

Земно мере мру од

ч. 299  
Добри

УКРАЇНСЬКА ЗАГАЛЬНА ЕНЦЬОПЕДІЯ

ДРУКАРНЯ ПОВІТОВОГО СОЮЗУ КООПЕРАТИВ У СТАНИСЛАВОВІ  
Собіського 24.

Телефон 279.



ВСІ ПРАВА ЗАСТЕРЕЖЕНІ  
В-ВО УКР. ЗАГ. ЕНЦИКЛЮПЕДІЯ ЛЬВІВ-СТАНИСЛАВІВ-КОЛОМІЯ

---

ІЛЮСТРАЦІЙНІ ТАБЛИЦІ ВИКОНАВ Ф. А. БРОКГАВЗ У ЛЯЙПЦІГУ, А ДРУК КОЛЬОРОВИХ  
ГЕОГРАФІЧНИХ МАП ПІЛЛЕР НАЙМАН У ЛЬВОВІ. РЕПРОДУКЦІЇ ТЕКСТОВИХ ІЛЮСТРАЦІЙ  
З КЛІШАРНІ „ФОТОТИП“ У ЛЬВОВІ.

## ВСТУПНЕ СЛОВО.

*Невпинний розвиток людської культури постійно збільшує людське знання, яке вже давно поширилося до таких розмірів, що його не всіли охопити ніяка людина, не тільки в цілості, але навіть в окремій ділянці.*

*Та чим людина культурніша, тим більше цікавиться різноманітними проявами життя, тим сильніше відчуває потребу їх розуміти. Заспокоїти цю потребу було віддавна завданням підручних книг знання, де кожний міг знайти необхідні факти та пояснення різних явищ, згідно з останніми вислідами науки.*

*Такі книги знання — енциклопедії — поширені від віків серед великих культурних народів — тільки ми досі не змогли спромогтися на такий твір.*

*Отся перша Українська Загальна Енциклопедія має на меті в 3-ох томах дати якомога більшу кількість назв (гасел), що містили б найкращі відомості про видатних діячів — історичних і сучасних, про важливіші дати, події й місцевості й таке ін., та пояснювали би досягнення в усіх ділянках людського знання. Вона складена на зразок кращих чужих енциклопедій і використала їх методи та джерела.*

*А проте наша Енциклопедія не є переріркою або компіляцією, зладженою на підставі чужих подібних творів, а самостійною працею, яка кладе головну вагу на життя нашого народу; вона в першій мірі українська й призначена для українського читача.*

*Складення першої енциклопедії скрізь зв'язане з великими труднощами; у нас ці труднощі були не менші, коли не більші.*

*Досі не маємо повного, енциклопедичного словника нашої мови, ані спеціальних енциклопедій поодиноких наук; у неодній ділянці не маємо загально-принятих термінів, а багато з них є в пливкому стані.*

*Дуже обмежені, невеличкі розміри нашої Енциклопедії не давали нам змоги вмістити стільки назв і оглядів, як цього може бажали би знавці поодиноких ділянок знання; крім цього при обмеженому об'ємі нелегко вдержати міру й визначити точні межі поодиноких ділянок, а навіть гасел.*

*Перша наша Енциклопедія мусіла поєднати два різні завдання: популярність і науковість. Заки в нас появляться фахові енциклопедії для різних наук і окремі наскрізь популярні, ця наша перша Книга Знання мусить задовольнити ці обі потреби: фахівців і якнайширших кругів громадянства.*

*Енциклопедія призначена для всіх, а не для одної суспільної класи, партії або гуртка, повинна подавати всі відомості позмозі безсторонньо, без ніякої оцінки та особистого освітлення. Таку об'єктивність, сподіваємося, знайде в цьому творі кожний безсторонній читач.*

*Численні співробітники нашої Енциклопедії, приневолені заробляти на прожиток фаховою працею, не могли присвятити їй увесь свій час, а проте жертвували ним із чисто громадянського обов'язку.*

*Видання Енциклопедії зв'язане з великими коштами; в інших культурних народів таке діло беруть на себе державні установи або великі засібні накладні. У нас таке видання взяв на себе невеличкий гурток людей, що жертвували в'є своє майно для здійснення культурної ідеї.*

*При всіх наших несприятливих обставинах і труднощах ця перша спроба не може бути без помилок та пропусків. Одною з найбільших перепон при бажанні скласти якомога повний список наших діячів і дати про них докладні інформації — це нинішні виїмкові зовнішні політичні обставини. Редакція не мала змоги піддержувати постійних зв'язків із наддніпрянськими земляками, а тим менше рахувати на їх необхідне співробітництво.*

*Ми вповні свідомі різних недостач цього твору. При добрій волі прихильних справі читачів, що схотять подати до відома редакції УЗЕ доглянені ними пропуски й неточності, можна буде ці помилки доповнити ще в додатковій випуску.*

РЕДАКЦІЙНА КОЛЕГІЯ У. З. Е.



# СКОРОЧЕННЯ

авст	австралійський	гр.-кат.	греко-католик,	іт.	італійський
австр.	австрійський		-цький	ітд.	і так далі
адмін.	адміністраційний	гром.	громадянський	і т. ін.	і таке інше
аз.	азійський	груз.	грузинський	і т. п.	і тому подібне
акад.	академік, -чний	г.	грам	кан	канадійський
акц.	акційний	ген.	генерал, -льний	карб.	карбованець
альб.	альбанський	геогр	географія, -чний	карт.	картагінський
ам.	американський	геол.	геологія, -чний	картогр.	картографічний
анат.	анатомія, -чний	геом.	геометрія, -чний	кат.	католик, -цький
англ.	англійський	герм.	германський	кг.	кілограм
антр.	антропология, -чний	гот.	готицький	кельт.	кельтійський
ап.	апостол, -ський	губ.	губернія, -яльний	київ.	київський
араб.	арабський	дан.	данський	кит.	китайський
арам.	арамейський	дем.	демократичний	кін.	кінець
аритм.	аритметика, -чний	держ.	державний	кляс.	клясичний
арх.	архаїчний	дир.	директор	км.	кілометр
археол.	археологія, -чний	дм.	дециметр	км. <sup>2</sup>	квадратний кіло- метр
ассир.	ассирійський	дм. <sup>3</sup>	кубічний деци- метр	кн.	князь, княгиня
астр.	астрономія, -чний	дов.	довгий [метр	коз.	козацький
атен.	атенський	дол.	долішній	кол.	колишній
афр.	африканський	дол.	доляр	ком.	командант
б.	біля	до Хр.	до Христа	комп.	композитор,
белгы.	бельгійський	др.	доктор	комун.	комуністичний
бібл.	біблійний	драм.	драматичний	кооп.	кооперація, -тор, -тивний
білорус.	білоруський	дух.	духовний	культ.	культурний
біол.	біологія, -чний	европ.	європейський	л.	літр
більш.	більшовицький	екон.	єкономія, -чний	лат.	латинський
болг.	болгарський	електр.	електричність, епічний [-чний	латв.	латвійський
оот.	ботаніка, -чний	еп.	єспанський	лит.	литовський
браз.	бразилійський	есп.	єтнологія, -чний	лір.	ліричний
брам.	браманський	етн.	єтнографія, -чний	літ.	література, -ний
брит.	бритійський	етногр.	єврейський	ЛНВ	Літературно-На- уковий Вістник
будд.	буддійський	євр.	єгипетський	луж.	лужицький
бук.	буковинський	єгип.	єпископ, -ський	льоні.	льонгобардський
В.	Великий	єп.	єврейський	М.	Малий
в.	вік	жид.	єгипетський	м.	метр
вв.	віки	заг.	єврейський	м. <sup>2</sup>	квадратний метр
вел.	великий	закарп.	єврейський	м. <sup>3</sup>	кубічний метр
вид.	видання, видав- ництво, видавець	закорд.	єврейський	мавр.	мавританський
визн.	визначний	зал.	єврейський	маг.	магометанин, -ський
вис.	високий	зах.	єврейський	мад.	мадярський
візант.	візантійський	звич.	єврейський	мат.	математика, -чний
військ	військовий	ЗДА.	єврейський	мг.	міліграм
вірм.	вірменський	зн.	єврейський	мед.	медицина, -чний
вл.	властиво, -вий	зовн.	єврейський	мес.	месопотамський
внутр.	внутрішній	зол.	єврейський	мет.	метеорологія, -чний
в. т.	властивий тягар	ЗОУНР.	єврейський	мех.	мехіканський
ВУАН	Всеукраїнська Академія Наук	ізра.	єврейський	меш.	мешканець
гал.	галицький	ілюстр.	єврейський	мист.	мистецтво, -цький
гінд.	гіндуський	ін.	єврейський	митр.	митрополит, -чий
гір.	гірський	інд.	єврейський	міл.	мільон
гл.	гляди	індогерм.	єврейський	м. ін.	між іншим
год.	година	індоевроп.	єврейський	мін.	хвилинка
гол.	головно, головний	інж.	єврейський	мінер.	мінералогія, -чний
голянд	голяндський	ІНО.	єврейський	міт.	мітологія, -чний
гор.	горішній	ірл.	єврейський	мк.	марка
госп	господарський	іст.	єврейський	м-ко	містечко
гр.	грецький				
грам	граматика, -чний				

мм.	міліметр	рим.	римський	торг.	торговельний
м-о	місто	рим.-кат.	римо-католик,	т. т.	тепло топлення
монг.	монгольський	рис.	рисунок [-цький	ТУП	Т-во Українських
моск.	московський	роб.	робітничий		Поступовців
муз.	музика, -чний	роз.	розуміється	тур.	турецький
нар.	народній	рос.	російський	тюр.	тюркський
наук	науковий	РСФСР	Рос. Соц. Федера-	угор.	угорський
нід.	нідерландський		тивна Соціалістична	укр.	український
нім.	німецький		Республіка	унів.	університет
норв.	норвезький	рум.	румунський	УНР	Українська На-
н. р. м.	над рівнем моря	РУП	Рев. Укр. Партія		родня Республіка
НТШ	Наук. Т-во ім.	с.	село	УСДРП	Укр. Соц. Дем.
о.	острів [Шевченка	св.	святий		Роб. Партія
оп.	оповідання	свещ.	священик, -ничий	УСРР	Укр. Соц. Рад.
от.	отаман	с. г.	сільсько-госпо-		Республіка
перс.	перський		дарський	УСС	Укр. Січові
письм.	письменник, -ниця	сек.	секунда		Стрільці
півд.	південний	сел.	селянський	Ф.	Фаренгайт
півн.	північний	сем.	семітський	фіз.	фізика, -чний
п. н.	під наголовком	серб.	сербський	філ.	філософія, -ічний
пов.	поверхня	серед.	середній	фільол.	фільольогія,
повіт.	повітовий	сир.	сирійський		-ічний
пол.	половина	сіль.	сільський	фін.	фінляндський
політ.	політичний	сканд.	скандинавський	фк.	франк
полк.	полковник	скит.	скитський	флс.	філософія, -чний
поль.	польський	слав.	слав'янський	флям.	флямандський
пор.	порівняй, -юючі	слов.	слов'янський	форт.	фортепіяновий
порт	португальський	словац.	словацький	фр.	французький
по Хр.	по Христі	словін.	словінський	франк.	франконський
поч.	початок	сов.	соціалістичний	хам.	хамітський
пр.	приміром	сот.	сотнар	хем.	хемія, -чний
правосл.	православний	сотн.	сотник	хорв.	хорватський
пром.	промисловий	соц.	соціалістичний	христ.	християнин,
просв.	просвітній	спарт.	спартанський		-ський
прот.	протестантський	Спб.	Петербург, -зький	Ц.	Цельзій
проф.	професор	СРСР	Союз Рад. Соц.	центр.	центральний
прус.	пруський		Республік	церк.	церковний
псевд.	псевдонім	СС	Січові Стрільці	цм.	центиметр
псих.	психологія,	ст.	старинний, старо-	цсл.	церковнослов'ян-
публ.	публичний [-ічний		винний	чес.	чеський [ський
р.	ріка	сусп.	суспільний	чсл.	чехословацький
Р.	Реомюр	суч.	сучасний	швайц.	швейцарський
рад.	радянський	сх.	східний	швед.	шведський
рев.	революціонер,	схід.	східний	шир.	широкий
	-йний	т.	тона	шк.	шкільний
ред.	редакція, -ктор,	тат.	татарський	шотл.	шотландський
	-тування	т-во	товариство	югосл.	югослов'янський
рег.	регістровий,	тзв.	так званий	яп.	японський
	-ваний	теор.	теорія, -ретичний	*	родився
рел.	релігія, -йний	техн.	техніка, -чний	†	помер
респ.	республіка,	технол.	технологія, -чний	°	ступінь
	-нський	т. к.	тепло кипіння		



**А**, цсл. аз, грецьке альфа ( $\alpha$ ), голосівка, перша буква у багатьох абетках, тому образowo: початок; в хемії: знак первня аргону; у фізиці: **a** = ампер, **a**-батерія = анодова батерія,  $\alpha$  проміння = проміння альфа; при помірах поверхні: **a** = ар, т. є 100 м<sup>2</sup>; при цінах і мірах: **à** = по, пр. **à** 4 зл. = по 4 зл.; на біржі: **a** = argent, тобто гроші; на вексях: **a** = акцептовано, тобто прийнято; в кишенивих годинниках: **a** = avance, тобто прискорення; як приставка в чужих словах, особливо грецького походження, **a** означає заперечення (наше не або без), пр. аполітичний = неполітичний, аформний = без форми; в музиці: 6-тий тон ґами C-dur.

**Аа**, **Аах**, **Ах**, **Ахе**, означає ріку в старогерм. мові; тому часті назви рік у німецьких і балтійських краях.

**Аак'єр**, гл. Ок'єр.

**Аар**, головна ріка Швайцарії, притока Рену, впливає з льодовиків. Сточище 18000 км<sup>2</sup>.

**Аарав**, столиця кантону Аарґав в Швайцарії — 12.000 меш.

**Аарґав**, нім. кантон півн. Швайцарії. Пов. 1400 км.<sup>2</sup>, 241.000 меш. Багата країна: рільництво, огородництво, виноградарство, ткацький промисл.

**Аарон**, перший первосвященик Ст. Завіту, з покоління Леві, старший брат Мойсея.

**Аахен** (Aachen), столиця Надренської провінції в Німеччині, недалеко границі Бельгії й Голяндії, — 156.000 меш. Римська



Аахен.

оселя Aquisgranum. Від 831-1531 місце коронування німецьких королів. Сірчані купелі. Важна вузлова залізн. стація. Завдяки близькості вуглевих копалень сильний, головсно ткацький промисл. Старий собор з гробами Карла Великого й Оттона III.

**Абадонна**, (жид.) 1) пекло, підземелля у У. З. Е. I.

книзі Йова, у псалмах та у притчах Соломона, 2) нищитель, ангел погуби, сатана.

**Абазур**, (фр.) заслона, що вкриваючи цілком чи частково джерело світла, впливає відповідно на характер освітлення.

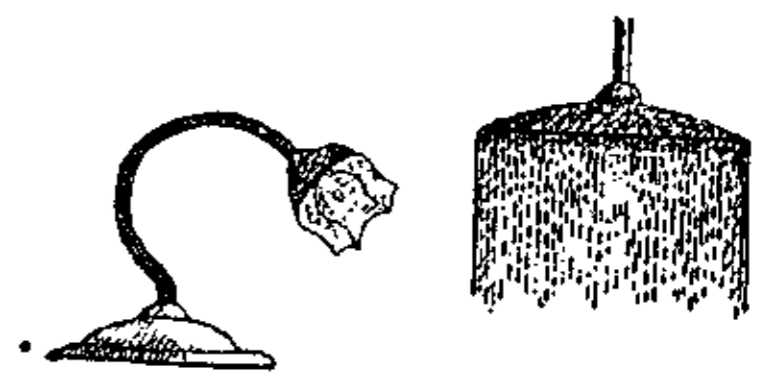

Абазур.

**Абаз**, 1) перська срібна монета, вартости коло 12 ам. цнт., у Хіві 20 ам. цнт.; 2) перська вага на перли — 145.80 гр.

**Абаза**, 1) на Дунаю пронизливий східний вітер; 2) кінське тавро (на Кавказі).

**Абазин**, подільський козацький полковник 1690-1702, товариш Палія, вбитий у польському полоні.

**Абазинці**, абхазьке плем'я, б. 10.000 душ, що живе над Кубанню й Кумою, б. Баталпашинська й П'ятигорська.

**Абазія**, астазія, (гр.)<sup>2</sup> нездібність ходити або стояти, хвороба на тлі невропатії.

**Абак(а)**, (лат.) 1) плита на горішній часті голови (капітеля) стовпа (колони); 2) корито для чищення і переведення проби золота в копальні; 3) дошка, таблиця або столик для аритметичних обчислень у римлян; її вживали аж до початку новітніх віків. Прихильники числення на абаці (абацісти) довго змагалися з алгоритміками, представниками нового способу числення, себто при допомозі арабських цифр.

**Абандон**, (фр.) право опустити або відпустити щось із майна, щоб за те дістати звільнення від зобов'язань дотично цілого майна або набути інші користі.

**Абарбанель** Ісаак, жид.-еспанський філософ (1437-1508).

**Абат**, (іт.), отець; назва настоятеля монастиря на заході.

**А-батерія**, гл. Анодова батерія.

**Абатиса**, (іт.), ігуменя.

**Абатство**, монастир.

**Абба**, (сір.), батько; назва єпископів і патріархів у сірійській і коптійській церкві. В єванг. св. Марка — Всеотець.

**Аббас**, ім'я кількох перських шахів: А. I. 1585-1628; А. II. 1641-66; А. III. 1732-6.

**Аббасіди**, каліфи Багдаду, 750-1258, по-

ходили від дядька Магометового, Аббаса (566-652).

**Аббація**, хор. Опатія, купелева місцевість з лагідним підсонням, положена над



Аббація—Опатія.

заливом Кварнеро в Істрії (Італія). З сусідньою Льовраною і Волоскою 10.000 меш.

**Абб́е Ернст**, нім. фізик (1840-1905), проф. в Єні 1870-96, основник фундації Карла Цайса; творець теорії оптичних приладів, борець за суспільну фабричну організацію.

**Аббот**, гл. Еббот.

**Аб(б)ревіатура**, (лат.) скорочення складів або слів у письмі, цсл. титла.

**Аб(б)ревіатори**, (лат.) нотарі або секретарі в папській канцелярії.

**Аббуна**, духовний голова у абесінських християн.

**Абдал**, (ар.) подорожуючий дервіш у середній Азії та Індії.

**Абданк**, гл. Габданк.

**Абд-ель-Асіз**, султан Марокка, 1894-1908, вів боротьбу з Францією.

**Абд-ель-Кадер**, араб. емір (1807-83), вів боротьбу з французами за незалежність Альжіру.

**Абд-ель-Керім**, вожд ріфських, гірських марокканських племен, (\*1882), воював проти еспанців і французів за волю Марокка (1920-26), засланий французами на вигнання.

**Абдера**, місто у старинній Тракії, звісне з глупоти своїх мешканців; звідси „Абдерит“ — провінціал, обмежений, вузькоглядний, безмежно дурний.

**Абдергальден Еміль**, швайц. фізіолог і біохемік, \*1877.

**Абдикація**, (лат.) зречення, уступлення з престолу, зложення з себе прав або обов'язків.

**Абдуктор**, (лат.) м'язень-відтягач.

**Абдул-Гамід**, ім'я кількох тур. султанів: 1) А. Г. I., 1774-89, мир з Росією в Кучук-Кайнарджі 1774. 2) А. Г. II., 1876-1909, фінансові й військові реформи, початки конституції, детронізований, †1918.

**Абдулагі**, ібн Сеїд Могамед, (1845-99), торговець невольниками, 1885. провідник повстання проти Англії в Судані.

**Абдул-Меджід**, 1) тур. султан 1823-61, 1839 основні закони, 1856 рівноправність

підданих не-мусулман. 2) тур. престолонаслідник \*1868, 1922-1924 каліф.

**Абеліти**, колишня христ. секта гностичного характеру в півн. Африці, в IV. в.

**Абеляр** (Abélard) П'єр, богослов, схоластик і діялектик (1079-1142); у своїй філософії звертає увагу на внутрішні мотиви вчинку, наставлення нашої волі без огляду на те, чи наші наміри були здійснені чи ні. Вславився своєю нещасливою любов'ю до Гельоїзи, що знайшла широкий відгук у письменстві.

**Абель Нільс Гайнріх**, визначний норвезький математик (теорія рядів, теорія функцій, теорія альгебричних рівнянь).

**Абен**, (есп.) відповідає арабському слову „ібн“ — син.

**Абендрот** Герман, нім. музика, \*1883.

**Абенсерагі**, мавританський рід з Гранади XV. в., знищений підступно кор. Абу-Гассаном, уславлений оповіданнями, м. ін. Шатобріана.

**Абеокута**, муринське місто в півд. Нігерії, в зах. Африці, зложене з багатьох осель, 38.000 меш. Належить до В. Британії.

**Аберація**, (лат.) збочення, відхилення. А. в науках про природу: відміна родів і пород рослин і тварин. А. психічна, умова збочення, відхилення від правильних духових чинностей. А. сферична, в оптичних приладах, недокладна злука промінів світла в поодиноких точках образу. А. хроматична в оптичних приладах, повставання закрашених рубців на образах через розщиплення білого світла на світло різно'краски.

**Аберт** 1) Йозеф, нім. композитор (1832-1915); 15 опер, симфонії й ін. 2) Його син, Герман, учений музиколог \*1871, проф. унів. в Галле й Гайдельберзі.

**Абесінці**, меш. Абесинії, витвір муринсько-хамітсько-сеїтського перемішання, темношкірі, довгоголові, високого росту, з кучерявим волоссям. Головні племена: Амхара, Тігре, Галласи й Сомалі.

**Абесинія**, (також Етіопія, араб. Габеш), царство в Африці, прост. 900.000 км.<sup>2</sup> і 12 міл. меш. А. могутня височина, зложена з поодиноких гірських гнізд, порозділюваних долинами рік і ярами. Поодинокі хребти доходять до 4.000 м. вис (Рас Дашан 4620 м.). На заході і сході височини замітний стрімкий спад. Збудована з пісковиків прикритих лявою, ціла країна належить до сточища Нілу.

Залежно від височини відрізняємо тут три кліматичні смуги: до 1800 м. смуга гаряча, тут удається бавовна, цукрова тростина, кукурудза; далі до 2400 м. смуга

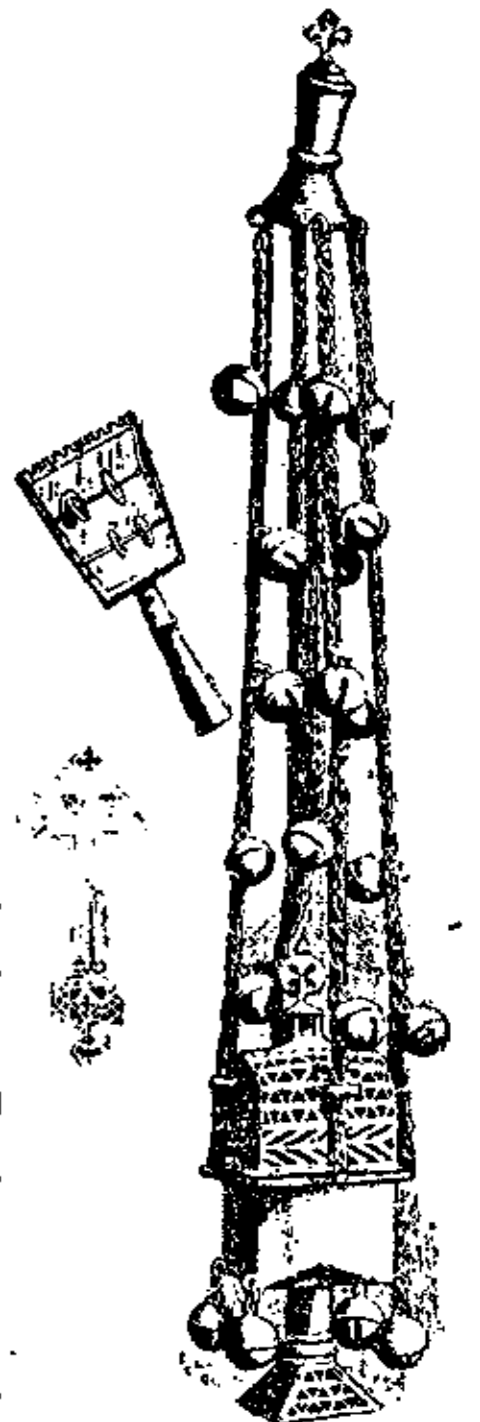

Абесінське містечтво: кадильниця, хрест і дзвіночки.

уміреного підсоння, заселена найгустіше (тут лежить столиця Адіс-Абеба), де плекають виноград; найвища смуга холодна і там випасають худобу. Заселяють А. різні народи, що знайшли в цій недоступній країні захист, а саме хаміти: аґав і фалеша, а також семіти й мурини. Релігія населення головню християнсько-коптійська а також магометанська та поганська. Мимо багатств країни господарка слабо розвинена. Вивіз шкіри, кавчуку, кави. Одинок залізниця зі столиці до пристані Джібуті. Завдяки своєму недоступному гірському положенню А. вдержала донині свою самостійність, але

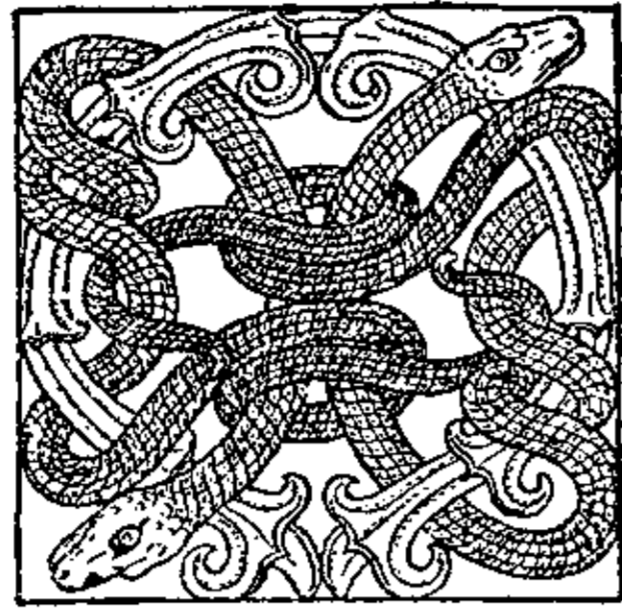

Абесінське мистецтво: краса.

втратила морське побережжя, захоплене нині Італією, Францією й Англією. Однак самостійність А. є лишень позірна, бо А. є і була нераз під чужими впливами. В старинних віках було тут царство Акеум під грецькими й єгипетськими впливами. З Єгипту в VI. в. поширилося сюди християнство монофізитської відміни. Однак в VII. в. після наступу войовничого магометанізму А. була ним ізольована від культурного світу. Лише в XV. в. були деякі зв'язки з Європою (Португалія). Тому не диво, що А. живе нині життям, яким Європа жила ще в середньовіччю. Багато первісного та своєрідного заховалося особливо в церкві, а саме в будові церков, церковному млярстві і в богослужбовому знарядді. В суспільно-політ. відносинах в А. стрічаємо середньовічний фєвдалізм і рабовласництво. Цілковита відсталість А. заховується і далі. За впливи над нею борються від XIX. в. Британія, Франція й Італія. Ці три держави поділили між себе торговлю і комунікацію А.



Абесінське мистецтво: Св. Марко.



Абесінська королівська печатка; кругом підпис у мовах абесінській (вгорі) й арабській (вдолі): Іван король королів Абесинії.

**Абетка**, (від а, б), азбука алфавит; назва ужита в „Укр. абетці“ Миколи Гатцукі 1861.

**Абешр** (Abécher), головне місто країни Вада у французькому Судані.

**Абід**, 1) старовинне місто в М. Азії над Геллеспонтом, тепер руїни б. села Абідо,

місце будови Ксерксового мосту (480 до Хр.) й переказу про Геро й Леандра. 2) стар. місто в гор. Єгипті; руїни святини, гробівці.

**Абінопи**, вимираюче індіанське плем'я в Аргентині.

**Абіогенеза**, (гр.) самонародження.

**Абіологія**, (гр.) наука про мертві твори природи.

**Абіостатика**, (гр.) наука про фізичні й інші прикмети мертвих творів природи.

**Абісальний**, (гр.) глибинний. **А. відложжя**, скали утворені на дні великих морських глибин далеко від берегів суші. **А. ступінь**, морські глибини нижче 3000 м., виносить 51.5% поверхні усієї Землі.

**Абітурієнт**, (лат.) учень, що здає іспит зрілості (матуру).

**Абіх Герман**, нім. геолог (1806-86), дослідник Кавказу, де жив 1854-77.

**Абляктація**, (лат.) 1) відлучення дитини від грудей; 2) особливий спосіб щіплення дичок, гл. Садівництво.

**Аблятів**, (лат.) відмінок іменника в санскриті, зенді та ст. італьських мовах на питанні „звідкіля“; шостий, орудний відмінок

**Абнеґація**, (лат.) зречення чогось, добровільне некористання з пригожих обставин, самовідречення.

**Або**, (фін. Турку), пристань у Фінляндії, 62.000 меш. Варстати кораблів, ткацький промисл, університет.

**Аболиціонізм**, змагання до ухилення якоїсь існуючої установи, особл. до знесення карних запоряджень.

**Аболиціоністи**, взагалі противники якоїсь установи. Так називалися противники рабства в Америці на початку другої половини XIX. в. Тепер назва руху, який почала Джосефіна Бутлер (1880 р.) проти проституції.

**Аболіція**, (лат.) заборона розпочати карне поступовання, або спинення вже розпочатого карного поступовання, оскільки за суд іще не набув правної сили. Це рід правного помилування за карні вчинки.

**Абомінація**, (фр.) обридження, відраза, осоружність.

**Абонамент**, (фр.) передплата. Передплачується не тільки часописи, але й інше, пр. обіди, місця в театрі.

**Абонент**, (фр.) передплатник.

**Аборіген**, (лат.) автохтон, тубілець.

**Аборт**, 1) (лат.) порід недоношеної дитини, викидень. 2) (нім.) місце на потреби, виходок.

**Абортивне лікування**, лікування задля усунення ще нерозвиненої хвороби.

**Абортивні засоби**, засоби для спричинення викиднів.

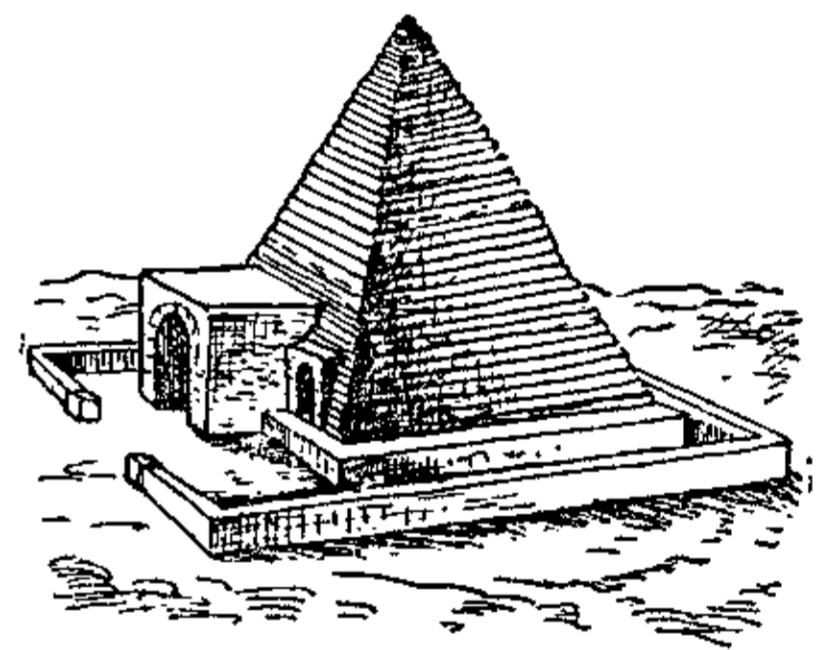

Гробівень в Абіді.

**Абрагам а Санта Кляра** (A. à S. Clara), вл. Ганс Ульріх Меґерле, нім. письм. і проповідник ціс. двора у Відні, (1644-1709); сатирично-гуморист. проповіді.

**Абрагамзон** Август, шведський педагог (1817-1898).

**Абрагаміти**, гл. Аврааміти.

**Абрагамовіч** Давид, поль. політик (1843-1926), представник польських консерватистів, 1897 президент австр. парламенту, різко поборював опозицію, м. ін. й українців.

**Абразія**, (лат.) нищення берегів суші морськими хвилями.

**Абракадабра**, (араб.) кабалістичне слово, яке буцім-то лікувало чудодійно недуги. Букви цього слова, вписані в трикутнику, можна читати на всі боки.

**Абраксас**, (гр.) слово введене в ужиття гностиком Базіліядом на означення володаря всесвіту, виписуване опісля на амулетах і талісманах, званих „абраксовими камінями“.

**Абрамовіч** Соломон, жид. жаргон. письм. (1835-1918); повісти: „Жидівський Дон-Кіхот“, „Шкапа“.

**Абрикос**, (апрікоза) (фр.), мореля, бросква.

**Абруцци**, частина середніх Апенінів, найв. верх Гран Сассо д'Італія 2929 м.

**Абруцький князь**, Люїджі Амадео, італійський мандрівник (виправа до півн. бігуна в р. 1899-1902, на верхи Каракорум та інші). Нач. команд. іт. фльоти в часі світової війни.

**Абсентизм**, (лат.) неприсутність. В соціології означає постійну неприсутність в краю великих землевласників, що залишають ведення господарства своїм урядовцям, а самі проживають на чужині весь прихід. Також постійна неприсутність послів у парламенті.

**Абсентуватися**, (лат.) бути неприсутним, не явитися, не ставитися.

**Абсенція**, (лат.) неприсутність, неприява.

**Апсида**, гл. апсида.

**Абсинт**, абсент (гр.) 1) квіти, листя і загалом рости́на полину, сильно пахучі й гіркі (Folia Absinthi), вживаються до ліків, наливки, вин і засобів до нищення комах; 2) горілка з олійками, ганусовим і полиновим, в цьому останньому є трійливий „туйон“, тому

ця горілка дуже шкідлива. Виріб абсинту заборонений в Швейцарії, Бельгії, а почасти і в Франції.

**Абсінтоль**, (гр.) рідина, яку добувається з полину, уживається проти молів і в медицині.

**Абсолют**, (лат.) безоглядна правда, засада; в метафізиці: безумовне, ні від чого незалежне, нескінчене єство, така істота, що лежить в основі світу, як останній принцип різnorodних і зумовлених явищ.

**Абсолютизм**, (н. лат.) необмежена влада. В середньовіччю була державна влада слаба й обмежена правами станів, церкви та поодиноких територій. На початку „нових віків“ вона зміцнилася й стала абсолютною. Вона не визнавала нічиїх прав, які могли б їй протиставитися, зокрема ніяких політичних прав „підданих“. Запанувала майже скрізь в Європі абсолютна монархія. В літературі пропагував її практично Макіявелі, а теоретично обосновував передусім Гобс. Абсолютизм не мусить бути монархічний і демократія може бути абсолютна (Руссо), коли її влада є необмежена. „Освічений абсолютизм“ це назва абсолютних монархій XVIII в., які в правління кермувалися, мовляв, тільки розумом, гл. Конституція.

**Абсолютна більшість**, при веденню зборів і засідань. Абсолютною є така більшість голосів, коли за якимсь внесенням голосує більше як 50% (більш як половина) всіх управнених до голосування.

**Абсолютна висота**, гл. Висота.

**Абсолютна музика**, музика без слів, без помочі іншого мистецтва, чисто інструментальна.

**Абсолютне ब्लюкування**, (лат.-нім.) механічний спосіб кермувати рухом залізничних поїздів. При відкритті семафору для поїзду одночасно ціла низка стрілок (зворотниць) становиться у таке положення, що поїзд може вїхати лиш на призначений йому шлях. А. б. дає найбільшу безпеку руху, тому на великих стаціях конче потрібне. На жаль великі кошти урядження спиняють розширення цього способу.

**Абсолютний**, (лат.) безумовний, безоглядний, необмежений, чистий, самовладний.

**Абсолютний лісовий ґрунт**, земля придатна тільки до вирощування лісу: піски, гори, взагалі невжитки.

**Абсолютний слух**, слух з природи здатний розпізнавати й пам'ятати висоти кожного тону зокрема.

**Абсолютні права**, що прислугують комусь взагалі супроти всіх, а не тільки супроти деяких осіб, пр. право власности.

**Абсолютні числа**, (гл. Математика), числа у протилежності до відносних чисел. Коли скажемо, що ціна життя упала на 5 зол., то це є абсолютне число. Коли ж скажемо, що впала на 8%, то це число відносне.

АБРАКАДАБРА  
БРАКАДАБР  
РАКАДАБ  
АКАДА  
КАД  
А



Абраксовий камінь.



Абрикос — мореля.

**Абсолюторія**, (лат.) затвердження рахунків, прийняття до відома звіту з чужої діяльності, звільнення з обов'язків; свідоцтво укінчення вищої школи, останні складені іспити.

**Абсолюція**, (лат.) розгрішення.

**Абсольвент**, (лат.) той, що покінчив вищі або середні школи.

**Абсорбувати**, (лат.) втягати в себе, сильно займатися чимсь.

**Абсорбційна дуговина**, гл. Дуговина.

**Абсорбція**, (лат.) поглинання, вглинання; розчин газу в рідині (течі). А. газу в твердому (ціпкім) тілі зветься **адсорбцією** (оклюзія). А. землі: здібність землі втягати в себе різні гази (амоніак, сірководень, двоокис вугля), при помочі води й інших складників землі, які з ними злучуються хемічно. А. у фізіології: проникання плинів і газів крізь ніжні болонки рослинного або тваринного тіла. А. світла: повне або часткове щезнення промінів світла при вниканню їх у тіла (причина барви тіл, ліній Фраунгофера і т. д.). А. тепла: приймання тепла зовні; найскорше нагріваються зовні тіла, які на поверхні є темні й шорсткі, найгірше ясні й гладкі.

**Абстинент**, (лат.) повздержник; той, що здержується від чогось, пр. від алькогольних напоїв або тютюну.

**Абстиненція**, (лат.) повздержність від чогось, добровільне відречення від чогось.

**Абстракт**, (лат.) загальне поняття, яке не існує в реальній дійсності, а повстало через з'єдинення тих спільних признаков, що виступають у всіх предметах даної групи.

**Абстрактний**, (лат.) відтягнений, відірваний, тільки подуманий, загальний; протилежність: конкретний.

**Абстракція**, (лат.) нарощне відділення всього випадкового й подрібного від того, що становить дійсний зміст, та від загального.

**Абсурд**, (лат.) безглуздя, нісенітниця.

**Абсурдний**, (лат.) недорічний, недоладний, дурний.

**Абсцес**, (лат.) боляк, набрання гною при запаленнях спричинене гнійними бактеріями. Якщо повстає нагло — гарячий боляк; поволі, пр. при туберкульозі, зимний боляк; опадовий боляк виступає внаслідок опадання гною в іншому місці на тілі, чим витворився; метастатичний б. внаслідок перенесення гною кровоносною дорогою. Лік: теплі катаплазми, розріз.

**Абсциса**, (лат.) гл. Координати.

**Абт**, Франц, нім. композитор популярних хорових квартетів (1819—85).

**Абу́** (About) Едмонд, франц. письмен. (1828—85); повісти, оповідання й політичні праці.

**Абу Бекр**, перший каліф, †634, батько Аіші, дружини Магомета.

**Абу Нувас**, арабський поет (762—815).

**Абукір**, село в Єгипті коло Александрії, 1798. р. побіда Нелсона над французами, 1799 побіда Наполеона над турками.

**Абулія**, (гр.) хоробливе ослаблення або цілковитий брак волі, звич. з меланхолією.

**Абуль Вефа**, визначний араб. математик і астроном (940-98).

**Абуль Казім**, араб. лікар, †1107. Його медична енциклопедія Альтассріф переложена на різні мови. Частину про хірургію видано ще 1778. р. в Оксфорді.

**Абуль Феда Ізмаїл**, арабський історик і географ (1273—1331).

**Абу-Сімбель**, скеля на західньому березі Нілу, між 1. і 2. катарактою, з двома виконаними в камені святинями XIV в. до Хр.

**Абу Темман**, арабськ. поет, (807-845).

**Абутільйон**, підрівникова відміна слизу, добувають з

неї волокна на шнури й грубі полотна; у нас плекають її задля гарного квіту.

**Абхазі**, абхазці, закавказький народ абхазо-адігейської групи, що залюднює (84.000 меш.) теперішню радянську абхазьку республіку в ЗСФСР, а колоніями живе коло Батума й на Кубані. Довгоголові з значним відсотком голубооких і світлолосих, етнографічно зближені до зах. горців і черкесів. Мова, зближена до адігейської, належить до яфетичної групи мов.

**Абхазія**, країна над Чорним морем, на півд.-зах. побережжі Кавказу, заселена абхазами. Тепер автономна частина Грузинської Радянської Респ. 8400 км.<sup>2</sup> 175.000 меш.

**Аваль**, (іт.) гл. Вексель.

**Авангард**, (фр.) 1) передня сторожа, передовики. 2) Літературна група, зорганізована поетом В. Поліщуком 1926.

**Аванпост**, (фр. avant-poste) найдалше наперед висунена стійка, найближче ворожій лінії.

**Аванс**, (фр.) підвищення в урядовім становищі; (рос.) завдаток.

**Авансцена**, (фр.) часть сцени між завісою і оркестрою.

**Авантаж**, (фр.) користь, зиск, вигода, перевага.

**Авантура**, (фр.) приключка, дивна пригода, очайдушна справа, неприємна подія.

**Авантурин**, відміна кремнію, переповненого дрібненькими частинками окису заліза, через що золотисто міниться; оздобний камінь.

**Авантурник**, (фр.) людина, що вганяється за пригодами ради багатства, слави, любови; пройдисвіт, обманець; бешкетник, завадіяка.



Абу-Сімбель, руїни святині.



Абутільйон.

**Авантюрист**, (фр.) гл. Авантурник.

**Авари**, (Обри нашого ст. літопису), тюрк. плем'я, що у VI. в. по Хр. з околиць Кавказу дісталася через Україну й Угорщину аж до Німеччини та побіджене Піпіном 796. р. загинуло.

**Аварія**, (араб. авар — шкода) ушкодження корабля або його вантажу. В одних випадках шкоду поносить корабельна фірма, в других власник вантажу.

**Аваа**, (арам.) отець.

**Авакум**, протопоп, провідник і мученик рос. старообрядовців (1620—82); автобіографія й писання живою рос. мовою.

**Авгій**, казковий король Еліди. Його обору на 4.000 волів, нечищену 30 років, очистив за один день Геракл, спрямувавши туди корито ріки Алфея — одна з 12 робіт Геракла.

**Авгіт**, піроксен, темнобурий камінь, крем'яні вапну, магнезію й окису заліза; кристали односкісні, стовпикуваті; важний складник вибухових скал.

**Авгієва стайня**, гл. Авгій.

**Авгсбург**, місто в Баварії, над рікою Лех. 168.000 меш. Заложене римлянами (Augusta Vindelicorum), розвинулося в се-



Авгсбург.

редніх віках і було осередком торгівлі з Італією. Від початку XIX. в. стає осередком ткацького й машинового промислу. Багато старих будівель, церкви, ратуш, зброївня. Авгсбурзький мир 1555 р.

**Авгсбурзьке віроісповідання** (confessio Augustana), основний виклад науки протестантської церкви, уложений Лютером та ін. протестантами й предложений цісареві Карлові V. на соймі в Авгсбурзі 1530. Пізніше його дещо змінено.

**Авгури**, члени рим. колегії жерців, настановлених, по переказу, Нумою або вже Ромулом, спершу 3, від Сулли 15, що з льоту птиць, дзьобання й крику птахів та з інших проявів ворожили прийдешнє й волю богів. — Усмішка авгурів: усмішка втаємничених людей з правовірства простолюддя.

**Август**, (лат.) серпень, від слова „Августус“: величний, щедрий.

**Август**, Гай Юлій Цезар Октавіян, перший рим. цісар; \*63 до Хр. по смерті свого прибраного батька, Цезаря, об'єднався з Антонієм і Лепідом у 2-гий тріумвірат; 43 до Хр. погромив під Філіппі республіканців, Брутта й Касія; під Актіоном 31 до Хр. побідив Антонія і став самотнім володарем; 27 до Хр. прийняв ім'я Августа, упорядкував і зміцнив державу, дбав про розвій науки й письменства — „вік Августа“

†14 по Хр. Від нього „Август“ — ім'я рим. цісарів і місяця серпня.

**Август II. Фрідріх**, Сильний, саксонський курфюрст (1660—1733), від 1697—1733 польський король; 1698 війна з турками, 1699 у карловицькому мирі Польща відзискує Правобережжя й Поділля; 1700 разом з Данією та Росією почав зі Швецією т. зв. „північну“ війну, а програвши її, мусів утікати й зректися престолу (1706). Відзискав його по побіді свого союзника Петра В. під Полтавою 1709. З того часу у Польщі зростають рос. впливи.



Август Октавіян.

**Август III. Фрідріх**, саксонський курфюрст (1696—1763), суперничав зі Ст. Лещинським за польську корону й здобуває її за підтримкою Австрії та Росії 1733—63. Його володіння, це часи найбільшого політичного підупаду Польщі.

**Августа**, ім'я багатьох колоній з часів рим. цісарства: А. Vindelicorum — Авгсбург, А. Treverorum — Трір, А. Taurinorum — Туріно.

**Августа Ян**, єпископ „чеських братів“ XV. в.; автор чеських духовних гімнів.

**Августин**, св., єпископ у Гішо в Африці, один із найславніших учителів церкви (353—430), син св. Моніки. Творить кульмінаційний пункт середньовічної філософії; джерело, з якого черпала сила схоластика, але якому і новіша філософія завдячує багато нових імпульсів. Найславніші його твори це: „Ісповідання“ (Confessiones) і „Про царство Боже“ (De civitate Dei).

**Августини**, **Августинці** і **Августинки**, монахи й монахині, що живуть по уставу св. Августина.

**Августинович** Александер, поль. маляр-портретист (\*1865).

**Августів** (Augustów), повітове місто в білостоцькому воєвідстві в Польщі, 9.000 меш.

**Августівський канал** між Вислою й Німаном, довжина 102 км. Сплав дерева.

**Авдєєв Михайло**, рос. письмен. (1821-76), „Подводний камінь“ (1860).

**Авджіля** (Audjila), оаза в півн. частині Лівійської пустині, каравановий вузол, дактилі.

**Авдикович Орест**, педагог-україніст, письмен. (1873—1919). „Моя популярність“, „Демон руїни“, „Ой у рідному краю та на дикому полі“, „Огляд літ. діяльності О. Кониського“ й ін.



Ор. Авдикович

**Авдитор**, (лат.) військовий суддя, в давній школі ученик, що вислухував лекцій товаришів.

**Авдиторія**, (лат.) місце, де зібрані слухачі, збір слухачів.

**Авдиторіят**, (лат.) військовий суд; секретаріят папського посольства.

**Авдиція**, (лат.) слухання, програмовий радіо-концерт.

**Авдієнція**, (лат.) вислухання когось, хто приходить із проханням або скаргою; прийняття вищою особою; в Іспанії суд.

**Авдій**, різьбар, що за Гал.-вол. літописом прикрасив своїми плоскорізьбами — „приліпами“ — церкву св. Івана, збудовану королем Данилом Романовичем у Холмі.

**Авдіон**, (лат.) прилад до скріплювання голосу в радіотелефоні, гл. Електронна лампа.

**Авдіфон**, (лат.-гр.) прилад до слухання в радіотелефоні.

**Авдіяни**, Антропоморфісти, христ. секта основана Авдієм з Месопотамії в IV. в. Авдій приймав антропоморфізм, звідси й друга назва цієї секти.

**Авеліти**, (авеляни), христ. єресь з IV. в., що осуджувала подружнє життя.

**Авелліно**, місто в півд. Італії, 26.000 меш., столиця провінції тієї самої назви.

**Авеллянеда Гертруда Гомец**, есп. письменниця (1816—73); оповідання, поезії й драм. твори.

**Авель**, син Адама й Еви, брат Каїна, який вбив його з заздрости.

**Аве Марія**, (лат. Ave Maria), „Радуйся Маріє!“ Початок молитви „Богородице Діво“ в лат. мові.

**Авенаріус** 1) Ріхард, нім. філософ (1843—96), творець емпіріокритицизму. 2) Фердинанд, нім. поет (1856—1923), редактор час. „Kunstwart“, основник „Т-ва для поширювання мистецької культури“.

**Авентін**, Авентінська гора, один із сімох горбків міста Риму.

**Авеню**, (фр. avenue), вулиця, обсаджена деревами.

**Авереску** Александер, румунський генерал і державний провідник (\*1859). Ворог осередніх держав, один із творців „Великої Румунії“. Брав участь у світовій війні і зайняв Басарабію. Після війни заложив нову рум. „народню партію“. Був кілька разів прем'єром.

**Аверроес** Ібн Рошд, славний араб. лікар і філософ (1126—98). Переложив і пояснив твори Арістотеля; мав великий вплив на розвиток середньовічних наук. Прихильник матеріалізму й пантеїзму.

**Аверс**, (фр.) чолова сторона монети, медалі, якої відворотна сторона зветься „реверс“.

**Аверсія**, (лат.-фр.) відраза, обридження.

**Аверченко** Аркадій, відомий рос. письменник (1881—1925), редактор гумористичного час. „Сатирикон“ і автор численних

гумористичних оповідань. Деякі перекладені й по українськи.

**Авесалом**, третій син Давида, що зворохобився проти свого батька.

**Авеста** (Авіста — основний), часть староіранського релігійного письменства, яку приписують Заратустрі, мабуть з VI. в. до Хр. Згодом до незрозумілого уже змісту додано середньо-перські пояснення Зенд, на яких опирається донині релігія персів. Звідсіля й назва Зенд-Авеста.

**Авізо**, 1) повідомлення адресата про висланий окремо товар або гроші; 2) невеликий воєнний корабель, який розвозить прикази або звідомлення.

**Авізувати**, (лат.) письменно повідомити, упередити.

**Авімелех**, 1) ім'я деяких герарських царів; один із них сучасник Авраама. 2) син Гедеона.

**Авіньйон** (Avignon), старинне місто в півд. Франції, над Роною, 49.000 меш. Колись хвилий осідок пап (1305—70), старинний собор, палати пап, у францісканській церк-

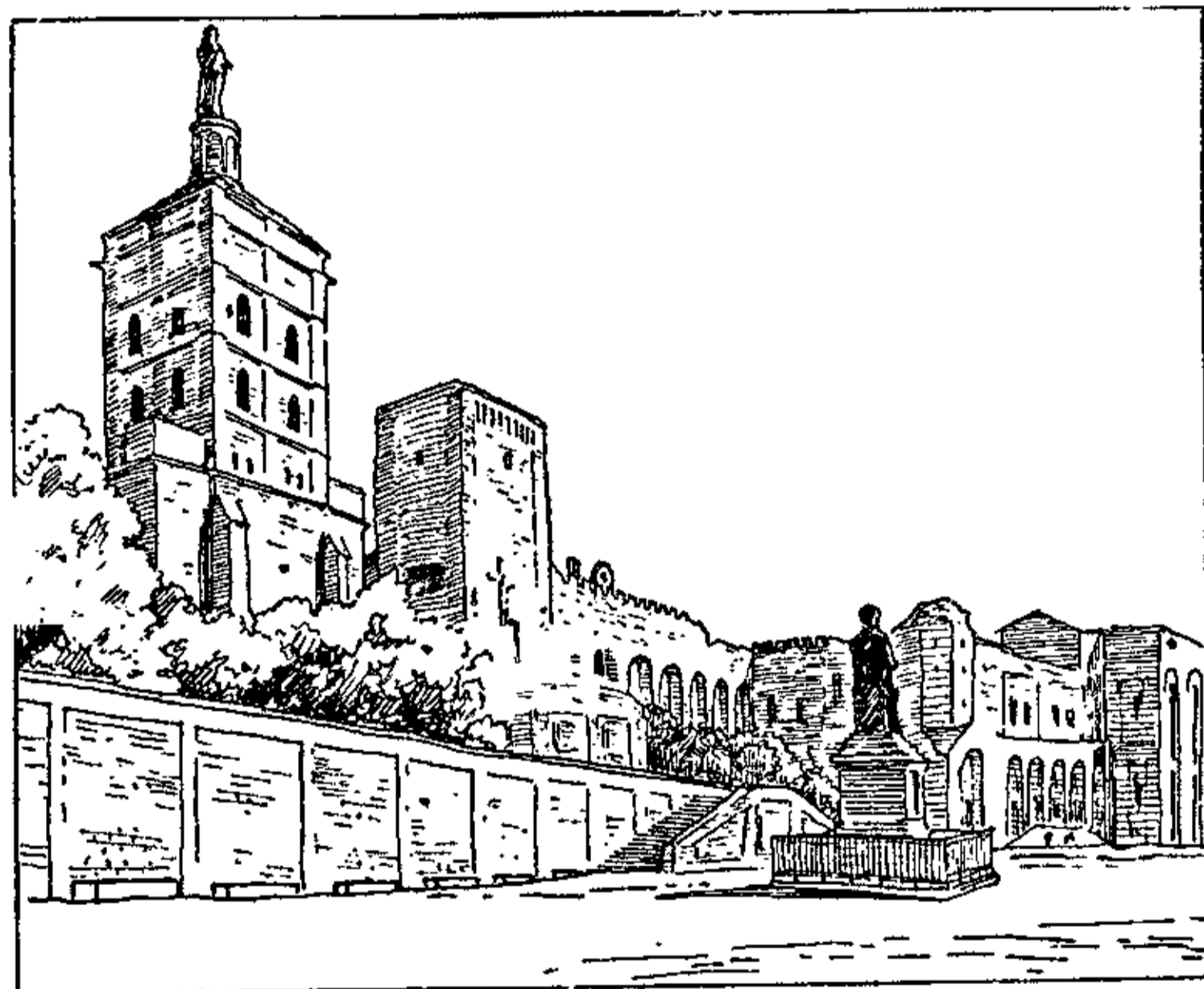

Папські палати в Авіньйоні.

ві гріб Ляври, оспіваної Петраркою. Шовковий промисл, в околиці городництво.

**Авіон**, (фр.) літак.

**Авіонетка**, авіетка, (фр.) маленький літак, з слабим мотором, сили 7—70 коней.

**Авітаміноза**, (лат.) хвороба, яка повстає наслідком недостачі вітамінів у поживах: цинга, пелагра, берібері, Меллер-Барльова хвороба і мабуть також рахіт; гл. Вітаміни.

**Авіценна**, вл. Ібн Сіна, араб. лікар і філософ (980—1037).

**Авія**, юдейський цар, син Ровоама.

**Авіятика**, (лат.) наука про літаки й летунство.

**Авіятор**, (фр.) летун.

**Авіяція**, (фр.) летунство, повітроплавство.

**Авкція**, авкціон, (лат.) переторг, полягає в тому, що перед зібраними інтересентами виголошує авкціонатор (півурядовий служ-

бовець) найменшу викличну ціну, після чого настає ліцитування вгору даної частини товару. Той, що дає найбільше, прибиває торг.

**Авліда**, ст.-гр. пристань на сході Беотії, проти Евбеї. Звідси виплила гр. флотота здобувати Трою; місце побуту Іфігенії.

**Авля**, (лат.) у старинних римлян: подвір'я; тепер велика святочна саля, особливо у вищих і середніх школах.

**Авогадрів закон**: У рівних об'ємах різних газів, у рівних температурах і при рівних тисненнях, знаходиться рівна кількість молекул.

**Авогадро Амадео**, іт. фізик (1776—1856), один із творців атомістичної теорії.

**Авогадрове число**, кількість молекул (частинок) у грамомолекулі газу, при тисненні 1 атмосфери й при 0°; воно у всіх газів виноситься приблизно 610.000 трильйонів.

**Авраам**, зразу називався Аврам, перший син Тари, родом з Халдеї. Його жінка Сара. Авраам переселився враз із братанком Лотом у Ханаан. Син Авраама Ісаак. З Авраамом заключив Бог так зв. Старий Завіт.

**Аврааміти**, 1) секта IX. в., що заперечувала божество Ісуса Христа. Назвалася від свого основника Авраама з Антіохії і була поширена в Сирії. 2) Деїсти в Чехії (XVIII. в.), що визнавали стару ізраїльську релігію Авраама.

**Авраамове лоно**, те саме, що другий світ, де душі втішаються спокоєм і щастям.

**Авраменко Василь**, мистець і пропагатор укр. танку, гл. Український танок.

**Авран**, жовчинець, (*Gratiola officin.*) з родини ранниковатих, у нас по болотах і над водами; трійливий; лік проти хоріб печінки й водянки.

**Авранґсеб**, вел. могол Гиндустану, 1658—1707, боротьба з Гиндусами.

**Авратинський**, тростянський сотник, 1651. р. з полковником Данилом Нечаєм боронив Красного у Брацлавщині, вбитий у польському полоні.

**Авратинські узгір'я**, неуживана тепер назва вододілу Бога й Прип'яті; висоти сягають до 300 м.

**Авреліян Люцій Доміцій**, рим. цісар, 270-275, побідив готів і вандалів над дол. Дунаєм; укріпив Рим; убитий під час походу на персів.

**Авребля**, (лат.) сяйво довкола голови святих; звеличання, слава.

**Аврипімент**, (лат.) опермент, жовтий сірчак арсену ( $As_2 S_3$ ), кристали ромбні.

**Аврікль**, гл. Первоцвіт.

**Авріль** (*d'Avril*) Адольф, фр. письмен. і дипломат (1822-1904). Основник „Альянс Франсез“. Опис Африки, життєпис Шевченка й переклади його поезій. (І. Борщак: „Шевченко у Франції“, „Укр. Вісти“, Париж 1927, ч. 21).

**Авріскоп**, (лат. гр.) прилад до досліджування вуха.

**Аврора**, (*Aurora*), рим. богиня світової зорі, гл. Еос

**Авскультант** (лат.) кандидат на суддю (в Австрії).

**Авскультація**, (лат.) вислухування, розпізнавання недуги через вислухування недужого, при помочі вуха або особного приладдя, гл. стетоскоп.

**Авсоній**, визначний рим. поет (309-395), автор 20 віршів, зібраних опісля під спільним заголовком „Образки“, між ними „Мозелла“, звеличання долини ріки Мозеллі. Про Авсонія згадує в листах Тупталенко-Ростовський.

**Авспіції**, (лат.) ворожба авгурів, вигляди на вдачу або невдачу; під а-ми: під опікою, під покровом.

**Австерія**, (гр.) гостинниця, харчівня.

**Австралійці**, автохтонна людність Австралії, творить окрему антропологічну расу, середнього або більше як середнього росту (1,67 м.), шоколадно-бурої краски, з буйним кучерявим волоссям, широким, вдавленим у насаді носом, уміркованою середньоголовістю (показчик 73,5), має більшу схожість з дравідськими племенами Індії, складається з великого числа малих племен (60.000-100.000 меш.), яких мови мало просліджені, стоїть на низькій ступені, але з дуже складним родовим і суспільним устроєм, сильно розвиненою мітологією й релігією та багатим фольклором, знана з мальовання, татування й натинання шкіри, займається рибальством і мисливством, не закинула ще людодства. А. знані теж частинно під назвами Меланезійців, Мікронезійців і Полінезійців

**Австралія**. Найменша й найдаліше висунена на південь частина світу, получена лише з Азією численними островами й острівцями. Разом з островом Тасманією, Новою Гвінеєю, Н. Зеландією, Полі-, Мікро-, і Мела-незією має 8,970.000 км<sup>2</sup>. Внаслідок слабого розчленовання береги слабо розвинені й тому

мало пристаней та й ті вчасті неприступні, вчасті замкнені коралевими рафами. Більшість портів в південно східній частині краю. Ледви два більші заливи:

Карпентарія на півночі й Австралійський на півдні. Різьба Австралії



Аврора, ст. римська різьба на камені.

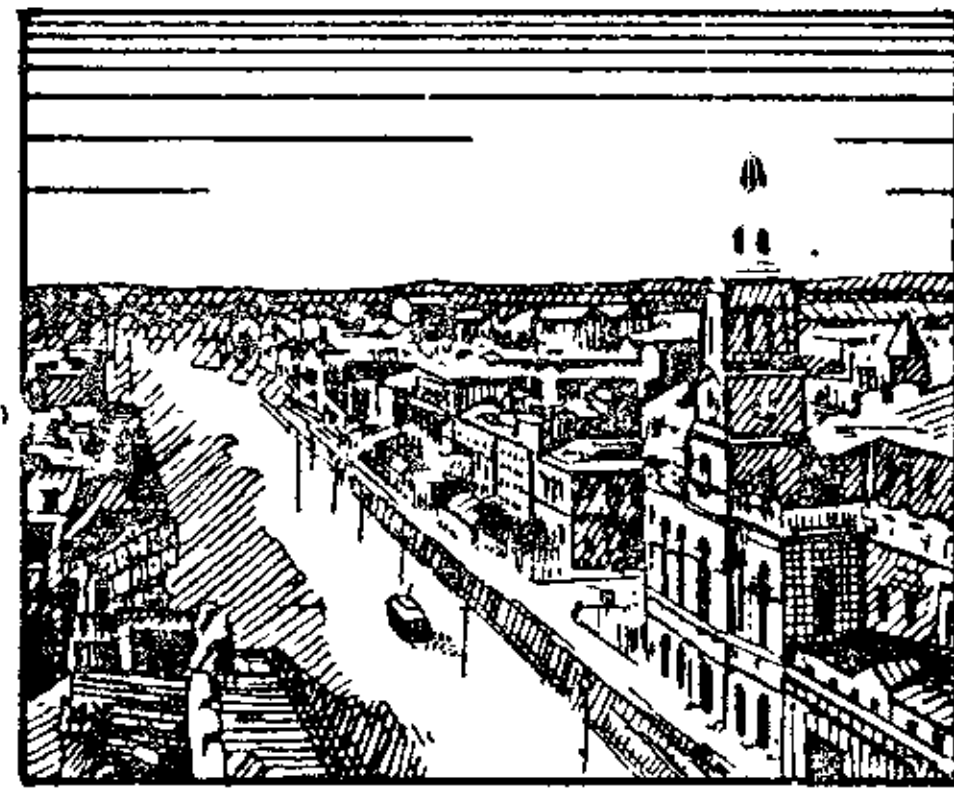

Австралія. Сідней.



# АВСТРАЛІЯ І ОКЕАНІЯ

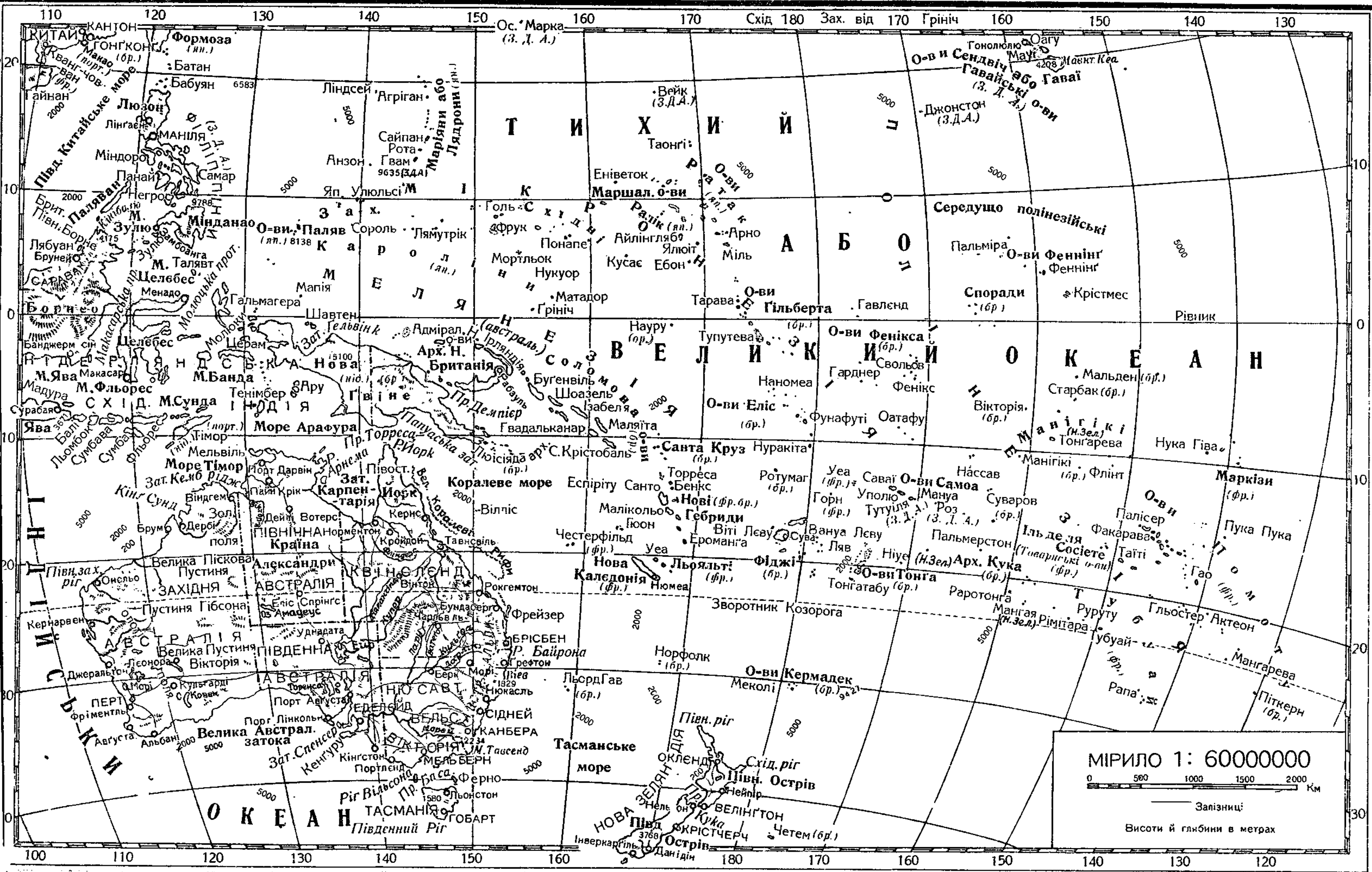

МІРИЛО 1: 60000000

0 500 1000 1500 2000 Км

Залізниці

Висоти й глибини в метрах

дуже одноманітна. Переважає тут плоска рівнина заввишки 200-500 м., збудована з архейських і палеозойських скал, прикрита молодшими непофалдованими верствами — головно пустинним пісковиком. Понад нею здіймаються де-не-де поодинокі горби 1600 м. вис. Зате в сх. частині краю простягнувся здовш морського берега ланцюг старих фалдових гір, зв. Австралійські Альпи, яких вершки напівдні сягають 2240 м. Середину краю займає низина, що тягнеться впоперек через цілу Австралію.

Північна Австралія має підрівникове підсоння із зенітальними дощами. Східня частина має субтропічне південно-східне умірковане підсоння, багата на рясні дощі, вкрита буйною ростиною. На півдні виступає клімат з зимовими дощами. Решта Австралії, себто цілий захід і осередок, мають клімат континентальний, зовсім сухий. Тому вкрита вона степами, пустинями, або чагарником, званим скраб (scrub). Нема тут сталих рік — лише періодичні, а навіть найбільша ріка Мерай (Murray) з Дерлінгом тратить в літі багато води внаслідок посухи, багато солоних плитких озер, найбільше Ірі (Eyre).

Австралія, давно відірвана від старого континенту, задержала давню звірню: ключинець, кільчатка, кенгуру. Люди завезли сюди ще й кріликів, які здичіли.

Австралію відкрили португальці й голляндці (навіть називають її в XVI. і XVII. вв. „Нова Голляндія“), пізніше англійці, головно подорожник Кук (Cook). Середу Австралію відкрито й пізнано в 1850-80 рр. Від 1787. р. А. була карною англійською колонією, колонізація вільними людьми збільшилася від викриття покладів золота в 1851. р. Первісне населення належить до окремої темної раси з дуже низькою культурою, займається примітивним ловецтвом та вишукуванням всякої поживи. Витиснене європейцями числить нині 100.000 голів. Решта населення майже самі англійці. Всього населення 9,300.000: воно живе головно на півд. сході, здебільшого по містах. Підставою господарки є годівля худоби, головно овець, в півд.-сх. частині процвітає рільництво (пшениця), на півн. плянтаційна господарка. Під управою є всього 5% площі; під степами, луками і пасовищами 40%, решта переважно невжитки. В продукції вибивається вівчарство. Участь Австралії в відсотках світової продукції рр. 1924—26 виносила. вовна 25, вівці 17, олово 9, худоба 3, пшениця 3.

Менше значіння має вже гірництво (головно золото), по війні розвивається тут також промисл. Залізниці довжини 48.260 км. головно на півд. сході. Вивіз 670 мільйонів ам. доларів, ввіз 770 мільйонів ам. доларів. Більша частина А. є союзною державою (Commonwealth of Australia) британської імперії, що разом із Тасманією, Папуа і Новою Гвінеєю має 8,180.000 км.<sup>2</sup> і 6,760.000 меш.

Другою союзною британською державою є Нова Зелляндія (270.000 км.<sup>2</sup> і 1,470.000 меш.), а крім того належать до Британії ще інші малі острови, що разом з обома союзними державами мають 8,500.000 км.<sup>2</sup> і 8,580.000 меш. До Британії і Франції спільно належать острівці Нові Гібріді, а лише до Франції Нова Каледонія і ін., разом 35.000 км.<sup>2</sup> і 150.000 меш.; до Голляндії належить частина Нової Гвінеї (416.000 км.<sup>2</sup> і 200.000 меш.); до З. Д. А. Гаваї і ін. острівці (17.000 км.<sup>2</sup> і 360.000 меш.); в решті мандат Японії (2.150 км.<sup>2</sup> і 56.000 меш.). Нова столиця Кенбере (Canberry) 8.000 меш., найбільше місто Сідней (Sydney) 1,070.000 меш.

**Австральний**, (лат.) південний, належний до південної півкулі Землі.

**Австрасія**, (Австрія, „східня держава“), схід. частина франконської держави, біля Мецу, до 751 самостійна, опісля до Німеччини.

**Австрійська сукцесійна війна**, 1741—1748, війна Баварії, Саксонії, Пруссії, Еспанії і ін. проти Марії Терези, що обняла владу в Австрії на основі прагматичної санкції. У мирі в Аахені 1748 признано Австрії всі габсбурзькі краї, крім Шлезьку, Парми та Піяченци.

**Австрія** (Oesterreich) середньо-європейська республіка, повстала на звалищах

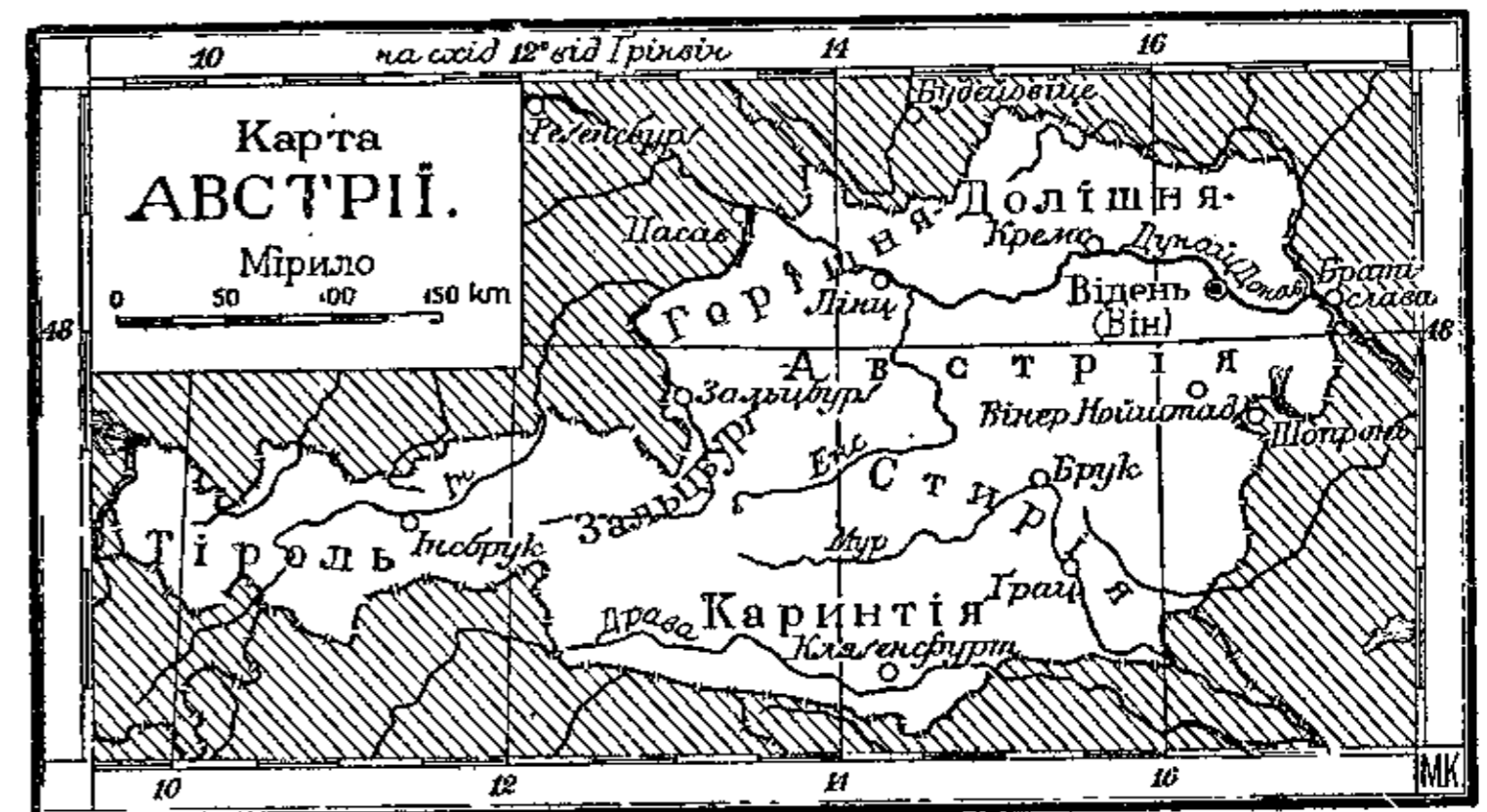

давньої Австро-Угорської монархії. Обіймає східні Альпи, частину паннонської низини на сході й частину чеського масиву. Область 84.000 км.<sup>2</sup>, 6,500.000 меш. майже самих німців — католиків. Складається з 8 автономних країв: Австрія Долішня, А. Горішня, Стирія, Каринтія, Тіроль з Форальбергом, Зальцбург, місто Відень і Бургенлянд, який передше належав до Угорщини. Головні міста Відень (1,875.000 меш.), Грац (153.000 м.), Лінц (102.000 м.). Заняття населення: рільництво (на підгір'ї Альп і на низинах), головно скотарство й лісництво в Альпах). Гутництво, залізна руда, трохи лігніту, олова, цинку. Промисл: металевий, ткацький, локсусовий. Велике значіння має перевіз товарів через Австрію з різних чужих країв. Вивіз 280 мільйонів ам. доларів (фабрикатами й півфабрикатами), ввіз 420 мільйонів (засоби п. живи, трівці, ль).

**Австроазіати**, Індост. і ці темні,

малі ростом, гарно збудовані первісні мешканці азійської Індії.

**Австро-Угорщина**, Зав'язком її була Східня Мархія (Ostmark), звідси її назва, основана 791; 976 відділено Сх. Мархію від Баварії і віддано Бабенбергам, що приєднали ще Стирію і Країну. Ці країни з додатком Каринтії перейшли 1272 в руки Габсбургів, а вони долучилисюди ще Тіроль

есп. війна (1701-14), упадок Туреччини та розбір Польщі. В сукцесійній війні на короткий час дістала А. Бельгію, Неаполь, Сіцилію і частину Льомбардії. Рівночасно розкладається Туреччина й А. дістає (1699 і 1718) всю Угорщину зі Славонією, Семигородом і Банатом, а на деякий час частину Сербії й Волощини. Дальше поширення території А. відбувається вже по вимерті му-



1363. Габсбурґи були одними з найвизначніших з нім. феодалів і від 1438-1806 рим. цісарями нім. нації. Тому А. розрослася і розцвілася. 1438 стала архієпископством. Особливо в XVI. в. деякий час були об'єднані з А. Нідерляндія й Еспанія з її колоніями в Америці, а 1526 прилучено до А. Угорщину, Чехію, Моравію й Шлезьк; однак в дійсності лише західній окраєць Угорщини належав до А., а решта була турецькою. Ба що більше, турки двічі загналися аж під Відень (1529 і 1683). Також за посідання Чехії мусіла А. боротися в 30-літній війні, котра була не лише релігійною, але й суспільною боротьбою. Після неї Габсбурґи закріпили в А. цілковито католицизм і приборкали шляхту та покінчили з феодалізмом. А. стала абсолютною державою і від 1637 неподільною (прімогенітура). Дальшому розвитку А. сприяли сукцесійна

жеської Глінії Габсбурґів за Марії Терези та її наслідників з габсбурзько-льотаринзького роду. 1772-95 при поділах Польщі дістала А. Галичину (1772) і на деякий час країну між Пільцею і Бугом (втім Холмщина), а від Туреччини Буковину (1775). Зате втратила більшу частину Шлезька в користь Прусії та Бельгії. У внутрішній політиці А. пережила тоді добу освіченого абсолютизму, що його переводив у життя Йосиф II. (1780-90). Він зніс кріпацтво, видав толеранційний едикт (свобода віри) і обмежив вплив церкви на державне життя. Ці та інші його реформи стрінулися з опором шляхти й духовенства, а що зараз після його смерті зачалися затяжні наполеонські війни, ніодна з його реформ не увійшла в життя. В часі наполеонських війн А. сильно обкромлено, особливо на півдні. Після побіди над Наполеоном у віден-

ському конгресі (1815), А. дістала назад Тіроль, Істрію, Далматію, Льомбардію і Венецію, але не потрапила відзискати проводу над Німеччиною, втраченого 1806; Франц II. перестав бути нім. цісарем, а став австрійським. Основи абсолютної монархії захитала революція 1848, яка обхопила крім Відня та Угорщини частини Італії, а також почасти Чехію та Галичину. Зразу видано широкі конституційні закони, скликано сойм в Кромеріжі та знесено панщину. В дійсності перетривало революцію лише знесення панщини, а всі інші свободи внаслідок реакції не здійснилися. Вкінці Радецький та рос. війська під командою Пашкевича привернули давні порядки. Щойно після невдач в Італії 1859 дійшло до цілковитої політичної перебудови А. (1860-67). Австрія стала Австро-Угорською монархією. Вона складалася з двох політично рівнорядних федеративних частин А. (Передлітавії) й Угорщини (Залітавії) з одним монархом і спільним міністерством закордонних справ, фінансів та війни, а позатим від себе незалежних. Територіяльно до А. належали отсі т. зв. коронні краї: Австрія Горішня й Долішня, Зальцбург, Каринтія, Країна, Тіроль з Форальбергом, Істрія, Далматія, Чехія, Моравія, Шлезьк, Галичина, та Буковина; до Угорщини ввійшов ще Семигород, Хорватія і Славонія, а врешті ціла Австро-Угорщина дістала 1878 мандат над Боснією та Герцеговиною, що 1908 була анектована. Разом уся територія Австро-Угорщини 1910. р. мала 675.000 км.<sup>2</sup> і 51,500.000 меш., в цьому 12 міл. німців, 10 міл. мад'ярів, 9 міл. чехів та словаків, 4½ міл. українців, 4½ поляків, 7 міл. сербів, хорватів і словінців, 3½ міл. румунів, 1 міл. італійців. Національної автономії в А. не було, але була автономія поодиноких коронних країв, оперта на історичних правах та минулому тих країв, так, що коронні краї мали самоурядові установи й краєві сойми, що були в руках не конче чисельно, але господарсько сильніших народів. Позатим А. різнилася від Угорщини тим, що була менше сентралізована й давала розмірно більше свободи розвиткові народів. Крім краєвих соймів мала А. палату панів (невиборну) і державну раду (парлямент) виборний, а крім того для полагодження спільних з Угорщиною справ відбувалися наради представників австр. та угор. парламенту, т. зв. делегації. Парлямент та краєві сойми були від 1878 вибрані безпосередньо, себто і одних і других послів вибрано окремо, а не як передше, що послі до сойму вибирали послів до парламенту. Вибори до парламенту по 1907, а до соймів аж до розпаду А. були куріяльні, значить вибирали по рівній часті послів 4 курії (дідичі, міста, торговельні палати і селяни), без огляду на кількість поодиноких виборців. 1896 додано ще 5 курію, що в ній голосували всі, вибираючи стільки послів, що кожна курія

зокрема. Тому то українці мали багато менше послів, ніж їм належалося по їх чисельности, бо з 5 курій могли перевести своїх послів тільки в 2 останніх куріях, але й це їм не вдавалося через виборчі надужиття. 1907. р. заведено 4-прикметникове виборче право до австр. парламенту (загальне, рівне, безпосереднє, тайне), що одначе в Галичині через звісну виборчу геометрію давало українцям замість половини всіх галицьких мандатів навіть не 1/3. Австр. уряд не мав у парламенті постійної більшости й опирався звичайно на нім. правіці (християнські-соціали) і польському колі (переважно дідичівсько-консервативнім). В закордонній політиці А.-У., стративши провід у Німеччині, що переходить під керму пруських королів, підпадає сама під пруські впливи. А.-У. ніби рівнорядна союзниця закрючує порозуміння з Німеччиною 1879, а опісля обі з Італією 1881 і з Росією 1884. Одначе ці порозуміння показалися невдовзі зовсім нереальні. Спізнене змагання Німеччини за колонії, що вже були розділені між Англією і Францією, а також змагання за володіння морями віщували близьку війну. Безпосередній початок до неї дала політика на т. зв. Близькому Сході, себто на Балкані та в М. Азії. А саме А.-У. бажала дістати доступ до Салонік над Егейським морем, знову Німеччина заволодіти залізницею з доступом до Багдаду та Барси над Перським заливом. Це очевидно було не на руку Англії, що змагала до територіяльної злуки Індії з Єгиптом, роз'єднаних саме територією, куди проходила багдадська залізниця, а також не на руку Росії, що бажала мати свободний вихід з Чорного моря і впливи на Балкані. Конфлікт на цьому ґрунті 1908 і 1912 вдалося залагодити, але після вбивства наслідника австр. престолу Франца Фердинанда сербською терористичною організацією в Сараєві (28. VI. 1914) вибухла світова війна. Воєнні невдачі й внутрішні австро-угорські політичні та господарські нездорові відносини захитали А.-У. і останній цісар Карло мусів абдикувати 10. XI. 1918. Договорами в Сан-Жермені, Тріяноні й радою амбасадорів у Парижі (1919—23) зліквідовано Австро-Угорську монархію, а її територію або розділено між сусідні держави або потворено нові держави. Розділено А.-У. ось як: 1) Чехословацька Республіка 140.000 км.<sup>2</sup> і 13,600.000 меш. (Чехія, Моравія, част. Шлезьку, півн. Угорщина з Закарпатською Україною і деякі частини Дол. Австрії). 2) Румунія 103.000 км.<sup>2</sup> і 5,270.000 меш. (Буковина, Семигород та зах. Угорщина). 3) Югославія 92.000 км.<sup>2</sup> і 5,750.000 меш. (півд. Угорщина, Хорватія, Словачія, майже вся Далматія, Босна, Герцеговіна, Країна та часть Стирії). 4) Польща 79.600 км.<sup>2</sup> і 8,140.000 меш. (Галичина та часть Шлезьку). 5) Італія 23.400 км.<sup>2</sup> і 1,590.000 меш. (Півд. Тіроль, Істрія і трохи Далматії). 6) Австрія 84.000 км.<sup>2</sup> 6,600.000 меш. (решта давньої Австрії і мала

часть Угорщини), 7) Угорщина 93.000 км.<sup>2</sup> і 7,580.000 меш.

**Автаркія**, (гр.) самовистарчальність. 1) У філософії: незалежність мудрця від зовнішнього світу, 2) у політиці: можливість заспокоїти в межах держави, її власними силами усі її потреби, головні господарські і військові, та зв'язана з цим фактична незалежність. Автаркію ставиться часто ціллю державної політики.

**Автентичний**, (лат.) достовірний; автентична інтепретація, достовірне вяснення (письма, або закону) творцем, автором або законодавцем.

**Автентичність**, (лат.) правдивість, достовірність.

**Авто**, автомобіль, (гр.) гл. Самохід.

**Автобіографія**, (гр.) власний опис життя.

**Автобус**, (лат.) самохід для перевозу більшої кількості людей.

**Автогамія**, (гр.) самозапіднення, у найнижчих тварин і самозапіднення у рослин.

**Автоген**, сумішка газів: 1 ч. кисня, 4 ч. водня або 1 ч. кисня, 0,6 ч. ацетилену. Водневим а. зварюють бляхи грубі 8 мм.; ацетиленовим — грубі 10 мм., а також ріжуть залізні й сталеві бляхи довільної груб. й твердості.

**Автограф**, (гр.) власноручне письмо; власноручний рукопис. (Гл. ілюстр.)

**Автографія**, (гр.) апарат, машина до відбивання письма в більшому числі примірників.

**Авто-да-фэ**, (порт. „чин віри“), святочне палення еретиків, засуджених інквізицією, в Іспанії й Португалії; спалення доконували світські суди. Цей звичай тривав в тих краях до 1781.

**Автодидакт**, (гр.) самоук.

**Автоінтоксінація**, (гр. лат.) самозатроєння витворами й перемінами річовин у нашому тілі (кислини: вугляна й сечева та ін.).

**Авто-каска**, обезпечення самоїздів від огню, розбиття, крадіжжі або ушкодження; премія доволі висока.

**Автокаталіза**, (гр.) прискішуюче ділання деяких річовин на перебіг їх власних хем. реакцій. Теорія В. Оствальда; гл. Каталіза.

**Автокефалія**, (гр.) вл. самоголовство, себто самостійність (роз. церкви).

**Автокефальність церкви**, самостійність церкви з власним головою, церква, яка не підлягає ніякому з 4 східних патріархів. В основу автокеф. входить народня або державна відрубність вірних. Найскорше автокеф. стала вірменська церква (V. в.) В IX. і X. в. автокеф. була болгар. церква

(IX. в. патріархат преславський, X. в. орхідський). Нині є багато автокеф. церков, як грецька, сербська, румунська і т. д. Автокеф. може стати церква за згодою дотеперішнього зверхника або проти. На її чолі може стояти зверхник з назвою патріарха, митрополита або синод. Москов. церква стала автокеф. 1458., півравши зв'язки з київ. митрополією, спершу під проводом москов. митрополитів, потім патріархів (1589). На Україні є нині 3 автокеф. церкви: Українська Православна Автокефальна Церква з осідком у Києві, Українська Автокефальна Церква з осідком у Харкові та Православна Автокефальна Церква в Польщі.

**Автоклав**, залізний або мідний казан, у котрім матеріяли опрацьовуються хемічно, під збільшеним тисненням. Вживається при обмиленні товщів, зтужуванні олій, гідролізі крохмалю і т. д.

**Автократ**, (гр.) самовладний, приклонник самодержавства, самодержавець, самовладник.

**Автократія**, самодержав'я. Влада, що не підлягає контролі і ні перед ким невідповідальна (цар у бувшій Росії).

**Автокритика**, (гр.) осуд самого себе; оцінка власного твору.

**Автоктонія**, (гр.) самовбійство.

**Автолатрія**, (гр.) самообожування.

**Автологія**, (гр.) властиве значіння сказаного.

**Автомат**, (гр.) 1) прилад, що самочинно виконує якусь працю: порушується, викидає якийсь товар, грає, важить, тощо; на послугах торгівлі, автомат за вкиненням гроша видає бажаний товар; автоматами послуговуються в більших містах буфети, бари; а-ми продаються залізничні білети, папірски, поштові значки і т. ін. Заробіток при допомозі автоматів і прилюдне їх уживання управильнюють особливі правні постанови. Техніка послугується автоматичними уладженнями також на широкі розміри. 2) Людина, що ділає несвідомо, як заведена машина.

**Автоматизм**, (гр.) самочинність; праця в організмі, яка не залежить від нашої волі пр. обіг крови, биття серця, травлення і т. і.

**Автоматична зброя**, така зброя, в якій сила газу при вистрілі зужитковується одночасно на автоматичне набивання після кожного вистрілу.

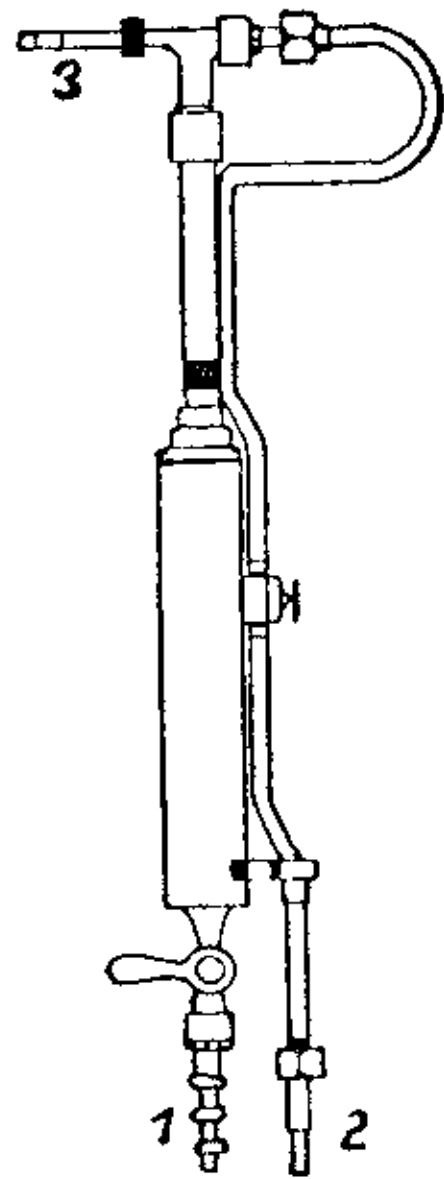

Автогенний прилад. 1. цівка, якою доходить водень або ацетилен; 2. цівка, якою доходить кисень; 3. пальник.

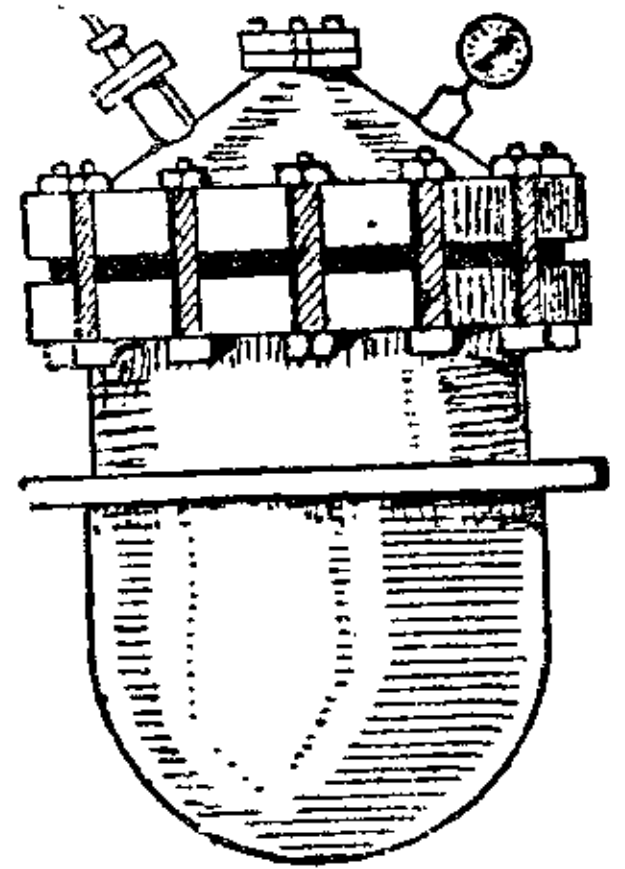

Автоклав.

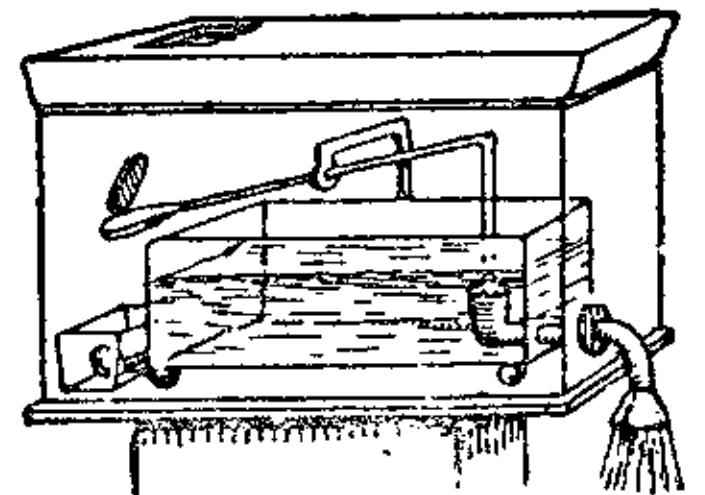

Старинний єгипетський автомат. Вкинений гріш підносив затичку і через те виливалася зі збірника певна кількість свяченої води.

**Автоматичний**, такий, що ворухиться сам із себе, сам собою; мимовільний.

**Автоматичні вилучники**, автомати, що розмикають електричну лінію, коли сила струї в ній зростає над певну міру (а. в. максимальний), або знижується під певну міру (а. в. мінімальний).

**Автомахія**, (гр.) суперечність самому

за головну свою ціль визнають боротьбу за автономію, пр. ельзаські автономісти.

**Автономія**, (гр.) встановлення, самому прав для себе в протиставленню до „гетерономії“, себто підлеглости чужим правам. 1) У філософії: здатність розумної волі установляти самій для себе закони етичного ділання. Тільки той ділає етично, хто

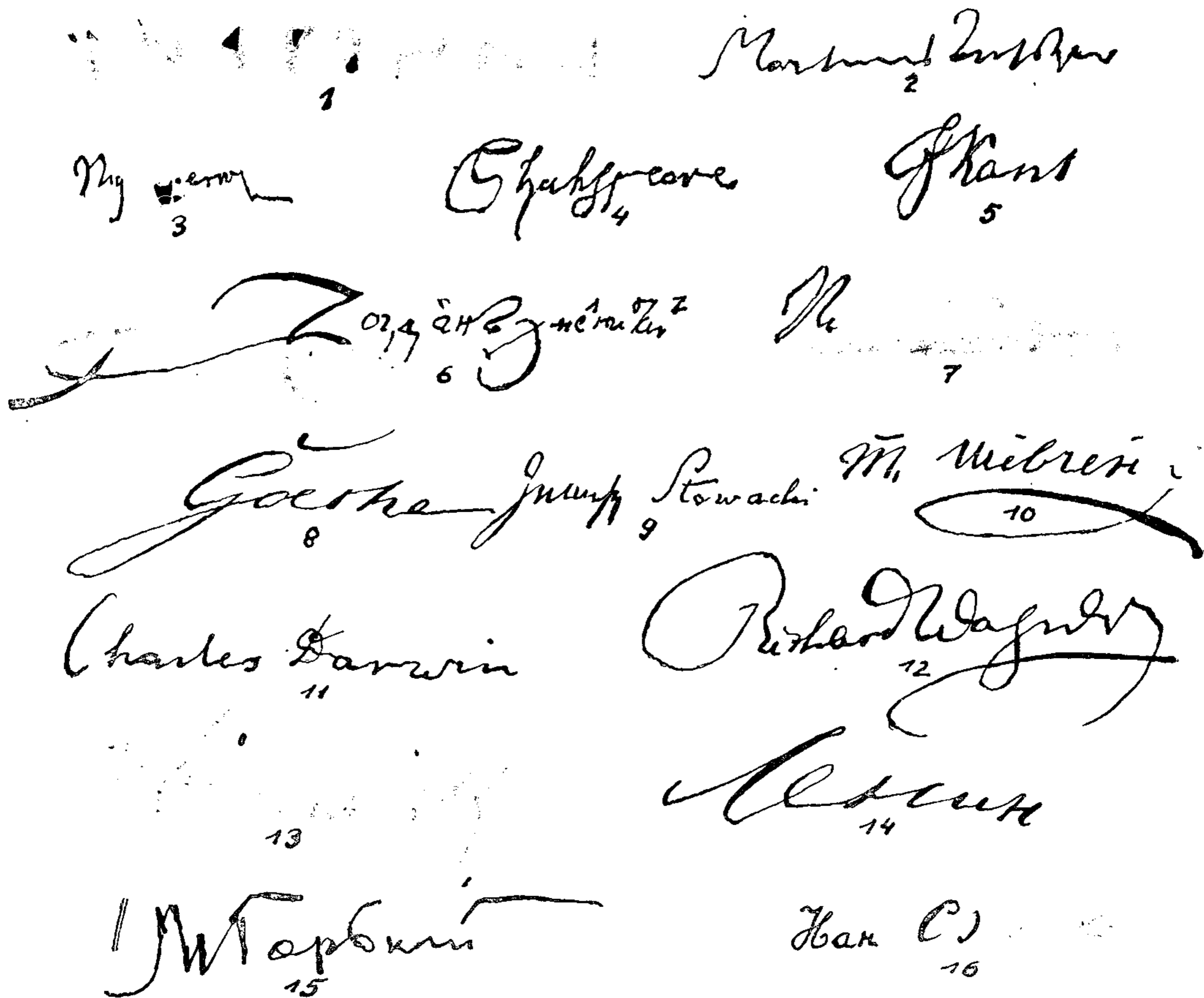

**Автографи.** 1. Анна Ярославна (АНА РЪИНА) 2. М. Лютер; 3. М. Коперник; 4. В. Шекспір; 5. І. Кант; 6. Богдан Хмельницький 7. Наполеон; 8. Гете; 9. Ю. Словацький; 10. Тарас Шевченко; 11. Чарлз Дарвін; 12. Ріхард Вагнер; 13. Бісмарк; 14. Ленін; 15. М. Горький і 16. І. Франко.

собі, внутрішня боротьба, незгода із самим собою.

**Автомедон**, (гр.) візник Ахілла; переносно: візник, уживається часом у жарті.

**Автометр**, (гр.) геодезійний прилад до знімання плянів і до нівелювання.

**Автомізофобія**, (гр.) хоробливий страх перед брудом, нечистістю.

**Автомобіль**, (лат.) самохід, віз порушуваний бензиною, парою або електрикою.

**Автономісти**, 1) проповідники незалежної від віри моральности. Найголосніші між ними: Арістотель, Кант, Фіхте, Гегель, Гартман та ін. 2) приклонники автономії; так називаються різні політичні партії, що

виконує самим собою уставлені етичні закони (Кант). 2) Політично-правно: а. в старовину (Греція) означала незалежність держави, її виключне право становити для себе закони. Пізніше означає а. право різних груп у державі до власного законодавства й самоурядування (правління собою). В середніх віках а. різних груп (аристократичних родів, церкви, станів, міст, корпорацій і т. д.) була дуже поширена. Опісля зміцнення центральної державної влади значно обмежило автономію. В нових часах, у зв'язку з політичним виробленням громадянства, зросло домагання автономії. У Франції в XVIII. в. названо навіть право

до автономії „природженим“ правом. Розрізняємо головню 2 роди автономії: територіальну а. (а. громад, повітів, земель, країв) і річову а. Остання означає автономію в певній означеній ділянці людської діяльності, пр. „культурна“ а., якої змістом є право недержавної нації порядкувати самій своє культурне життя (головню шкільництво), а. різних організацій, а. пр. університетів, станових організацій, а. церкви, тощо. Протиставленням автономії є порядкування справ самою державою.

**Автономосексуалізм**, (гр.) рід полового збочення, при якому половий гін звернений на себе самого.

**Автопластика**, (гр.) 1) в хірургії: заступлення хорої або знищеної частини тіла здоровою частиною тієї самої людини, гл. Пластична хірургія, фізіопластика; 2) в друкарстві: виготовлювання друкарських форм відтисками самих жеж предметів на олов'яній плиті, придумав Ауер 1849.

**Автопсія**, (гр.) особисте ствердження, лікарський розгляд мерця в лікарських цілях для ствердження причини смерті.

**Автор**, (лат. auctor), спорудник, творець, той, що написав якийнебудь твір, намалював образ, уложив пісню, тощо.

**Автореферат**, (лат.) реферат, звідомлення про власну наукову або літературну працю.

**Авторизація**, (лат.) правне уповноваження другого до чогось.

**Авторизувати**, (лат.) уповноважнювати.

**Авторитативність**, (лат.) чиєсь значіння і вплив наслідком самої особистої поваги.

**Авторитет**, (лат.) 1) повага зв'язана з впливом на других, пр. а. батьків супроти дітей, а. провідника, ученого, учителя, а. влади, а. якоїсь установи, 2) той, хто відзначається у других повагою.

**Авторське право**. Твори письменства, мистецтва і світлин (фотографії) стоять під охороною права, в цілості і в частинах. Ав. право на творах письменства, це право: твір оголосити, помножувати, розпродувати та перекладати; при сценічних творах ще й виключне право до прилюдної вистави; при викладах також виключне право до прилюдного відчиту. Ав. право обіймає оригінальні твори і їх переклади. Ав. право на музичних творах обіймає виключне право твір прилюдно оголосити, помножувати, розпродувати та виставляти. При творах образного мистецтва належить сюди м. і. також право перетвору; при світлинах право розпродажі помножень. Коли світлина була замовлена, прислугує це право замовляючому. Закони означають, як довго триває ав. право ще після смерті автора. Міжнародне забезпечення а. п. тзв. Берненською Конвенцією з 13. XI. 1908. р.

**Автосугестія**, (гр.) вмовлення в себе, самовмовлення, самовсилення, гл. Гіпноза.

**Автотерапія**, (гр.) автофізіотерапія (гр.),

самолічення, лічення силами власного організму.

**Автотипія**, (гр.) фото-механічний спосіб виготовлення друкарських пластинок (кліш) в цинку, мосяжі й міді, придуманий 1881. р. Г. Майзенбахом у Мюнхені та майже рівночасно А. Ангерером у Відні. Перенесення рисунку на металеву пластинку відбувається фотографічним способом, при вжиттю шкляного „растра“ себто ніжної сітки з темних і ясних ліній, які пропускаючи світляні проміні, розкладають репродукований рисунок на безліч ледви помітних точок, що згущуючися і зникаючи, віддають усі світла й тіні відтвореного рисунку.

**Автотомія**, (гр.) здібність деяких родів тварин відкидати частини свого тіла; таким способом вони рятуються в небезпеці. Відкинені частини опісля відростають; таку здібність мають: ящірка, деякі ракуваті, деякі павуковці й ін.

**Автотрансформатор**, (гр. лат.) трансформатор, що замість двох окремих намоток має одну, поділену на дві відповідні частини.

**Автохром**, вл. Автотипо-літографія, (гр.) особливий спосіб друкування в красках, при чому властивий рисунок приладжується автотипно і друкується наперед друкарською машиною, а краски накладаються опісля літографічним способом.

**Автохтон**, туземець, тубілець.

**Авульзія**, (лат.) спосіб набуття власности, якщо замітна частка землі наслідком ділання води прилучиться до чужого берега.

**Агав**, христ. пророк I. в., родом з Юдеї.

**Агаг**, ім'я деяких амалікитських царів; одного з них поборов Савло по приказу Самуїла.

**Агаг'ар**, або Гог'ар, архейське гірське гніздо на Сагарі.

**Агамемнон**, син Атрея, брат Менелая, король Микен, гр. головний воєвода під Троєю, після повороту вбитий Егістом, коханцем його дружини Клітемнестри; його діти: Орест, Іфігенія, Електра.

**Агапи**, (гр.) братолюбні столи, вечері любови. В первісній церкві був звичай, що всі вірні одної громади збиралися на спільну вечерю, при чому відправлялося богослуження. В нових часах цей звичай обновила секта Моравських Братів.

**Агапіт**, 1) діякон, гр. письменник, жив за царя Юстиніяна; гл. Могила Петро. 2) Ім'я двох пап, один з VI в., другий X.

**Агар**, рабиня Сари і Авраама, мати Ізмаїла, основника бедуїнського племені Агарян.

**Агарянин**, магометанин, турок.

**Агарянський**, агарський, турецький.

**Агасандр**, грецький різьбар I. в. до Хр., один з творців групи Лаокоона.

**Агасвер**, казковий жид, вічний скиталець; за те, що Христові в дорозі на Голготу відмовив відпочинку біля свого до-

му, до суду-віку тиняється по світі; про нього писали Гете, Шлегель, Ленав, Сю і Гамерлінг.

**Агатирси**, трацьке плем'я, що у V. в. до Хр. жило в Семигороді над рікою Марошем.

**Агатокл**, тиран Сіракуз, (361-289 до Хр.); війна з картагінцями.

**Агатон**, грецький трагік. Пир Агатонів з нагоди вдачної вистави його твору дав Платонові основу написати „Сімпозион“. З творів А-а остали тільки частини.

**Агезілай**, спарт. кор. (397-360 до Хр.) поконав персів у М. Азії, 394 атенців, тебанців та ін. під Коронеею, 362 побіджений Епамінондом під Мантінеею, виїхав до Єгипту, погиб у морській бурі.

**Агіографія**, агіологія, (гр.) опис життя, діяльності, почитання й прославлення святих.

**Агіс**, ім'я 4-ох королів Спарти: А. I. основник роду Агіядів. А. II. 427-398 до Хр., 418 побіда над аргійцями під Мантінеею. А. III. 338-331 до Хр.; союзник персів проти Олександра В. поляг під Мегалісом. А. IV. 245-240 до Хр.

**Аглая**, (гр. блискуча), одна з трьох Харит (Грацій).

**Агмед**, гл. Ахмет.

**Агмедабад**, стар. місто в провінції Бомбай в Індії. В XVI. в. до 1 міль. меш., нині 274.000., стара мошея, бавовна і вироби з золота.

**Агнець**, 1) божий, символічна назва Ісуса Христа. 2) літургічний, чотиригранна частиця, вирізана з проскури. 3) пасхальний, однорічний баранець, що його ізраїльтяни споживали в часі Пасхи.

**Агности**, назва двох христ. сект, одної з кінця IV. в., другої з VI. в., заперечували всевідучість Христа і обстоювали безпереривну боротьбу з духами.

**Агностицизм**, філософічний погляд, що основних причин усіх проявів природи „абсолютного“ буття або „речей самих у собі“ не можна ані розслідити, ані пізнати (Герберт Спенсер, Дю-Буа-Ремон, Гекслі).

**Аго Юганні**, вл. Ів. Брофельт, фінський письменник і журналіст, провідник молоді-фінського літер. руху (1861-1921).

**Агогіка**, (гр.) наука про муз. темп і такт.

**Агона**, лінія, що лучить місця на поверхні землі, де нема магнетного відхилення; на ній вказує магнетна стрілка докладно північ. Агона переходить через цілу Америку, залив Гудсона, півн. магн. бігун землі, звідти через Півн. Льодове море, Росію, Україну, Арабію, Індійський океан, зах. Австралію, пол. магн. бігун до пол. Америки. У східній Азії є ще одна агона.

**Агонія**, (гр.) умирання, остання боротьба зі смертю, конання.

**Агора**, (гр.) базар, ринок, торговиця; у стар. греків: народні збори, переносно: місце тих зборів.

**Агорафобія**, (гр.) хоробливий страх перед широким простором; хвороба нервів.

**Аграфи**, (гр.) незаписані в св. Письмі вискази Христа.

**Аграфія**, (гр.) хороблива нездібність писання, хоч хорий розуміє прочитане.

**Агрест**, Агрус, (*Ribes grossularia*), малий корч, з колючкуватими бильцями, малим, сильно повирізуваним листям, зеленими їдомими овочами; у нас по садах.

**Агрефемій**, архімандрит, автор „Хожденія“ до Палестини (XVI. в.)

**Агура-Мазда**, у греків: Ормузд, вл. Ясний Пан, найвищий і одинокий бог у віруванні Зороастра.

**Ага**, (тур.); пан, військовий старшина.

**Агава**, столітник америк. (*Agave am.*), середньо-американська рослина, з роду лілеєватих, з грубим соковитим листям; удома шне на в півд. Європі, у нас плекається для оздоб. Деякі відміни дають дуже сильні волокна до пряжі, пр. Кубанський льон. З соку а. вироблюють в Мехіку алькогольний напій, пульк.

**Агадес**, торговельне й караванове місто на границі Сагари й Судану.

**Агадір**, пристань у півд. Марокку; 7.000 меш.

**Агама**, (*Agamidae*), порода ящірок, що живе від ос. Джави (Яви) аж по Кавказ; деякі відміни помітні гарним забарвленням, гл. Ящірка.

**Агамі**, (*Psophia crepitans*) птах з родини журавлів, з півд. Америки; величини індика, зверху лискучо чорний, зі споду сиваво сріблестий; освоєний береже домашній дріб, а навіть малі домашні звірята: пси, коти, кози і вівці.

**Агамія**, (гр.) безпідружній стан. Агамічний, безпідружній, безполовий.

**Агапант**, (*Agapanthus*), капляндська лілеєвата рослина, з синім квітом, у нас плекається для оздоб.

**Агар-агар**, китайська або японська желатина. Добувається в Китаї і Японії з морських ростей. Уживається в наукових



Агава-столітник.



Агамі.



робітнях як пожива для заразків (бактерій) і в цукорнях.

**Агаріцин**, (агаріцинова кислота) засіб, що зменшує поти, вживаний у сухітників.

**Агассіс** (Agassiz) Жан Люї, славний швайц. зоолог, геолог та географ, рішучий противник Дарвіна (1807-73), від 1846 жив в Америці.



Жан Люї Агассіс.

**Агат**, гл. Ахат.

**Агатіс**, (Agathis-Dampara) рослина з громади шишкуватих з род. аравкарій; дерева 30-50 м. високі; малайський архіпелаг, Австралія; ужиткове деревно і живиця — дамарева та каурі-копалова.

**Агенда**, (лат.) справи до поладнання, книжка справ, які треба поладнати; біжучі справи; обрядова книга у латинників; приділене комусь заняття.

**Агент**, (лат.) ділець, посередник, представник; заступник: 1) торговельний а. — самотійний посередник у торгівлі, що сам не торгує, але помагає іншим торговцям при торгівлі, зводячи дві або кілька осіб для заключення торговельних угод; 2) дипломатичний а. — амбасадор, посол у тіснішому розумінні, міністеріяльний резидент та вповноважений заступник (charge d'affaires); 3) поліційний а. — таємний урядовець, шпиг; 4) а. провокатор (фр.), підпалений організатор бунтів і заворушень.

**Агентство**, агентура, агенція (фр.) бюро посередництва, представництво якоїсь фірми.

**Агентура**, (лат.) установа обслуговувана агентами. Існують агентури: інформаційні, поштові, телеграфні, асекураційні, еміграційні, митні.

**Агенція**, (лат.) 1) представництво купецької фірми, яке заступає її справи та збирає для неї замовлення на товари; від тих замовлень бере а. провізію; 2) установа для подавання телеграфних звісток і обслуги дневників. Відомі: а. Аваса (Navas) в Парижі, а. Стефані в Римі і в Міляні, а Вольфа в Берліні, радянська „Роста“, польська ПАТ (PAT) і ін. Тепер у всіх державах є такі урядові й півурядові агенції, які подають світові звістки про події в даній державі, в освітленню догідному для її правління.

**Агілера** (Aquila) Вентура Руїс, есп. поет (1820-81); патріот. пісні, драми й оповідання.

**Агітатор**, (лат.), 1) той, що поширює прилюдно якусь ідею, підмовляє, підбурює; 2) прилад, що має вигляд вальця з стіжкуватим дном і вживається при рафінації нафти, смаровил, ростинних олій і т. ін.

**Агітація**, (лат.) прилюдне ширення якоїсь думки, намовлювання до чогось.

**Агітпроп**, скорочення назви радянської установи агітації і пропаганди.

**Аглютинативна мова**, мова, в якій відмінки й інші граматичні відносини означаються доданням до незміненого слова певних додатків, які самі про себе можуть бути особливими словами, прим. монгольські мови, гл. Мова.

**Аглютинація**, склеювання, стинання, пр. квасного молока, або крові; зліплення, пр. бактерій, гл. Кров.

**Аглютиніни**, білковинні річовини, які повстають у нашій крові по перебуттю за разливої хвороби; вони мають прикмету зліплювання дотичних хвороботворчих заразків. Мають важне значіння в лікуванні.

**Агльомерат**, (лат.) накопичення різnorodних частин; (геол.) скала, що є природним зліпком частин різного походження.

**Агнат**, (лат.) у римлян особа, що знаходиться під властю голови родини, в протиставленню до кривних (когнатів); свояк з мужеської лінії (у герман).

**Агні**, одно з головних божеств Рігведи, старинно-індійський бог вогню, громів і блискавок, з сьомома руками й трьома ногами, звичайно на барані.

**Агноскувати**, (лат.) пізнавати, признаватися до чогось.

**Агобілін**, мішанина хлораку і саліциляту стронцію, фенольфталейни і живиці, вживаний при жовчевих камях.

**Агра**, місто в півд. зах. Індії над рікою



Агні.

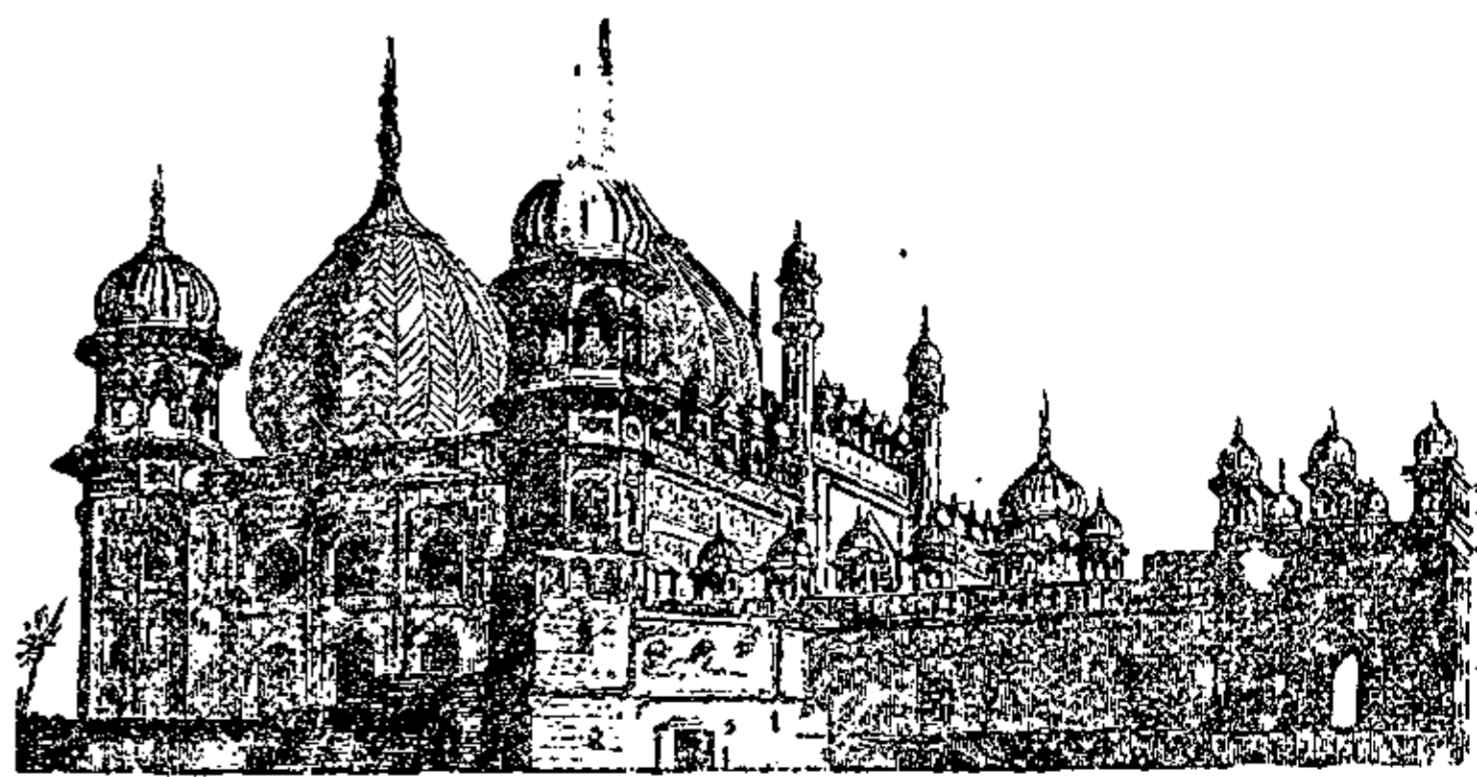

Гробівець Акбара Великого в Агрі.

Джумна. 186.000 меш. 1564-1657 столиця Тимурідів. Старі, гарні будівлі. Бавовна.

**Агравация**, (лат.) гл. симуляція.

**Аграм**, гл. Загреб.

**Аграмант**, плетена стяжка, котрою обшиваються краї жіночих плащів, оббиваються меблі і т. д.

**Аграризм**, сучасна суспільно-політична течія, що намагається згуртувати біля спіль-

ної економічно-політичної програми всіх хліборобів, без різниці стану посідання, на ґрунті спільности їх інтересів як продуцентів. Цей погляд нав'язує до думок т. зв. школи фізіократів, якої батьком був француз Кене (Quesnay) (1696-1774). Школа ця виходила з тієї основної думки, що справді творчою (продуктивною) клясою є лише сільські господарі, інші сусп. кляси є ялові. І тому зусилля зорганізованого суспільства слід скермувати насамперед на піднесення сільського господарства. Сучасний аграризм має своїх представників майже скрізь, де хліборобство грає помітнішу роль. Аграрні круги намагаються створити щось в роді міжнароднього рільничо-аграрного союзу („зелений інтернаціонал“), покищо без більшого успіху. „Міжнародня Аграрна Комісія“ в Парижі удержує інформаційне бюро та влаштовує що пару літ „міжнародні хліборобські конгреси“. Аграрні круги всіх держав причинилися теж до заснування і удержування коштом держав „Міжнароднього Аграрного Інституту“ з осідком у Римі. В своїй практичній економічно-політичній роботі аграрницькі круги зміряють головню до митної охорони хліборобської продукції, одначе й під цим оглядом нема серед них одностайної думки.

**Аграрій**, (лат.) оборонець земельних інтересів, оборонець прав великих землевласників, член такої партії.

**Аграрна політика**, частина економічної науки, що займається питаннями зв'язаними з державним і правним управильненням відносин у сільському господарстві. Слідом за тим в обсяг цієї науки входять такі справи: земельний устрій і земельні реформи, колонізація, право на землю, податкова політика, митна і цінова політика, кредитова політика, охорона здоров'я в сільському господарстві, робітниче питання в с. господарстві, с. г. освіта, відношення держави й самоврядувань до професійних організацій хліборобів.

**Аграрна справа**, гл. Земельна справа й Сільське господарство.

**Аграрний соціалізм**, галузь соціалістичного руху, що признає велику вагу селянського господарства в його боротьбі з великою земельною власністю та змагає до усупільнення селянського господарства шляхом як найбільшої його кооператизації з власного почину, без примусу держави. Найвидатніші представники його на Заході: американець Генрі Джордж („Поступ і бідність“, 1881. р.), німці: Фр. Оппенгаймер, Е. Давід та ін. На Сході: старий дореволюційний народницький соціалізм (Чернишевський, Лавров, Михайловський — у росіян, Драгоманів у нас) і т. зв. сучасні неонародники з рос. економістами Чаяховим, Челінцевим, Чупровим та політико-соціологом В. Черновим. З українських економістів у цім напрямі працює О. Мицюк. Ця течія

має й своїх українських сторонників серед соціалістів-народників.

**Аграрні кризи**, або кризи сільського господарства, що об'являються головню замітним спадом цін хліборобських плодів і домашньої худоби, виступають не раз у всіх хліборобських крах. Найзамітніші такі кризи: 1) в Європі у 80-х і 90-х роках ХІХ. в. внаслідок масового довозу збіжжя з Америки. З метою самооборони цілий ряд європейських країн перейшов тоді до годівельного господарства; найбільших успіхів у цім досягла Данія й Голяндія; 2) в цілому світі в рр. 1920—21 внаслідок воєнних припасів нагромаджених в Америці; 3) в останнє з весною 1929, головню з причини збільшення продукції збіжжя в Новому Світі (Сполучені Держави, Канада, Аргентина), помітного зменшення спожиття хліба, частинного переходу до споживання м'ясних продуктів і загального зубожіння населення, головню внаслідок непомірних зброєнь великодержав.

**Аграф(к)а**, (фр.) подвійна шпилька, застібка.

**Агрегат**, (лат.) скуплення різних частинок в одну цілість; в мінер. суцільна громада кристалів.

**Агресивний**, (лат.) зачіпний, напасний, ворожий; а. політика — напаслива, зачіпна, ворожа політика, якої вислідом є звичайно війна.

**Агресія**, (лат.) напад, наступ.

**Агрикультура**, (лат.) рільництво, сільське господарство.

**Агрикультурна система**, гл. Фізіократизм.

**Агрикультурна хемія**, гл. Рільн. хемія.

**Агрикультурний**, (гр.) рільничий, сільсько-господарський.

**Агрігент**, гр. Акрагас, місто в стар. Сіцилії, 405 до Хр. до Картагіни, 261 до Риму; тепер Джірдженті.

**Агріколя**, 1) Гней Юлій, рим. вожд (39—93 по Хр.), 77—84 завоював Британію. 2) вл. Іван Шніттер, нім. протест. теолог і письмен., товариш Лютера (1492—1566); теологічні праці, перший збірник нім. пословиць з вільнодумними поясненнями; писав церковні пісні й мабуть анонімну трагедію „Іван Гус“. 3) (Акерман) Олександр, нідерл. композитор на дворі Пилипа Красного (б. 1446—1506).

**Агріпа**, 1) Ірод Агріпа І., внук Ірода В. Він убив апостола Якова і ув'язнив апостола Петра. 2) Ірод Агріпа II., перед котрим апостол Павло оповідав історію свого життя. 3) Марк Віпсаній, рим. полководець (63—12 до Хр.), як вожд Октавіяна побідив 31 до Хр. Антонія під Актіоном; збудував у Римі Пантеон; зладив карту рим. держави. 4) з Неттесгайму, Гайнріх, нім. теолог і альхемік, ворог схоластики.

**Агріпіна**, 1) старша, донька Агріпи, жінка Германіка, †33 по Хр. 2) молодша, Юлія, донька Агріпіни старшої, друга жінка цис. Клявдія, отруїла чоловіка; убита з наказу

свого сина Нерона в Кольонії (Colonia Agrippinensis) 59 по Хр.

**Агроном**, (лат.) знавець і сільського господарства, абсолют с. г. школи.

**Агрономічний**, господарський, хліборобський.

**Агрономія**, наука сільського господарства про управу ріллі. А. суспільна, це особливий діл агрономії, що ставить собі завдан-

ням розповсюдити агрономічні знання серед широких мас хліборобів, отже головне серед селян. Завдання агронома-суспільника є таким чином головне технічно педагогічне, обчислені на цілий господ. округ, а не на одно якесь господарське підприємство.

**Агрум**, італійська назва на овочі помаранчі, цитрини і споріднених рослин.

**Агю**, (Agoult) Марія, франц. письмен., відома як Даніель Стерн (1805—76); оповідання, нариси, спомини й історичні праці. Приятелька Ліста.

**Агуаскалієнтес** (Aguascalientes), столиця мексиканської країни тої самої назви. 48.000 меш. Гарячі лічнічі джерела.

**Агуляс** (Agulhas), 1) ріг Африки висунений найбільше на півд. (34° 51' півд. шир.); 2) морська течія, яка пливе здовж берега півд. Африки в Індійському океані; тепла, рвуча. На границі цієї течії й зимної течії Бенгуеля: 3) лавиця Агуляс — небезпечна для плавби.

**Агун**, (тат.) татарський священник.

**Агурін**, лік, що ділає мочегонно, вживається при хворобах нирок і серця.

**Агюті**, (Dasyprocta aguti), південно-американський гризун, величини заяця; нагадує хомяка, тільки на високих ногах; легко освоюється; смачне м'ясо і цінні шкіри.

**Ад**, (гр.) царство померших, пекло.

**Адаєвський округ**, провінція Казакста-



Агріпіна Старша.  
(Капітолійський музей).



Марія Агю.



Агюті.

ну в Радянській республіці, між Каспієм і Аралом, 291.847 км.<sup>2</sup>, 101.500 населення, з чого 9% творять кіргізи.

**Адажо**, (іт. adagio) поважно, муз. темп.

**Адалін**, сполука брому і мочника, засіб на сон.

**Адалія**, пристань на півд. березі М. Азії в Туреччині, 25.000 меш.

**Адальберґ Самуель**, \*1868, автор найбільшого польського збірника пословиць (Księga przysłów polskich, Warszawa 1891).

**Адальберт**, 1) перший Магдебурзький архієпископ, німці називають його слов'янським апостолом, †981. 2) св., пражський єпископ та апостол Прусії, †997.

**Адам**, біблійний прабатько людського роду. Адам значить те саме, що чоловік.

**Адам Бременський**, з роду саксонців, жив у Бремі, †1076. Написав історію гамбурзького єпископства (Gesta Hammaburgensis ecclesiae pontificum), одно з найдавніших джерел до історії скандинавських і слов'янських народів.

**Адам Гальський** (de la Halle), фр. трувер (б. 1235 — 88), автор любовних пісень і співних діалогів (пр. найстарша комічна опера: Робен і Маріон).

**Адам Фульдський** (de Fulda), нім. монах (1460-1537), учений музикант, автор церковних пісень і твору: „Про музику“.

**Адам Жюльєта**, франц. письменниця (1836—1877), відома як Жюльєта Лямбер; повісті й оповідання, а також статті про літературу й політику, часто неприхильні Німеччині.

**Адам Люї**, франц. піаніст (1758—1848). Його син Адольф (1803—56) композитор популярних опер.

**Адам Поль** (Adam Paul), франц. повістяр, (1862—1920).

**Адамада**, країна в середнім Судані над рікою Бенуе, притокою Ніґру. Частина належить до Бритійської Ніґерії, столиця Джоля; частина до французького Камеруну, столиця Гаруа.

**Адамант**, (гр.) вл. непереможний, діамант; тверда сталь.

**Адамашок**, (іт.) груба взориста шовкова матерія (первісно з міста Дамаску).

**Адамек Богуміл**, чеський письменник, (1848—1916). Драма „Сальомена“ з доби відродження Чехії (XVI. в.).

**Адамелло** (Adamello), гірське гніздо в Східних Альпах, 3564 м. вис.

**Адамів міст** (Adams Bridge), ряд лавиць і підводних скель, що в'яже острів Цейлон з Індією.

**Адаміти** або Адам'яни, секта, що появляється в різних часах і мріє про поворот невинности Адама з часів перед гріховним упадком. Вперше виступила в півн. Африці в II. в. й первісним, комуністичним життям думала відпокутувати первородний гріх. В XV. в. появилася в Чехії, під ім'ям А., Ніколаїти або Пікари, комуністична секта, яку знищив Жіжжа; подібні секти ви-

ступали в Чехії в рр. 1782. і 1848. В новіших часах в Америці громада Онеда, основана Росом на засаді зречення особистої власності і родини.

**Адамова голова**, в різьбі й малярстві: людський череп під розп'яттям, який означає спасення людськості від гріха Адамового.

**Адамове яблуко**, 1) відміна цитрини; 2) овоч банану; 3) згрубіння гортанки, гл. Горло.

**Адамович Семен**, ніжинський протопоп, політичний агент гетьманів Многогрішного й Самійловича, засланий на Сибір 1677.

**Адамовіч Богуслав**, \*1871, польський письмен. з доби Молодої Польщі, вірші й повісті.

**Адамс**, (анг.) гл. Едемс.

**Адамус Франц**, вл. Фердінанд Броннер, \*1867 австрійський драматичний поет, уславився побутовою драмою „Родина Ваврох“.

**Адана**, головне місто турецького віляету, округи тої самої назви в М. Азії; 50.000 меш.

**Адансонія**, гл. Баобаб.

**Адаптація**, (лат.) засвоєння, приноровлення, перерібка.

**Адаптувати**, приладжувати, приноровлювати, переробляти.

**Адасовська Марія**, гл. Заньковецька М.

**Адвент**, (лат.) прихід; у латинським костелі час перед Різдом (Пилипівка).

**Адвентизм**, (лат.) віра в прихід нової історичної доби у польських месіянців (Гене-Вронський, Товіянський).

**Адвентисти**, секта основана В. Мілером в 1833. р. в Новім Йорку, поширена в півн. Америці, вірить у недалекий другий прихід Ісуса Христа.

**Адверсор** (адверсарій), (лат.) противник, ворог, суперник.

**Адвокат**, (лат. вл. прикликаний, роз. до оборони в суді), правний оборонець, що помагає сторонам перед судом та іншими властями своїм знанням права. До деяких справ конче потрібно адвоката (т. зв. адвокатський примус), позатим діяльність адвоката вільна. Адвокатський стан має свою організацію, т. зв. адвокатські палати; їх завданням є оборона станових адвокатських прав та береження гідності й обов'язків адвокатського стану; в тих справах прислугує адв. палатам дисциплінарна влада.

**Адвокатура**, заняття й стан адвоката.

**Адгезія**, (лат.) прилягання. В фізиці: сила, з якою придержуються взаємно прилягаючі до себе поверхні різних тіл; на цьому полягає всяке ліплення, клеєння і зводчування. В рільництві: адгезія (і когеренція) ґрунту: чіпність і зв'язкість, сила, з якою прилягають грудочки землі до інших предметів, як до частинок дерева і до себе взаємно. Чим більша чіпність і зв'язкість, тим більший опір ставить ґрунт при у раві. Ця прикмета є основою поділу ґрунту на тяжкий або легкий.

**Адгерент**, (лат.) прихильник, приклонник.

**Адда**, Аддуа, притока ріки По, 300 км. дов.

**Аддикція**, (лат.) судовий присуд.

**Аддиціональний**, додатковий (акт, уступ, параграф).

**Аддиція**, (лат.) додавання.

**Аддіс Абеба**, столиця Абесінії положена на високорівні 2500 м., 60.000 меш., залізничне połącення з фр. пристанню Джібуті.

**Аддісонова хороба**, бронзова хороба, важка хороба, спричинена туберкульозним захорунням наднирок, проявляється брудно-бурим забарвленням шкіри, звичайно смертельна.

**Аддуктор**, (лат.) м'язень-притягач.

**Адекватний**, відповідний, доцільний.

**Адела**, турецький гріш; 120 рупій.

**Аделюнг Фрідріх** (Федір), історик (1768-1843), директор інституту схід. мов у Москві, „Перегляд (славних) подорожників по Росії до 1700“ (Kritisch-liter. Uebersicht der Reisenden in Russland bis 1700), 1840.

**Адельсберг**, гл. Постойна.

**Адельт Леонард**, сучасний нім. письмен., \*1881, повісти: „Летун“ („Der Flieger“).

**Адельфотес**, гл. Арсеній Грек.

**Аден**, місто в півд. Арабії, 20.000 меш. Є важною вуглевою стацією й пристанню на шляху з Європи до Азії. Найбільше місто англійської області зложеної з півд частини Арабії, островів Сокотра і Перім. Вивіз кави, гуми, тютюну і шкіри.

**Аденоїдна нарість**, надмірний розріст залозної ткани, проликово-носової ямини.

**Аденоїдний**, (гр.) залозуватий.

**Аденом**, (гр.) злосливий залозуватий новотвір.

**Аденоміом**, (гр.) мішаний залозуватий і м'язистий новотвір.

**Аденопатія**, (гр.) хороба залоз, зв. озьяних; найчастіше на туберкульоз. підкладі.

**Аденський залив**, частина Індійського океану між півд. Арабією й африканською країною Сомалі.

**Адепт**, (лат.) втаємничений в яку науку; приклонник, прихильник.

**Адепція**, (лат.) придбання майна.

**Адефагія**, (гр.) ненасичений голод.

**Ад'єктів**, (лат.) прикметник.

**Аджарці**, людність старої Колхиди, сьогодні Аджаристан, на півд.-схід. побережжі Чорного моря.

**Аджітато**, (іт. agitato) бурливо, муз. темп.

**Аджмір** (Ajmer), столиця країни Аджмір Мервара в брит. Індії. 114.000 меш. (2/3 браманів, 1/3 магометан).

**Адзимка**, (гр.) рід неквашеного хліба.

**Адинамія**, (гр.) в мед. упадок життєвої діяльності всього організму або його окремих частей.

**Адіге**, спільна назва черкесів.

**Адігейська автономна область**, частина північно-кавказького краю на східнім пограниччю Кубанської Округи, 2654 км<sup>2</sup> і 114.000 меш., з того черкесів 56%, українців 23%, росіян 26%.

**Адіджа**, ріка в півн. Італії, 410 км. дов. Випливає в Альпах, творить подовжню долину Вінч'ав, потім пливе Льомбардською низиною і враз з рікою По вливається до Адрійського моря.

**Адіпсія**, (гр.) недостача спраги.

**Адіабатичні зміни**, (гр.) зміни об'єму газу без допливу або відпливу тепла; розширюваний адіабатично остигає, стисаний адіабатично нагрівається.

**Адіант**, ніжна папороть, що плекається також по домах, під назвою Волосся Венери.

**Адіатермічний**, (гр.) неперепускаючий тепла, злий провідник тепла.

**Адлер**, 1) Віктор, політик (1852-1918), провідник австр. соц. демократії, 1918 секретар закордонних справ Австрії. 2) Фрідріх, син Віктора, \*1879, провідник австр. соц. демократії, застрілив 1916 мін. президента Штюрка.

**Адлерсфельд Евфемія** (Adlersfeld-Ballestrem E.), нім. письменниця (\*1854), повісти, поезії, драми.

**Адлерфельд Густав**, швед. історик, \*1671, поляг у битві під Полтавою 1709, написав: „Воєнна історія Карла XII.“

**Адлятус**, (лат.) прибічник, помічник, побігайко; папський посол.

**Адміністратор**, (лат.) управитель, завідабель парохії, маєтку.

**Адміністрація**, (лат.) управа підприємством, державою; загальний урядовців, що правлять під-ом, краєм, державою.

**Адмінорг**, скорочення назви радянської установи: адміністративно-організаційний відділ.

**Адмінстр**, скорочення радянської установи: адміністративно-інструкторський відділ

**Адмірал**, (араб.) 1) начальник флоту, від слова „Амір аль Бар“ = приказодавець на морі; 2) порода мотилів, гл. Мотилі.

**Адміраліція**, найвища управа воєнної флоту.

**Адміральські острови**, півн. зах. частина архіпелагу Бісмарка (Меланезія) 2.300 км.<sup>2</sup> 13.000 меш.

**Адмірація**, (лат.) подив, зачудування.

**Адмірувати**, (лат.) подивляти, величати.

**Адмоніція**, (лат.) напимнення, осторога, пригадка.

**Аднотація**, (лат.) замітка, увага.

**Адольф Нассавський**, нім. король 1292-98, детронізований, поляг у бою проти Альбрехта австр.

**Адольф Фрідріх**, шведський король, 1751-71.

**Адонай**, (євр.) одно з божих імен у Біблії, досл „пан“.

**Адоніс**, (лат.) 1) коханець Венери; гарний

юнак; улюбленець жіноцтва; 2) рід квітки: горицвіт, гл. Козелцеваті.

**Адопція**, (-тація), (лат.) прийняття, прийма, усиновлення чужих дітей. Адоптовані заступають прибраним батькам дітей та мають супроти них такі самі обов'язки, як законні діти, але не супроти їх родини; вони не втрачають своїх давніх прав у своїй природній родині, з якої походять.

**Адопціани**, секта в VIII в., поширена в Іспанії і Франконії, яка учила, що Ісус Христос не є природним, а тільки адоптованим (прибраним) сином Божим.

**Адоратор**, (лат. фр.) звеличник; той, що віддає другому незвичайну почесу, закоханий.

**Адорація**, (лат.) звеличування, почитування, падання навколішки.

**Адорувати**, (лат.) величати, обожати, почитати.

**Адрамелех**, ассирійське божество, якому складано жертви з дітей.

**Адреналін**, засіб, добутий з наднирок рогатої худоби, спричинює звуження кровних судин і піднесення тиску крові через ділання на серцевий м'язень, задля чого вживається як лік проти кровотоків і у випадках ослаблення серцевого м'яза та зменшення тиску крові. Одержується також синтетично (супрарерін).

**Адрес(а)**, (фр.) напис на листі або посилці; привітний лист.

**Адресант**, той, хто висилає лист або посилку.

**Адресар**, (лат.) книжка, що подає в поазбучному порядку адреси.

**Адресат**, той, хто відбирає лист або посилку.

**Адресове бюро**, уряд у всіх більших містах, в якому можна дістати інформації, де хто проживає.

**Адресувати**, виписувати на листі, посилці адресу.

**Адрій**, Адрія, Ядран, гл. Адрійське море.

**Адрійська**, Ядранська або Динарська раса, порода європейців, високих ростом, сильно круглоголових, темного забарвлення шкіри, волосся й очей, з видовженими, ніжними рисами лиця. До неї належать: південні слов'яни, головні хорвати, чорногорці й герцеговінці; походить правдоподібно з М. Азії; гл. Людина.

**Адрійське** або Ядранське море, найбільше на півн. висунена частина Середземного моря, відділена від нього Отрантською вузиною. Довж. 780 км., найб. шир. 230 км. Поверхня 130.500 км.<sup>2</sup> Між півостровами Балканським і Апенінським. Плитке в півн.



Віктор Адлер.



Адоніс.

частині, на півдні глибше; найб. глибина 1589 м.

**Адріян**, ім'я шістьох пап: А. I., 722—95, союзник Карла В.; А. II., 867—72 і А. III. 884—85 поборювали царгородського патріярха Фотія. А. VI., 1522—23, голяндець, нелюблений у Римі за простоту звичаїв, поборював реформацію та ісламізм.

**Адріян**, рим. цісар, гл. Гадріян.

**Адріанополь**, (турецьке Едірж) місто в урожайній долині Маріци. А. заснований ціс. Гадріаном; 378 битва з візіготи, в якій поляг рим. цісар Валенс; 1366—1453 сто-



Адріанополь.

лиця осман. султанів; мошея султана Селіма поч. XVI. в.; 1829 рос.-тур. мир; 1913 до Болгарії, 1920 до Греції, 1923 до Туреччини. 83.000 меш., залізничний вузол, торговельне місто.

**Адсорбція**, (фр.) втягування, проглитання газів річовинами (субстанціями), гл. оклюзія.

**Адстрінгенція**, (лат.) засоби, що стягають ткани (до них належать галун, квасна вода, гарбовинна кислота), вживаються при запаленнях, при шкірних недугах, в цілі тамування крові.

**Адуляр**, оздобний камінь, найчистіша відміна польовика-ортоклазу.

**А-дур**, (лат. A-dur) дурова скаля від тону а.

**Адур** (Adour), ріка у Франції, впливає в Піренеях, впливає до Біскайського заливу; 335 км. довж.

**Адут**, (фр.) козир (у картах).

**Адудувати**, вийти „світлою“ або „висвіченою“ картою; виходити із сильним доказом.

**Адюльтер**, (лат.) чужоложство, порушення подружної вірності; чужоложник.

**Адяк**, кольсун, буансу, червоний вовк, (Cuon rutilans), сибірський дикий червонобурий пес, подібний до вовка; відміни його живуть в середній Азії і на Малайських островах.

**Адье**, (фр. adieu) будьте здорові!

**Адьюнкт**, (лат.) помічник, молодший урядовець, помічний суддя.

**Адьютант**, (лат.) прибічний старшина, осавул, значковий; жарт.: той, що невідступно за кимсь тягнеться.

**Аер**, (гр.) повітря; в рел. найбільший покровець, яким при богослуженню прикривається чаша й дискос.

**Аеробні бактерії**, (гр.) дрібновидні заразки, які віддихають киснем.

**Аерографія**, (гр.) обслідування й описання прикмет повітря.

**Аеродинаміка**, (гр.) наука про рух газів.

**Аеродром**, (гр.) летунська стація, рівна площа, звідки відлітають і куди причалюють літаки.

**Аерокартограф**, (гр.-лат.) прилад для механічного креслення вигляду (ситуації) і будови (рельєфу) даної околиці, на основі стереоскопних знімків з літака.

**Аероліт**, (гр.) гл. Метеор.

**Аерологія**, (гр.) наука про повітря.

**Аерометр**, (гр.) прилад до міряння розпряжності повітря, газометр.

**Аеромеханіка**, (гр.) аеродинаміка й аеростатика.

**Аероцавт**, (гр.-лат.) летун, той, що літає повітроплавами або літаками.

**Аеронавтика**, (гр. лат.) наука про їзду повітроплавами й літаками.

**Аеронэф**, (гр.) повітряний корабель, баллон з крилами літака.

**Аероплян**, (гр. лат.) гл. Літак.

**Аеростат**, (гр.) гл. Повітроплав.

**Аеростатика**, (гр.) наука про рівновагу газів.

**Аеротерапія**, (гр.) лікування повітрям; 1) глибоке віддихання на вільному, свіжому повітрі, задля зміцнення легенів; 2) „повітряні купелі“, себто перебування наго на дворі, задля „гартування“; 3) нагрівання гарячим, сухим повітрям хорих частин тіла для сильнішого припливу й круження крові.

**Аерофагія**, (гр.) істеричне глитання повітря.

**Аерофобія**, (гр.) хоробливий страх перед повітрям у деяких нервово-хорих.

**Аерофобн**, (гр.) прилад придуманий Едісоном, який так зміцняє голос, що можна його чути на 9 км.

**Аерофотограметрія**, (гр.) землемірні досліді при помочі світлення (фотографування) з літаків. Гл. іл. стор. 43.

**Аетій**, рим. полководець, від 434 правив зах. рим. державою, 451 погромив Аттілу на катальонських полях, убитий 454.

**Ажан** (Agen), столиця департаменту Льюгарон (Lot de Garonne) в півд.-зах. Франції; 23.000 меш.

**Ажіо** (agio), надвишка, яку осягає гріш або цінний папір понад властиву (номінальну) вартість. Протилежність: дісажіо.

**Ажіотаж**, (фр. agiotage) торгівля вар-

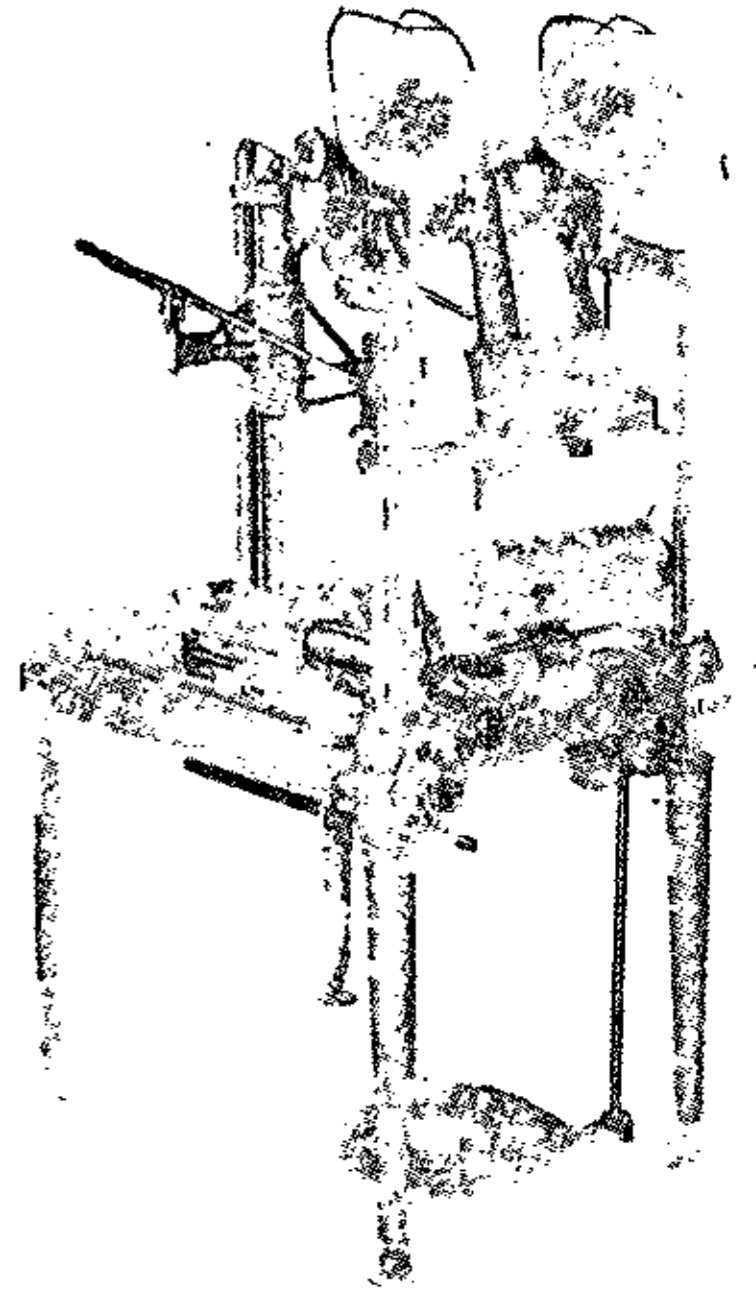

Аерокартограф.

тісними паперами, яка визискує різницю курсу, себто ціни в різних місцях.

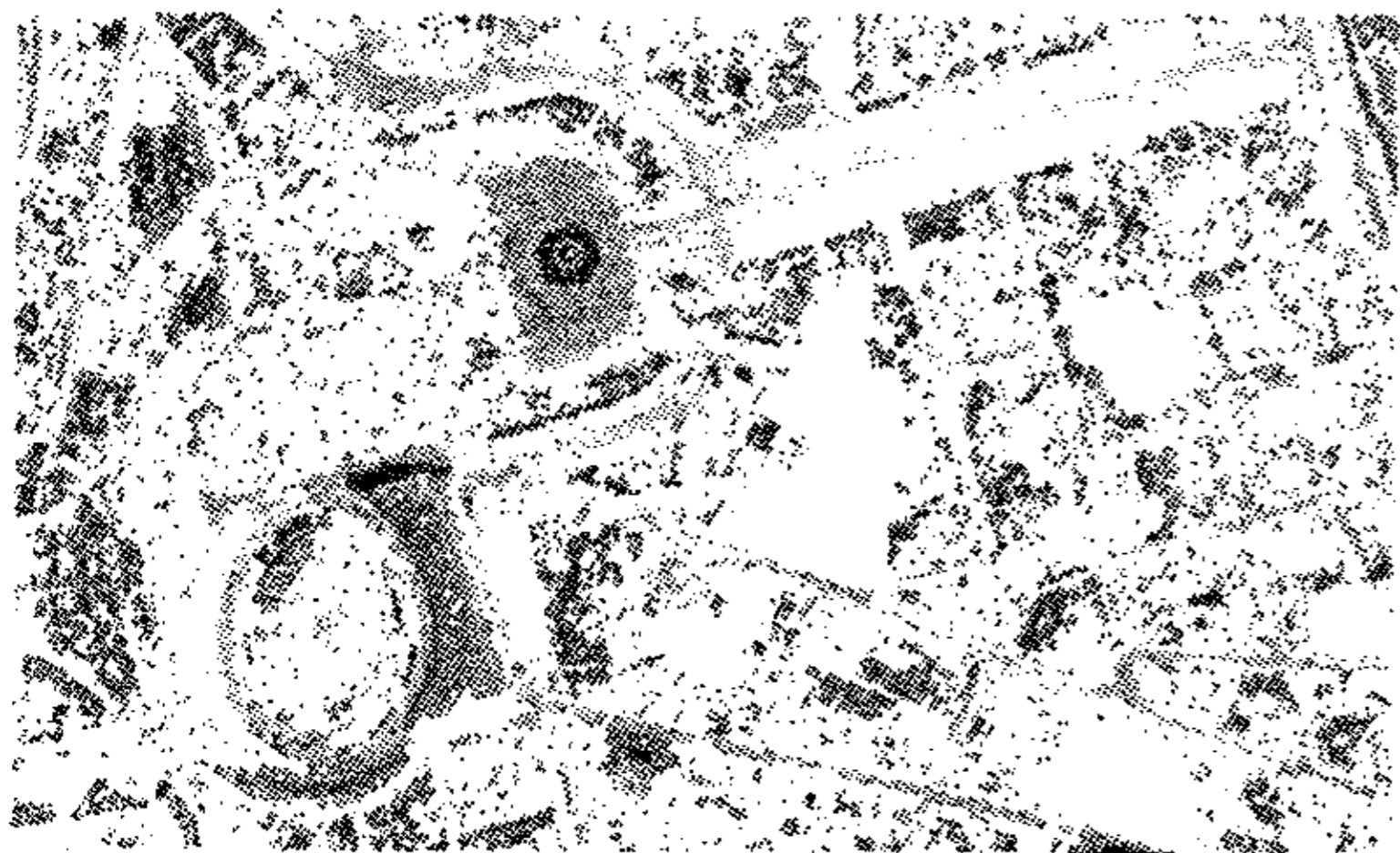

Частина фр. міста Нім [Nîmes], світлина з літака.

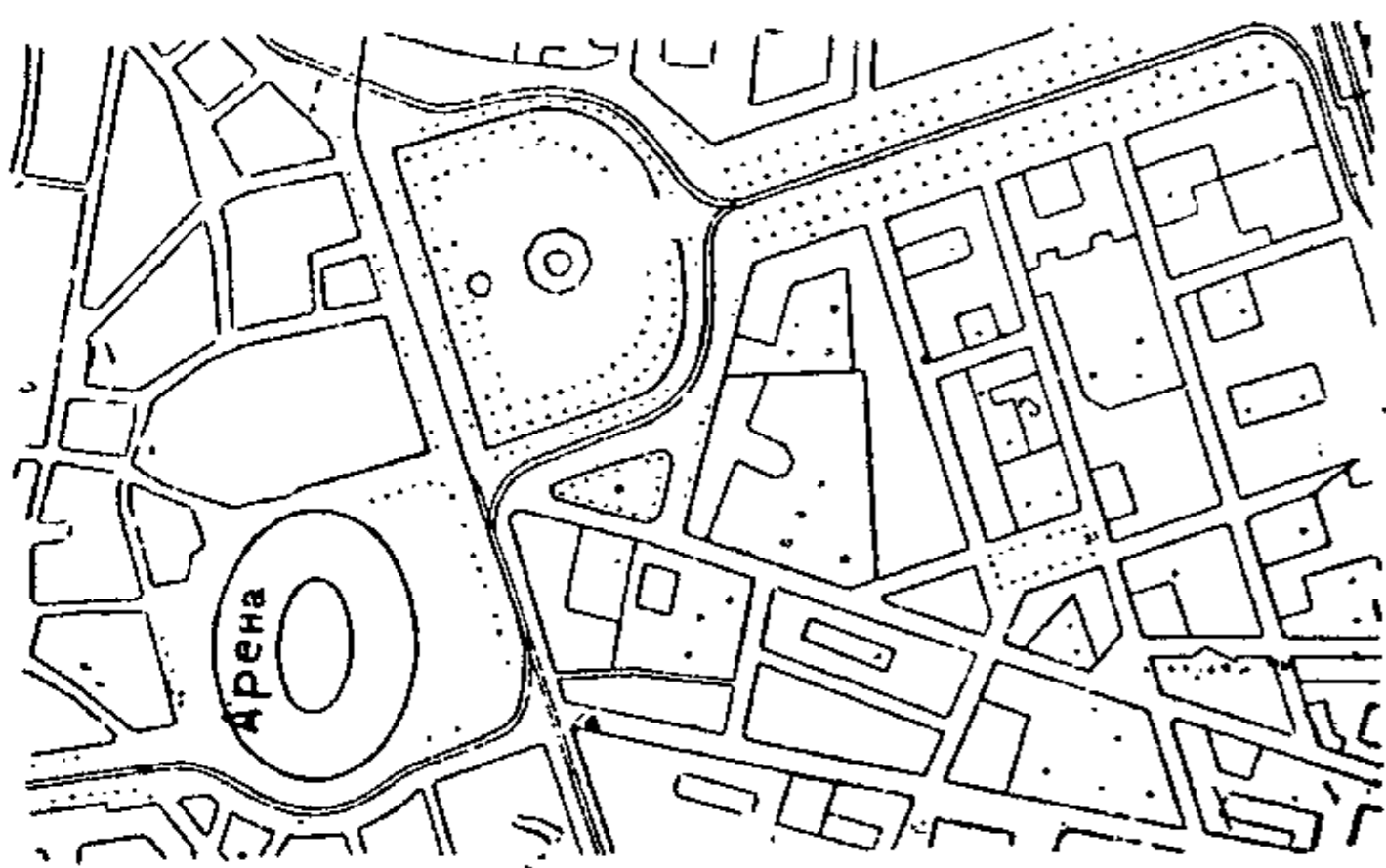

Плян тієї самої частини міста Нім, нарисований на основі повищої світлини.

**Ажур (-ний, -овий)**, (фр. à jour), 1) діркований, прозорчастий, мережчастий; прозорчастий матеріал; 2) у книговодстві означає, що орудка повинна бути законтована й переведена через усі книги по можливості ще того самого дня, коли зачалася.

**Аз**, перша буква слов'янської азбуки—а.

**Азазель**, (жид.) „козел прощення“, гл. Козел.

**Азалія** (Azalea), рослина роду вересоватих, кущі з гарними білими, жовтими, помаранчевими або червоними квітками; східня Азія, півн. Америка. Азалія або бердулян жовтий, а. pontifica, останок післяльодовикової доби в Карпатах і на Волині; відміни азалій плекають у нас задля гарних квітів.

**Азар**, (швед.) піщано-рінистий вал з льодової доби.

**Азароль** (Mespilus azarolus), дерево споріднене з нашим глодом, походить з півд. Азії, овочі їстівні, у нас плекається для прикраси.



Азалія.

**Азарт**, (фр. hasard щастя) гра на сліпе щастя; смілива, нерозважна гра; очайдушна справа; відвага.

**Азартний**, нерозважний, запальний, загонистий.

**Азбест**, (гр.) волокнистий вогнетривалий камінь з шовковим блиском та різної барви, відміна серпентину; вже в старинному Єгипті вироблювано з нього полотна до обвивання мумій; тепер у техніці широко використовується на закладки для герметичности в апаратах, на ізоляцію й т. ін.

**Азбука**, всі букви (літери) почерзі; назва від початкових букв церковно-слов'янського письма; абетка; альфавет. Нотна а., збір і прийнятий порядок музичних знаків, які називаються нотами.

**Азбуковники**, староруські підручники, уложені абетковим порядком.

**Азгард**, (у сканд. мітології) житло Азів у небі; частиною його була Вальгалла.

**Азербайджан**, 1) одна з трьох країн, з котрих складається Закавказька С. Р. Р. Разом з Нахичеванською автономною країною обіймає 89.445 км.<sup>2</sup>, 2,300.000 меш., здебільша тюрків (1,242.000), багато вірмен (295.000), росіян (173.500), і лезгінів (109.400), над рікою Курою, частинно гори. Гол. місто Баку. Головне багатство країни — нафта, котру добувається головно коло Баку. Також шкіра, овочі, вино, пряжа, риба. 2) півн. зах. країна Персії, зложена з високих гір (4.000 м.) і гірських долин та кітлин; меш.: перси, вірмени, турки й курди. Головне місто Тебріс.

**Азеф** Євно, впливовий діяч рос. соціал-революційної партії, член Центр. Комітету, організатор замахів на рос. державних мужів, був рівночасно на услугах тайної царської поліції. Здемаскований 1908 скрився в Берліні, де †1918.

**Ази**, у скандинавській мітології наймогутніший рід богів, яких батьком і володарем є Один (Озін). До Азів належали: Тор, Тір, Бальдур, Гаймдаль, Фрігга, Зага та ін.

**Азиди**, злуки металів з азотною кислотою, дуже сильно вибухаючі речовини, пр. азид срібла й олова.

**Азіль**, (фр.) захист, притулок; у старовину місця (храм, св. гай, часом цілі міста), де проступник міг сховатися перед переслідуванням влади. Сьогодні це право хоронить певного роду проступників, які схоронилися до чужої держави. Звичайно держави видають чужих злочинців, але деякі роди нарушення законів користуються правом азилу, оскільки вони не наражують даної держави на небезпеку, пр. політичні проступники, військові дезертири й ін.

**Азів**, Азівське море, гл. Озів, Озівське море.

**Азільська культура**, від печери Ма д'Азіль (Mas d'Azil) у півд. Франції, творить останню ланку палеолітичних культур, хоч припадає на перші часи льодової доби, на холодний ще період Йольдія (Yoldia).

# АЗІЯ

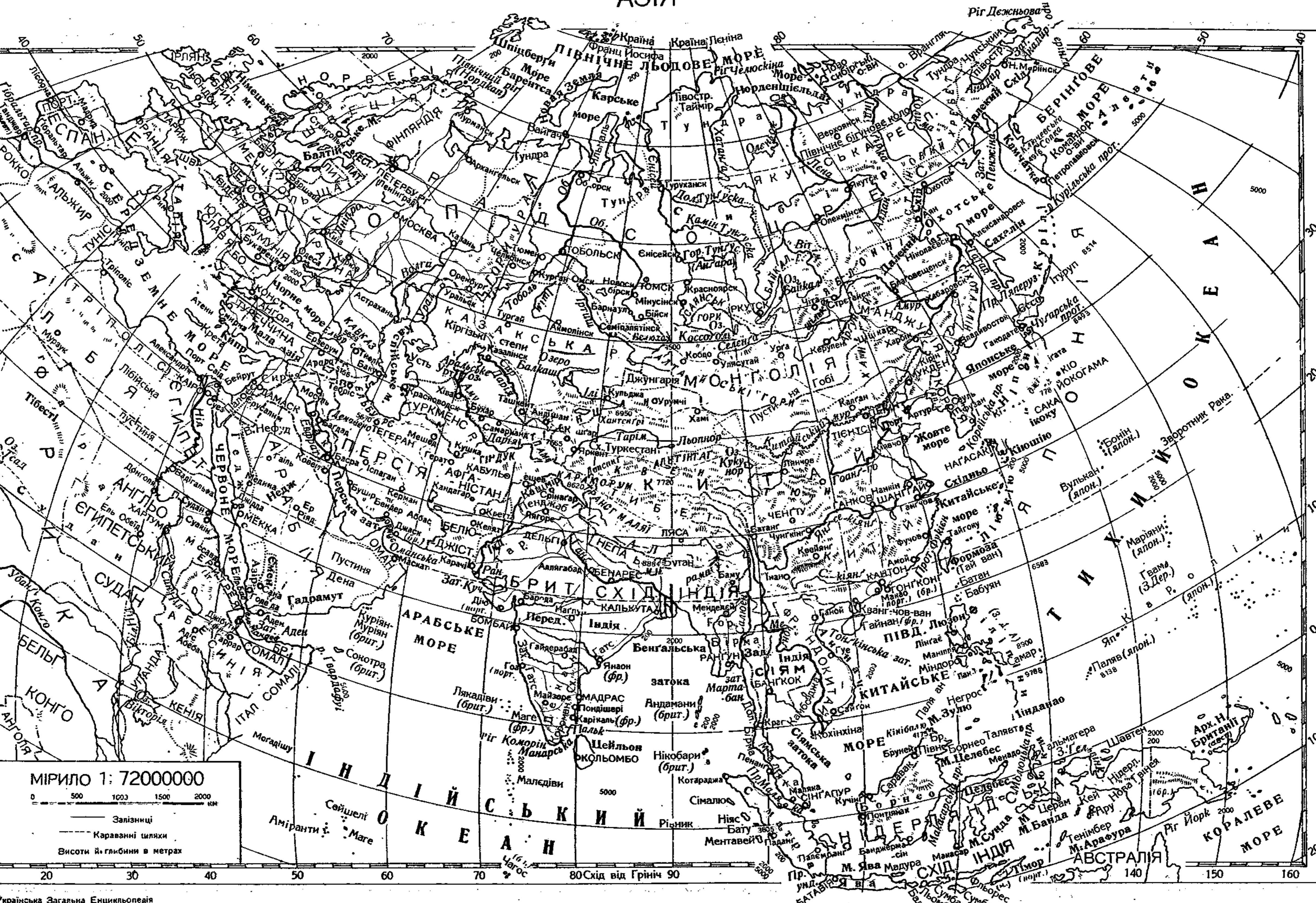



Характеристичні для цієї культури є гарпуни з оленячого рогу, мальовані камінці й дуже дрібне кремінне начиння.

**Азімут**, (араб., вл. дорога, шлях) ку́т між двома площами: одною, що переходить простовисно до позему через якусь точку на поверхні землі, й другою, що переходить через південник згаданого місця.

**Азінарії**, (лат. азінус — осел) глумливе прізвисько, даване первісно жидам, а опісля християнам за те, що вони нібито поклоняються ослові.

**Азір**, емірат над Червоним морем між Гаджасом і Єменом, одна з самостійних араб. держав, є під британським впливом. 5.000 км.<sup>2</sup>, 200.000 меш., гол. місто Абу-Аріш.

**Азія**, найбільша частина світу, положена на півночі східної півкулі. Вона межує на заході на довгому просторі безпосередньо з Європою, на півд. заході з Африкою. Від Півн. Америки відділює її Берінгова вузлина, на півдні лучить її з Австралією Малайський архіпелаг. Простір Азії з островами 44 мільйонів км.<sup>2</sup>, без них 41.500.000 км.<sup>2</sup>. Азія лежить між 78° (ріг Челюскін) і 2° півн. ширини (ріг Буру) та між 26° схід. (ріг Баба) і 170° зах. довжини (Дежнев). Азію обливають три океани. Внаслідок великого простору Азії тільки незначна її частина віддалена від моря не більше 250 км. (28%) (в Європі 54%). Лише на сході розчленована А. на ряд островів, відділених від континенту прибережними морями; південна частина творить великі півострови. На низини припадає в Азії всього 25% цілої її поверхні. Середину Азії займають найбільші й найвищі в світі височини (Тибет) і гори (Гімалаї). Ці височини, замкнені на краях горами, малодоступні і мають континентальне підсоння. На заході простягаються: височина Малої Азії з горами Тавр і Понтійськими, височина Вірменії, Іранська з горами Ельбурс (5670 м.), Сулейманськими і Гиндукуш. На височині Памір (7860 м.) звужуються азійські височини, а північна низина (Сибір) зближується до південної (Гиндустан). На схід розтягаються 3 середньоазійські височини: Тибет з горами Каракорум (8620 м.), Гімалаї (8840 м.) і Куен-Лін, східній Туркестан, відмежований на півночі горами Тянь-Шань, та височина Монголії з горами Алтай, Саянськими, Хінган. Північний схід займають височини й гори східного Сибіру (Яблонні, Станові, Верхоянські), продовження центральноазійських височин займають Китай й Загангову Індію. Низина обіймає півн. зах. Азію (Сибірська й Туранська), менші низини знаходяться на півдні (Месопотамська й Гиндустанська, а за ними простягнулися височини Арабська й Деканська). Ріки: до сточища Льодового океану належать: Обь з Іртишом, Єнісей з трьома Тунгусками, Лена, Індігирка й Коліма. До Великого океану впадає Амур, Гоанг-го, Янг-се-кіянг, Сі-кіянг, Ме-конг і Ме-

нам. До Індійського океану — Салуен, Іраваді, Брампутра, Ганг, Інд, Ефрат і Тигр, а до Середземного моря Кізіль Ірмак. Великі простори середньої Азії не мають рік, або ці ріки не впадають до моря (Аму й Сир-дар'я, Тарім, Ілі, Гільменд, Мургаб), більшими озерами є: Аральське, Лобнор, Балкаш і Байкал. Підсоння залежне від геогр. ширини й від віддалення від моря. Внаслідок значної величини більшість простору має континентальне підсоння. Розрізняємо тут 6 кліматичних областей: 1) в передній Азії середземноморське підсоння з гарячим сухим літом та зимовими дощами; 2) в Арабії і Месопотамії гаряче й пустинне підсоння; 3) в півн. зах. Азії (зах. Сибір, Туран) континентальне з літніми дощами або без дощів (Туран); 4) у центральній і північ. схід. Азії маємо суто континентальне підсоння; 5) в східній Азії підсоння монсунове з літніми опадами; 6) в півд. Азії панують також монсуни, вагання невеликі, підсоння підрівникове. Рістня тісно залежна від підсоння. В напрямі з півночі на південь тягнуться тундри, шпилькові ліси, далі степи і пустині. Східня монсунна Азія має ліси з багатою флорою, на півдні вічно зелені рівнинні праліси й саванни. Звірня Азії дуже багата й різnorodна, залежно від положення й підсоння країни. На півночі, в Льодовому океані, безліч риби, кити і тюлені, на берегах птахи товстюки-альки й альбатроси, тюлені, білий ведмідь, підбігуновий лис, білий заяць, росомаха і рен, який побіч собаки є одиноким домашнім звірем у тих непривітних околицях. Ліси південного Сибіру багаті в звірину, якої шкіри ціняться на кожухи (горностаї і соболя). Степові околиці середньої А. багаті в різні роди антилоп, вовків, гризунів і степового птаства; сибірські ріки пребагаті в рибу; в Туркестані двогорбий верблюдолюб, також освоєний. В Тибеті помітні: ігну, як і чорний ведмідь. Звірня Перед. А. зближена до середземномор.; звірня південної А. належить до найбагатших у цілому світі; помітні: людомалпи (орангутан і гібон), великі коти (лев, тигр і пард), носоріг, слон; з птахів: пави, фазани, аргус і ткачі; з повзунів помітний великий гавіаль, у морях перлівниця. Звірня островів Індійського океану зближується до австралійської.

Азія числить приблизно 1040 міль. населення, яке ділиться на 4 головні раси: монголи, малайці, дравіди й білі. Головні релігії: браманізм, буддизм та наука Ляотсе і Конфу-тсе, іслам, християнство й поганство.

Головні предмети продукції є рільничі, а саме: риж, чай, бавовна, шовк, кавчук. Великі поклади вугля (Китай) досі мало використані. Участь Азії у світовій продукції в рр. 1925—28 виносила у відсотках: чай 99, риж 95, кавчук 93, сирий шовк 90, цина 63, троц. цукор 45, бавовна 32, манган 27, ячмінь 14, льон 10.

Рільничий характер країни спричинив її малу відпорність супроти наїздників і тому майже вся Азія є колонією європейських держав.

### П о л і т и ч н и й п о д і л :

Назва держави:	Простір в тис. кв. км.	Населення в тисячах	Густота насел.
<b>С а м о с т і й н і д е р ж а в и :</b>			
Турецька Азія	720	12.550	17
Неджас, Геджас і Ємен	1.750	3.100	2
Персія	1.650	9.000	5
Афганістан	650	6.500	10
Китай і Тибет	9.650	440.000	45
Монголія	1.500	800	1
Японія	380	62.000	169
Сіям	520	10.000	19
Російська Азія	17.240	31.850	2
<b>Б р и т і й с ь к а А з і я :</b>			
Кипр	9	350	39
Палестина	23	890	38
Арабські васальні держави	275	900	3
Ірак	500	3.200	6
Індія з Бутаном	4.715	330.000	69
Непал	140	5.640	40
Аден	825	275	3
Цейльон і Меледіви	66	4.930	75
Страйт Сетелмент	4	995	240
Брит. Малая	132	2.450	19
Борнео, Бруней і Саравак	196	885	5
Гонконг і Вейгавей	2	960	480
<b>Г о л я н д с ь к а</b>			
Індія	1 484	51.000	34
З. Д. А. Філіпіни	298	11.650	39
<b>І т а л і й с ь к і Р о - д о с т а Д о д е к а н е с</b>			
	3	105	41
<b>П о р т у г а л ь - с ь к а А з і я :</b>			
Індія	4	580	136
Тімор і Макао	16	450	28
<b>Ф р а н ц у з ь к а А з і я :</b>			
Сірія	150	2.425	16
Індокитай і Передня Азія	700	20.125	29
<b>Я п о н с ь к а А з і я :</b>			
Півд. Сахалін	36	205	6
Корея	220	19.100	87
Квантунг	3	1.085	313
Формоза	36	4.000	111

**Азобактер**, (гр.) один рід азотн. бактерій.

**Азобарвники**, важні штучні барвники; є це азобензолі ( $C_6H_5-N=N-C_6H_5$ ), в яких атоми водню заступлені атомовим скупленням, що має основні або кислі при-

кмети. Здатність барвлення залежить від присутності „хромофору“, атомового скуплення азобарвників ( $-N=N-$ ), а далі присутності „авксохромів“, скуплень основних або кислих ( $NH_2$  і  $OH$  або  $SO_3H$  і  $CO_2H$ ). Ужиток: барвлення шовкових і вовняних та бавовняних тканин. Найбільша частка барвників барвить безпосередньо тільки тваринні волокна (шовк, вовна), т. зв. субстантивне забарвлення; рослинні волокна барвлять звичайно щойно після імпрегнавання особливими річовинами, які називаються заправами (байцами). Такими заправами є пр. таніна і оцтани алюмінію, заліза, хрому.

**Азобійська або азоїчна доба**, найстарша доба Землі без слідів рослинного й тваринного життя, гл. Архейська доба.

**Азооспермія**, (гр.) брак ниток у муж. заплінків, через що вони ялові.

**Азори**, Азорські острови, 9 островів вулканічного походження, пов. 2400 км.<sup>2</sup>, на Атлантийському океані, 1800 км. на захід від Португалії. Добрий ґрунт та лагідне підсоння пригожі рільництву й огородництву. Відкриті в XV. в. португальцями, належать до них донині. Завдяки положенню на дорозі з Європи до Америки Азори є вузлом каблів і телегр. стацій. 230.000 населення; головне місто Ангра до Ероїсмо, 10 000 меш.

**Азот**, (гр.) (лат. Nitrogenium N.), газовий первень, складовина повітря (78.4%), в чистому стані унеможлиблює життя й горіння, звідси й назва а-зотос = непридатний до життя; входить в склад тіла тварин та рослин, як також витворів їх розкладу, салітри і т. д. В чистому стані одержується з плинного повітря або оґрітого розчину амоніаку; хемічно слабо чинний. З металіями дає отаки (нітриди), з киснем під впливом ктр. іскри окис азоту ( $NO$ ), з воднем каталітично амоніак. Сполуки азоту з воднем: амоніак ( $NH_3$ ), гідрацин ( $N_2H_4$ ), азоїмід ( $N_3H$ ); з останнього вироблюють вибухові соли металіів: азиди. Дуже сильно вибуховим є також хлорак азоту ( $NOCl_3$ ). З киснем дає багато різних сполук. Багато сполук азоту міститься у гної (обірнику). Рослини потребують багато азоту, але добувають його не з повітря, а з землі, тому в рільництві вживається обірнику й штучних навозів. Деякі дрібновидні живини, як: азобактери і бактероїди, що живуть в землі або на коріннях деяких рослин, втягають азот безпосередньо з повітря й уживають його до виробу особливих азотних сполук, якими опісля користуються інші рослини.

**Азотна (нітратна) кислота**, ( $HNO_3$ ), одна з найважливіших неорганічних кислот; у продажі буває 55—68% та згущена 95%; кипить при 86°; добувається розкладом чільської салітри сірчаною кислотою, окисненням азоту повітря при 3000° або окисненням амоніаку при помочі електрич-

ности; вживається в барвлярстві та при виробі целюльозу, сірчаної кислоти й вибухових речовин, як: бездимний порох, динаміт, мелініт, тротіль і ін.

**Азотні бактерії**, дрібновидні зарозки, які живуть в землі, звичайно на коріннях рослин і, втягаючи з повітря азот, вироблюють азотні сполуки, які йдуть на пожиток рослинам; таким способом рослини користуються азотом повітря, якого вони своїм листям добути не можуть.

**Азотняк**, вапневий азотан; помічний азотовий навіз, що має коло 20% азоту; вироблюється злукою азоту (з повітря) з карбідом. Рослини не побирають азоту в такій сполуці, він мусить перемінитися в землі в амоніак, а той знову в азотний квас.

**Азотові навози**, містять у собі конечну для рослин поживу, азот. Сюди належать: салітра азотова, салітра чілійська, сірчан амоновий, азотан вапневий, мучка рогова, мучка з крові. Стаєнний гній, а головню гноївка, мають також у собі азотові сполуки і вони надають гноєві при його розкладі характеристичний для гною запах.

**Азотурія**, (гр.) ненормально сильне виділення азоту сечю.

**Азур**, (перс.) голуба краска.

**Азурит**, камінь, синя відміна малахіту.

**Азям**, (тат.) літня татарська одежа в роді кобеняка.

**Аїда**, опера Верді з єгипетського життя.

**Аїдін** або Гюсель Гісар, місто в зах. Малій Азії, 30.000 меш., копальні руди.

**Аїр** або Асбен, назва гір і оази в середній Сагарі. 20.000 меш.

**Аїр**, гл. Шувар.

**Аїша**, дружина Магомета, донька Абу-Бекра, магометани почитають її як пророчицю (†679 в Медині).

**Аї-аї**, (*Chiromys madagaskar*), малпівка, яка живе на Мадагаскарі, гл. Малпівка.

**Аїва**, пигва, (*Cydonia vulg.*), споріднена з нашим глідом, овочі тверді, але розварені їстівні. У нас по садах і городах.

**Аївазовський**, Іван, славний рос. маляр моря (мариніст) (1817—1900).

**Аїгес-Потамой**, (ріка кіз), річка в тракійському Херсонесі; при її гирлі 405 до Хр. Лізандр знищив атенську флоту.

**Аїгнер** Петро, польс. архітект і письм.; (1746—1841), статті з обсягу будівництва й естетики, відбудова багатьох старих будівель і будова нових у Польщі.

**Аїгунь**, китайське місто в Манджурії над Амуром на границі С.С.Р.Р. Заложений як твердиня проти Росії 1684. В 1900 цілком знищений росіянами, відбудовується аж по рос.-японській війні. В 1858 заключено тут

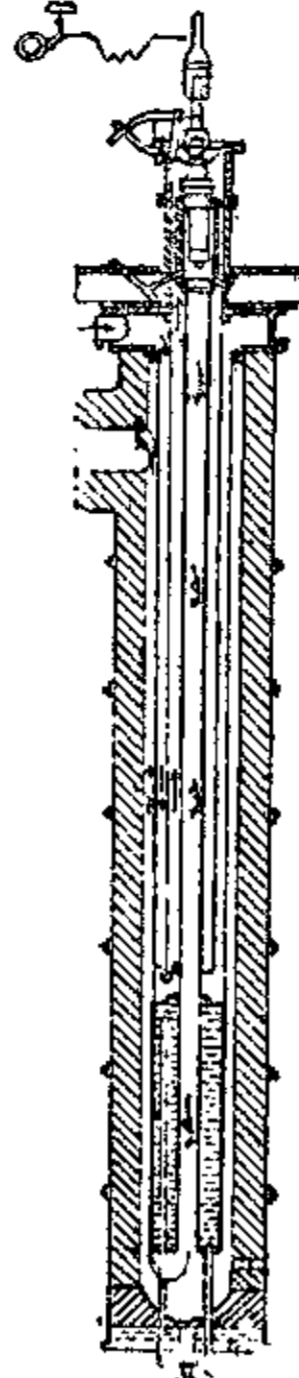

Прилад до витворювання аз. кислоти електр.

рос.-китайську умову, яка започаткувала панування Росії в Приамурщині. 40.000 меш.

**Аїдамський сир**, виробляють у півн. Голандії, в околиці міста Аїдам (Едам).

**Аїдар**, ліва притока Донця.

**Аїдукевіч** Зигмунт, відомий польський маляр (1861—1917), „Облога Відня“ у віденському ратуші, численні портрети.

**Аїлант**, Боже дерево, китайський ясень, (*Ailanthus glandulosa*), дерево, з гарним пірнатим листям, яким годують гусениці шовковиків; у нас плекається для оздобы та закріплення ярів.

**Аїліо** Юлій, фін. археолог; досліджував м. ін. доісторичну культуру України кам'яної доби (*Fragen der russischen Steinzeit*, 1922).

**Аїмаки**, афганістанське плем'я, між Кабулом і Гератом, монгольського або іранського походження, 300-400.000 меш.

**Аїмара**, індійське плем'я понад пів мільйон душ у півд. Америці, заселює височину Болівії коло озера Тітікака.

**Аїналов** Дмитро, \*1862 у Маріуполі, історик мистецтва.

**Аїнтаб**, торговельне місто в півн. Сирії, в Туреччині; ткацький промисл; 48.000 меш.

**Аїну**, Аїно, останки первісного населення Японії, живуть ще на острові Ёссо, на Сахаліні й Курилах, 30.000 душ. Низькі ростом, чорноволосі, довгоголові, з дуже сильним поростом, позатим з прикметами білої раси. Заняття: рибальство, первісне рільництво і ловецтво.

**Аїнштайн** (Einstein) Альберт, сучасний нім. фізик, \*1879, проф. унів. у Берліні і зв'язний з теорією відносности (релятивности). Важніші праці: „Про принцип відносности та висновки, що випливають з нього“ (1905); „Основа загальної теорії відносности“ (1916—1920). Працює також над законами промінювання та над теорією квантів. Одержав нагороду Нобеля 1921.



Альберт Аїнштайн.

**Аї Пєтрі**, (св. Петро) один із вершків гір Яїла на Криму.

**Аїредальський тер'єр**, англ. порода собак з густою й грубою сіро-рудавою шерстю, вживана в поліційно-розвідчих цілях.

**Аїроль**, сполука вісмуту, йоду й гарбовинної кислоти; сухий антисептичний засіб до лічення ран і шкірних хоріб.

**Аїс**, (Ais), на пів тону підвищене а.

**Аїсберги**, гл. Льодові гори.

**Аїс-дур**, (Ais dur) дурова скаля від цього тону.

**Аїсори**, народ арамейської галузи семітської родини, потомки кандеїв або ассірійців. Живе у Персії, Курдистані і Кавказі.

**Аїстер**, Астра, Глядка китайська, (*Callistephus chinensis*), зелеста рослина з гурту зложених, задля гарних різнобарвних квіточків плекається залюбки по квітниках.

**Айсхіл**, найстарший із трьох великих гр. трагіків (\*525—456 до Хр.), боровся б. Маратону, Саламіні й Платей, властивий творець гр. драми (обмежив участь хору в драматичній акції й запровадив другого актора, що вможливило справжній драмат. діалог. — З його 70 трагедій збереглося 7: 1) „Благальниці“, назва від хору складеного з дочок Даная, що благають захисту в Аргосі проти синів Айгіпта, 2) „Перси“, єдина історична трагедія Айсхіла. 3) „Семеро проти Теб“, де введено на сцену братогубну боротьбу двох синів Едіпа за спадщину по батькові. 4) „Прикований Прометей“, титан Пром. жорстоко покараний Зевсом за своє чоловіколюбство. 5—7) „Агамемнон“: пімста Ореста за смерть батька; „Хоефори“: жертва троянок, післаних Клітемнестрою, на могилі Агамемнона; „Евменіди“: виправдання вбивця рідної матері атен. ареопагом під проводом Атени й примирення Еріній: єдина ст.-гр. трилогія, що збереглася під спільною назвою „Орестея“.



Айсхіл.

**Айсхін**, славний атенський бесідник, противник Демостена, голова македонської партії в Атенах (б. 390-314 до Хр.). 330. р. засуджений на вигнання.

**Айхенвальд**, Юлій, рос. критик-імпресіоніст (1872-1929) твори: „Сілуети русс. пісателів“ і „Пушкін“. А. заперечує історію літератури, як науку, й об'єктивність в критиці, а критикує письменників лише на основі власних переживань при читанні їх творів.

**Акаба**, пристань над заливом тої самої назви, який частиною Червоного моря відділює півостров Сінай від Арабії, належить до Геджасу.

**Акавстобіоліт**, незапальна гірнина (скала) органічного походження, пр. вапняк, трипля.

**Академік**, (гр.), член академії; в Галичині й на Заході студент університету.

**Академічний**, чисто теоретичний, науковий; студентський.

**Академія**, (гр.) філософічна школа Платона, названа від гаю, присвяченого півбогові Академові, в якому навчав Платон від 388 до Хр. Це був гай-майдан для гімнастичних вправ і бороття молоді. Розрізняють три атенські академії: а) давня, від Платона до Кратеса, що плекала погляди Платона; б) середня, від Аркезілая б. 315—240 до Хр., що плекала погляди Сократа;



Айсхін.

в) нова, т. зв. еkleктична, від Карнеада 215 до Хр. до 529 р. по Хр., коли закрив її ціс.

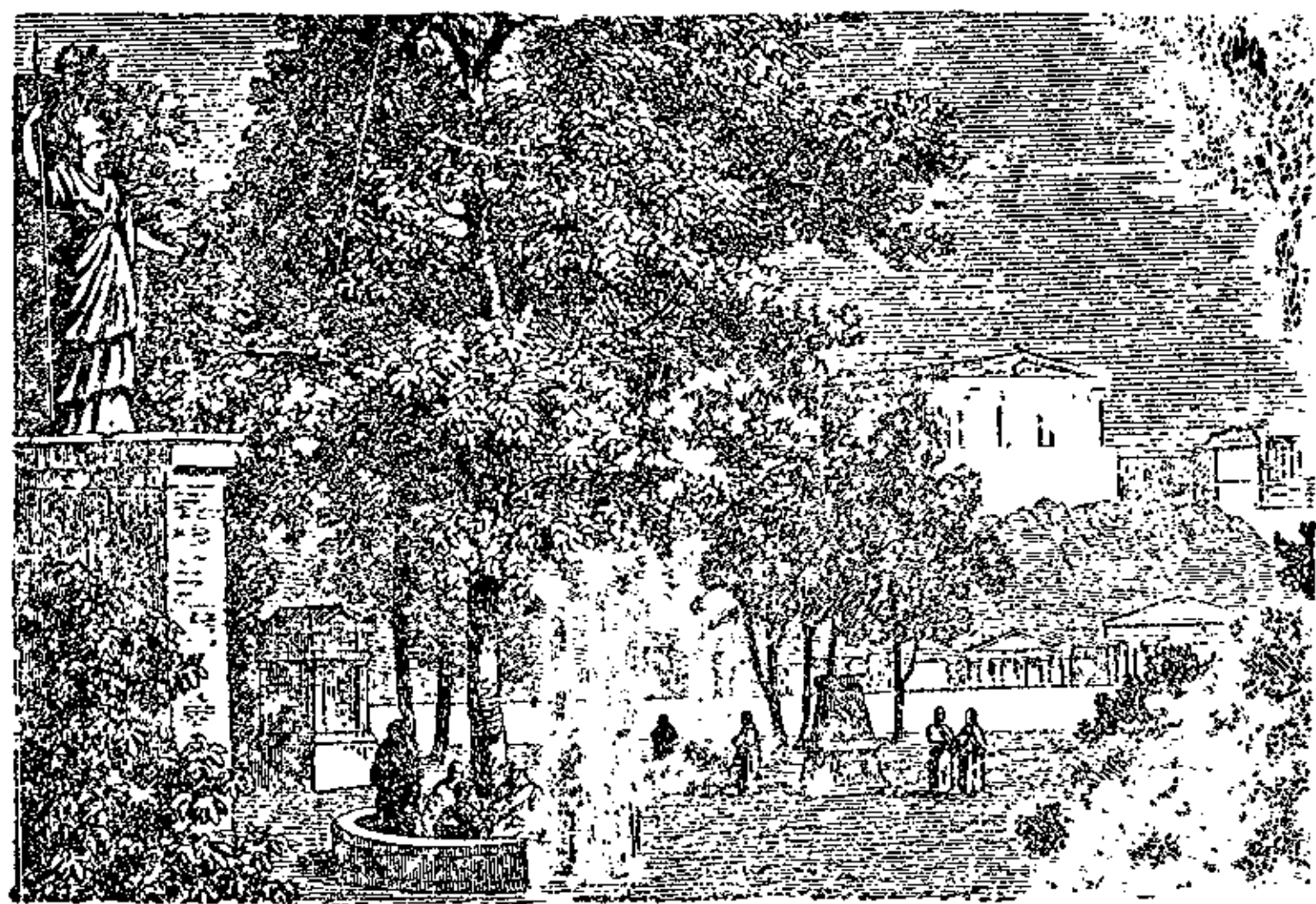

Платонова Академія.

Юстиніян, передавши все навчання в руки духовенства.

Після цього академіями називано гуртки визначних учених. Такими були: державна академія в Константинополі в половині IX. в. та гуртки вчених на дворі Карла V. з Алькуїном на чолі; опісля в Палермі, Фльоренції і інших італійських містах в XIV. і XVI. вв. Першою академією в новітньому значінню цього слова була французька академія, заснована в Парижі 1635, після чого засновано такі академії: в Лондоні 1663, в Берліні 1700, в Петербурзі 1724, а далі й інших краях Європи.

Тепер академією називається: найвища наукова установа в державі, товариство вчених для плекання строго-наукових дослідів, вища школа для строго означеної фахової освіти, пр. а. господарська, мистецька, торговельна і т. п., також святочне зібрання присвячене якійсь важній справі або особі.

Українські академії, гл. Українська наука.

**Акадія**, країна над заливом св. Лаврентія в Канаді.

**Акажу**, (Anacardium occidentale), магонь, бразильське дерево з темно-червоною деревиною, дуже цінний матеріал на різні вироби.

**Акант**, (гр.) „ведмежий пазур“. Ростина теплового підсоння, споріднена з нашою „бабкою“, якої зубчасто-кучеряве листя, відповідно стилізоване, стало за взір для грецької, римської, а опісля й ренесансової орнаментики (прикраси на



Акант. Наліво рослина, направо орнаменти.

головах (капітелях) стовпів (колон), вазах, тощо).

**Акантологія**, (гр.) збір гострих гадок, епіграм.

**А капеля**, (іт. a capella) хорвий спів без супроводу інструменту.

**Акапулько**, найбільша пристань Мехіка над Великим океаном, 6.000 меш.

**Акардія**, (гр.) брак серця у нездібних до життя тварин.

**Акарнанія**, західня часть середущої Греції, окрема провінція. Столиця Міссолонг.

**Акароїдна живиця**, живиця з австрал. рослини Ксанторея (*Xanthorrhoea*), виріб ляків і лякерів.

**Акаст**, (гр.) в грецькій мітології син іольського царя Пелія, учасник каледонських ловів і походу аргонавтів.

**Акатолик**, (гр.) некатолик.

**Акатуйські копальні**, в Нерчинській окрузі Забайкальської області. Добування срібла, олова, марганцю, тощо. Каторжна тюрма.

**Акафіст**, (гр.) богослуження, при якого відправі вірні стоять, звідки й його назва (акатістос = несідальний).

**Акація**, *A. правдива* (*Acacia*) рослина з роду стручкових, дерева або кущі, часто тернисті, з теплих країн Азії, Африки, Австралії, дають гуму, гарбовину, фарби. — *A. біла*, *A. неправдива*, гороховик, (*Robinia Pseudoacacia*) з роду стручкових, тернисте дерево до 25 м. з Півн. Америки; в Європі розводять для закріплення пісків, схилів і для оздобы (запашні цвіти); деревина жовта, добрий матеріал для всяких господарських виробів, *A. жовта*, чипуга (*Caragana arborescens*) оздобний кущ з Азії,



Акація гумова.



Акація біла — Гороховик.

з жовтими, рожевими квітками; деревина тверда, гнучка. У нас плекається задля гарного квіту.

**Акбар Великий** або Джалаладін Могамет; вел. могол Гиндустану (1542—1605) з роду Тимура; побільшив і впорядкував свою державу; опікун наук і мистецтв.

**Аквавіва** Клявдіо, визначний генерал чину єзуїтів, (1543—1615), що значно скріпив орден. Реорганізатор єзуїтськ. шкільництва.

**Аквामанія**, середньовічна посудина до церковного змивання рук, звичайно дивовижної постаті (смоків, львів, фенікса і т. п.).

**Аквamarin**, гл. Бериль.

**Аквапульсор**, машина до підношення води. Цю машину вправляють в рух водою малого спаду. Вона містить шахту, злучену з горішньою водою, що по відкриттю затички наповняє також пливак; через це він падає, затичка для горішньої води замикається, для долішньої відкривається; пливак випорожнюється і підіймається вгору.



Акбар Вел.  
(На основі стар. індійського малюнку).

**Аквареля**, (іт. aquaello — водна краска) малюнок водними красками, крізь які проглядає тло. Техніка акв. малювання не давня, винайшов її англієць Джон Роберт Козенс, †1799; розвинулася наперед в Англії.

**Акварій**, (лат.) шкляна посудина наповнена водою, піском і т. д. для плекання водяних тварин та рослин.

**Акватінта**, (іт., спосіб травлення мідяної пластинки квасом, що в репродукції наслідуює малювання тушшю. Удосконалив її техніку франц. маляр Ле Пренс (1733—81).

**Аквафорта**, азотна кислота, уживана ритівниками до травлення рисунків на металах; відбитка такої ритовини.

**Акве Секстіє**, (*Aquae Sextiae*) тепер Е (Аіх) у Провансі; 102 до Хр. побіда Марія над тевтонами.

**Акведукт**, (лат.) водопровід, високий міст, що ним понад яри проходить добра вода з далеких околиць. Славні є римські акведукти в Седжовії, Алькантарії, а найвищий (116 м.) акведукт Делле Торе в Сполето.

**Аквізитор**, (лат.) торговельний посередник (агент), що стоїть на услугах асекураційних, експедиційних, банкових, видавничих, реклямових і под. фірм.

**Аквіла**, 1) давній перекладчик єврейської

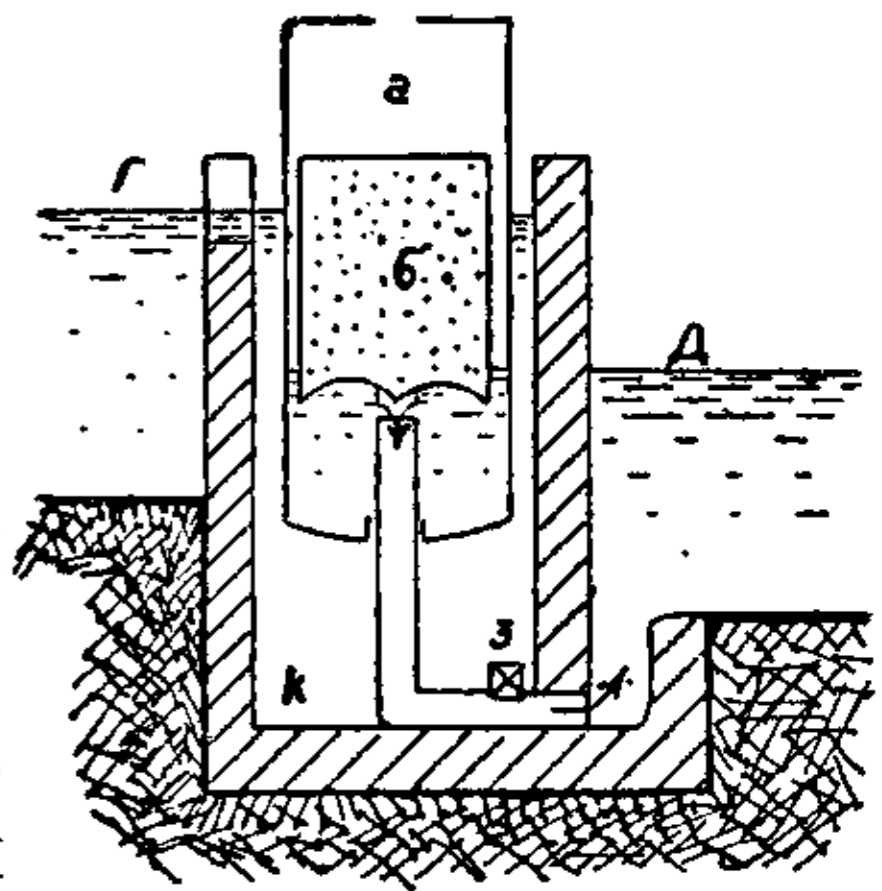

Аквапульсор.  
г — позем' горішн. збірника;  
д — позем' дол. збірника;  
к — шахта,  
а — пливак,  
б — затичка горішня,  
з — затичка долішня.

Біблії на гр. мову в II. в. по Хр. 2) вл. Адлер, Каспар, нім. реформатор, один з Лютерових сторонників і помічників (1488-1560).

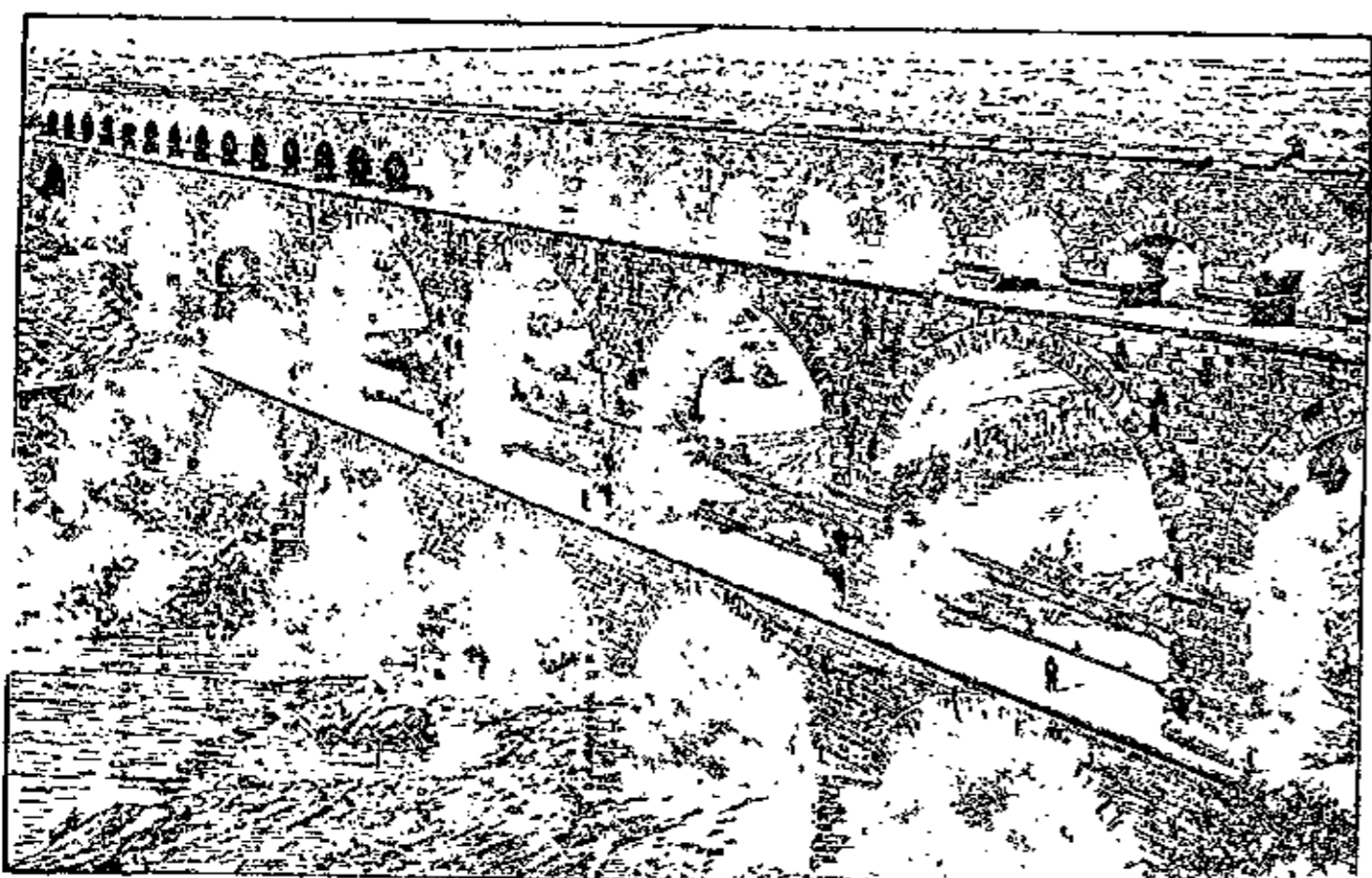

Римський акведукт.

**Аквілея**, нині мале італійське містечко недалеко від устя ріки Сочі (Isonzo), 2.600 меш., давніше велике торговельне й портове римське місто; стратило своє значіння через відтягтя від моря дельтою Сочі; в середньовіччі патріархат. Староримські й середньовічні будівлі. Управа рижу.

**Аквільон**, північно-схід. вітер у старовині.

**Аквінат** або **Аквінський**, гл. Тома, св.

**Аквісгран**, гл. Аахен.

**Аквітанія**, частина стар. Галлії між Піренеями й Гаронною; 419 по Хр. зах. готи, 507 до Франконії, 778 королівство, 1453 до Франції.

**Акерман** (Askermann), Конрад (1710-71) один із основників нового нім. театру. Його жінка Софія (1714-92) славна драм. артистка.

**Акерман** (Askermann) Люїза, французька поетка, песимістка (1813-90).

**Акефал**, (гр. вл. безголовий) 1) рід м'якунів, що позірно не мають голови; 2) безголовий недородок; 3) а-ли, секта монофізитів, що не признає патріарха.

**Акефалічні книжки**, книжки, що їх початок затрачено.

**Акефалія**, (гр.) безголов'я, безголовство.

**Акименко** Яків, гл. Степовий Я.

**Акир премудрий**, герой перекладної казки, відомої в староукр. літературі XV. в. у двох редакціях, що за свою основу мають араб. казку з „Тисячі й одної ночі“.

**Акіба**, бен Йосип, славний рабін, один з творців „Мішни“, покараний смертю 135 по Хр. за участь у повстанню Бар Кохби.

**Акімов** Іван, рос. маляр істор. картин, (1764-1814).

**Акінезія**, (гр.) повна або частинна неможливість порушування членами тіла, через хворобу відповідних мізкових осередків чи нервів.

**Акіт**, (від acqitter), гл. Pour acquit.

**Акіургія**, відділ хірургії, що подає способи вживання хірургічних інструментів.

**Акка**, 1) (фр. St. Jean d'Acce), порт у Сирії, з котрого веде залізниця до Гайфи; 2) кар-

ликувате муринське плем'я (1.65 м. вис.) в пралісах середньої Африки.

**Аккад**, гл. Сумери.

**Аккерман**, Білгород, на зах. березі лиману Дністра в Басарабії, колись гр колонія Тіра, опісля пристань княжого Галича, XIV-XV генуезька оселя Монкастро, від 1479 тур. твердиня; XVI. в. походи козаків, 1806 до Росії, 1919 до Румунії (Cetatea Alba) пристань, торгівля сіллю, рибою і вовною. 40.000 меш. В А. повіті українці творять відносну більшість (26.7%).

**Аккольті Бенедете**, флорент. канцлер (1415-66), що його історія першого хрестоносного походу дала Тассові матеріал до твору „Освободжений Єрусалим“.

**Аккра**, (Acra), головне місто британської колонії Золоте Побережжя в Африці, 38.000 меш.

**Акліматизація**, при звичання до іншого підсоння; зміни, які повстають в тілі тварини чи рослини під впливом зміненого підсоння.

**Акліматизуватися**, привикати до іншого підсоння; при звичаюватися, приноровлюватися, при натурюватися.

**Акліна**, магнетний рівник Землі, лінія, що лучить місця на поверхні Землі, де нема магнетного нахилення. Ця лінія біжить близько географічного рівника. Здовж цієї лінії магн. стрілка, що може обертатися навколо позоми осі у прямовисній площі, уставлена в площі магн. полуденника, висить позоми тоді, як на інших місцях Землі нахиляється до позоми.

**Аклямація**, (лат.) спосіб уживаний іноді на зборах, коли на чісь внесення не голосується звичайним способом, підраховуючи голоси, тільки оплесками, повстанням з місць або ще й іншим способом виявлення згоди.

**Аклямувати**, притакувати оплесками, одобряти, вибирати без голосування.

**Акме**, (гр.) вершок, рішаюча хвиля (криза) в розвитку хвороби.

**Акмечетка**, містечко на Херсонщині в Миколаївській окрузі, над Богом.

**Акмолинськ**, місто над рікою Ішим серед кіргізьких степів, 13.000 населення.

**Акмолинська область**, частина Козацької Автономної Радянської Республіки (Козацька А. Р. С. Р.) в Середній Азії; простір 100.700 км.<sup>2</sup> 1.100 тис. меш., обіймає лісостеп на півн., степ на півдні. Первісне скотарське й кочовниче населення творять кіргізи (35%), витискані українськими (24%) й російськими (31%) рільниками. Гол. місто Петропавловськ, 36.000 меш.

**Акне**, (гр.) „вугри“, найчастіше на лиці, спричинені запаленням в лійових залозах шкіри. Лікування: змивання 50% спиртом із содою або саліциловим спиртом, механічне усування вугрів і т. п.

**Акойміти**, (гр. вл. безсонні) монахи, що ділилися на хори (3-6) і відправляли безперервно богослуження.

**Акологія**, (гр.) 1) наука про хірургічні прилади; 2) наука про засоби лікування.

**Аколут**, (гр.) один з нижчих церковних чинів у римо-кат. церкві.

**Аколяда**, (фр.) скобка, що лучить більшу кількість нотних систем в одну цілість.

**Акомодація**, (лат.) припоровлення; в фізіології й медицині **а. ока**: примінність, здібність ока виразно бачити предмети, які знаходяться в різній віддалі від ока, одні по других. Діється воно через випуклювання (при баченню зблизька) та сплющування (при баченню на віддаль) головно передньої поверхні сочки.

**Акомодуватися**, примінюватися, пристосовуватися.

**Акомпаніамент** або акомпанімент, (іт. accompagnamento) супровід інструментів до співу.

**Аконіт**, гл. тоя.

**Аконітін**, (лат.) отруя, алькалоїд, знаходиться в тої, вживається при невралгії і ревматизмі.

**Аконкагуя**, найвища гора в півд. Андах (7035 м.) в Аргентині.

**Аконтіус**, (Giacomo Contio), іт. письм. (1492-1566), парох Трієнту, пристав до реформації і осів в Англії, де здобув собі славу, як вільнодумний письменник-філософ; проповідував терпимість і згоду християнського світу.

**А конто**, частина належитости вплачена на рахунок, зачет, задаток.

**Акорд**, (іт. фр.) рівночасний звук кількох тонів: тризвук (квінтакорд), чотирозвук (септакорд), п'ятизвук (нонакорд) і ін.

**Акордіон**, ручна гармонійка; винайшов у 1819 Доміян у Відні.

**Акордова праця**, винагороджування не після часу, але після кількості виконаної праці, від кількості вироблених штук. Приймається, що акордовий робітник виконує на  $\frac{1}{3}$  більше, ніж денний. Найбільше приміюється її в хліборобстві в часі жнив, де ходить за поспіх; звичайно така робота є гірша.

**Акоста Уріель**, (Gabriel a Costa), \*1590 в Опорто. Вихований як католик, мав посаду в релігійній колегії, але втік з матір'ю й братами до Амстердаму й перейшов на юдаїзм та прийняв ім'я Уріель. Переслідуваний за виступи проти талмуду й фарисейства, відібрав собі життя 1640. З життя А. взяв Гуцков основу до відомої драми „Уріель Акоста“ (1846), переложеної також на укр. мову.

**Акр**, (acre of land) англ. і америк. міра поверхні = 4047 м<sup>2</sup>.

**Акрагас**, гл. Агігент.

**Акрания**, (гр.) 1) вроджений брак або недостатній розвиток голови; 2) безчерепні, найпростіше збудовані хребетні тварини, будовою зближені до риб.

**Акротерми**, (гр.) теплі й гарячі лічнічі води, гл. Вода.

**Акре**, країна в Бразилії над рікою Акре,

притокою Пурусу, за яку довго спорили між собою Бразилія й Болівія. 92.000 меш.

**Акредитив(а)**, (фр.) припоручення банкові дати кредит третій особі на рахунок акредитуючого якусь квоту.

**Акредитувати когось**, 1) відкрити комусь у банку можливість кредиту до висоти, яку згори означено; 2) а-ти представником держави — назначити дипломатичним заступником.

**Акрешендо**, (іт. *acrescendo*), гл. Крешендо.

**Акрібія**, (гр.) докладність, старанність (в дослідах).

**Акроаматика**, (гр.) акроаматичне навчання, наука про акр. навчання; гл. Навчання.

**Акроаматичний**, (гр.) пізнаний, зрозумілий слухом, з говорення, чи з оповідання другого; гл. Навчання.

**Акроатичний**, (гр.) гл. Акроаматичний.

**Акробат**, (гр.) ливоскок, штукар, що ходить або танцює на ливі, виробляє всякі штуки на гойдалці, переважно в цирку.

**Акрографія**, (гр.) глибоке травлення. Гл. Ритівництво.

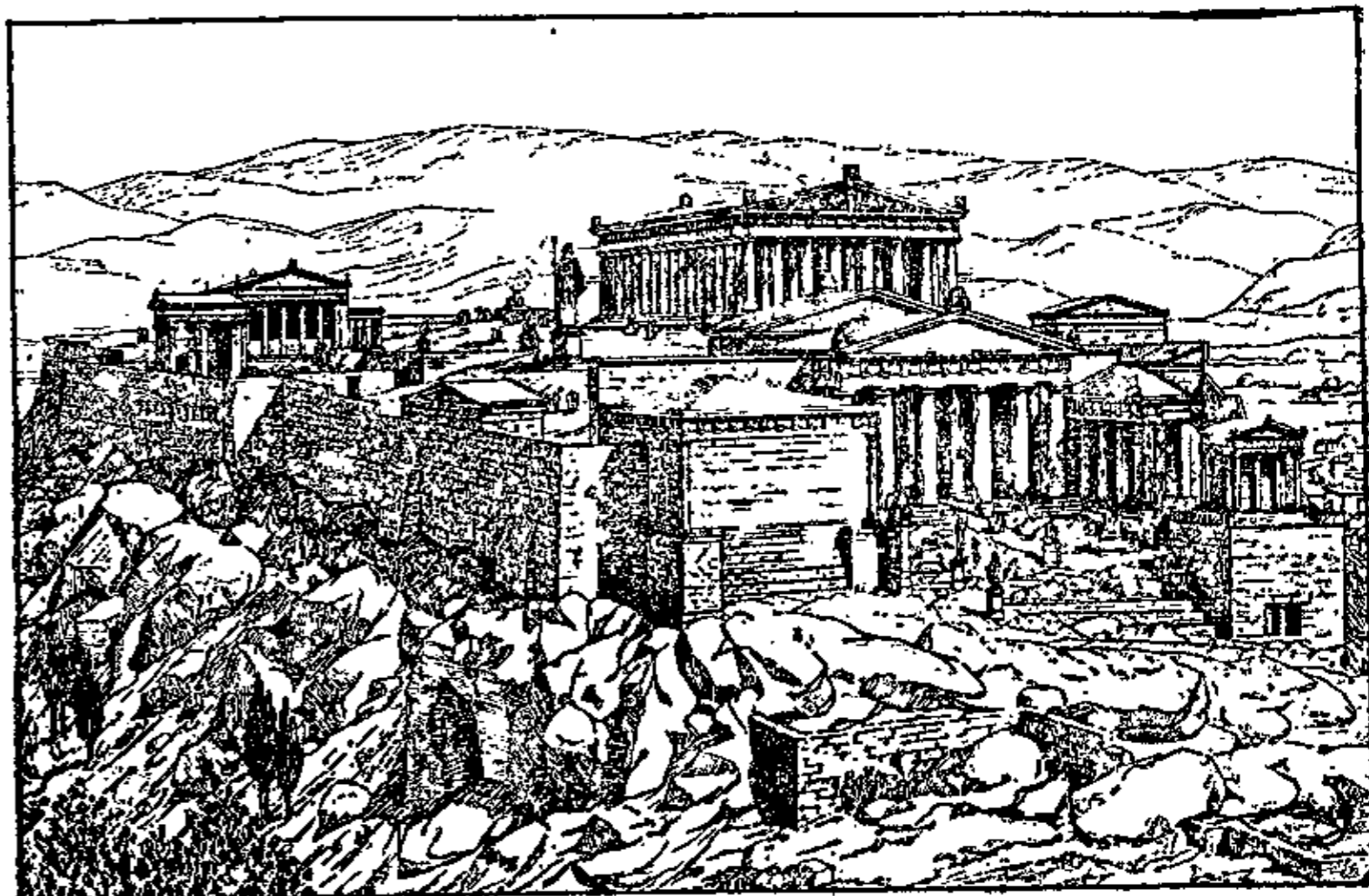

Правдоподібний вигляд давнього атенського акрополю.

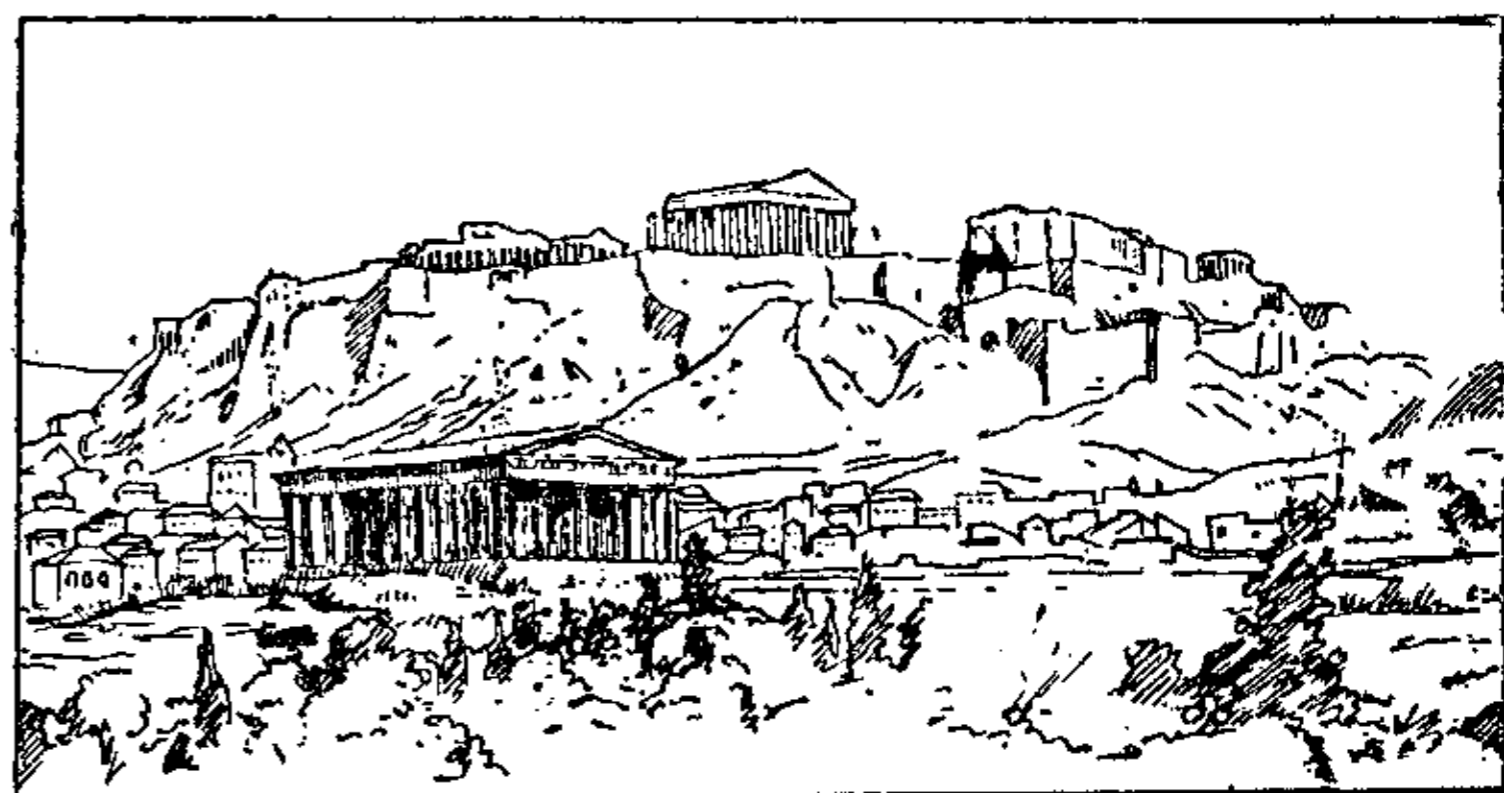

Теперішні руїни атенського акрополю.

**Акрокеравнія**, „Громові“ гори, названі від частих громових бур, старовинна назва півн. зах. рога Епіру, тепер Лінгета (Capo della Liguetta) в Альбанії.

**Акрокоринт**, замкова гора старовинного Коринту.

**Акролеїн(а)**, витвір перегону гліцерини; твориться також при смаженні сала і є причиною прикрого запаху при паленні тваринних річовин.

**Акроліт**, (гр.) дерев'яна статуя, якої кінчини (голову, руки й ноги) різьблено з каменю. Акролітами були подекуди ідоли поганської України (гл. Перун).

**Акромегалія**, (гр.) хоробливий надмірний розрост голови, рук і ніг.

**Акрополь**, високоположений і укріплений замок старогрецьких міст; славний своїми будівлями, як Пропілеї, Партедон, Ерехтейон і храм Ніки Аптерос в атенський а.

**Акростих**, (гр.) поезія, в якій рядки зачинаються від букв, що прочитані зверху вниз або знизу вверху, складають якесь слово (звичайно ім'я особи, якій поезія посвячена).

**Акротерій**, причілок, підвищення на чолі (фронтоні) або наріжники по вуглах даху, на статуї, погруддя або взагалі якісь різьби.

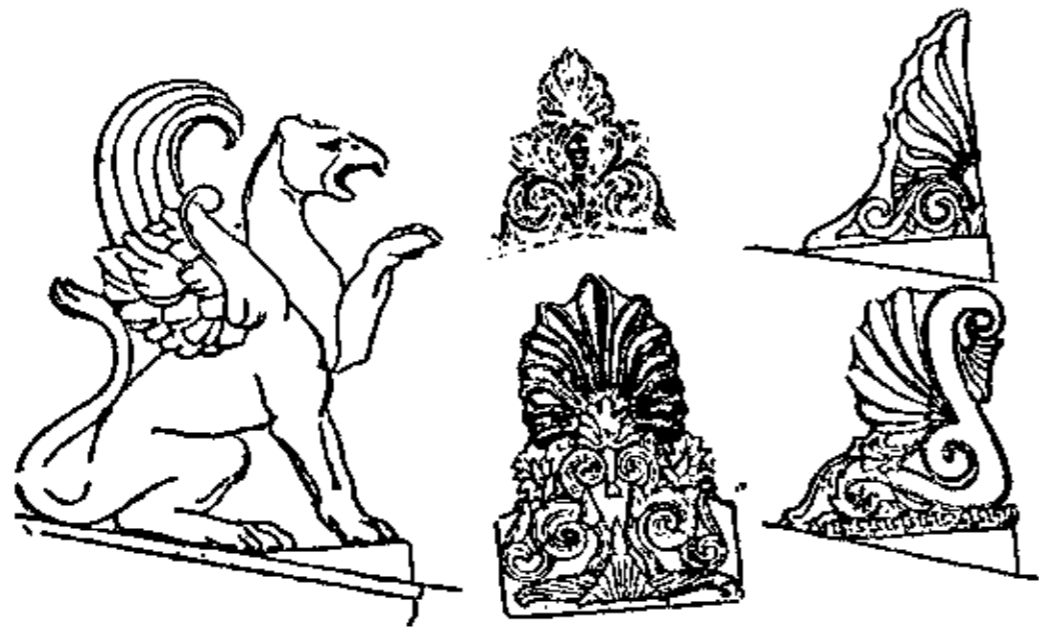

Акротерії (причілки).

**Аксаков**, 1) Сергій Тимофійович, рос. письмен. (1791-1859), автор „Семейної хроніки“ (1856) і „Споминів“ 1858. Оба ці високоартистичні оповідання належать до перлин російської повісти. 2) Константин, його син (1817-60), один із провідників слов'янофільського руху, працював головною на полі філології й історії. 3) Іван, другий син (1823-86), теж відомий слов'янофіль, громадський діяч, письменник і журналіст. Полишив м. ін. студію над укр. ярмарками.

**Аksamит**, гл. Оксамит.

**Аксельбанти**, (нім.) вовняні золотисті або срібlistі шнурки на раменах військових старшин; відзнаки.

**Аксентовіч** Теодор, \*1859, поль. маляр пастеліст, уславився своїми гуцульськими „Йорданами“.

**Аксесуар**, акцесорія (фр.) додаток, дугорядні прикмети, побічні справи.

**Аксиніт**, туміт, креман глину, алюмінію, вапню (кальцію), магнезію, червоно-бурий камінь до прикраси.

**Аксиома**, (гр.) твердження, ніяким доказом незакріплене, яке ми приймаємо за правдиве і кладемо в основу якоїсь науки; пр. мат. аксіоми, як: пряма є найкоротшим сполученням двох точок

**Аксіоматичний**, цілком певний, що не підлягає сумніву.

**Аксис**, особливий рід оленів в Індії і на Цейлоні, великих, темнобурих з ясними крапками; правдоподібно дуже первісна порода

**Аксолотль**, (*Amblystoma mexicanum*) американський рід земноводних тварин, котро-

го личинка помітна тим, що може розмножуватися, не дійшовши повного розвитку.

**Акт**, (лат.) те, що сталося, 1)

*Acta diurna* — уряд. дневник з часів римського цесарства. 2) *Acta apostolorum* — апостольські діяння. 3) *Acta sanctorum* або *martyrum* — діяння святих і мучеників. 4) Акт — дія в драмі. 5) Урядове письмо. 6) А. історичний, важне письмо (грамота) з минулого. 7) Акт, людська нага постать, усталена в певному русі для зрисовування чи різьблення.

**Акташ**, озеро на Криму б. Керчі.

**Актеон**, мітологічний герой переіменований Діанною в оленя.

**Активна**, (лат.) чинний стан білянсу, складники маєтку без огляду на стан довгів, які появляються у білянсі поруч як пасива (довжний стан білянсу).

**Активізм**, (лат.) підкреслення значіння свідомої волі у нашій практичній та теоретичній діяльності.

**Активіст**, (лат.) прихильник рішучих політичних виступів або член партії, що веде відповідальну роботу.

**Активний**, (лат.) чинний, діяльний.

**Активні відсотки**, відсотки, які побираємо від когось, у протилежність до пасивних, які комусь платимо.

**Активність**, (лат.) сильне напруження волі в однім напрямку.

**Активува-ти**, (лат.) впроваджувати в службу, здійснювати.

**Актинія**, (гр.) морська тварина з громади квітань, гл. Квітані.

**Актиноліт**, (гр.) проміністо зложена, зелена відміна амфіболу.

**Актинометр** прилад до мірення натуги проміньовання, передовсім соняшних промінів.

**Актиномі-коз(а)**, (гр.) хороба спричинена грибок,



Олень — аксис.

го личинка помітна тим, що може розмножуватися, не дійшовши повного розвитку.

**Акт**, (лат.) те, що сталося, 1)

*Acta diurna* — уряд. дневник з часів римського цесарства. 2) *Acta apostolorum* — апостольські діяння. 3) *Acta sanctorum* або *martyrum* — діяння святих і мучеників. 4) Акт — дія в драмі. 5) Урядове письмо. 6) А. історичний, важне письмо (грамота) з минулого. 7) Акт, людська нага постать, усталена в певному русі для зрисовування чи різьблення.

**Акташ**, озеро на Криму б. Керчі.

**Актеон**, мітологічний герой переіменований Діанною в оленя.

**Активна**, (лат.) чинний стан білянсу, складники маєтку без огляду на стан довгів, які появляються у білянсі поруч як пасива (довжний стан білянсу).

**Активізм**, (лат.) підкреслення значіння свідомої волі у нашій практичній та теоретичній діяльності.

**Активіст**, (лат.) прихильник рішучих політичних виступів або член партії, що веде відповідальну роботу.

**Активний**, (лат.) чинний, діяльний.

**Активні відсотки**, відсотки, які побираємо від когось, у протилежність до пасивних, які комусь платимо.

**Активність**, (лат.) сильне напруження волі в однім напрямку.

**Активува-ти**, (лат.) впроваджувати в службу, здійснювати.

**Актинія**, (гр.) морська тварина з громади квітань, гл. Квітані.

**Актиноліт**, (гр.) проміністо зложена, зелена відміна амфіболу.

**Актинометр** прилад до мірення натуги проміньовання, передовсім соняшних промінів.

**Актиномі-коз(а)**, (гр.) хороба спричинена грибок,

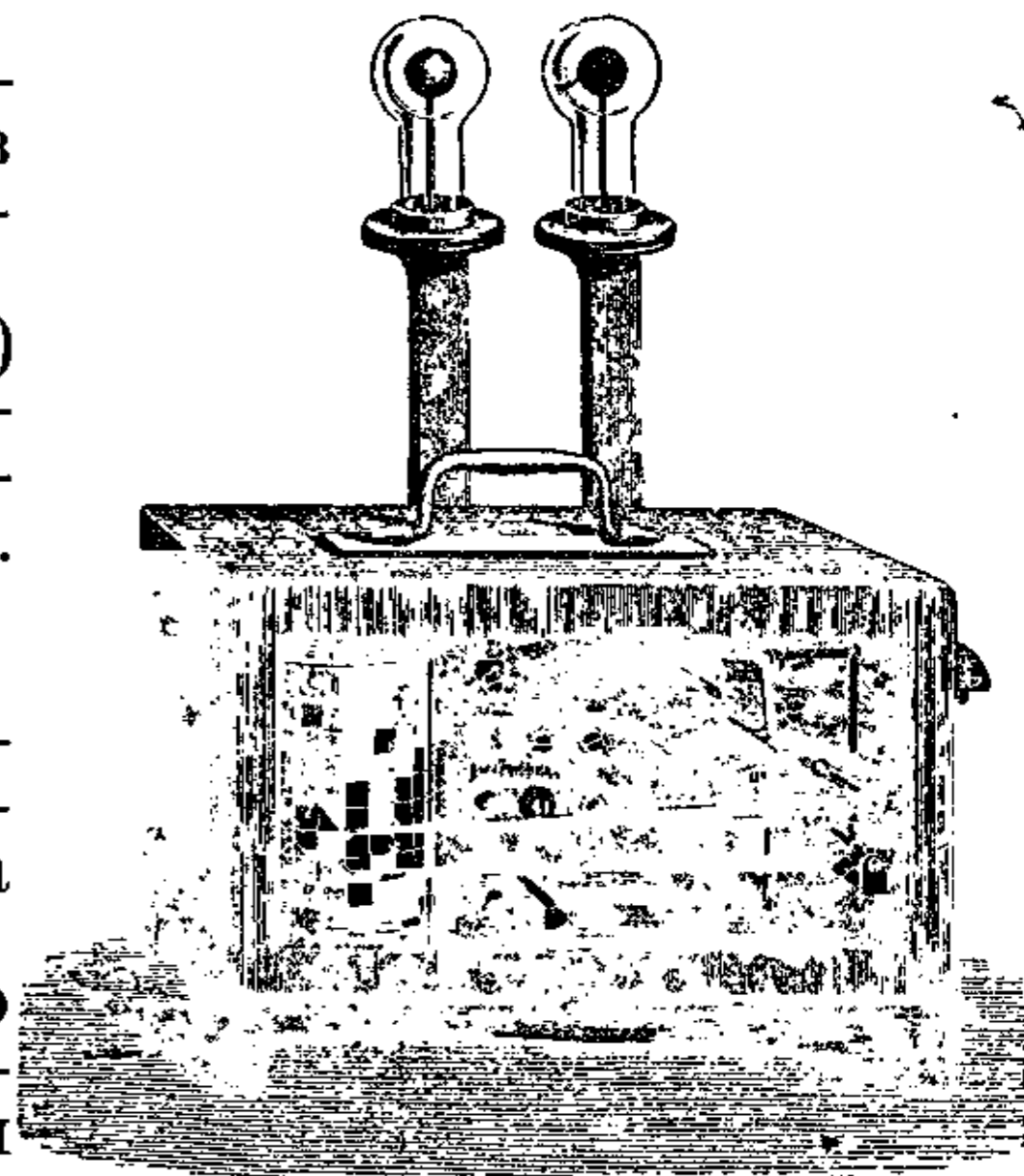

Актинометр.

Різниця навітлення двох галочок, одної золоченої, а другої чорної, записується самочинно на вальці.

**Актиномі-коз(а)**, (гр.) хороба спричинена грибок,



що живе на збіжжях; проявляється небезпечними рошними боляками.

**Актинотерапія**, (гр.) лікування проміннями, природними, соняшними або штучно витвореними.

**Актичний ступінь**, гл. Море.

**Актійські гри**, свята в честь Аполлона в стар. Греції.

**Актіон**, (Actium) ріг на зах. побережжі Греції, при артейським заливі; при А. морська битва 31 до Хр., де Октавіян побідив Антонія.

**Актор**, (лат.) лицедій, що виступає на сцені.

**Актуальний**, (лат.) той, що має значіння в сучасну пору.

**Актуар**, (лат.) назва судового писаря, реєстратора.

**Актюбінська область**, частина Козацької Автономної Рад. Респ., поверхня 277.870 км.<sup>2</sup> 414.000 меш.; лежить в зах. часті кіргізьких степів. Заселена давніше лише кочовиками кіргізами, стала скоро заселятися головно українцями по проведенню залізничі Оренбург-Ташкент; тепер кіргізи частинно перейшли до хліборобства. Населення: кіргізи 68%, українці 19%, росіяни 9%; число українців сильно збільшується. Головне місто Актюбінськ, 20.500 меш.

**Акула**, (Euselachii), пажор, морська риба, хрястносkeletalна, якої деякі роди доходять до 15 м. довжини. Замітна шорсткою шкірою без лусок, поперечними щоками, закритими сильним чоловим вирістком і узброєними гострими, трикутними зубами, уложеними в багатьох рядах, та великими крилатими плавцями. Дуже пажерлива. З акул найзамітніші: пажор людоїд, найбільший морський хижак і молотан, що має голову видовжену на боки так, що подобає на великий молот.

**Акумулятор**, (лат.) прилад до нагромадження чогось.

**Акумулятор гідравлічний**, збірник води для порушування гідравлічних машин.

**Акумулятор електричний**, приладдя, що дозволяє нагромаджувати електричну енергію, перетворюючи її на хемічну. Складається звич. з олов'яних плит уміщених в сірчаній кислоті; під впливом електричної струї відбуваються складні хемічні прояви, які доводять до того, що плити при аноді вкриваються окисом олова, а при катоді остають чистим оловом; так налаштований а. стає гальванічним звеном, яке можна ужити до потрібних цілей; при тім переходять відворотні хемічні прояви, які доводять олов'яні пли-

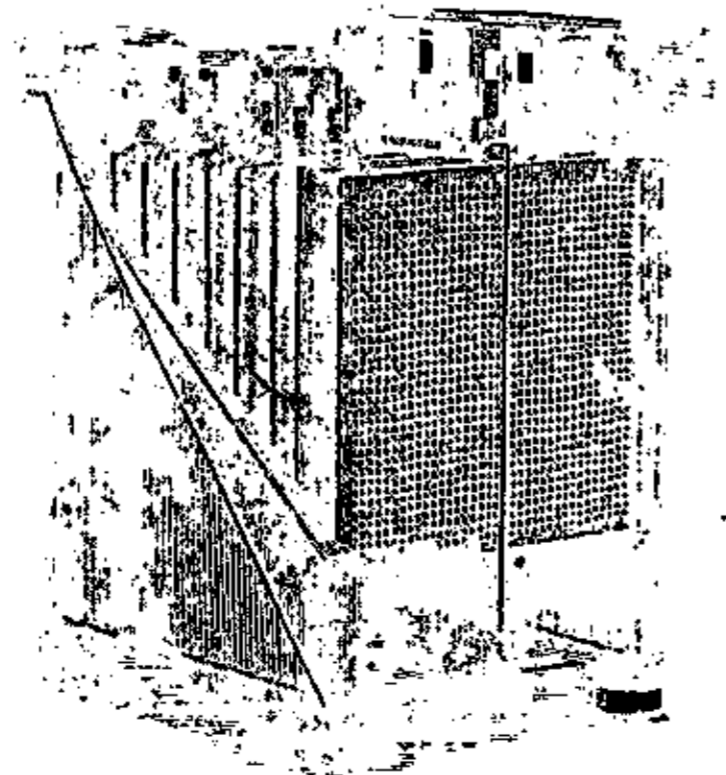

Акумулятор, передня стіна відкрита, щоби було видно олов'яні пластини.

ти до первісного стану; тому а розряджується і його треба „набивати“ наново. А. Едіссона має плити не олов'яні, а з заліза і ніклю, а замість сірчаної кислоти — потасовий луг.

**Акумулятор паровий**, особливий котел, що приймає зайву пару з парового кітла, а в разі потреби віддає самочинно свою пару до ужитку.

**Акумуляторна батарея**, збір послідовно з'єднаних акумуляторів для піднесення напруги електричної струї.

**Акумуляторна централь**, більша акумуляторна батарея, призначена для обслуговування певної електричної лінії.

**Акумуляційні гори**, витворилися через нагромадження скал (пр. вулканічні стіжки) без порушення земної кори.

**Акумуляція**, (лат.) нагромадження; в геології: нагромадження осадів морських, річних і льодовикових; в економії: а. капіталу, нагромадження великих грошових засобів; теорія акумуляції Маркса, Розі Люксембург, гл. Капітал.

**Акуометр**, (гр.) прилад до мірення сили слуху та ступеня глухоти.

**Акупунктура**, (лат.) проколювання ніжними металевими шпилечками для лікування: проколювання боляків, електризування.

**Акурат**, (лат.) якраз, власне, точно; **а-ний**, докладний, старанний, дбалий; **а-ність**, точність, старанність.

**Акустика**, (гр.) наука про голос.

**Акустичний**, такий, що відноситься до голосу; „акустична“ саля збудована так, що на кожному її місці можна чути виразно тони й слова; **а. трубка** улегшує слухати приглухуватим.

**Акут**, акутний, (лат.) гострий, наглий.

**Акута**, (іт.) високий, гострий голос органних сопілок.

**Акушер**, (фр.) лікар, спеціаліст у поліжництві.

**Акушерка**, (фр.) жінка привчена й уповажнена до помочі й послуг при родах, повитуха.

**Акушерія**, (фр.) поліжництво.

**Акцент**, (лат.) наголос; значок над словом у місці, де треба його вимовити з притиском; вимова, що відбиває своєрідні прикмети чужої мови.

**Акцентування**, наголошування, виговор з натиском.

**Акцепт**, (гл.) вексель.

**Акцептаційний кредит** (звичайний), одна з форм кредитування торгівлі банками. Банк приймає на себе обов'язок акцептувати, себто підписувати в ролі майбутнього платника векслі, виставлені його клієнтом (купцем), очевидно до означеної згоди загальної суми і з приходом дня платності векслі ці платити. Банк, приймаючи на себе такий обов'язок, вимагає звичайно від клієнта, щоби той доставив йому перед днем платності відповідне покриття у готівці або в іншій виді. Користь з того

для купця та, що він може пускати в обіг векслі з добрим банковим підписом (жиро); есконтуючи такий вексель, він одержує зразу готівку, дуже часто в тім самім банку, який акцептував вексель.

**Акцес**, (лат.) приступлення до чого, особл. до умови інших.

**Акцесія**, (лат.) приріст власности; приростом є все, що додатково до речі приходить та з нею лучиться в одно.

**Акциденції**, (лат.) випадкові прикмети, побічний дохід; у друкарстві: дрібні роботи, які вимагають артизму і знання складача; в філософії: неістотні, змінливі прикмети в протилежність до незмінної субстанції.

**Акциз(а)**, (фр.) оплата від харчів, напоїв, тютюну, тощо; уряд, що завідує тими податками.

**Акцизник**, урядовець при акцизнім уряді.

**Акційна спілка** (а-е товариство, нім. Actien Gesellschaft, фр. Société anonyme, англ. Company Limited), основна форма колективного підприємства капіталістичного типу. В основі акц. с-ки лежить основний капітал, розложений на рівні частки, т. зв. акції (англ. шери). Кожна акція дає посідачеві один голос і право на дивіденду, або обов'язок покривати у відповідній часті страту спілки. Значить, більшість голосів на зборах має завсіди той, хто має в руках більшість акцій, отже про долю спілки рішає капітал, а не фізичні особи (в кооперативі навпаки: член має один голос, хочби мав і більше уділів).

**Акція**, (лат.) 1) чинність, діяльність, робота, дія; 2) грошовий пай в акційних спілках. Акція означає рівночасно висоту матеріальної відповідальности акціонера, себто члена акційної спілки. Висоту акцій у правильноє закон. Посідання акцій щодо кількості не обмежене. Акцією зветься й той документ, який одержує акціонер, поіменно названий або неназваний (а. на пред'явника) на доказ сплаченого ним паю; 3) в римськім праві actio — позов, акт обвинувачення; 4) в літ. творах акція — ділання дієвих осіб, їх учинки і змагання в боротьбі з окружаючим світом і з собою за осягнення наміченої цілі.

**Акчелерандо**, (іт. accelerando) прискішуючи, музичний темп.

**Алабама**, 1) одна з держав З. Д. А. на півдні. 135.000 км.<sup>2</sup>, 2,350.000 меш., з чого майже половина чорні. Найбільші плянтації бавовни на світі. Копальні вугля, заліза, міді, срібла. 2) ріка в півд. частині З. Д. А. 1.350 км. довж., зі сточищем 113.000 км.<sup>2</sup>; впадає до Мехіканського заливу.

**Алагес**, (Alagoes) вигаслий вулькан у Вірменії, 4.098 м. вис.

**Ала Даг**, височина 3.500 м. вульканічного походження в середущій Вірменії.

**Алазони**, гл. Скити.

**Алайські гори**, зах. частина гір Тянь-Шань у рос. Туркестані до 7.120 м. вис. В цих

горах один з найдовших льодовців світу (70 км.), обслідуваний українським ученим Федченком і названий його іменем.

**Ала Куль**, два солоні степові озера в рос. Середній Азії.

**Алалія**, (гр.) 1) німота наслідком нерозвинення мізкових осередків мови; 2) неможливість говорити пов'язаною (артикулованою) мовою, наслідком уроджених недостач мізку або хоробливих прояв у ньому.

**Алани**, сарматське плем'я, знамениті їзці та лучники, побідили 375 разом з гунами остроготів, дісталися із свевами та вандалами 406 до Галлії й Еспанії, де їх розбили візиготи 418. Їх потомками осетини.

**Аларіх**, король візиготів 395—410, б. 370 завоював Тракію, Македонію, Грецію, Італію, 410 добув Рим.

**Алатау**, „пестрі гори“ — частина гір Тянь-Шань у Туркестані, вис. до 3.570 м.

**Албені** (Albany), столиця стеіту З. Д. А. Н'ю-Йорк, над рікою Гудсон (Hudson) 120.000 меш.

**Албіон**, стара кельт. назва В. Британії.

**Алвізій** Михайло, львівський міщанин, полишив запис на братську школу у Львові, 1645.

**Алгезія**, (гр.) нервний біль.

**Алгонкіни**, група індієських племен (делавари, могікани, оджібви, чаяни) в схід. частині Півн. Америки, кругло 100.000 голів.

**Алдан**, права притока Лени у східнім Сибіру, в Якутській обл. 1870 м. дов.

**Алданов** Марко, (вл. Ляндав), рос. письм. \*1889; автор відомих історичних повістей.

**Алдермен**, (англ.) голова ремісничого цеху, член міської ради в Англії й З. Д. А.

**Алеарді**, іт. поет-патріот (1812-78).

**Алеврометр**, (гр.) прилад для визначення в муці кількості поживної білковини.

**Алевронат**, побічний перетвір з пшенишної або житньої муки при виробі крохмалю; дуже поживний (80% білковини, 5% мучини); хліб з алевронату вживають хорі на цукрицю.

**Алегорія**, (гр.) висловлення думки образом, порівнянням; притча; образове представлення думки або поняття, пр.: слави, чесноти, хоробрости, освободження поневоленого народу.

**Алеґани**, гл. Апалачі.

**Алеґат**, (лат.) залучений, прикладений документ, залучник, додаток.

**Алеґрен** (Allegre) Габріель, (1710-95) французький мистець, зображував особи й події з вірувань греків і римлян.

**Александр**, гл. Олександр.

**Александреску** Григорій, румунський поет (1812-86), політичні сатири й байки, збірник віршів „1840 рік“.

**Александрета**, тур. Іскендерун, пристань у півн. Сирії. 15.000 меш.

**Александрин**, вірш із шостистопових ямбів з цезурою на третій стопі; ним на-

писані ст. фр. героїчні пісні про Олександра В. (звідси й назва), також фр. псевдоклясичні епічні й драматичні твори.

**Александрі Василь**, рум. поет і дипломат, (1819-86), створив рум. театр, збирав рум. народні пісні.

**Александрів Волод.**, лікар, письмен. (1825-93), відомий перекладчик, („Тихомовні співи на святі мотиви“), автор оперет „За Немань іду“ і „Ой не ходи Грицю, та на вечерниці“, що в перерібці Старицького граються донині в наших театрах.

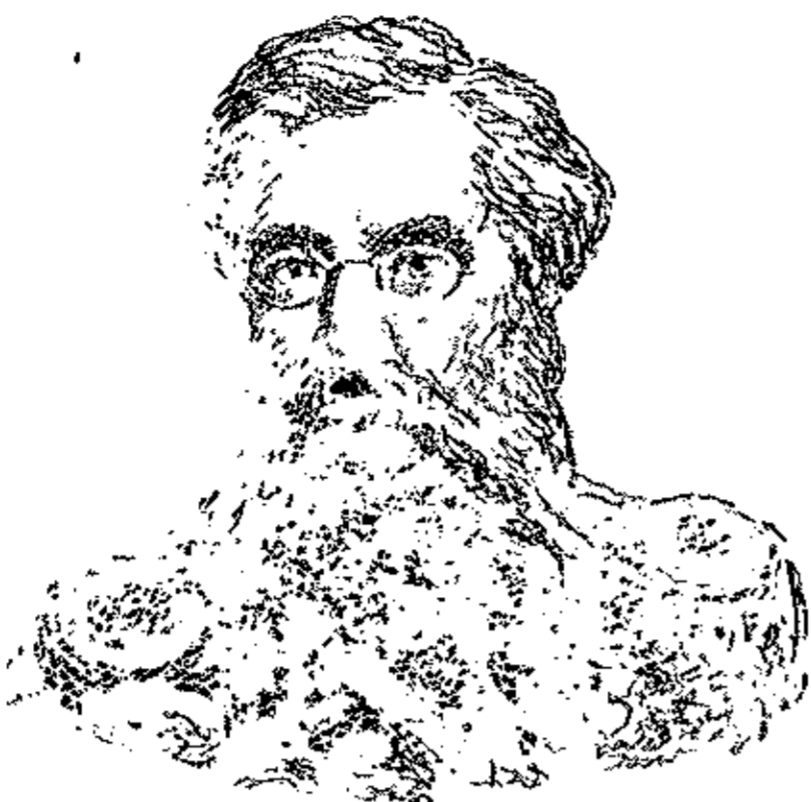

В. Александрів.

**Александрів**, 1) (Александров) повітове місто у Владимирській губ. в середній Росії, 12.000 меш. 2) (Aleksandrów) містечко коло Лодзі з ткацьким і килимарським промислом; 11.000 меш.

**Александрійська доба**, часи поширеної на цілм сході пізньо-грецької, геленістичної культури за Птолемеїв (323 до 30 до Хр.) і римлян (30 до Хр. до 640 по Хр.) до арабського наїзду за каліфа Омара. Тоді цвіли: історія (Полібій 200-120 до Хр.), географія (Ератостен 275-195 до Хр.), філологія (Арістофан з Візантії), медицина (Герофіл і Ерістрат б. 300), математика (Евклід б. 300), механіка (Архімед 287-232), астрономія (Гіппарх із Нікеї †125). З Александрії походить також мабуть неоплатонська філософія. В поезії а. д. дала тільки хуторну поезію (буколіки). Осередком тієї культури було місто Александрія.

**Александрійська книгозбірня**, основана Птолемеєм II. (283-246 до Хр.), згоріла частинно в р. 47. до Хр. під час війни Цезаря з Помпеем. Дорешти знищили її в р. 39. по Хр. під час релігійних розрухів християнські фанатики. Перекази пізніших арабських письменників, буцімто знищив її каліф Омар 642, неправдиві.

**Александрійський переклад**, гр. переклад св. Письма зладжений для Александрійської бібліотеки. Інакше зветься перекладом Семидесяткох (Septuaginta).

**Александрія**, 1) пристань при гирлі Нілу, заложена Олександром В., опісля столиця Єгипту та осередок геленістичної культури й науки. Євангелист Марко заснував тут церков, що згодом стала патріархатом. З упадку піднеслася А. в XIX. в., нині головна пристань Єгипту. 570.000 меш. Вивіз бавовни, збіжжя, цукрової троші й т. ін. 2) Місто в Румунії 16.000 меш.

**Александрія**, багата в уяву повість про Олександра В., перерібка ніби калістенового оповідання, в яким Ол. В. підбиває Грецію й Рим, воює з песиголовцями, велетнями, карликами, велетенськими комахами й амазонками та вмірає у Вавилоні, згідно з віщуванням пророка Єремії. Ця повість

У. З. Е. І.

була відома в нас у XIII. в. з хроніки Малали і мала важне значіння в нашій культурній життю.

**Александрович Митрофан**, гл. Олелькович Митро.

**Александровськ**, 1) найбільше на півн. висунена місцевість європейської Росії на півострові Кола над Льодовим океаном; 400 меш. 2) місто в ставропольській окрузі в північнокавказьким краю; 3) гл. Новопетровський форт.

**Александрополь**, гл. Ленінакан.

**Алексєєв**, 1) Федір, рос. маляр (1757-1824 в Петербурзі) вславився видами укр. міст, виконаних в дусі Каналета. 2) Петро, ткач, відомий рос. революціонер, агітатор і пропагандист, згинув на каторзі, вбитий якутами (1849-91). 3) Євген (1843-1909) адмірал, намісник Далекого Сходу, один із спричинників рос.-японської війни й гол. вожд рос. військ у цій війні.

**Алексинський Григорій**, рос. соц. демократ, \*1879. член 2-ої Думи; під час світової війни шалено нападав на укр. визвольний рух, виступаючи головно проти „Союзу визволення України“.

**Алексі (Alexis) Поль**, фр. повістяр (1847-1901), автор біографії Золі.

**Алексій**, гл. Олексій.

**Алексін**, (гр.) білковинна річовина, втворена в крові для оборони перед хороботворчими заразками.

**Алексіс Вілібальд**, (вл. Haering Wilhelm), нім. письмен. (1798-1871), повісті, вірші й оповідання.

**Алексія**, (гр.) „сліпота слів“, хороблива недостача розуміння написаних слів.

**Алексіяни**, світське братство по уставу св. Авґустина, яке опікувалося недужими й займалося хороненням мерців (XIII. в.).

**Алеман Матео**, есп. письмен. (1547-1609), авантюрист; його сензаційна повість „Життя і вчинки Гусмана Альфарача“ мала вплив на Лесажового „Жіль-Бляза“.

**Алемани**, германське плем'я з часів переселення народів III-VI. вв., що жило між гор. Одрою й Лабою, а пізніше пересунулося на півд.-захід і дійшло до теперішньої Швейцарії й Ельзасу, живе сьогодні в пограничних областях Швейцарії, Німеччини, Австрії та Франції.

**Алембек (Альпек) Іван**, львівський міщанин, вів боротьбу з міським патриціатом; склав опис Львова й спомини, †1636.

**Алембик**, (араб.-гр.), мідяна посуда до гонення горілки, вживалася до пол. XIX. в.

**Ален (Ahlen)**, місто в пруській окрузі Мюнстер, 24.000 меш.; копальні вугілля.

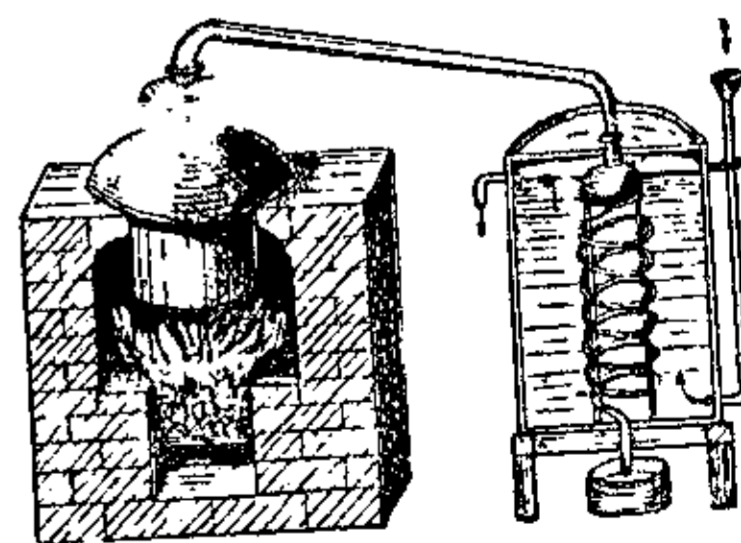

Алембик.

В квітлик підігривається алькогольний напій, а добути через те пари алькоголю скроплюються у холоднику (направо).

**Ален**, (Alain, вл. Е. А. Chartier) фр. письмен. \*1868, літературні нариси й критичні афоризми.

**Аленбай** (Allenby), Едмунд Генрі, англ. генерал у Палестині 1917, британський комісар Єгипту 1919-25.

**Алеппо**, гл. Галєб.

**Алепський Павло**, архидіакон, товариш подорожі патріярха Макарія до Москви, переїздив із ним, за Б. Хмельницького, через Україну і в своїх споминах про цю подорож дуже хвалить високу культуру „козацького народу“.

**Алесія**, столиця гальських мандубіїв, біля Семюру, 52 до Хр. облягав її Цезар.

**Алессандрія**, столиця країни тої самої назви в півн. зах. Італії над рікою Танаро, 80.000 меш.; залізничний вузол, сильна твердиня; ткацький промисл, торговля.

**Алеути**, 1) острови вулканічного походження, тягнуться від Аляски по Камчатку. Простір 34.000 км<sup>2</sup>. Наслідком суворого підсоння живе там лише 1000 осіб, що займаються ловецтвом; 2) плем'я ескімосів, що живе на цих островах, а також на півночі Аляски.

**Алеф**, перша буква жидівської азбуки, також число 1.

**Алеч**, (Aletschgletscher), найбільший льодовик в Альпах, тягнеться з гори Юнгфрау, Алечгорну й Фінстераргорну на 24 км, поверхня 129 км<sup>2</sup>.

**Алеш** Микола, чеський маляр, \*1852, збірка образів „Рідний Край“, малюнки до народніх пісень та історичні образи, м. ін. у „Народнім Дівадлі“.

**Алея**, широка дорога, обсаджена з обох боків деревами, в одному або в кількох рядах.

**Але**, (Alais), місто в департаменті Гард у півд. Франції, 42.000 меш., металевий і шовковий промисл. В А. заключено 1629 договір між Рішельє й гугенотами, який підтверджував Нантський едикт.

**Але**, гл. Ель.

**Алилуя**, (жид.) церковна пісня; дослівно значить: Хвалить Господа.

**Алиськевич Андрій**, педагог (\*1870), директор укр. гімназій зразу в Перемишлі, опісля в Берегові, тепер в Ужгороді.

**Алі**, (ар. вл. високий, величний) тур. почесна назва: Ваша Величність; володар.

**Алі-ага Різванбеґович**, везир автономної Герцеговіни, поміг туркам приборкати повстання в Боснії 1831.

**Алі-паша**, намісник Альбанії, 1788 добув Яніну, 1803 намісник схід. Румелії, змагав до самостійности, покараний смертю.

**Алібей**, лиман у Басарабії.

**Алібі**, (лат.) доказ якоїсь особи що до її неприсутности на місці злочину.

**Алігатор** (Alligator), порода найбільших плазунів, до 5 м. дов., живе в серед. Америці і півд. Азії.

**Аліґієрі** (Alighieri,) гл. Данте.

**Алізарин(а)**, барвник. До 1869 добували її

з коріння красильного брічу (*Rubia tinctorum*), тепер витворюють штучно з антрацену. Хемічний взір C<sub>14</sub> H<sub>6</sub> O<sub>2</sub> (OH)<sub>2</sub>. Ужиток: виріб красок: червоної, синьої та фіялкової.

**Алі ібн Алі-Таліб**, каліф 653—661, зять Магомета; його прихильники — шіїти.

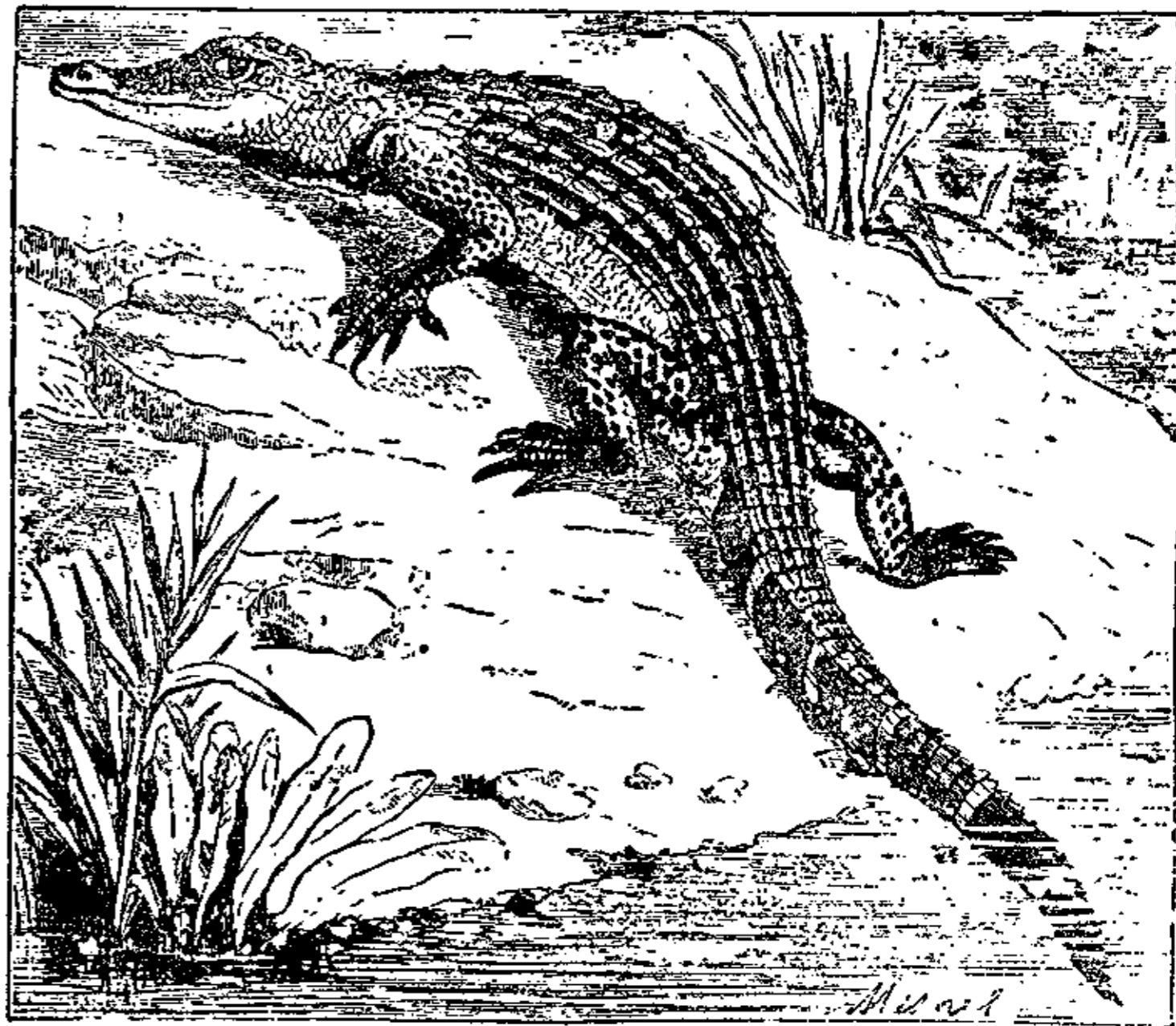

Алігатор.

**Аліканте** (Alicante), 1) Гол. місто есп. країни тої ж назви, пристань над Середземним морем. Околиця славна своїми винами, солодкими мигдалями й родзинками, котрі вивозяться; велика фабрика тютюну, рафінерії нафти, металевий промисл; зимова кліматична місцевість, 68.000 меш. 2) Червоне вино назване від цього міста.

**Аліквантна частина**, така частина числа, яка міститься в ньому з останком (прим. 5 : 2).

**Аліквоти**, горішні тони, які звучать разом із основним тоном струни і є основою гармонії.



Аліквоти.

**Аліквотна частина**, така частина числа, на котру воно ділиться без останка (пр. 4 : 2).

**Аліменти**, (лат.) обов'язкова плата на удержання дітей.

**Алініометр**, (лат.-гр.) прилад для вичування довгих ліній, з лунетою, що обертається в доземній площині. Вживається також при виченню осі тунелів.

**Аліпій**, 1) гр. письменник про музику, б. 360 по Хр., 2) А. Печерський, вл. Олімпій, патріярх укр. іконописання; чернець київо-печерського монастиря XI в., вчився іконописі в гр. малярів, що розмальовували київо-печерську лавру; є кілька ікон приписуваних його пензлеві. †1114 р.

**Алітерація**, (н. лат.) рівнозвучність, повстає, коли слова у віршу починаються тою самою шелестівкою, пр. в укр. думі:

„Правда, панове, полягла“, „Ні на полі, ні на морі не бувала“.

**Аліфатичні сполуки**, (гр.) товщі і споріднені річовини; основною річовиною є метан. Крім товщів сюди належать м. ін. вуглеводні, що входять у склад бензини, нафти, парафіни, також органічні кваси, алькоголі, оцет, цукри, мучина, целюльоза й багато ін.

**Алкамен**, ст.-гр. різьбар і ливар, найславніший з учнів Фідія, в V. в. до Хр.

**Алкей**, ст.-гр. ліричний поет з Митілені на остр. Лесбі, б. 600 до Хр. Від нього дістала назву чотирорядкова алкейська строфа.

**Алкестіда**, дружина Адмета, тирана міста Фер у Тессалії, добровільною смертю окупила життя свого мужа, після чого Персефона пустила її назад на горішній світ; по іншому переказу Геракл відбив її у Плутона. Її долю часто зображали гр. й рим. трагіки.

**Алкібіад**, атен. політик і полководець під час пелопонеської війни; (451-404 до Хр.); обвинувачений у зневазі релігії, перейшов до Спарти й Персії, покликаний назад побив спартан під Абідом і Кізіком; по невдачі під Нотієм убитий.

**Алкіной**, король Феаків в „Одісеї“.

**Алкіона**, донька Еола, кинулася в море, з туги за своїм чоловіком Кеїксом, що згинув після розбиття корабля.

Боги перемінили їх обоїх у водяні птиці. Алкіонські дні, тихі, безвітряні, зимові дні; безвітря, тиша, спокій.

**Алкіфрон**, гр. ретор, б. 200 по Хр. Остало по нім 118 листів, цінних для літератури й для пізнання сучасного побуту й світогляду.

**Алкман**, ст. гр. хорівий лірик з другої пол. VII. в. до Хр.

**Алмена**, дружина Амфітріона, мати Геракла.

**Алкмеоніди**, атен. аристократичний рід, 510 прогнали Пізістратидів.

**Алкої** (Alcoy), промислове місто в провінції Аліканте в Іспанії; 35.000 меш.

**Аллагабад**, столиця схід. брит. Індії при впадінні ріки Джумна до Гангу. 170.000 меш.

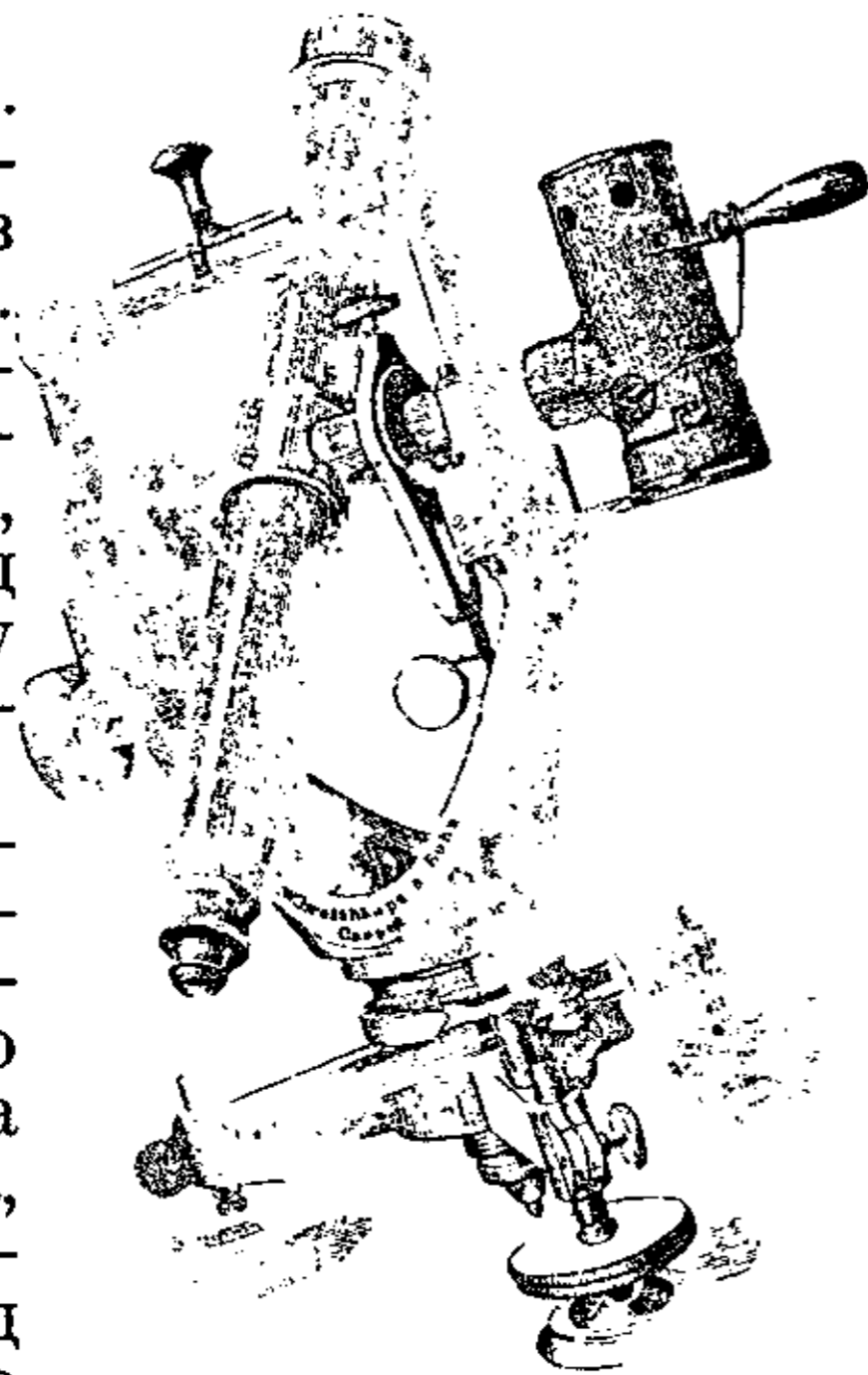

Алініометр.



Алкібіад.

Торговля збіжжям, університет, місце прощі для індусів.

**Алларгандо**, (іт.) розширюючи, муз. темп.

**Аллах**, (араб.) Бог магометан.

**Алле́** (Allais) Альфонс, фр. гуморист (1854—1905).

**Аллегрето**, (іт.) швиденько, муз. темп.

**Алле́рі Грегоріо**, іт. композитор (1567-1653), автор духовних хороших творів, м. ін. славного Miserere, співаного у Велику п'ятницю в Римі.

**Алле́ро**, (іт.) шпарко, жваво, музичний темп.

**Алле́кто**, одна з трьох Еріній (Фурій).

**Алленштайн**, поль. Ольштин, гол. окружне місто в схід. Пруссії; 39.000 меш., гарна, горбовата й озериста околиця над рікою Алле. В окрузі на 537.000 меш. 25% мазурів.

**Алліолі Йосиф**, нім. дослідник і перекладчик св. Письма (1793—1873).

**Аллобро́ги**, кельт. плем'я за Цезаря між Роною й Ізером.

**Аллозаври**, юрайські травоядні гади.

**Аллоку́ція**, (лат.) 1) у римлян промова полководця перед битвою; 2) прилюдна промова папи до збору кардиналів.

**Аллопатія**, (гр.) спосіб лікування хоріб, противний до гомеопатії; поборює хороби засобами, які в здоровому тілі спричинюють протилежні прояви.

**Алгоритмія**, (гр.) нерівномірність у биттю живчика.

**Аллотріофа́гія**, (гр.) хороблива охота до їдження невідповідних або й осоружних річовин.

**Аллотро́пія**, (гр.) властивість деяких первнів, що вони появляються в різних, цілком відмінних видах, пр. вуглець приходить як вугілля, графіт і діамант.

**Аллохро́матичність**, (гр.) забарвлення чужими річовинами, у камінів.

**Аллохтоні́чні відложжя**, творяться з принесених з іншого середовища матеріалів, пр. вугілля, що твориться на дні озера з принесених колод дерева.



Гр. Алле́рі.



Альое́с.

**Алма-ата**, (колись Верний) місто у рос. рад. автономній Кара-кіргізькій області, 47.000 меш.; сюди був засланий Троцький.

**Алмаз**, гл. Діамант.

**Алмазна**, місто Луганської окр.; копальні, 2971 меш.

**Алогічний**, (гр.) нелогічний, незалежний від законів людського думання.

**Алоя**, альоес, (Aloe), африканська рослина, споріднена з агаваю, з роду лілеєватих; сік з соковитого листа вживається як лік на очищення; з деревистих відмін добувають волокна, дуже пригожі для виробу полотна, лив і паперу, т. зв. мавританський льон. У нас плекається для оздоби.

**Алтаїди**, молоді пасмові гори азійського суходолу.

**Алтай**, (= золоті гори) гірські пасма в середній Азії в області рік: Іртиш, Обь і Єнісей. Найбільше висунена на захід і найважливіша частина цих гір — це Алтай у вузчій розумінні: від нього на схід розгалужуються гори Саянські, Танну, Шангайські і Великий Алтай. Властивий Алтай або Коливанські Рудні Гори обіймають 136.000 км.<sup>2</sup>, складаються із цілого ряду пасем, яких осередком є найвища гора Белуха (4542 м.) і є багаті в золото (Кузнецьк), срібло, мідь, олово, залізо та вугілля. Тубильцями є тюрські та монгольські народи: комлики (калмики), телойти, кумандійці, татари, шорці і кіргізи, а заходими, що живуть головню над Єнісеєм, росіяни та китаїці. Населення займається переважно скотарством, гірництвом і торгівлею. Залізниця з Николаєвська до Семіпалатинська (900 км.). Рос. Алтай обіймає 127.057 км.<sup>2</sup> і лежить на границі Монголії; монгольський Алтай сягає в глибину Монголії.

**Алтайські народи і мови**, гл. уральсько-алтайські народи і мови.

**Алтайці**, збірна назва для деяких тюркських народів Алтаю, зокрема для шорців; б. 55.000 голів.

**Алтембас**, (тур.) тур. шовкова матерія перетикана золотом.

**Алтин**, (тат.) гривня, шостак, колишній рос. гріш вартости трьох копійок.

**Алтиця**, у гуцулів частина сорочки під пахою.

**Алун**, гл. Галун.

**Алупка**, село на півд. березі Криму, морські купелі; виноградники.

**Алушта**, місто на півд. побережжі Криму у стіп Чатирдагу, морські купелі.

**Алфей**, найбільша ріка Пелопонесу, тепер Руфія.

**Алчевська**, 1) Христина Данилівна, (1843-1920). Жінка відомого харківського фінансового діяча Олексія Алчевського й мати поетки Христі й співака Григорія, видатна діячка на освітнім полі. Редакторка тригтомової праці „Что читать народу“. 2) Христина \*1882 в Харкові, донька попередньої. Твори: Поезії I. т.: „Туга за сонцем“, II. т.: „Ви-

шневий цвіт“, III. т. „Пісні серця і просторів“, IV. т. „Встань Сонце“ „Пробудження“ і окремі поезії. Займається педагогічною діяльністю.

**Алчевське**, містечко Луганської округи в Донбасі, 16.000 меш.

**Алювій**, 1) сучасна, польодова доба в історії Землі, замітна зм'ягшенням підсоння й нагромадженням у долинах рік глин, пісків, торфів, багонної руди й лугових вапняків. У алювіяльних покладах попадаються кости, раковини й рослини, які не різняться від сучасних рослин і тварин даної околиці. В алювіяльних зложжях знаходяться крім цього пам'ятки кам'яної, бронзової й залізної культури. 2) Земля, яку вода примулює до берега, належить до власника берега.

**Алюзія**, (лат.) натяк.

**Алюмен**, (лат.) галун.

**Алюмін**, глин, Al, первень, в природі тільки в сполуках, головню з киснем і двоокисом кремню, особливо в глині, бокситі, польовику, лосняку; одержується електролізою бокситу і глини в електричній печі Герульта; сріблито білий метал, дуже легкий, п. т. б. 2·7; тає при 657°; вживається до виробу покрив і складових частин літаків та повітроплавів, складових частин різних машин, кухонної посуду, дротів і грошей та до витворювання високих температур (алюмінотермія). Окиси алюміну: гл. корунд, шміргель, рубін і сафір. Оцтан



Христя Алчевська

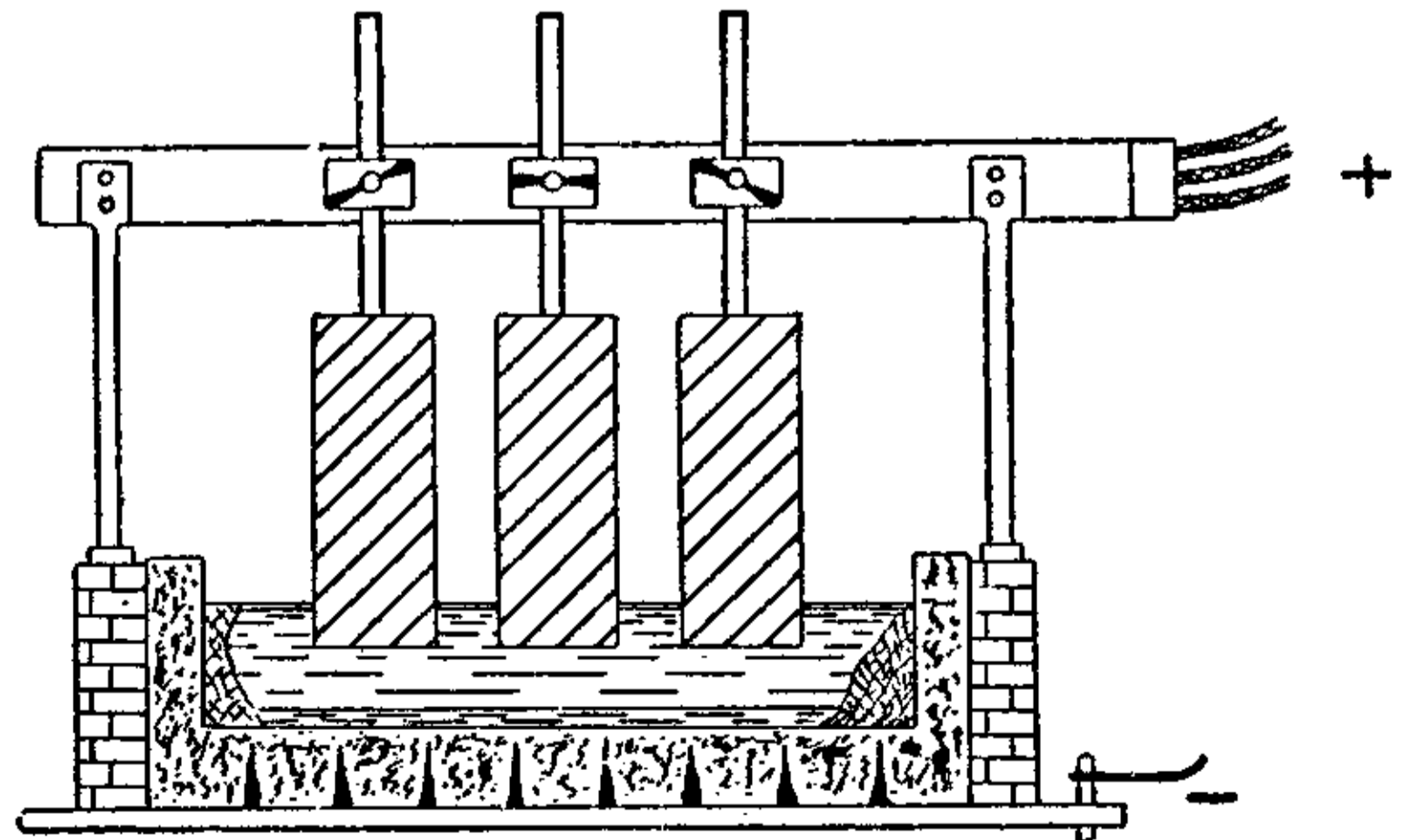

Піч Герульта (Heroult)

-|— аноди, які закінчуються (тут трьома) вугляними плитами; — катода, яка переходить також у вугляну плиту, на дні печі; між вугляними плитами катода й аноди є глиня або боксит, з яких під впливом сильної електричної струї витоплюється алюмін.

алюміну, т. зв. розчин Бурова, лік проти опухів і антисептик, також барвникова за-

права (байца). Сірчак алюміну додається до паперу як заправа. Солі алюмінієвого квасу, гл. Алумінат. Пересічний щорічний добуток алюміну в цілому світі виносить 215 тисяч тон, з того: З. Д. А. 90, Німеччина 30, Норвегія 22, Швейцарія 22, Франція 21, Канада 18, Всі інші краї 12.

**Алюмінати**, природні каміння, сполуки водокисів алюміну і металів, пр. спінель ( $Al_2O_3 \cdot O_2Mg$ ), хризобериль ( $Al_2O_3 \cdot O_2Be$ ).

**Алюміновий бронз**, мідь з 10% алюміну; сильний, ковний, не змінюється під впливом квасів; вживається на галянтерійний крам, хірургічні та астрономічні прилади, частини машин і т. ін.

**Алюмінотермія**, (лат.-гр.) спосіб одержування дуже високої температури відкисненням окисів металів алюміном. Сумішка окисів металів (окису заліза й бравнштайну) з алюміном дає т. зв. терміт, що розжарюється до  $3000^\circ$ . Термітове залізо вживається до сплювання шин.

**Алюмн**, (лат.), питомець, семінарист, клирик.

**Аля**, (іт. alla) на подобу, на зразок; пр. alla marcia: як марш, alla breve: темп вкорочений на половину (такт на 4 або 6 мір, числений на два удари).

**Алябастер**, дрібнозернистий, білий, часом смугастий гіпс. Уживається до різьб, у нас на Поділлі й Опіллі.

**Алябастрове скло**, прозоре скло, назовні подібне до алябастру. Прозорість надається домішкою чистого піску до шкляної маси.

**Аляб'єв** Олександр, рос. композитор (1787-1851): звісна його пісня „Вечірній дзвін“.

**Алява**, (Alava) есп. провінція заселена басками.

**Аляко́к** (Alascoque), Маргарита Марія, черниця, основниця культу „Св. Серця Ісусового“ (1647-90), канонізована 1864.

**Аляктага**, гл. Стрибак великий.

**Алямани** Люїджі, іт. поет і політик (1495-1556), ворог Медічів; повісти, поезії і драми.

**Алямб'єр** (d'Alembert le Rond) Жан, фр. математик і філософ (1717-83), один з творців першої фр. енциклопедії.

**Алянд**, А-ські острови, гл. Олянд, О-ські о. **Аляркон і Мендоза** (Alarcon y Mendoza) Хуан Руїс, визначний есп. драматург (1580-1639); побутові комедії.

**Аляркон** Педро Антоніо, есп. письменник і політичний діяч (1833-91). Поезії, романи, драми, критичні нариси.

**Алярм**, (фр.) тривожний крик, тривога, поклик до зброї у війську.

**Аляска**, в вузькім значінню півострів у півн.-зах. Америці з багатьома островами; в ширшій — цілий край, котрий належить до З. Д. А., відкуплений від Росії 1867. Поверхня: 1,530.000 км.<sup>2</sup>, населення: 60.000, (білі, індіани, ескімоси). Переважно гірська країна (Мек Кінлей 6187 м.) з суворим підбігуновим підсонням. Золото (Клондайк), срібло, рибальство, ловецтво.

**Аляуїт**, (Etat des Alaouites) область фр. мандату Сирії, 6.500 км.<sup>2</sup>, 261.000 меш.

**Аляхновіч**, Францішак, білоруський театральний діяч і письменник, \*1883; драми, оповідання й поезії під псевдонімом Монвід.

**Альба**, місто в провінції Кунео в півн. Італії; 15.000 меш.

**Альба**, (лат.) стихар у латинників.

**Альба Фердінанд** Альварес, князь (1507—82), есп. полководець, 1567—73 намісник у Нідерляндії, вів безуспішно боротьбу з повстанням голяндців.

**Альба Юлія**, (мадьярське Gyuala Fehervar, німецьке Karlsburg) місто в Семигороді, над рікою Марош. 12.000 меш. Гарний собор. Купелі.



Ф. Альба.

**Альбани**, 1) Маттіас, батько (1621—73) і син (XVII.—XVIII. вв.), знамениті італійські майстри будови скрипок. 2) Олександр, кардинал (1692—1779), зібрав велику збірку творів мистецтва.

**Альбанія** (вл. Шкіпетарія, в старині Епір і Іллірія) країна на заході балканського півострова над Адрійським морем, 27.540 км.<sup>2</sup>, 800.000 меш. Лише над морем є більші низькі і рівні простори, позатим високі, мало доступні, головно вапнякові хребти, котрі відтинають країну від моря. Над морем тепле підсоння, в глибині гостре. Рістня на вапнякових грунтах бідна. Населення живе з випасу худоби, менше з рільництва; задержалися тут ще й донині мандрівки пастухів. Альбанці (шкіпетари) є нащадками давніх іллірійців і досі діляться на племена, що взаємно себе поборюють; мають багато старинних звичаїв. Магометан 68%, православних 21%, католиків 11%. Крім цього альбанці живуть ще в сусідній Югославії та Греції. Разом їх є 1¼ міль. Альбанія була під Туреччиною 1479—1913, нині самостійна держава під впливом Італії, столиця Тірана, інші більші міста: Скутарі й Вальона.

**Альбано**, місто в Італії, недалеко від Риму над озером Альбано. В околиці Альбан-

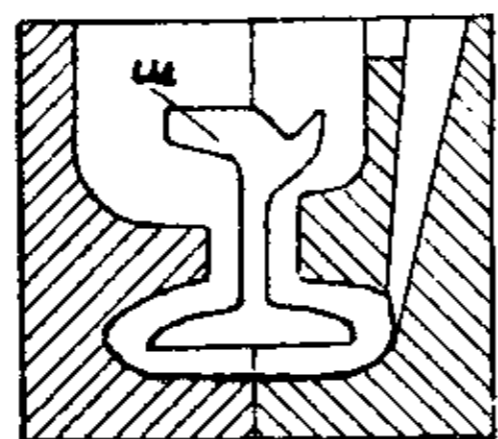
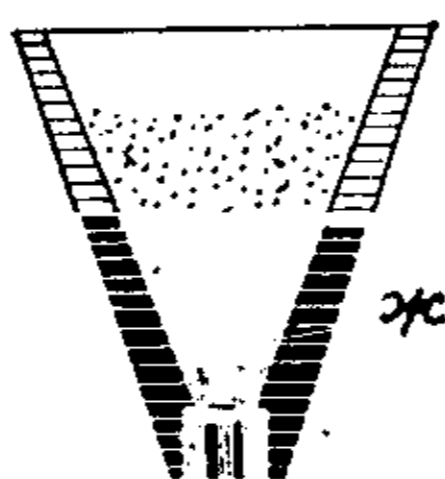

Сплювання шини алюмінотермією: ж = термітове залізо, ш = шина.



Д'Алямбер.

ські гори вулканічної породи, покриті винною лозою (альбанські вина).

**Альбанці**, старинний народ індогерманського походження, посвоячений з іллірійцями, живе в Альбанії (шкіпетари), Туреччині (арнаути), Греції (арбаніти), Італії, в балканських слов'янських державах і в Басарабії. А. діляться на гегів (на півночі) й тосків (на півдні). Серед гегів родовий устрій з поділом на фіси, що знов розпадаються на групи, пр. малісори, мірітіди. Загальне число А.  $1\frac{1}{2}$ —2 міль.

**Альбатрос**, (Diomedea) великий морський птах з роду плавунів, подібний до гуски, тільки більший, з довгим і вузьким дзьобом та дуже довгими і сильними крилами; належить до найліпших летунів, живе на південних морях.



Альбатрос.

**Аль-Баттані**, найвищий араб. астроном (†929 по Хр.); обчислив дорогу і „прецесійні“ рухи Сонця; уложив астрономічні таблиці (з даними про найважливіші зірки), які вживалися до кінця середньовіччя.

**Альбатегній**, гл. Аль-Баттані.

**Альбацете**, столиця еспанського краю тої самої назви, 35.000 меш.

**Альbedo**, (лат.) білість, ясність поверхні планети.

**Аль-Бекрі**, есп.-араб. середньовічний історик (1094), автор „Книги доріг і земель“, де при описі надчорноморських країв є згадки й про слов'ян-українців.

**Альберіх**, (Ельберіх), карлик з германського міту, володар ельфів — сторож скарбу Нібелюнгів Його перемагає Зігфрід і забирає в нього загортку-невидимку.

**Альберт**, 1) князь Саксонії (1819—61), чоловік Вікторії, королеви В. Британії; 2) саксонський король 1873—1902, полководець у війнах 1866 і 1870—71; 3) князь Монака 1899—1922, дослідник морської фльори й фавни; 4) белг. король, від 1909; війна з Німеччиною 1914—19.

**Альберт Великий**, (Albertus Magnus) (1193—1280) є першим із схоластиків, який цілу філософію Арістотеля відтворив у систематичному порядку беручи на увагу араб. коментаторів, переробив її в дусі церковної догми.



Альберт В.

**Альберта**, зах. провінція Канади, пов. 660.000 км.<sup>2</sup> і 590.000 меш. Управа збіжжя,

лісове господарство, добування вугілля. Багато укр. населення. Головне місто Едмонтон, 65.000 меш.

**Альберта озеро**, тягнеться в схід.-африканським ярі, з півд. зах. на півд. схід; перепливає його Білий Ніл. Величина 5600 км.<sup>2</sup>

**Альберти**, рід англ. коржиків до чаю.

**Альберті Леоне Баттіста**, іт. всесторонньо-талановитий і освічений різьбар, музика, поет і дослідник мистецтва (1404—72); в своїх будівлях (церква св. Франціска в Риміні, фасада церкви Санта Марія Новелла у Фльоренції, церква св. Андрія в Мантуї й ін.); він перший ужив форм ст. рим. архітектури до вимог тогочасного життя. У своїх писаннях дав перші в своєму роді підручники.

**Альбертіна**, галерія образів у Відні.

**Альбетранді Ян**, поль. письм. і історик (1731—1808), один із основників польського „Monitora“ (1765).

**Альбі**, стародавня Альбіга, столиця департаменту Тарн у Франції, 29.000 меш.

**Альбігензи**, альбігойці, секта катарів, названі від Альбі у півд. Франції, проповідували віру у двох творців, заперечували вочоловічення Христа, домагалися апостольської простоти; знищені в хрестоносному поході 1209.

**Альбінізм**, (лат.) брак в організмі фізіологічного пігменту. Альбіноси ясні бльондини, з волоссям на голові барви льну, з білими бровами та віями, з ясно-сірою дугівкою ока, крізь яку проглядають червоні жилки — а зіниця відбиває живо червоною краскою; вроджений, а часто й спадковий стан.

**Альбов Михайло**, рос. письм. (1851—1911), описував головню петербурзьке життя: „Записки мешканця сутеренів“, „Ряса“, „Кінець незнаної вулиці“.

**Альбоїн**, король льонгобардів 561—573, завоював півн. Італію і заснував тут льомбардську державу.

**Альбом**, (лат.) у старинних римлян таблиця, де записувано всякі оголошення; пам'яткова книжка, в яку вписується на спомин вірші або малюнки; збірка портретів, переписних листків, марок, гравюр, фотографій тощо.

**Альбрехт**, 1) А., австр. архікнязь, (1817—95), побідив італійців під Кустоціою 1866. — Нім. королі й австр. князі: 2) А. І., 1298—1308, убитий; 3) А. II., 1438—39, король Чехії й Угорщини 1437; 4) А. прус. князь 1525—68, останній великий магістер Німецького ордену, прийняв реформацію, 1525 одержав Пруси як дідичне ленно Польщі, заснував 1544 університет у Кенігсберзі, зв. Альбертіна.

**Альбрехт Ведмідь**, (1100—1170) маркграф,



Альбоїн. Із старинної фрески в Віллія Лінг.



1138 сакс. князь, заснував бранденбурзьку маркію.

**Альбукерк**, (Albuquerque), Альфонс, зв. Великий (1452—1515), португ. полководець і віцекороль Індії 1510—15, завоював бережжя Декану, Цейлон та ін.

**Альбуля**, найвища частина Ретійських Альп у Швейцарії. Провалля цієї самої назви лучить долини Райну й Інну; веде туди тунелями залізниця.

**Альбумін**, (лат.) білковина, в білку птичих яєць, в крові, в молоці та в багатьох рослинних і тваринних річовинах; є це протеїн з сіркою, при 60—70° стинається (коагуляція); ужиток: до згущування барвників, до фотографічного паперу, як лік на затроєння субліматом.

**Альбуміноїди**, білковинні річовини, головна складовина тваринної лучної ткани. Сюди належать: кератин або рогівник (головна складовина нашкірка, волосся, нігтів, рогів, пазурів, пір'я і т. д.), еластин (у в'язлах, м'язах), коллаген (у костях і хрястках).

**Альбумінометр**, (гр.) шкляна цівочка, з дном і поділкою, для вимірювання кількості білка в річовинах.

**Альбумінурія**, (лат.) поява білка в сечі, звич. наслідок хоріб серця і нирок.

**Альвар**, лат. граматика, гл. Альварес Е.

**Альварес**, 1) Емануїл, португ. єзуїт, автор поширеної в давніх школах лат. граматики (1572). 2) Мануель, (Alvarez Manpoel), бразилійський поет, іронічно-меланхолійний лірик (1831—52). 3) Нікасіо, есп. поет і драматург (1764—1809),



А. Альбукерк.

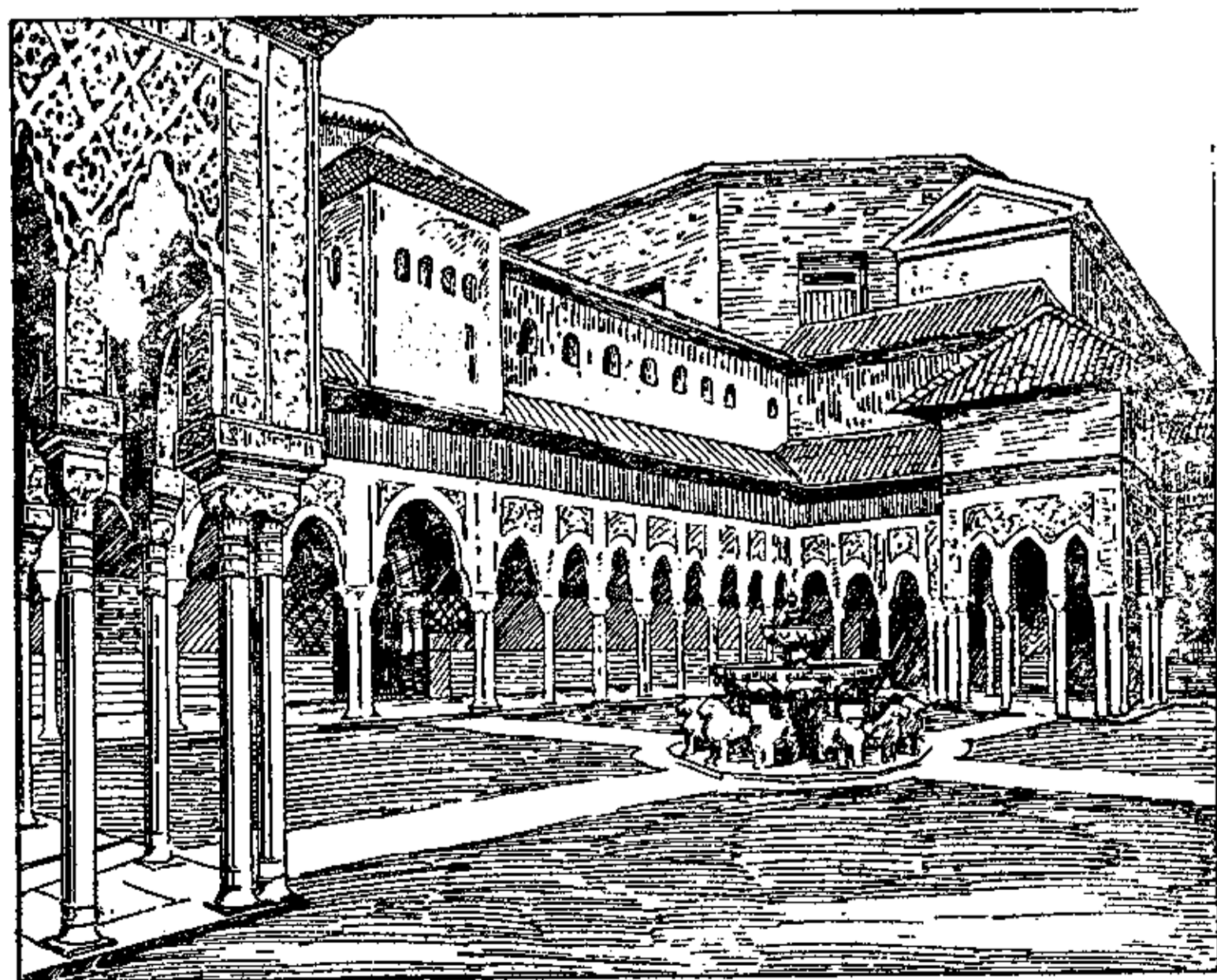

Альгамбра.

один з творців відродження есп. письменства.

**Альвен** (Alvin) Люї, бельг. драматург та історик мистецтва (1806—87).

**Альвеоля**, (лат.) дучка, мала заглибина, міхурчик.

**Альгамбра**, замок на скелях, що здіймаються над містом Гранадой в Іспанії, пам'ятка перебування маврів в Європі, перлина араб. мистецтва XIII—XIV. вв. Прекрасні підсіння на колонах, сталактитові склепіння, величезне багатство орнаментики, а особливо водограй, якого алябастровий збірник є опертий на хребтах дванадцяти львів з чорного мармуру, творять обстанову цього закутка, вирваного з казкового світу Сходу.

**Альгезіметр**, (гр.) прилад до вимірювання вразливості на біль.

**Альгезія**, (гр.) надмірна вразливість на біль.

**Альгідада**, (араб. аль-ідгада: лічильник) 1) металева лінійка для прокреслення на зорених напрямків. Для зорення до лінійки

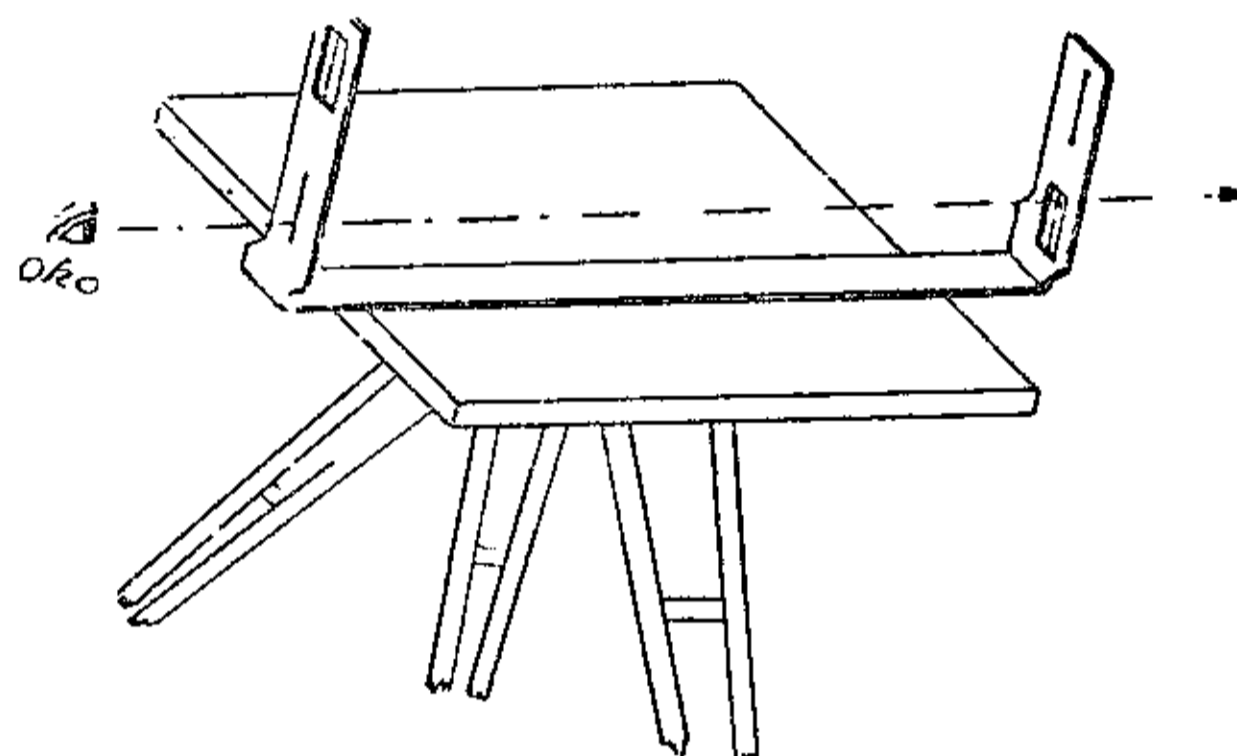

Альгідада з прозорою.

приробляють прозори або лонету. 2) На кутомірних приладах лінійка або коло, що обертається в осередку кружала з поділкою.

**Альграфія**, (гр.) літографування при помочі алюмінієвої плити замість камінної.

**Альгавська худоба**, гл. Худоба.

**Альгаробіля**, стручки чагарнику Jugo Martae, який росте в півн. Чілі й Колумбії; містить у собі багато танідів (до 70%) і вживається при чиненні (гарбуванні), а також як заправка („байца“) при барвленні шкір.

**Альгаротті** (Algarotti), Франческо, іт. письм. (1712—64), перебував на дворі Фрідріха В.

**Альгебра**, (араб.) наука про рівняння, взагалі про числення загальними числами (буквами, літерами). Назва походить від наголовку книги араб. ученого Мугаммеда ібн Муза Альхварізмі (IX. в. по Хр.): „Альджебр-вальмукабала“. Розвиток а. став можливий аж тоді, коли розвинулася відповідна систематика мат. знаків, тоб-то починаючи з XV. в. Новітня а. (тоб-то теорія рівняння) починається від другої пол. XVIII. в. особливо завдяки дослідям учених: Лягранж, Гавс, Абель, Галюа, Кронекер. Альгебрична величина, функція гл. Величина, Функція, а. рівняння гл. Рівняння, а. знак гл. Знак.

**Альгей**, (Allgäu, Algäu) альпейська та підальпейська країна, займає часть Баварії, Вюртембергу й Форальбергу. Багато лісів, лук та полонин, мало ріллі; головно виріб сиру Міста Кемптен і Лінден.

**Альголь**, (ар.) перемінна зірка в громаді Персея

**Альгонська або перед-кембрійська доба**, друга доба в житті Землі, перші сліди органічного життя, що заховались у виді відтисків одноклітинних тварин, губок, м'якунів і раків трилобітів, гл. Геологія.

**Альгоритм**, (араб.), означення якогось способу числення; назва від златинізованого імени Альхварізм.

**Альгрен Ернст**, вл. Бенедіктсон Вікт. Марія, шведська письмен. (1850—88); оповідання, повісті й драми.

**Альдебаран**, (ар.) зірка 1-ої величини в громаді Бика, віддалена від нас на 53 світляних років.

**Альдегід**, добуток окиснення звич. алькоголів. А. етилевий (ацетальдегід, етаналь), безбарвна, рухлива рідина, що повстає че-

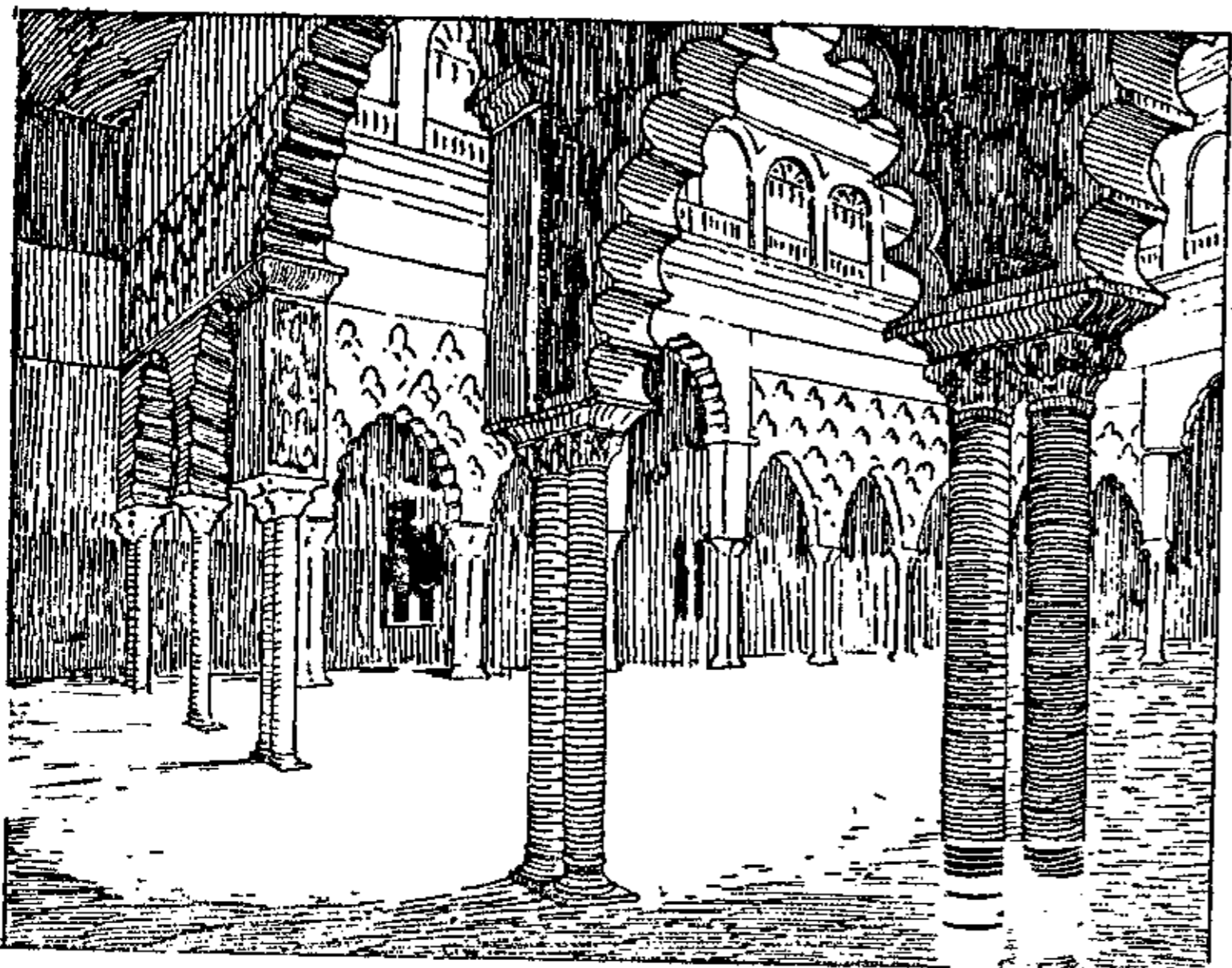

Альказар у Севільї.

рез окисання етилевого алькоголю або ацетилену; уживається до виробу алькоголю, посріблювання скла, виробу штучних красок, гл. Формаліна.

**Альдіни**, книжки з венецької друкарні родини Мануціїв (1489-1597), особливо Альда Мануція старшого. Цінні з огляду на гарне виконання.

**Альдрінгер Іван**, полководець військ Ліги в 30-літній війні, поляг 1634.

**Альдрованда міхурчата**, м'ясоїдка, (Aldrovandia vesiculosa), невеличка рослина, що живе, плаваючи по наших водах; відживлюється комашками, які ловить долонистими закінченнями листочків.

**Альє**, (Allier), 1) ліва притока Люари у Франції, 410 км. дов. 2) департамент у Франції, пов. 7.400 км.<sup>2</sup>, 420.000 меш.

**Альжир**, є одною з трьох колоній півн.-зах. фр. Африки. Складається з трьох природних країн. Північ займає Атлас Тельський, що тягнеться здовж моря. Глибину

країни займає рівна височина (800-1000 м.), замкнена від півночі Тельським Атласом, а від півдня Сагарським Атласом 2300 м. заввишки. Третьою країною є альжирська Сагара. Півн. частина має підрівникове підсоння, а густе населення займається рільництвом та огородництвом; середня частина є скотарським степом, південна замешкана лише по оазах. Заселяють А. хамітські бербери і зайшли згодом араби. Від 1830 Альжир є франц. колонією і має 575.000 км.<sup>2</sup> і 6.065.000 меш., з того 830.000 європейців (французи, еспанці, італійці). Під фр. впливом піднеслася господарка краю, процвітає хліборобство (пшениця, вино, півд. овочі) й гірництво (залізо, мідь, фосфати) та промисл.

**Альжир**, головне місто в Альжирі над Середземним морем; 226.000 меш. (<sup>2</sup>/<sub>3</sub> європейців), пристань, купелі.

**Алька** (Alca), птах з роду товстюків, замітний короткими крильцями, без літок, через те нездібними літати, з короткими ногами, уложеними на самому кінці тіла так, що а. ходять, стоячи простовисно, мов людина. Живуть громадами на берегах північних околиць. Споріднені з ними пінгвіни в околицях південного бігуна. Полюють на них задля м'яса, товщу й м'якого пір'я.

**Альказар**, арабська назва палат мавританських королів.

**Алькалії**, водокиси алькалічних металів, пр. луг, сода до прання і т. п. Закрашують червоний лякмусовий барвник на синьо.

**Алькаліметрія**, означення кількості алькалій у даній річовині, на основі кількості квасу, потрібного до їх знеутралізованя.

**Алькалінурія**, (лат.) хоробливе виділювання луговатої сечі (мочі).

**Алькалічні води лічнічі** або щави, мають розчини двоокису вуглецю, содового вугляну та примішку бромю, йоду, вапу й магnezію. На Підкарпатті щавів багато, пр. Моршин, Щавниця, Трускавець.

**Алькалічні металі**, потас (калій), сод (натрій), літ, цез і рубід.

**Алькальоїди**, органічні злуки, що знаходяться в рослинах; здебільшого отрутні, пр. морфіна, стрихніна, хініна, кокаїна, тощо; деякі вживаються як ліки.

**Альканна**, Аль-Генна, Генна, (Lawsonia), рослина в півд. Азії, якої вживають до закрашення волосся на буро.

**Альконтара**, есп. духовно-лицарський орден в Еспанії, оснований 1156 р. для оборони еспанських земель від маврів. Знесений 1875 р. за республіки, відновлений в 1874 р.

**Альквіст** Август, (Енгельберт, Ahlquist) (1826-89) фінський філолог і поет.



Товстяк-алька.

**Алькир**, алькова (араб.) відокремлена частина в кімнаті на ліжку, заглиблення в стіні, ниша.

**Алькмар** (Alkmaar), місто в Голандії над північно-голандським каналом. Варстати кораблів, торгівля сиром. 28.000 меш.

**Алькова**, гл.

**Алькир**.

**Алькоголізм**, п'янство, уживання алкогольних напоїв і спричинені тим наслідки. Алькоголь є сильною отрутою і тому вживання алкогольних напоїв, навіть дуже слабих, затроює людину. Отруйне ділання алкогольних напоїв проявляється:

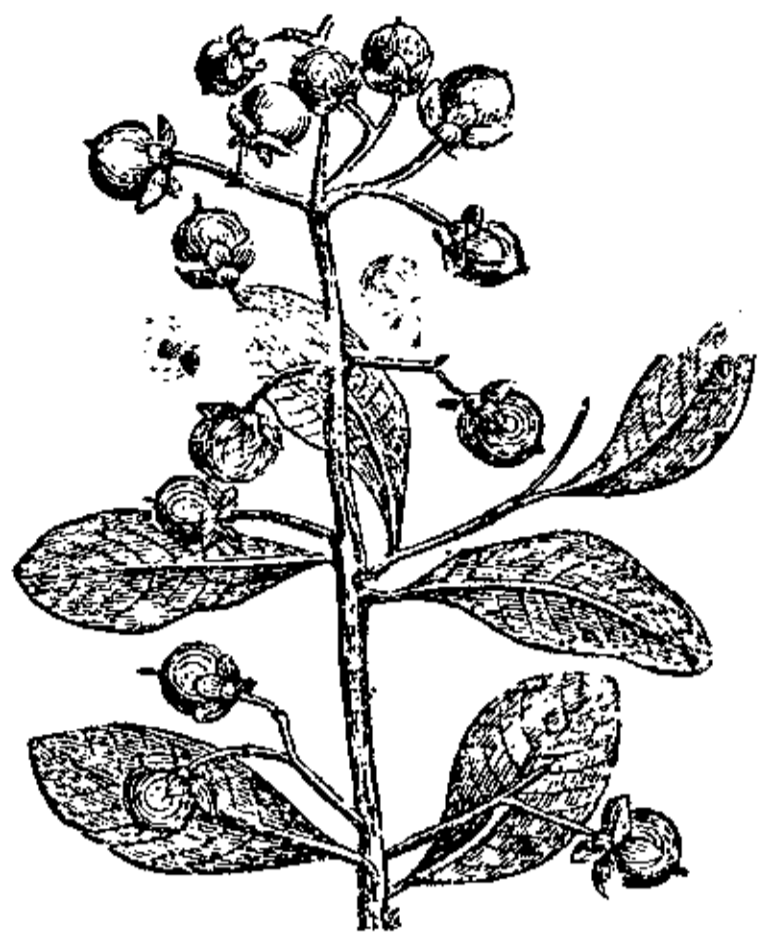

Альканна.

1) затроєнням мізку, яке спричинює ослаблення розсудку і волі, що веде до проступків, а вкінці до отупіння й озвіріння; 2) шкідливими змінами в переміні річовин у людському тілі, які спричинюють затовщення, а відтак знидіння приладів тіла, звапнення жил, більшу вразливість на заразливі хвороби і знидіння потомства. Затроєння алкогольними напоями є гостре або протягле. Гостре затроєння, упиття, від спожиття великої кількості алкоголю нараз, проявляється остаточно утратою притомності і буває причиною серцевого або мізкового удару. Протягле або хронічне затроєння від частого споживання малої кількості алкоголю слідне щойно по довшому часі; звичайно воно спричинює нежит шлунку, недуги печінки, нирок, нервів і серця, а кінчиться нерозмірною мізковою хворобою, зв. делірій. Уживання алкогольних напоїв не тільки шкодить здоров'ю, але є великим суспільним лихом, бо: 1) пособляє злочинам (70% злочинців є п'яками); 2) пособляє божевільню (п'яниці дають 40% божевільних); 3) спричинює знидіння (дегенерацію) наступних поколінь; 4) нищить майно людини й народу, бо обнижує працездатність людини до 20% і видирає з неї багато важко працьованого гроша; на шкідливі алкогольні напої видається велетенські грошові засоби, які повинні і можуть бути ужиті на позиточні й культурні цілі (пр. українці на захід від ризького кордону видають на алкогольні напої річно біля 30 мільйонів доларів). Тому у всіх культурних народів поширюється чим раз більше протиалкогольний рух (гл. Протиалк. рух).

**Алькоголь**, (араб.) водокис метанових сполук; з багатьох замітні: метилевий а. або дерев'яний спирт, етилевий або звичайний алкоголь, гліцерина і ін. Найважливіший з них є а. звичайний.

**Алькоголь звичайний**, етаноль, етилевий а. (араб. алкоголь: ніжна річо-

вина, дух, тому латинська назва „спіритус“), головний складник всіх упоючих, „алкогольних“ напійків, відкритий арабськими хеміками X. в., безбарвна рідина, легко запальна і швидко парує; кипить при 78°, замерзає при —130°; жадібно лучиться з водою і тому загущує й стинає білковинні річовини; дуже легко переходить крізь живинні оболонки. Повстає як витвір дріжджаків, при кисненню (ферментації) цукрових і мучних розчинів. Дістається через відпарування алкогольних напоїв, на більші розміри з бараболі, збіжжя, буряків, карбиду і дерева. Сильне трійло, вбиває все, що живе, і тому є дуже добрим засобом до відзаражування (дезинфекції) й утривалювання (консервування) живинних (органічних) творів; в а. розпускається багато річовин, які не розпускаються в воді, як живиці, товщі, задля чого вживається в робітнях, аптиках і промислі: до виробу деяких ліків, до палення (спирт), до виробу оптового квасу, етеру, ляків, запахів (перфум) та ін. Вживання алкогольних напоїв є шкідливе, гл. Алькоголізм. В цілому світі вироблюється щорічно приблизно 1½ мільйона тон чистого алкоголю, з того в тисячах тон:

З. Д. П. А.	260	Чехо-Слов.	70
Німеччина	230	Польща	70
Франція	210	Італія	30
Англія	100	інші	решту.

В Америці й Зах. Європі вживають алкоголь більше для промислових цілей, як для напійків, у Польщі протівно, весь майже алкоголь вживається до виробу горілок, лікерів, наливок і інших алкогольних напоїв, а тільки ледви 1/6 частина виробленого алкоголю йде на промислові цілі. В Польщі припадає на кожну людину щорічно пересічно 1½ літри чистого алкоголю так, що тут наш український народ на саму тільки горілку видає щорічно майже 270 мільйонів зл.

**Алькогольні напої**, напійки, які мають в собі алкоголь, а саме: пива, 1,5% - 8%, вина 10% - 25%, горілки 20% - 75%. Всі вони вироблюються кисненням цукрових або мучних розчинів: пива з розчину скільченого ячменю, вина з виноградного або іншого овочевого соку, горілки з мучних розчинів бараболі, жита, кукурудзи й іншого зерна. Крім того з цукрової тростини вироблюють рум, з рижу арак, а з інших рослин найрізномордніші інші алкогольні напої. Всі вони шкідливі.

**Алькогольметр**, або спиртомір, ареометр, який в мішанині спирту й води показує відсоток безводного спирту. Поширений а. Тралесса показує об'ємні відсотки спирту.

**Алькоран**, **коран**, (араб.), свята книга магометан, як евангеліє у християн.

**Алькуїн**, учений (б. 735-804), приятель і дорадник Карла В., заслужився оснуванням шкіл.

**Альма**, річка на Криму, 1854. р. побили тут союзники (французи, англійці й турки) рос. військо.

**Альмагест**, араб. переклад твору Птолемея „Magisterium magnum“.

**Альмагро**, Дієго, есп. конкістадор, 1524 добув з Пізаром Перу, 1535-37 в Чілі, 1538 убитий.

**Альмаден**, есп. гірниче місто в Новій Кастилії, звисне з найбільшої на світі копальні ртуті, річна добича 1.300 тон: 10.000 меш., з того 4.000 гірників.

**Альма матер**, (лат., зн. мати, що годує, плає) почесна назва для вищих шкіл.

**Альманах**, (араб.) зразу календарна таблиця, пізніше (XII-XIV. в.) календарі на довший протяг часу, врешті літературний збірник.

**Альманд**, (Allemande) фр. назва старого нім. танку в  $\frac{2}{4}$  або  $\frac{3}{4}$ , який звичайно починав „сюїту“ танків зложеною на фортепіано.

**Альмандин**, шляхетна відміна гранату.

**Альмансор**, каліф 754-775 з роду Аббасидів, 753 заснував Багдад.

**Альмеїда** 1) Іван, (Almeida Garet da Silva Leitea), португ. поет-романтик, ліберал (1799-1855). 2) Франц, португ. полководець, 1505 віцекороль Схід. Індії, 1510 поляг на розі Доброї Надії.

**Альмельо**, місто в Голяндії; 30.000 меш., ткацтво.

**Альменда**, (нім.), земля, що є у загальній власності громади, якщо користуються нею всі члени громади без розділу власності. Сліди альменди є ще у Швейцарії, Півд. Німеччині, Англії, Скандинавії й Фінляндії.

**Альмерія**, пристань над Середземним морем в Андалузії, в півд. Іспанії; 51.000 меш. Краєвид пригадує вже Африку. Вивіз південних овочів, копальні, гол. олова.

**Альмквіст** Карло, (Almqvist), швед. поет і природник (1793—1866), „Книга дикої рожі“ (1832).

**Альмогади**, маврит. династія, 1146 розбили державу Альморавідів в Африці й опанували Іспанію, 1212 прогнані кастільцями.

**Альморавіди**, маврит. династія в півн. Африці й Іспанії, до 1146.

**Альод(ій)**, у протилежність до феода (ленно) свобідне, необмежене завідування ґрунтом, що міг бути діличним.

**Альоес**, гл. Алоя.

**Альопекія**, (а-ція), хоробливе вилисіння.

**Альорі** Алессандро (1536—1610) і Хрістофан (1577—1621) італійські малярі.

**Альпака**, 1) рід матерії з шерсти альпаки з шовком; 2) стоп 55—66% міді з 12—26% ніклю та 19—31% цинку, який зветься також новим сріблом; 3) гл. Ляма.

**Аль парі**, (італ. „нарівні“) говорить про вартісні папери, коли їх обігова вартість рівняється номінальній, означеній у папері цифрою вартости.

**Альпейство**, альпінізм, мандрівництво по високих горах, не конче Альпах, від

2000 м. понад рівень моря. Вимагає незвичайної витривалости, сили, відваги й виряду, як от міцно цвяхованих черевиків, раків (заліз до черевиків), міцного „вітрового“ одягу, пояса, линви, джагана (айсстікель), або альпейської палиці, наплечника, темних окулярів, харчів, і т. д. Зима утруднює це мандрівництво. В давнину гір боялися і часто заселювали їх богами (Олімп) та злими духами (Кіліманджаро). Найвищий верх Альп, Мон-Блян 4810 м. добув перший Сосюр 1787. З інших верхів світу не добутий досі ні пішки, ні літаком ще тільки найвищий шпиль земної кулі Мавнт Іврест 8840 м. у Гімалаях. Перешкоди мандрівництва по високих горах: перевтома, шлункові недуги, гірська недуга (вже від 3000 м.), спричинена гловно рідким повітрям, соняшний удар, викликуваний позафіолетним промінням, снігова сліпота, поранення, відмороження й замерзнення. Добування верхів, перемагання всіх небезпек гір, як: розколин („коминів“), розсілин (щілин), льодовиків, узбіч, мокрих і сухих лавин, звалів, — не один заплатив каліцтвом або життям, але це не відстрашує інших, бо таких почувань („пан природи“) не може дати ніякий інший змаг (спорт).



Забезпека переходу над пропастью.

**Альпейська троянда**, гл. Рододендр.

**Альпейська фіялка**, гл. Циклямен.

**Альпи**, найвищі гори Європи (Мон Блян 4810 м.) тягнуться луком від Лігурійського заливу на півд. заході на північ, а потім на схід аж до угорського низу. По внутрішній, південній стороні Альп знаходиться Льомбардська низина, по зовнішній, північній долина Рони й Сони, горішнього Райну, та підальпейських височин, котрі відділюють Альпи від старих масивів. Довжина Альп 1100 км., ширина 125-175 км. Альпи є горами фалдовими третичної доби. Діляться вони по лінії озер Боденського й Ляго Маджіоре на західні й східні. Східні складаються з трьох поясів: серед-



Забезпека переходу над пропастью.

нього, головно кристалічного, північного, зложеного з вапняків, частинно з флішу та південного доломітового й вапнякового. Західні Альпи не мають півд. вапнякового поясу, так що над Льомбардською низиною підносяться кристалічні масиви; між кристалічний пояс втискаються м'яккі матеріяли (пояс Briançonnais) і розділюють його на дві часті; на півн. виступає, як і в східніх Альпах, вапняковий і флішевий пояс. В краєвиді Альп треба відрізнити краєвид вапнякових гір з характеристичними



Ветер-горн    Шрек-горн    Фінстер-аргорн    Айгер    Юнгфрав.

Краєвид Альп: ланцюг Бернер.

пасами, рівними наверху зі стрімкими збочами, з красовими явищами, з вузькими каньйонами рік та краєвид кристалічний, де гори доходять до 4800 м. в зах., а до 4000 м. у схід. частині, а краєвид приймає високогірські форми завдяки діяльності давніх і теперішніх льодовиків. Лише краї Альп, головно висунені найбільше на схід, мають лагідний, середньогірський краєвид завдяки невеликій височині. Ріки Альп належать до сточища Чорного моря (Дунай, з Лехом, Іном із Зальцахою, Енс, Драва з Мурюю, Сава й інші); Адріатику (Піява, Адіжа й притоки По, Оглію, Адда, Тічіно, Дора Бальтеа й інші); Лігурійського (Рона з Альвою, Ізерою, Дюрансою) і Північного моря (Райн з Ааром). Багато великих озер на краю Альп, дрібних в середині. Альпи є важною границею підсоння: на півночі є середньо-європейське підсоння, на сході понтійське, на півдні й півд. заході зближене до середземноморського. В самих Альпах підсоння залежить від височини та від приналежності до одного із згаданих типів. Характеристичні є льокальні вітри, фен і бора. Горішня границя снігу удержується на півночі в пересічній височині 2700 м., на півдні 3100. Альпи мають кругло 2500 льодовиків, найбільший Алеч. Рістня залежить від підсоння й височини. Північ має середньоевропейську рістню, схід частинно паннонську, південь середземноморську — вічно зелену. В міру, як посуваємося вгору, гинуть одні, а виступають другі рослини. Вірізняється смуга ріллі (900-1800 м.), смуга лісів, котрих горішня границя перебігає на вис. 1550-2300 м., смуга полонин до 2400-3200 м. і смуга безрістні. Представниками альпейської рістні

є: шаротка Edelweiss, свічурник Enzein, дзвіночки Glockenblumen, первінки Primeln й інші; представниками звірні сви-стун, козуля, козоріг, сизий орел, курійка й інші. Альпи досить густо заселені завдяки своїй доступності різними народами, з того 33% німців, 29% італійців та останків давніх ретів, 26% французів, 11% слов'ян. Особливі умови життя витворили окрему альпейську державу — швайцарську. Заняття населення: хліборобство з молошною господаркою, лісництво, готелярство,

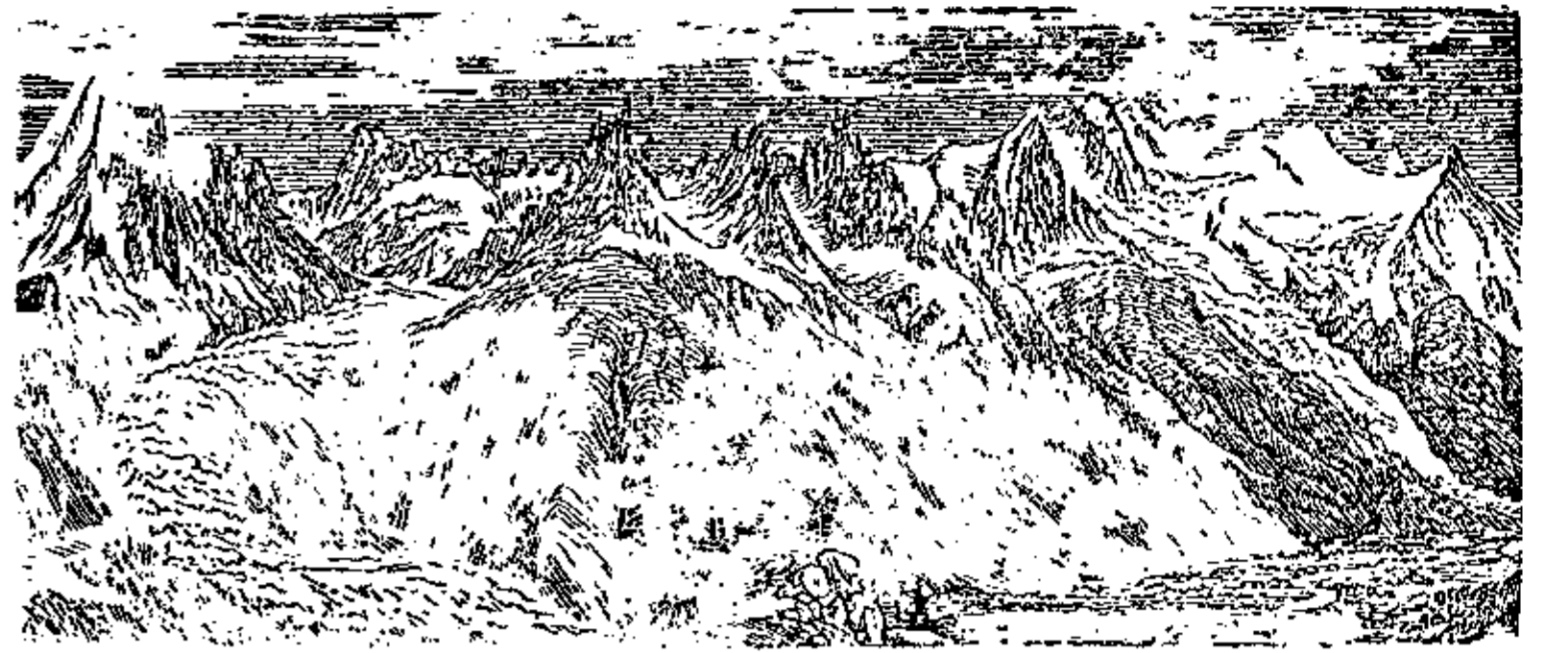

Егій верт    Льодове море    Егій Шармб    Монблян

Краєвид Альп: ланцюг Монблян.

а також промисл, що використовує спад рік. Гірництво (вугіль, залізо) лише на сході. Альпи є легко прохідні завдяки глибоким долинам і проваллям; поперечні дороги будували вже римляни. Найбільше значіння мають отсі залізничні шляхи: Ліон—Торіно через Мон Сені, Льозанна—Міляно через Сімплон, Цюріх—Міляно через Готардт, Інсбрук—Боцен через Бреннер, Відень—Брук через Семерінг.

**Альпи Австралійські**, гори в півд.-східній Австралії, збудовані з архейських скал, лагідні й легко доступні. Найвища гора 2.240 м. вис.

**Альпи Мармароські**, цілком невідповідна, заведена туристами назва східньої частини Горганів і Черногори.

**Альпи Новозеляндські**, гори на півдні Нової Зеландії, до 3.800 м. вис., покриті великими льодовиками.

**Альпиди**, молоді європейські пасмові гори (Альпи, Карпати), зігнуті дугогато до півночі.

**Альпінізм**, гл. Альпейство.

**Альпініст**, той що займається альпейством (гл. Альпейство).

**Альравна**, гл. Мандрагора.

**Аль секко**, спосіб стінного малювання на сухій вапняній заправі.

**Альсен**, остров на Балтику, відділений від данського півострова вузиною Альсен, пов. 320 км.<sup>2</sup>, 30.000 меш. Хліборобство. Від 1919 належить до Данії.

**Аль сеньо**, (іт. al (dal) segno) від знаку; даль сеньо аль фіне, повторити (муз. твір) від знаку до кінця.

**Альсоль**, винно-глиновий оцтан, вживається до обкладів і перев'язок.

**Альст** або Алост, (Aalst, Aelst, Alost) місто в бельгійській Фляндрії, 40.000 меш.

**Альст** (Aelst) Еверт (1602-57) і Вілем (1625-83) голандські малярі, малюнки т. зв. мертвої природи.

**Альстон** Вашингтон, амер. маляр і письменник (1779-1843); праці про мистецтво й ліричні поезії.

**Альт**, (іт.) нижчий жіночий або діточий голос.

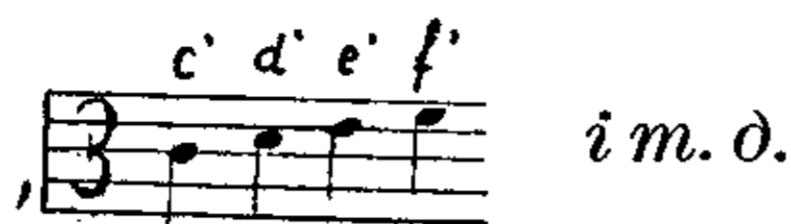

Альт.

**Альт** Альойзій, геолог (1819-86), заслужений дослідник галицького Поділля.

**Альта**, 1) (Ольта), притока Трубайла (Трубежа) біля Переяслава. 2) (Ольта, Ольту) ліва притока Дунаю, 420 км. дов.

**Альтазімут**, (араб.) прилад до вимірювання азимуту.

**Альтаміра**, печера коло Сантіляни (Santillana dei Mar) в Іспанії, славна багатьма пізньопалеолітними рисунками й малюнками з часів оріньяцької та магдаленської культури; розкопи від 1875 Картайяка (Cartailhas) і Брейя (Breuil) гл. Кам'яна доба.

**Альтамонте** Мартин, надворний маляр короля Собеського (1657-1745), автор картин у жовківській ф'арі.

**Альтамура**, місто в дол. Італії, 26.000 меш. Виріб вина й оливи.

**Альтана**, (іт.), легкий будинок посеред саду, інколи без дверей і вікон; бесідка, холодник.

**Альтдорфер** Альбрехт, нім. маляр, мідеритник і дереворитник, найкращий учень Дюрера (б. 1480-1538).

**Альтеверт**, ельзаський поет з XV. в., автор двірських любовних пісень.

**Альтей**, мальва, проскурник, рослина споріднена з звичайним слизом; вживається як лік проти грудних хоріб; походить зі сходу, у нас плекається по квітниках.

**Альтембас**, (лат.), шовкова матерія галтована золотом; золота парча.

**Альтена**, повітове місто у Вестфалії 15.000 меш. Металевий промисл.

**Альтенберг** Петро, вл. Рішард Енґлендер, нім. письм. (1859-1919), настроєві нариси „Як я це бачу“ („Wie ich es sehe“) (1896) та ін. Згадана збірка й ін. нариси перекладені й по українськи.

**Альтернатива**, (лат.), вибір одного з двох; або-або.

**Альтернатор**, електричний генератор змінної струї. Ця струя повстає внаслідок індукційного ділання викликаного переміщенням електромагнетів супроти чинних проводів намотки а-ра. Для зручності цю намотку здебільшого містять на нерухомій (зовнішній) частині а-ра, статорі, а електромагнети на його рухомій (внутрішній) частині, роторі. Намотки електромагнетів обслуговують окремим невеличким генератором сталої струї, збуджувачем. В радіотехніці уживаються особливі альтернатори висо-

кочастотні, що витворюють змінні струї 100.000 і більше на секунду.

**Альтиметр**, апарат до мірення висоти лету літака.

**Альтівка**, (іт. viola alta) нижча (на квінту) скрипка з 4-ма струнами: с, g, d', a'.

**Альтовий** ключ на нотній системі, що вказує на третій лінії тон с.

**Альтона**, портове місто над Лабою, столиця провінції Шлезвіг, 230.000 меш. Залежна щодо господарства від сусіднього Гамбургу.

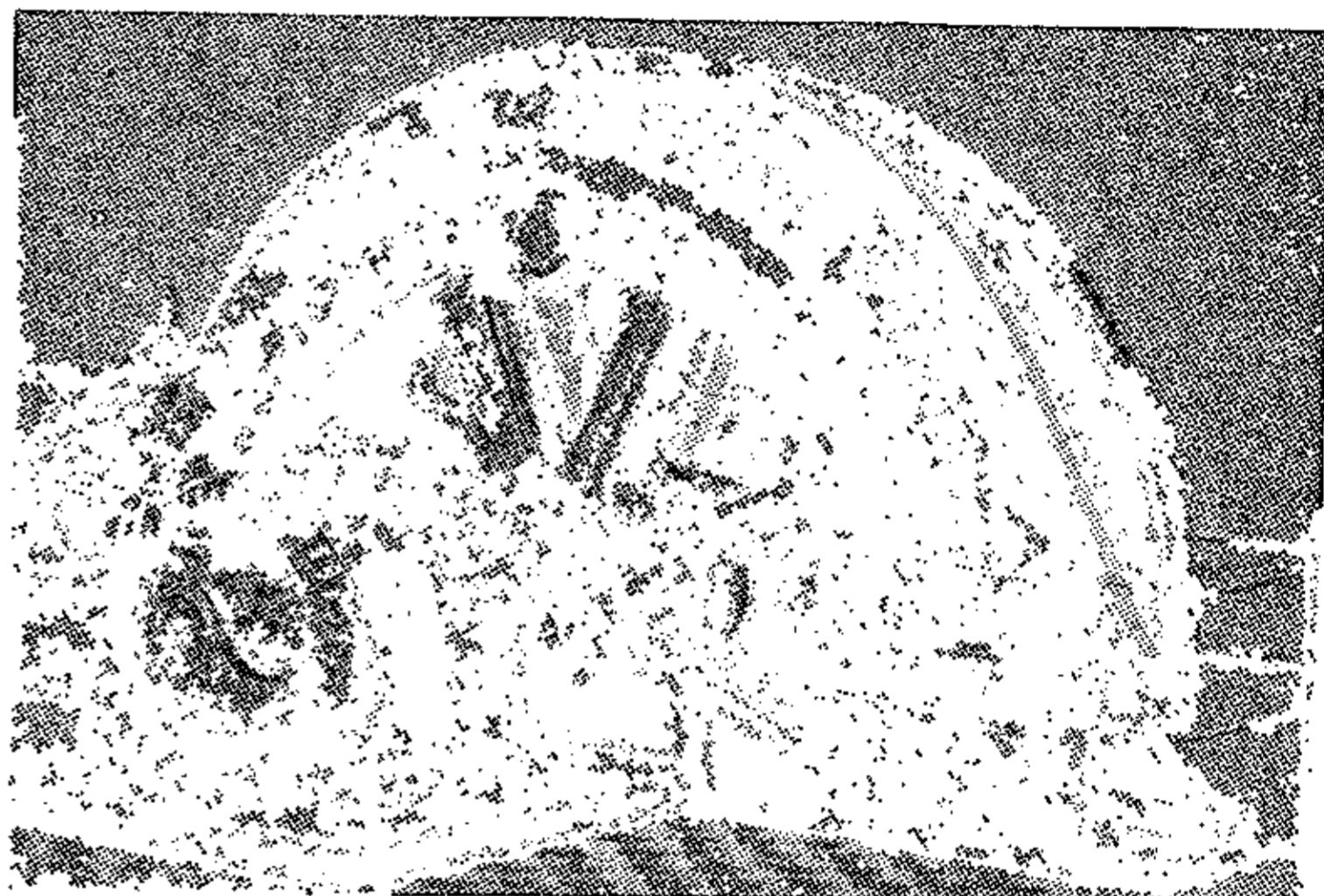

Альтернатор.

**Альтруїзм**, (лат.) назва утворена фр. філософом Контом, приймає за мотив людських учинків співчуття другим одиницям, бажання жити тільки для других та про їх добро дбати; любов до інших людей.

**Альтфатер**, часть Судетів на границі Морави й Шлезьку, 1490 м. вис.

**Альфа**, (гр.) перша грецька буква; альфа й омега — перша і послідня гр. буква: початок і кінець.

**Альфа-проміні**, (гр.) рід активних радіо-промінів; є атомами гелію.

**Альфельд**, (Alföld) угорський степовий низ, заходить скравком на Закарпатську Україну.

**Альфенід**, назва різних стопів: 1) альпака; 2) посріблюване „нове срібло“; 3) стоп срібла, ніклю і міді.

**Альфїєрі** Вікторіо (Alfieri), знаменитий італ. драматург і поет (1749-1803).

**Альфіне**, гл. Аль сеньо.

**Альфонс**, ім'я багатьох королів Португалії й Іспанії: 1) А. І. порт. король 1139-85, побіда над маврами 1139; початок португ.



Альфа-проміні.

королівства; 2) А. V. португ. король 1438-81, географічні подорожі; 3) А. X. король Кастилії й Леону, 1252-82; 1257 вибраний німецьким королем; 1263 перемога над маврами; займався астрономією; за нього складено першу історію Іспанії й переклад біблії на іспанську мову; 4) А. XII. есп. король 1874-85; повстання карлістів 1876; 5) А. XIII. есп. король від 1902.

**Альфонс** з Ліґорі (Liguori) св. (1696-1787), основник чину Редемптористів.

**Альфред Великий**, англ. король, 871-901, боротьба з норманами, збірник законів, розвиток мореплавства.

**Аль фреско**, (іт.) спосіб стінного малювання на мокрій, вапняній заправі, з якою краска входить в хемічну сполуку й тому має велику відпорність на зовнішні впливи.

**Альфури** або **арафури**, малайські племена новогвінейських островів, Целебеса й ін.

**Альхваразмі**, Мугаммед ібн Муза, перс.-араб. математик IX. в. по Хр.; від нього назва альгебри та алгоритму.

**Альхемік**, той, що займається альхемією. До найславніших а-ків належать: араб. учений Джафар аль Софі (Гебер) з IX. в. по Хр., Альберт В., Роджер Бекон, Раймунд Лул з XIII. в., Парацельзій та ін.

**Альхемія**, (араб.) наука, що займається дослідом річовин, з метою переміни „нешляхетних“ металів на „шляхетні“: на срібло й золото. Для цього треба було знайти особливу чародійну річовину („чорну матерію“, „камінь мудрости“, „магістерій“ або „великий еліксир“), яка мала також лічити всі недуги та відмолоджувати. Шукаючи за тією чарівною річовиною, альхеміки дали почин до розвитку науки хемії. Альхемією займалися вже в старинних культурних краях (в Вавилоні, Єгипті), опісля арабські вчені, завдяки яким вона дісталася до Європи, де процвітала в середніх віках і донедавна мала своїх сторонників.

**Альхесірас**, (Algesiras), пристань у півд. Іспанії проти Гібральтару; 15.000 меш.; 1801. р. бій між англ. та французько-іспанською флотом; 1906. р. місце засідань алхесіраської конференції, що вирішувала взаїмовідносини евр. держав щодо Марокка.

**Альяз**, сплав, стоп двох або більше металів. Важніші стопи: алюмінівий бронз (90% міді, 10% алюміну), мосяж (60—75% міді, 40—25% цинку), томбак (85—90% міді, 15—10% цинку), бронзи (містять мідь і цинку), нове срібло (аргентан, пакфон) (50% міді, 30% цинку 20% нікелю).



В. Альфієрі.



Альфонс XIII.

**Альянс**, (фр.), союз, спілка.

**Амабіле**, (іт.) любовно, ніжно.

**Амавроза**, (гр.) сліпота.

**Амадееве** або **Амадейське озеро**, велике солоне озеро в центр. пустинній Австралії.

**Амадей**, Фердинанд Марія, есп. король, 1870—73, син Віктора Емануїла, короля Італії.

**Амадіс**, герой лицарських романів XIII—XV. вв. Того роду література висміяна в „Дон Кіхоті“.

**Амадор де Льос Ріос** (Amador de Los Rios) Хозе (José), есп. історик і археолог (1808—78), історія есп. літератури й історія жидів в Іспанії та Португалії.

**Амазія**, місто в півн. М. Азії в Туреччині, 30.000 меш. Шовківництво, півд. овочі.

**Амазонка**, звана в гор. бігу Мараньон. одна з найдовших рік світу (5500 км.), творить найбільше

сточище (7.000.000 км.<sup>2</sup>). Випливає в Андах на височині Перу, далі

перепливає вкриті лісами низину (Сельвас) і тут досягає

ширини 2—3 км. Впадає до Атлантийського океану

(90 км. ширини). На довжині 4.300 км. доступна для кораблів. Двічі в рік виливає. З приток найбільші: Укаяллі, Пурус, Мадейра, Ксінгу, Япура, Ріо-Негро.

На довжині 4.300 км. доступна для кораблів. Двічі в рік виливає. З приток найбільші: Укаяллі, Пурус, Мадейра, Ксінгу, Япура, Ріо-Негро.

**Амазонки**, (гр. „безгруді“) казковий, войовничий жіночий народ під Кавказом, особливо над рікою Термодонтом у Понті, звідкіля мали робити військові походи у цілу Азію, а то й у Аттику. Такі войовничі жіночі народи мали

бути також в Америці, над рікою Амазонкою, в Африці, в Дагомею і в інших околицях. В сучасному розумінні: мужеська, войовнича, геройська жінка; жінка, що їздить верхи; також жіночий одяг до їзди на коні.

**Амаликити**, народ, з яким боролася Ізраїльтяни.

**Амалтея**, русалка (коза) на острові Криті, що згодувала й виховала новонародженого Зевса, за те потім перенесена між звіди. Ріг Амалтеї, ріг достатку, символ плодючости, достатку й благословенства.

**Амальґама**, сполука металю з живим



Боротьба з амазонками. Частина плоскорізьби на святині Аполона в Афінах.

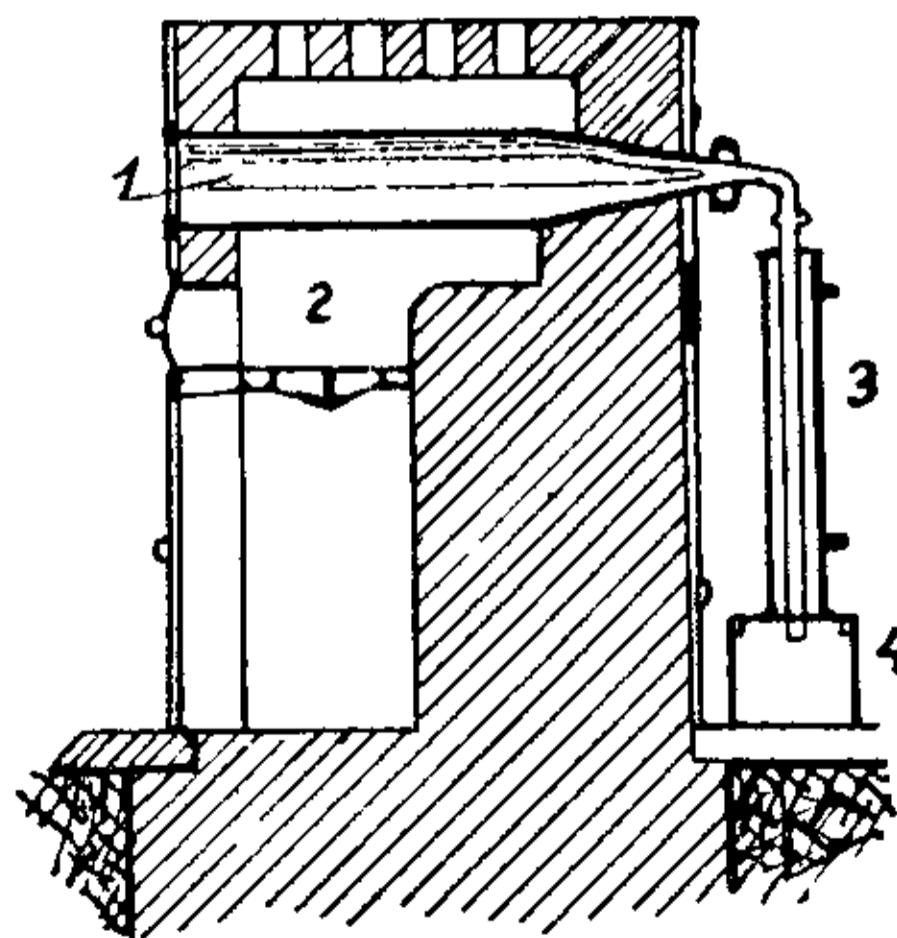

Піч до амальґамування. 1. Збірник (реторта), де працюється руда з ртуттю; 2. огнище; 3. холодильник; 4. збірник з ртуттю.

сріблом. А. золота вживається для позолоти річей. А. срібна для посріблення, А. цино-олов'яно-вісмутова для виробу дзеркал. А. цино-цинкова для натирання подушок електр. машин.

**Амальгамування**, 1. Виготовлення амальгами; 2. покриття поверхень амальгамою; 3. спосіб добування з руд металів, найчастіше золота.

**Амальфі**, місто в Кампанії, в Італії над заливом Салерно. В середніх віках визначне вільне торговельне місто в Італії, нині мале містечко, 6.000 мешканців.

**Амант**, (фр.) закоханий; актор, що грає ролі закоханих.

**Аманула-хан**, б. емір Афганістану, 1919—1920, противник Англії і невдалий реформатор.

**Амапаля**, головна пристань Гондурасу.

**Амарант**, багрець, півд.-європейська рослина з гарним синяво-червоним (амарантовим) квітом; у нас плекається по квітниках; синяво-червона краска.

**Амариліс**, лілеватата рослина з темно червоним квітом, плекається для оздобы.

**Амартол**, (гр., Гамартоло), вл. Георгій Монах, що в 2-ій пол. IX. в. написав хроніку (від початку світу до р. 842.). Поруч хронік Малали, патріярха Никифора й Манасії одно з найстарших джерел нашої історичної літератури.

**Амасіс I** (Амосіс), єгипет. король, 569—526 до Хр.

**Аматерас**, японська богиня Сонця, найбільше поважана і люблена з поміж усіх божків; опікунка і добродійка людей.

**Аматі**, іт. родина славних майстрів будови скрипки з Кремони в XVI. і XVII. вв.

**Аматор**, (лат.) любитель, закоханий в якісь предмети; непрофесійний, дилетант.

**Амбар**, (рос.-перс.-тур.) шпихлір, комора, склад.

**Амбарас**, (фр.) клопіт.

**Амбарго**, ембарго (есп.) заборона купецькому кораблеві виходити з пристані; арешт кораблів.

**Амбасада**, (фр.) посольство, представництво одної держави в другій.

**Амбасадор**, (фр.) посол, представник якоїсь держави в другій.



Амариліс.



Аматерас.

**Амберг**, місто в Баварії, 26.000 меш.; копальні заліз. руди й фосфатів, гути.

**Амбілогія**, (лат.-гр.) збіг слів, в яких одно і те саме слово має два значіння.

**Амбітний**, (лат.) людина, що шанує самого себе, шанолубивий, гонорний.

**Амбіція**, (лат.) себелюбство, почування власної гідности, шляхетне прямування до слави, пиша.

**Амбліопія**, (гр.) обниження бистроти зору.

**Амблістома**, (Amblystoma) американська земноводна тварина, величини до 2 дцм., дозрілий аксолотль.

**Амбо**, (лат.) два; поставлена або виграна на два числа в лъотерії.

**Амбойна**, найбільше на південь висунений остров архіпелагу Молюкки; 1000 км.<sup>2</sup>, 45.000 меш.

**Амбра**, сіра річовина, схожа на віск, запашна; добувається з кишок та нутроців кита-долозуба (Pattwal), уживається до запахів, давніше до лічення.

**Амбразура**, бійниця; отвір у валі або мурі для гармат.

**Амброве дерево**, росте в гарячих краях Америки й Азії, дає пахучу живицю „етораке“, уживану до запахів, також дерево на домашнє приладдя, т. зв. „сатинове дерево“.

**Амброзій**, львівський майстер мулярський (будівничий), що в р. 1628. виконав разом із своїм товаришем Яковом проєкти ктиторських гербів з написами, що прикрашують підбанник головної бані Успенської церкви у Львові

**Амброзія**, (гр.) пожива грецьких богів; божеська страва.

**Амброзіяна**, велика книгозбірня в Міляні, основана 1602. р. кардиналом Федеріджо Борроме, названа в честь св. Амвросія. Має пів мільйона книжок і збірку образів.

**Амброс**, Август Вільгельм, нім. письменник (1816—76), автор „Історії музики“ до XVI. в.

**Амбрус** Золтан, угор. письменник, \*1861, „Збурення Ніниви“, „Король Мід“ і „Вересень“; від 1917 директор народнього театру в Будапешті.

**Амбулянс**, (фр.-лат.) польовий військовий шпиталь, віз до перевоження недужих, загалом віз.

**Амбуляторійний**, (лат.) переходячий, призначений для тих, що приходять.

**Амбуляторія**, (лат.) лічниця, до якої хворі приходять по раду.

**Амвон** або амбона, (гр.) підвищене місце в церкві коло царських дверей, з якого давніше читали св. Письмо. Тепер амвон або проповідальниця, це місце, з якого священик виголошує проповідь.

**Амвросій** (Амброзій), медіолянський єпископ (340-97), славний отець і учитель церкви, що своїми блискучими проповідями боронив незалежности церкви від світської



# ПІВНІЧНА АМЕРИКА



МІРИЛО 1: 50 000 000

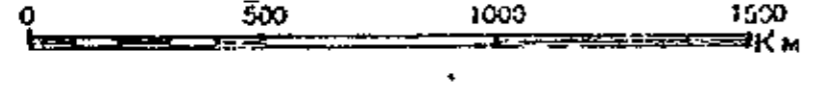

Заліанці  
Висоти й глибини в метрах

влади та поборював аріяство Складав церковні пісні.

**Амгара**, країна Абесінії, положена коло озера Тана, зі столицею Гондар.

**Амеба**, (Амоба), гл. Повзунка.

**Амелянд**, один із півн. фрізійських островів; належить до Голяндії. 57 км.<sup>2</sup>, 2100 меш.

**Аменготеп**, (Аменотефіс), ім'я 4-х єгипет. королів. А. III, б. 2000 до Хр., його статуя, т. зв. стовп Меннона.

**Аменоманія**, (гр.) веселе божевілля.

**Аменція**, (лат.) безглуздя, хоробова втрата розсудку.

**Америка**, (Новий Світ) займає два великі континенти: Північну й Південну А. злучені Середньою А. Разом з підбігуновими островами має 43 міл. км.<sup>2</sup> А. розтягається між Атлантиком і Спокійним океаном на розмірній довжині від 83° півн. до 56° півд. ширини. Відкрита Колумбом (1492) котрий думав, що приїхав до Індії, й тому населення назвав індіями, а країну Західньою Індією. Перед Колумбом Гренляндію й Лябрадор відкрили (б. 1000) нормани, але про це з часом забуто. До 1498 відома була головню Середня А., в 1497 Кабот відкрив Лябрадор, в 1499 відкрито побережжя Гуяни й Венесуелі, 1499 європейці дійшли вже до Ріо де Ля Плята, 1513 Бальбоа дійшов до Спокійного океану в сер. А., 1519 Кортес підбив Мехіко, а 1526 Пізарро Перу. 1521 Магеллан обплив півд. А. Англійці й французи відкривають побережжя Півн. А., а з початком XVII в. багато подорожників шукає переїзду до Індії через Льодовий океан (півн. зах. переїзд). Наукове пізнання А. зачинається від подорожів Гумбольдта з поч. XIX в. Свою назву завдячує А. подорожникові Америго Веспучі, котрий її описав. В А. потворилися колонії еспанські, португальські, англійські й французькі. В часі 1783—1822 перетворилися вони майже всі в незалежні республіки. Щодо мови можемо вирізнити англо-саксонську й романську (мова еспанська й португальська) Америку. Первісне індійське населення з виїмком мешканців височини не осягло ніде вищої культури, ані не використало багатств землі; використали її аж європейці. Крім цих двох рас мешкає в А. ще кількадесят міль. муринів, яких спровадили європейці, яко невільників, до праці. Загалом на 220 міль. меш. є 155 міль. європейців, 24 міль. муринів і мулятів, 41 міль. індіців і метисів. Також і з господарського боку обі Америки різняться. Півн. Америка промислова, Півд. рільнича. Продукційні сили Півн. А. займають без порівняння поважніше місце в світі. Участь Півн. А. у світовій продукції в 1926—28 виносила в %:

худоби	13,	целюльози	56,
свиней	28,	паперу	64,
пшениці	30,	сірки	93,
кукурудзи	65,	нафти	78,

цукру буря-		олова	64,
кового	12,	міді	64,
цукру трошо-		залізн. руди	45,
вого	37,	вугілля	38,
бавовни	58,	машин	60,
тютюну	41,		

Майже безмежні природні багатства А. уможливили піднести незвичайно високу техніку продукції й поставили її по світовій війні А. на першій місці щодо нагромадження капіталів та фінансової сили. Півд. А. більше рільнича, головню в ділянці управління кави, какао, льону, кукурудзи, пшениці та годівлі худоби, овець і коней. Відсоткова участь у світовій продукції:

кава	75,	пшениця	6,
какао	18,	кукурудза	11,
льон	51,	цукор троц.	10,
худоба	15,	вовна	14,
вівці	15,	платина	49,
коні	17,	срібло	13,
чільська			
салітра	100,		

Під господарським оглядом, як континент, є, з малими виїмками, самовистарчальна і має поважні надвишки дїбр, які вивозить, головню рільничі плоди, останніми часами машини й самоходи.

**Америка**, назва двох укр. часописів у З. Д. А.: 1) А. заснована о. Ів. Волянським у Шенандоа, виходила в рр. 1886—90, була взагалі першим укр. часописом в Америці; 2) орган Т-ва „Провидіння“, виходить від 1912, і досі.

**Американізм**, 1) особливости англійської мови в Півн. Америці; 2) змагання до реформи католицизму, яке проявляється в Ам. від 1858.

**Американська література**. З ам. літ. замітна півн.-ам.; вона до визвольної війни тісно зв'язана з англ. літературою. В першій добі, що обіймає час існування Америки, як англ. колонії 1620—1765, має вона пуританський напрям та лише сліди народніх питоменностей (Бредстріт, Годфрей, Френклін). В другій добі, 1765—1800, з розвитком політичного життя, виступають у белетристиці поет визвольної боротьби Фронс, Трембель, Барльов і ін. В третій добі, яка сягає донині, проявляється чимраз сильніше самостійність та окремішність народнього життя ЗДА. Вона багата на ліричну поезію, якої представниками є: Бріант, Льюїсфелло, Дена, По і багато інших. Ще краще розвиваються повісті й оповідання. Тут визначаються: Ервінг із своїми побутовими оповіданнями, Купер із своїми славними оповіданнями з часів боротьби білих з червоношкірими, Едгар По з незрівняною уявою, Брет-Гарт з оповіданнями з каліфорнійського побуту, Бічер Стів із безсмертною „Хатою дядька Тома“ і питома ам. гумористика Сміта, Марка Твайна, Голмса. Нове ам. письменство, яке різко звертається проти дотеперішнього пуританізму й романтизму, заступлене ба-

гатьома талановитими письменниками, з яких найвизначніші Джек Лондон, Франк Норіс, Кенфілд і багато інших.

Американська корінна людність Америки складається з ескімосів і індіан, що як догадуються, прийшли з Азії. Індіани в цілій Америці мають один тип, що характеризується мідяною шкірою, слабим заростом на тілі, великою короткоголовістю, великими вилицями й орлиним носом.

Америка південна лежить між 12° півн. географічної ширини й 56° півд. шир. Простір 18 міл. км.<sup>2</sup>, 3 міл. населення, густота населення 4 на 1 км.<sup>2</sup> А. півд. є слабо розвиненим суходолом; найліпше розвинені півд. зах. береги. Щодо різьби поверхні є країною контрастів: високих гір, височин і найбільших на світі низин. Захід займають молоді, високі (7000) фалдові гори Анди, на півн. сході й сході старі зрівняні височини Гуяньські й Бразилійські (до 3000 м. вис.) відділені від себе величезною низиною у сточищі Амазонки. На півночі переходить вона в низину над рікою Оріноко, а на півдні, над рікою Ля Плята, ця величава низина відділює також обі височини від Андів. Щодо підсоння й рістні розрізняємо тут отсі області: 1) ціла півн. частина (вис. гуяньська, більша частина Бразилійської, низина над Оріноко й Амазонкою) має гаряче, тропічне підсоння з рясними дощами на берегах моря й низині і з меншими опадами на височинах. Залежно від кількості дощів вибуяв тропічний праліс (сельвас) або саванна (ляпос, кампос), 2) півд. частина Бразилійської вис. і переважна частина низ. над рікою Ля Плята мають лагідніше, субтропічне підсоння, яке переходить згодом в умірковану смугу; дощів тут менше й тому переважають степи (Пампаси); 3) вкінці південь (Патагонія) має умірковане підсоння. Сухе літо, мала кількість дощів спричинили пустинні степи. 4) Зах. частина Півд. А. тягнеться вузькою смугою над Спокійним океаном і має значну вогкість на півночі (зенітальні дощі) і півдні, де віють зах. вітри. Ціла середина захід. частини Півд. А. є пустинею, бо лежить у тіні пассатів, які задержуються на Андах. Височини Андів мають гірське, переважно пустинне підсоння. З вірня південної А. із торбунами й беззубими зближується до зв. Австралії.

Півд. А. заселяють індіанці та нащадки еспанських і португальських колоністів і емігранти, які прибули сюди у ХІХ. і ХХ. вв. (еспанці, португальці, італійці, німці, поляки й українці), а також мурина. Індіанці досягнули вищій ступінь культури на височині Перу й Болівії і тут мимо знищення їх культури еспанцями, мешкають далі в більшій кількості і є до певної міри цивілізовані. На низинах Амазонки переважають індіанці, але мешкають рідко і в первіснім стані. Мурина живуть на півн. сході. Багато мішанців.

### Політичний поділ:

Назва держави:	Простір в тис. км.	Населення в тисячах	Густота населення
<b>Самостійні держави:</b>			
Бразилія	8.510	34.600	4
Венесуеля	945	3.050	3
Колюмбія	1.280	6.650	5
Еквадор	450	2.315	4
Перу	1.355	5.850	4
Чілі	750	3.985	5
Болівія	1 330	3.465	3
Парагвай	250	850	3
Уругвай	180	1.760	10
Аргентина	2.790	10.350	4
<b>Бритійська</b>			
Гвіяна і Фалкленд	240	310	1
<b>Голландська</b>			
Гвіяна і Ф.	130	140	1
<b>Французька</b>			
Гвіяна і Ф.	90	40	0.5

Всі ці держави повстали з еспанських і португальських колоній у першій чверті ХІХ. в. Лише Гвіяна є европ. колонією. Біла раса має перевагу лише в Чілі, Аргентині, Уругваю й півд. Бразилії.

Америка Північна, разом зі Середньою А. має 245 міл. км. простору й 148 міл. населення, через панамську шийку лучиться з півд. А. Складається з п'яти країн: гудсонової країни, надатлантійської низини, гір Апалячів, рівнини Міссісіпі та гір Кордільєрів. Півн. схід (Лябрадор, околиці над гудсоновим заливом) є знищеною архейською плитою, переважно низиною. Пасмо Апалячів є фалдовими горами, вже сильно знищеними, низькими на півночі, вищими (2.000 м.) на півдні. На схід від них тягнеться надатлантійська низина з добре розвиненими берегами й багатьома пристанями, яка на півдні лучиться з низиною Міссісіпі. Низина Міссісіпі підноситься в зах. напрямі від 100 до 2.000 м., а потім переходить в Кордільєри. Півн. частина Півн. А. вкрита тундрою, має полярне підсоння з характеристично низькою температурою на схід. березі Лябрадору внаслідок зимної лябрадорської течії. Півд. частина над мекіканським заливом має півгаряче підсоння з рясними дощами і вічнозеленою рістнею (пальми). В уміркованій смузі Півн. А. підсоння змінюється в напрямі з заходу на схід. Цілий схід аж по Скалисті гори має континентальне підсоння, але далеко холодніше від підсоння Європи у відповідній географ. ширині; зміни йдуть в напрямі з півночі на південь (вища температура) та зі сходу на захід (більша амплітуда й менше опадів); лісова смуга займає схід. низину Міссісіпі, творить лісостеп (прерії). Гірські височини й китловини мають континентальне і пустинне підсоння. Сам захід над Спокійним океа-

# ПІВДЕННА АМЕРИКА



аном є одинокою країною з океанічним підсонням, багато дощів.

Півн. Америка має з вірню всіх підсонь. В підбігунових околицях Півн. А. в морі кити і тюлені, при берегах білий ведмідь і товстяки-альки; на степах буйволи; в середушій А. багата звірня гарячих країв: ягуари, пуми і парди, яскраво забарвлені птахи: попугаї і колібри.

Первісне населення становлять інді-ці, які задержалися в більшості в Мехіку та на півночі; крайню північ заселяють ескімоси, білі, а частинно мурина ближче до Канади й З. Д. А. Політичний поділ разом із Середушою А.:

Назва держави:	Простір у тис. км.	Населення в тис.	Густота насел.
<b>Самостійні держави</b>			
З. Д. А.	8.000	119.000	14
Мехіко	1.970	1.430	7
Куба	115	3.570	31
Гаїті	30	2.900	70
Домінікана	50	960	19
Гватемалія	110	2.250	20
Сальвадор	20	1.700	81
Гондурас	100	780	8
Нікарагуа	120	710	6
Панама	75	490	7
Коста-Ріка	50	470	10
<b>Бритійська Америка</b>			
Канада	9.080	9.520	1
Нова Фунляндія	110	260	2
Лябрадор	890	5	—
Багама і Барбадос	11	975	89
Джамайка	12	920	75
Гондурас	22	50	2
Антілі	9	850	95
<b>Голляндське</b>			
Курасао	1	60	52
<b>Данська</b>			
Гренляндія	2.175	15	—
<b>З. Д. А. Америка:</b>			
Аляска	1.530	60	—
Порто-Ріко і Вірджін. острови	9	1.440	160
Панамська смуга	1	37	26
Французькі Антілі та Мікельон	3	485	162

**Америка Середня**, країна відмежована від Півн. Америки просмиком Тегуантепек, а від Півд. Америки просмиком Даріен. Лише півн. частина С. А. є рівниною, позатим С. А. гориста. Гори є попереривані западиною Нікарагуї і Панами а на півн. заході океану тягнеться ланцюг вульканів, що часто вибухають та спричинюють великі нещастя Підсоння гаряче, вогке, в горах холодніше й сухше. Господарство плянтаційне: кава, банани, цукор, какао, індиго, ванілія, бавовна, тютюн, шляхотні де-

рева. На місці есп. колоній повстали 1823 З'єдинені Держави Середньої Америки, які згодом розпалися на держави Гватемалія Гондурас, Нікарагуа, Сан Сальвадор, Коста Ріка, а крім того півд. частина належить до Панами, півн. до Мехіка та В. Британії. Світове значіння Середньої А-ки велике через канал Панамський та проєктований канал Нікарагуа. Населення С. А. мішане: індіці, метиси, білі, мурина та муляти.

**Американський струсь**, гл. Струсь!

**Амеріго Веспуччі**, гл. Веспуччі.

**Амёрсфорт**, торговельне й промислове місто в серед. Голляндії; 37.000 меш.

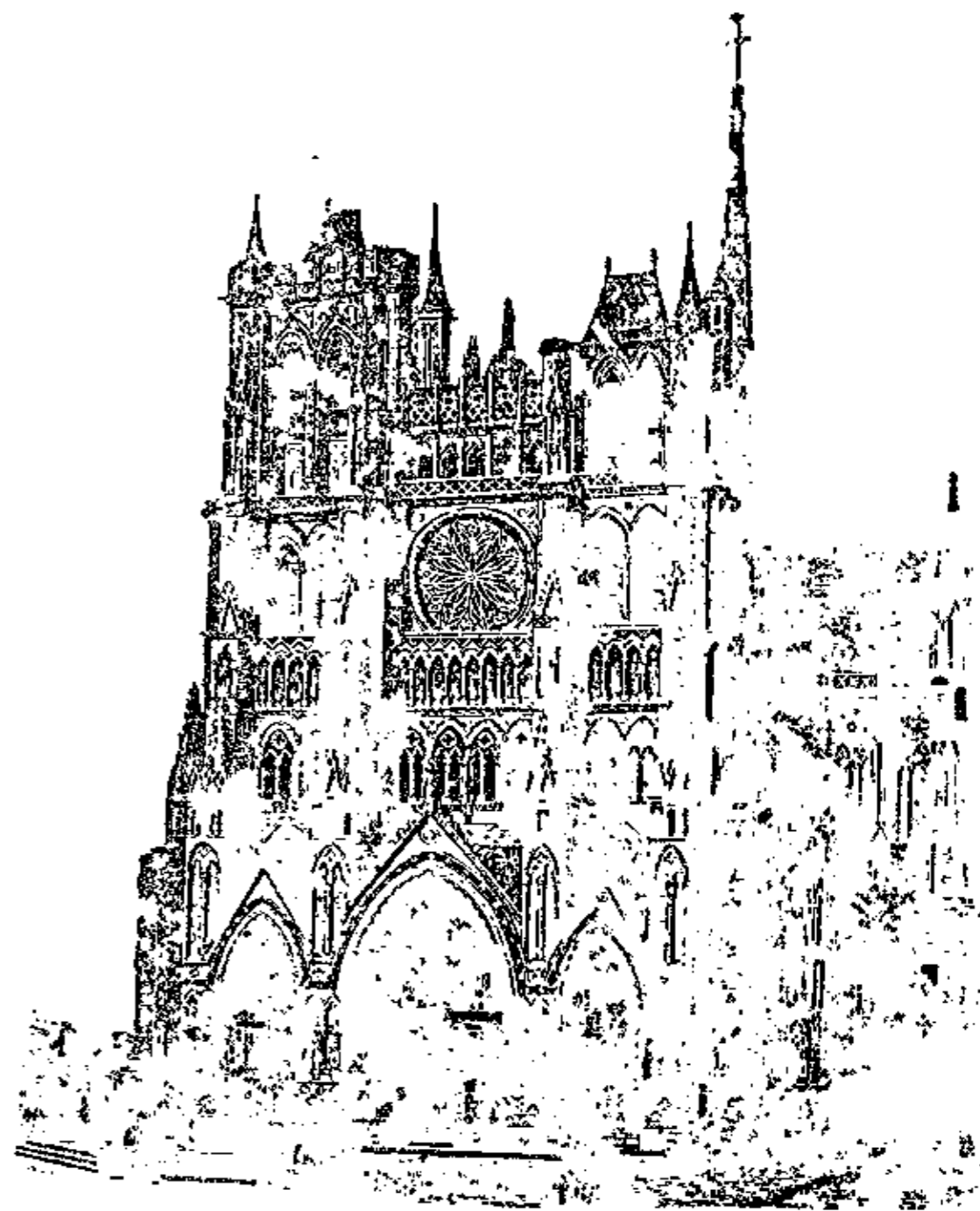

Старинний собор в Ам'єні.

**Аметист**, креміль забарвлений фіялково, уживається до окрас як півблагородний каміль. Родовища: Бразілія, Уругвай, Урал, Угорщина, Цейльон.

**Аметропія**, (гр.) будова ока або далекозора або короткозора або взагалі неправильна.

**Ам'єн**, (Amiens) столиця фр. департаменту Сомми (Somme). Важний залізничний вузол, ткацький промисл; 93.000 меш., старинний готицький собор.

**Амигдалін(а)**, глюкозид у деяких рости-них зернах; гірко-го смаку; з водою творить отруйну ціяководневу кислоту, т. зв. пруський квас.

**Амід**, хемічний родень (радикал), останок молекулу амоніяку з двома атомами водню (NH<sub>2</sub>).

**Аміди**, органічні походні амоніяку, в якому на місце атомів водню є останки молекулів органічної кислоти.

**Амідоль**, фотографічний викликач образів.

**Амієль**, Анрі Фредерік, фр. письм. (1821—81), вславився дослідями власних духових проявів, списаними в „Щирому Дневнику“ (Journal intime), виданому по смерті 1883.

**Аміл**, (гр.) мучина, крохмаль.

**Амілацетат**, оцтовокислий естер амільноголю; олій, що творить т. з. грушеву есенцію.

**Аміловий алкоголь**, гл. Фузель. **Аміловий оцтан** (ацетат), оцтовий естер (гл. Оцтова кислота) амільноголю, уживається до грушкового етеру. **Аміловий азотин** (нітрит), амільновий естер азотинової (нітрітової) кислоти розширяє кровні судини; уживається проти мігрени, невралгії, зімління.

**Амілоїд**, (гр.) 1) річовина утворена діланням сірчаної кислоти на клітинець (целюльозу); 2) білковина річовина, хоробливо витворена в печінці, селезінці або нирках, яка спричинює їх знідіння й унеможлиблює їх чинности.

**Амімія**, (гр.) неможливість порушування лицевими м'язами і зміни виразу лица.

**Аміни**, органічні похідні амоніяку, в якому на місце водню прийшли останки молекул вуглеводнів (алькілі, фенілі), пр. метильамін  $\text{NH}_2\text{CH}_3$ , диметильамін  $\text{NH}(\text{CH}_3)_2$ , триметильамін  $\text{N}(\text{CH}_3)_3$ , фенільамін або аніліна  $\text{C}_6\text{H}_5\text{NH}_2$ .

**Амінтор Гергард**, (Amyntor Gerhard), вл. Гергард Дагоберт (1831—1910), нім. письмен. „Гутірка гіпохондрика“, „З теки ідеаліста“ й „Соната Cis Mol“.

**Амін**, (жид.) нехай так буде.

**Аміостенія**, (гр.) ослаблення м'язів, звичайно по важких хоробах.

**Аміотрофія**, (гр.) знідіння м'язів, наслідком хоробових змін у відповідних нервах.

**Амірантські острови**, складаються з 11 дрібних островів (разом 83 км.<sup>2</sup>). Лежать на Індійському океані, належать до В. Британії.

**Амітоз**, (гр.) прямий поділ живих клітин, гл. Мітоз, Клітина.

**Амічіс Едмондо**, іт. письмен. (1846—1908), оповідання з життя народу й школярів: „Серце“ („Il cuore“), „Любов учителя“ (Il Romanzo d'un maestro), „Віз для всіх“ („La carozza di tutti“). Чимало його творів перекладено й по українськи.

**Амміян Маркелін**, б. 330-400 по Хр., грек, автор рим. історії від 96-378 по Хр. „Res gestae“; збереглися кн. XIV-XXXI — історія 353-378. pp.

**Аммон**, Амон, Амун, — найвище божество Теб у Єгипті, первісно представник плодючости природи. Після політичної перемоги Теб коло 2000 до Хр. А. стає найвищим богом цілого Єгипту й зрівнюється з Ра — мемфійським богом сонця (Аммон-Ра). Його жінкою є богиня неба Мут (посвячено їй супа). Греки називали його Зевес-Аммон, а римляни Юпітер-Амон.

**Аммонитяни**, Аммоніти, потомки Аммона, незаконного сина Лота, хліборобське семітське плем'я в Схід. Йорданії над Мертвим озером у Палестині.

**Аммоній Саккас**, гр. філософ (к. 175-142 по Хр.), основник неоплатонізму.

**Амнезія**, (гр.) частинна або повна утра-

та пам'яті, наслідок хороби нервів або й мізку.

**Амнестія**, (гр.) загальне звільнення від кари за докладно означені в законі злочини. Це державний акт, що для своєї важности потребує форми закону.

**Амой**, (Амоу) китайське Гіа-мун, пристань на острові півд. китайської, країни Фу-Кіян. Вивіз цукру й чаю, 30.000 меш.

**Амок**, рід божевілля у малайців; хорий біжить наосліп і вбиває кожного стрічного

**А-моль**, (іт. a-mol) мольова скаля від тону а.

**Амоніт**, морський м'якун з громади головоногих. Нині вигибають, колись безліччю замешкували теплі моря юрської й крейдової доби.

**Амоніак**, сполука азоту з воднем ( $\text{NH}_3$ ), газ гострого запаху, в природі твориться при гниттю живинних річовин, що мають в собі азот. Його дістають з амоніакової води газівень при допомозі гашеного (люсованого) вапна або каталітично (при допомозі заліза) безпосередньо зі складників під сильним тисненням або з розкладу азотного вапна водяною парою. Служить до виробу соди, азотної кислоти і льоду. Водяний розчин: **Амоніакова вода**, ідкий амоніак, нашатирний або сальміяковий спирт, сильна хем. основа, засіб на плями, проти укушення комарів і змій та ін.

**Амоніакальний суперфосфат**, мішанина амоніакової сірчану з суперфосфатом; штучний навіз, що надається краще з весною як в осени.

**Амоніакова гума**, молочний сік з афр. рослини *Dorema amoniacum*, лік проти нежиту і до пластирів.

**Амоновий ріг**, гл. Мізок.

**Амонові соли**, сполуки амоніаку з відповідними кислотами; деякі дуже пожиточні, пр. амоновий вуглян,  $[(\text{NH}_4)_2\text{CO}_3]$ , т. зв. пекарський порошок; амоновий азотан ( $\text{NH}_4\text{NO}_3$ ), що вживається до виробу вибухових річовин; амоновий сірчан ( $(\text{NH}_4)_2\text{SO}_4$ ), що вживається як штучний навіз, а також при виробі стеарини і дзеркал; амоновий флюорак ( $\text{NH}_4\text{F}$ ) засіб до нагривання скла і т. п.

**Амор**, Купідон, (лат.) бог любови, у греків Ерос; син Марса (Ареса) і Венери (Афродіти); представляли його як хлопчика з

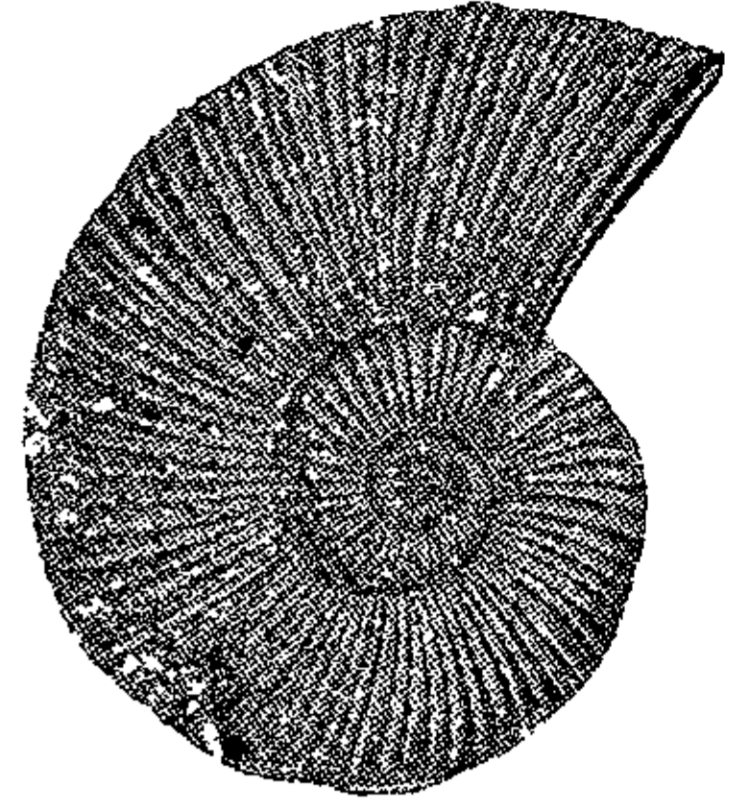

Амоніт.

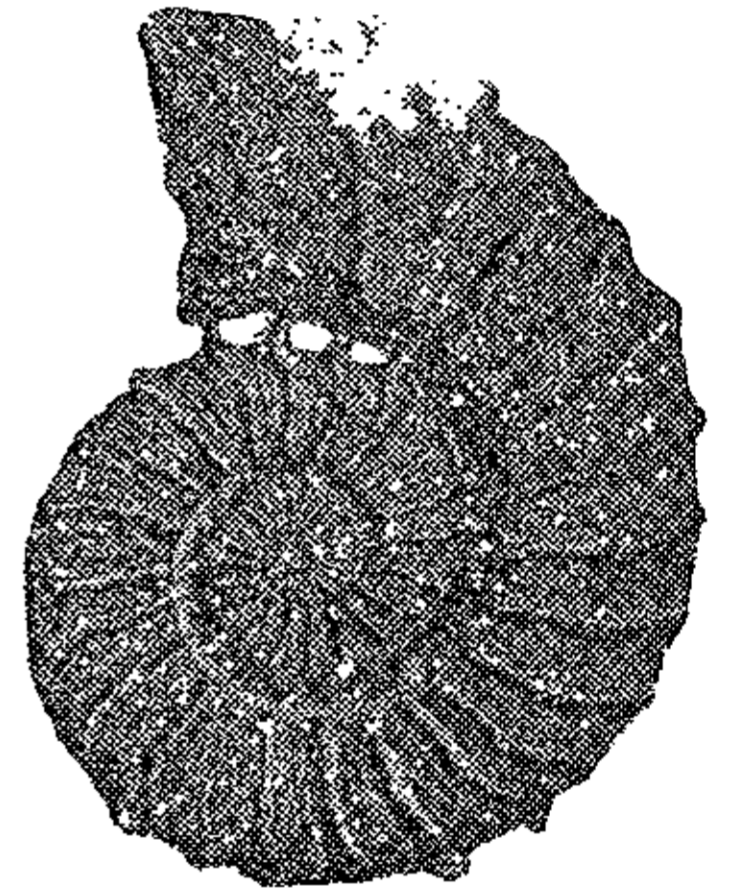

Амоніт.

луком і стрілами; в Теогонії Гезіода одно з найстарших божеств: всесвітня життєва творча сила; в платонівській філософії бог щирої приязни й одушевленої любови до всього, що гарне, правдиве й добре; в александрійській поезії привабливий бог любови, який поборює всі перешкоди; з тої пори мабуть зв'язують його ім'я з Псіхе.

**Аморальний**, (лат.) аморальне діло, що лежить поза межами добра і зла; а. людина, що не цікавиться моральною оцінкою.

**Аморальність**, (лат.) погляд, що існує тільки в теорії, а який не признає морального добра ні зла та голосить етичний індиферентизм.



Амор,

**Аморей**, ханаанське плем'я, гл. Аморіти.

**Аморети**, крилаті дитячі постаті в різьбі й малярстві.

**Амори**, (лат.) лобоці, залицяння.

**Аморіти**, біблійне півд. палестинське плем'я в Ханаані.

**Аморозо**, (іт.) любовно.

**Амортизація** довгу, сплата довгу частинами (ратами). Судове уневажнення вартости цінних паперів. А. рухомостей або будинків полягає на тім, що на покриття зробленого на їх придбання видатку призначено щорічно якісь суми. Час амортизації відповідає часові зужиття. Наші сільськогосподарські будинки треба амортизувати протягом 20-30 літ, коні за 10-15 літ, робучі воли за 2-5 літ, господарські машини різно, пересічно за 10 літ, себто річно 10%

**Аморф(іч)ний мінерал**, що не творить кристалів (опаль).

**Аморфні тіла**, безпостатеві тіла, що не творять кристалів. Протилежні до них кристалічні тіла.

**Ампелій Люцій**, рим. письм. б. 200 по Хр. Книга споминів (Liber memorialis), рід енциклопедії.

**Ампєр** (Ampère) Андрє Марі, французький філософ і математик (1775-1836), відкрив електродинамічні явища.

**Ампєр**, одиниця електричної струї, гл. Електричність, Електричні одиниці.

**Ампераж**, (фр.) сила струї, яку побирає певне електричне урядження (пристрій, машина, фабрика) або на яку його розраховано.

**Ампєр-година** електротехнічна одиниця: 3600 кульомів (Coulomb)



Ампєр А. М.

**Ампєрів закон** — закон про напрям відхилення магнетної стрілки під впливом електричної струї: коли до лоню правої руки положимо на провідник і стрілку, звернувши пальці в напрямі струї (1-2), то північний бігун стрілки відхилиться в напрямі великого пальця.

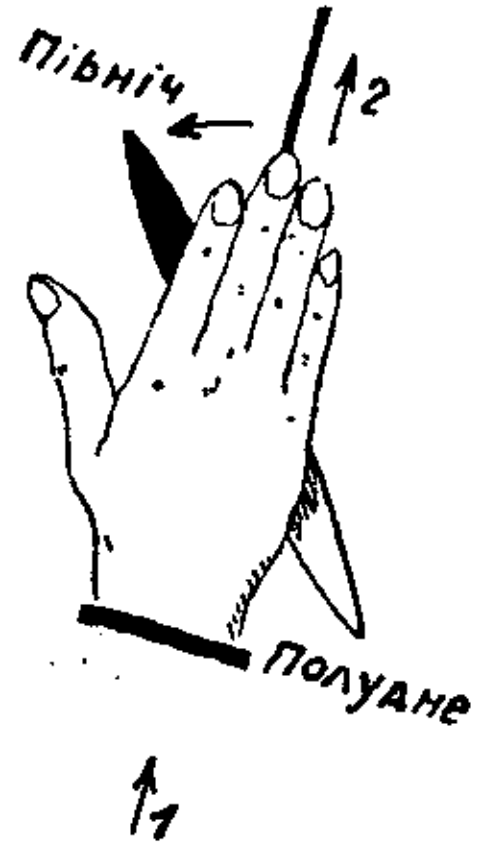

Ампєрів закон.

**Ампєрметр**, прилад до мірення натуги електричної струї; є це гальванометр, скалю якого проступіньовано на ампері; звичайно він зложений з цівки, обвиненої зволями дроту і м'якого заліза; в міру натуги струї, що пливе зволями, цівка втягає залізо менше або більше глибоко й відповідно порушає вказівку. Гл. Гальванометр.

**Ампір**, (empire) стиль, властивий часам наполеонської імперії, наслідування староримського мистецтва доби цесарів.

**Ампліон**, пристрій, що голосно передає прийняті радіотелефонним апаратом звуки.

**Амплітуда**, (фр.) найбільша вартість, до якої доходить змінна величина, що змінюється наворотно (періодично) в якомуньбудь напрямі: пр. найбільше вихилання маятника, найбільший розмах частин при хвилястому руху, різниця між найнижчою і найвищою температурою протягом доби або року, лук овиду від сходу до заходу Сонця.

**Ампліфікація**, (лат.) докладне оповідання з подробицями, розширення, пересада.

**Амплюа**, (фр. emploi) уряд, становище, заняття; ролі приділювані акторові.

**Ампуля**, (лат.) 1) збанок у стар. римлян; 2) в катол. церкві посудина на вино і воду до богослуження і миро; 3) в медиц. пукласта пляшечка (фіоля); 4) в анат. пукласте розширення.

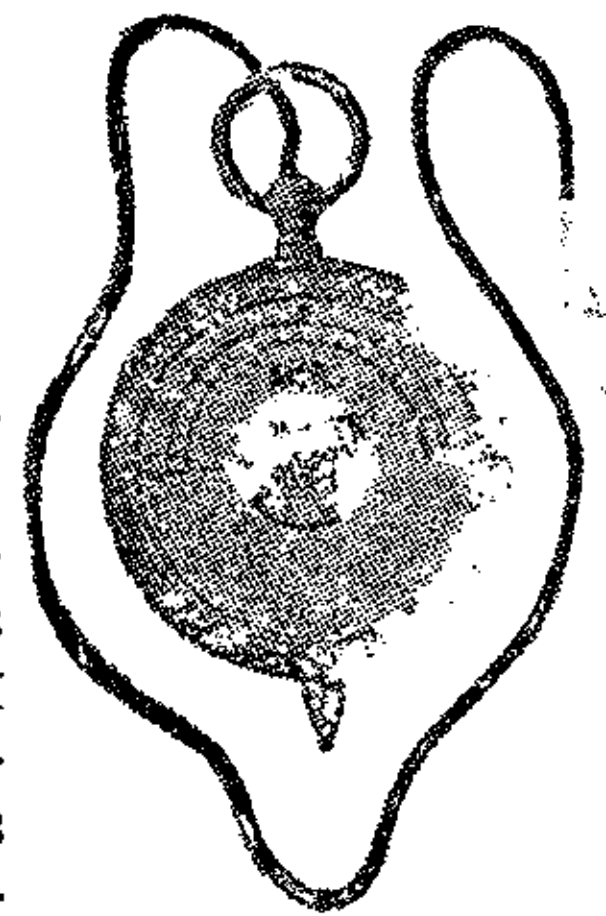

Ампєрметр.

**Ампутація**, (лат.) відрізання хорої ноги або руки, чи їх частини; доконується при усиплянню або місцевому знечуленню хорого.

**Амраоті**, місто бритійської серед. Індії, 40.000 меш., ткацтво.

**Амр ібн ель Культам**, араб. поет з VI. в. по Хр.

**Амрітсар**, головне місто пров. Пенджаб у брит. Індії, лежить в урожайній рівнині. 160.000 меш. (магометани, брагмани і сікги). Осередок торгівлі з серед. Азією, виріб килимів і кашмірських шалів. Духовий осередок сікгів.

**Амсдорф** Микола, приятель Лютера, протестантський єпископ, †1565.

**Амстердам**, найбільше місто Голандії, 727.000 меш.; друга пристань по Роттердамі, над устям ріки Амстель до Зуйдерського озера і над Каналом Півн. Моря. Місто збудоване частинно на палях (Венеція Півночі). В XVII в. найбільша пристань Європи, підупала пізніше наслідком плиткості Зуйдерського озера, але через будову морського каналу (10 м. завглибшки) місто дістало положення з відкритим морем і знову розвинулося. Торговля з колоніями, 2 університети, фабрики тютюну, будівля кораблів, шліферні діамантів.

**Амстердамський Інтернаціонал**, міжнародне об'єднання професійних спілок, założене 1919, не визнає диктатури пролетаріату, за котрою стоїть аналогічне об'єднання — Профінтерн.

**Аму-Дар'я**, в старині Оксус, найбільша ріка в Туркестані. Впливає в Памірі, впадає в Аральське озеро. Довга 2.002 км, сточище 997.000 км<sup>2</sup>. Має велике значіння для наводнення країни.

**Амулет**, (лат. з араб. гамале) — предмет, привішений на людському тілі, щоби відігнати мари. Амулетів уживається від передісторичних часів до сьогодні. Є це жаби, гадюки, павуки, матродуна (альравна), полин, листки конюшини, тощо, далі штучно вироблені предмети з каміню, самоцвітів, коралів, металю. А. можуть бути також клаптики пергаменту з написами або таємними знаками (пентаграм, Абракс, Абракадабра).

**Амундсен** Роальд (1872-1928), норвезький дослідник підбігунових країн, брав участь у виправі Бельжікі до півн. бігуна в 1897-99, в 1903-06 переїхав здовш Півн. Америки від Гренландії до вузини Берінга. 14. XII. 1911 перший дістався на півд. бігун. В 1926 перелітає на літаку півн. бігун. Гине в часі рятування виправи Нобіле.

**Амуніція**, (лат.) стрільно, набій.

**Амур**, ріка схід. Азії повстає з ріки Шилька й Аргунь; 4.500 км. дов., сточище 2.000.000 км<sup>2</sup>. Аргунь і середній Амур творять границю Манджурії й Сибіру аж до Хабаровська, де А. скручує на північ і впливає до моря проти Сахаліну. Важна комунікаційна дорога в літнім часі.

**Амурська залізниця**, їде вздовш лівого берега Амуру, але в певнім від нього віддаленню. Є частиною залізниці, що переходить цілий Сибір і лучить залізницю трансбайкальську з усурійською, обходячи Манджурію. Її будову докінчено вже в часі світової війни.

**Амурська округа** Далекого Сходу в С. Р. С. Р. 395.000 меш., з чого українці творять 25%, росіяни 65%. Гл. Зелений Клин.

**Амурські племена**, гольди, манеґри,



Ампіон.

орочони й тунгузи належать до алтайської сім'ї народів.

**Амфіартроза**, (гр.) півтугий, сціпний, плескатий суглоб.

**Амфібія**, (Amphibium) гл. Земноводна тварина.

**Амфібол**, крем'ян глиново-вапнисто-магнезієво-залізистий; кристали односкісні, важний складник деяких скал; відміни: актіноліт, аміант, асбест.

**Амфіболіт**, (гр.) амфіболова скала, утворена переважно з темнозеленого амфіболу.

**Амфібрах**, (гр.) муз. стопа (— — —),

**Амфіктіонія**, (спілка Амфіктіонів) у старов. Греції релігійно-політична спілка різних племен, згуртованих довкола спільної святині, пр. у Дельфі.

**Амфімакр**, (гр.) муз. стопа (— — —).

**Амфіокс(ус)**, (Amphioxus), гл. Ланцетовець.

**Амфіон**, (гр.), поет-співак при лірі з X в. до Хр.

**Амфіполь**, атен. колонія в Македонії V в. до Хр.

**Амфіпростіль**, (гр.) храм, що має колонаду тільки на двох чоловіх стінах. Прикладом цієї рідко вживаної форми є храм Атени Ніке на атенському акрополі.

**Амфітеатр**, (гр.) в точному розумінні театральний будинок, в якому місця для глядачів були з двох боків сцени; звичайно називають так театри зі ступенцями для глядачів, що колом або еліпсою оббігають сцену (арену) довкруги. Перший, дерев'яний а. побудував у Римі Юлій Цезар; кам'яний а., побудований Августом, згорів за Нерона, після чого за Тита закінчено збережений донині в руїнах рим. колісей (а. Флявія). На зразок римського, що мав 188 м. довж., 156 м. шир. і вміщав 87.000 глядачів, побудовано менші в Капуї, Помпеях, Поццуолі, Вероні, Катанії, Арлі, Німі, Полі й Трієрі.

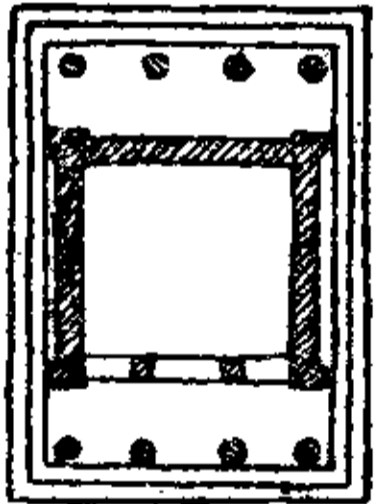

Амфіпростіль.

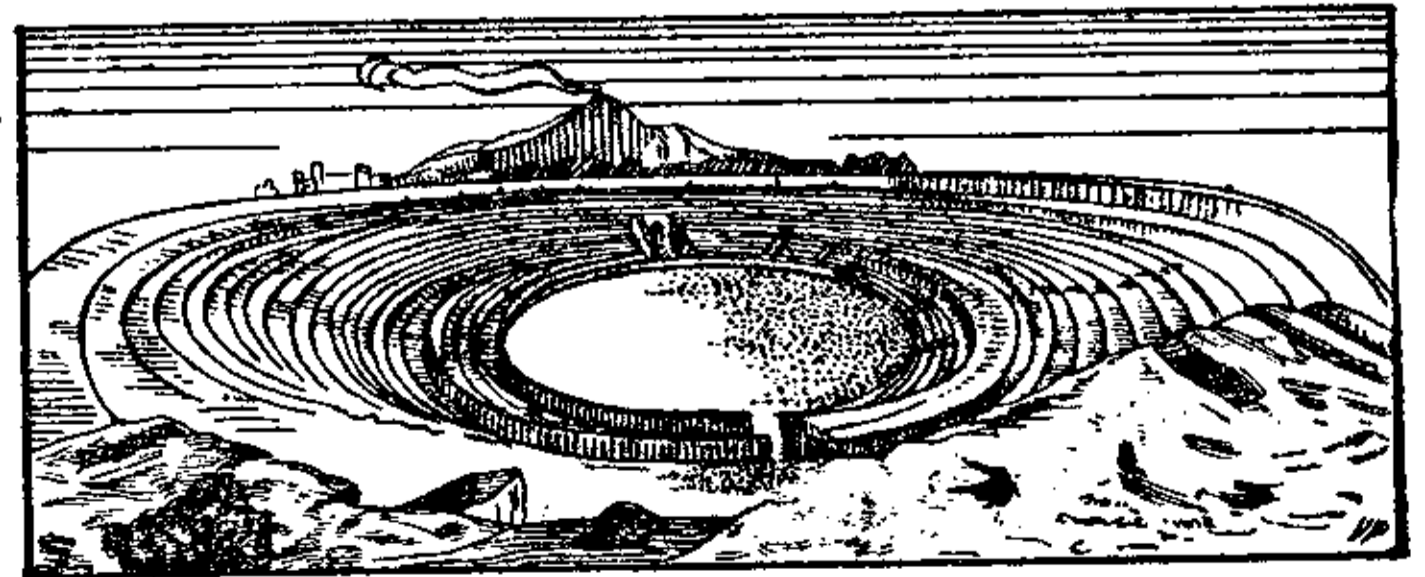

Амфітеатр у Помпеях.

**Амфітеатров**, 1) Олекс. рос. белетрист і публіцист-фейлетоніст (1862-1923). Важніші твори: „Гаспада Обманови“, „Сумерки божков“, „Десятидесятники“. 2) Єгор, рос. філософ (1815-88.).

**Амфітріон**, мітичний король Тірінту, муж Алкмени; гостинний господар.



**Амфітри́та**, одна з Нереянок, дружина Посейдона.

**Амфіума вугровата**, (*Amphiuma means*), земноводна тварина, подібна до вугра, тільки має дві пари маленьких ніжних ніжок; живе в замулах півн. америк. рік.

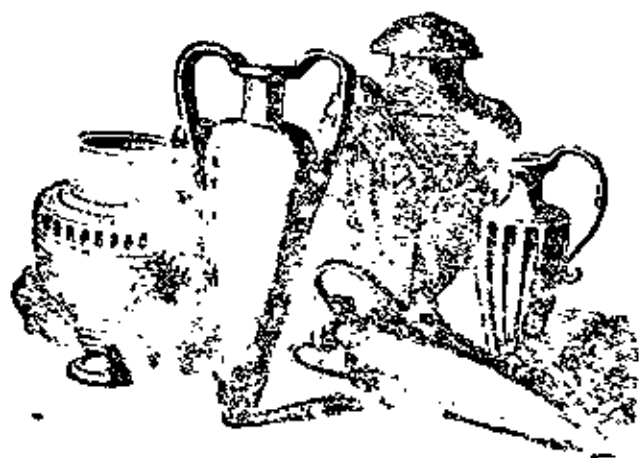

Амфори.

**Амфора**, грецька глиняна посудина, яйцеватого вигляду, з двома прямовисними вухами.

**Амхара**, абесінське плем'я.

**Анабазіс**, (гр.) похід в середину краю; заголовок двох істор. творів: Похід Кира молодшого проти Артаксеркса, гл. Ксенофонт, 2) похід Олександра В., гл. Арріян.

**Анабаптисти**, (гр., перехрещенці), найбільше непомірковані протестантські сектанти на початку реформації, які не признавали хрещення дітей, тому й хрестили старших вдруге. Вони намагалися повернути до первісного християнства, а що були ворогами не тільки католицтва, але своїми комуністично-революційними поглядами виступали й проти існуючого ладу, були жорстоко переслідувані, а їх державу, залож. 1534 у Мюнстері, знищено 1535. Уміркованими а. є баптисти й меноніти.

**Анабіоз(а)**, (гр.) повищена здібність деяких живин вертати назад до життя по цілковитому висушенню у великій жарі або сціпенінню у великому холоді.

**Анаграма**, (гр.) загадка, в якій, читаючи слово назад або переставляючи поодинокі букви, дістаємо нове значіння.

**Анаграф**, (гр.) людина або прилад, що пише відворотно для відбитки (пр. літограф.)

**Анадир** або Погіча, ріка в півн. сх. Сибіру, 470 км. дов., впадає до Берінґового моря.

**Анадирський край**, країна в півн. сх. Сибіру над рікою тої ж назви, підбігунова, рідко заселена, головн. чукчами та коряками; 520.000 км<sup>2</sup>, 12.000 меш.

**Анадіомена**, (гр. виринаюча) прізвище Афродіти, що мала зродитися з морської піни; славна різьба Фідія і картина Апеллеса.

**Анаколут**, (гр.) зворот, в якому кінець речення не відповідає граматично його початкові.

**Анаконда**, великий вуж, до 8 м. дов., живе на суші й у воді в Бразилії.

**Анакреонт**, славний гр. лірик з пол. VI в. до Хр., співець бенкетних і любовних пісень.

**Анакреонтик**, легка лірична поезія, любовна, а то й жартоблива.

**Анакрузіс**, (гр.) передтакт, затакт.

**Анаксагор**, гр. філософ 2. пол. V в. до Хр., який для повстання світу приймає



Анакреонт.

крім матерії ще другий основний чинник — розум (філософський дуалізм).

**Анаксимандр**, гр. (філософ 610-547 до Хр.) учень Талеса, вчив, що початком всього буття є первень „апейрон“, щодо якості неозначений, щодо розмірів нескінченний. По думці А-ра, земля була зразу плинною, а живини розвинулися поволі з морського замулу.

**Анаксимен**, гр. філософ (585-25 до Хр.), учень Анаксимандра, вчив, що прарічовиною, з якої повстав увесь світ, є повітря.

**Аналекти**, (гр.) вибір із різних письменників.

**Аналептика**, **аналептичні засоби**, (гр.) скріплючі засоби, особливо при наглім ослабленню серця (коняк, етер, камфора, кофеїна і т. і.).

**Аналіза**, (гр.) в протилежності до синтези, розклад цілоти на її складові частини (пр. тіла на атоми, пізнання на форму і зміст) та пояснення чинності цілоти з властивостей її складових первнів. В математиці: розв'язка завдань при помочі розсліду математичного зв'язку даних величин із шуканою; вища аналіза складається з різничкового й інтегрального числення; її початки сягають давньої давнини (Архімед), але властивими творцями її є Н'ютон і Ляйбніц. Величезні досягнення вищої а. — поза чистою математикою — в приложенні до природознавства, головн. фізики, механіки й астрономії. В хемії: розклад річовини на її складники: або відповідно до їх прикмет (квалітативна, якостева а.) або відповідно до кількості (квантитативна, кількостева а.) В рільництві: а. ґрунту — розслід будови й механічного складу та ін. прикмет даної землі (ґрунту), означується величиною, виглядом та кількостевим відношенням більших і дрібних частинок землі (ґрунту). А. мех. ґрунту потрібна для встановлення здатності даної землі пропускати або затримувати воду, повітря, тощо та відстані між дренами й ін. Вона доконується томесажем, сплавлуванням, означенням часу опадку частинок, встановленням питомої поверхні.

**Аналізувати**, (гр.) розв'язувати, розкладати, розчленовувати, розсліджувати при помочі аналізу.

**Аналітика**, (гр.) наука про аналізу, аналітична геометрія, гл. Геометрія. Аналітикою назвав Арістотель свою логіку тому, що про формальну логічну стійність наших судів можемо переконатися через розложення їх на складові частини.

**Аналітична метода**, спосіб дослідів від особливого до загального. Протилежне поняття: синтетична метода.

**Аналітична хемія**, наука і способи дослідів хемічної аналізу.

**Аналітичний**, такий, що розкладає на складові частини.

**Аналогічний**, (гр.) подібний.

**Аналогія**, (гр.) рівнобіжність прикмет

двох явищ, подібність. Заключувати за аналогією значить: на підставі подібності деяких признак приймати також подібність інших властивостей.

**Аналой** або тетрапод, чотиригранний стіл, що стоїть на середині церкви. На аналою лежить серед свічок хрест і образ до цілування.

**Анальфабет**, (гр.) неграмотний, неписьменний.

**Анам**, гл. Аннам.

**Анамнеза**, (гр. пригадка) дані, які хорий подає лікареві про стан свого здоров'я, про перебуті хвороби.

**Ананас**, лілієвата рослина з листям подібним до листя аґави, з великими, круглими, смачними овочами. Походить з півд. Азії.

**Ананке**, (гр.) конечність; гр. богиня призначення й невблаганої долі, яка враз із Бією, богинею сили правила світом.

**Ананьїв**, місто на Херсонщині, тепер у Молдавській Автономній Р. С. Р. (А. М. Р. С. Р.). 18.000 меш., з цього 51% українців, решта молдавани і жиди. Торговля збіжжям.

**Ананьїнська культура**, урало-алтайська культура бронзової доби, названа від погребнища в селі Ананьїно над рікою Камою. Тривала б. 1500-200 до Хр.

**Анапа**, невелика пристань над Чорним морем у Чорноморській окрузі Півн.-кавказького краю на суцільній українській території. 13.000 меш.

**Анапест**, (гр.) трискладова стопа у віршу, дві короткі, одна довга: — — —; музична стопа, гл. образець.

**Анарти**, гальське плем'я, знане вже Цезареві, сиділо в І. в. по Хр. на захід від нинішнього Пряшева на Закарпатській Україні.

**Анархізм**, (гр.) змагання до бездержавного суспільного ладу, в якому не було б приватної власності, права та зовнішнього примусу. Першу систему анархізму зустрічаємо вже в гр. філософа Зенона (342-270 до Хр.), що мав своїх наслідників. Першу в нових часах систему анархізму дав (1793) англієць Вільям Годвін, та властивим творцем новітнього анархізму є Прудон. У своїх творах він заступав погляд, що причиною соціального лиха є несправедливий поділ дібр, що його викликають гроші та процент. З розв'язанням соціального питання стала б зайвою держава, бо її влада має на меті тільки удержування панування посідаючих над непосідаючими. Місце законів мали б зайняти договори між окремими господарськими групами, спілками, кор-

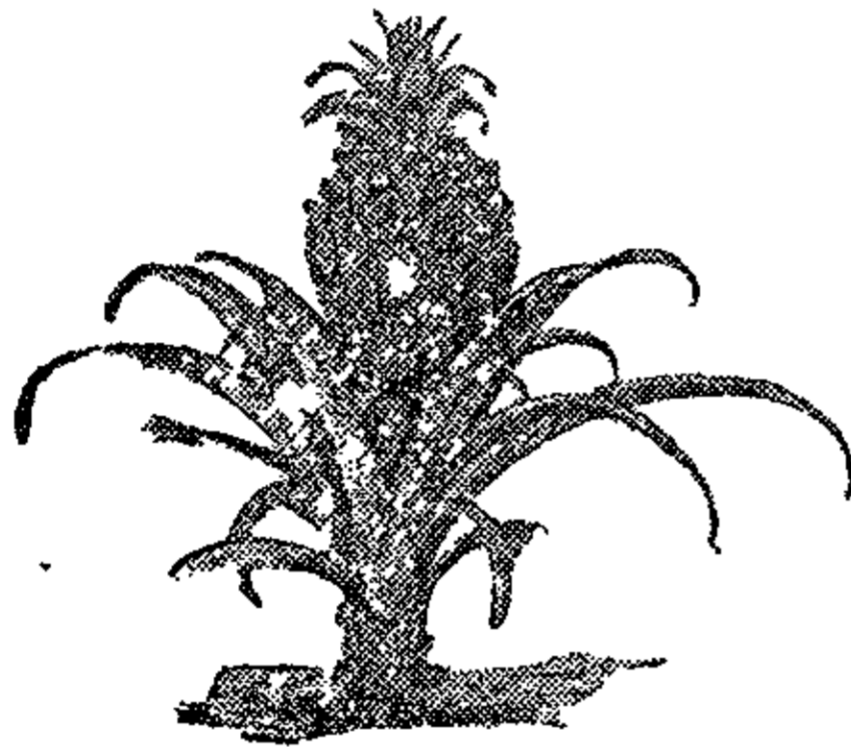

Ананас.



Анапест.

пораціями. Далі розвинули анархізм Маркс Шірнер (анархіст індивідуаліст), що визнавав необмежене право одиниці ділати в ім'я власного еґоїзму, Михайло Бакунін і Петро Кралоткін (анархісти-комуністи), що домагалися спільної власності всіх засобів продукції, а замість держави вільної організації „здолу“ вільних спілок для всіх родів продукції. Видатними анархістами крім них були: Реклю, Сорель і Мост. А. має на меті шляхом атентатів та заворушень підготовляти маси до революції. А. поширився головно в романських краях, у Франції, Еспанії та Італії, а також у Росії. В Америці, Англії та Німеччині анархістичний рух не грав більшої ролі. В різних державах видано проти анархістичної пропаґанди окремі закони.

**Анархіст**, (гр.) людина, що не признає ніяких законів; ворог державного ладу, який хоче повалити всякими засобами.

**Анархія**, безвластя, безладдя, безголов'я.

**Анасарка**, (гр.) водна пухлина шкіри, внаслідок альбумінурії, хвороби Брайта або хоріб серця.

**Анастазієвський Микола**, суч. галицько-укр. маляр (\*1891).

**Анастасія**, 1) третя донька Ярослава Мудрого, жінка угор. короля Андрія І. (1046-60); 2) (Настася) Чагрівна, боярська донька, невінчана дружина галицького князя Ярослава Осмомисла, котру зависливі бояри спалили на кострі.

**Анастатичний друк**, передрук механічно-хемічним способом.

**Анастигмат**, (гр.) фотографічний об'єктив, вільний від астигматизму.

**Анастомоз(а)**, (гр.) połącнення двох кровних судин поперечною.

**Анастрофа**, (гр.) реторична фігура, переставка слів для ритму або для сильнішого вражіння.

**Анатема**, **анахтема**, (гр.) проклин, викляття, виключення з церкви.

**Анатолія**, (тур. Ана-долі = східня країна) малоазійська внутрішня височина, ядро сьогоднішньої турецької держави.

**Анатоль**, заступник єпископа волинської єпархії, при кінці XVII. в. (1675) змалював „Облогу Почаєва турками“, яку 1704 р. ритував Н. Зубрицький.

**Анатомія**, (гр.) наука про постать і будову живин природи, насамперед людини (**антропотомія**) й тварин (**зоотомія**). А. **нормальна** вчить про правильну будову здорового тіла. А. **патологічна** вчить про будову неправильно збудованого або хворого тіла. А. **мікроскопна**, гл. Гістологія. Анатомія поодиноких частин тваринного тіла має свої окремі назви, гл. Ларінгологія, Міологія, Неврологія, Osteологія, Спланхнологія. А. **порівняльна** або порівнююча займається порівнянням будови тварин і становить перехід до зоології.

**Анатоцизм**, (гр.) опроцентування залягаючих відсотків довгу.

**Анафілаксія**, (гр. безборонність) врожджена або набута підвищена вразливість на токсини й чужі сироватки, яких присутність у крові спричинює витворення сильної отруї „анафілатоксини“, а вслід за тим сильні забурення або смерть (анафілактичний шок).

**Анафора**, (гр.) повторення того самого слова або звороту на початку двох або й більше речень. У літургії: Служба Божа або тільки її канон.

**Анафродит**, (гр.) неплідний.

**Анафродізія**, (гр.) анафродитизм, нестача полових почувань і нахилів.

**Анахорет**, (гр.) пустельник, відлюдок.

**Анахронізм**, (гр.) похибка в означенні часу подій; пережиток.

**Ангальт**, республіка в середній Німеччині над рікою Лабою та її притоками, Саалью і Мульдою, 2300 км.<sup>2</sup>, 350.000 меш. Столиця Дессав (Dessau).

**Ангел**, (гр. вістун) у релігії: назва безтілесних розумних істот.

**Ангел**, отаман повстанців, орудував проти більшовиків на Чернігівщині 1919.

**Ангела замок**, первісно гробниця рим. цісаря Гадріяна та дальших цісарів аж до Каракалли 217. Назву Ангела одержала 590 від папи Григорія В. 923 розбудовано її в оборонний замок. Доїзд (міст Ангела) збудовано 136 по Хр.

**Ангели**, візант. імператорський рід, кінець XII. і початок XIII. вв.

**Ангелович**, 1) Андрій (1766-1820), проф. церковного права в Studium Ruthenum у Львові 1789-1800; написав „Право канонное“

(рукоп.) 2) Антін, галицький митрополит, (1756-1814), 1784-96 проф. догматики у львів. університеті, 1796 ректор, 1795-1808 перемиський єпископ, 1807 назначений митрополитом обновленої галицької митрополії, 1809 ув'язнений поляками. Написав історію укр. церкви (Annales ecclesiae ruthenae).

**Ангідриди кислн**, (гр.) окиси первнів, що дають з водою кислнн.

**Ангідрит**, камінь, безводний вапневий сірчан, волокнистий або збитий; крист. просторомбно. Виступає біля покладів соли. Ужиток: штучний погній.

**Ангіологія**, (гр.) наука про судини, частина анатомії.

**Ангіом(а)**, (гр.) незлосливий вузол з кровоносних судин.

**Англійська література**, тісно беручи, починається з хвилини, коли появляються в ній твори у загально-вживаній народній мові. Її батьком, а також „батьком англ. поезії“ є Джофрей Шосер (†1400.) „Золота

доба“ припадає аж на XVI. в., рахують її від поета Едмонда Спенсера; це час розквіту драми, з найбільшим драматургом світа Вільямом Шекспіром (1564-1616) і цілою низкою інших таких як: Христофер Марльов, Бен Джонсон, Вебстер, Бомонт, Флечер, Массінджер і Форд. У тій добі живе філософ Франсіс Бекон, якого деякі вважають автором творів Шекспіра. У добі „великої революції“ й занепаду літератури маємо великого поета Джона Мільтона (1608-74) автора „Утраченого раю“ і філософа Томаса Гобса. У добі псевдоклясицизму (1660-1750) слід згадати поетів Драйдена, Попа, Аддісона; прозаїків Данила Дефо, автора „Робінсона“, і сатирика Йонатана Свіфта, автора „Гулівера“. Перші спроби новітньої повісти дають звелічники „повороту до природи“ Річардсон, Філдінг, Смоллет, Стерн, Гольдсміт. Із філософів відомі: Льюк, Берклі, Юм. Виїмковий розквіт поезії припадає на добу романтизму: Байрон (1788-1824) має величезний вплив на всю Європу; Шеллі й Кітс, досі недосяжні в ліриці; поруч них замітні: Т. Мур, Вердсерд, Кольрідж, Савдей, есаїсти: Квінсі, Лем, Лей Гант. Вальтер Скот дає перші зразки історичного роману; за ним піде Бульвер. Роман обичаїв і характерів творять Дікенс, Джейн Остен, Текері, сестри Бронте, Джордж Еліот. З поміж учених і філософів світове ім'я мають: астроном Н'ютон, фізик Фарадай, природники Дарвін і Гекслі, філософи Г. Спенсер, Міль, хемік Прістлі, економіст Сміт, історики: Тейлор, Бокль, Меколей, Карляйль. З поетів зпід кінця XIX. в. найвизначніші: Теннісон, Бравнінг, Свінберн, Уайльд, з повістярів Мередітс і Гарді; естет Д. Рескін. Із сучасників найбільші повістярі: Кіплінг, Гольсуерті, Конрад, Велс; з драматургів: Шо, Беррі й Сіндж, з поетів ірландець Ейтс.

**Англійська недуга**, гл. Рахіт.

**Англійська сіль**, гірка сіль або епсоміт. (Mg SO<sub>4</sub> 7H<sub>2</sub>O). Ужиток: апретура полотна і сукна, засіб на розвільнення.

**Англійське мистецтво**. Будівництво було зразу романського стилю, хоч зі своєрідною норманською закраскою. З XII. віком розвивається готик, який в XIV. в. відродився в т. зв. стилу Тудорів, що в ньому домішки ренесансу. За Єлісавети, в XV. в. будівництво своєрідне з закраскою італ. клясицизму. Після цього знов відроджується готик, що триває до сьогодні. Малярство розвинулося щойно в пол. XVIII. в., а саме портрет (Лоренц, Ренолдс, Ребірн), краєвид (Олд Крим). В XIX. в. славний Турнер (світляні ефекти). Під впливом Рескіна цвіте і розвивається символіка та містика (Гунт, Розеті, Берн-Джонс). В сучасному є багато знатних портретистів (Вайстлер, Сердгент).

**Англійський кінь**, гл. Кінь.

**Англіканська церква**, англ. протестантська церква, що відділилася від католиць-



Антін Ангелович.

кої церкви в 1534, за Генріха VIII. Її називають такою єпископальною церквою, бо задержала церковну єрархію. Вона поділена на дві провінції: кентерберійську й йоркську. На їх чолі стоять архієпископи. Архієпископ кентерберійський є примасом Англії. Головою церкви є король. В англійській церкві є три течії: 1) „висока церква“ (High Church), що схиляється до католицтва; 2) низька церква“ (Low Church) що займається головно поширенням св. Письма й місіями; 3) „широка церква“ (Broad Church) вільнодумна.

**Англія**, головна частина королівства Великої Британії займає разом з Велсом півд. часть острова В. Британії, 151.000 км.<sup>2</sup>, 37.900.000 меш. Від Шкоції відділює Англію ріка Твід (Tweed) і гори Шевіот (Cheviot). Що до різби поверхні розрізняємо в Англії дві частини: західню гірську й східню низинну. Зах. Англія — це останки давніх гір (т. зв. Калодонських і Армориканських), знищених, а опісля знову піднесених. Гори нестрімкі, вищі частини відповідають твердим, нижчі м'ягшим матеріялам. Це гори Корнвалії й Велсу, відділені брістольським заливом і Кімберлендські, та лагідний вал гір Пеннінських; височина тих гір не підноситься вище 1100 м. Всі ці гори легко прохідні, мають великі мінеральні багатства: вугілля, залізо, цинку, мідь і тому є одним з найбільш промислових округів світу. Внаслідок холодного літа й великої вогкості та неврожайного ґрунту не надаються вони під управу ріллі. Ліси займають малий простір, зате багато торфовиск і пасовиск, тому тут дуже розповсюджене скотарство. Англійська низина не є цілком рівною країною, а горбовиною. Середині краю лежить у китловині головне місто Англії — Лондон. Низина є тепліша й сухіша від зах. Англії, надається під управу ріллі; це давніша житниця Англії та її історична країна. Промисл не відграє тут тої ролі, що на заході, через недостачі підземних багатств. Ціла Англія має багато коротких, зате широких у долішнім бігу рік і тому пароходних. З них найбільша Темза, інші: Уз, Гембер, Тіс, Тайн, Северн, Ді, Мерсей, багато каналів і озер, гл. Вел. Британія. Завдяки цьому розвинена торгівля, що з промислом є підставою господарства Англії.

**Англо-сакси**, загальна назва германських племен, що в V. в. зачали підбивати Британію й через перемішання з кельтами витворили англ. народ.

**Анґажувати**, (фр.) запрошувати (до танцю); приєднувати когось до обняття якогось місця, уряду, посади; наймати (актора).

**Анґар**, ганґар, (фр.) приміщення для літаків.

**Анґара**, права притока Єнісею на Сибірі, 2850 км. дов., перепливає Байкальське озеро, потім пливе східньо-сибірською височи-

ною (часті пороги) та впадає до Єнісею під ім'ям Чорної Тунґузки.

**Анґіна**, гл. Обкладки, задавка, жаба.

**Анґлез**, (фр. anglaise) 1) контрданс, англ. ходовий танок  $\frac{2}{4}$  або  $\frac{6}{8}$  такту, пізніший кадрилль; 2) мужеський, урядовий, чорний одяг.

**Анґоля**, португальська західня Африка, найбільша колонія Португалії над Атлантиком, обіймає разом з енклавою Кабінда 1.260.000 км.<sup>2</sup>, 2.125.000 меш. Над Атлантиком нездорова низина, решта країни височина. На півночі гаряча лісова смуга, посередині саванни, на півдні пустинні степи. Населення в більшості мурина банту і лише 6.000 португальців. Вивіз кави, кавчуку, пальмового олію. Головне місто Сан Павльо де Льюанда.

**Анґора**, (тур. Енґірі, стар. Анкіра) місто в М. Азії. Від р. 1923. столиця Туреччини і вілаєту Анґора, сильно й скоро розвивається. 75.000 меш. Вивіз збіжжя, вовни, опіюму. 1402 побив під А. Тимур Баязета I. Руїни святині богині Роми.

**Анґорська коза**, гл. Кози.

**Анґстрем**, гл. Онґстрем.

**Анґулем**, (Angoulême) Люї Антуан, син фр. короля Карла X. (1775-1844). Проводир монархічно-реакційної партії, помер на вигнанні.

**Анґулем**, (Angoulême) столиця фр. департ. Шарант (Charente), 35.000 меш., папіряний промисл; собор з XII. в.

**Андалюзіт**, глиновий крем'яні ( $Al_2 SiO_5$ ) буває в вибухових скалах; гарні відміни вживаються до прикраси.

**Андалюзія**, капітанія (адміністр. одиниця) в півд. Іспанії, займає аллювіальну низину ріки Гвадальківір, замкнену від півн. горами Сієрра Морена, від півдня Андалюзійськими горами, до 3500 м. Найгарячіше підсоння в цілій Європі, тому африканська рістня; хліборобство (збіжжя, виноград, оливки, півд. овочі), випас худоби в горах і степах. Простір 87.300 км.<sup>2</sup>, 4.300.000 населення.

**Андамани**, острови в Бенгальськім заливі коло Індії; належать до В. Британії; поверхня 6500 км.<sup>2</sup> Нас. 25.000, з того 12.000 засланих; первісне населення належить до негритьської, низької ростом раси.

**Анданте**, (іт.) ідучи, ходом, муз. темп.

**Андантіно**, (іт.) легким ходом.

**Андезіт**, вибухова скала молодшого віку, складається з основної шкливої маси й зерен авіту або плагіоклазу. Щавниця в Карпатах, Кавказ.

**Андерльоні**, (іт.) брати мідоґравери, 1) Фавстіно (1766-1847) 2), П'єтро (1784-1849).

**Андерсен**, 1) Ганс Христіян (1805-75) данський поет, син шевця — полатайка, ще гімназистом писав поезії, але данська критика прийняла їх неприхильно. Щойно твори, написані на чужині (іздив по Європі, Азії й Африці) здобули йому славу, особливо його казки, переложені на всі мови

культурного світу. Писав також повісти, драми, описи подорожей і автобіографічну „Казку мого життя“. Казки Андерсена (39 із 116) переклав уперше на укр. мову Стариченко (Старицький), Київ 1873 з 11 малюнками Н. Мурашка 2) Карл, данський поет (1882-85): романи й поеми, жанрові поезії та повісти, в яких описує природу й народне життя Ісландії; 3) Карл Йоаким, (1847-1909) данський композитор.



Г. Х. Андерсен.

**Андерсон Шервуд**, сучасний америк. письмен., \*1876, автор знаменитих оповідань під заг. „Свято яйця“.

**Анджейовський** (Andzejowski) Антоні, польс. природник, маляр і письмен. (1785—1868); дослідник рістні правобіч. України (Flora Ukrainy.)

**Анджеліко Фра Джованні**, гл. Фьезоле.

**Анди** або Кордільєри, гори на заході Півд. Америки; тягнуться від огнистої Землі до долини Атрето на півн. Довжина 7200 км.; ширина 90-350 км. Складається з поодиноких рівнобіжних ланцюгів та поздовжних долин. Між хребтами знаходяться високо положені височини. Провалля дуже високі й тому Анди є перепорою в комунікації; лише 2 залізничні лінії перетинають їх. Анди є молодими фалдовими горами, на поверхні яких розлялася в багатьох місцях вулканічна лави; найвищі верхи, це вигаслі або чинні вулкани. Чинних вулканів 26. Анди ділимо на три часті: 1) північні, що тягнуться здовж

Караїбського моря, а потім переходять у напрямі з півн. сх. на півд. зах. до провалін Паско; складаються вони з 2, 3 та 4 хребтів, найвищими верхами є Котопаксі (5943 м.) і Чімборазо (6300) відділених поздовжними долинами; 2) середня частина обіймає великі височини Перу й Болівії (3700—4200) замкнені від заходу й сходу хребтами, які обнижуються до середини поволі, нагло назовні. Найвищі верхи доходять до висоти 6400 (Ілімоні). Ця частина багата в мінерали, здовж самого берега тягнуться невисокі надбережні Кордільєри. 3) півд. Анди тягнуться від найвищого в Америці верха Аконкаґуа (7035 м.) і розпадаються на два хребти, між котрими знаходиться поздовжня долина, найбільш оживлена область Чілі. В півд. напрямі Анди значно обнижуються так, що на Ог-



нистій Землі не підносяться вище 2100 м. (Гора Дарвіна.)

**Андіжан**, старе місто (XVII. в.) ферганської області Узбекицької Р.С.Р., 72.000 меш. Осередок бавовняної продукції.

**Андійська пальма**, гл. Пальма.

**Андлє** (Andler) Шарль \*1866, фр. історик і публіцист; праці про Канта й Ніцше.

**Андорра**, (Andorra) маленька гірська республіка на півдні Піренейв. 452 км.<sup>2</sup> 6.000 меш. катальонського походження. Політично залежна від Франції, церков від єпископа в Урґелі. Столиця теж Андорра, 600 меш.

**Андраші**, (Andrassy) угор. граф. рід; 1) Юлій (1823—90), учасник угор. революції 1848—49, угор. міністр. 1867, австро-угор. міністр закордонних справ 1871—79, заключив нім.-австр. союз; 2) Юлій, син попереднього \*1860, угор. міністр внутрішніх справ 1906—9, останній австро-угор. міністр закордонних справ 1918.

**Андрє Ріхард**, нім. етнограф (1835—1912) автор багатьох порівняльних праць, зразкових краєвих монографій і праць, присвячених етнографії чехів сербів.

**Андрєєв Леонід**, (1871—1919), визначний рос. письменник новішої доби, один із „буревісників“. Імпресіоніст, від реалізму перейшов до симфонізму. Любив складні теми й малював жахливі ситуації так, як вони відбивалися в перечуленій і хоробливій уяві російського інтеліґента. Твори: В тумане, Без дна, Життя Василя Фивейського, Савва, Царь-голод, Красний смех, Рассказ о семи повешенных і драм. твори: Життя человека, Дни нашей жизни, Анатема, Gaudeamus та ін. Дещо перекладене по укр.

**Андрєєвський Сергій**, рос. поет і критик (1847—1919).

**Андрєйко Дмитро**, композитор (1864—88) „Вінок з народних мелодій“ у Львові 1885.

**Андрєйчин Ів.**, один з молодших болгарських поетів, літ. критик.

**Андрєйчук Евсеїй**, правосл. священник, русофільський діяч і публіцист на Буковині (1841—1910).

**Андрєлла Росвигівський Михайло**, †1710 в Ізі на Закарпатті. Замолоду уніят, від 1669 православний священник, політичний в'язень, написав „Оброну в'єрному кождо-му человеку“.

**Андрєвич Каленик**, запорозький гетьман, 1624—25, ставав в обороні православної церкви.



Ю. Андраші.



Л. Андрєєв.

**Андрієвич Морар Сильвестер**, (1843—95), буковинський православний архієпископ від 1880, рум. діяч.

**Андрієвський**, 1) Арсеній холмський уніятський єпископ. 1604—19, вів помірковану політику супроти православних. 2) Митрофан, (1842—87) філолог і педагог; праці про „Слово о полку Ігоревім“ і „Козацкая дума о трех азовських братьях“. 3) Олексій, (1845—1902) письменник і історик; праці про Квітку, матеріали до історії Запоріжжя, Правобережжя і Києва. 4) Опанас, \*1878, мировий суддя, опісля адвокат; член соц. самостійників, Національного Союзу і Директорії. Тепер професор укр. універ. в Празі. 5) Петро, один з основників Р. У. П. \*1880, відомий фізіолог і біолог, проф. унів. у Москві, Харкові, Варшаві й укр. унів. у Празі. Тепер працює у фр. Судані. Ряд важних наукових праць.

**Андріївський хрест**, орден св. Андрія Первозваного, найвищий орден царської Росії, оснований 1698, втратив значіння з упадком царату.

**Андрій**, 1) апостол св. Первозваний, мав згинуту на скіснім хресті (звідси хрести св. Андрея). Легенда каже, що проповідував у Царгороді, на берегах Чорного моря і в околицях Києва. 2) архієпископ Кретський, † б. 726 звісний як письменник, проповідник, особливо як церковний поет. „Великий покаянний канон“.

**Андрій**, 1) Боголюбський, син Юрія Мономаховича, (б.1110—74), суздальський князь, 1169 зруйнував Київ, основник могутності московської держави. 2) Юрієвич, галицько-володимирський князь, правив з братом Львом, б. 1308—1323, вів боротьбу з татарами і литовцями, увійшов у союз з Німецьким орденом; заховалися його грамоти з княжою печаттю.

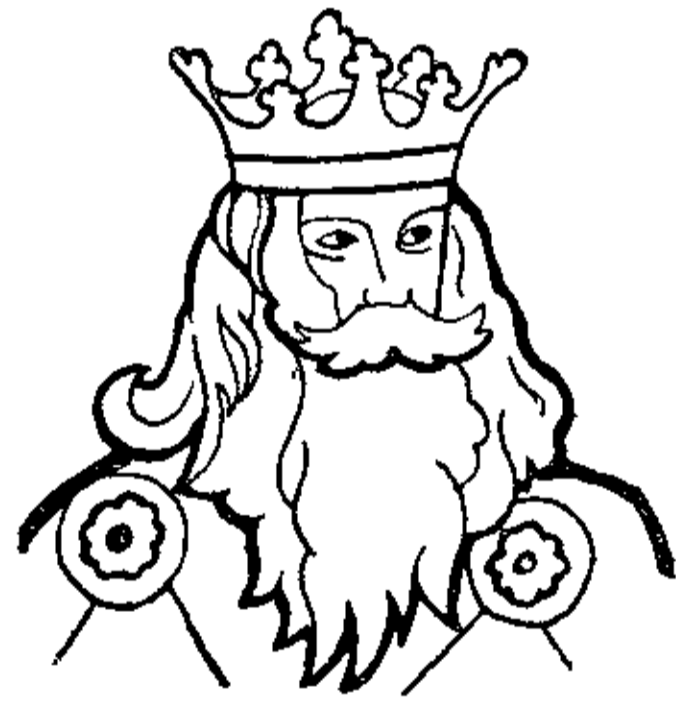

Андрій Юрієвич.  
(На основі його печаті).

**Андрій I**, угор. король, 1046—60. **A. II** угор. король, 1205—35; по смерті Романа галицького прийняв титул короля Галичини й Володимирії та в боротьбі з Данилом намагався осадити в Галичині синів Коломана й Андрія; золота була 1222.

**Андрій**, угор. королевич, син Андрія II, претендент на галицьке князівство, † в Галичі 1245.

**Андрій**, 1) дворський (управитель двора) Данила галицького, визначний боярин і полководець б. 1240—50, брав участь у походах проти поляків, угрів і литовців. 2) маляр зах. українського походження, що з доручення короля Ягайла розмалював 1418 замковий костел у Люблині. Гл. Люблинські фрески. 3) піп, „родом отъ Ярославля“, зготовив у Львові 1585. рукописне учительне євангеліє.

**Андріоллі Ельвіро М.**, поль. маляр-ілюстратор (1836—93).

**Андріч Нікола**, сучасний хорватський критик та історик літератури.

**Андрія**, місто іт. пров. Барі півсільського типу; 60.000 меш. Староґотицький собор.

**Андріяк**, гл. Опій, опіум.

**Андріянів Олександр**, \*1863, історик, „Очерк ист. Волинской земли с XIV. в.“ 1887.

**Андрогін**, (гр.) гл. Гермафродит.

**Андрогінія**, (гр.) жіночий вигляд у мушці; гл. Гермафродитизм.

**Андроманія**, (гр.) хвороба у жінок, яка об'являється надмірним половим гоном.

**Андромаха**, дружина Гектора, мати Астіанакса, по упадку Трої полонена Пірром (Неоптолемом) пішла з ним до Епіру, опісля вийшла заміж за Гекторового брата, віщуна Гелена.

**Андромеда**, 1) донька етіопського короля Кефея й Кассіопеї, прикована до скелі й віддана на поталу морській потворі Посейдона; вратував її Персей і одружився з нею. 2) Громада зірок Андромеди (Кассіопеї) в ній гарна мряковина (туманність) одинока, видна голим оком. 3) Багонник, або Багульник, рости́на, яка росте у нас по багнах і по торфовищах; шкідлива для овець і кіз.

**Андромеди**, метеори, що падають в кінці листопаду.

**Андронік**, ім'я візант. пісарів: **A. I.** Комнен 1183-85. **A. II.** Палеолог 1283-1328, напад на турків. **A. III.** Молодший 1325-28, хоробро боровся з турками.

**Андрос**, найбільше на півн. положений остров Кикладів; 400 км.<sup>2</sup>. 19.000 меш., хліборобство, огородинство й шовківництво, належить до Греції.

**Андрофаги**, (гр.) людоїди, мабу́ть фін. плем'я жило у V. в. до Хр. на нинішній Чернігівщині.

**Андрофобія**, (гр.) відраза жінок до мужчин.

**Андрузький Юрій**, кирило-методієвець (\*1827), за вільнодумні погляди засланий до Соловецького монастиря 1850.

**Андрусів Микола**, геолог (1861—1928), дослідник Чорноморського низу, член У. А. Н.

**Андрусівський мир**, між Польщею й Московщиною 13. I. 1667 в селі Андрусові смоленської губ.: правобічну Україну при-

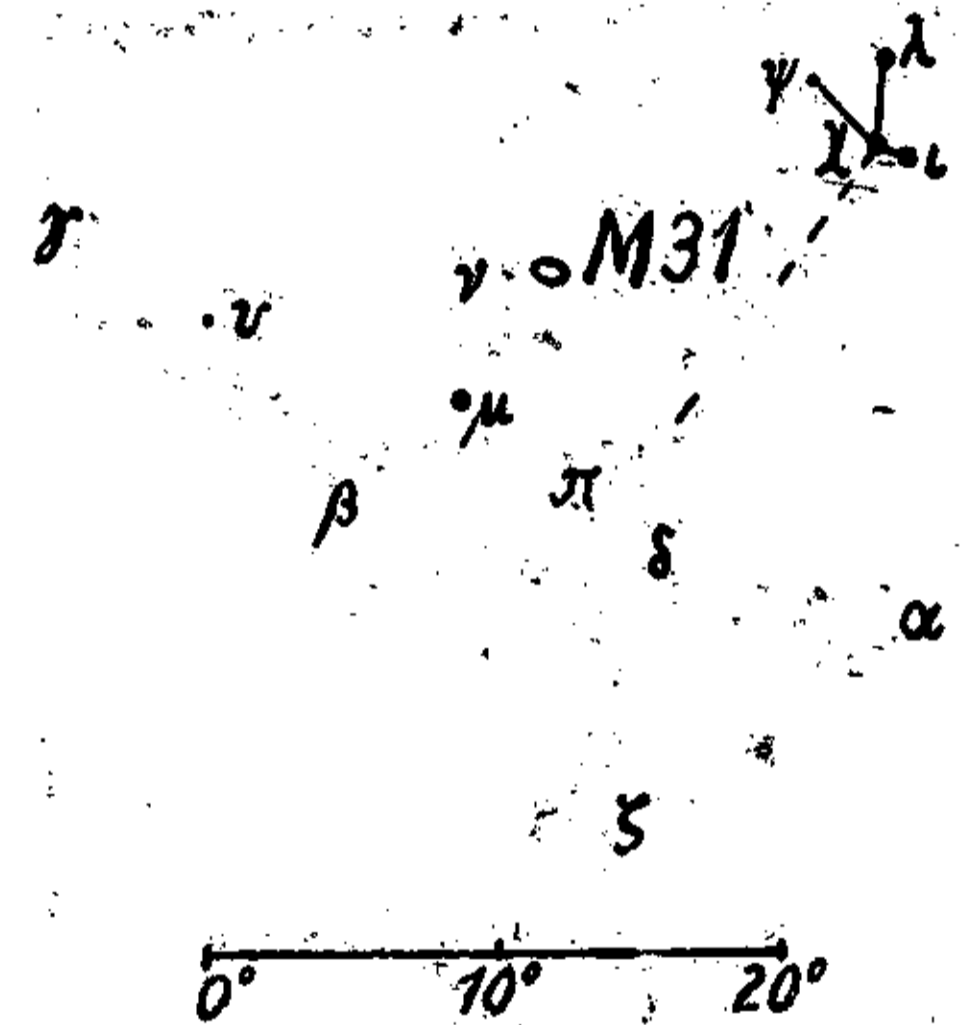

Громада зірок Андромеди.  
M 31: мряковина; грецькими буквами означені важніші зірки, лінія на долі означає ступені ови́ду.

ділено до Польщі, лівобічну з Києвом до Московщини.

**Андухар**, (Andujar) місто в Андалюзії, в Іспанії; 18.000 меш.

**Аневризм(а)**, (гр.) місцеве розширення найчастіше великих б'ючок, переважно внаслідок звиродніння їх стін — в молодому віці найчастіше на тлі потерухи, рідше артерioskлерози або потовчення.

**Анекдот(а)**, (гр.) побрехенька, коротке й дотепне оповідання, прив'язане звичайно до якоїсь особи. Найкращу збірку наших народніх анекдотів оголосив В. Гнатюк в „Етнограф. Збірнику“ Н. Т. Ш.

**Анекс**, (лат.) додаток, прим. до книжки.

**Анексія**, (лат.) прилучення, звичайно якоїсь чужої країни до іншої держави.

**Анемічний**, хорий на малокров'я, малокровний.

**Анемія**, (гр.) гл. Малокров'я малокровність.

**Анемограф**, (гр.) гл. Анемометр.

**Анемометр**, (гр.) прилад до міряння сили вітру. Коли він рівночасно записує кількість оборотів залежну від вітру, тоді називається анемограф.

**Анемон(а)**, рід козельцеватих рослин, до якого належить наша проліска і підліска; гарні відміни плекають по домах.

**Анемофільна**, рослина, рослина, що запилюється при помочі вітру, пр. базькові, трави.

**Анероїд**, (гр.) металевий барометр, прилад до мірення тиснення повітря. Це металева коробка, що містить в собі дуже розріджене повітря, її горішне пружинне дно угинається більше

або менше під натиском зовнішнього повітря і порушує при тім стрілку, яка на поділці показує силу натиску. З огляду на те, що сухе повітря тяжче, а вогке тим легше, чим більше має в собі вогкості, анероїд показує рівночасно ступінь вогкості, а тим самим приблизну погоду. Відповідно приладжений анероїд служить також для виміру висоти даного положення. Зменшення атм. тиску на 1 мм. спаду ртуного стовпа відповідає приблизно піднесенню на 11 метр.

**Анестезія**, (гр.) гл. Знечулення.

**Анжé** (Angers), столиця франц. департаменту Мен е Люар (Maine et Loire) над рікою Мен (Maine) недалеко від її впаду до Люари. 86.000 меш. Промисл і торговля, старинні будівлі, собор XIII. в.

**Анжю́**, (Anjou) давній рід фр. графів, ви-

мер у XI. в., але назвою цього роду користувалися опісля королі Англії, Франції, Неаполю, Сіцилії й Угорщини в XI—XV. вв.

**Анжю́**, (Anjou) давня провінція в півд.-зах. Франції, зі столицею Анже (Angers).

**Анза люната**, (лат.) рогаті вушка доісторичних горщиків нордійського взірця закам'яної доби.

**Анзельм Кантерберійський**, (Anselm of Canterbury) св., англ. теолог і філософ, (1033—109), отець середньовічної схоластики, творець тзв. онтологічного доказу про існування Бога, ставив догму вище знання.

**Анзен**, (Anzin), місцевість у півн. сх. Франції звісна з великих копалень вугля. 14.000 меш.

**Аниж**, гл. Ганус.

**Анижовий олієць**, анетоль, домашній засіб проти здуття, також проти вошей і корости.

**Анищенко** Калістрат, письм., (1885—1929) у Харкові. Дописи й опов. у „Раді“ 1912, збірки оповідань 1918, 1924. „Мироносиці“ 1926. Збірка оповідань „Баланс“ — 1927.

**Ані**, стародавня столиця Вірменії з руїнами збудованого в 1010. р. вірменсько-візантійського собору, якого стилевим відгуком є м. ін. вірменський собор у Львові, збудований в XIV. в. шлезьким будівничим Дорінгом.

**Анігілятор**, (лат.) ручний прилад до гашення вогню при допомозі двоокису вугля. З між різних таких приладів найзвичайнішим є тзв. Мінімакс. Бляшана коробка виповнена вугляном соду (3), при дні вложена шкляна пляшочка (1) з сільним квасом і заткана чопиком (2); в разі пожегу треба ударити в чопик, він розбиває пляшочку, квас виливається і з содовим вугляном втворює двоокис вугля, який бічною цівкою (4) виходить горішнім отвором і гасить пожегу.

**Анізометропія**, (гр.) неоднакова будова обох очей.

**Анізотропні тіла**, тіла, що мають в деяких напрямках різні властивості. Протилежні до них є ізотропні тіла.

**Аніліна**, (есп.) амінобензол, (C<sub>6</sub>H<sub>5</sub>NH<sub>2</sub>), в погазовій смолі камінного вугля, одержується через відкиснення нітробензолу; рідина безбарвна, ароматичного запаху, трійлива. Уживається до виробу синіх і

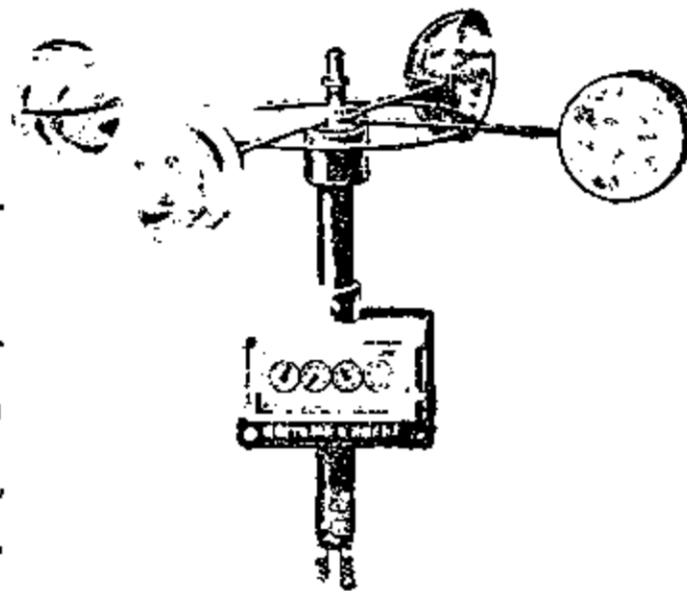

Анемометр.

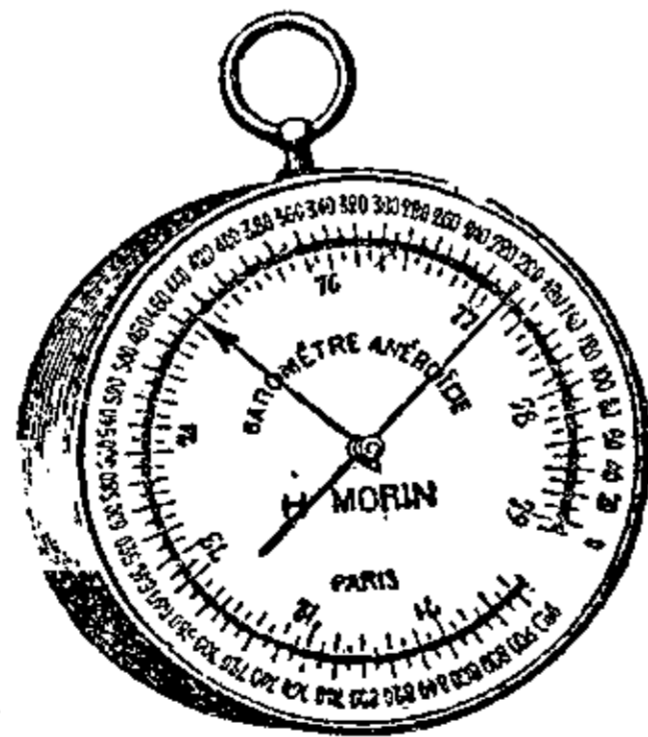

Анероїд висотомір.



Апероїд звичайний. онтологічного доказу про існування Бога, ставив догму вище знання.

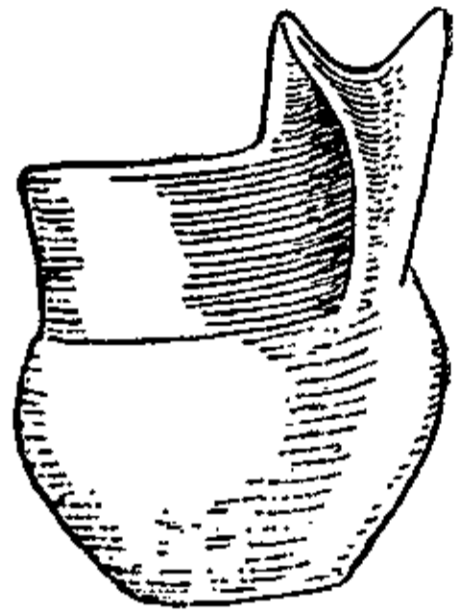

Анза люната.

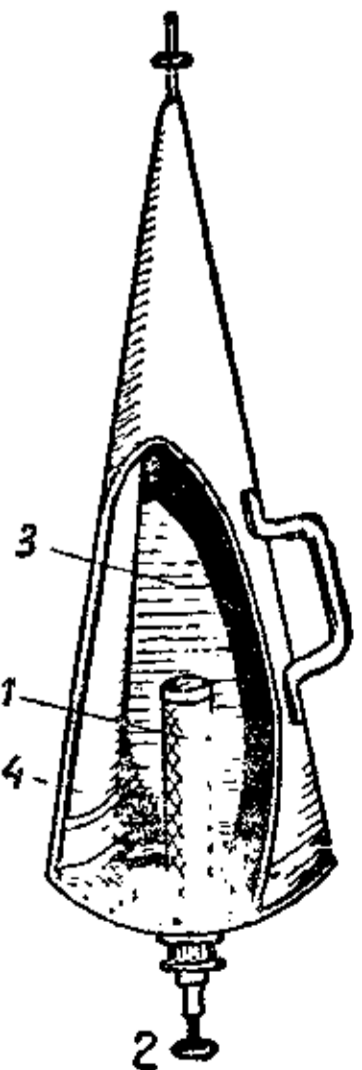

Анігілятор.

червоних азотових барвників. **Анілінові краски**, штучні органічні барвники. **Анілінова синь**, смоляний барвник, **Анілінова чорна краска**, бавовняний барвник.

**Анілінова краска**, гл. Аніліна.

**Аніма**, (лат.) Анімо, (іт.) душа, дух; соп animato — з захопленням.

**Анімальний**, (лат.) тваринний; анімальна функція, життєва чинність тварин, пр. вразливість, рух, відживлювання і т. д.

**Анімальний мотор**, це людська чи тваринна сила в хліборобській праці. У нас уживається до праці коней, волів, коров, декуди ослів, мулів, а на східних окраїнах України навіть подекуди верблюдів. Зужиткування робучої звіринної сили залежить від кількості працюючих разом тварин. Чим більше їх число, тим менше зужитковується сили поодинокі тварини. Тому при більшій кількості звірят, їх треба розділювати на окремі менші гуртки.

**Анімізм**, (лат.) рід первісної релігії, що вірить в існування душі не тільки в людині, але також в інших предметах природи.

**Анімістичне відношення до природи**, коли поет звертається до звірят, рослин, сонця, місяця, зір, рік, вітрів, оживлює їх і робить учасниками людської долі й не долі.

**Анімозія**, (лат.) ворожий настрій супроти когось, завзятість.

**Аніон**, (гр.) гл. Електроліза.

**Анічков** Евген, рос. історик літератури й критик (1866—1919) автор багатьох фольклорних праць, м. ін. „Весенная обрядовая пѣсня на Западѣ и у Славянъ“, де використаний і український матеріал.

**Анк Марцій**, (Anccus Marcius) легендарний 4-тий рим. король, заселив Авентин і Остію.

**Анкер**, анкра, (голянд.) в будівництві залізний дрючок, що зв'язує протилежні, обтяжені склепіння стіни.

**Анкета**, (фр.) прилюдний розслід якоїсь справи знавцями; особлива дослідча комісія; запити спрямовані до загалу, щоб із відповідей виробити собі погляд на дану справу.

**Анкілоз(а)**, (гр.) хороблива нерухливість суглобів (суставів) людського тіла.

**Анкона**, (Ancona) головне місто провінції тої-ж назви в Італії; 70.000 меш., важна торговельна пристань над Адріатиком, одинока на довгім просторі берега.

**Анкона** Алессандро, іт. історик літератури (1835—1914), сторонник Кавура, член першого народнього зібрання, видавець „La Nazione“.

**Анна**, жид. первосвященик за часів Христа.

**Анна**, ім'я кількох біблійних жінок: 1) А. мати Самуїла; 2) А. пророчиця, донька Фануїла з Асирового покоління. 3) А. мати Пресв. Діви.

**Анна**, 1) А. Австрійська, жінка фр. короля Людовика XIII, від 1643 вела регенцію в імені сина Людовика XIV. під проводом Мазаріні. 2) А. королева Англії 1702—14, остання з роду Стюартів; 1707 об'єднання Шотландії з Англією. 1) А. Іванівна, рос. цариця 1730—40, донька Івана Олексєвича, підлягала впливам Бірона; скасування гетьманства по смерті Апостола 1734; війна з Туреччиною, походи на Крим і Озів 1736—39.

**Анна Кареніна**, наголовок знаменитої повісти Л. Толстого з життя рос. аристократії.

**Анна Комнена**, 1083—1148, донька візант. цесаря Олексія I, авторка грецької істор. монографії „Алексіас“.

**Анна Ярославна**, також Аґнета, донька Ярослава Мудрого, 1049 жінка фр. короля Генриха I, мати короля Филипа; залишився її власноручний підпис з 1063, найдавніший зразок укр. письма (гл. образець до Автограф) і пізніші портрети.

**Анна**, дрібний, срібний брит.-індійський гріш ( $\frac{1}{16}$  рупії).

**Аннаберг**, 1) високо положене місто в Саксонії; 18.000 меш. Колись місто гірниче, по упадку гірництва домашній промисл мережок (коронок) 2) (поль. Góra św. Anny), паломнича місцевість на німецькім горішнім Шлезьку.

**Аннал**, (лат.) таблиця, відтак книга, де в стариннім Римі (від IV. в. до Хр.) під доглядом уряду списувано важніші події в черговому порядку. Продовженням анналів є середньовічні літописи і хроніки.

**Аннам**, (Анам) королівство в схід. частині Індійського півострова над Китайським морем, від 1886 під протекторатом Франції. Переважно гірська країна, лише над морем і ріками невеликі алювіальні низини; підсоння гаряче. Простір 150.000 км.<sup>2</sup> Населення: монгольські аннамїти, 5,170.000 душ; європейців (французів) крім війська 2.000 душ. Хліборобство (управа рижку, кукурудзи, бавовни, цукрової трощі, чаю,) гірництво. Гол. місто Юе (Huë). 65.000 меш.

**Аннамїти**, монгольський народ в Аннамї, Тонкіні й Кохінхіні, буддійської віри, 14 міл.

**Аннелід**, гл. Перстеняк.

**Анненков** Павло, рос. письм. 1813—87, (Листи з подорожі по зах. Європі, видавець творів Пушкіна).

**Анненський** Інокент, рос. поет, критик

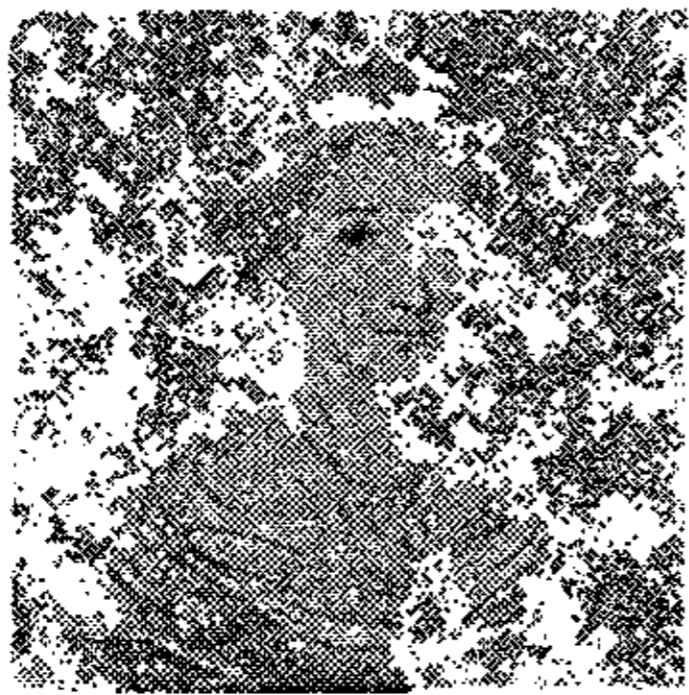

Анна Ярославна.



Г. Аннунціо.



і педагог (1855—1909). Критичні статті про рос. і західньо-європ. письменників, переклади з Еврипіда, цікаві імпресіоністичні поезії й драми.

**Аннуїтет**, стало згори означена рата капіталу і відсотків зятягненого на довший ряд літ довгу; річна квота амортизації довгу.

**Аннуціо** Габрієле, (d'Annunzio Gabriele) голосний іт. поет та письменник, \*1863. Важніші твори: „Тріумф смерти“, „Франческа з Ріміні“, „Іскри з молота“, „Невинний“ Д'Аннуціо мистець мови й форми, поет пристрасти, звеличник Італії. Під час останньої війни ворог Німеччини й Австрії, 1919 заняв Реку (Fiume).

**Анод(а)**, (гр.) додатній бігун усякого урядження, що витворює або побирає електричну струю.

**Анодна батарея**, (гр.-фр.) батарея для обслуговування анодного обводу електронних ламп; додатковий бігун її з'єднується з анодом (плиткою) лампи, від'ємний бігун — з її катодом (волоском).

**Анодові проміні**, проміні додатно-електричних атомів, що виходять з аноди шкляної рурки з сильно розрідженим повним повітрям у часі електричного розрядження. Анода мусить бути зладжена з якоїсь соли, найкраще з йодаку або бромаку, літу, соду й потасу.

**Аномалія**, (гр.) неправильність. **А. води**, неправильне збільшення об'єму води при нагріванні в межах 0°—4°. При 4° вода має найменший об'єм і найбільшу густоту; о-грівана повище й остуджувана пониже 4° вода збільшує свій об'єм. При 0° вода замерзає, при чому ще збільшує свій об'єм на 1/10 частину. **А. термічна**, різниця між дійсною середньою температурою якоїсь місцевости на поверхні землі й температурою, що її вона повинна мати відповідно до свого географічного положення. Пр. аномалія січня виносить на Льофотах +25°, з причини Гольфштрему, на Сибірі —26° з причини континентального підсоння. **А. тяжкості**, нерівномірне розміщення тяжких мас у Землі.

**Аномальний**, (гр.) той, що не відповідає дотичним прийнятним правилам.

**Аномеї**, скрайні аріяни, на їх чолі стояв Аетій, учитель і діякон в Антіохії, IV. в.

**Анонім**, (гр.) неназваний, непідписаний лист, без підпису, твір без імени автора.

**Анонім**, безіменний малярський історик XIII. в., в якого заховались відомості й про Закарпатську Україну.

**Анонімна спілка**, (Société anonyme), у Франції, Італії, Іспанії означає те саме, що акційна спілка. „Безіменною“ названо акц. спілку тому, що звичайно акції мандрують з рук до рук, отже кожноразові учасники підприємства невідомі.

**Анонс**, (фр.) оповістка.

**Анорганічний**, (гр.) неорганічний, неживинний, що не походить з рослини або тварин.

**Анормальний**, (лат.) понад звичайну міру або нижче звичайної міри.

**Анортит**, камінь громади плагіоклазу, (CaAl<sub>2</sub>Si<sub>2</sub>O<sub>8</sub>) вулканічного походження.

**Анофелес**, комар, що розносить пропасницю (малярію), гл. Комар.

**Ансамбль**, (фр.) згідна цілість; дібрана гра в театрі; згідний гурт.

**Ансі**, (Anнесу), столиця французького департаменту От Савуа (Haute Savoie). 17.000 меш.; промисл.

**Ан-ський**, (вл. Раппапорт) рос.-жид. белетрист (1863-1920)

**Анта**, єгипетська богиня.

**Антагонізм**, (гр) суперництво.

**Антакія**, гл. Антіохія.

**Антал**, (угор.) бочка на вино, чвертівка.

**Анталкід**, спартанець, 386 до Хр. склав з персами мир, на основі якого міста в М. Азії й Кипр перейшов під владу Персії.

**Анталюз**, інклюз, (лат.) срібний гріш, що все вертається до свого властителя.

**Антананаріво**, Тананаріво, головне місто в осередку Мадагаскару; 71.000 меш.

**Антанта**, (entente) порозуміння. Дружнє порозуміння (entente cordiale), англ.-французький союз проти Німеччини, а в світовій війні порозуміння й інших держав, що воювали з осередніми державами: Німеччиною, Австрією, Болгарією і Туреччиною. **Антанта мала**, під впливом Франції порозуміння Чехословаччини, Югославії й Румунії, головно проти Німеччини, Австрії й Угорщини. Нині це порозуміння ослаблене політикою Англії й Італії.

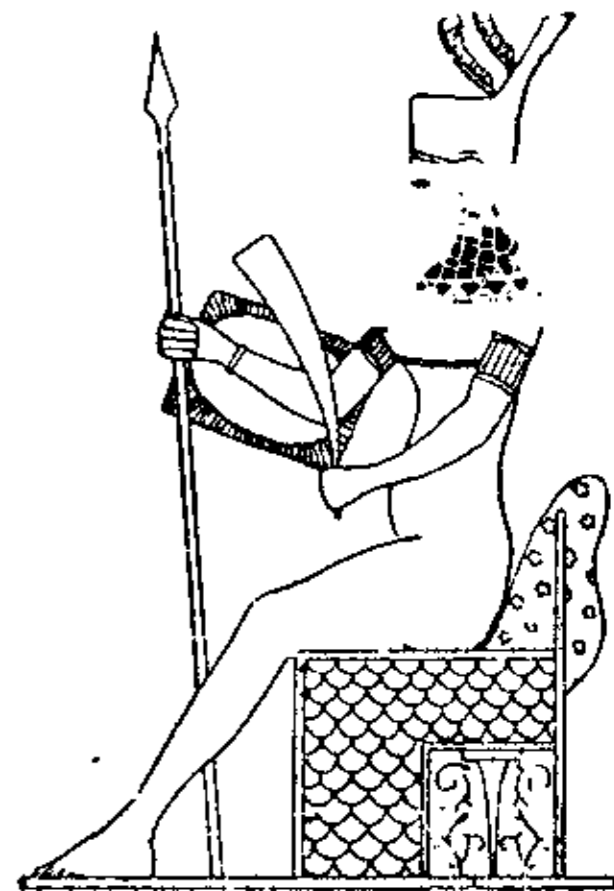

Анта.

**Антар**, Антара, араб. поет VI в., автор Моаллаки й ін. войовничих поезій, дуже популярний на Сході.

**Антарктида**, континент на півд. бігуні разом з сусід. островами обіймає 14,300.000 км.<sup>2</sup> Є це окрема часть світу. Два заливи врізаються в суходіл: море Росса й Ведделя; лінія, що їх лучить ділить А. на більшу схід. частину, обліту Індійським океаном, і меншу, більше порізьблену зах. А. зближену до півн. Америки. Між півд. Америкою й Антарктидою лежить цілий ряд островів: (Півд. Шотленди, Півд. Оркней, Півд. Сендвіч, Півд. Джорджія), котрі свідчать про давню злуку обох континентів. А. є величавою височиною пересічно 2.000 м. вис. з багатьма вульканами, що доходять до 5.000 м. Підсоння А. цілком зимне (не лише зима, але й літо мають температуру нижче 0°) і в порівнянні з Арктидою далеко холодніше. Середина континенту обнята антициклонами. Характеристичні дуже сильні вітри. Внаслідок цього майже ціла А. вкрита сухольодом, який опадає стрімко до моря і з якого усуваються в гір-

ських околицях льодовики; більшу частину А. оточають льодові бар'єри. Звірини мало (на берегах фоки, пінгвіни); для людини значіння має виключно риболовство. Меш. 1.300. Антарктиду перший об'їхав Кук 1772-75 опісля відкрили її береги в різних місцях: Белінггаузен 1820, Ведель 1822, Росс 1840, Вількес 1898/9 вперше перезимувала тут бельг. виправа Герляха, опісля виправи Дригальського, Брайса, Норденшельда, Скотта, Шекельтона, Скотта й Амундсена. Півд. бігун відкрив Амундсен 1912, а в кілька тижнів пізніше Скотт.

**Антарктичний**, південний, положений в околиці південного бігуна.

**Антверпен**, (Antwerpen, Anvers) в Бельгії над Скальдою 88 км. від моря: доступний завдяки значній глибині (8 м.) ріки навіть для великих морських кораблів, є пристанню найбагатших околиць Бельгії та Німеччини (Надренська пров.) і взагалі одною з найбільших пристаней світу (40 міль. тон нетто річно), має різноманітний промисл; один з осередків флямандського руху. Собор і церква єзуїтів з 1531, музей Плянтена. А. заложений у VII. в., часті облоги XVI. і XVIII. вв.) нищили цвітуче місто (1550 було 200.000 меш.). Після 1815 знову піднісся, а від 1863, коли на Скальдї знесено мито (його устя належить до Голляндії), постійно розвивається і має нині 420.000 меш.

**Антей**, велетень, син Посейдона й Геї (Землі), володар Лібії, поки дотикався свої матері-Землі, був непобідний, набуваючи що-раз нової сили. Переміг його Геракл, піднявши вгору й роздавивши у повітрі.

**Антекера**, (Antequera), місто в еспан. пров. Маляґа, 32.000 м.; вивіз овочів, старинні будови.

**Антемії з Тралесу**, архітект, що разом з Ізидором мілетським збудував у 523-537. рр. собор св. Софії у Царгороді.

**Антиена**, збір проводів, призначених до висилання електромагнетних хвиль (А. висилальна) або до приймання (А. приймальна). Приймальні а-ни бувають: а) надвірні, б) хатні. Важною відміною хатньої антени є а. рямкова. Приймальна чинність рямкової а. залежить від положення її площі супроти напрямку (поширення) хвиль. Чинність ця є найбільша, коли площа рямки збігається з напрямком, у якому приходять хвилі, й зникає зовсім, коли ця площа стає прямою до того напрямку. Ця властивість рямкової а. використовується в радіогазіметрії

**Антенат**, (лат.) предок.



Боротьба Антея з Гераклем.

**Антени**, (лат.) два слимаковато проти себе скручені різки на шищі бронзового держака ранньо-гальштатських мечів швайц.-фр. походження.

**Антенор**, 1) один із наймудріших троянських старців в „Іліяді“. Радив по доброму покінчити спір за Гелену; 2) а-тен. різьбар-відливник другої пол. VI. в. до Хр., творець першої статуї тиранобивців Гармодія й Арістогена.

**Антепендій**, (лат.) ткани, вишивана або мальована занавіса на престолах, яку для збереження перед ушкодженням напинано на рами, або виконувано навіть з твердого матеріалу.

**Антерід**, (гр.) гл. Запліночня.

**Антефікс**, (лат.) наріжні окраси насади даху в класичному будівництві, у виді пальмет або декоративних головок, гл. Акро-терії.

**Антецедент**, (лат.) подія чи обставина, що є підставою для висновків про якусь пізнішу справу чи випадок.

**Антецедентна ріка**, старша від рухів земної скорини даного простору.

**Анти**, (лат.) закінчені кінці бокових стін гр. храму, що разом з чоловічими колонами утворюють чоловіче підсіння; також самі пілястри, себто чотирикутні стовпи, при фасаді старовинних будинків.

**Анти**, одна з двох головних громад слов'янських племен півд. України, що у IV. в. воювала з готами над Чорним морем, а в VI-VII. вв. займала краї між лиманом Дніпра й Озівським м.

**Антиалькоголізм**, [лат.-араб.] гл. Проти-алькогольний рух.

**Антиапекс**, (лат.-гр.) точка протилежна до апексу.

**Антиген**, (гр.) чужі для тіла річовини, що, впроваджені до крові, або самі унешкодливлюють ділання хороботворчих заразків, або спричинюють повстання антитоксин.

**Антидатувати**, давати вчаснішу, ніж належить, дату.

**Антидікомаріаніти** або антимаріаніти, противники „приснодівства“ Діви Марії.

**Антидори**, (гр.) частини проскури, які в церкві роздають вірним при кінці Служби Божої.

**Антидотум**, твір Антона Мужиловського, відповідь на „Апологію“ Мелетія Смотрицького 1628.

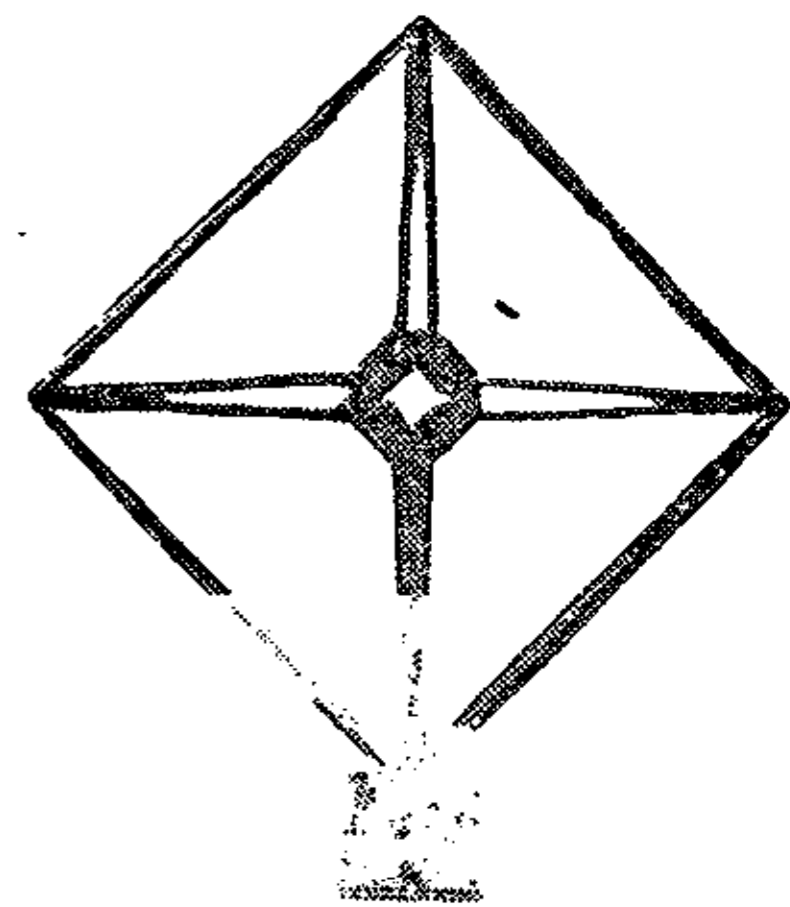

Антиена.

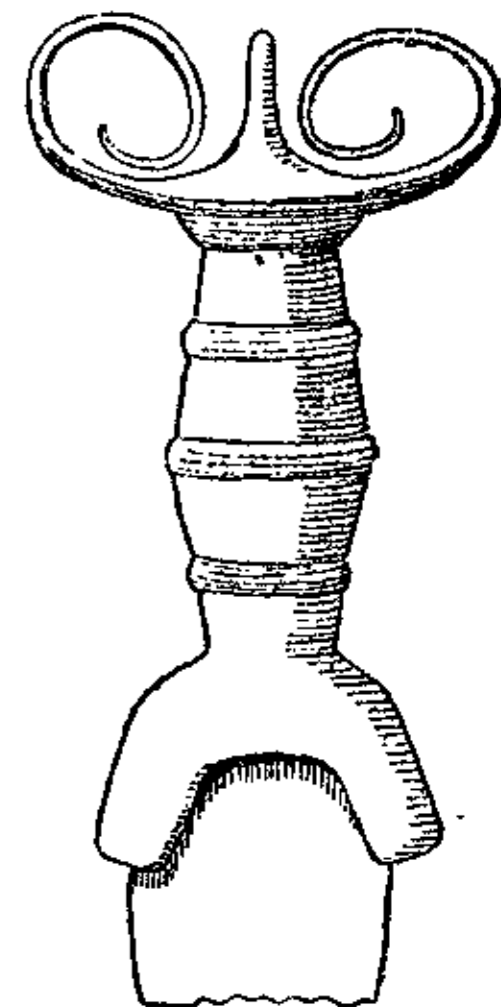

Держак меча з антенами.

**Антиепіцентр**, точка Землі, протилежна епіцентрові, себто осередній точці трясення Землі.

**Антик**, (лат.) предмет старовини, пам'ятка; перестаріла річ; людина з перестарілими звичками чи переконаннями.

**Антикатода**, плятинова бляшка посеред рурки Рентгена, з якої виходять проміни Рентгена, під впливом катодових промінів.

**Антикварій**, (лат.) любитель, збирач або продавець старовини: образів, книжок, зброї, меблів, тощо.

**Антикваріят**, антикварня, (лат.) крамниця зі старими книгами або річами.

**Антиклерикальний**, той, що виступає проти впливів церкви або духовенства на громадське життя.

**Антикліна**, антикліналя, вигнута догори верства земної скорини.

**Антиклінальна гіпотеза**, погляд австр. геолога Геффера (Höfer), що нафта залягає переважно по антикліналях, гл. Антикліна.

**Антилегомена**, гл. Канон св. Письма.

**Антилібанон**, Великий Гермон, Джебель еш Шех, гірський хребет до 2760 м. вис., рівнобіжний до Лібанону, в Сирії.

**Антилопа**, рід пусторогих жуйних тварин посередній між козами й сернами. А-пи живуть переважно в краях гарячого підсоння; дуже зручні й швидконогі. З багатьох різних пород важніші: а. індійська з довгими рогами, газеля, з короткими, а. африканська, або бейса, з дуже довгими рогами, а. американська, з росохатими рогами, а. степова, або сугак, що ще донедавна жив на українських степах.

**Антимілітаризм**, противоєнний рух.

**Антимон**, (лат. Stibium. Sb.) металевий сріблитої краски; пит. тяг. 6·6-6·7; топиться при 625°; вживається до виробу стопів на черенки і кліші, металю британию та антимонового олова; добувається з антимоніту. Із численних сполук вживається: антимоновий хлорак до бронзування залізних предметів, антимоновий сірчак до виробу сірників.

**Антимоніт**, блест антимону, стибніт, природний сірчак антимону, найважливіша антимонова руда; олов'яно-сірої краски, крист. в просторомбних стовпиках, вузьких, дов-



Тиранобивці,  
твір Антенора.



Плян храму на  
антах.

гих, часто проміисто уложених; в більших кількостях знаходиться в Альжирі, Китаю і Болівії.

**Антиномія**, (гр.) протиріччя між двома протилежними судами, якого не можна розв'язати, тому що в однаковій мірі можна доказати твердження і протитвердження, пр., що світ є скінчений або нескінчений.

**Антипапа**, (гр.) протипапа, суперник папи, вибраний протиканонічно, підступом або силою. Таких антипап було багато.

**Антипассат**, гл. Пассат.

**Антипасха**, (гр.) неділя після Великодня.

**Антипатія**, (гр.) відраза до чогось, нехоть. Протилежність до симпатії.

**Антипендій**, покриття престолу спереду і обох боків.

**Антипіретика**, (гр.) протигарячкові засоби.

**Антипірин(а)**, феніло-діметиль-піразолон, засіб проти гарячки і нервоволів; деколи шкідливий.

**Антипка**, цибух, вироблений з пахучої тур. вишні, що подибується на Поділлі.

**Антипко**, у народніх віруваннях кулявий чорт, хованець, що викльовується з курячого зноски.

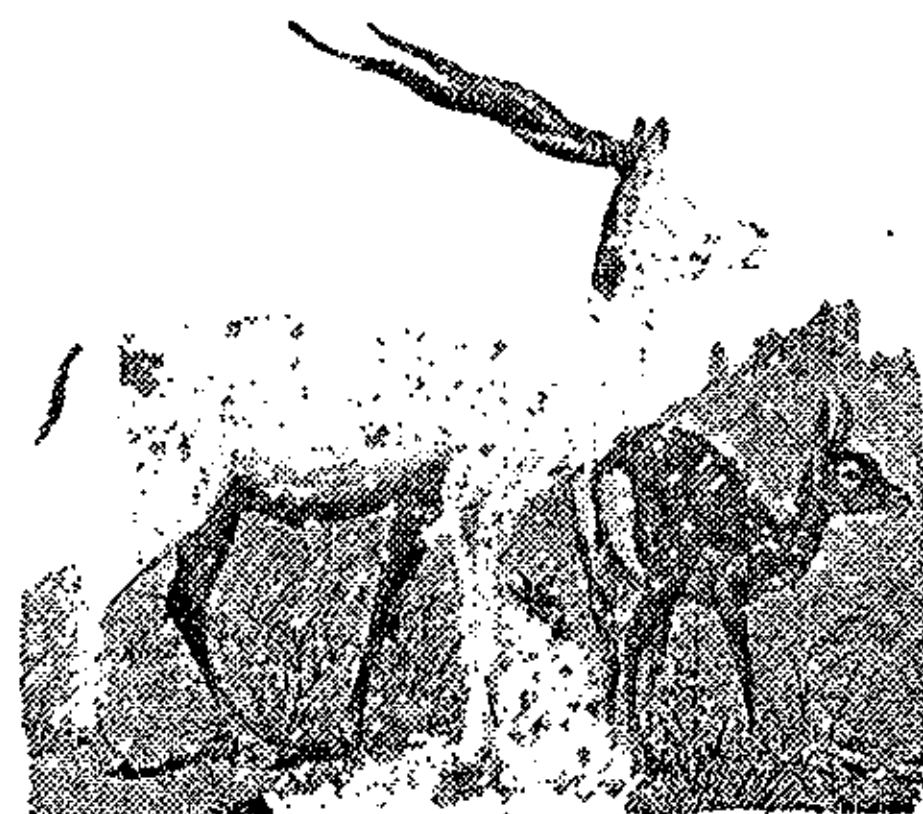

Антилопа індійська.

**Антиподи**, 1) протилежні місця земної кулі (пр. антиподом України є Тихий океан, на півд.-схід від Нової Зеландії; Китаю — Півд. Америка, Австралії — Капвердійські острови, отже коли в Києві літній південь, на Тихому океані зимова північ; 2) мешканці тих земель, отже обернені одні до других ногами.

**Антиподів острови**, острови на півд.-схід від Н. Зеландії; лежать менше-більше по противній стороні Землі відносно Лондону, поверхня 53 км.<sup>2</sup>.

**Антипортик**, (лат.) підсіння перед входом до атрию базиліки.

**Антиррезіс**, відповідь Іпатія Потія з 1599 на полемічний твір Мартина Броневського (Христофора Філялета) п. з. „Апокрізіс“.

**Антисемітизм**, звернена проти жидів течія, головна на господарському й політичному полі. Протижидівські розрухи середньовіччя мали передусім релігійний характер і щойно після урівноправнення жидів протягом I-ої пол. XIX. в. став антисемітизм. висловом конкуренційної боротьби дрібного міщанства з жидами на господарському полі. У 80-тих рр. XIX. в. повстали антисемітські партії в Німеччині, Австрії та Франції. В б. Росії антисемітський рух був підпираний урядом для політичних цілей і виявлявся в кривавих погромах жидів. Ін-

ший характер має антижидівський рух арабів у Палестині: в зв'язку з жид. колонізацією Палестини він має там характер національної боротьби.

**Антисептика**, антисепсис, (гр.) наука про спосіб антисептичного лікування ран; створили її Пастер і Лістер.

**Антисептичний**, відзаражуючий, той, що нищить хороботворчі заразки. Такими відзаражуючими засобами є: карболь, сублімат, лізоль, алькоголь, йодина й ін.

**Антисоціальний**, ворожий або непридатний до суспільного співжиття, проти громадський.

**Антистрофа**, (гр.) частина ліричних поезій стародавніх греків, що була за відповідь строфі; хоровий танець, що її супроводив.

**Антитавр**, гори в Малій Азії, рівнобіжні до гір Тавру, 2450 м. вис.

**Антитакти**, гностична секта II. в.

**Антитеза**, (гр.) протитвердження; зіставлення двох протилежних думок або образів для більшої виразності вислову.

**Антитоксин** (а), (гр.) протиотруї, витворені імунізацією в крові тварин і людини, які роблять нешкідливими ділення хороботворчих заразків (бактерій), хоч їм самим не шкодять.

**Антитринітарі** (ї), (лат.) спільна назва різних сект, які відкидають догму про Пресв. Трійцю.

**Антифебрін**(а), ацетанлід, з аніліни і льодоватого цукру, засіб проти гарячки й нервоболів.

**Антифон**, (гр.) в Старому Завіті псалми або їх часті, співані на переміну стих за стихом, двома хорами. Тепер три церковні пісні богослуження, зложені зі стихів, вийнятих з псалмів і з відповідних припівів. У православної церкви стих співаний двома хорами, або церковний спів, при котрім речення, почате одним хором, докінчується другим. У гр. трагедії спів жерця і хору на переміну.

**Антифонія**, (гр.) супровід інструментів при співі.

**Антихлор**, (гр.) річовина, яка усуває надмір хлору після білення ним та неутралізує кислоти (є це звич. різні сірчани соду). Антихлорів уживають у ткацькій та паперовій промисловості, при барвленні шкір і тін.

**Антихреза**, (гр.) умова, що віритель має право ужиткувати заставлену йому річ. Така умова неважна.

**Антихрист**, противник Христа, що має прийти на світ перед кінцем світу, згадується в книзі пророка Даниїла й апокаліптичній літературі; лайка: воріг Христа, чорт.

**Антициклон**, обсяг високого тиснення повітря; вир повітря, що розходить на внні, з області високого тиснення; в противенстві до циклону спричинює звич. погоду.

**Антиципація**, (гр.) чинність виконана перед властивим часом. У торговлі: запла-

та належності перед умовленим часом платності. Антиципуючи заплату, можемо домогатися „збоніфікування“ відсотків. У філософії: передбачування, здогадування того, що на підставі досвіду чи на підставі психологічної або логічної рації нашої свідомості мусить прийти. Звідси а. взагалі: передбачування подій.

**Античний**, (лат.) стародавній; такий, що відноситься до грецького або римського світу, клясичний.

**Антиб** (Antibes), пристань на французькій Рів'єрі, прегарне положення; 12.000 меш., кліматична місцевість.

**Антиварі**, пристань Чорногори, Югославія, над Адріатиком.

**Антигона**, донька Едіпа та Йокасти, сестра Етеокла, Полініка й Ісмени, наречена Гемона, пішла з вигнанням батьком до Колону; не зважаючи на заборону Креонта, поховала свого брата Полініка, за що Креонт велів її поховати живцем.

**Антиква**, (Antiqua), один з островів Лівердейленд (Малі Антилі); 280 км<sup>2</sup>, 39.000 меш., головно чорних. Належить до В. Британії, цукрові плянтації.

**Антиква**, (лат.) черенки латинського типу.

**Антикості**, остров при устю ріки св. Льюренца в півн. Америці, суворе підсоння, рідко заселені; належить до Н. Фаунленду.

**Антильські острови**, творять довгий ряд островів, що тягнуться від півострова Фльоріда до Венесуелі, лучать обі Америки й замикають від сходу середземне американське море. Є це останки давнього гірського континенту, що запався. Ще й нині часті тут землетруси та вибухи вулканів. Поверхня 190.000 км<sup>2</sup>, 9,360.000 меш. Антилі складаються з отсих островних громад: 1) Великі А.: Куба, Гаїті (держави Гаїті й Домінікана), Порто-Ріко (З. Д. А.) і Джамайка (брит.) 2) Багамські острови (брит.), 3) Вірджинські острови (З. Д. А.), 4) Малі А.: Лівердейленд, Барбадос і Тринідад (брит.), Гваделюпа та Мартініка (фр.) та 5) Вінвардейленд (брит.) і Курасао (голянд.) Великі А. гористі крім півн.-зах. Куби,— так само Малі А. Лише Багама є низька й коралевого походження. Підсоння гаряче, багато дощів, сильні вітри. З первісного індійського населення нема сліду. Місце його зайняли привезені європейцями з Африки чорні (нині 57 %), решту творять білі й муляти. А. є важною плянтаційною країною: управа цукрової тростини (30% світової продукції на самій Кубі 27%), кави, тютюну, овочів, бавовни. Добувають там залізо, мід, асфальт.

**Антимах** з Колофону, гр. поет з V. в. до Христа.

**Антин**, київський полковник за Хмельниччини, гл. Жданович.

**Антин**, король саксонський 1827-36; нова конституція 1831.

**Антиной**, невільник, а опісля улюбленець цісаря Гадріяна, у старинних зразок мо-

лодечої краси. Утопився в Нілі. Гадріян на честь його збудував місто, святиню й виставив багато статуй.

**Антиох**, ім'я кількох сирійських королів з роду Селевкідів: 1) А. I. Сотер (Спаситель), 281-261 до Хр., перемога над Галлами; 2) А. II. Теос (Бог), 261-247; 3) А. III. Великий 222-187, добув від Єгипту Фенікію й Палестину, 190 до Хр. погромлений римлянами під Магнезією; 4) А. IV. Епіфан 175-164 до Хр., спричинив повстання Маккавеїв.

**Антиохійська школа**, ця школа обіймає собою ряд визначних церковних письменників, що боронили християнства проти поган, жидів та єретиків. Передусім процвітала тут екзегетика св. Письма.

**Антиохія**, місто в півн. Сирії, при устю Оронту, тепер Нар-ель-Асі. Заложена в 300 до Хр. Осідок патріархів латинського, грецького, сирійського, маронітського й мелахитського. Славилася багатством і освітою, була столицею Селевкідів, опісля рим. намісництвом та славним науковим осередком. Підпала по здобуттю персами 540, а опісля Омаром 638. Тепер Антакія, 30.000 меш., шовковий промисл.

**Антипа** Ірод, син Ірода Великого, четвертовласник Галілеї й Переї (4-39 по Хр.). За намовою Іродіади велів стягти голову св. Йоанові Христителю.

**Антипатер**, полководець Филипа Македонського й Олександра В., управитель Македонії, здушив повстання греків, † 319 до Хр.; в св. Письмі й церковних книгах назва начальника країни.

**Антисана**, гора в Еквадорі, 5760 м. вис.

**Антистен**, гр. філософ, учень Сократа, учитель Діогена, основник школи циніків, † 368 до Хр.

**Антифан**, 1) видатний гр. драматург, \* б. 405 до Хр.; 2) гр. різьбар, б. 350 до Хр.

**Антифон**, гр. бесідник (480-11 до Хр.), під час пелопонеської війни засуджений на смерть і страчений.

**Антозоа** (Anthozoa), коралі, морські ямочеревні (Coelenterata), гл. Коралі.

**Антокольський** Марко, славний рос. різьбар, родом жид із Вільна (1842-1902). Кращі його праці: Ярослав Мудрий, Нестор; Петро Вел., Іван Грізний, Христос перед судом, Вмираючий Сократ, позатим низка погрудь і намогильників.

**Антологіон**, Минея на свята, яку переклав Йов Борецький, а переклад виправив Захарій Копистенський, видана 1619 Печерською друкарнею.

**Антологія**, (гр. збірка цвітів) первісно

збірка поезій, від такої ж збірки гр. поета Мелеагра, б. 60 до Хр. З багатьох а-гій грецьких збереглася зладжена Кефалосом (X. в.); а-гію латинських письменників видав Скалігер 1573. Тепер а-гією називається збірка вибраних творів письменства або музики.

**Антоненко-Давидович** Борис, вл. Давидович, (\*1899), молодий укр. письм. Твори: „Запорошені силуети“, „Лицарі абсурду“, „Тук-тук“, „Смерть“, „Землею українською“.

**Антоневич** Володимир, поль. доісторик і археолог, \*1893, проф. унів. в Варшаві.

**Антоневич** — Болоз, 1) Миколай, псевдонім Mikołaj z Rokusia, поль. письм. (1801-85), принагідні вірші; 2) Ян, поль. історик мистецтва (1838-1922).

**Антонин**, маляр XVIII. в., волинський чернець.

**Антоні** (Anthony) Рауль, фр. антрополог, проф. анатомічної антропології в Парижі, дійсний член НТШ.

**Антоній**, 1) А. Великий, св., основник чернецтва, жив у півн. Єгипті (251-356). 2) А. Печерський, св., родом з Любича б. Чернігова (982-1073); основник чернецтва на Україні, постригся на Атосі, заснував Печерський монастир. 3) А. з Падуї, св. (1195-1231), французький проповідник, проповідував християнство між маврами в Африці, особливо почитаний в Італії й Іспанії.

**Антоній**, візант. письм. XI-XII. вв., видавець двох збірників „Бджола“.

**Антоній**, галицький митрополит 1371-91; обнови галицьку митрополію.

**Антоній**, (Олексій Храповицький) єпископ волинський, а за гетьмана митрополит київський, відомий україножер, син новгородського поміщика-генерала, \*1864. За Директорії був арештований і вивезений до Галичини, до Бучача. Тепер за кордоном.

**Антоній Марк**, 44 до Хр. консул разом з Цезарем; 43 склав тріумвірат з Октавіаном і Лепідом, 42 перемога над республіканцями під Філіппі в Македонії, 40 одержав владу над схід. провінціями, увійшов у зв'язок з Клеопатрою, 31 переможений Октавіаном під Актіоном; 30 завдав собі смерть.

**Антонін Пій**, (Antoninus Pius), рим. цар 138-161, відомий з миролюбності.

**Антонович**, 1) Володимир, історик, археолог і етнограф, професор київського університету (1834-1908). В молоді літа „хлопоман“. Основні праці з укр. археології (в Трудах археол. з'їздів), історії Києва, козащини (Бесіди про часи козацькі), гайдямаччини, селянства, укр. шляхти, духовенства; видання архівних матеріалів (Архів юго-западної Росії, 10 т.), збірки актів про „Чари на Україні“ у „Трудах“ Чубинського, разом з М. Драгомановим „Історическія п'єсни малорусского народа“. Представник народницької школи в укр. історіографії. 2) Дмитро, син Володимира, \*1877, один з основників укр. революційної партії

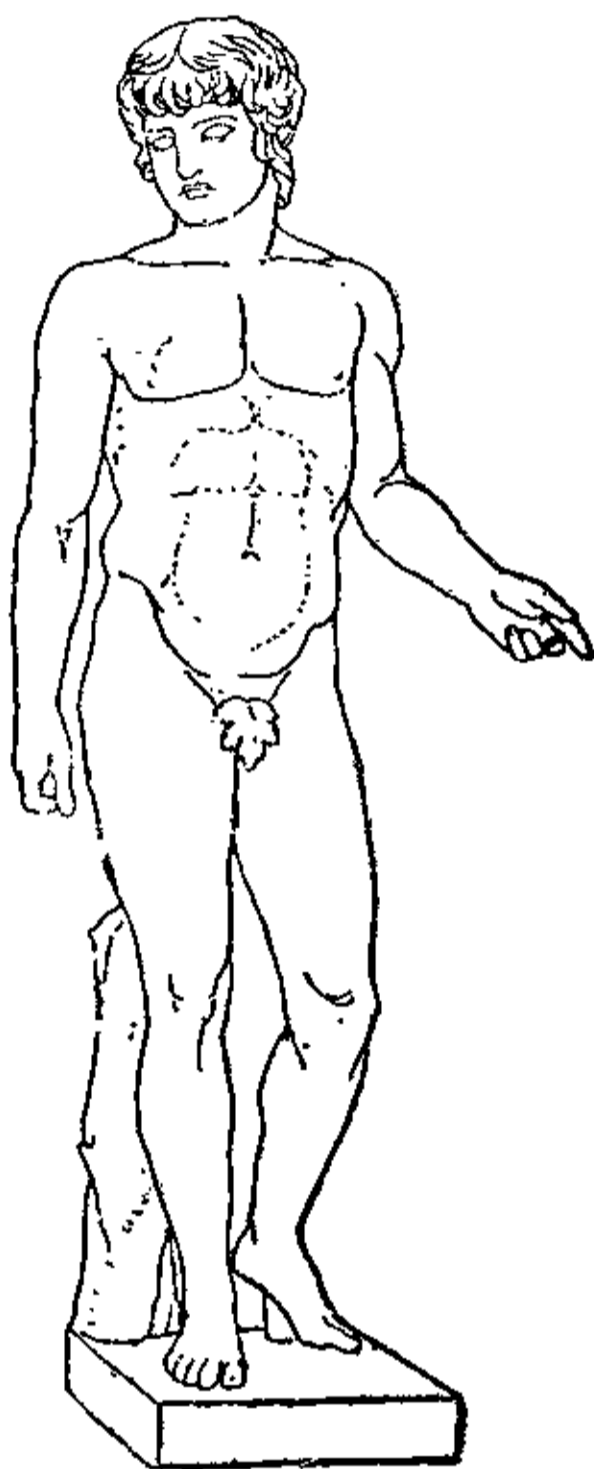

Антиной.

(РУП.). Один із основників і міністрів Центральної Ради, за Директорії голова укр. дипломатичної місії до Італії, тепер ректор Вільного Укр. Університету у Празі. Написав низку праць про укр. й італ. мистецтво; важніші: „Естетичні погляди Шевченка“, „Естетичне виховання Шевченка“ „Курс історії укр. мистецтва“, „300 років укр. театру“. 3) Катерина, уродж. Мельник, жінка Володимира \*1859, дійсний член НТШ. Праці головню з укр. археології.



Вол. Антонович.

**Антонович Максим**, видатний рос. критик 60-тих рр. м. віку, родом українець з Харківщини, \*1835, співробітник „Современника“. Пізніше займався природознавством, головню геологією.

**Антоновський Михайло**, видав 1798 книжечку „Духовна бібліотека“, де вперше надрукував один із творів Сковороди, „Нарцис“.

**Антофаґаста**, 1) пустинна провінція в півн. Чілі, багата в мінерали: чілійська салітра, срібло, мідь, гуано; 2) пристань цієї пров., 59.000 меш. Звідти йде важна залізниця через Анди до Болівії.

**Антраколітовий період**, спільне означення перму й карбону.

**Антракт**, (фр.) перерва між діями в театрі або в житті.

**Антраробін**, засіб проти шкірних хоріб, вироблюється з алізаріну.

**Антрахінон**, ( $C_6H_4/CO_2C_6H_4$ ), кристали жовтої краски, добувається з антрацену для виробу антрахінових та алізаринових барвників.

**Антрацен**, твердий вуглеводень ( $C_{14}H_{10}$ ) у погазовій смолі, окиснений дає антрахінон.

**Антрацит**, найліпша і найстарша відміна кам'яного вугілля, лискучий і твердий ( $T=3$ ), має до 95% вугля (C), горить тільки при добрім продуві, дає вище тепло від звичайного вугілля. Найважніші родовища його в Пенсільванії, Шкотії, Вестфалії і на Україні, у схід. часті донецького кряжу.

**Антрепренёр**, (фр.) підприємець (театральний, цирковий, тощо).

**Антреприза**, (фр.) підприємство, гол. театральне.

**Антресоль**, (фр.) пів-поверх між партером і 1-шим поверхом; мезанін.

**Антропов Олексій**, рос. маляр-портретист (1716-59).

**Антропогенія**, (гр.) наука про розвиток людини і людських рас.

**Антропогеографія**, (гр.) галузь географії, вивчає розміщення і сучасне господарське життя людини на Землі, взаємини між природою й людиною та її господарську працю.

**Антропологічна доба**, наймолодша доба історії Землі від появи людини.

**Антропід**, людомалпа; гл. Малпа.

**Антропологія**, (гр.) наука про людину, як твір природи, у всіх часах і на всій Землі. **А. фізична** займається описом і розслідуванням прикмет людського тіла, з метою розслідувати різні породи (раси) людини та їх взаємні відносини, тому її називають **наукою про людські раси**; розслід расовості людини dokonується докладним описом і вимірюванням людського тіла та розслідуванням взаємних відносин одержаних помірів, чим займається особна наука, **антропометрія**; особливою частиною її є **краніологія**, наука про будову черепа, якого прикмети звичайно вважаються дуже важними для означення раси. **А. психічна** займається описом і розслідуванням прикмет людського духа у різних рас і народів і тому називається загально **етнологією**. **А. історична** розслідує вигляд і життя доісторичної людини й тому загально називається **доісторією** або **праісторією**. Гл. Людина і Доісторія.

Остаточною метою антропології є розслід „расовості“ людини. Що на світі є різні породи людей, це було відоме вже в давню давнину; на старогипетських й асирійських малюнках і різьбах різко зазначені вже „расові“ прикмети асирійців й єгиптян та сумежних з ними народів. Про різнородні людські породи, чи раси, знали дуже добре теж старинні греки й римляни, які в своїх воєнних походах і торговельних зносинах мали багато нагоди пізнати різні народи і породи людей, відмінних виглядом і способом життя. Відкриття Америки й Австралії, на початку нових віків, а далі ближче пізнання країв і народів Азії й Африки теж дуже причинилося до зацікавлення різнородними людськими „расами“ серед європейського освіченого загалу. Загально поширився згодом погляд, що основною прикметою людських пород є барва шкіри. Висловом того погляду був поділ рас Блюменбаха (початок XIX. в.) Він налічував 5 людських пород (рас): білошкіра (європейці), чорношкіра (африканці), жовтошкіра (азійці), червоношкіра (американці) і бурошкіра (малайці), приписуючи кожній з них відмінну вдачу. В пол. XIX. в. Брокá звернув увагу на те, що не лише поодинокі породи людини, але й різнородні відміни кожної породи різняться висотою, будовою черепа й лиця та іншими замітними прикметами. Брокá придумав способи розслідів тих різниць та відповідне до цього приладдя, застосував у Парижі першу антропологічну

школу й роботу, перше антропологічне товариство й перший антропологічний часопис та через те став властивим основником нинішньої антропології. Слідом Брокá пішли Вірхов у Німеччині, Богданов й Анучін у Росії, а опісля багато вчених інших народів і держав, засновуючи численні огнища нової науки. Ученики Брокá: Тошнár, Мануврьє й інші у французів, Рудольф Мартін, Тольд і Пех у німців, Реціюси у скандинавців та багато інших, своїми дослідками збудували нинішню антропологію, яка сьогодні належить до найважливіших природничих наук. Для плекання антропологічних дослідів є на всіх більших університетах у цілому світі особні катедри й робітні, а у всіх культурних народів особливі товариства й часописи. Батьком української антропології є Хведір Вовк. Для дослідів антропологічних прикмет українського народу призначений „Кабінет Антропології ім. Хведора Вовка“ при Всеукраїнській Академії Наук у Києві і видаваний ним часопис „Антропологія“.

**Антропометр**, (гр.) прилад до міряння росту людини, уживаний в антропометрії; гл. також: Справність фізична.

**Антропоморфізм**, (гр.) учоловічення природи, зображення природних явищ на зразок людських чинностей, також приписування людських прикмет богам, уявним предметам. А. виступає в мітологіях, казках, звіринім епосі, в поезії і в загадках.

**Антропоморфіти**, (гр.) 1) каміння й рослини подібні до людини; 2) еретики IV в., які признавали науку сирійського монаха Авдія, що Бог має тіло, на подобу якого створена людина.

**Антропоморфний**, подібний до людини.

**Антропософія**, (гр.) вище знання про істоту та сили людини.

**Антропотомія**, гл. Анатомія.

**Антропофагія**, людодіство, трапляється ще сьогодні у деяких т. зв. диких племен на Суматрі, в Новій Гвінеї, Австралії та Океанії, над Амазонкою і в Камеруні.

**Антропофітея**, (гр.) наука про полове життя людини.

**Антропоцентризм**, погляд, що людина — це осередок і головна мета всього світу.

**Антуан** (Antoine) Андрé, \*1858, основник „Вільного Театру“ в Парижі, де виставляє найгарніші всесвітні драматичні твори.

**Антунг**, пристань у півд. Манжурії при устю ріки Ялу, недалеко корейської границі, 74.000 меш. Сильно розвинена торгівля, головню з Японією; промисл.



Анубіс.

**Анубіс**, єгип. божество з головою шакала, син Озіріса й богині Нефтіс, провозжає мерців у підземелля. В добі геленізму з нього й з божка Гермеса вийшов Германубіс з головою шакала й атрибутами Гермеса.

**Анулювати**, (лат.) уневажнювати, відкликувати, вважати недійсним.

**Ануціяти**, чернечий чин Благовіщення Діви Марії.

**Анурадгапура**, місто на Цейлоні; від 450 до Хр. по IX. по Хр. осередок буддизму; нині в руїнах.

**Анурія**, (гр.) здержання сечі.

**Анус**, (лат.) задній вихідний отвір.

**Анусоль**, (лат.) мішанина йоду, бісмуту, ресорцини, перуанського бальзаму і цинку, вживається на чопики при геморої.

**Анучін** Дмитро, визначний рос. антрополог і етнограф (1843—1923), організатор антроп. музею в Москві, редактор „Землеведения“.

**Анфантén** (Enfantin) Бартелемі Проспер, фр. соціаліст-утопіст (1796—1864), ученик Сен Сімона, сподівався мирного приходу соціалістичного ладу та двічі організував колективні громади в околиці Парижа та в Єгипті.

**Анфельт** (Ahnfelt) Арвід Вольфганг Натанаель, швед. історик літератури і політик (1845—90).

**Анфіляда**, (фр.) 1) довгий ряд кімнат або колон по прямій лінії; 2) стрілянина здовж фронту або укріплення ворога.

**Анфлераж**, (фр.) додавання цвітяного запаху олійкам для виробу гарних пахощів.

**Анфуїсти**, китайська воєнно-уряднича партія, якої кличем є „Азія для азіятів“.

**Анценгрубер** Людвіг, нім. письмен. (1839—89), написав народню драму „Священик із Кірхфельду“, яка мала великий успіх. З багатьох інших драм найкраща „Селянин—кривоприсяжник“, була грана також в укр. театрі в Галичині.

**Анцепс**, (лат.) хиткий; в поезії склад, що може бути довгий або короткий.

**Анцилюсове озеро**, Балтійське море при кінці льодової доби, коли воно було солодководним озером, де жив річний м'якун анцилюс (*Ancylus fluviatilis*).

**Анчар**, гл. Отруй-зілля.

**Анчиц** Владислав, поль. письмен. (1823—88), основник одної з кращих поль. друкарень у Кракові, автор популярних драм творів „Chłopi agrystokracji“ і „Kościuszko pod Racławicami“.

**Анчоус**, (есп. anchovis), дрібна риба з породи оселедців, яку солять з гострими при-



Л. Анценгрубер.

правками; приправлена зветься в торгівлі також сарделя.

**Аншеф**, (фр.) начальник.

**Аншлаг**, (Anschlag) 1) оповістка, 2) спосіб удару клявішів фортепіяну рукою й відтінки цього удару при гри (фр. *touchement*).

**Аншовіс**, гл. Анчоус.

**Аод**, біблійний суддя з покоління Веніямина.

**Аойдос**, (гр.) поет співець героїських подвигів

**Аоморі**, пристань на півночі японського острова Ессо; торгівля з Сибіром, 60.000 меш.

**Аорси**, сарматське плем'я, мабуть Авари.

**Аорта**, (гр.) головна б'ючка, виходить з лівої комори серця. Гл. Круження крові. Також головна лінія життя і комунікації міста чи країни.

**Апалячі** (Appalachian), гори в східній часті Півн. Америки, від Алябами до заливу св. Льоренца на довжині 2500 км. Складаються з півд. частини, вищої (2.044 м.), суцільнішої і з півн., розбитої на більше число гірських гнізд. Півд. частина зложена з окремих рівнобіжних хребтів, порозділюваних поздовжними долинами, лагідних і залісених. Півд. зах. частина називається горами Аллеганськими. Апалячі мають найбільші на світі поклади вугілля, нафти, залізної руди й ін. скельних багатств.

**Апанажа**, (фр.) постійна грошова допомога (рента) або майно, призначені для непануючих членів пануючої родини.

**Апарат**, (лат.) прилад; збірка приладдя й знаряддя, що складається на одну цілість; організаційна або урядова бюрократична машина; способи й засоби до переведення якоїсь справи.

**Апарат жезловий Веба** (Web), електричний пристрій між двома стаціями. Коли стація А. дає стації Б. дозвіл відправити до неї поїзд, чи, як кажуть, відб'юкує жезловий апарат, то стація Б. може вийняти зі станка тільки один жезл і, значить, відправити тільки один поїзд. Доки машиніст не привезе цей жезл на стацію А. і вона його не вкляде у станок, не можна вийняти жезл ні на стації А, ні на стації Б. Отже на перегоні може бути вільний тільки один жезл, себто може їхати лише один поїзд.

**Апартамент**, (фр.) гарне помешкання.

**Апатит**, камінь, фосфоран вапу (фосфат кальцію) в сполуці з флюором і хлором; кристали однотривісні. Находиться у скалах. У нас на Поділлі, творить фосфоритні кулі (були). Вживається до штучних навозів. Белетенські поклади в Хибині, на Мурмані.

**Апатичний**, (гр.) збайдужнілий, млявий.

**Апатія**, (гр.) відсутність почувань болю й радості. Ідеал стоїків. У буденнім розумінні це байдужність, невразливість на зовнішні явища.

**Апафі**, князі Семигороду: 1) А. Михайло I, 1661—90, під тур. протекторатом, 1686 під Австрією; 2) А. Михайло II, 1690—97, вів

боротьбу з турками і Текелієм, відступив Семигород Австрії

**Апачі** або апачі, дике індієське плем'я півд. Америки і півн. Мехіка, атапацької язикової родини; назва бандитів (у Парижі).

**Апекс**, (лат.) вершок; точка, до якої прямує рух нашого Сонця; вона лежить у громаді зір Геракла.

**Апеллес**, найбільший маляр старовини, з 2 пол. IV в. до Хр., улюбленець і надвірний маляр Олександра В.; найбільше вславився картиною Афродіти, зв. Анадіомена, що зберегалася в храмі Ескулапа на остр. Косі, гл. Анадіомена.

**Апеляційний суд**, вищий суд, до якого відкликується хтось від рішення нижчого суду.

**Апеляція**, (лат.) відклик до вищої судової інстанції, розглянути наново справу вирішену нижчою судовою інстанцією тому, що покривджена сторона переконана, що нижча інстанція вирішила справу не по закону. Законодавства всіх держав означають кількість а. інстанцій та їх компетенції. Від рим. часів аж донині передбачені 2—3 а. інстанції.

**Апеляція на Україні**, гл. Українське право.

**Апель**, (фр.) заклик, військовий знак до збірки.

**Апельдорн**, (Apeldoorn) місто в Голандії в провінції Гельдерн, положене в гарній околиці, 57.000 меш., папірні; недалеко літня королівська оселя.

**Апельсин(а)**, (нім.) гл. Помаранча.

**Апендикс**, (лат.) додаток; хробаковий відростень сліпої кишки.

**Апендицит**, (лат.) запалення хробакового вирістня сліпої кишки.

**Апеніни**, гори здовш усього Апенінського півострову від Альп на півночі аж по Сіцилію на просторі 1.200 км. В групі Гран Сассо д' Італія доходять до висоти 2.929 м. (Монтекорно). Сфалдовані в третій добі творять вип'ятий на схід лук, куди спадають поволи, зате стрімко до заходу, де виступають запалі китловини і чинні вулькани (Преапенін). А. діляться на: 1) північні з пісковика, лагідні й невисокі, 2) середні найвищі, вапнякові, 3) південні з вапнякових і гранітових скал.

**Апента**, штучна гірка вода, засіб на прочищення.

**Аперетів** (фр.) напиток перед їжею для розбудження смаку.

**Апертура**, (лат.) отвір; в оптичній сочці отвір, вільний від заслони (бленди); також величина сили світла сочки (нумерична апертура) та спроможности бачення; в медицині: отвір у рані.

**Аперцепція**, (лат.) свідоме зображення, на яке звертаємо нашу увагу і цим виявляємо нашу активність, в протиставленні до несвідомого, на нашій пасивності опертого зображення (перцепція); приймання вражінь свідомістю.



**Апет**, єгипетська богиня материнства, почитана в Тебах.

**Апетит**, (лат.) охота до їжі, смак, жадоба.

**Апіоїд**, (гр.) туманність (мряковина) грушкватого вигляду, з якої, на думку Пуанкарé, повстають подвійні зірки.

**Апіс**, Гапі, бик, посвячений богові Птагові, увесь чорний, з білим трикутником на чолі та півмісяцем на правому боці. Після смерті А. з'єднювався з Озірісом (Озар Гапі=Серапіс). Його бальзамували й ховали в Серапеумі.

**Апія**, місцевість та гол. пристань острову Апія в громаді островів Самоа; до війни нім., нині британська.

**Апіян**, вл. Біневіц Петро, нім. астроном, дослідник комет (1495—1552).

**А піячере**, аль п., (іт. a piacere, al p.), довподоби.

**Апланат**, (гр.) об'єктив фотографічного приладу з апланатичними сочками. Його сочки вироблені з відмінних родів шкла, які відмінно заломлюють проміння світла, а між ними є перегородка, яка пропускає проміння світла тільки через середину.

**Аплікатура**, (лат.) приспособлення пальців, опальцювання при грі на інструментах (нім. Fingersatz).

**Аплікація**, (лат.) припоровлення, накладання взорів та зображень, вирізаних з одної матерії, на другу, що є тлом. Особливо поширена в килимарстві і ризництві.

**Апліт**, дрібнозернистий, жильний граніт.

**Аплявз**, (лат.) оплески, голосне признание.

**Апльодисмент**, (фр.-лат.) гл. Аплявз.

**Апльомб**, (фр.) самопевність.

**Апогей**, (гр.) точка найдалшого віддалення Місяця від Землі, протилежність до перігею; найбільший розвиток, вершок слави.

**Аподжі**, гл. Підпірки.

**Аподиктичний**, (гр.) конечний, безсумнівний, безспірний. А п о д и к т и ч н и й с у д, це суд, щодо котрого маємо повну свідомість про необхідну конечність його важности.

**Апоён**, (фр.) останок, частина; вексель, призначений на покриття решти довгу.

**Апокаліпс(а)**, (гр.) откровення, об'явлення; пророка книга Нового Завіту, написана св. Йоаном. В цьому творі дуже загадково й неясно представлено, як у світовій катастрофі пропаде жидівство й поганський Рим та побідить християнство.

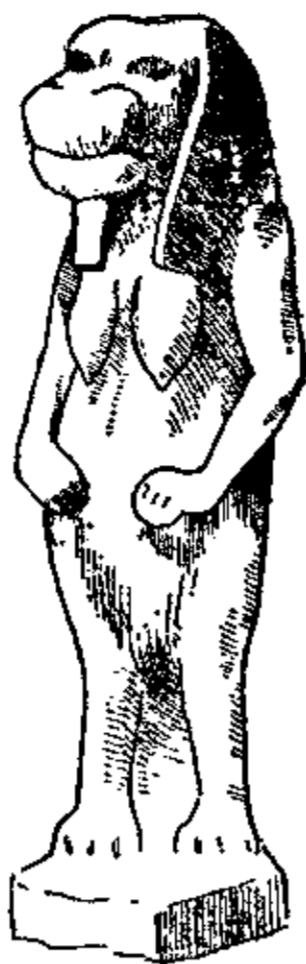

Апет.

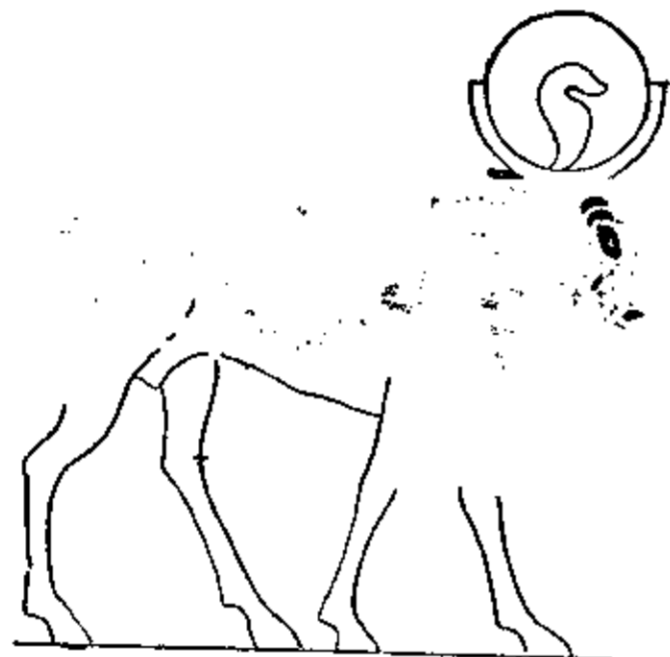

Апіс.

**Апокаліптика**, вітка пізньо-жидівського письменства, що займається питанням панування Месії. А п о к а л і п т и к и, мрійники, пророкофантасти. А п о к а л і п т и ч н е ч и с л о, 666, знак антихриста. А п о к а л і п т и ч н і ї з д ц і, зараза, війна, голод і смерть.

**Апокаліптичний**, загадковий, туманний, таємничий.

**Апокризіс**, полемічний трактат Мартина Броневського (Христофора Філлета), відповідь на „Synod brzeski“ Скарги (1597). Броневський стоїть на ґрунті протестантським і поборює католицизм.

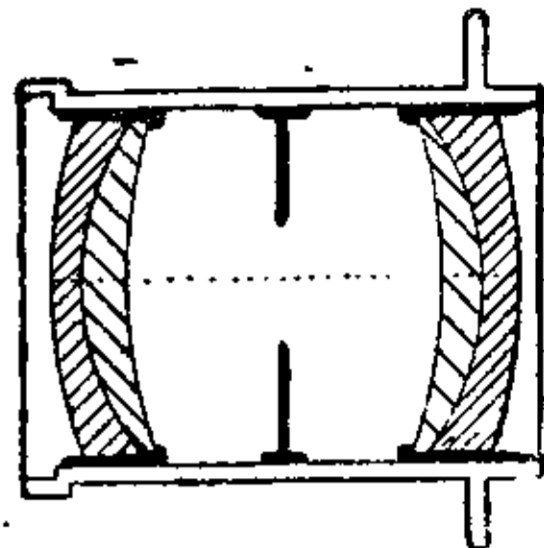

Апланат (проріз).

**Апокриф**, (гр.) твір релігійного змісту, незгідний з догмами церкви. Апокрифи розказують про особи й події нез'ясовані в св. письмі. До нас ішли апокр. головно з Болгарії („болгарські басні“), оставляючи сліди в народній словесності і в писаній літературі (Паломник, Вишенський, Галятовський, Тупталенко), а навіть у акафістах. „В середніх віках були апокр. одним із джерел літературної й мистецької творчости, мостом, що провадив розвій нац. письменства зпід виключного панування церковщини і більш або менш мертвої церковної мови до свобіднішого руху, до світських тем і інтересів“ (Франко). Літ.: І. Франко: Апокрифи й легенди з укр. рукописів.

**Апоксиомен**, бронзова статуя змагуна,



Апокаліптичні їздці — картина Корнеліуса.

що очищується з пороху грища, долота Лізіпа; мармурова копія у Ватикані.

**Аполея**, (гр.) знищення; твір Йова Борецького, написаний у відповідь на „Апологію“ (1628), в котрій Мелетій Смотрицький обороняв унію і виправдував своє відступлення від православія.

**Аполінарій**, ученик ап. Павла, перший єпископ Равенни.

**Аполіне́р** (Apollinaire) Гільйом, фр. поет (1880-1918), радикальний новатор у поезії й мистецтві.

**Аполлодор**, 1) А. атен. маляр з кінця V. в. до Хр., ввів у малярство світлотінь.

2) А. грецький будівничий з Дамаску, збудував форум Траяна з термами, одеон, гімназіум, базиліку Ульпія і збережену до нас коло-ну Траяна в Римі, покриту плоскорізьбами, що зображують побут півн.-східніх колоній римської імперії.

3) А. гр. різьбар б. 350 до Хр., ученик Сократа. 4) А. з Атен, гр. історик з II. в. до Хр. автор „Списку кораблів“ і віршованої історичної таблиці. 5) А. з Карістас, автор гр. комедій, з III. в. до Хр. попередник Теренція.

**Аполлон**, син Зевса й Латони, брат-близнюк Артеміди, бог сонця й світла, тому Феб, співу, поезії й струнної гри та віщування, тому Дельфійський. Його головні атрибути: лук, сагайдак і ліра. В грецькій різьбі утворили тип А-на Скопас і Пракситель; твір останнього зберігся в копії тзв. А.

Савроктонас (ящірогубець); помітні також зображення: А. Бельведерський у Ватикані, А. в Уффіціях, А. Фарнезійський у Неаполі (з гускою) та Капітолійський.

**Аполлоній**, 1) А., атенський різьбар б. 50 до Хр. творець тзв. Бельведерського Геракла у Ватикані. 2) А. Кітійський, гр. лікар б. 50 по Хр., автор цінного пояснення до творів Гіпократів. 3) А. Молон, гр. ретор з Родосу, приятель Цицерона. 4) А. Пергський, славний математик, б. 210 в Александрії. 5) А. Родосський, славний александрийський поет, б. 250 до Хр. творець епосу „Аргонавтика“. 6) А. Тирський, герой гр. повісти „Історія Аполлонія, короля Тиру“, б. 450 по Хр. дуже улюбленої й поширеної в середньовіччі, перекладеної сливе на всі мови зах. Європи. 7) А. Тіянський, сучасник Христа, новопітагорейський філософ і чарівник. Його життя описав софіст Філострат. 8) А. Тральський, гр. різьбар, б. 100 до Хр., разом з братом Тавріском творець славного „Фарнезійського бика“.

**Апологетика**, (гр.) наука про оборону християнської віри.

**Апология**, (гр.) оборона; пр. Апология

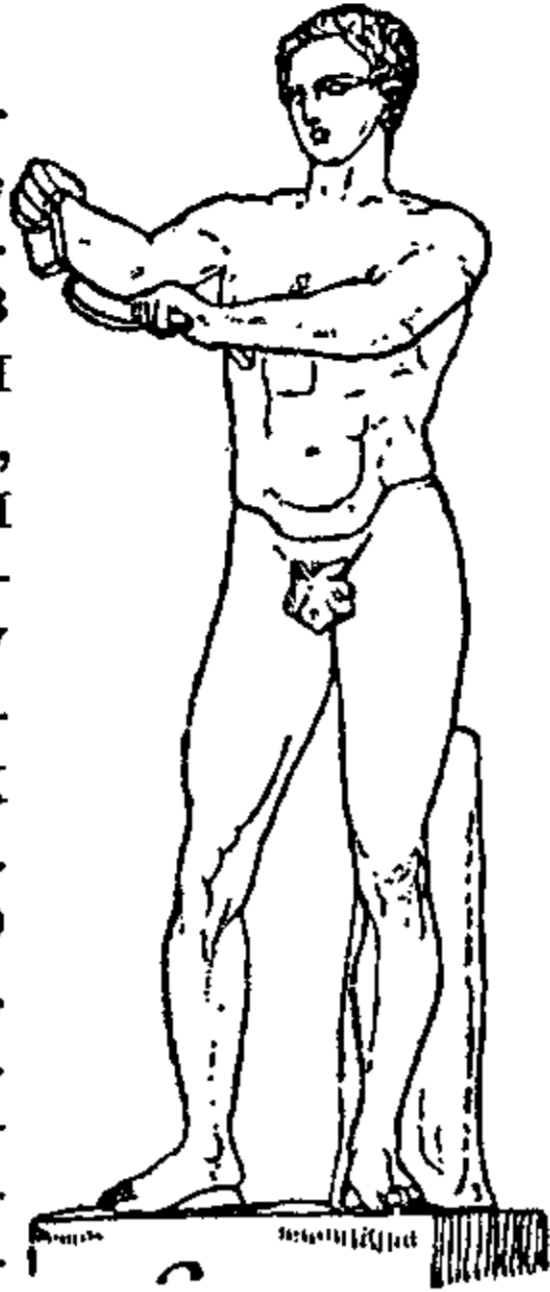

Апоксіомен.



Аполлон Бельведерський.

Сократа, в котрій його ученик Платон обороняє погляди і вчинки свого великого учителя. Апология Мелетія Смотрицького, гл. Смотрицький М.

**Апольда**, місто в Тюрингії в Німеччині; 21.000 меш.; вовняний промисл.

**Апоморфін(а)**, сильний засіб на блювоту, в малих дозах на відхаркування

**Апоплексія**, (гр.) удар, нагле здержання чинностей мізку або його частин, а також серця, легенів і ін. знарядів. Причиною є звичайно вилив крові внаслідок тріснення кровних судин, через звапнення, заткання судин сніпом крові й ін.

**Апоплектичний**, схильний до апоплексії, спричинений апоплексією.

**Апорт**, 1) річковий уділ у підприємстві; коли учасник підприємства вносить як свій пай не готівку, тільки річові предмети, пр. землю, будинки, патент, авторське право, концесію, фірму тощо; 2) рід пізніх яблук великих, смачних і довготривалих.

**Апортувати**, (лат.) приносити на розказ (про собаку).

**Апостазія**, (гр.) відступство.

**Апостат**, (гр.) відступник.

**Апостельга**, постільга, гл. Борівітер звичайний.

**А постеріорі**, (лат.) означення чогось пізнішого, всього, що можна видобути з досвіду, отже пізнання, осуду поняття і т. д. Також: наслідку, по тім, як щось сталося.

**Апостол**, (гр. посол) називаємо передусім дванадцятьох вибраних учеників Христа; до числа а. належить також Матвій і Павло. А-ми називають також визначних місіонарів, пр. св. Кирила й Методія.

**Апостол**, богослужбна книга, в якій містяться Діяння і Послання Апостолів.

**Апостол Данило**, (1654—1734), миргородський полковник, був у походах у Лівонії, Польщі, Персії; 1727-30 гетьман, добув у царя потвердження автономії Гетьманщини, перевів реформу судівництва, підготовляв кодифікацію україн. права.

**Апостольська столиця**, Рим, папа римський.

**Апостольський, Єрусалимський собор**, збір апостолів б. 50 по Хр., на якому порішено, що обрядовий закон Мойсея не обов'язує християн навернених з поганства.

**Апостольський символ віри**, визнання віри, яке мали уложити апостоли, а якого уживають латинники

**Апостольські брати**, апостолики, загальна назва різних християнських ересей, що повставали проти перейняття церкви світським духом і провідували пово-



Данило Апостол.

рот до апостольської простоти. В. III. і IV. вв. у М. Азії, звані також апотактиками; XII. в. на долішнім Райні (частина Катарів); XIII. в. у горішній Італії, проповідники Сеґареллі і Дольчіно спалені на вогнищі.

**Апостольські Отці**, отці і вчителі церкви, що жили й писали в безпосередньому зв'язку з апостолами; такими були по переданню: св. Варнава, св. Климент рим., св. Ігнатій Антіохійський, св. Полікарп, св. Єрма, св. Папій гірапольський.

**Апостольські постанови**, (Constitutiones Sanctorum Apostolorum), збірник, приписуваннй апостолам, в якому міститься наука віри і давня практика церкви.

**Апостольські правила**, (Canones Apostolorum) збірник, в якому виложено 85 коротких правил або канонів, що відносяться переважно до священства.

**Апостроф**, (гр.), знак випущення букви.

**Апострофа**, (гр.) промова до богів, божеських сил, до високоставлених осіб у поетичних творах; взагалі красномовний зворот до відсутньої особи або до неживої речі.

**Апотактики**, гл. Апостольські брати.

**Апотеоза**, (гр.) боготворення; у старих греків і римлян обоготворення людей; вихвалювання або прославлювання людини чи події; живий образ при кінці театральної вистави, для звеличення героя або автора твору.

**Апотропайон**, (гр.), предмет на охорону перед злими духами, головно у стар. Вавилонії: величезні кам'яні бики перед палатами та глиняні їх мін'ятюри, ношені також на грудях як амулети.

**Апофізи**, щілини в скалах виповнені застиглою магмою.

**Аппасіонато**, (іт.) пристрасно (у музиці).

**Аппенцель**, два кантони у півн. Швейцарії; півд. гірський Іннер Роден (Inner Rhoden) з католицьким населенням, зв'язний з молошної господарки і з виробу мережок, і півн., Авсер Роден (Ausser Rhoden) з протестанським населенням, зв'язний з ткацького промислу й хову худоби. Гол. місцевості Аппенцель і Троґен. Простір обох кантонів 420 км.<sup>2</sup>, 70.000 меш.

**Аппієва дорога** (Via Appia), покладена Аппієм Клявдієм, цензором 312 до Хр., від Риму до Капуї, продовжена за Траяна до Брундізія (Brindisi).

**Аппій Клявдій**, гл. Клявдій.

**Аппіян**, з Александрії, прокуратор у Римі II. в. по Хр., написав по грецьки „Римську історію“ від початку Риму до Августа.

**Апподжіатура**, (arrogatura) злучення дрібної ноти з головною.

**Аппоньї** (Apponyi), угор. графський рід: 1) Альберт Юрій, \*1846, проводир угорської партії незалежності, міністр освіти й віроісповідань 1906-9 і 1917-18. 2) Юрій, (1808-99), один із творців австро-угор. дуалізму (1867).

**Апракос Євангеліє**, уложене не по чо-

тиром євангелистам (Матвій, Марко, Лука, Іван), тільки по неділям, від Великодної починаючи так, як читаються вони в церкві.

**Апраксін Федір**, рос. адмірал (1671—1728), творець рос. фльоти; його сестра Марта була жінкою царя Федора III., †1715.

**Апретура**, (лат.) надання фабричним виробам готового до продажу вигляду. Так означаються всі заходи, якими надається зовнішній вигляд краму, але часом під а. розуміють тільки деякі клейові матеріали, яких уживається при цьому.

**Апрілов Василь**, болгарський письменник і патріот (1789-1847), діяч болг. відродження. Стояв на чолі болг. патріотів у Царгороді, що дбали за піднесення освіти рідного народу, закладали школи, видавали підручники, тощо; дуже заслужився коло вироблення болг. мови й правопису.

**А пріорі**, (лат.) означення чогось вчаснішого; цю назву прикладаємо до всіх правд, від досвіду незалежних, пр. мат. твердження. В щоденному житті: наперед, перше, ніж щось сталося.

**Апробата**, (лат.) затвердження, дозвіл влади на друк книжки або виконування якогось заняття.

**Апсида**, абсида, (гр.) заглиблення в схід. частині церкви (закапелок) зване також конхою, первісно призначене для духовенства, опісля для вівтаря. Форма (кругла, многогранна, прямокутна) апсиди, характеристична для поодиноких стилів у будівництві, особливо важна у будівництві укр. мурованих та дерев'яних церков.

**Апсиди**, (гр.) точки найменшого (афелій) і найбільшого (перігелій) віддалення планет і комет від Сонця.

**Аптика** (гр.), місце, де виготовлюють та продають ліки. На аптику треба державного дозволу; він видається тільки відповідно до потреби, звичайно, як особиста концесія для кваліфікованих осіб, якої не можна довільно передавати іншим.

**Аптичний склад**, гл. Дроґерія.

**Апулей**, рим. ретор і філософ, \*125 по Хр., найбільше відомий фантастично-сатиричним побутовим романом „Метаморфози“,

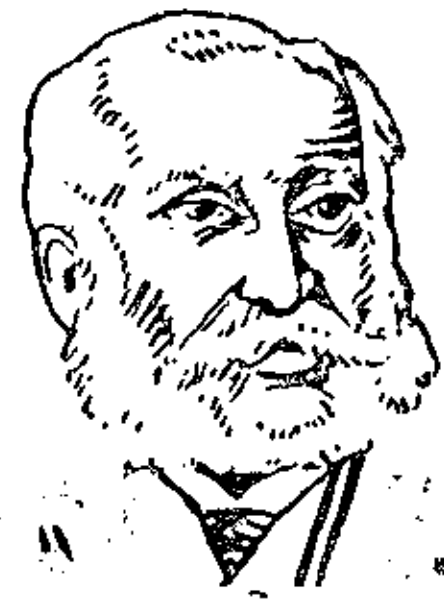

Ю. Аппоньї.

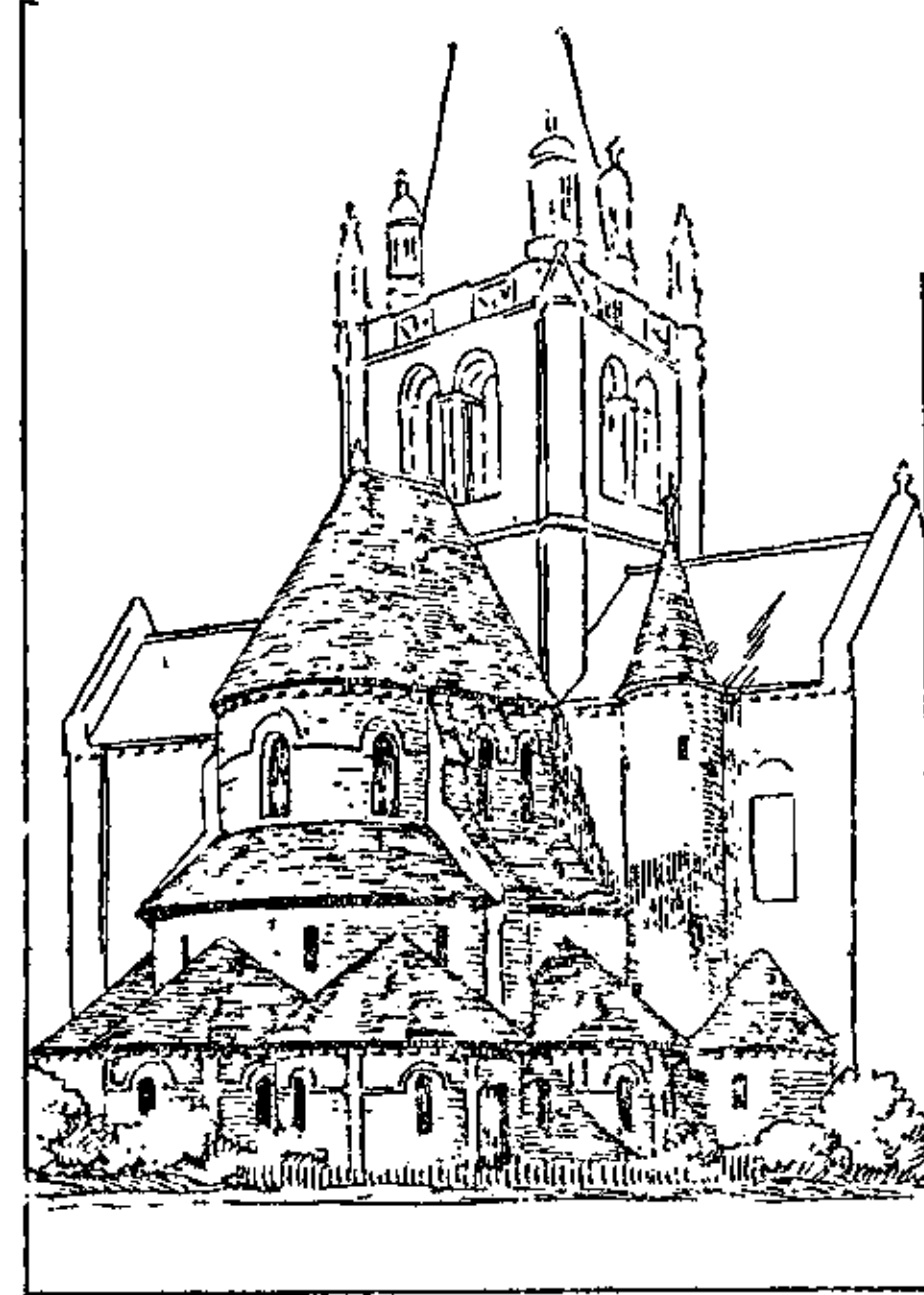

Апсида з малими апсидами.

зв. теж „Золотий Осел“, із вставною казкою про Амора й Псіхею.

**Апулія**, (лат. Apulia, іт. Puglia) країна в півд. схід. Італії. Складається з урожайної низини, надморської, рільничої, густо заселеної з багатьма містами, та з крейдяної, неврожайної височини, занятої переважно пасовищами. В IV. в. до Хр. добута римлянами; 1043 по Хр. норманське князівство, нині іт. провінція, 19.110 км<sup>2</sup> і 2,300.000 меш.

**Апхтін Олексій**, відомий рос. поет (1844-93); широко знана його поема „Год в монастире“ й романс „Ночи безумных, ночи безсонных“.

**Апшерон**, півострів на заході Каспійського моря в Азербайджані, на Кавказі, зв'язаний з великих копалень нафти та з болотних вулканів.

**Ар**, (фр.) міра поверхні = 100 м.<sup>2</sup>, себто квадрат, що його бік має 10 м.

**Ара**, араара, довгохвоста червоно-зелена або червоно-синя папуга середньої Америки.

**Арабажин** Кость, письменник і критик (1866—1929), писав по укр. під псевд.: К. Не-я і Недоля; по рос. праці про Шевченка, Гал.-укр. громадський рух, Історичні пісні і думи.

**Арабатська Коса**, піщаний вал, що відділює гниле море (Сиваш) від Озівського.

**Арабатський залив**, півд.-зах. частина Озівського моря, між Арабатською Косою й півостровом Керч.

**Арабески**, геометрично-цвітні, густо поплутані прикраси, на зразок араб. мистецтва: гл. Морески й Гротески.

**Араби**, нарід семітського походження, живе в передній Азії та півн. Африці, на сході змішаний з тюрками й іранцями, на заході, в Африці, з берберами та почасти з неграми. Антр. тип, теж неоднотайний, характеризується довгоголовістю, темним волоссям, орлиним носом та більш як середнім ростом. З етнографічного боку відрізняємо осілих (міських) і кочових арабів, що розпадаються на багато племен.

**Арабізм**, питоменність араб. мови.

**Арабі-паша**, провідник єгип. народівців, 1882 підняв бунт проти Англії, але побитий під Тель-ель-Кебір; †1911.

**Арабіст**, знавець араб. народу, його мови й звичаїв.

**Арабістан**, Хузистан, перс. країна над

Перським заливом, на границі Месопотамії; столиця Шуштер.

**Арабія**, півострів на півд. заході Азії; поверхня 2,850.000 км<sup>2</sup> і приблизно 4 міл. меш. З усіх сторін, крім півночі, оточена морями; на заході відділена від Африки Суєзьким каналом, є переважно височиною 500-1000 м. заввишки, оточеною на краях високими горами, що спадають ступінями в сторону моря. Переважна частина країни є безводною пустинею, її замешкують кочовні племена і лише в прибережній смузі, що завдяки дощам придатна до хліборобства, є осіле населення. Заселяють А. семітські араби (кочовні бедуїни й осілі гадеари та фелляги), вчасти жиди й мурини. Про минуле А. знаємо дуже мало. На півночі виступали більше племінні організації, на півдні були й державні організації: там повставали різні держави, з яких найславніші Мінейська (б. 1200 до Хр.) й Сабейська (700 р. до Хр.). За часів Августа римляни пробували підбити Арабію, але безуспішно. За часів візант. царства араб. династія Джафнідів, що панувала в Гасані (столиця Дамаск), обороняла Візантію перед бедуїнами й персами, які мали по своїй стороні династію Лахмідів, що панувала в Аль-Гіра у довшній області Ефрату. В VI. в. починається властива історія А. з хвилею повстання маг. релігії, яка стала скоро ширитися між арабами і в VII. в. з'єднала цілу Арабію. Під володінням каліфів А. стала провідницею цілого ісламського руху. З упадком каліфату в Багдаді (1258) упала араб. держава в Азії, в Європі скінчилося панування арабів в 1492. р. після побідних воєн Фердинанда Католицького. З того часу за панування над А. змагаються Туреччина, Єгипет і Португалія, а від XIX. в. Туреччина й Вел. Британія, але ні одна з них не була в силі заволодіти цілою А. Середня частина країни була все незалежною. Побережжя належало перед війною в більшості до Туреччини. Нині А. складається політично з напів-незалежних держав під впливами Англії: Недж, Геджас, Азір та Ємен, або й просто англійських колоній: Керак (Зайорданія), Оман, Розбишацьке Побережжя, Катар, Ковеїд та Аден.

**Арабіяни**, християнська секта в IV. в. в Арабії; це були свого роду матеріялісти.

**Арабська гума**, гл. Гума.

**Арабська література**, рахується від століття перед Магометом (\*671). Давніша доба, звана арабами „варварською“, мала вже зразки народньої поезії. Вона повста-



Араби.



Ара.



Арабески.

ла завдяки суперництву племен і осіб, що посилали свої поеми до Мекки на святу стіну до Кааби, де вивішено найкращу, нагороджену; її звали „вивішеною“ (моа-лаккат) або „позолоченою“ (мудсаггабат). З перед-магометанської доби вже відомі збірки „диванів“ (поезії поміщені в поазбучнім порядку), найкращі з них з I. і II. вв. після Магомета. У цьому часі і в III. в. списують повір'я і приповідки. „Коран“ спрямував творчість арабів на наукові дослідження, філософію, геологію, граматику. Форма араб. поезії не має нічого спільного з західною поезією; віршобудова в поемах одноціла. Відповідно до довжини поезії кожна є іншим родом, пр. газеля, касида (понад 30 рядків). Природа (життя на пустині) і умовини життя надали араб. літературі своєрідний характер. Славні є любовні поети Омар ібн абі Рабія ель Ахталь († 710), Джарір († 728), Фараздак († 28). Розквіт поезії припадає на добу Аббасидів; у ній найславніші: Абу Новас, Ібн Дорейд, Мотанаббій, Абуль Аля й ін. З поезією споріднені „маками“, імпровізовані описи переплітані прозою, до яких дав почин Гамадані († 1008). Араб. література багата приповідками, зібраними вперше перським поетом Ватватом († 1115), і байками. Повісті є плодом чисто народнім; найбільше відомі „Сірет Антар“, якого героєм є поет Антара ель Абсіз з пол. VI. в. Найславніша збірка казок і оповідань „1001 ніч“ з IX. в. по Хр. дає повну картину араб. життя з доби каліфату. Та форма, що дійшла до нас, є з XV. в. і прийшла з Єгипту, а на Заході відома з фр. видань з 1704. З кінцем XIV. в. араб. література занепадає. Нове відродження наступає у XIX. в. під європейським впливом.

**Арабська мова**, найбільше поширена з усіх семітських; це одна з найбагатших і найкраще вироблених мов світу. Писана, літ. мова, у протилежності до популярної розговорної, виступає вже від 1.500 літ як одноціла цілість. Вплив цієї мови на перс., тур., гіндуську, малайську був величезний. Граматично а. м. перевищає ін. семітські мови і є підставою для їх дослідів. Вже в XV. в. працювало над нею 2.500 граматиків і філософів. Її азбука має 29 букв, споріднена з гебрайською; вона вживана у більшості мусульманських народів.

**Арабська наука**, мала дуже великий вплив на культурне відродження Європи. З істориків треба згадати Аль-Вакіді, Масудія та Абульфеда. Завойовники і купці, дали араби визначних географів, як Ібн Фадлан, Ібн Гавкаль, Ібн Батута, Ірдісі, Аль Бекрі й Якут. Але незвичайне значіння мають араби для математики, оптики й астрономії, опертих на гр. здобутках, але значно поширених. Їм завдячуємо альгебру, араб. числа та перші астрон. обсерваторії в Європі. З математиків треба згадати Аль Хварізм; з астрономів

Ібн Кетір Ферганського, Аль Баттанія й Аль Берунія. З природничих наук розвинулася хемія і ботаніка, а побіч того медицина (Маймонід).

**Арабська пустиня**, схід. часть пустині Сагари між Нілом і Червоним морем.

**Арабська філософія**, не розвинулась так високо, як мистецтво й література. Обдарені буйною уявою та замилювані в природі, араби не мали хисту до філософ. роздумувань; все ж таки багато їхніх учених займалось також і цією наукою, розсліджуючи філ. греків, головно Арістотеля, а також Платона, стоїків і ново-платоників та стараючись її погодити з перс. та інд. філ. поглядами. До найважливіших араб. філософів належать: Альфарабі († 966), Авіценна († 1064), Альгацель, († 1111) і Аверроес († 1217). Таким способом араб. філософія стала посередницею між філософ. поглядами Сходу, греків і европ. Заходу і в тому її найбільша заслуга.

**Арабське мистецтво** повстало в магом. краях. До особливого розвитку дійшло в Іспанії, Єгипті, Передній Азії, також у Персії й Індії. З будівництва звертають на себе увагу мошеї зі стрункими вежами, зв. мінаретами, палати з аркадами (Альгамбра, Альказар, Дельгі) і гробівці. Характеристичні предмети: луки в вигляді підкови, орнаменти з різних стилізованих ліній і листя. Постатті в різьбі і малярстві заборонені релігією, що вплинуло особливо на розквіт ручних артистичних ремесел (килими, фаянси). В христ. Іспанії араб. стиль знаний під назвою мудеярського, він розвинувся з арабського під впливом християнізму.

**Арабське море**, півн. зах. часть Індійського океану між Арабією й Індією.

**Арабське письмо**, гл. Письмо.

**Арабський залив**, гл. Червоне море.

**Арабський кінь**, гл. Кінь.

**Арабські цифри**, гл. Цифри.

**Араваки**, вигибаюче інд. плем'я в підрівниковій Америці.

**Аравкани** (Araucos), інд. плем'я в півд. Чілі, до 100.000 голов. Знамениті їзці; довго боролися з Чілі за свою свободу.

**Аравкарія** (Araucaria), рослина з громади шишкуватих, дерева 40-60 м. вис. з півд. Америки й Австралії; вартісне дерево, їстівне насіння. В Європі хатня оздобна рослина.

**Аравсіо** (Arausio), оселя в нарбоненській Галії; 105 до Хр. побіда кимврів над римлянами; тепер Оранж (Orange).

**Аравшу** (Araujo) Порто Алегре Манюель, браз. поет, маляр і архітект (1806-79), дипломат і письменник.

**Арагвая** (Araguaya), доплив, ріки Амазонки, 2.200 км. дов.

**Араго** Домінік Франсуа, славний фр. фі-



Аравкарія.

зик і астроном (1786-1853). Дослідник магнетизму. Брав участь у помірах південника між Денкерком і Барсельоною.

**Арагона**, місто в півд.-зах. Сіцилії, 16.000 меш., багаті копальні сірки.

**Арагоніт**, камінь, вапневий вугляк, кристали просторомбні, часто у гарячих джерелах. Відміни: **джерелинець**, верстований, закрашений лімонітом на жовто або буро; **гороховик**, творить зерна величини гороху, **залізоквіт**, сніжнобілий, головно в щілинах сидериту, з вигляду нагадує коралі.



Д. Араго.

**Арагонія**, країна в півн.-схід. Іспанії в сточищі середнього Ебра. Є це китлина оточена з усіх боків горами, степова, рідко заселена: 17 меш. на 1 км<sup>2</sup>. Складається з трьох провінцій: Сарагосса, Уеска й Теруель. Поверхня 47.000 км.<sup>2</sup> 800.000 меш. Гол. місто Сарагосса. Колись під римлянами, опісля під візиготами, в VIII. в. до 1137 занята арабами, 1469 приєднана до Каталонії.

**Арад**, 1) гол. місто хананеїв; 2) мад. місто над рікою Марош, при її виході на угор. низину; тепер належить до Румунії; 78.000 меш., з того  $\frac{2}{3}$  мадьярів, а  $\frac{1}{3}$  румунів. Околиця рільнича, місто торг.-промислове.

**Арак**, (малайське), горілка з рижку й цукру, нагадує смаком ром; роблять її з цукрової трощі, а також з соку кокосів.

**Аракан**, гірська країна в дол. Бірмі, в англ. заганговій Індії, здовш Бенгальського заливу.

**Аракс**, правий доплив ріки Кури в Вірменії, 810 км. дов.

**Аракчеєв** Олексій, рос. діяч (1769-1834), всесильний фаворит рос. царів Павла I. і Олександра I., організатор військових поселень, між ін. на півдні України.

**Аралія**, корчовата рослина з великим, до метра листям: **А колюча** (*A. spinosa*) з півн. Амер., **А китайська** (*A. chinensis*), з Китаю розводять на Україні для прикраси.

**Аральське море**, озеро в рос. Середній Азії; мілке й висихає; пов. 67.800 км.<sup>2</sup> глибина до 50 м., багато риб.

**Арам**, звичайна біблійна назва Сирії й Месопотамії.

**Арам Курт**, (вл. Ганс Фішер), нім. письменник \*1869, автор повістей, драм і новел з сильною сатиричною закраскою.

**Арамеї**, семітський народ, що появився в 2 пол. II. тисячеліття до Хр. в Сирії й Месопотамії з Арабії й утратив своє значіння ще до Хр.

**Арамейська мова**, вживалася загально в цілій М. Азії; вона ділилася на дві галузі: схід.-арамейську або сирійську і зах.-а-

рам. або халдейську. Цією мовою говорили жиди в часах Христа.

**Арамея**, (височина, у протилежність до Канаану—низу), край між Ливаном, Тавром, Вірменією, гор. Тигром, Ефратом та араб. пустинею.

**Аран**, син Тари, брат Авраама і Нахора, батько Лота

**Арандаренко** Микола, управитель полтавської скарбової палати в 40. рр. XIX. в., а опісля архангельський губернатор (1795-1867), написав цінні „Записки про Полтавську губ.“, першу працю про Полтавщину.

**Аранжувати**, (фр.) укладати, влаштовувати, проводити (танцями); у муз.: переробляти композицію з одного муз. інструменту на другий.

**Аранхуес**, (Aranjuez), есп. місто в Новій Кастилії над рікою Тахо, 50 км. від Мадриду. Королівський замок 13.000 меш.



Беріг Аральського озера: малюнок Шевченка.

**Араньйош** (Aranyos), правий доплив Мароша в Семигороді, золотonosний.

**Араньянош**, мадьярський поет (1817-82), автор трилогії „Тольді“, поеми про казкового мадьярського героя.

**Арапайма**, велика кістносkeletalна риба, до 5 м. дов., до 250 кг. ваги; в ріці Амазонці.

**Арарат**, вулканічні гори в Вірменії, в Туреччині; складаються з Великого (5155 м.) й Малого (3915 м.) Арарату.

**Арароба**, гл. Хризаробін.

**Арас**, ст. Аракс, гол. ріка Вірменії, доплив Кури (до Каспійського моря). В середній частині творить границю Туреччини й Персії з одного боку, рос. Закавказзя з другого.

**Арат**, 1) гр. політик (271-213 до Хр.), мав провід в ахайському союзі; 2) гр. письменник (310-245 до Хр.), автор гр. епосу „Файномена“, що описує зоряне небо на підставі науки Евдоксія.

**Арафура**, часть Індійського океану між Австралією й Н. Гвінеєю.

**Арахіновий олій**, олій, що добувається здебільшого холодним та гарячим витисканням з розмелених овочів рослини арахіс (земляний оріх). Олій холодного витискання має приємний запах та смак — вживається до їжі; олій гарячого витискання вживається в миловарстві й для інших технічних цілей.

**Арахіс**, гл. Земляний оріх.

**Арахна**, казкова слава лідійська ткаля;



Аралія.

по гр. переказу, Атена перемінила її в павука за те, що посміла йти з нею на перегони.

**Арахнітіс**, (гр.) запалення павутинної мізкової оболони.

**Арахноідеа**, (гр.) 1) павутинна оболонка, ніжна прозора оболонка поміж „твердою“ і „м'яккою“ оболонкою мізку, яка враз з ними обгортає мізок і хребетний стрижень; 2) гл. Павуковці.

**Арахнологія**, (гр.) наука про павуків.

**Арацеї** (Agaceae), гл. Кліщинець.

**Арба**, гарба, довгий віз на чотирьох колесах, з будою, у турків та ін. схід. народів.

**Арбе**, далматинський остров, гл. Раб.

**Арбер**, гори в Чеському Лісі; Великий А. найвища гора в Чеському Лісі, на границі Баварії та Чехії, 1457 м. вис., на півн. захід від нього Малий А. 1391 м. вис.

**Арбес Якуб**, чеський письмен. (1840-1916), автор численних новел та іст. і побутових романів.

**Арбетнот** (Arbuthnot) Джон, англ. лікар і сатирик (1667-1735), його гол. твір: „Історія Джон Буля“.

**Арбітр**, (лат.) мировий суддя; суддя.

**Арбітраж**, (фр.) 1) мировий суд; 2) оцінка, особливо порівнює обчислення різниці цін (курсу) на різних торгах у тому самому часі, задля зиску з корисних умов, купна або продажі векслів, цінних паперів або гроша, (девізний арб.) і товару (товаровий арб.).

**Арборе** (Arbure) Замфір, рум. поступовий діяч, член 1-го Інтернаціоналу, приятель Драгоманова й укр. справи. В часі світової війни написав для Союзу визволення України брошуру (рум. мовою) „Україна й Румунія“ (1916) й передмову до брошури „Царська Росія гнобителка народів“.

**Арборетум**, садок, де зібрано представників різних порід дерев.

**Арбуа де Жюбенвіль** (Arbois de Jubainville) Марі Анрі, фр. вчений (1827-1910), знавець кельтійської мови і літератури.

**Арверни**, кельт. плем'я в теп. Оверні, під проводом Верцінгеторікса побідило Цезаря під Герговією.

**Аргат**, (тур.) робітник при запорозькому рибальстві, бездомний волокита.

**Аргіви**, Аргійці, жителі Аргосу й Арголіди, у Гомера взагалі греки.

**Аргінуси**, ст. острови на півн. схід від Лесбосу, 406 до Хр. побіда атенців над спартанцями.

**Аргіроза**, (гр.) переміна природної краски ткані на брудно-темну при довшій ділянню на дотичну ткань препаратів срібла або при їх внутрішнім заживанню. Виступає вона на злучниці ока при довшій запусканню ляпісу.

**Аргіропулос** Іван, гр. учений (1416-86), один із перших гуманістів, переклав твори Арістотеля на лат. мову.

**Арголіда**, країна в півн. схід. Пелопонесі

зі столицею Аргос, тепер гр. країна Арголіс, столиця Навплія.

**Аргонавти**, гр. казкові лицарі, що під проводом Язона на кораблі Арго, пливли до Колхіди (Грузії) по золоте руно.

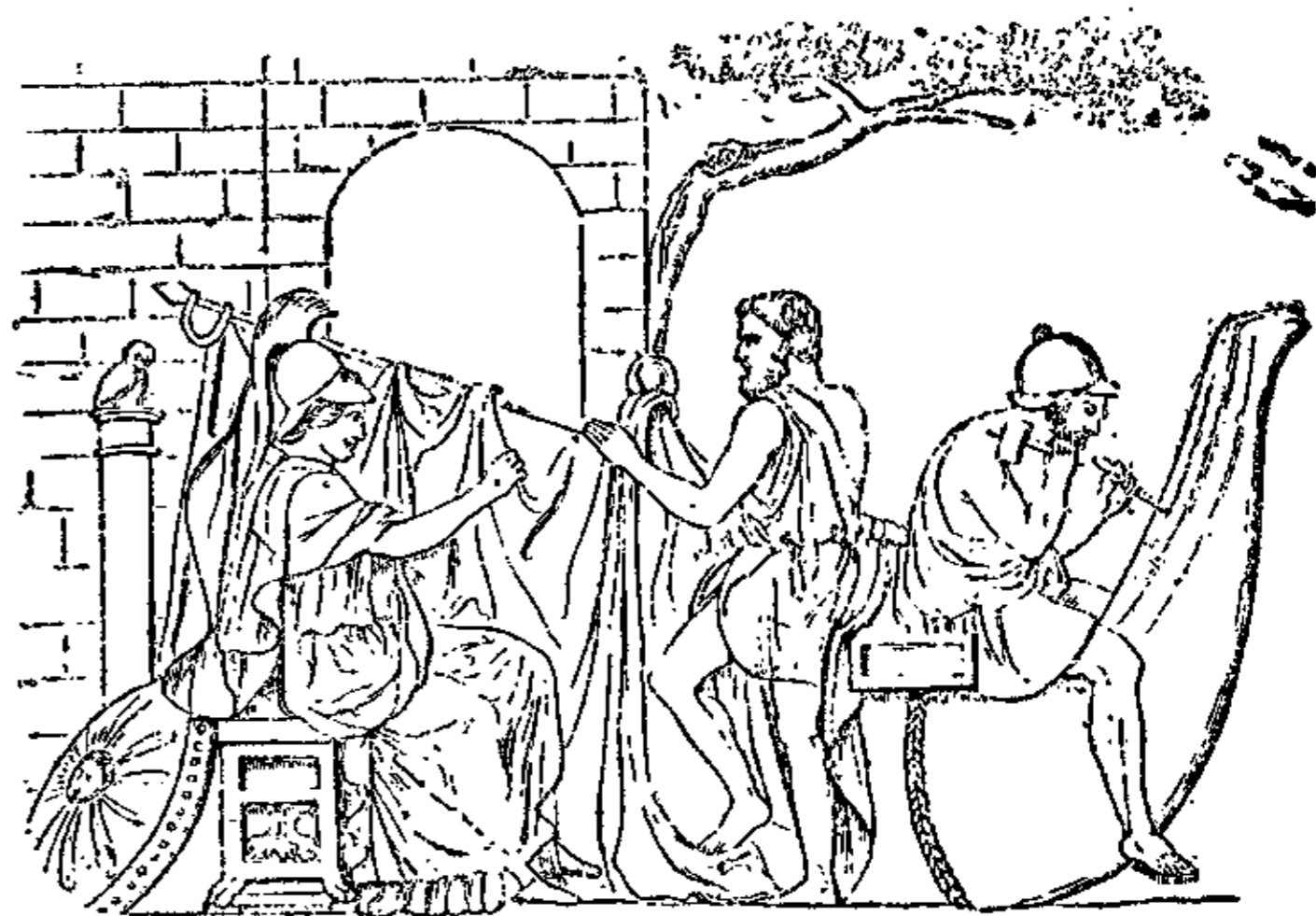

Аргонавти під проводом Атени будують кораблі.

**Аргунови**, рос. малярі, 1) Іван (батько) (1727-97) і його сини: 2) Микола (1771-1829), 3) Яків (1784-1830).

**Аргус**, вл. Аргос (Argus), 1) гр. казковий велетень, що з наказу заздрої Гери стеріг перемінену в корову Іо; на приказ Зевса вбив його Гермес, а Гера помістила його очі на хвості павича; 2) порода фазанів, подібна до пав, з багатьма павиними очками на крилах; живе на островах Індійського океану.

**Аргусові очі**, сторожки, бистрі очі.

**Аргалі**, гл. Вівця.

**Арган** (Argand)

Еме, швайц. фізик (1755-1803), винайшов

лямпу, з круглим пальником, названу його іменем.

**Арганія** (Argania sideroxylon), залізо-дерево, низьке кільчасте дерево, що творить просторі ліси в півн. Африці, особливо в Марокку. З круглавих овочів добувають олій, подібний до оливи. Дерево дуже тверде.

**Аргеляндер** Фрідріх Вільгельм Август, нім. астроном (1799—1875), дослідник зір, творець цінних карт неба, „Бонського перегляду зір“.

**Аргемона**, великий середньоам. мак; задля великих білих або жовтих цвітів плекається в нас для прикраси.

**Аргентан**, нове срібло, стоп, зложений з 50% міді, 30% цинку і 20% нікю.

**Аргентина**, друга щодо величини (2.790.000 км.<sup>2</sup>) і числа мешканців (10.350.000) держава Півд. Америки. Переважна часть Аргентини є низиною, або низькою височиною, ли-



Аргус.

ше на зах. обіймає країна схід. частину Андів. Ідучи від півночі на південь, стрічаємо отсі природні країни: 1) Шако (Chaco), парковий степ з гарячим підсонням; 2) урожайні степи, звані пампасами, з поміркованим підсонням (літо 22—26°, зима 7—10°) і 3) Патагонія, країна з холодним літом (9—10°), гострою холодною зимою (1—2°) й малими атмосферичними опадами (100—160 мм.). Давне інд. населення числить нині всього до 100.000 люда; місце його зайняли колоністи й емігранти з Європи, спершу головно еспанці, потім італійці, в малій мірі французи, німці, а в останніх часах, по обмеженні імміграції до З. Д. Півн. Америки, й слов'яни, між ними також українці. За останніх 70 літ виемігрувало до Аргентини коло 5,000.000 людей. Найбільше значіння має найгустіше заселена країна пампасів, одна з найважливіших рільничих і годівельних країн світу. Пшениця, кукурудза, льон, рогата худоба (37 міл. штук) і вівці (36 міл.); в горах пожиточне каміння, на півдні нафта. Вивіз збіжжя, вовни (по Австралії найбільше) і м'яса (найбільш з усіх країн). Річний вивіз виносить 970 мільйонів ам. доларів; привіз 820 міл. Головні торговельні обороти з В. Британією, З. Д. А., з Німеччиною. Аргентина є союзною республікою. В склад її входять 14 провінцій, 10 територій і столиця Буенос Айрес (2·8 міл. меш.). Аргентину відкрили 1508 і заселявали еспанці, тому вона була довгі віки їхньою колонією. 1816 Аргентина проголосила свою самостійність як республіка З'єдинених Держав над Ріо де Ля Плята.

**Аргентит**, камінь, сірчак срібла ( $Ag_2 S$ ) найкраща руда срібла; родовища: Чехо-Словаччина, Саксонія й Норвегія.

**Аргон**, (гр.) шляхетний газ, знаходиться в повітрі (1%) та в лічничих водах.

**Аргони** (Argonne), сильно залісена височина (375 м.) в півн. схід. Франції. Завдяки стрімкості в зах. напрямі трудна до переходу й тому добра стратегічна лінія; таке значіння мала і в останній світовій війні.

**Аргумент**, (лат.) 1) довід, доказ; 2) у мат. А. функції, незалежна змінна, змінна величина, якій можемо надавати довільно різні вартості.

**Ардебіль**, паломниче місто в півн. схід Персії, 16.000 меш.

**Ардэн** (Ardennes) департамент у півн. схід Франції. 5250 км.<sup>2</sup>, 278.000 меш. Столиця Мез'єр (Mézières).

**Ардени** (Ardennes), старе, гірське гніздо лагідних форм, займає цілу півд. Бельгію, Люксембург і тягнеться до півн. сх. Франції, а на сході переходить у Райнські гори. Гори лагідні, вис. до 695 м., багато лісу і пасовищ. Густіше заселені лише долини, де цвіте хліборобство. Копальні залізної руди й вугілля.

**Арденський кінь**, гл. Кінь.

**Ардеш** (Ardèche), департ. у півд. Фран-

ції. 5560 км.<sup>2</sup> 294.000 нас. Гол. місто Прива (Privas).

**Ардизія**, рослина з Індії та інд. архіпелагу. Замітна тим, що зернятка кільчаться вже в овочах. Задля широкого шкіряного листя й гарних червоних цвітів плекається в нас як рослина для прикраси.

**Ардуіна**, рослина з роду барвінкуватих, поширена від півд. Африки до Австралії; її дуже трійливий молодший сік тубільці вживають до затроювання стріл.

**Ареал**, (лат.) простір, площа, місце.

**Арека**, рід пальми з пірнатим листям на берегах і островах Індійського океану. Одна порода, арека-катеху, відома як бетель-пальма.

**Арекіпа** (Arequipa), місто в півд. Перу в сухій околиці, 2360 м. вис. Столиця провінції тої ж назви, 60.000 меш., торгівля вовною й бавовною; золото, срібло, діаманти.

**Ареколін**, алькальоїд в оріхах пальми арека ( $C_8 H_{13} N O_2$ ), сильно трійливий, вживається в ветеринарії як засіб проти хробаків і встрикується підшкірно як заспокійчий засіб проти колькок.

**Арэн**, (Arene) Поль, фр. письм. (1843-96), прованс. поет, автор гумористичних оповідань з Провансу.

**Арена** (лат.) місце змагань, бойовище, у цирку: округла площа на видовища.

**Аренберг** Яків, фінський письменник і архітект (1847-1914).

**Аренга**, пальма, що росте на островах інд. і малайського архіпелагу, з гарним пірнатим листям і великими зеленавими колосистими цвітками; цвіте тільки раз в житті; овочі великі, соковиті і солодкі. З рослини добувають: саго, молоде листя вживають як ярину, зі старого добувають волокна, з овочів меланезійської відміни, т. зв. „цукрової пальми“ вироблюють цукор і пальмове вино. Темно-буре деревно з чорними і золотими смугами вживається до цінних столярських і токарських виробів.

**Аренд** Леопольд Александер Фрідріх, один з творців етнографії (1817-82).

**Аренда**, оренда, пахт, політки, віддання на уживання якогось предмету (поля, ремесла) і пожиткування доходів з того, за оплатою.

**Арендаль**, пристань у півд. Норвегії, збудована на палях і тому названа Венецією Норвегії. Будова кораблів, торгівля деревом, 10.000 меш.

**Арендар**, політник, той, що бере щось в аренду; також коршмар, бо винаймає право вишинку.

**Арендатор**, політний господар, той, що віддає щось в аренду; на В.Україні—арендар.

**Аренський Антін**, визначний рос. композитор (1861-1906). Писав опери, симфонії й романси.

**Ареоля**, (лат.) перстениста обвідка.

**Ареометр**, (гр.) прилад для визначення густоти й питомої ваги течей. На тонкому



стрижні (шийці) ареометру є поділки з числами питомої ваги чи відповідних ступенів (Бомé, Туаделя і т. ін.). На ареометрі часто прироблюється термометр для одночасного визначення температури.

**Ареопаг**, Аресів горбок, карний суд в Атенах, названий від місця зібрання; звідси взагалі суд.

**Ареопікнометр**, (гр.) ареометр, приладжений до означення питомого тягару малої кількості плинну.

**Арес**, бог війни у греків, син Зевса і Гери; Марс у римлян.

**Ареструп Еміль**, (1800-56), дан. ліричний поет, гол. любовні вірші.

**Арета**, 1) сучасник юдейських первосвящеників Ясона й Менелая; 2) араб. цар і тесть Ірода нтіпи.

**Аретіно П'єтро**, іт поет, прозваний „бичем володарів“ (1492-1556), автор з'їдливих сатир і сароміцьких віршів.

**Аретіус**, гл. Гвідо з Ареццо.

**Ареццо** (Arezzo), ст. місто в Тосканії в Італії, звісне з своїх іст. пам'яток. 57.000 меш. Родинне місто Петрарки.

**Арешт**, (лат.) 1) особистий арешт, позбавлення особистої свободи; по карному праву це кара за малі переступи; 2) річковий арешт, судовий заєм річей довжника для безпеки грошової вірительності.

**Ар'єргард**, (фр.) задня сторожа; часть війська, що знаходиться на задах гол. армії.

**Аржансон** (Argenson), 1) Марк Рене (1652-1721), творець політичної поліції. 2) Рене Люї (1694-1757) син попереднього, приятель Вольтера, автор „Роздумвань про давнє правління“, в котрих уявляє собі Францію, як союз вільних держав.

**Аржантэй** (Argenteuil), місто над Сеною, недалеко Парижа, 32.000 меш., різноманітний промисл; руїни абатства з VII. в.

**Аристократ**, (гр.) член або прихильник аристократії; людина горда, що причисляє себе до вибранців.

**Аристократія**, (гр.) вл. правління благородних, шляхти. 1) Політичний лад, опертий на упривілеєванні родової шляхти або загалом посідаючої кляси, а також сама шляхта або пануюча кляса. Аристократичний лад може бути монарх. і респ. Розрізняємо родову а.-шляхту, заможну а.-плутократію й урядничу а., а також духову а., себто таких, що духово перевищають за-

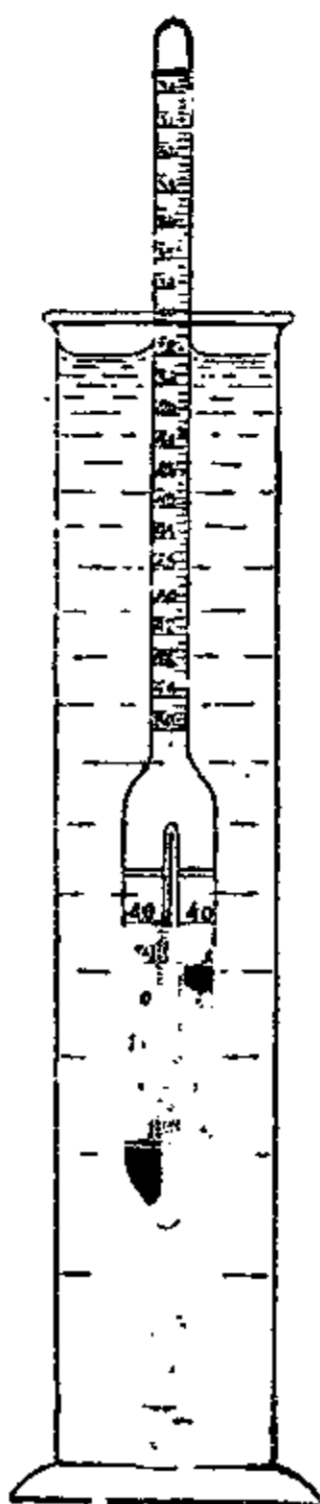

Ареометр.



Арес.

гал. 2) Найвища суспільна кляса, висока родова шляхта, великопанськість.

**Аристоль**, сполука йоду й тимолу, антисептичний засіб.

**Аритметизування**, змагання оперти всю математику на таких строгих логічних основах, що їх має арифметика. (Гл. Коші, Крокенер, Ваєрштрас, Гільберт).

**Арифметика**, (гр.) наука про числа; звичайно називають а. науку числення по дрібними числами, у відрізненні до альгебри, де переводимо ділання загальними числами. **Теоретична а.**, наука про число

як таке, його істоту та розвиток поняття числа. Її основник Ваєрштрас. **Політична а.**, теорія процентів, позичок, л'ютерійних ігор та асекурації. **Торговельна а.**, предмет навчання в торг., пром. і кооп. школах. Обіймає: скорочені ділання, правило трьох, ланцюговий рахунок, скорочене обчислювання відсотків, дисконтування, обчислювання відсотків на біжучих рахунках, калькуляції й арбітражі; до торг. а. належить теж, як окремий відділ, рахунок складаного проценту, амортизації й сплати ратами, асекураційні обчислення.

**Арифметична середина**, гл. Середина.

**Арифметичний знак**, гл. Математичні знаки.

**Арифметичний ряд**, гл. Ряд.

**Арифметично-геометрична середина**, гл. Середина.

**Аритмія**, (гр.) недостача ритму, хоробливе неправильне биття серця, неправильний живчик.

**Аритмометр**, (гр.) машина до рахування. Є різні роди цього приладу, які за натисненням гудзиків (шпеників) і покрученням корби виконують механічно 4 ділання та обчислювання відсотків; тепер уживають електр. сили для порушування тієї машини.

**Аридник**, у туцулів злий дух, чорт.

**Арієль**, 1) у пророка Ісаї — назва Єрусалиму; 2) у жидів, арабів і персів, а також в європ. середньовічних казках ім'я водяного або повітряного духа; 3) перший з черги й найменший місяць планети Урана.

**Арієтта**, (іт.) мала арія.

**Арізона**, одна з держав З. Д. А. на півн. зах. границі Мехіка. Наслідком пустинного підсоння рідко заселена (на 295.000 км<sup>2</sup>. 334.000 меш.). Годівля овець і худоби, багаті копальні золота й міді. Столиця Фенікс.

**Арій**, один із голосніших єретиків (б. 270-336), александрійський священик, учив, що Іс. Христос є сотворінням Бога Отця. Нікейський собор (325) осудив його науку.



П. Аретіно

**Арійці**, звичайна назва на означення індо-европ. народів і мов та їх спільного походження з одного кореня. В останніх часах прийнявся замість цього термін „Індо-европейці“, зате під арійцями розуміються тепер звич. самі індо-іранські народи.

**Аріка** (Arica), пристань у півн. Чілі, получена залізницею з Ля Паз у Болівії, вивозова пристань Болівії, гол для золота, срібла і міді, 11.000 меш.

**Аріман**, у релігії Зороастра дух злого, противник Ормузда, батько брехні, джерело неправости, темряви й смерти.

**Аріматея**, місто в Юдеї, де вродився Йосиф ариматейський, в якого гробі поховано тіло Іс. Христа.

**Аріовіст**, вожд германського племені свевів; побитий Цезарем 58 до Хр.

**Аріозо**, (іт.) співно (муз.).

**Аріон**, гр. поет і цитрист з міста Метіми на острові Лесбі, приятель коринтійського тирана Перяндра (б. 600 до Хр.), по переказу вирятований з моря дельфіном.



Дельфін рятує Аріона (староримський малюнок).

**Аріості** Аттіліо, іт. композитор опер XVII-XVIII вв., суперник Гендля.

**Аріосто**, Льодовіко, один із найбільших іт. поетів (1474-1533), писав зразу лат. мовою, а від 1506 майже виключно по італійськи. Славу здобув великою, романтично-фантастичною поемою „Шалений Орлянд“, в якій оспівує пригоди Карла V.; писав також комедії й сатири.

**Арістагор**, тиран Мілету, дав почин до йонійського повстання проти персів в М. Азії 500 до Хр.



Аріосто.

**Арістайнет**, гр. письм. б. 550 по Хр., автор гр. любовних листів.

**Арістарх**, 1) А. з Самосу, гр. астроном, жив б. 260 до Хр., вчив, що Земля кругла і враз з планетами кружить навколо Сонця, обчислив віддалення Сонця і Місяця від Землі; 2) А. з Самотраки, II в. до Хр., найбільший александрійський граматик, пояснив поезії Гомера; 3) А. із Тегеї, трагик, сучасник Еврипіда; 4) А., товариш св. Павла, родом з Солуня.

**Арістід**, атен. полководець і політик (б. 540-467 до Хр.), відомий із справедливости, противник Темістокля, 483 до Хр. прогнаний,

480 вернувся до Атен, організував морський суд.

**Арістід** Елій, гр. ретор (117-185 по Хр.), багато подорожував і причинився до відбудови Смирни після землетрусу. Лишилося по нім 55 бесід і деклямації. Їх вартість у формі.



Арістід.

**Арістіп** з Кірени (б. 380 до Хр.), учень Сократа, основник кіренської філ. школи (гедонізм, гедоніки), що за ціль життя вважала втіху, засновану на чесності й знанню.

**Арістобул**, гр.-жид. філософ з II в. до Хр. Мав написати „Exegesis“, де доказував залежність гр. філософії від Мойсеєвого закону.

**Арістоксєн**, з Таренту, філософ і музика, учень Арістотеля, найбільший теоретик музики в старовину, б. 360 до Хр.

**Арістолохія**, пл. Хвилівник.

**Арістон**, (гр.) корбовий муз. прилад, що грає довільну арію, наложенням рухомого кружка з відповідними дірочками на металеві шпилечки.

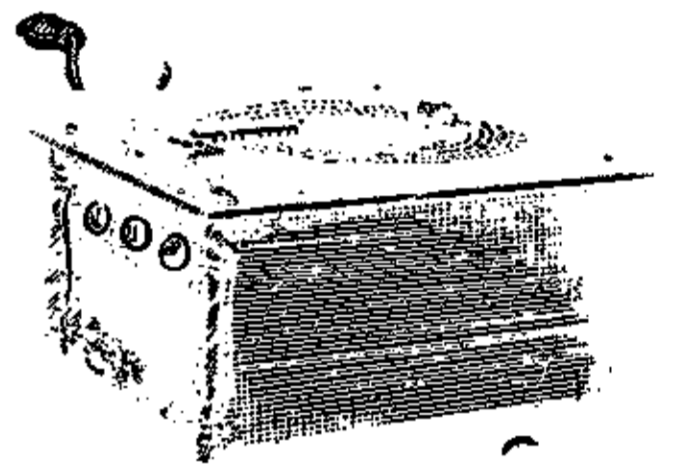

Арістон.

**Арістотелія**, дерево Арістотеля, походить з півд. Америки; з темночервоних ягід роблять вина й горілки; у нас оздобна рослина.

**Арістотель**, (384-22 до Хр.) творець найславнішої гр. філ. системи, учень Платона, учитель Олександра В., 334 вернув до Атен і оснував свою власну школу (Періпатетики). В своїх творах: „Органон“, „Метафізика“, „Фізика“, „Наука про тварини“, „Метеорологія“, „Про душу“, „Етика“, „Політика“, „Поетика“ і „Реторика“ подав свого роду енциклопедію тодішнього знання. Характеризує їх широке природописне знання, меткість думки й сувору систематичність. Погляди Арістотеля були протягом 2000 літ основою, на якій опиралися европ. вчені.



Арістотель.

**Арістофан**, 1) А. з Атен, найславніший гр. комік, б. 450-385, гол. представник давньої (політичної) комедії. З його 44 комедій збереглося 11: Ахарнійці, Лицарі, Хмари, де висміває Сократа, як представника софістів, Оси, комедія звернена проти атен. позовництва, Мир, Птахи, чарівна фантазія з домішкою сатири, 3 жіночі комедії: Лісістрата, Тесмофоріязмуси, Еклезіязуси, крім того Жаби й Багатство. 2) А., александрійський бібліотекар, славний граматик і

критик, учитель Арістарха (б. 200 до Хр.).  
3) А. із Візантії, гр. граматик і критик (з II в. до Хр.), котрому приписують винахід знаків наголосу й перепинання; гол. його заслуга — критика й пояснення Гомера.

**Арічі** (Arici) Чезаре, іт. письмен. (1782-1836), автор дидактичних поем і недовкінченого епосу про збудрення Єрусалиму.

**Аріш**, араб. місто на Синайському півострові над Середземним морем, на границі Єгипту й Сирії.

**Арія**, (іт.) пісня до співу або й для інструменту.

**Аріядна**, донька короля Крети Міноса і Пазіфаї, допомогла Тезеєві, коли він убив Мінотавра, вибратися з лабіринту (клубок Аріядни).

**Аріяни**, сторонники еретика Арія; гл. Арій.

**Арк**, (Агс) Жанна д', гл. Жанна д'Арк.

**Арка**, (лат.) склепіння, брама.

**Аркада**, (лат.) ряд луків опертих на стовпах-колоннах.

**Аркадій**, перший схід. рим. цар, 395-408, при поділі рим. держави дістав східні провінції.

**Аркадія**, 1) в старовині осередня країна Пелопонесу, мало плодovита, дика й недоступна, зберегла найдовше патріархальність побуту й звичаїв і тому її завсіді вважали вимріяним краєм хуторної поезії, не тільки в старовині, але й у XV. та XVI. вв. В старовині лежали там міста-республіки Тегея, Мантінея, Орхомен та оснований Епамінондом Мегалополь. Сьогодні столицею є Тріполіс, а пристанню Леонідіон.

2) Літнисько в Одеській окрузі.

**Аркан**, (тат.) 1) гуцульський танок; 2) міра довжини на Кавказі (25·6 м.); 3) петля до ловлі дикого коня; мотуз, яким татари в'язали бранців.

**Арканзас**, 1) ріка в Півн. Америці, доплив ріки Міссісіпі; дов. 2.400 км., сточище 480.000 км.<sup>2</sup>; 2) держава З. Д. А., на захід від ріки Міссісіпі, над рікою Арканзас. 138.000 км.<sup>2</sup>, 1.800.000 меш. Хліборобська рівнина; на півночі збіжжя уміркованої смуги, на півдні плянтації бавовни, копальні вугілля й міді. 30% населення мурини. Столиця Літль Рок (Little Rock).

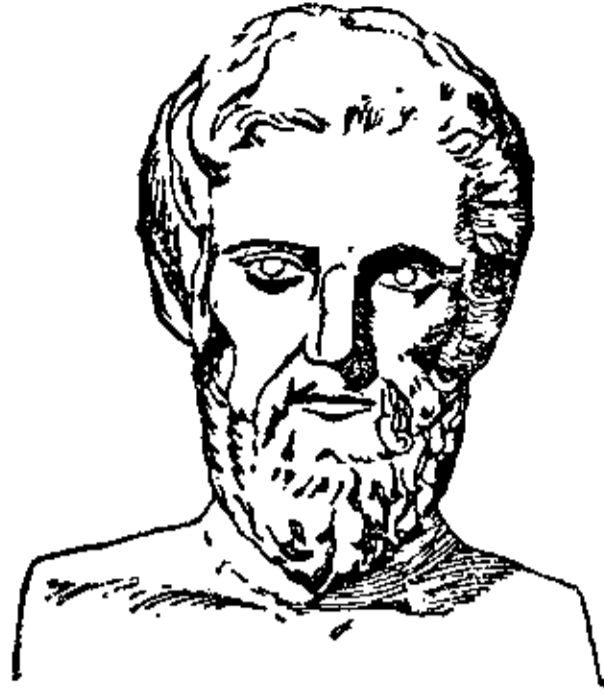

Арістофан.

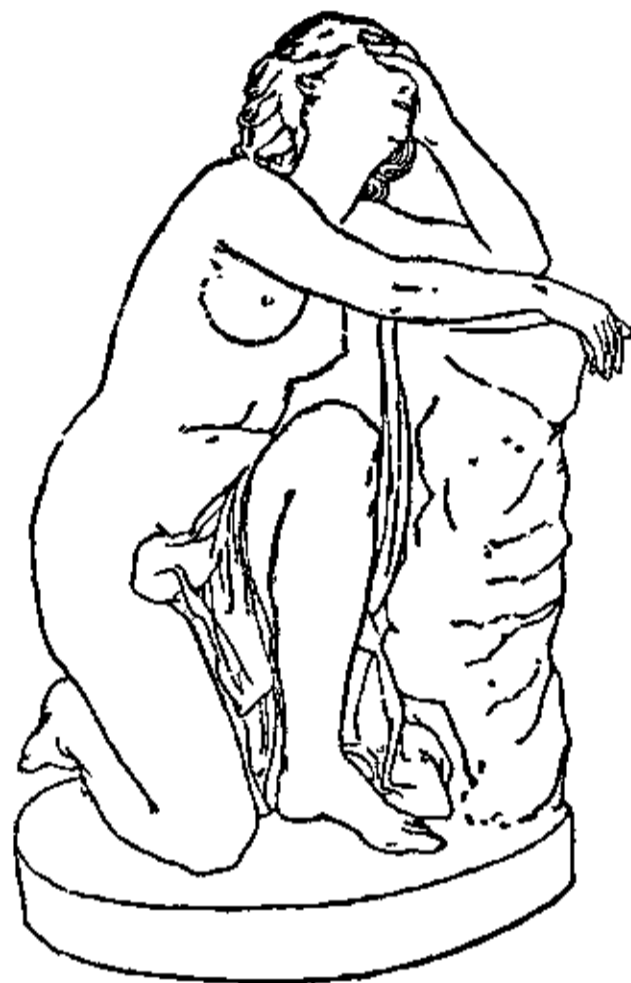

Аріядна.

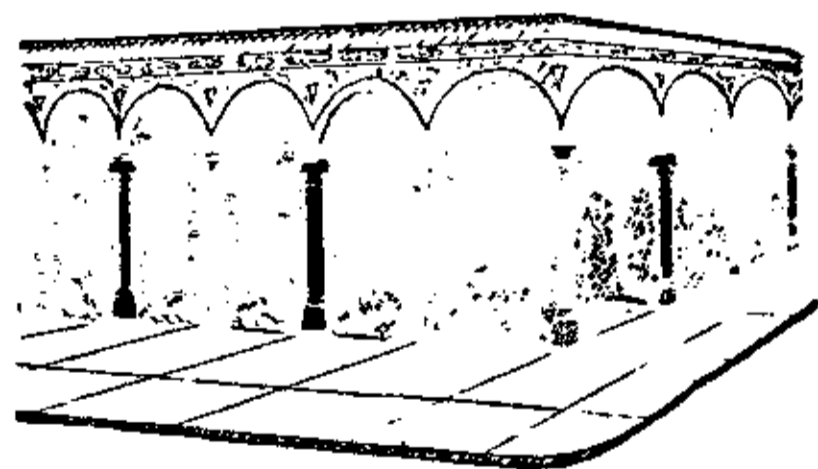

Аркада.

**Аркана**, аркани (лат.) тайни, таємні способи або ліки.

**Аркас**, 1) Захар, археолог та історик (1793—1866), писав про грецькі колонії над Чорним морем та про рос. чорноморську флоту. 2) Микола, письмен. (1852-1909), родився і вмер у Миколаєві, син команданта чорноморської флоту; 1881 виступив з маринарки і жив у своєму селі, Христофорівці, де заложив школу. Був першим головою „Прогресу“ в Миколаєві. Написав оперу „Катерина“ й загально-доступну „Історію України“.

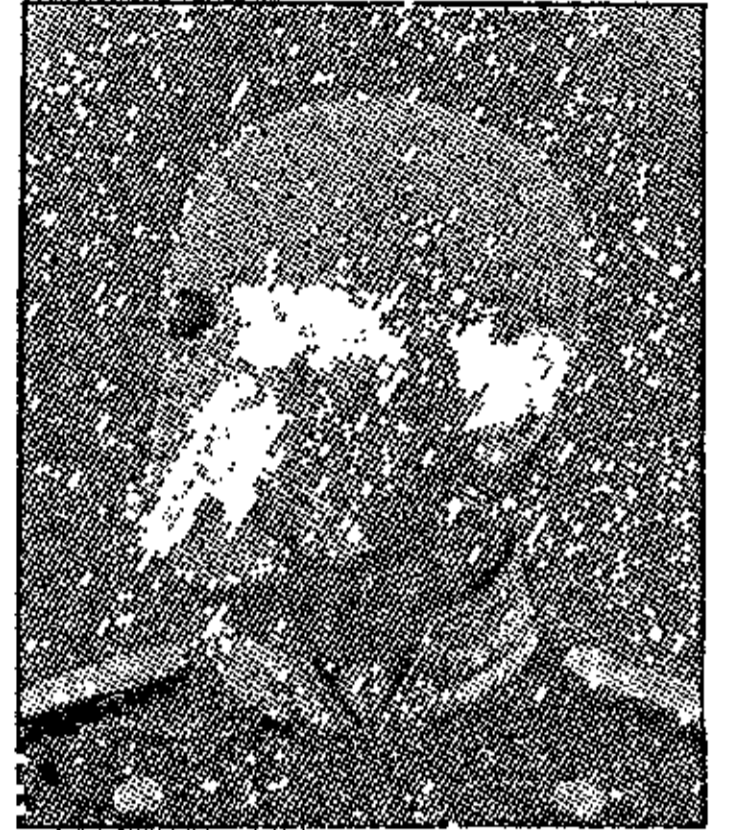

М. Аркас.

**Аркашон** (Arcachon), пристань у Франції недалеко від Бордо, над біскайським заливом. Годівля устриць, кліматична місцевість, 11.000 меш. Тут помер Василь Доманицький 1910.

**Аркебуз**, первісно самостріл, у XV. в. довга рушниця-гаківниця з коліщевим замком. Спочатку зброя піхоти, опісля, коли в XVI. в. повстають мушкети, аркебуз остає виключно у легких кіннотчиків.

**Аркебузири**, у XV. в. піші стрільці, які у злучі з пікінерами творили піші полки. Від 1496 організують їх в особні відділи кінних стрільців.

**Аркезілай**, гр. філософ III. в. до Хр., представник тзв. нового скептизму, противник стоїків.

**Арко** (Arco), місто в півд. Тиролі б. озера Гарда, 4500 меш., відома зимова кліматична стація, руїни замку графів Арко.

**Арко** (Arco) Юрій, інженер, \*1869, заслужений дослідник бездротного телеграфу.

**Аркоза**, стара, тверда, піскувата скала з домішкою ортоклазу.

**Арколе** (Arcole), село б. Верони; 1796 побіда Наполеона над австрійцями.

**Аркона**, одно з княжих столичних міст балтійських слов'ян на півночі острову Ругії б. нинішнього Путтартену, там була слава статуя Святовіда, котру знищив разом з цілим містом дан. князь Вальдемар 1169 (розкопки Шухарда 1921).

**Аркосоль**, аркосолій, (лат.) ст. христ. гріб у катакомбах, заглиблений у стіні, склеплений і по мистецьки прикрашений.

**Аркрайт** (Arkwright) Річард, (1732-92), англ. робітник-механік, збудував машину до прядення бавовни, що її гонили зразу коні, а потім вода.

**Арктида**, (гр.) краї й острови кругом північного бігуна, серед північного Льодового океану: земля Баффіна, Гренляндія, Шпіцберген, Нова Земля й ін.

**Арктичний**, (гр.) північний; в геогр.: в околиці півн. бігуна; в астр.: в околиці Бігу-

нової (Полярної) зірки. Протилежність: антарктичний.

**Арктичний океан**, гл. Льодовий півн. океан.

**Арктичні околиці**, гл. Підбігунові краї.

**Арктур**, зірка 1 величини в Волопасі.

**Аркудій Петро**, богослов (1578-1633), грек, уніят, проживав на Волині і Поліссю; проповідник і автор богословських творів.

**Аркуш**, (лат.) лист паперу; в книзі 16 друкованих сторінок.

**Арлекін**, (іт.) блазень, сміхун.

**Арлекінада**, (іт.) сміховина, блазнування.

**Арль** (Arles), столиця французького департаменту Буш дю Рон (Bouches du Rhône) в півд. Франції в дельті Рони, 31.000 меш., околиця звісна з садівництва. Руїни рим. будівель, м. ін. амфітеатру, собор з XII в., провансальський етнографічний музей.

**Арльберг**, гірське провалля в Альпах в Тиролі (1.800 м.), через яке переходить важна залізнична лінія, з 10·25 км. дов. тунелем.

**Армавір**, місто на півн. Підкавказі, столиця Армавірської округи над рікою Кубанню, 74.000 меш. Залізничний вузол, хліборобство, копальні нафти.

**Армавірська округа**, має 21.000 км.<sup>2</sup> і 927.000 населення, з чого 59% росіян, 33% українців.

**Армада**, „Непереможна“, велика есп. флотта зі 160 кораблів, розбита в Каналі англійцями 7-8. VIII. 1588 і знищена бурєю на Північній морі.

**Армантьєр** (Armentieres), місто в півн. Франції на границі Бельгії, 29.000 меш. Сильний ткацький промисл. Звісне з боїв у часі світової війни.

**Арманьяк** (Armagnac), частина Гасконії в півд. Франції. Граф Бернгард VII з А., голова орлеанської партії, добув Париж 1413, убитий 1418; його вояки „арманьяки“, опісля розбійничі ватаги.

**Армата**, гл. Гармата.

**Арматка**, армілка, армелик, гл. Щиглик.

**Арматура**, (лат.) зброя, озброєння, устаткування; в техніці: додаткові частини для доповнення машини, пр. арм. динамо-машини: якір, зміцнення магнету; а. електрична: збір додатків до електричної лампи: рефлектори, абажури, прикраси і т. ін.; а. електричного кабелю: зовнішня охоронна обгортка; а. парової машини: манометри, крани, водомірні шкла і т. ін.

**Армашевський Петро**, геолог (1851-1919), проф. київ. унів.

**Армашенко Петро**, видав лат. мовою панегірик у честь Мазепи (Teatrum gloriae, Чернігів 1699).

**Арменія**, гл. Вірменія.

**Армерія**, рядник, зелеста рослина з родини олуватців, знад Середземного моря; має вузьке листя і гарні квіточки, зібрані в круглі головки; квіти лілієві або червоні. У нас хатня оздобна рослина.

**Арміля**, Армілясфера (лат. гр.) в ста-

ровину найважніший астр. прилад, до означування положення зір на небі; складався з постійних і рухомих обручів, уложених на спільній осі.

**Арміній**, Герман, вожд херусків, розбив рим. війська в Тевтобурзькому лісі, 9 по Хр., вів боротьбу з Германіком і Марбодом 16-17, убитий 21.

**Армініяни** або ремонстранти, голянд. сектанти, що відлучилися від кальвіністів, відкидаючи Кальвінову науку про призначення. Основником секти, що існує й досі, був проповідник Яків Арміній (1560-1609).

**Армінський Францішек**, поль. астроном, основник обсерваторії в Варшаві (1789-1848).

**Арміт**, мішанина гіпсу, галуни й клею; вигладжений дає гарнослоїсті плити, вживані в будові до прикрас.

**Армія**, (фр.) військо взагалі і найбільша бойова одиниця зокрема. Тепер (1927) найбільшу сухопутну а. мають (в тисячах людей): Франція 740, С. Р. С. Р. 560, Польща й Японія по 250, Еспанія 250, Британія 210, Італія й Румунія по 200. Велику а. має Китай (750.000), але організаційно, як цілість, не можна її брати. На а. видали найбільше до війни (1913): Німеччина 490, Росія 470, Британія 440, Франція 360, З. Д. А. 340 міл. доларів річно, по війні (1925) видають найбільше: В. Британія 640, З. Д. А. 530, Франція 280, Японія 230, С. Р. С. Р. 225 міл. доларів річно; з чого часть іде на флоту. Найбільшу воєнну флоту мають З. Д. А. 1450, Британія 1060, Японія 560, Італія 250 тисяч тон бруто.

**Армія спасення**, протестантська орг., основана 1878 Вільямом Бутом у Лондоні; зорганізована по військовому; гол. ціль її опіка над морально звихненими людьми: злодіями, п'яницями, повіями і т. ін.; має до 20.000 офіцерів, чоловіків і жінок, які працюють по цілому світу, гол. в З. Д. Америки, Англії та краях зах. Європи.

**Арморіканські гори**, давні гори Франції й Бретанії, утворені при кінці вуглевої доби.

**Армстронг Вільям**, англ. інженер (1810-99), винахідник побережних гармат, зладив електростатичну машину, в якій пара, виходячи вузьким отвором до ізольованого парового кітла, електризується додатно, а котел від'ємно.

**Арнаутов Михайло**, болгарський учений, проф. порівняльної історії літератури у Софійськ. унів., дійсний член НТШ. (\*1878).

**Арнаути**, тур. назва альбанців м. ін. і тих, що живуть в Ізмаїльському пов. в Басарабії (коло 1.000 душ).

**Арнаутка**, гл. Пшениця.

**Арнгем**, столиця голянд. провінції Гельдерн над Райном, 77.000 меш.; пристань, торговля збіжжям.

**Арнгемслянд**, частина півн. Австралії між заливом Карпентарія і морем Тімор.

**Арндт Ернст Моріц**, нім. суспільний діяч, педагог і письмен. (1769-1860), противник по-

глядів Руссо, підчеркує конечність поступовання у вихованні від конкретних до абстрактних річей; розрізняє три ступні виховання: 1) дитячий, що ним кермує материнська любов, 2) шкільний вік, що підлягає повазі батька, учителя й шкільній повазі, 3) зрілості, себто свободи і розсудку.

**Арн(е)** Тома Августин, англ. композитор (1710-78); оперети, пісні, між ними гимн: *Rule Britannia*.

**Арнет** (Arneth) Альфред, нім. історик, (1819-97), „Історія Марії Терези“.

**Арніка**, скусівник, (*Arnica montana*) жовтоцвітна рослина з родини кошичкових, живе на торфовищах, в горах і на підгір'ї; алькоголевий витяг вживається до гоєння ран.

**Арнім**, 1) Ахім (Йоахім), нім. письменник (1781-1831); його повість „Kronenwächter“ (Сторожі корони) належить до найліпших з романтичної доби; враз із Brentano видав збірку народних пісень „Des Knaben Wunderhorn“, що мала вплив і на укр. етнографію. 2) Ганс Георг, полководець у 30-літній війні у службі Швеції, цісаря і Саксонії.

**Арно**, гол. ріка Тосканії (Італія), впадає до Лігурійського моря нижче Пізи, 230 км. довж.

**Арнольд**, 1) Метью (Matthew), критик і поет (1822-88), один із найбільших англ. критиків. 2) Юрій, рос. муз. критик, теоретик і композитор (1811-98); м. ін. розвідки про староруський церковний спів.

**Арнольд з Брешиї** (Brescia), іт. священник (1100-55), завзятий противник світської влади папи, сторонник віднови римського цісарства, мріяв про поворот до способу життя первісних християн. Як сторонник Фрідріха Барбаросси покараний смертю.

**Арнольдисти**, секта в Італії у XII в., основником її був Арнольд з Брешиї.

**Арнольфо ді Камбіо**, іт. будівничий (1232-1300), збудував собор і Палацо Веккіо у Флоренції.

**Арнульф**, нім. король 887-99 і рим. цісар від 896, син Карломана, 891 побідив норманів.

**Арнштат** (Arnstadt), промислове місто в Тюрингії, 20.000 меш.

**Ароврот**, гл. Ерорут.

**Арогантний**, (лат.) зарозумілий, нахабний.

**Ароганція**, (лат.) зарозумілість, нахабність.

**Аромат**, (гр.) запах, пахощі.

**Ароматичні сполуки**, виводяться від



Арніка-скусівник.



А. Арнім.

бензолу ( $C_6H_6$ ); їх атоми творять у молекулі замкнений ланцюг.

**Аромуни**, одно з румунських племен, що замешкує Тесалію, Македонію й Альбанію. Число аромунів, відомих у слов'ян під назвою волохів, доходить до 200.000 душ.

**Арон**, гл. Кліщинець.

**Аросєв** Олександр, рос. письменник (\*1890); „Страда“, „Недавние дни“, „Белая лестница“, „Две повести“ й ін.

**Арпа**, гл. Арфа.

**Арпад**, казковий князь мадьярів, 895 мав добути Угорщину, основник династії Арпадів королів Угорщини (до 1301).

**Арпеджо**, іт. (arpeggio), муз. знак, що акорди треба грати на спосіб арфи, розкладаючи тони почерзі.

**Арра** (Arras), столиця фр. департ. Пад-Калє (Pas de Calais), 30.000 меш.; колись столиця Атребатів і Артуа та славна з гарних ткацьких виробів, особл. килимів; тепер торгівля хліборобськими продуктами; сильно знищена в часі світової війни. Родинне місто Робесп'єра.

**Арраси**, славні килими XVI в. з ткалень в Арра, опісля з Брюсселі й Генту.

**Арре** (Arrest) Анрі Люї, фр. астроном (1822-75), дослідник комет, мряковин (туманностей) і сузір'я.

**Арреній** (Arrhenius) Сванте Август, швед. фізик (1859-1927), творець теорій: електролітної дисоціації, електро-магнетних бур у нижчій атмосфері та переносення нижнього пилку й розроднів живин у все-світньому просторі силою соняшних промінів; 1903 дістав нагороду Нобеля.

**Арріяні Флавій**, з Нікомедії в Бітунії (б. 95-180), гр. дієписець. Головні твори: „Історія походів Олександра В.“ (Anabasis).

**Арса**, гл. Арсіс.

**Арсакіди**, царський рід у державі партів, від основника Арсака I. (256 до Хр.).

**Арсен**, (As), сірий метал, пит. тяг. 5.73; знаходиться в природі у вільному стані або в сполуках, гол. як сірчаки арсену: арсенопірит, аврнігмент, реалгар; при огріванні парує; ужиток: як додаток до металевої поволоки дзеркал, з оловом до виробу шроту і т. ін. З окисів замітний триокис арсену, т. зв. арсенік або аршенік. З органічних злук а-ну важний сальварсан.

**Арсенал**, зброївня, фабрика, де виробляють воєнне знаряддя, а заразом склад, де воно переховується.

**Арсеній Грек**, елассонський єпископ, 1586-88 учитель школи Ставропігії у Львові, підготував граматику гр. мови Адельфотес 1591, полишив спомини з Московщини, †1626.

**Арсеній** (Олександр Мацієвич), митрополит, \*1697 на Волині Від 1742 ростовський митрополит. За оборону прав духовенства



Сванте Арреній.

та анатему проти всіх „насилъствующих“ засуджений на довічну тюрму; †1772 замуrowаний у Ревелі в казаматі.

**Арсеній** (Сатановський), учений єромонах київського Братського монастиря. 1649 разом з Е. Славинецьким перейшов до Москви, де помагав патріярхові Ніконові справляти церковні книги. Переклав з лат. мови Мамфрета „Царгород“ та „Космографію“.

**Арсенік**, аршенік або мишак, окис арсену ( $As O_3$ ), одержується через праження арсенопіриту; білий, кристальний порошок, дуже отрутий, вживається до забезпечення шкіри і випханих тварин перед гниттям і шкідниками, до виробу зеленої краски, а в дуже малих кількостях як лік проти недокровності, туберкульози, проти шкірних і нервових хоріб.

**Арсенікалій**, річовина, що має як головний складник арсен.

**Арсенопірит**, руда, зложена з заліза, арсену й сірки, часом з додатком срібла або кобальту.

**Арсеньєв** Константин, рос. адвокат, критик і публіцист (1837-1919); автор численних праць про судівництво, крит. літ. нарисів про рос. письменників, редактор рос. енциклопедії Брокгауза й Ефрона.

**Арсіс**, (гр.) „піднесення“ ноги при танку у ст. греків, себто слаба, ненаголошена часть такту у протилежність до „тезіс“ — опущення ноги, тобто міцної части такту. В новій муз. теорії ці значіння перемішуються.

**Арсонвалізація**, пристосування сильних електр. струй (Теслі) до лікування гіхту, затовщення й ін.

**Арсонваль** Арсен, фр. фізик і лікар дослідник; \*1851, за пристосування електричності в лікуванні одержав нагороду Нобеля.

**Артабаз**, 1) полководець Ксеркса в поході на Грецію, 480-479 до Хр.; 2) полководець Дарія III. у боротьбі з Олександром Великим.

**Артаксата**, столиця давньої вірм. держави, знищена римлянами 58. р. по Хр.

**Артаксеркс**, ім'я кількох перс. царів: 1) А. I, 464-424 до Хр., війна з атенцями, 449 мир Кімона; 2) А. II. Мнемон, 405-358 до Хр., син Дарія II., побідив брата Кира молодшого під Кунаксою 401 до Хр.; 3) А. III. Ох, 358-338 до Хр., син Артаксеркса II., здобув Єгипет; 4) А. I., новоцерський цар, основник держави Сассанідів, б. 227 по Хр.

**Артезійська криниця**, (від фр. місцевості Артуа (Artois), де вони почалися). Штучно проверчені шпари, при помочі котрих добувають воду з-під верстви землі, що не пропускає її. Такі криниці вертять у місцевостях бідних на воду, або там, де вода недобра. Вода з такої криниці б'є водограєм. Але а. криниці не дуже надійні,

ні щодо кількості, ні щодо висоти водної струї. Треба дуже глибоко вертати, щоби мати добру криницю. Вода з неглибокої а. криниці буває дуже часто тверда (пр. у Харкові, на Херсонщині). Найбільше поширені а. криниці в півд. частині фр. Сагарі. Французи довели тут техніку верчення до надзвичайної досконалости. Кругом кожної а. криниці твориться маленька оаза. Французи мріють зробити сагарську пустелю розкішним пальмовим садом. Дійсно, за останні літа з тих місць, де давніше була пустеля, вивозять вони дактилів більше як на 4 міл. фр. річно.

**Артем**, (вл. Сергєєв Ф.), рос. революціонер (1883—1921), засланий на Сибір утік до Австралії, звідки вернув під час революції; був членом укр. рад. уряду і головою союзу гірників. Його ім'ям презвано Бахмут.

**Артемівська округа**, одна з трьох округ укр. гірничої області; 10.500 км.<sup>2</sup>, пов. 770.000 меш., з чого українців 73%, росіян 20%.

**Артемівське**, гл. Бахмут.

**Артеміда**, донька Зевса й Латони, сестра Аполлона, грецька богиня місяця, моря, рік і ловів та покровителька дівчат і подруж (Діана у римлян); її культ подібний до культу азійської богині Астарті. Артеміда з Ефесу була богинею урожайности й благословенної рясноти.

**Артемідізм**, ст. назва півн. рога Евбеї, біля котрої відбулася битва на морі між персами й греками 480 до Хр.

**Артемідія**, княгиня Галікарнасска, була у поході Ксеркса проти греків.

**Артемій**, якийсь час ігумен Троїцько-Сергіївського монастиря під Москвою, засланий за вільнодумство й прихильність до заволзької „єреси“ в Соловецький монастир 1554, утік звідси до Литовсько-

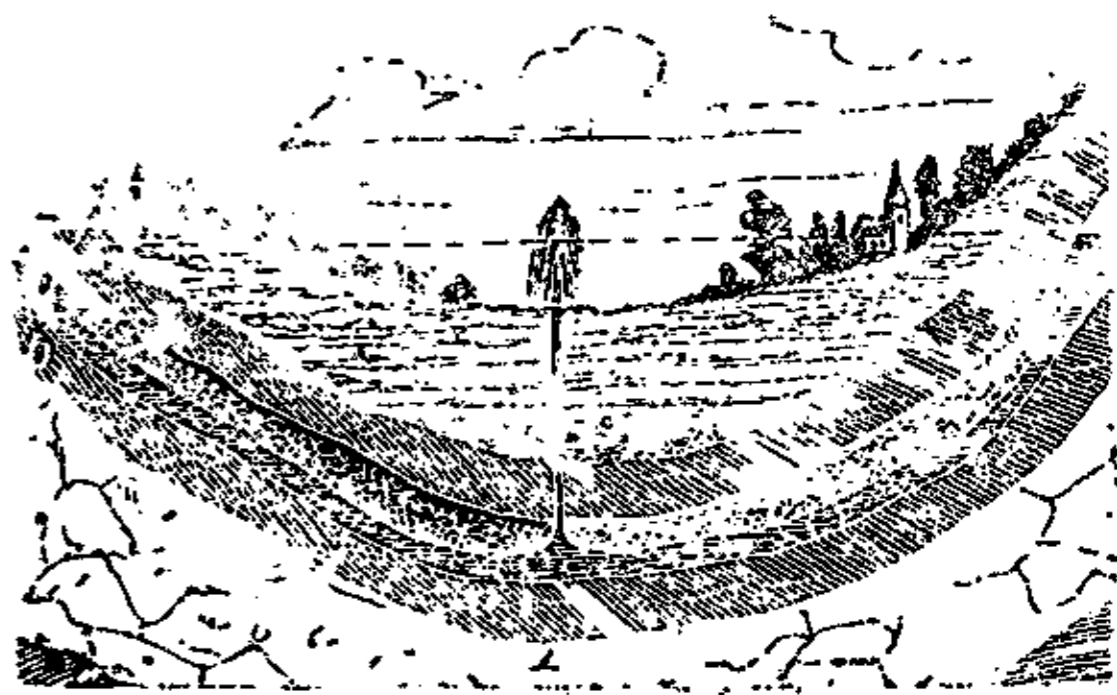

Артезійська криниця. Проріз верств землі; темно зазначені верстви, що не пропускають води; між ними верства з водою.



А. Арсонваль.

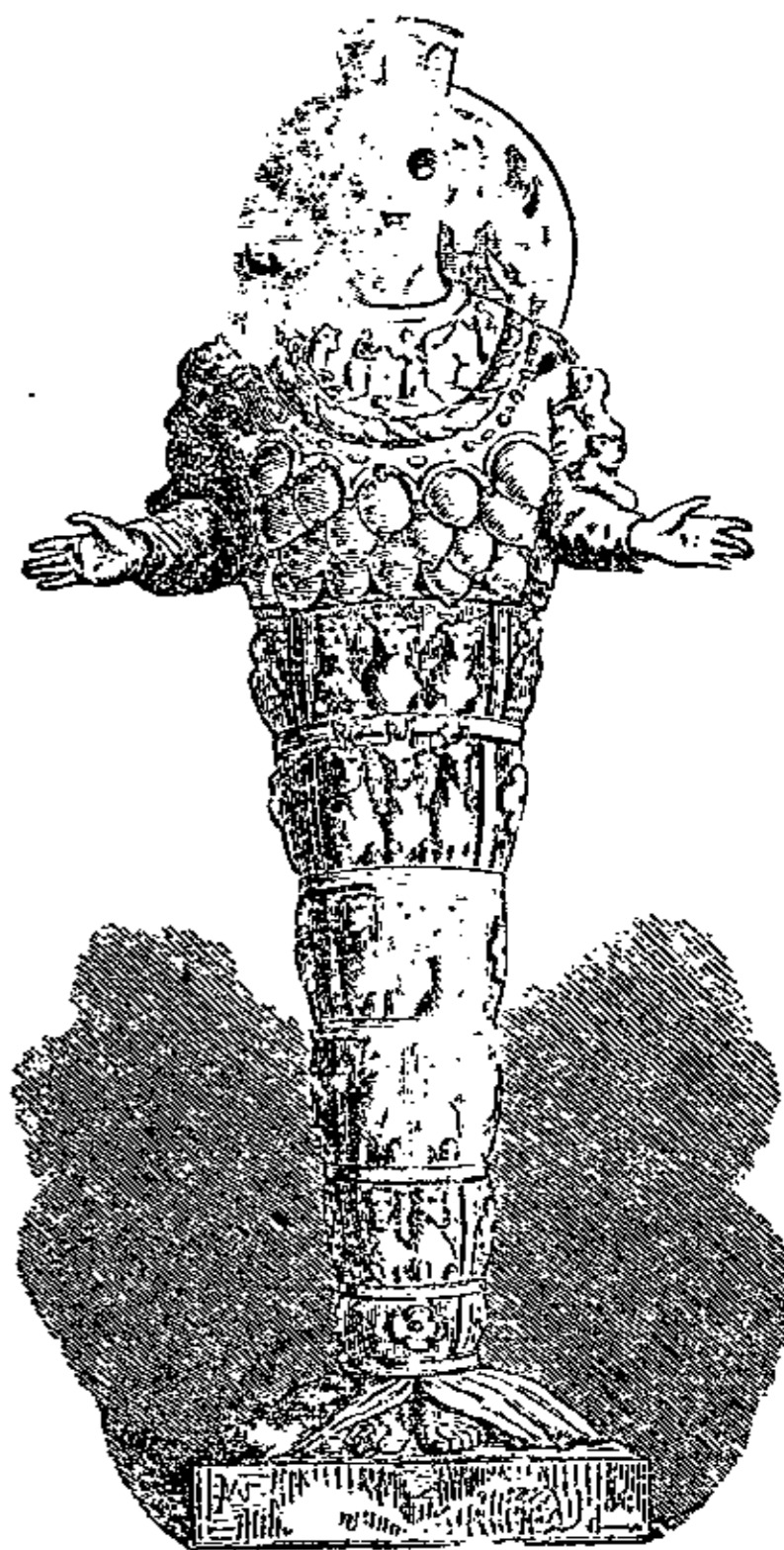

Артеміда з Ефесу.

руської держави, де провадив гарячу боротьбу в обороні православія, стоячи у близьких зв'язках з нашими видатними діячами.

**Артемовський-Гулак**, гл. Гулак-Артемовський.

**Артерит**, запалення стін б'ючок; гострий а. повстає з ушкодженням або запаленням сусідніх знарядів; проволіклий а. полягає на звапненні або крихкості стін б'ючок (артеріосклероза). Повстає і внаслідок фізичного напруження, перебутих заразливих хоріб (у молодому віці потеруха), або внаслідок затроєння алькоголем, ніотиною і т. ін. Часта недуга в старості, яка спричинює апоплексію.

**Артеріосклероз(а)**, (гр.) стверднення, звапнення стін б'ючок (артерій) внаслідок старечого віку, важкої фізичної або умової праці, постійного уживання трійливих річовин: алькоголю, ніотины, кави й ін., а також деяких заразливих хоріб, особливо в молодечому віці внаслідок потерухи (сифілісу).

**Артерія**, кровоносна судина, якою кров впливає з серцевих комір.

**Артефакт**, (лат.) все штучно зроблене, витворене людською рукою: приладдя, ремесло, мистецтво.

**Артизм**, (лат.) умілість, хист, мистецтво, легкість, довершеність у виконанні.

**Артикул**, (лат.) частина, розділ, стаття, предмет торгівлі.

**Артикули Генриціянські**, з 1573, основні закони Польщі, що обмежували власть поль. короля; уложено їх на I. елекційнім соймі по виборі Генриха Валуа. Арт. Генр. стали конституційною хартією, на яку мусіли присягати всі нововибрані королі. Відрізняти їх від т. зв. *acta conventa*.

**Артикули праські**, з 1419/20 р., умови згоди з католиками, уложені професорами праського унів., поміркованими гуситами, тзв. утраквістами. Їх прийняв 1436 базилейський собор, хоч папи ніколи їх не потвердили.

**Артикулований**, (лат.) зложений з членів або складів.

**Артикуляція**, (лат.) розчленування; в анат.: зчленування, зложення із членів; в мист.: розложення поодиноких частин композиції з підчеркненням головного мотиву; в мові: лучення голосівок і шелестівок у склади, а складів у слова.

**Артилерія**, (фр.) гармати; військова частина узброєна гарматами. Найменшою боєвою одиницею є батарея, що має звичайно 4 гармати. А. ділиться на легку й тяжку, а також на під'їзду та постійну, на сухопутну, морську та літакову; сухопутна ділиться на кріпосну й польову, а ця на кінну, пішу й гірську. Найбільше тяжких батарей мають: Франція 328, Румунія 162, Італія 144; легких: Франція 478, Польща 322, Італія 279. На Україні почали вживатися гармати при кінці XIV. в.; за Б. Хмельницького польова „гармата“ мала

понад 100 пушок; менші пушки й порох вироблювано на Запоріжжі.

**Артимович Агенор**, дослідник кляс. філології (\*1879), бувший доцент черновецького унів., бувший Секретар Освіти З. У. Н. Респ., тепер проф. Укр. Унів. і Укр. Педагог. Інституту в Празі.

**Артист**, (лат.) той, що творить гарні речі; мистець, передовсім актор, співак або маляр; взагалі: мистець, майстер в якомусь ділі.

**Артишок**, (*Cynara Scolimus*), будякувата рослина, плекається задля їстівних головкуватих цвітів.

**Артіль**, (тат. орта=громада, ортак=спільний, спілковий), спілка зав'язана усно чи письменно (умова, статут) на обмежений, чи необмежений час, часто для довершення стисло означеної праці. Спільники вносять до артілі або тільки свою працю, або працю й капітал, щоби за їх поміччю перевести якесь господарське діло. А. знані є вже від IX. в. на Московщині, також на Україні і на Закавказзі. Одначе укр. а., хоч і подібні щодо устрою до москов., виказують значні питомі окремішності. Первісною формою укр. а. є громадська спілка, т. зв. супряга, як організована форма дрібних, економічно-несамостійних селянських господарств задля спільної обробітки і обсіву піль та збору жнива. До супряги приступають поодинокі господарі, даючи до неї тяглову худобу, знаряддя й свою працю. Спільно запрацьований добуток ділять супряжники поміж себе відповідно до своїх паїв (внесків) у супрязі. А. були укр. чумацькі валки, спілки рибалок, запорізьких ловців і перевізників. Своєрідною укр. а. була й Запорізька Січ. Запоріжжя, це перша кооперативна воєнна республіка. Пропагандою а. на Україні займається від пів віку по сьогодні М. Левитський, прозваний за свою діяльність „артільним батьком“.

**Артó** (*Artot*) Алесандр Жозеф, фр. скрипак і композитор для скрипки (1815—45).

**Артómій** (*Artomiusz Krzesichleb*) Петро, поль. пастор і лютеранський проповідник (1552—1609), полишив кілька проповідей і поль. кантонал (сніваник з нотами).

**Артос**, (гр.) хліб, що зображує хліб вічного життя — Іс. Христа. А. освячує священник у сам день Пасхи, а в Томиңу неділю розділяє його між вірних.

**Артрит**, (гр.) запалення суглобів.

**Артопод**, гл. Членоногі.

**Артуа**, (*Artois*), давня провінція в півн. схід. Франції зі столицею в Арра.

**Артур**, Артус, казковий король і народній герой, провідник бритів у боротьбі з англосаксами. Жив у розкішній палаті, що в ній пирували 12 лицарів за круглим столом, щоб жаден не сидів на першому місці. Їх учинки оспівує цикл легендарних пісень (*Iwein, Tristan, Titurel, Parsival, Lancelot*), що увійшли, як цікаві поетичні мотиви, до літератури англійської, німець-

кої, французької і відбилися голосним відгуком у цілій Європі. Артурові лицарі стали зразком лицарських чеснот, лагідні, благородні, оборонці покривджених і бідних.

**Артюхівська могила**, над рікою Тамань на Кубанщині, містила в собі багаті скитські гроби III в. до Хр., з емальованими золотими та срібними прикрасами.

**Ару**, громада 81 дрібних, переважно незаселених островів, на півд.-захід від Нової Гвінеї; належить до Голяндії.

**Аруаки**, гл. Араваки.

**Арувімі**, правий доплив ріки Конго, 1.300 км. довж.

**Арундель Томас**, англ. аристократ (1586—1646), нагромадив велетенські дорогоцінні збірки гр. і рим. мистецтва, які дарував університетові в Оксфорді і Бритійському музеєві.

**Арфа**, гарфа, (лат.) струнний музичний прилад, трикутного вигляду, діатонічно стросний через 5—6 октав, причім поодинокі тони скалі можуть перестроюватися при помочі педалів на  $\frac{1}{2}$  тону або на цілий тон (педалева арфа).

**Архаїзм**, (гр.) передавнене, застаріле слово; старосвітчина; наслідування старовини в письменстві й мистецтві.

**Архангел**, (гр.) начальник ангелів.

**Архангельськ**, місто в півн. Росії над рікою Півн. Двиною, 40 км. від її впаду в Біле



Архангельськ, вел. торг. склади біля залізниці.

море. А. є пристанню, що замерзає 7 місяців. Як пристань мав велике значіння аж до заволодіння Росією Чорним морем, себто до 1-ої пол. XVIII в. Тоді був одинокою пристанню Росії і грав велику роль в зносинах зі світом, гол. з Англією. Опісля підупав, а збільшив своє значіння за час війни. Злучений залізницею з Вологдою; 71.000 меш.

**Архангельська губернія**, частина півн. рос. низини в сточищі Онеґи, півн. Двини, Мезені й Печори; 438.000 км.<sup>2</sup> пов. і 429.000 населення (97% росіян). Занята головно лісами (73%); господарство: лісний промисл, рибальство, менше годівля худоби.

**Архангельський**, 1) Олександр, історик рос. літератури, \*1854; проф. казанського, а опісля петербурзького університету. 2) Олександр, знаний рос. диригент і композитор (1846—1915), уславився своїм хором.

**Архегон(ій)**, (гр.) гл. Зародня.

**Архейська**, азойська, азойчна доба; найстарша доба нашої Землі, час творення твердої кори, океанів і перших, найстарших осадових скал. Слідів животин в азойських скалах не знайдено жадних. Гл. Геологія.

**Архелай**, 1) македонський цар, син царя Пердікки, 413—399 до Хр., прихильник гр. культури; 2) гр. філософ йонійської школи, родом з Мілету, V в. до Хр., ученик Анаксагора й мабуть учитель Сократа, доказував кулістість Землі.

**Археограф**, (гр.) учений, що займається археографією.

**Археографічна Комісія В. У. А. Н.**, гл. Українська наука.

**Археографія**, (гр.) наука, яка займається описом і виданням пам'яток старовинного письменства.

**Археологічний Комітет**, гл. Українська наука.

**Археологія**, наука про старовину взагалі, а передусім про пам'ятки доіст. та кляс. культур, що походять із систематичних розкопок та принагідних знахідок. Дослідом пізніших пам'яток, головно з мист. боку, займається історична а., зокрема предметами культу церковна а. Деяку систему у виучуванні доіст. культур запровадив дан. археолог Христіян Томзен 1836, ділячи їх тривання на 3 головні, що по собі наступують, доби: кам'яну, бронзову й залізну. Поділ цей утримався аж донині, тільки в кожній із цих діб розрізняємо вже кілька часово та місцево різних культур. І так кам'яну добу ділимо передусім на старшу (палеоліт), середню (мезоліт) і молодшу (неоліт). В палеоліті розрізняємо старшу фазу (культура шельська, ашельська, мустьєрська) і молодшу (культ. оріньяцька, солотрейська, мадаленська, азильська), в мезоліті культури: свідерську, маґлемозьку, тарденуазьку, кампінську, а в неоліті місцеву культуру надбужанську та зайшлі культури кераміки звоєвої, йордансільської та нордійської. На перехідну (мідяну добу, між неолітичною й бронзовою) складаються культури шнурової та мальованої кераміки. Бронзову добу ділимо на 5 підвідділів, а залізну на гальштатську, лятенську та рим. царства, після якої йде вже ранньо-іст. доба мандрівок народів та княжа.

**Археологія біблійна**, наука про біблійну старину.



Археоптерікс-праптахур, скаменілість знайдена в літографічному вапняку в Соленгофені.



**Археоптерикс**, праптахур (*Archaeopteryx*), перша копальна птиця з юрської доби, зближена до гадів, мала зуби й довгий хвіст.

**Архипенко** Олександр, сучасний український різьбар і маляр, \*1887 у Києві, що своїми сміливими футуристичними композиціями здобув собі всесвітній розголос.

**Архі**, (гр.) на початку слів значить: дуже, надзвичайно, вельми, над, найвищий, головний.

**Архів**, (гр.) збірка грамот і актів, що мають іст.-правне значіння, та місце, де їх переховують. Установа а. znana всім народам, що дійшли до деякого ступеня культури. А. створила конечна потреба і лише пізніше здобули вони й наукове значіння. А. ділимо на а. іст.-правні, що зберігають давнину, та а. сучасних актів і документів.

Архівами називають також видання, присвячені давнім іст.-правним актам і джерелам, або працям з обсягу якоїсь науки.

**Архівар**, (гр.) службовець архіву.

**Архіви на Україні**, гл. Українська наука — архіви.

**Архівознавство**, наука про архіви, подає систематичні відомості про способи уладження та ведення архівів з ціллю якнайкращого збереження їх добра та найвигіднішого користування ними. А. знайомить також з історією й станом сучасних архівів.

**Архівольта**, (іт.) передня сторона луку (в будівництві), часто прикрашена.

**Архідіакон**, перший між діяконами. Давніше мали архідіякони на заході велике значіння. Тепер архідіакон у гр.-кат. церкві це почесна назва одного зі старших соборних крилошан; у православної, це головний діакон при єпископі.

**Архієпископ**, (гр.) вл. начальник єпископів, почесна назва деяких єпископів.

**Архієрей**, (гр.) те саме, що єпископ.

**Архій**, (гр.) поет з Антіохії, в 102 до Хр. прийшов у Рим, у 62 обвинувачено його за неправне присвоєння рим. громадянства; оборонив його Ціцерон промовою, де м. і. обговорює значіння мистецтв і наук.

**Архіякнязь**, архіякняжна, почесна назва австр. князів і княгинь, надана їм начебто Фрідріхом I. 1156 та потверджена Золотою Булею Карла IV. 1356.

**Архілох**, поруч Калліна найстарший гр. ліричний поет, жив у VII. в. до Хр. Погиб у бою. Його поезії пристрасні, різнородні, викінчені у формі, їдкі в сатирі.



О. Архипенко: Танець.

**Архімандрит**, (гр.) начальник монастиря; має відзнаки єпископа

**Архімед**, із Сиракуз (на Сіцилії), один із найвидатніших гр. математиків (287—212 до Хр.). Займався астрономією (збудував планетарій); творив дуже великі числа: доказував, що якби всесвітню кулю наповнити піском і почислити кількість зернят, то це ще не було би найбільшим можливим числом. Обчислював поверхню кола, число „π“ (пі) замкнув у межі  $3^{10/71}$  та  $3^{1/7}$  і перший обчислював поле відрізка параболи (це перше завдання з вищої аналізи) і т. д. Відкрив славний закон, названий його йменням (кожне тіло в рідині тратить стільки зі свого тягару, скільки важить

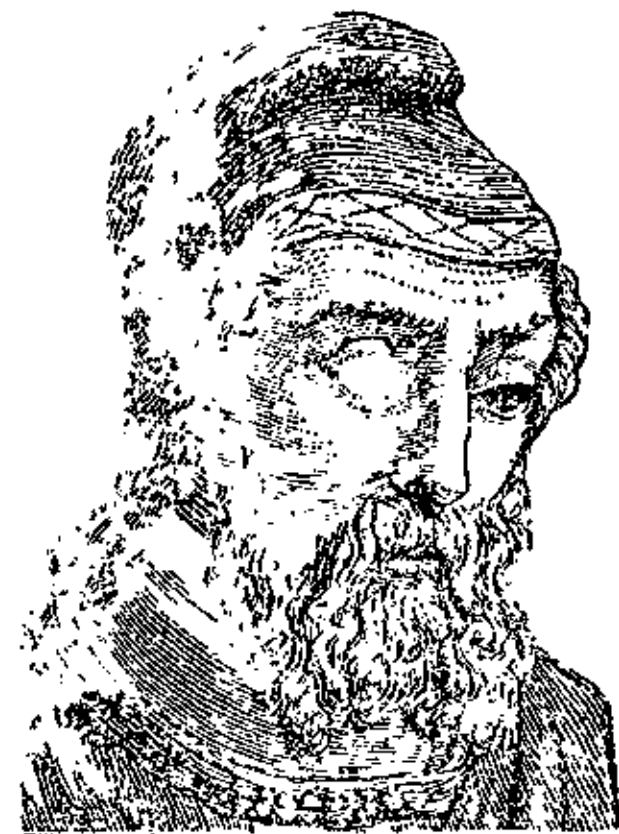

Архімед.

та вода, котру воно витискає); розказують, що відкривши цей закон, А. біг голый від моря додому й кричав: „Геврека!“ себто: „Я знайшов!“ Основоположник механіки: закон підйоми („Дай мені основу, а рушу землю“), Архімедова шруба. Помер під час здобуття Сиракуз рим. військами Маркіла (вбив його вояк, не знаючи, хто це, коли він сидів дома над фігурами в піску й кликав: „Не мішай мені моїх кол“).

**Архімедів закон**, гл. Взгін.

**Архімедова шруба**, уживається для подачі води на висоту до 4 м. Голяндці, починаючи з XIV. в., широко вживали її для відпомповування води зі своїх низин. Пускали в рух вітряками. Коли появилися помпи,

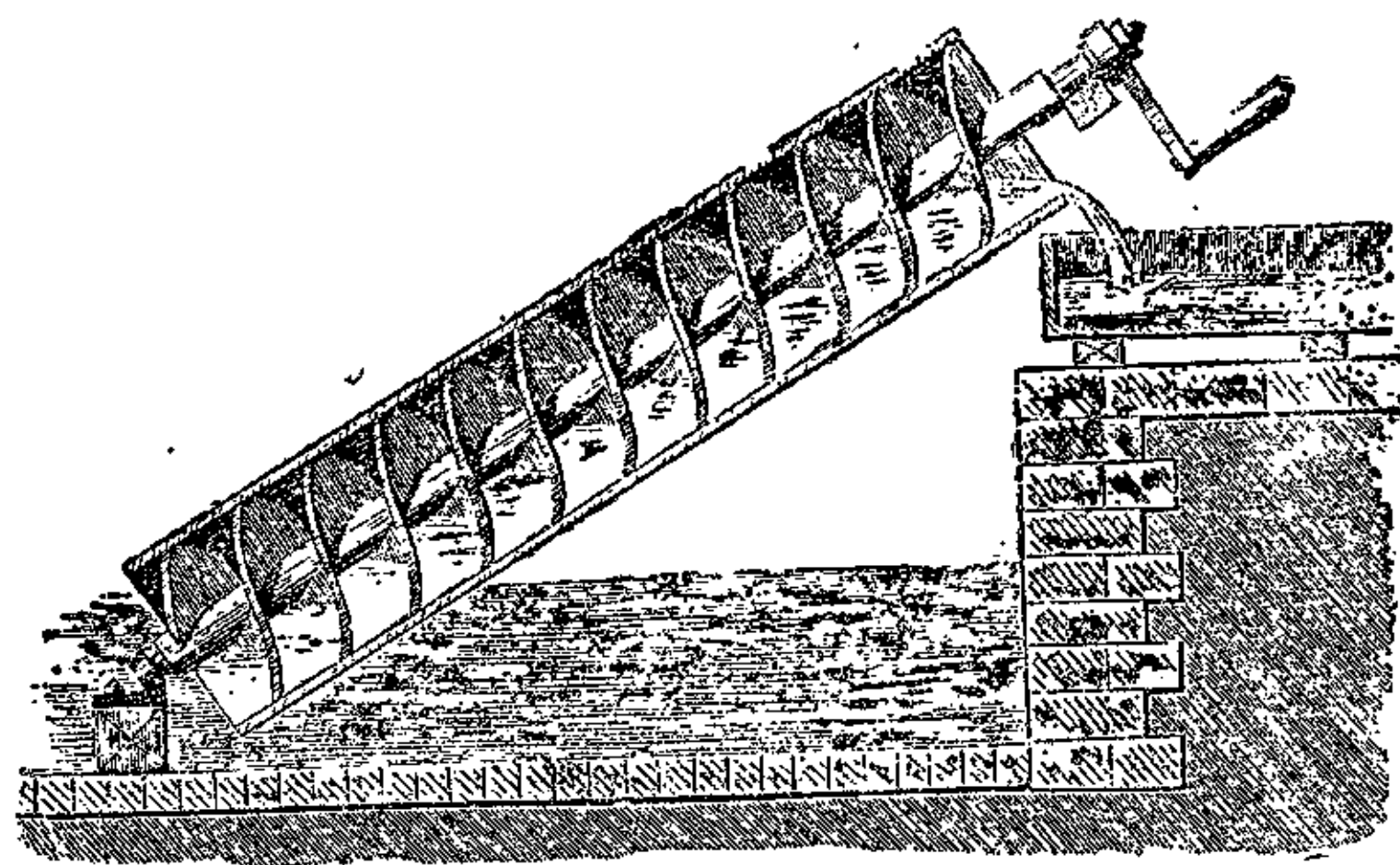

Архімедова шруба.

що пускалися в рух паровими машинами, а. ш. або, як їх часто називають, „слимаки“ закинуто. Але тепер знов вертають до них, особливо в Німеччині, бо вони дуже практичні, дешеві й вигідні; порушують їх турбінами — вітряками.

**Архіпелаг**, (гр.) громада островів.

**Архіпресвітер**, (гр.) у гр.-кат. церкві почесна назва найстаршого соборного крилошанина.

**Архістратиг**, (гр.) начальний полководець; назва архангела Михаїла, як вождя небесних сил у боротьбі з дияволом.

**Архіт** з Таренту, державний муж і полководець, філософ і математик, 1. пол. IV. в. до Хр. Належить до пітагорейської школи; творець аналітичної методи в математиці.

**Архітект**, (гр.) будівничий, звичайно з покінченою високою школою, що вироблює плян будови дому; також назва підприємця, який веде будівлю за готовим пляном.

**Архітектоніка**, гл. Будівництво та Геологія.

**Архітектура**, гл. Будівництво.

**Архітп**, (гр.) первісний образ, первісне письмо, перший друк.

**Архітрав**, (гр.) в будівництві гол. перекладина, бальок, що лежить безпосередньо на капітелях колон.

**Архітриклін**, (гр.) начальник бенкету, весільний староста.

**Архічембальо**, (іт.) клявіатуровий струнний інструмент з XVI. в.

**Архонт**, (гр.) володар, назва дев'ятиох найвищих державних мужів — правителів у стародавніх Атенах по скасуванню королівської влади; пізніше — предсідник суду.

**Архонтики**, гностична секта IV. в.

**Арцибашев Михайло**, рос. письменник (1878-1927), здобув розголос повістю „Санін“, у котрій проповідував вільну любов.

**Арцимовіч Віктор**, сенатор (1820-93), видатний рос. діяч так зв. „добри великих реформ“ у Росії за Олександра II.

**Арцтовський Генрик**, польс. геофізик (\*1871), подорожник і знавець підбігунових країв.

**Аршенік**, гл. Арсенік.

**Аршин**, давня міра довготи на землях ст. Росії, 1 арш. = 16 вершків = 28 дюймів (цалів) = 0.71118 метра.

**Аршиця**, гора в Горґанах 1589 м.

**Ар'ян**, (тур.) на Гуцульщині і Кубані — кисле козяче молоко, жентиця, напій з молока, рід кумису.

**Ар'яниця**, (тур.) бочілка на жентицю, у гуцулів і на Кубані.

**Ас**, (лат.) ст.-рим. мідяна монета складена з 12 унцій; фунт; карта з одним значком усередині (туз); у муз.: тон а, обнижений на пів тону.

**Аса**, юдейський цар.

**Асамар**, (лат.) річовина, яка твориться припиканням або присмажуванням м'яса, хліба, цукру й інших живинних річовин, яким надає буру краску й гіркий смак.

**Асанація**, (фр.) оздоровлення, урядження за вказівками гігієни.

**Асаргаддон**, асирійський цар, 681—668 до Хр., завоював Єгипет.

**Асарія**, (євр.) часте ім'я біблійних царів, священників і пророків

**Асаул**, гл. Осаул.

**Асаф**, ім'я чотирьох осіб у Ст. Завіті. Найважливішим між ними був начальник співаків і автор 12 псалмів (псалму 49 і від 72 до 82 включно)

**Асафет**, степова билина Середньої Азії з родини окружкових, дуже висока, рідко цвіте, сильно вонюча, гл. Асафетіда.

**Асафетіда**, (лат. Asafoetida) живиця середньо-азійської окружкової рослини Асафет; з немилим запахом часнику; вживається як лік проти гістерії і деяких нервових хоріб, на Сході й у Франції також як додаток до страв.

**Асбен**, гл. Аір.

**Асбест**, волокнистий камінь (креман глину), не топиться й не горить; уживається до забезпечування від огню кітлів та вогнетривалих кас.

**Асб'єрнсен**, (Asbjörnsen) Петер Христіян, норв. учений, природознавець (1812-85), прославився виданнями норв. народних казок, які започаткували нову добу норв. літератури.

**Асейсмичний**, що не підлягає землетрусам.

**Асейсмичні простори**, країни, що в них не буває землетрусів.

**Асекурація**, гл. Обезпечення.

**Асемія**, (гр.) хороблива нездібність порозумітися з другими рухом, письмом або словом, гл. Аграфія, Амимія й Афазія.

**Асентирувати**, (лат.) брати до війська, признати когось здатним до війська.

**Асентирунок**, бранка.

**Асепсіс**, (гр.) стан вільний від бактерій, забезпечення ран перед заразнями.

**Асептика**, (гр.) спосіб лічення ран, при якому хороботворчі заразки не дістаються до ран завдяки засобам, які їх до рани не допускають.

**Асерторичний**, (лат.) потверджуючий.

**Асесор**, (лат.) помічник, що сповняє свої чинності побіч когось від себе старшого, помічник в'їта, помічний урядовець.

**Асенъ**, (гр. Asanes, лат. Assanus) ім'я болг. царів: 1) Іван А. I., 1186-95, заложив столицю в Тирнові, 2) Іван А. II., син його, 1218-41, підніс сильно болг. царство. Зі смертю його сина Михайла 1258 рід Асенів вимер, але й після того деякі царі звалися Асенями.

**Асигнант**, (лат.) той, що переказує асигнату.

**Асигнат**, (лат.) той, що платить асигнату.

**Асигната**, ордер (l'ordre), переказ; поручення другій особі виплатити грошову суму названій третій особі. А. виставляє пр. справник кооперативи до скарбника, доручуючи йому виплатити якусь суму грошей особі, названій в а. У Франції: державний паперовий гріш (видано вперше 1789. р.). **Господарка а.** видача непокритих паперових грошей.

**Асигнатор**, (лат.) переємець переказу асигнати.

**Асигнації**, паперові гроші, заведені в Росії Катериною II. Безперестанне пускання а. в обіг і спинення виміни на срібло спричинило сильне обниження їх ціни. В 1839 відновлено виміну на срібло й усталено курс а. В 1843 замінено а. на кредитові білети.

**Асиметрія**, (гр.) нерівномірність; асим. долина має одну збіч позему, а другу стрімку.

**Асимілювати**, (лат.) dokonувати асиміляції.

**Асимілянт**, (лат.) той, що змінив свою рідну народність на чужу.

**Асимілятор**, (лат.) той, що перетягає членів чужої народності на свою.

**Асиміляція** (лат.) уподібнення, присвоєння; в **фізіології**: переміна поживи на живу білковину власного тіла, яка dokonується в живих клітинах; в **ботаніці**: вироб мучини (крохмалю) з двоокису вугля і води в ростинних клітинах; ця злука двох неорганічних річовин (вугля і води) в органічну (мучину) dokonується в зеленних клітинах ростин грудочками зеленцю (хлорофілу) під впливом соняшних промінів, гл. Ростина; в **граматиці**: при зустрічі двох шелестівок переміна першої з них на другу, або до неї подібну, пр. лат. „асіміляція“ походить з „адсіміляція“; в **суспільних науках**: переміна одної народності, звичайно недержавної або менше культурної в другу, звичайно державну або культурнішу.

**Асимітота**, (гр.) проста, що постійно наближається до якоїсь кривої, але ніколи її не досягає (гл. Гіпербола).

**Асир**; восьмий син біблійного Якова.

**Асистент**, (лат.) помічник, присутній при якійсь чинності з другим: помічний урядник, помічний науковий співробітник.

**Асистенція**, (лат.) присутність, співділання, супровід, почет.

**Асистенція пасивна**, присутність католицького духовника, як свідка при вінчанню, коли він, задля перешкод церковного права, не може уділити благословенства.

**Асіолі Боніфачіо**, іт. композитор (1769—1832), писав опери, ораторії й теоретично-муз. підручники.

**Асір**, гл. Азір.

**Асіяго**, гол. місто Сімох Громад в італійських Альпах: 7.000 меш. Звісне зі світової війни.

**Аскалон**, одно з 5 гол. філістимських міст у Палестині, тепер у руїнах. Тут побідили хрестоносці під проводом Готфріда з Бульйону 1099 єгип. султана.

**Асканія Нова**, в Херсонській окрузі. Тут є державний укр. заповідник (резерват), т. зв. Чаплі, де заховано для зразку великий шмат неораного степу та звіринець рідкої або вигибаючої звірні.

**Аскаріс**, гл. Глиста.

**Асквіт**, (Asquit) Генрі, довголітній провідник англ. лібералів (1852—1927), був кіль-

ка разів міністром, а 1908—16 прем'єром і рішив участь Англії у світовій війні. 1925 А. стає лордом Оксфорду і членом палати вельмож.

**Аскеза**, (гр.) свідоме й плянове обмеження життєздатности людського організму, як найкраща підготовка до позагробового життя; в цім вигляді виступає аскеза у Платона та в рел. системах буддизму, християнства та ісламу. Таке поборювання змислових пристрастей супроводиться постом, молитвою й побожними ділами покаяння; звідси в дальшому значінні а. — довершеніше християнство, змагання до моральної довершености.

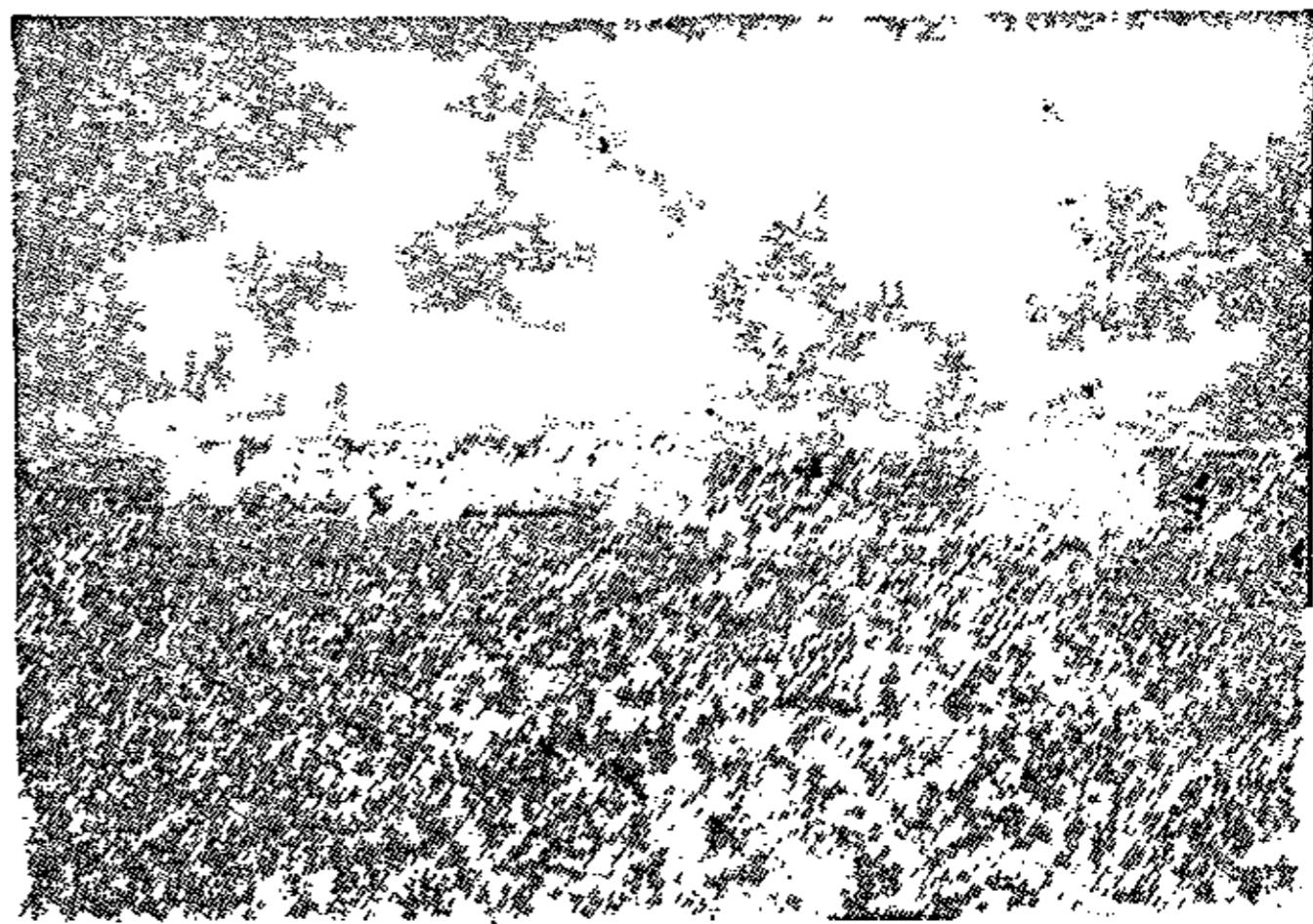

Асканія Нова.

**Аскенази Шимон**, пол. історик, \*1867, Przymierze polsko-pruskie, Ks. Józef Poniatowski, Napoleon a Polska.

**Аскет**, (гр.) той, що живе по аскетичному.

**Аскетизм**, (гр.) гл. Аскеза.

**Асклепій**, у Гомера князь Тессалії й знаменитий лікар, опісля бог лікарської вмилости, син Аполлона й німфи Короніди, почитаний головно в Епідаврї, від 292 також у Римі (як Ескулап). Його символ палиця мандрівного лікаря й вуж, що в'ється довкола палиці (палиця Ескулапа є ще й досі символом лікарського стану).



Асклепій.

**Асклепій**, Асклепіас, гл. Ваточник.

**Асклепід**, знаменитий гр. лікар, пол. I. в.

до Хр., заложив лікарську школу в Римі, перший поділив хвороби на гострі й проволіклі (хронічні).

**Асколі Пічено** (Ascoli Piceno), столиця провінції тої ж назви в середній Італії, 35.000 меш.

**Аскольд**, київський князь разом з Диром мав уладити похід на Царгород 866,

убитий Олегом 882 і похований на Угорській горі в Києві („Аскольдова могила“).

**Аскоченський Віктор**, журналіст і історик (1813—79), „Історія київської дух. Академії“

**Асмара**, столиця іт. колонії Еритрея в Африці, на вис. 2330 м., 16.000 меш.

**Асмодей**, у талмуді, в ст.-жид. та апокрифічній літературі злий дух, демон знищення.

**Асмонеї**, гл. Макавеї.



А. Асник.

**Асник Адам**, 1838—97, поруч М. Конопницької найвищий поль. поет 2-ої пол. ХІХ. в. до Тетмаєра й Виспянського. Учасник повстання 1863, демократ, основник дневника „Reforma“ й один із основників „Tow. Szkoły Ludowej“. Рефлексійний лірик. Твори: „Над глибинами“, „Сон гробів“, „У Татрах“, драми: „Cola Rienzi“, „Кейстут“, „Жид“ та ін.

**Асока**, ім'я кількох інд. володарів; Дарма Асока, 259-222 до Хр., прийняв буддизм як державну релігію.

**Асонанца**, (лат.) або асонанс (фр.) неповна, невиразна рима, основана на згоді голосних у наголошенім складі, а не на згоді приголосних (нпр. збірка — місто).

**Асортимент товарів**, добір, вибір товарів.

**Асоціційна психологія**, наука про духові прояви людини; вважає вражіння первинними (атомами) нашого духового життя, а всі духові прояви старається вияснити сполуками (асоціацією) тих первинів; творцями а-ної психології є Джон Лок і Кондільяк, далі розбудовували її Юм, Джемс і Джон Мілі, а в кінці Георг' Еліяс Мюллер і Теодор Ціген.

**Асоціційне навчання**, навчання оперте на взаємній сполуці (асоціації) первинів нашої свідомості; складається із 4-ох чергових ступенів: 1) досвідне витворювання психічних асоціацій, пр. дитина порушує дзвіночком і переконується, що він дзвонить; 2) витворювання асоціацій вражінь з відповідними зображеннями, пр. привчають дитину подавати названі речі; 3) приучування до аналізу й абстракції; 4) приучування розуміти сутність, значіння і взаємний зв'язок спостеріганих речей і проявів; гл. Виховання.

**Асоціація**, (лат.) союз, спілка, гуртування. У психології: сполука первинів свідомості в різних видах, яка може наступити через подібність, противенство, наслідком часового або простірного відношення до інших первинів.

**Асоціація ідей**, (лат.) помилково Дж. Локком названа сполука первинів нашого духового життя, вражінь і зображень; гл. Асоціація.

**Аспазія**, гарна, вельми розумна й освічена полюбовниця, а опісля дружина Перікла (V. в. до Хр.).

**Аспанфут**, Асоціація Панфутуристів, літ. група, яку заснували в Києві 1922 М. Семенко, О. Слісаренко, Г. Шкурूपій та ін. Пізніше перейменована на АСКК, себто Асоціація комуністичної культури, чи просто асканівці або комункульт. Група намагалася поставити мистецтво на послуги комуністичної культури; розпалася 1925.

**Аспараг**, гл. Шпараг.

**Аспарагін**, amid аміноянтарової кислоти; знаходиться в шпарагах (спаржі), в буряку й ін. рослинах; вживається в лічництві.

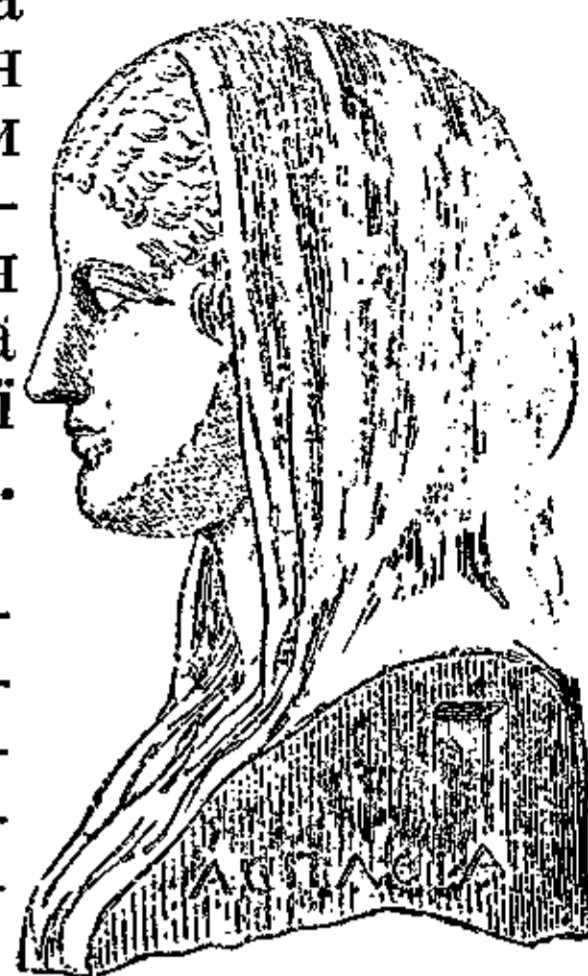

Аспазія.

**Аспект**, (лат.) вигляд, вид; в астр. взаємне положення Сонця, Місяця й Землі, бачене з тієї останньої; гл Коньюнкція й Опозиція.

**Аспер**, найдрібніший тур. гріш = 1/120 пястра; 3 аспри, це 1 пара.

**Асперн**, село в Дол. Австрії над Дунаєм під Віднем, побіда Австрії над Наполеоном у травні 1809.

**Асперсія**, (лат.) покроплення свяченою водою.

**Аспід**, Аспіс, (гр.) 1) єгип. очкар, урей (Naja haje, Uraeus h.) півн.-афр. дуже їдовита змія, подібна до півд. аз. очкаря; 2) загалом змія,] гл. Гаспид.

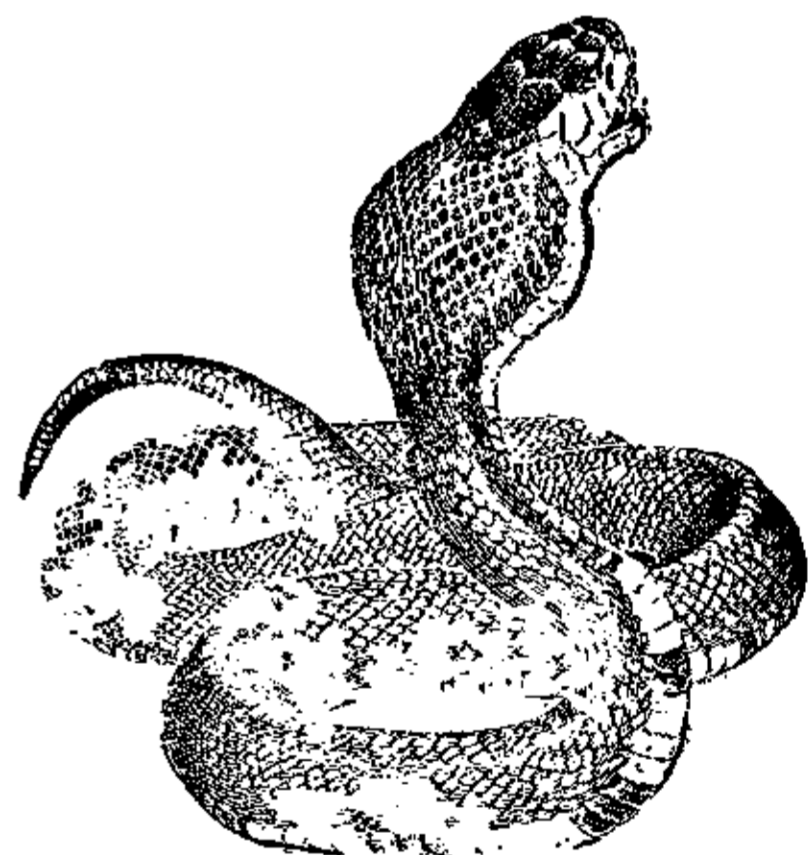

Аспід.

**Аспідій**, Аспідіюм, гл. Папороть.

**Аспірант**, (лат.) кандидат на щось; урядовець, що змагає до якогось становища.

**Аспіратор**, (лат.) прилад до всисання повітря, уживається як вентилятор або як розпиляч. Аспіраторна повітряна помпа, прилад до всисання повітря та тиснення при допомозі повітря. Рис.: вода входить при е, пливе з а до б, відпливає при б, при д відбувається ссання повітря, при с натискає повітря.

**Аспіраційний гігрометр**, прилад до мірення вогкості повітря, крізь який проходить постійно повітря внаслідок обороту млинка, вправленого в рух годинниковим приладом.

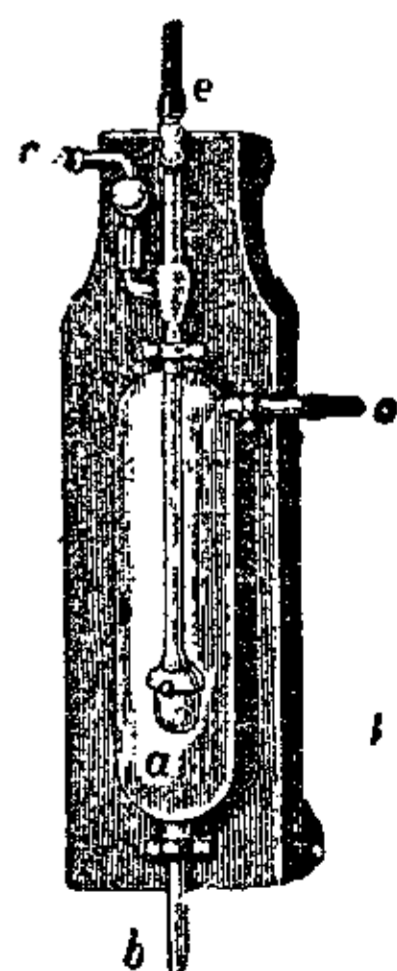

Аспіратор

**Аспіраційний термометр** Асмана, термометр до мірення температури повітря, хоронений перед безпосередніми проміннями тепла.

**Аспірація**, придох (у грам.), пр. вогонь,

гострий; віддих; змагання, прямування до чого.

**Аспірин(а)**, естеровий естер саліцилової кислоти, середник уживаний проти гарячки, при ревматизмі суглобів і м'язів, грипі, невральгічних болях ітп.

**Аспропотам**, ріка в Греції, гл. Ахелой.

**Ассагай**, металева зброя афр. і полінезійських племен.

**Ассай**, (іт. assai) дуже, пр. allegro а. дуже скоро (муз.).

**Ассам**, провінція брит. Індії між Гімалаями, Бірмою й Бенгалією над Брагмапутрою. Пов. 137.000 км<sup>2</sup>, 7,6 міл. меш. Підсоння підрівникове, дуже вогке. На низині управляють риж, бавовну, цукрову тростину, чай; гори рідко заселені і вбогі.

**Ассасіни**, (Гашшашін) секта ісмаїлітів в Персії і Сирії XI-XIII вв.; голова „шеїх аль-джебель“ (князь гір).

**Ассемані**, Джюзеппе Сімоні, іт. орієнталіст (1687-1768). Подорожуючи по Сходу, зібрав багато цінних рукописів для Ватиканської бібліотеки.



Ассізі.

**Ассеманів кодекс**, гл. Ватиканський кодекс.

**Ассізі** (Assisi), в пров. Перуджії в середній Італії, місце уродин св. Франціска.

**Ассірійське мистецтво**, гл. Вавилонсько-ассір. мистецтво.

**Ассірійці**, ст. семітський народ, що заселював вже 2.000 літ до Хр. Месопотамію й був залежний від Вавилону.

**Ассіріологія**, наука про письмо, мову й старовину Ассірії й Вавилонії.

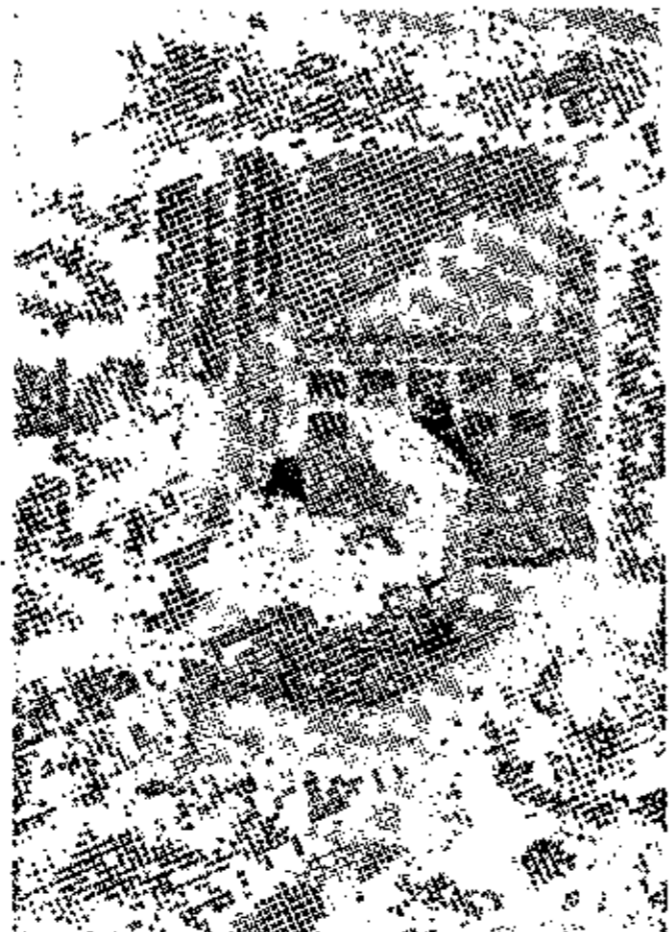

Бібліотека царя Ассурбаніпала.



Аспіраційний гігрометр.

**Ассірія**, союзна держава Вавилонії, założена мабуть з початком 2. тисячеліття до Хр. Перша столиця Ассур, на захід від ріки Тигру, тепер руїни Клат-Шіргат. Коло 1.500 до Хр. А. підбила Вавилонію. Салманассар I. (коло 1300) побудував нову столицю Калах (тепер Німруд), він і його наслідники підбили протягом IX-VII вв. цілу Малу Азію. Від VII в. столицею Нініва. Найславнішими володарями були: Ассурназірабал (884 - 860), Салманассар III. (860-825), Тіглатпалассар IV. (745-727), Саргон II. (722-705), Сінахерід (704-680), Ассурбаніпал (668-626). За останнього вибухло повстання у підбитих краях, а 606 до Хр. Нініву заняли халдейці з медами.

**Ассія**, тур. конфітури з насіння ганусу й кмину.

**Ассонанція**, (іт.) подібність, згідність муз. тонів щодо краски.

**Ассошієтед Пресс** (Associated Press), одна з найважливіших телеграфічних агентур З. Д. А., основана 1893.

**Ассуан**, місто над Нілом, у Гор. Єгипті, на границі Нубії. Недалеко перший поріг Ніла з величавою греблею, побудованою англіцями для наводнення; 13.000 меш.

Глиняна табличка з бібліотеки Ассурбаніпала, записана клиновим письмом.



Ассуанська гребля.

**Ассур**, гл. Ассірія.

**Ассурбаніпал**, (гр. Сарданал) останній цар Ассірії, 668-626 до Хр.; славна бібліотека в Нініві, тепер у Бритійському музеї.

**Ассурназірабал**, ассірійський цар, 884-860 до Хр., новий розквіт держави; палата в Калаху.

**Астаматій**, (Остаматенко, Стаматенко) Остафій, організатор митних поборів за Хмельниччини, укр. посол у Царгороді 1675-77, кандидат на гетьманство, убитий 1678.



Ассірійський цар (старо-асс. малюнок).

**Астарта**, фенікійська богиня любови, спочатку богиня земної плодючости, опісля богиня всесвіту, неба й землі. (Вавилонська Істар, жид. Ашторет).

**Астатичний**, (гр.) легко рухливий. Астатична стрілка складається з двох рівнобіжних стрілок, злучених із собою постійно, а звернених рівноіменними бігунами в протилежні сторони; уживається до гальванометрів. Не підлягає діланню земного магнетизму.

**Астаф'єв** Петро, рос. філософ (1846-93); деякий час мировий суддя на Україні, сторонник філософії Ляйбніца.

**Астенійний**, **астенічний**, (гр.) безсилий, слабосиллий.

**Астенія**, (гр.) безсилля, слабосилля.

**Астенопія**, (гр.) недомагання очей та найближчої їх околиці від умучення при довшій праці очей зблизька, яке звичайно по відпочинку уступає.

**Астеризм**, проміністо-зоряний, світляний полиск деяких камінів.

**Астерій**, небулій, хемічний газовий первень відкритий астрономами на деяких зірках і в мряковинах; на Землі незнаний.

**Астероїд**, (гр.) гл. Планетоїд.

**Астероїда**, (гр.) зірчаста крива, яку описує якась точка кола, що котиться всередині другого кола, вчетверо більшого від нього; гл. Гіпоциклоїда.

**Астероїди**, гл. Звіздані.

**Астигматизм**, (гр.) неправильна будова ока, задля якої проміні світла в різних осях ока різно заломлюються. Бистроту зору поправляється в таких очах т. зв. циліндричними шклями.

**Астилос**, (гр.) будинок без колон.

**Астирьов** Микола, рос. статистик (1857-94), народник, автор книги „В волостних писарях“.

**Асті**, місто в іт. пров. Алєксандія в П'ємонті, 40.000 меш., цінені вина. Ст. Аста Помпея, в середновіччі республіка, славна своїми 100 вежами.

**Астіяг**, останній медійський цар, 584-559 до Хр., скинений з престолу Киром.

**Астма**, (гр.) гл. Задуха.

**Астор** Джон Джек, ам. промисловець та філантроп (1763-1848). Заложив місто Асторію.

**Асторія**, місто в ЗДА при впадінні ріки Колумбії до Спокійного океану, 11.000 меш. Мешканці займаються риболовством.

**Астра**, гл. Айстер.

**Астрагал**, (гр.) 1) Кістка стопи хребовців, яка задля свого шостистінного вигляду вживалася в старину до грання. 2) Прикраса в вигляді перлового нашійника, що оббігає підставу голови (капітелю) йо-

нійських, коринтійських та інших стовпів (колон). 3) Гл. Вовчий горошок.

**Астраліт**, вибухова річовина з амонового азотану (нітрату).

**Астральне світло**, слабо світлячі плями на нічному небі, особливо на Молошнім Шляху. Протилежністю до них є темні місця без зір.

**Астральне тіло**, за наукою окультистів, друге, етеричне тіло людини, яке може відділитися від справжнього.

**Астральний**, такий, що стоїть у зв'язку з зорями.

**Астрахан**, столиця астраханської губернії. Місто над Волгою, 90 км. вище її устя; осередок Надкаспійської Низини. 175.050 меш. Важна морська пристань, торгівля зі Сходом; промисл, рибальство.

**Астрахан**, шкірка з чорних або сивих ягнят, з дрібно крученою вовною; кожухи з таких шкірок; правдиві, дуже цінені астрахани походять з України.

**Астраханська губернія**, простір 24.320 км<sup>2</sup> по обох боках дол. бігу Волги, з сухим, півпустинним підсонням. Населення 406.000 (74% росіян, 9% татар, 9% кіргізів, 3% українців) скупчилося головню над берегами Волги та в її дельті і займається над рікою рільництвом, садівництвом і риболовством, а даліше від ріки скотарством.

**Астрогноза**, **Астрогнозіс**, (гр.) знання положення й укладу зір на зоряному небі.

**Астрограф**, вл. **Астрофотограф**. (гр.) прилад до фотографування зір та інших всесвітніх творів природи, складається з далековиду й фотографічного приладу.

**Астрографія**, (гр.) опис зірок.

**Астролатрія**, (гр.) богочитання зір.

**Астрологія**, (гр.) віра, що з укладу зір можна відгадати долю людини. Сягає ще прастарих часів, коли люди вважали Сонце, Місяць і зірки богами та приписували їм вплив на долю людини; піддержувало цю віру багато астрономів старих культурних народів, завдяки чому а. розвинулася з часом у складну, докладно розроблену науку віщування, яка в середніх, а навіть новіших віках, була в великій пошані; нею займалося багато астрономів навіть новіших часів, як Тіхо-Браге, Кеплер та ін. Віщування астрологів полягало на уложенні гороскопу, себто взаємного положення сузір'я і зірок, головню планет у день уродження даної людини чи тої події, яких торкалося віщування. Здобутки новітньої астрономії виказали безосновність а. і звели її до становища знахорства. Наслідком післявоєнної психози а., в зв'язку з окультизмом, ожила наново та прибрала новітній науковий вигляд, оправдуючи себе тим, що — як виказала наука — деякі, для людського ока невидимі проміні Сонця і інших, навіть дуже віддалених зірок доходять до нашої Землі і



Астарта.

мають якийсь, покищо ще неозначений, вплив на долю нашої планети.

**Астролябія**, (гр.) 1) Прилад для мірення кутів, уживаний ще до Хр. для означення положення зір; складалася з кружала, поділеного на ступені, в осередку якого оберталася альгідада з прозорами. 2) Пізніше з додатком поземіці пристосовано а. в землемірстві до виміру поземих кутів. 3) Винайдена в ХХ. в. гранякова а. служить для визначення географ. широт та часу при тзв. триангуляціях. У лунеті, перед об'єктивом якої поставлені рівнобічний граняк і ртутний позем, можна бачити два образи тої самої зорі, прямий і відбитий від ртутного позему. Хвилина, коли оба образи сполучаються, відповідає незмінному зенітному віддаленню, близько 30°.



Новітня мірнична астролябія.

**Астрометрія**, (гр.) частина астрономії, що займається означенням і виміренням положення зір без уваги на їх природу.

**Астрономічна рефракція**, переломання, якого дізнає світло, що йде від зір, у нашій атмосфері. З причини а. р. бачимо Сонце і зорі якийсь час по заході і перед сходом, хоч вони знаходяться дійсно під овидом.

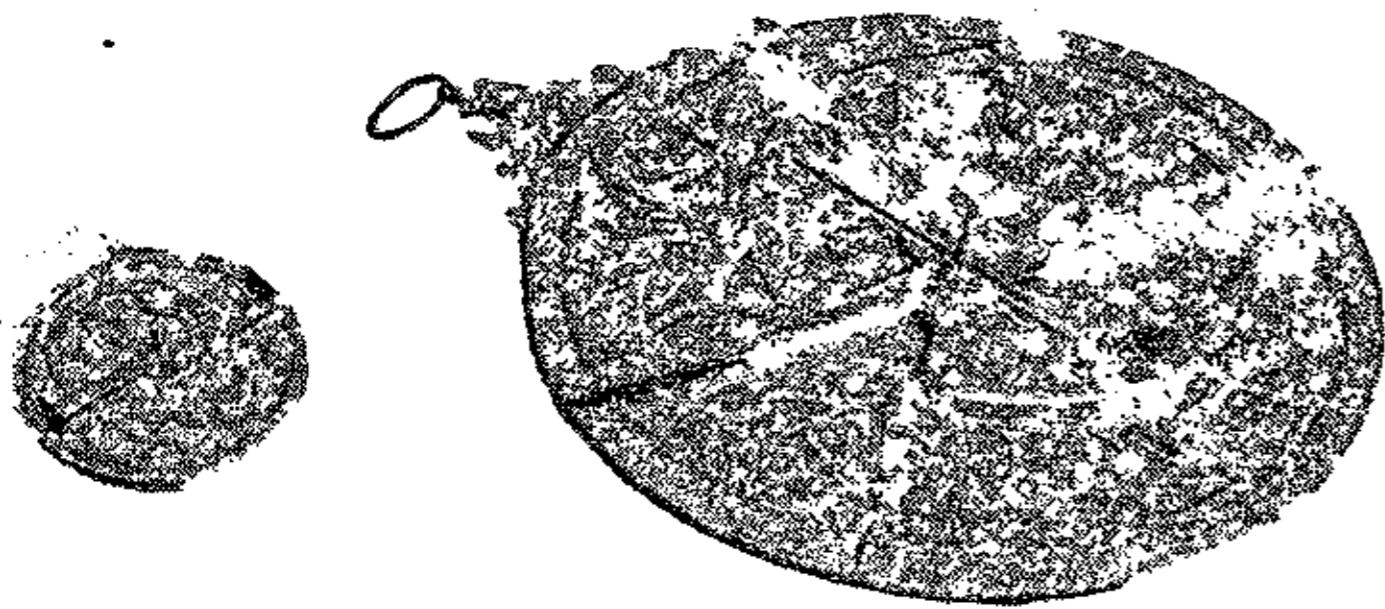

Середньовічні астролябії.

**Астрономія**, (гр. наука про зорі) наука про всі світні твори природи: Сонце, Місяць, Землю, зорі, комети, метеори і т. п. Ці твори природи споконвіку звертали на себе увагу людини й тому в найстарших пам'ятках людської культури находимо про них усе багато звісток. Уже 3.000 літ до Хр. кит., інд., халд. й єгип. знавці зоряного неба обчислювали час сходу, заходу і затьмін'я Сонця й Місяця та вміли положенням зоряних громад означувати пору ночі і року. Від них навчилися і греки цього знання, гл. Талес, Арістарх, Ератостен, Гіпарх. А. плекали також і александрійські вчені, гл. Созіген і Птолемей, що уста-

лив у науці геоцентричний світогляд. Погляди Птолемея, прийняті кат. вченими, перетривали опісля майже півтори тисячі літ. На них спиралися також і араб. астрономи Аль-Батані та ін. Араби поширили знання й замилювання до а. в монг. країнах, а тат. хан Улуг-Бег (б. 1400) вибудував у Самарканді астр. обсерваторію і сам ревно займався астр. дослідями. В Європі в тих часах (XI-XIV. вв.) знавці зоряного неба ще займалися астрологією і тільки деякі з них, як пр. гурток еспанських астрономів на дворі кастільського короля Альфонса X. (б. 1260), нім. учений Регіомонтанус (б. 1450) й кілька інших займалися справжніми астр. дослідями. Щойно Копернік (б. 1500) дав почин до розвитку новітньої а. Він доказав, що осередком нашого сонячного світу є наше Сонце, що всі рухомі зорі, т. зв. планети, враз із Землею кружать кругом нього по коelistих дорогах та що всі постійні зірки є такими ж всесвітніми творами природи, як наше Сонце. Таким способом Копернік справив а. на властивий шлях і вона почала швидко розвиватись. Тихо-Браге (б. 1580) уліпшує способи дослідів; Кеплер (б. 1600) відкриває закони круження планет; Галілей (б. 1600) перший пристосовує далековид до астр. дослідів та при його помочі відкриває місяці Юпітера, перстені Сатурна й багато незнаних до його часів зірок; Ньютон (б. 1650) відкриває закон загального тяготіння (гравітації), яким

визначається рух і постань планет та багато інших астр. проявів; Гершель (1800) і багато інших видосконалюють далековиди і способи дослідів ними, Ойлер (б. 1750), Д'Аламбер (1750), Лягранж (1750) та ін. при-

- ☉ СОНЦЕ—ПЕДІЛЯ
- ☾ МІСЯЦЬ—ПОПЕДІЛОК
- ♂ С—ВТОРОК
- ♀ МЕРКУР—СЕР
- ♃ ЮПІТЕР—ЧЕТВЕР
- ♀ ВЕНУС—П'ЯТНИЦЯ
- ♃ СА—П—СУБОТА
- ♅ УРАН
- ♆ НЕПТУН
- ♁ ЗЕМЛЯ

Астрономічно-астрологічні знаки.

стосовують математику до астр. дослідів, а все це так поширює знання всесвітніх творів природи, що Ляплас (б. 1800) може вже поставити новий науковий погляд на утворення всесвіту, який донині не стратив свого значіння. Одночасно будуються особливі будинки (обсерваторії) для астр. дослідів, уліпшуються прилади й способи дослідів, які з пристосованням дослідів дуговини і фотографії доводять а. до нинішнього розквіту. (Гл. Всесвіт). Нинішня а. ділиться на дві окремі галузи: практич-

ну й теоретичну. Перша займається розслідуванням усіх творів природи і потрібними до цього засобами, друга розслідуванням здобутків першої з них. Теоретична а. ділиться ще на три науки: сферичну, властиву теоретичну й фізичну астрономію; **сферична а.** розслідує положення й рухи усіх творів природи у всесвітньому просторі, **властива теоретична а.** займається обчисленнями всіх даних і висновками з них, **фізична а.** старається знайти причини всіх спостережених проявів. Крім того розрізняють **астрофізику** або **фізичну а.**, яка займається природою всесвітніх тіл.

**Астроспектрограф**, вл. **Астроспектрофотограф**, (гр.) прилад до фотографування дуговини світла зір, складається з далековиду, спектроскопу й фотографічного приладу.

**Астроспектроскоп**, (гр.) прилад до розслідування дуговини світла зір та інших усіх творів природи; складається з далековиду й спектроскопу.

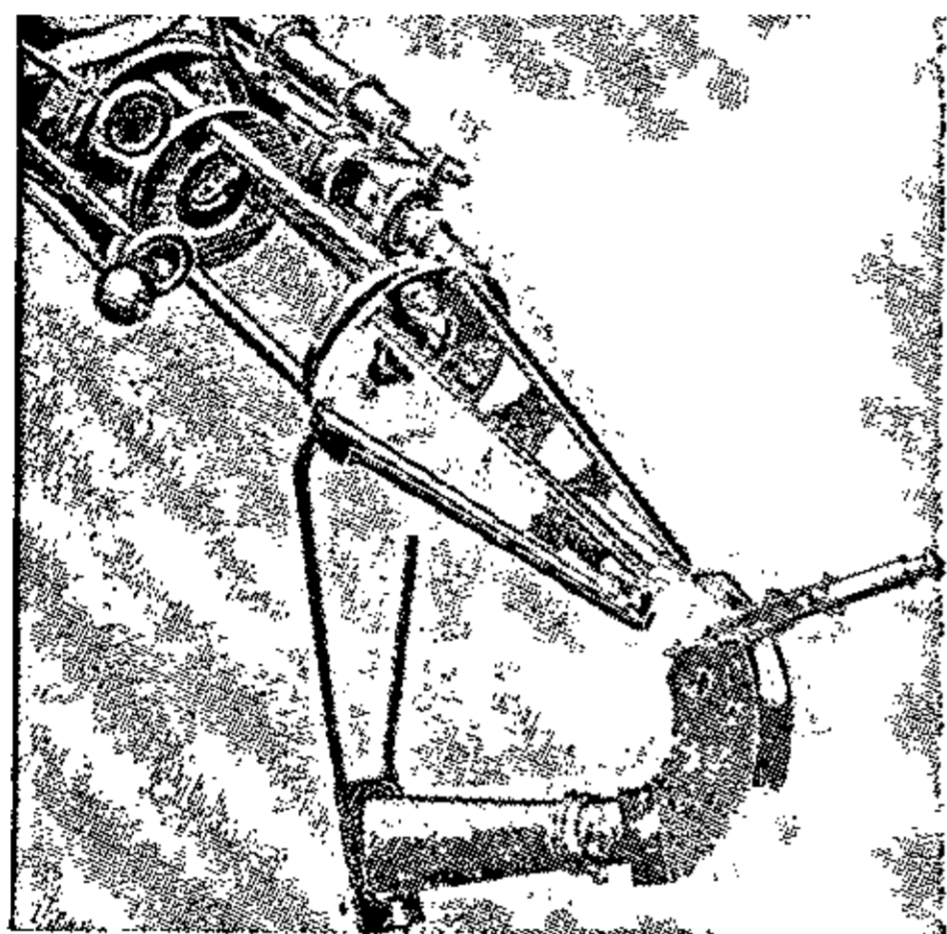

Астроспектрограф  
Почдамської обсерваторії.

**Астроспектроскопія**, (гр.) наука, що розслідує дуговину світла зір та інших усіх творів природи; таким способом розслідується природа й рух зір.

**Астрофізика**, (гр.) частина астрономії, що займається розслідуванням і пізнанням фізичних прикмет усіх творів природи (зір, планет, комет і т. п.), новіший напрям астрономії.

**Астрофотографія**, (гр.) фотографування зоряного неба й поодиноких усіх творів природи (зір, планет, місяців, комет). Фотографічна плита є далеко вразливіша на проміння світла, як людське око, тому при помочі а. відкривають що раз більше таких зір, яких голим оком доглянути не можна.

**Астрофотометр**, (гр.) прилад до вимірювання ясності зір; такі прилади різно збудовані, звичайно складаються з фотометру й далековиду.

**Астрофотометрія**, (гр.) наука, що займається вимірюваннями сили ясності зір, головню при помочі фотометру; на таких дослідках астрономія спирає важні висновки про природу зір.

**Астряб Матвій**, педагог (1843—1925), родом з Лемківщини, співробітник Полтавської Архівної Комісії, автор іст. праць про Полтавщину.

**Астряб пташачий**, гл. Яструб гороб'ятник.

**Астурія**, провінція в півн.-зах. Іспанії, положена над Атлантичним океаном, у Кантабрійських горах. Океанічне підсоння. Хліборобство й годівля худоби; гірництво (вугіль, залізо). Гол. місто Овієдо.

**Асунсіон** (Asunsion), столиця респ. Парагваю в Півд. Америці над рікою Парагвай, 114.000 меш.

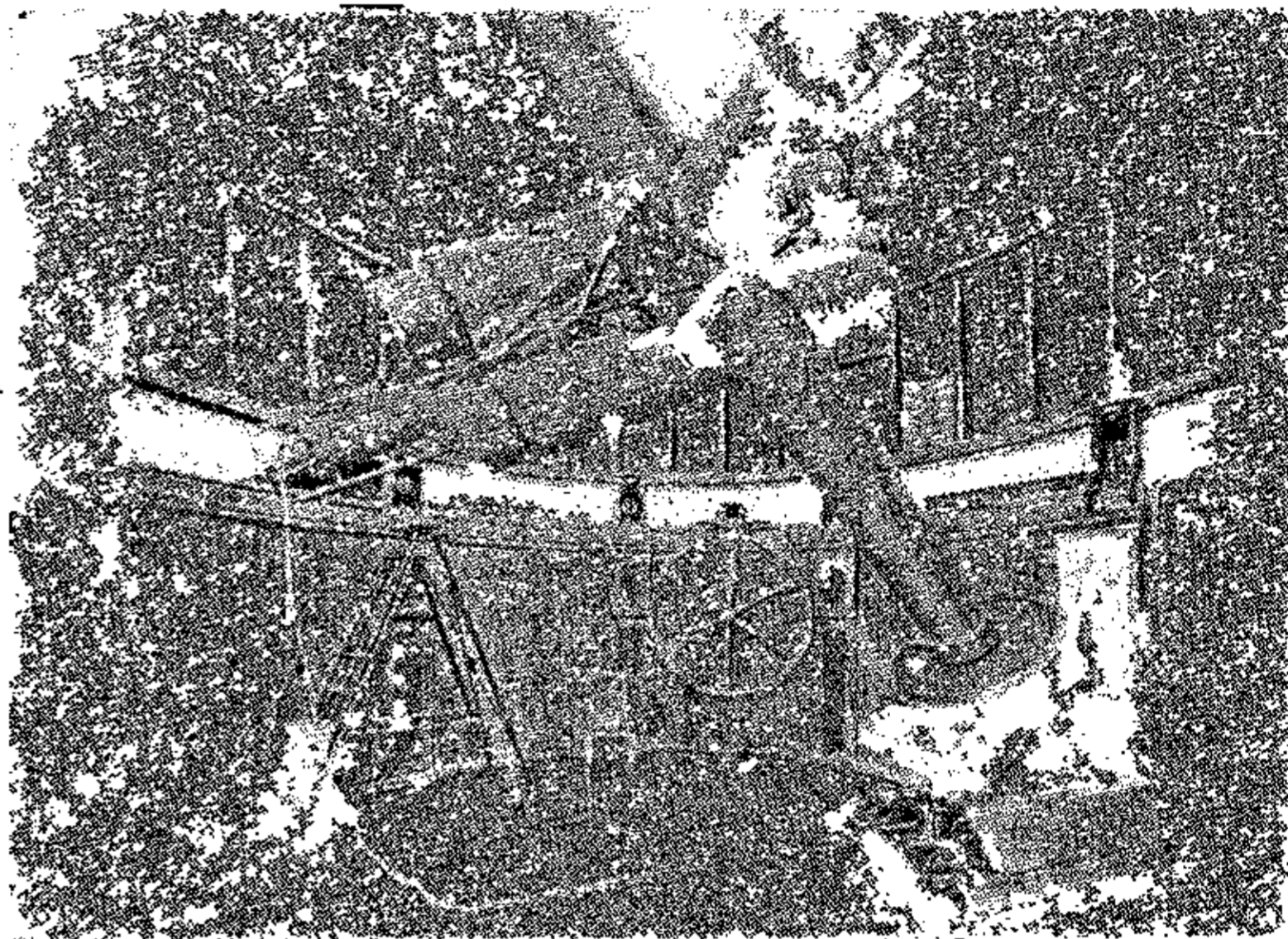

Астрофотограф обсерваторії в Гайдельберзі.

**Асфальт**, (гр.) земна смола чорної краски, складається з вугля, водню й кисню. В природі витворюється через окисання вищих вуглеводнів скального олію (нафтової ропи). Находиться над Мертвим морем, на Тринідаті, у Венесуелі; уживається до асфальтовання вулиць, папи на дахах та до виробу брунатної малярської фарби. Штучний а. роблять з дьогтю, вапнякової мучки та сірчаків.

**Асфальтовий лій**, одержується при перегоні (дистиляції) асфальту з піском; вживається в медицині.

**Асфіксія**, (гр.) позірна смерть, брак живчика, брак чинности серця і відрухів.

**Асхабад**, тепер Полторацьк, гол. місто Туркменської округи ССРР; 20.000 меш.

**Асценденти**, (лат.) предки, в протилежність до десцендентів, себто нащадків.

**Асцидія**, покривники, морські тварини, постійно прикріплені до морського дна, гл. Покривники.

**Асцит**, (лат.) плин в ямині живота внаслідок хоріб серця, нирок, печінки.

**Атабаска** (Athabasca), 1) озеро в півн. Канаді 7.500 км.<sup>2</sup> пов.; 2) ріка в півн.-зах. Канаді, впливає в Скалистих горах, впадає до озера Атабаска, довж. 1040 км. і 12.500 км.<sup>2</sup> сточища.

**Атабаски**, півн.-ам. індіани на захід від Гудзонового заливу, в Каліфорнії, до 60.000 душ.

**Атава Сергій**, гл. Терпігорєв Сергій.

**Атавізм**, (лат.) унаслідження, спадковість, поява у живих творів природи властивостей батьків або навіть дуже давніх предків.



**Атаір**, Альтаір, (араб.) найясніша зірка в громаді Орла, гл. Всесвіт.

**Атак(а)**, (фр.) наступ, удар, напад; у мед. припадок (нервовий), приступ (пр. божевілля).

**Атакама** (Atacama), пустиня в Півд. Америці, обіймає півн. частину Чілі. Багатство мінералів: золото, срібло, мідь, салітра.

**Атаксія**, (гр.) забурення руху, що полягає на хибнім співділанню чинності м'язів, яке є конечне при кожному руху.

**Аталанта**, гр. перекази відрізняють А., дочку Схенея з Беотії, дружину Гіпомена, від А., доньки Іаса з Аркадії, дружини Міланіона, учасниці Каледонських ловів і походу Аргонавтів (римляни не розрізняли цих обох А.). Перемагала всіх женихів у бігу наввипередки, поки не переміг її Гіпомен (Міланіон) підступом, кинувши наперед неї золоті яблука, дарунок Афродіти, котрі вона підіймає й таким робом програє боротьбу.

**Аталеа** (Attalea), півд. ам. пальма, достарчає волокон до щіток. Лушпин з її горіхів під назвою „лісбонський кокосовий горіх“ уживають до токарських виробів.

**Атаман**, гл. Отаман.

**Атамас**, в гр. мітології чоловік Нефелі й батько Фрікса і Гелі.

**Атанасій**, 1) А. св. (296-372), архієпископ александрійський, поборював аріяство. Писав твори апологетичні, догматично-полемічні, догматично-історичні, екзегетичні, морального характеру й послання, один з найславніших отців церкви; 2) А. Кальнофойський, гл. Кальнофойський, 3) А. Мніх, невідомий ближче письменник, пояснював „Послання“ митр. Кліма Смолятича (з пол. XII в.), котрий ставав в обороні вищого рівня освіти і солідного богословського підготовки письменників.

**Атанасійський символ**, (Symbolicum quicumque) визнання віри, яке містить науку про Пресв. Трійцю й вочоловлення Сина Божого.

**Атанасія**, (гр.) безсмертність.

**Атанацкович** Богобой, серб. письм. (1816-58), писав романи („Два ідоли“ й ін.).

**Атапа**, в стані Ейове (Jowa), З. Д. А., комуністична громада, заснована рел. сектою, що в 40. рр. XIX в. за почином Христіяна Меца вимандрувала з півд. Німеччини до Америки.

**Атараксія**, (гр.) спокій, рівновага духа, прикмета, що цінилася дуже високо у старинних скептиків.

**Аташе́**, (фр. attaché) урядовець амбасади, посольства.

**Атбара**, останній, найбільше на північ висунений доплив Ніла, 1270 км. довж.

**Атвуд** (Atwood) Джордж, англ. фізик (1745-1807). Винайшов прилад для вивчення закону падання тіл від тягару, т. зв. Атвудову машину.

**Атеїзм**, (гр.) безбожність, заперечування існування Бога.

**Атеїст**, (гр.) той, що не вірить у Бога, безбожник, безвірник

**Атей**, скитський цар у пол. IV в. до Хр., володів краями від Дунаю до Озівського моря, вів боротьбу з гр. колоніями над Чорним морем, поляг у війні з Филипом Македонським.

**Ателлана**, старорим. народня комедія, названа від оскійського міста Ателли, зі сталими сміхунами: Мак, лакомий блазень, Букко, губань, пажерливий балакун, Пап, скупий і самопевний та раз-у-раз обдурований дідок, і Досен, пронозуватий дури-світ. — Спершу ця комедія мала характер імпровізації, більш-менш у часах Сулли вона перейшла у літературу (головними представниками цього роду драми були Помпоній з Бононії і Новій б. 90 до Хр.).

**Ательє**, (фр.) мист. робітня з боковим або горішнім освітленням від півночі; загалом робітня.

**Ательська культура**, гл. Палеоліт.

**А темпера**, (лат.) спосіб середньовічного малювання красками, які до часу придумання олійних красок; „темперовано“ клеєм, яєшним білком, фіговим молоком і подібними в'язучими річовинами.

**А темпо**, (іт.) назад, у тім самім темпі (муз.).

**Атена**, з прізвиськом „Паллада“, гр. богиня, зрівняна з рим. Мінервою, улюблена донька Зевса, по пізнішому переказу виїшла з його голови, довічна діва, втілення людського розуму, опікунка наук і мистецтв, промислу та ремесел, передовсім жіночих робіт, одначе й богиня війни та заступниця лицарів. Гол. осідком її культу було місто Атени. Присвячені їй були: сова, вузь (гадина) та оливне дерево.

**Атенаїда** (Athenais), жінка рим. цесаря Теодосія II, славна з краси й освіти, †460.

**Атений Могилянський**, науковий гурток київського митр. Петра Могили (Косів, Козловський та ін.).

**Атенеум**, храм Атени; у римлян: А. установа заснована цес. Гадріяном б. 135 по Хр. для наукових дослідів, передовсім поезії й реторики, вища школа.

**Атени**, (тепер Атіни), столиця Греції, 450.000 меш.; з передмістями Пірей, Йонім, Кокгнік та ін. — 1,000.000 меш. Нинішні А. є великим модерним містом, осередком новітнього гр. життя. Сильно зросло в останніх десятиліттях; в 1830 мало ще 30.000 меш. Найстаршою частиною міста є замок Акрополь, де заховалися найкращі пам'ятки гр.



Атена.

будівництва, як Партеон з Фідієвою Атеною, святиня Ніке Аптерос. До замку вела величава брама (Пропілеї) У стіп замку лежав Катаполь (поділ), де були величаві Одейон, Стоа Пойкіле з малюнками Полігната, Тезайон, Олімпнейон і ін. Старинні А. мали три пристані: Пірей, Муніхіл і Фалерон. Зі середньовіччя заховалося багато церков. Нині мають А. багато наукових установ, особливо арх. інститутів. В давню старину були А. гол. містом Аттики, що в ній правили царі, а опісля архонти. Велике значіння А. добули по перс. війнах, але від пелопонеської війни упадає цвітуче місто так, що по добутті й розграбленні римлянами було маленьким містечком аж до здобуття самостійности Греції.

**Атентат**, (лат.) напад, замах.

**Атенуація**, (лат.) ослаблення.

**Атерман(ний)**, (гр.). непропускальний для тепла.

**Атером(а)**, (гр.) кашак, незлосливий гудз шкіри з кашовитим змістом.

**Атестат**, (лат.) посвідка, свідоцтво.

**Атетоз(а)**, (гр.) безупинне, навіть у сні триваюче, хоробливе дрожання пальців.

**Атлант**, Атляс, титан, син Япета і Клімени, муж Плейони, батько Плеяд і Гіяд, у Гомера пильнує стовпів, що відділяють небо від землі, по пізнішому переказу двигає небосхил за кару, що взяв участь у бунті титанів проти небесних богів.

**Атланта**, столиця держави Джорджія (Georgia) З. Д. А., 249.000 меш., з чого 40% муринів. Торговля і перерібка збіжжя, бавовни, тютюну й дерева; важний комунікаційний вузол. Муриновський університет.

**Атланти**, мужеські постаті, що, як каріати, підпирають балькування будівлі.

**Атлантида**, острів на Атлантійським океані, який мав за переказами старинних запастися в морі.

**Атлантійський океан**, Атлантик; один із трьох великих океанів, положений між Америкою, Афрікою й Європою. Поверхня разом із побічними морями 106.2 мільйонів км<sup>2</sup>, самого океану 81.6 міл. км<sup>2</sup>. Серединою океану тягнеться на його дні від півночі на південь величезний підводний поріг на глибині 2000 — 4000 м., а по його обох боках глибші рови. Середня глибина 3925 м., найбільша 8525 м., середня солоність 35.4‰.

**Атлантозавр**, найбільший гад крейдового часу, 40 м. завдовжки.

**Атлас**, 1) гори в півн.-західній Афріці, які тягнуться від Атлантійського океану по

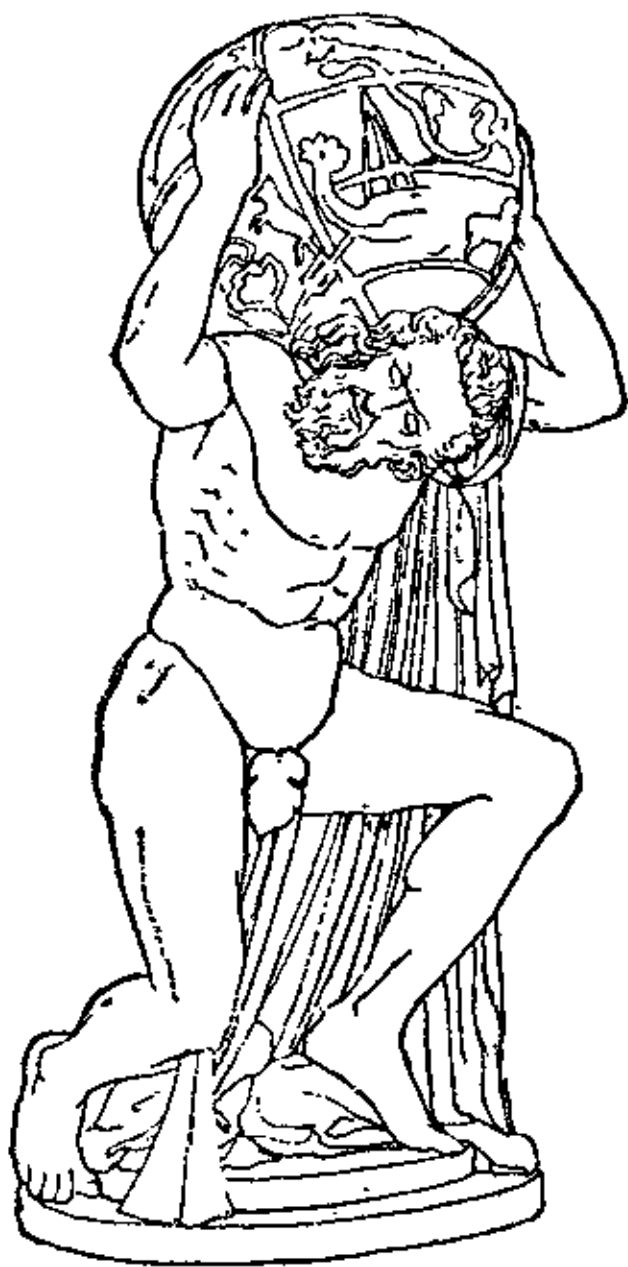

Атлант.

залив Малої Сирти на просторі 2300 км., на півночі оточений Середземним морем, на півдні тягнеться по плити Сагари. Є це гори сфалдовані в третішній добі, переважно вапнякові. В Мароку складається з трьох рівнобіжних хребтів: надморського, Ель Рід, Високого Атласу (4700 м.) і Антіатласу; в Альжирі лише з надморського або Мало-го й Сагарського; в Тунісі лучаться оба в одну цілість. Між поодинокими хребтами тягнуться степові височини. 2) Збірка географічних карт у виді книжки. 3) Гладка, лискуча шовкова матерія. 4) Перший член (хреб) хребетного стовпа, на котрому безпосередньо опирається череп. 5) гл. Атлант.

**Атлет**, (гр.) в старину той, що займався атлетикою, фаховий борець, тепер загалом дуже сильна людина.

**Атлетика**, (гр.) гл. Дужання.

**Атлетичний**, (гр.) дуже сильний, дужий.

**Атляс**, гл. Атлас.

**Атман**, (інд.) віддих, в інд. філософії основна істота життя, душа людини.

**Атмометр**, (гр.) прилад до мірення парування води на вільному повітрі.

**Атмосфера**, (гр.), 1) повітряна поволока, внизу приблизно 80% азоту, до того благородні гази, 20% кисню, 0-3% водяної пари, 0.03% двоокису вугля, складається з кількох верстов, передовсім: з **тропо-сфери** (майже до 10 км. висоти), в якій відбуваються зміни погоди й повстають хмари та вітри; вище (приблизно до 80 км.) є **стратосфера**, що має в міру висоти щораз менше кисню і щораз більше азоту. Ще вище знаходиться водень, наповнений порошинками замерзлого азоту. Гіснення у морських рівні: 1.033 кг. на 1 см.<sup>2</sup> також = 760 мм. ртуті = 10 м. водяного стовпа (міра тиснення). 2) Середовище, відносини, в яких живемо.

**Атмосферилія**, (гр.-лат.) природні складовини повітря: азот, кисень, двоокис вугля, а також аргон, гелій, криптон і ксенон, ба навіть: водна пара, амоніак, сірководень та інші додаткові примішки повітря. А. означає рівнож атмосферичні опади, як: мряка, роса, дощ, сніг і град.

**Атмосферна вода**, вода, що падає на землю, як опади: дощ, сніг, туман, роса; завжди занечищена газами повітря: кисень, азот, двоокис вугля (O, N, CO<sub>2</sub>). У містах та їх околиці вона ще занечищена двоокисом сірки (SO<sub>2</sub>) від спалювання вугілля, також більшою кількістю двоокису вугля (CO<sub>2</sub>); близько моря — сіллю (NaCl). Годиться до пиття.

**Атмосферна електричність**. В погідні дні атмосфера є додатно, а поверхня землі від'ємно електричні. Потенціал а. е. росте з висотою. Цей приріст виносить у зимі пересічно 500 вольт на 1 метр, у літі 60. Потенціал електр. підлягає щоденним та щорічним, досить правильним хитанням. Нагла зміна потенціалу відбувається в часі бурі. Тоді витворюються поміж хмарами,

як також поміж хмарами і землею, величезні різниці потенціалів, що розряджуються (вирівнюються) в виді іскор — лискавок; рівночасно повстає через сильне стрясення повітря грім. Довгота лискавок буває різна, деколи доходить і до 15 км., а часом ще більше. Роди лискавок: зигзакуваті, поверхневі і кулісті. — Тихі розрядження проявляються не раз у виді огників на кінцях веж, щогол, дерев (огники св. Ельма). Також повставання полярного світла пояснюють електричними розрядженнями. Причиною а. е. є передусім йонізація повітря, яку спричинюють проміні радіоактивних тіл та проникливі проміні космічного походження. Щоби забезпечити будинки від грому, роблять громозводи.

**Атмосферні опади**, мають, залежно від кількості й пори року, місця і дня, великий вплив на розвиток рістні, на якість ґрунту і на весь господарський уклад праці. Надмірна вогкість і холод спричинюють повільний розвиток рістні, уміркована вогкість і тепло прискішують цей розвиток. У вогкості й холоді легше розвиваються ростинні хвороби, пр. ржа. Кліматологічні і метеорологічні стації, які обчислюють кількість опадів, вітрів і теплоти, мають для хліборобства дуже велике значіння, бо завдяки їм можна знати, який напрям господарки відповідає даній околиці.

**Атоксил**, арсеніковий препарат, лік проти сплячки.

**Атол**, коралевий острівець у виді перстеня з лягуною в середині; виступає лише в теплих морях.

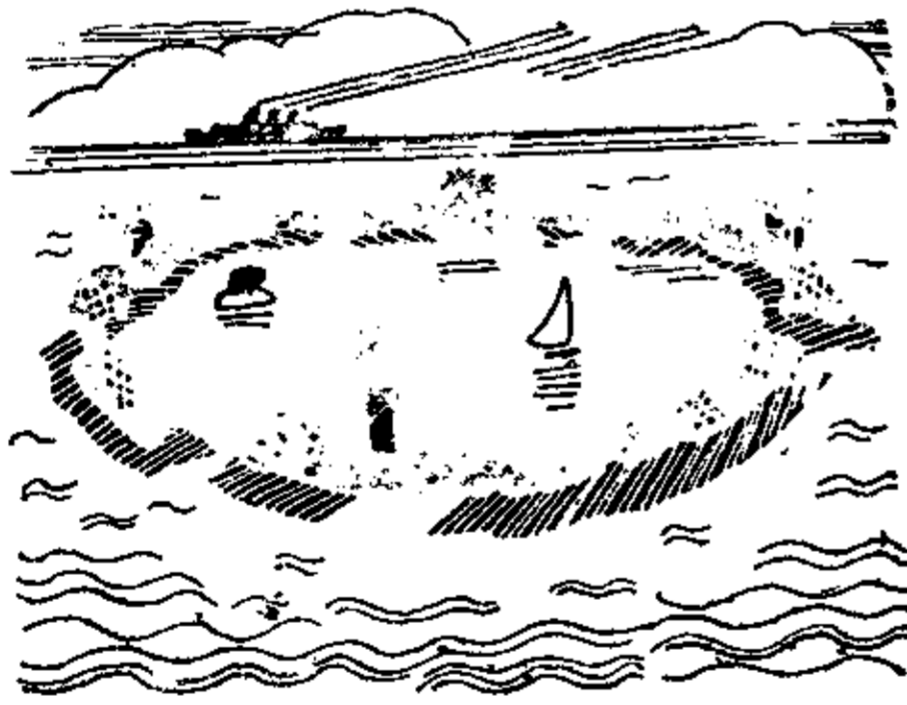

Атол.

**Атом**, (гр. не подільний), найменша частина матерії й разом найменша кількість первню, що може хемічно злучитися (гл. Атомовий тягар). Атоми складаються з ядер, наряджених додатною електричністю, навколо яких кружать відємні електрони: один (у водню), два (у гелію) три (у літу) і т. д. до 92 (в урану). Кількість електронів = додатному нарядові атомових ядер і порядковому числу первню. Розпад атому, гл. Радіоактивність. 1. гр. первню містить приблизно 1 квадрильон атомів.



Будова атому: кругом осереднього ядра кружать електрони по рівних або хвилястих дорогах.

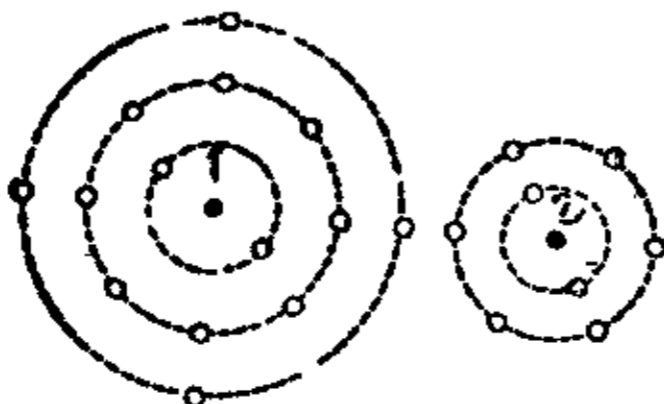

**Атомізм**, атомістика, 1. будова атому первня (гр.), наука про атоми кремю, 2. будова атому яко остаточні складові частини всього матеріяльного буття.

Представниками цієї науки в Греції були філософи Демокрит і Левкіп та школа Епікурейців. У новіших часах атомізм творить вихідну точку новітнього природознавства.

**Атомістика**, (гр.) наука про атоми.

**Атомове тепло**, кількість тепла, потрібна до оґрїття одного атома на  $1^{\circ}$ ; є це добуток питомого тепла й атомового тягару даного первню. Дюльон і Пті (Dulong, Petit) звернули 1818 увагу на те, що а. т. різних хем. первнів у твердїм (ціпкім) стані в межах температури від  $18^{\circ}$  до  $100^{\circ}$  С приблизно рівне і виносить для більшої частини первнів 6.4; для первнів з малою атом. вагою (бору, кремю, вугля) підходить воно до цього числа щойно при вищій температурі.

**Атомове число**, гл. Первень хемічний.

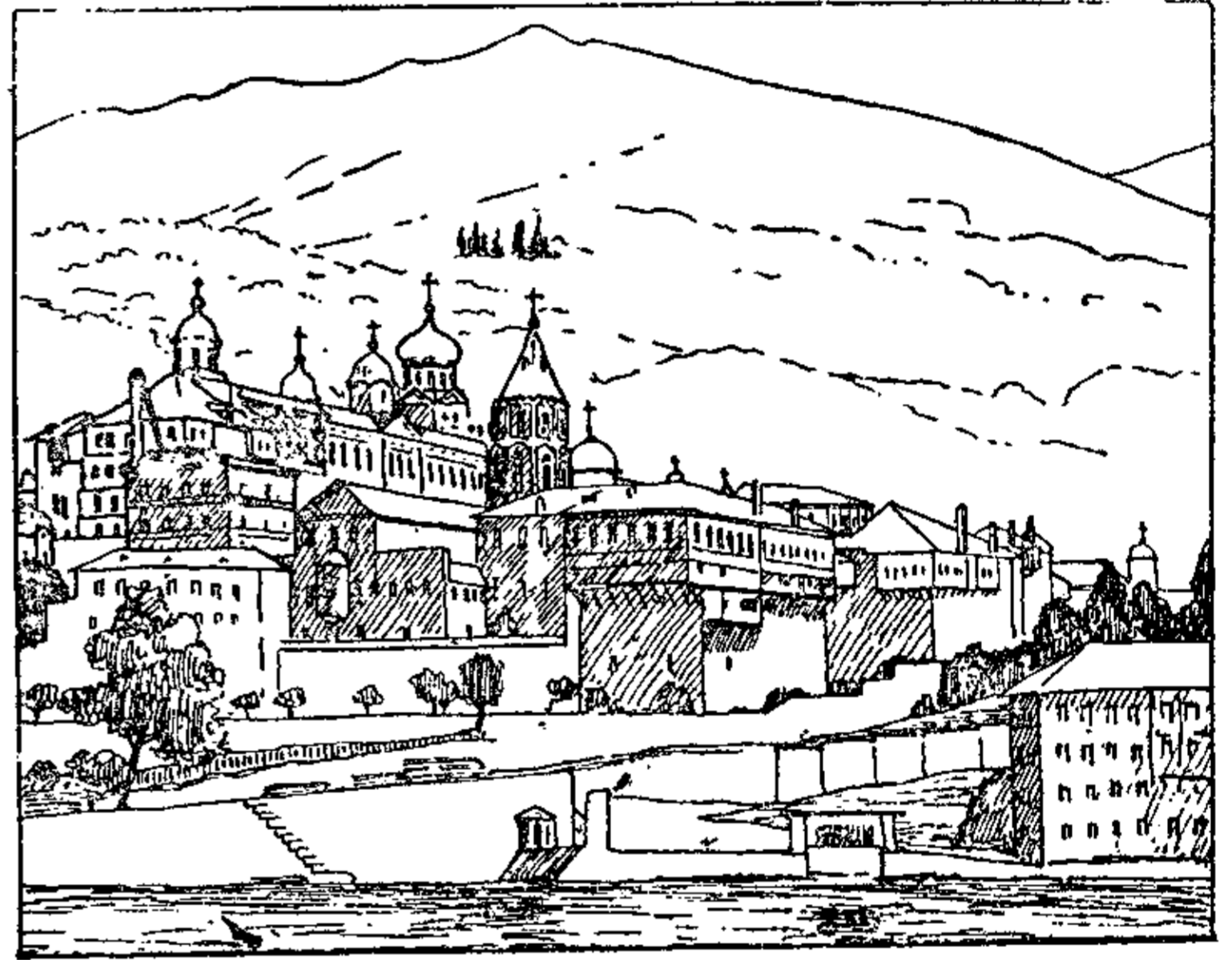

Атос.

**Атомовий тягар**, подає, скільки разів тяжчий є атом первню від атому водню або одної шіснадцятї частини атому кисню (гл. Первень хемічний, Періодичний уклад).

**Атональна музика**, музика, що хоче зрвати з дотеперішніми гармонічними зв'язками й основами тонів.

**Атонічний**, (гр.) безсплий, слабий.

**Атонія**, (гр.) безсилля, знемога, брак пружности нервів і м'язів.

**Атос**, Афон, Гаґіон Орос, Свята гора, найдалі на схід висунена віднога Халкідійського півострову, зі шпилем 1935 м. вис. В VIII. в. осіли тут анахорети; 953 збудовано Лавру св. Атанасія і заведено рід чернечої держави під управою „протоса“ й ігуменів. Число монастирів дійшло згодом до 20, а ченців до 6.000. Багато було затворників. Численні бібліотеки (10.000 рукописів), безцінні скарби мистецтва. Від 1430-1913 був А. під турецькою владою, але турки не нищили його. Україна здавна стояла з А. у тісних реліґійно-культурних зв'язках, котрі не переривалися й по заняттю Царгороду. Атонські ченці приходили на Україну і наші йшли туди на церковно-аскетичну практику і на науку (Вишенський, Кипріян, Осип, Ісак, Йов Княгиницький та ін.).

Нині А., як чернеча республіка, творить автономну політичну одиницю.

**Атофан**, феніло - хиноліно - карбонова кислота, прискорює виділювання сечевої кислоти, вживається при артритизмі.

**Атракція**, (лат.) притягання, притягаюча забава, розривка.

**Атрамент**, (лат.) чорнило.

**Атрат Султан**, провідник друзів, сір. повстанців проти Франції (1925).

**Атребати**, ст. кельт. плем'я в белг. Галлії, в околицях Арраса.

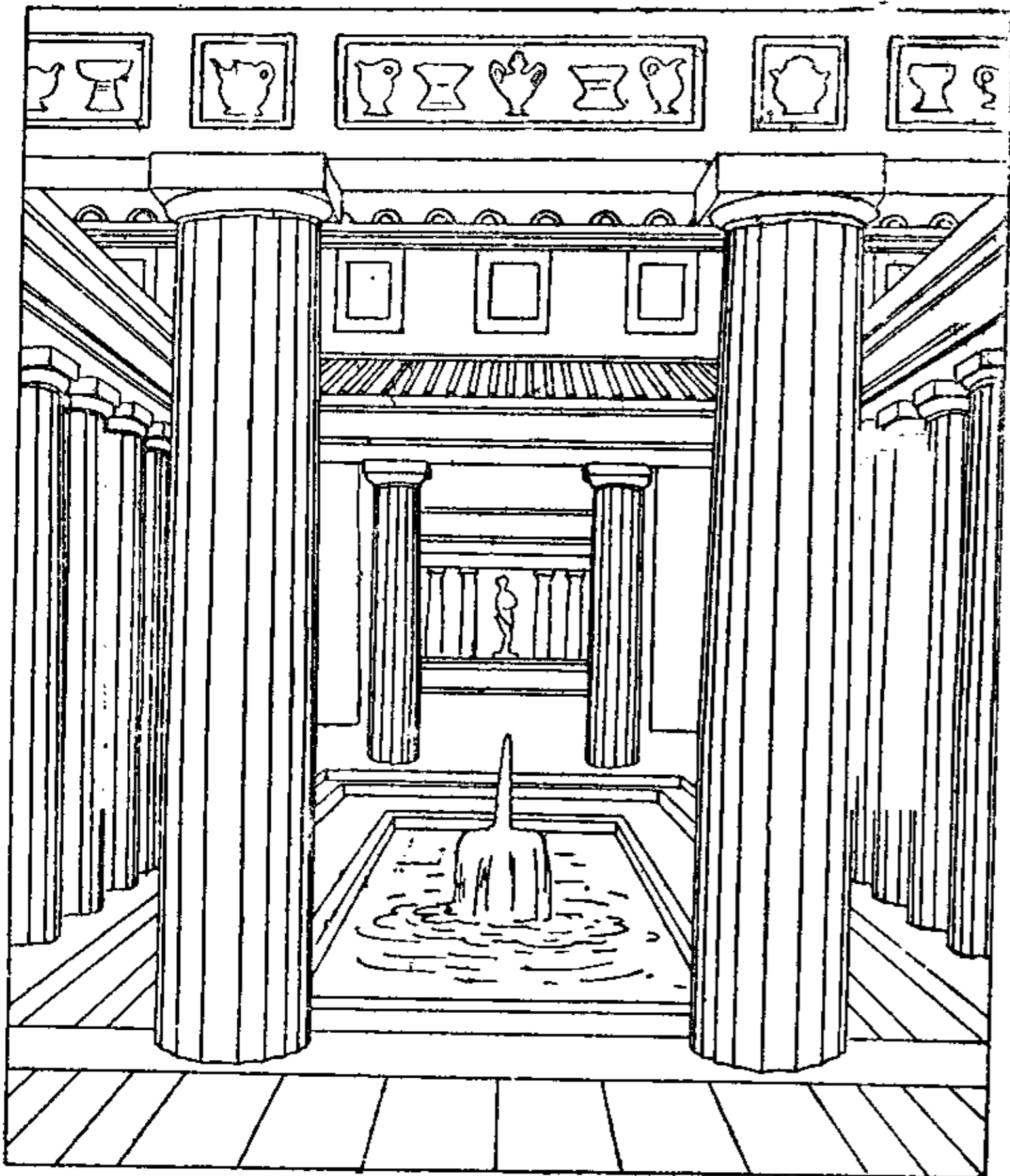

Атріум.

**Атрезія**, (гр.) вроджене зарослення природних отворів тіла, пр. кишки, піхви і т. п.

**Атрей**, в гр. переказі син Пелопа й Гіпподамії, внук Тантала, брат Тієста (вбитий його сином Егістом), батько Агамемнона й Менелая, цар Аргосу й Мікен.

**Атрек**, степова ріка в Азії, на пограниччі Персії й рос. Туркестану, впадає до Каспійського моря.

**Атрибут**, (лат.) суттєва, постійна, конечна й первісна прикмета буття; додаток, ознака.

**Атріум**, атрій в староіталійському домі, властива мешкальна кімната, збірне місце родини, світлиця; пізніше: вітальня значного рим. дому, куди йшлося через присінок, де стояла подружна постіль, образи предків, де приймав господар клієнтів. У святинях: оточені стовпами присінки, притвор. В анатомії: присінок серця.

**Атропін(а)**, алькалоїд, що знаходиться в насінні вишні (*Atropa belladonna*) і в дурмані (*Datura stramonium*), дуже їдовитий, викликає прискорення чинності серця, заспокоює хоробові корчі, спричинює розширен-

ня зіниці та поширення акомодациї. Вживається при астмі, хоробах кормового проводу, затроєнні морфїною, а в окулістиці при запаленнях дугівки, промінниці та прозорки.

**Атропос**, одна з трьох Парк, гл. Парки.

**Атрофічний**, (гр.) заниклий, знидлий.

**Атрофія**, (гр.) заникнення, зменшення об'єму якоїсь частини тіла, знидіння.

**Аттака**, (іт. *attaca*) в музиці значить: зараз даліше наступаюча частина, без павзи.

**Аттал**, ім'я царів Пергаму: 1) А. I., 241-197 до Хр., побідна боротьба з галатами; 2) А. II., Філадельф, 159-138, союз з Римом; 3) А. III., Філометор, 138-133 до Хр., заповітом передав державу римлянам.

**Аттар Ферід-еддін**, (1119-1530), великий перс. поет містично-аскет. напрямку: „Розмова птахів“, „Книга порад“ та ін.

**Аттерберг Курт**, швед. музика, \*1887; симфонії, концерти, похоронні пісні; вплив Вагнера і Ліста.

**Аттербом Пер Даніель**, швед. поет, романтик (1790-1855).

**Атика**, (гр.) питома для рим. (пр. побідні луки), а також ренесанс. Будівель декоративна надбудова над вінчальним окапом (карнизом), якої висота, зправила, відповідає третині висоти колон, що знаходяться під атикою.

**Атила**, „бич божий“, король гунів від 434-453. по Хр., підбив щасливими війнами майже всі скитські, гунські та герм. племена від Волги по Райн. Вимусив на візант. царі Теодосію II. річну данину і вдерся через Райн 451 аж над Люару, де його побив на катальонських полях рим. полководець Аетій, 452 напав на Італію. Після його смерті держава гунів розпалася.

**Аттій Люцій** (*Attius Lucius*), \*170 пер. Хр., автор лат. трагедій на грецькі мітичні теми.

**Аттік Тит Помпоній**, ст.-рим. фінансист і письменник (109-32 до Хр.), заложив школу глядіаторів, видавав книжки, між ін. твори Ціцерона, писав іст. праці.

**Аттіка**, півд. частина середньої Греції, гол. місто Атени. Тепер провінція (номос) королівства Греції.

**Ауе** (*Aue*), місто в Саксонії; 19.000 меш., металевий промисл

**Ауер**, 1) Карл фон Вельсбах, нім. хемік \*1858, винайшов жарове газове світло, назване його іменем; 2) Ігнац (1846-1907), сідельник, визначний нім. соціал-демократ, секретар партії і посол. 3) Леопольд (1845-

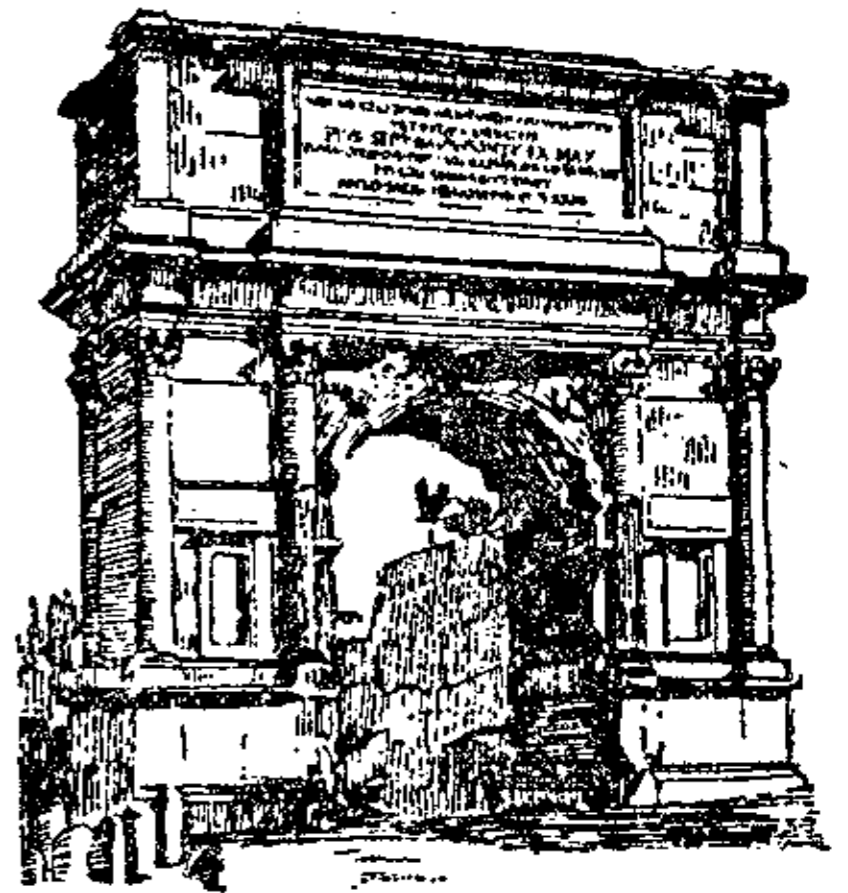

Атика на побідному луці Тита в Римі.

1925) славний скрипак, проф петербурзької консерваторії.

**Ауербах** Бертольд, нім. письмен. (1812-82), автор повістей „Спіноза“ і „Поет і купець“. Славу здобув „Шварцвальдськими сільськими оповіданнями“. Після Квітки перший европ. письмен., що писав оповід. з селянського життя.

**Ауерсперг** Антон Александер, видатний нім. поет, відомий під псевд. Анастасій Грюн (1806-76).

**Аул**, (тат.) село у схід. народів Росії (татарів, башкирів, киргизів, комликів та кавказьких верховинців).

**Афазія**, (гр.) хороблива утрата мови внаслідок порушення або хороби мізку.

**Афакія**, (гр.) брак сочки в оці.

„**Афанасієвы отвѣты** противу написанныхъ вопросовъ“, одна з морально-дидактичних статей з другого „Изборника Святослава“ з 1076.

**Афанасьєв**, 1) Олександр, рос. етнограф (1826-71), прихильник мітол. школи Грімма, Куна, М. Мюллера, автор праці „Поетическія воззрѣнія славянъ на природу“ й збірки рос. казок „Русскія народныя сказки“. 2) Юрій, історик і сусп. діяч (1848-1925), доцент історії на унів. в Одесі, опісля управитель Державного Банку в Києві. 1918 за гетьмана державний контролор, а вкінці міністр закордонних справ. Помер на еміграції в Београді.

**Афанасьєв-Чужбинський** Олександр, письмен. та етнограф (1817-75), дослідник Придніпров'я, автор „Поѣздки въ южную Россію“, „Словаря малорусского нарѣчія“ і споминів про Шевченка; писав також вірші: безіменна збірка „Що було на серці“, пісня „Скажи мені правду“, яка співається й досі, та ін. Українські поезії А.-Ч. видав Франко 1912.

**Афганістан**, держава в Азії, в схід. частині Ірану, 560.000 км<sup>2</sup>, 6½ міль. меш. Країну займають гори Гиндукуш, що в півд. зах. напрямі переходять у піскову пустиню Зеїстан. Ріки пливають до Інду, з виїмком найбільшої безвідпливної ріки Гільменд. Різноманітне населення складається з афганців, таджиків і монг. племен. Релігія магометанська. Афганістан є буферна держава між півд. рос. Азією й півн. англ. Азією (Індією). Господарське значіння Афганістану дуже мале; гол. вівці, шкіри, овочі, футра. Гсловне місто Кабул лежить у місці легкого переходу до Індії. Від поч. XIX. в. поширився на А. вплив В. Британії; 1839 об'єднався А. в одну державу; 1855 заключив союз з інд.-брит. урядом. Емір Шер Алі, 1863-79, був за приязнь з Росією

У. З. Е. І.

прогнаний англійцями; з того часу (1879 Якуб Хан; 1889 Абд-ур-Рагман; 1901-19 Габіб Уллаг) А. був залежний від англійців; аж у війні з В. Британією Аман-Улаг, 1921, добув признання незалежності А., але нагла европеїзація краю та брит. політика викликали повстання й Аман-Улаг мусів тікати з краю 1928, а А. остає знову буферною державою, залежною від Англії.

**Афганська мова**, східноіранська мова, якою говорить б. 4 міль. людей.

**Афганці**, Афгани, належать до іранської громади народів і живуть в Афганістані, дрібними гуртами теж у Персії та Індії; діляться на багато племен і говорять мовою „пушту“. Їх загальне число доходить до 3½ міль. А., здебільша кочовики, задержали родовий побут.

**Афект**, (лат.) чуттєвий прояв, викликаний зображеннями, що в'яжуться з психічними і фізіологічними змінами; часове зворушення чуття, вибух пристрасти.

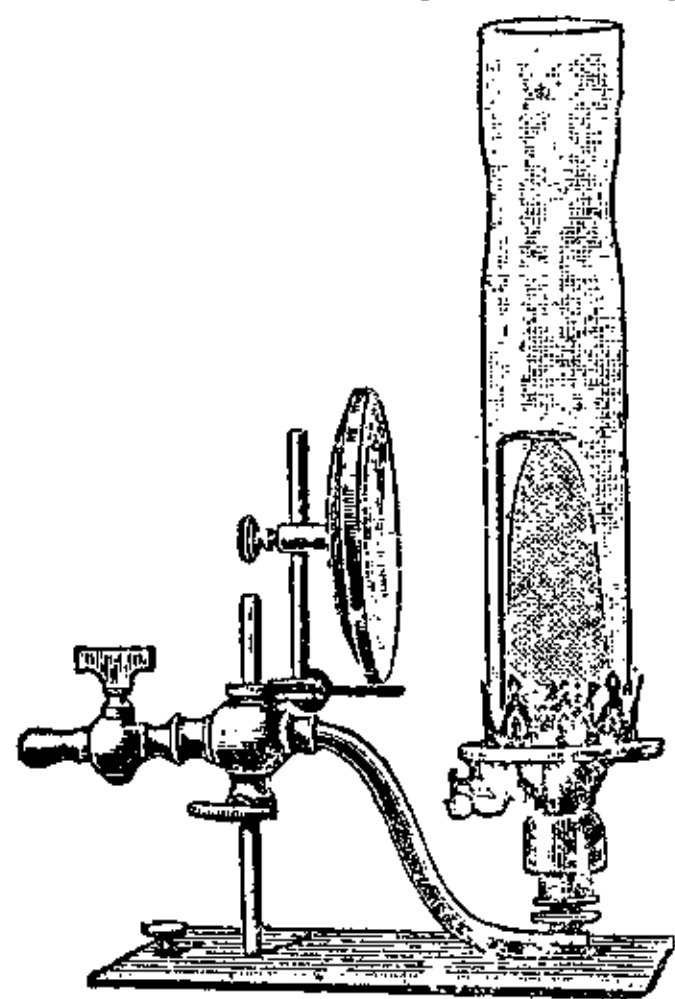

Ауерівська лампа; на ліво кругле зеркальце для відбивання світла.



Афганці.

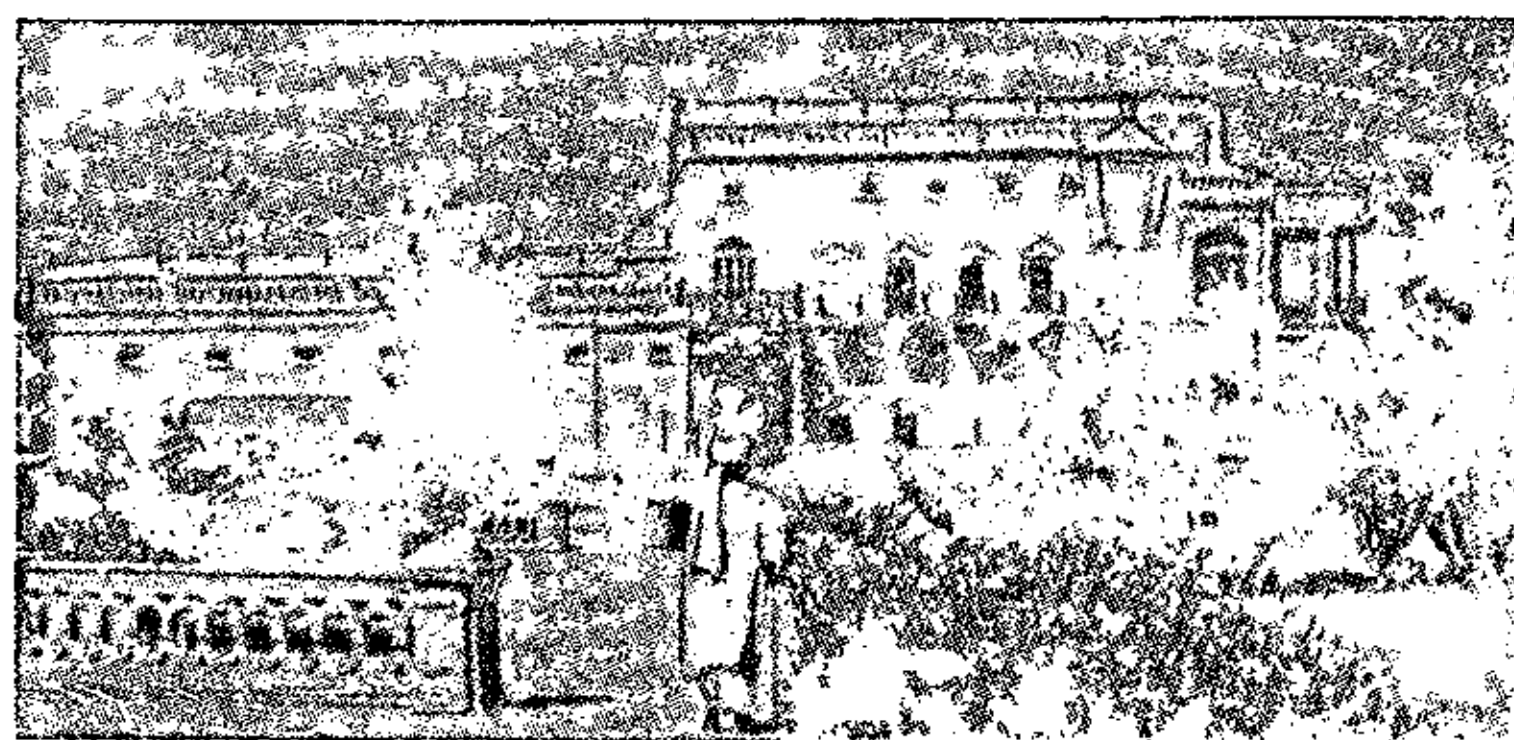

Афганістан.

Королівська палата в Джелалабаді.

**Афектація**, (лат.) прибільшена, удавана чутливість, манірність.

**Афектований**, (лат.) перечулений, неприродно вразливий.

**Афель**, афелій, (гр.) точка найдалшого віддалення планет і комет від Сонця, протилежність до перигелю.

**Афендик** Іван, визначний член львівської Ставропігії, † б. 1648; син його Петро, 1672, був заложником від Львова в Туреччині, † б. 1691.

**Афера**, (фр.) справа, подія, гол. неясна історія, нечиста справа.

**Афіни**, гл. Черниці.

**Афідавіт**, (affidavit, з н. лат. affido) святочна, з важністю присяги, зложена перед владою письменна заява про масткові відносини, про посідання вартісних паперів, про їх походження і власність або про державну приналежність особи. Вживається

ся в Англії й Америці. А. у справі емігрантів, в З. Д. Півн. Америки, є така заява, potwierджена судовими або нотаріальними властями, з описом маєткового стану й зобов'язанням прийняти й удержувати візваного переселенця або дати йому працю на означений протяг часу (т. зв. а. удержання й затруднення). В Канаді таку заяву potwierджують колонізаційні відділи залізничних товариств. В середній і півд. Америці вимагається ще potwierдження в консуляті тої держави, до якої належить дочичний переселенець.

**Афінація, очищення;** а. цукру — очищення рудого (сирого) цукру різними способами перед рафінацією.

**Афінітет,** (лат.), гл. Хемічне споріднення.

**Афіун-Кара-Гісар,** місто в тур. М. Азії, 30.000 меш., вузол анатолійської залізниці. Вивіз опію й килимів.

**Афіш(а),** (фр.) об'ява, прилюдна оповістка.

**Афоділь, асфодель** (*Asphodelus*), золотень, лілієвата рослина, з-над Середземного моря, уважана тамошніми народами ознакою жалоби, також засобом проти чарів, у нас оздобна рослина.

**Афон,** гл. Атос.

**Афонія,** (гр.) утрата мови внаслідок хвороби гортанки і голосових струн.

**Афоризм,** (гр.) загальна, коротко висловлена думка.

**Афраній** (*Afranius*) Люцій, ст.-рим. автор комедій, (б. 150-100 до Хр.), найвидатніший представник рим. національної комедії. Малював народне й родинне життя, наслідуючи Менандра.

**Африка,** 30 мільйонів км.<sup>2</sup> простору — отже простором третя частина світу — розтягається рівномірно по обох сторонах рівника (між 37° півн. і 35° півд. геогр. шир.) і займає гол. зах. частину схід. півкулі (між 17° зах. і 51° схід. геогр. довж.). А. суцільна та в поземі дуже мало розчленована, на півн. межує з Європою, що від неї відділена Середземним морем і Гібральтарським проливом, і з Азією, що від неї відділена Суєзьким каналом, Червоним морем і Аденським заливом. Різьба поверхні А. також мало різnorodна, бо А. є переважно високорівнею (середня височина 660 м.), вищою на півд. сході, нижчою на півн.-заході. Молодші фалдові гори лише на півночі (Атлас до 4700 м.), позатим плоскі височини з пофалдованим архаїчним підложжям, прикриті плоско уложеними молодшими верствами, нижчі в глибині краю, вищі на берегах і тому глибша А. тяжко доступна, тим більше, що ріки творять при впаді в море водопади. На сході А. є поздовжні тектонічні рови від Червоного моря по р. Замбезі, а в них поздовжні озера. Кругом тих ровів вилилася лява й утворила найвищі височини А. (Абесінія до 4620 м.). Найвищі гори А. в її схід. частині під рівником (Кіліманджаро 5900 м.). А. ділиться на такі

природні країни: 1) фалдові гори Атлас на півн. зах.; 2) 200-500 м. висока плита Сагара; 3) Судан, на південь від Сагари, переважно рівна й плоска країна; 4) китловина Конго, 400-600 м. вис.; 5) схід.-афр. озерна височина; 6) півд.-афр. височина зі старими фалдовими горами на під. сході. Найбільші ріки А.: Ніл, що перепливає півн.-схід. частину та вливається до Середзем. моря; Замбезі на півд. сході, вливається до Індійського океану, а до Атлантийського океану Конго й Нігер. А. має багато великих озер, а найважливіші Ньясса, Танганайка та Чад. Підсоння А. найгарячіше з усіх частей світу, бо вся А. за виїмком вузьких смуг на півночі і півдні, що лежать у підтропічній, лежить у тропічній клімат. смузі. Сніг і льодівці маємо лише на найвищих горах. Рістня А. дуже різnorodна. На півн. оливкові гаї, пальми, цитрини та помаранчі, а також трависті степи, на південь від них гола пустиня, а далі степова смуга й саванни Судану, що під рівником переходять у праліс, врешті на крайньому півдні знову степи та саванни й децю лісів. Звірня. На пустині верблюди, газелі, струсі. В лісах малпи, слон, носоріг, гіпопотам. На саваннах найбагатша звірня: крім великих тварин, що живуть і по пралісах, антилопи, жирафи, зебри й хижакі: лев, шакал, гієна; крім цього вужі, москіти, терміти. Населення А. 137 мільйонів. На півночі живуть семіти (араби й абесінці), хаміти (бербери, нубійці, туареги, єгиптяни) та багато мішаних біло-муринських племен. На схід. Мадагаскарі живуть малайці; на півд. заході рештки первісного населення: готентоти, бушмени, а серед муринів пігмейці. Найбільшу часть А. заселяють мурини, яких ділимо на банту і на суданських муринів. Європейці, 2<sup>1</sup>/<sub>2</sub> міл., живуть в півд. А., трохи в Атласі; в інших частинах, крім височин, європейець жити не може. Мурини є поганями, крім частини суданських, які є магометанами; до цих останніх належать усі білі крім абесінців, частини єгиптян і європейців, які є християнами. Господарські відносини. Лише північ і південь мають більше господарське значіння та внаслідок європ. впливів стоять вище культурно від решти. Тропічні околиці є країнами будуччини. Загальний торг. оборот перевищує 1 мільярд доларів і є нижчий від обороту інших частей світу. З А. вивозять: з гірничих добутоків золото (57% світ. продукції), діаманти (99%), рад (23%); з ростинних: бавовну, дерево, кавчук, продукти пальми (99%), какао (63%), з продуктів звіринних: слонову кість, струсеві пера, шкіру. Слабий господарський розвиток А. спричинює недостача комунікації. Густішу сітку залізниць мають країни Атласу й півд. А.; позатим залізниці, що виходять від пристаней у глибину, кінчаються сліпо. Довжина залізниць — 59.000 км. Як комунікаційні дороги мають значіння

# АФРИКА

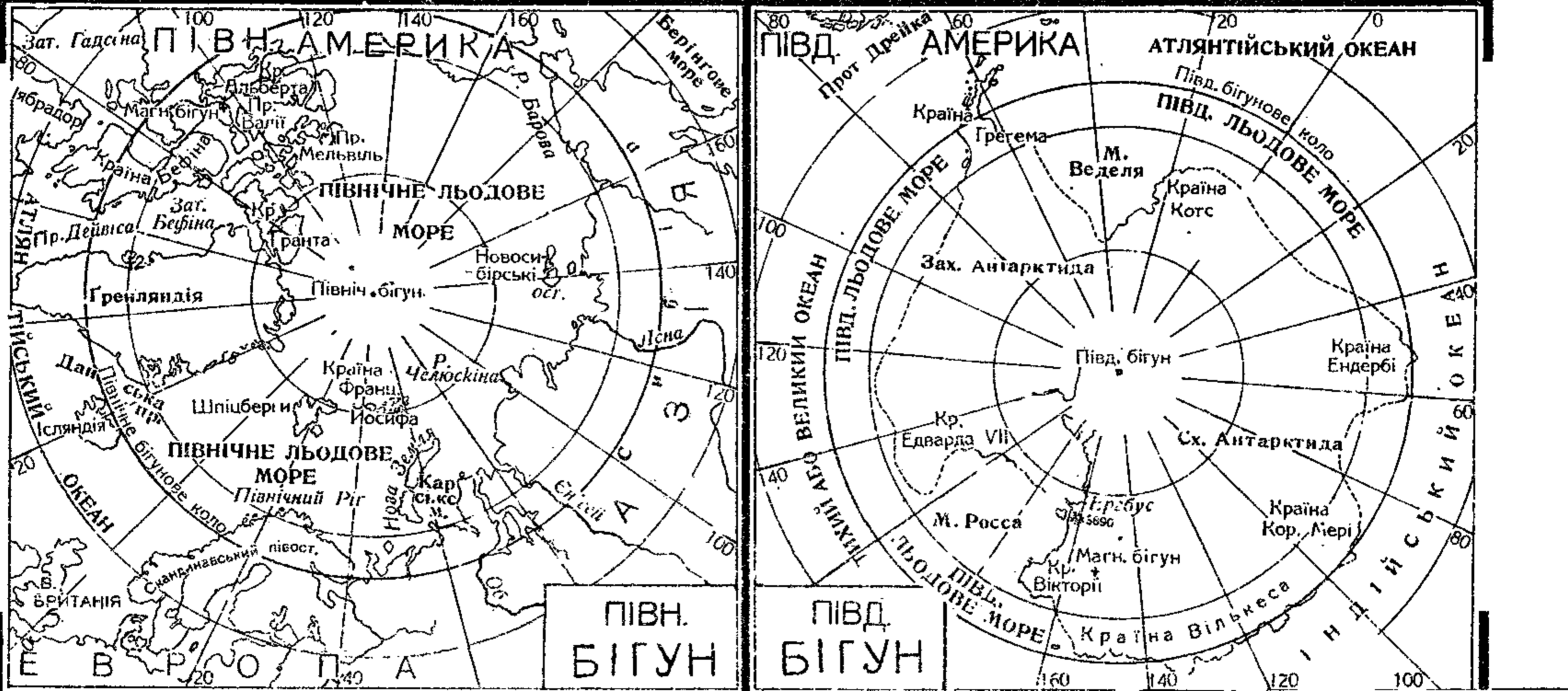
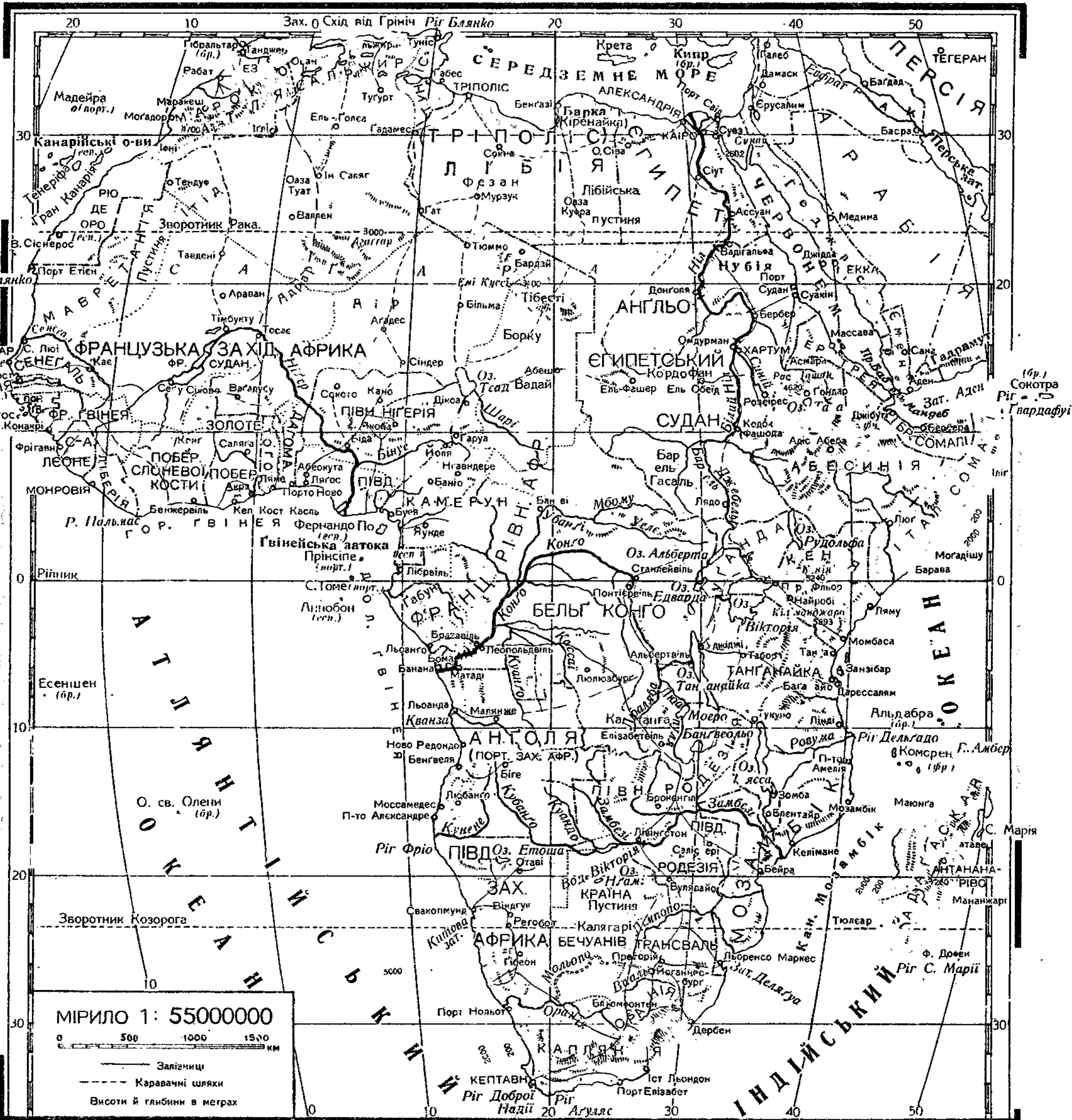

також ріки. На півночі комунікація караванова, на півдні на возах, запряжених волами. Історія відкрить. Старинні знали лише півн. частину А., араби пізнали і глибше положені країни, але до Європи ці відомости не дійшли. Від XV. в. зачали пізнавати й колонізувати береги А. португальці, а опісля й інші европ. народи (голяндці, англійці), але середня А. далі зоставалася незнаною. Щойно з кінцем XVIII. в. розпочалася систематична праця над пізнанням А., започаткована англ.-афр. товариством. Від часу поділу А. між держави Європи веде кожна держава на своїй території стислі досліді. Найважнішими відкривцями й подорожниками були Мунго Парк, Г. Барт, Рольфс, Абаді, Нахтігаль, Швайнфурт, Юнкер, Шніцер (Емін-паша), Лівінгстон, Стенлі, Спик та ін.

Політичний поділ:

Назва держави:	Простір тис. кв. км.	Населення в тис.	Густота насел.
<b>Самостійні держави:</b>			
Абесінія	910	11.500	13
Єгипет	995	14.170	14
Ліберія	95	1.500	16
Бельгійська А. Конго	2.440	11.450	5
Бритійська А. Судан	2.620	6.470	2
Гамбія	10	185	17
Сієра Леоне	80	1.550	19
Золоте Побереж- жя з мандатом Того	235	2.300	10
Нігерія з манда- том Камерун	950	19.100	20
Півд. Африка з мандатом півд.- зах. Африки.	2.820	8.700	3
Родезія	1.130	2.020	2
Ньясса	105	1.210	12
Мандат Танганайка зі Занзібаром	970	4.350	4
Кенія	550	2.600	5
Уганда	285	3.150	11
Сомалі	176	250	1
Африканські острови	6	430	71
Еспанська А. Канарійські острови й Пре- зідіос	7	600	86
Марокко	28	750	27
Гвінея	27	118	4
Італійська А. Лібія	1.550	775	—
Еретрія	120	390	3
Сомалі	405	460	1
Юба	90	160	2
Португаль- ська А. Азори та Мадейра	3	410	137

Іляс де Кабо Верде	4	130	33
Гвінея, Сано То- ме, Прінсіп	37	350	94
Захід. Африка (Анголя)	1.260	2.125	2
Східня Африка	1.110	3.120	3
<b>Французька А.</b>			
Альжир	575	6.065	11
Туніс	125	2.160	17
Марокко	570	4.230	7
Сагара	2.400	1.200	—
Зах. Африка з мандатом Того	3.570	14.240	4
Рівникова Афри- ка з мандатом Камерун	2.690	5.005	2
Мадагаскар і Ре- уніон	630	3.790	6
Сомалі	22	65	3

**Африка півд. - британська**, гл. Союз Півд. Африки.

**Африка півд. зах.**, гл. Союз Півд. Африки.

**Африка португальська зах.**, гл. Анголя.

**Африка португальська східня**, Мозамбік (Estado d'Africa oriental), порт. провінція на схід. берегах А. над Індійським океаном, має разом з округом Ньясса Ровума, який належав перед 1914 до Нім. Схід. А., 1,110.000 км.<sup>2</sup> і 3,120.000 меш., з чого 11.000 білих. Перевагу мають саванни; вивіз кавчуку, шляхотного дерева, руд. Більші місцевості є пристанями: Мозамбік, Бейра, Софалія й Льоренцо Марквез; цей останній є осідком губернатора. 1.300 км. залізниць, котрі сполучують порти Вейру і Льоренцо з глибиною краю й з півд. брит. А.

**Африка серед. британська**, гл. Ньясса.

**Африка схід. британська**, гл. Кенія.

**Африка схід. німецька**, гл. Танганайка.

**Африка французька зах.** (Afrique occidentale française), обіймає великі простори А., гол. в сточищі рік Нігеру і Сенегалю; сягає на заході і півдні по Атлантик, на півночі по есп. Сагару і півд. територію Альжіру, на сході по франц. А. Рівникову. Складається з провінції Сенегаль, Гвінея, Побережжя Слонової Кости, Мавританії, Судану, Нігерії, Гор. Вольти, Дагомей та з мандату Того; резиденція губернатора в Дакарі. Простір 3,570.000 км.<sup>2</sup> і 14,240.000 меш.; з того 9.000 білих. Обіймає тропічні ліси на півдні над Гвінейським заливом, далі на північ саванни, степи, а навіть пустині. Вивіз кавчуку, земних горіхів, пальмового олію.

**Африка французька рівникова**, (Afrique equatoriale française) до 1910 фр. Конго, фр. колонія, що тягнеться від дол. Конго до іт. Лібії й обіймає провінції: Габон, Середнє Конго, Убангі-Шарі, Чад і, як мандат, часть давньої нім. колонії Камерун. Столиця Бразавіль (Brazaville). Країна складається з височин (1000 м.) на півдні та кітлини Чад на півночі. На півдні тропічні ліси, да-



лі на північ саванни, степи й пустиня Сагара. Країна мало використана економічно через слабкий розвиток комунікації. Вивіз кавчуку, пальмового олію, какао, кави. Поверхня 2,690.000 км.<sup>2</sup> і 5 міл. меш. (мурини банту, суданські, пігмеї, араби).

**Африканські народи.** Основним і первісним населенням Африки є бушмени й пігмеї, яких пізніше витіснили негри, що визначаються чорною краскою лица, шерстяним волоссям, високим ростом, довгоголовістю, плоским носом з широкими ніздрями й грубими губами. Півд. частина негрів, банту, належить до окремої мовної сім'ї й витворилася через змішання з бушменами, пігмеями й хамітами. Новішу колонізацію, що прийшла приблизно в IV. в. до Хр. з Азії й Європи, творять хаміти, що їх тип найкраще задержали етіопи в Абесінії та над Нілом, почасти теж бербери й туареги. Сильні хамітські впливи помітні теж у групі негритських народів між басейном Ніла, Хоага й Сенегалу, що відомі під збірним іменем Фульбе-санде. Ще новішою групою афр. народів є семіти, до яких належать у першу чергу різні араб. племена. Позатим уся півн. Африка залюднена мішанцями хамітів і семітів, як пр. маври, феллахи й копти. Насамкінець, ще до Хр., розпочалася індоевроп. колонізація, зокрема перс., гр. й рим. З культурного боку первісна людність А. розпадається на чотири групи: 1) примітивні мисливці, пігмеї й бушмени, 2) зах.-афр. хлібороби, 3) півн.-схід. пастухи, кафри й масаї, 4) суданці.

**Африкан** (Sextus Julius Afr.), гр. історик, що жив у Александрії в III. в. Своім „П'ятикнижжям“ (Pentabiblion) став основником погансько-християнської хронології. Також прізвисьце двох Сціпіонів, гл. Сціпіон.

**Афродизія(зм)**, хоробливо збільшений половий гін.

**Афродизіяка**, (гр.) засоби для збільшення полового гону.

**Афродіта**, гр. богиня любови й краси, лат. Венера, дружина Гефайста, за Гезіодом виринула з морської піни, гл. Анадіомена.

**Афронт**, (фр.) образа, зневага.

**Афтартодокети**, сторонники монофізитизму в VI. в.

**Ахав**, син Амврія, ізраїльський цар, чоловік Езавелі.

**Ахаз**, одинадцятий юдейський цар, 741-725 до Хр.

**Ахайці**, Ахейці, Ахіви, ст.-гр. плем'я в Тесалії й на Пелопонесі; у Гомера загальна назва греків під Троєю.

**Ахал-теке**, низка оаз у Туркестані, за-

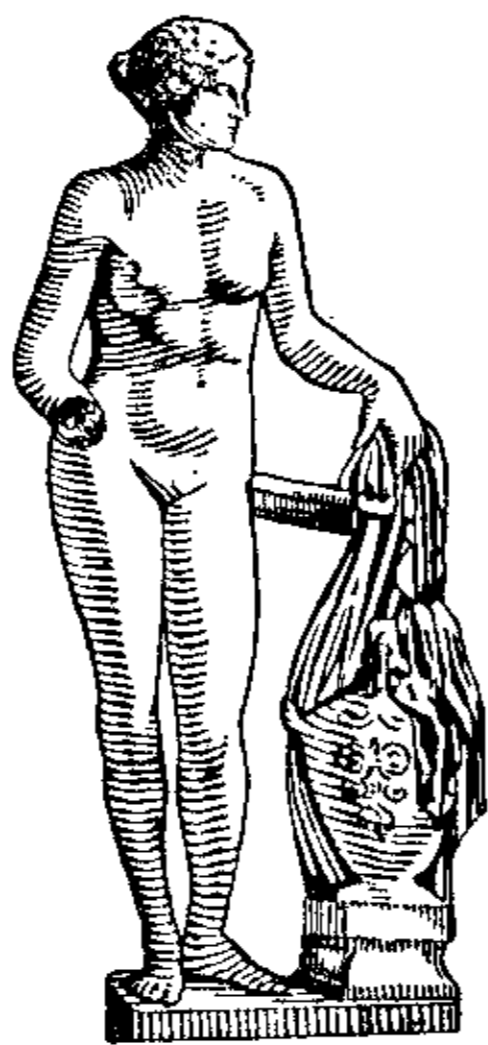

Афродіта.

селених туркменами - текинцями, здобута Росією в 1879-80.

**Ахард Франц Карл**, нім. хемік (1753-1821), збудував 1801 першу фабрику бурякового цукру.

**Ахат**, півцляхетний камінь, пасматий і різнобарвний халцедон. Служить до виробу прикрас.

**Ахейропота**, (гр.) нерукотворний образ. Так зветься ікони Христа, яких, згідно з традицією, не малювала людська рука, а які повстали чудесним, нерукотворним способом. В укр. іконописі поширений нерукотворний образ типу „рушника св. Вероніки“.

**Ахейський союз**, дві федерації в ст. Греції: 1) старий союз 12 громад Ахайї, ще з часу йонійців; 2) союз пелопонеських міст для визволення від македонців і тиранив (280-146). В 146 підпав під владу римлян.

**Ахелой**, (гр.) тепер Аспропотамос, найбільша ріка в Греції, випливає в Епірі, впадає до Йонійського моря.

**Ахемелех**, перво-священик, нащадок Аарона.

**Ахеменіди**, ст.-перс. династія: від Кира (553-529) до Дарія III (†330)

**Ахен**, гл. Аахен.

**Ахензе**, (Achensee), озеро в півн. Тіролі, в Австрії.

**Ахеронт**, (гр.) 1) ріка в Теспротії, тепер Лаккіотікос; 2) в гр. міт. одна з рік підземля.

**Ахея**, (гр.) ст.-гр. країна на півн. побережжі Пелопонесу, від 146 до Хр. назва цілої Греції, з виїмком Тессалії, як рим. провінції.

**Ахіви**, гл. Ахайці.

**Ахілл**, (гр.) у Гомера най-хоробріший гр. лицар під Троєю, син Пелея й Тетіди; по переказу міг бути ранений тільки в п'яту недоторкнену огнем, що в нього вкинула його мати після народження, щоб учинити його безсмертним (Ахіллово п'ято); убив Гектора й волочив його тіло довкола мурів Трої; його самого убив опісля Паріс.

**Ахіллово п'ято**, вразливе або слабе місце даної людини, або якого твору, назване так від самотнього місця, де міг бути зраним Ахілл.

**Ахляйтнер** Артур, нім. письмен., \*1858. Гарні гірські малюнки природи.

**Ахмед**, гл. Ахмет.



Ахат.

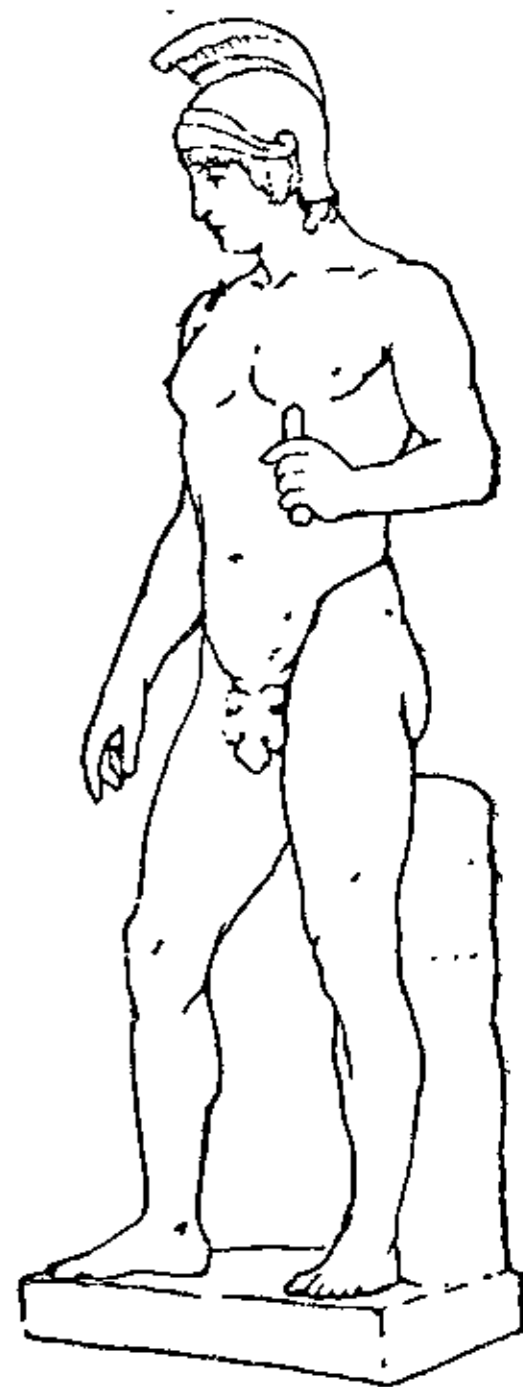

Ахілл.

**Ахмес**, (Ahmes), єгип. математик (жив між 2000 і 1700 до Хр.), автор найдавнішого мат. твору, що доховався до наших часів (папірусовий звиток, довжини 20 м. та ширини 30 см).

**Ахмет**, ім'я багатьох тур. султанів: 1) А. I., 1603-1617, походи козаків на Чорне море; 2) А. II., 1691-93; 3) А. III., 1703-30, переговори з Мазепою й Орликом, 1709-1711 війна з Росією, перемога над Петром Вел. на Пруті 1711; війна з Австрією, в мирі в Пожаровачі 1718 втратив Банат, Београд і М. Волощину.

**Ахмет**, 1) хан Золотої Орди, союзник поль. короля Казимира проти Москви, †1481, після цього Орда розпалася; 2) перс. шах, 1909-24, детронізований.

**Ахмет-Зогу**, альб. диктатор. 1925 скинув уряд поступового Фен-Ноллі; зразу був сторонником Югославії, а опісля Італії.

**Ахмет Мідгат**, визначний тур. епічний поет (1841-1913).



Ахмет III.

**Ахмет-шах** або Дурані, основник царства афганців (1724-73), що простягалася від зах. границь Хоросану до

Сиргину й від Оксусу до Індійського океану й Перського заливу.

**Ахмім**, місто в гор. Єгипті над Нілом; 27.000 меш.; оживлена торгівля.

**Ахоблія**, (гр.) недуга, при якій жовч не виділюється як слід.

**Ахроматичний**, (гр.) без краски. А. призми відхилюють проміні світла, але не розщиплюють їх на краски. А. сочки дають образи без закрашених країв. Одні й другі зладжені з двох різних родів шкла, яких співчинник заломання різних.

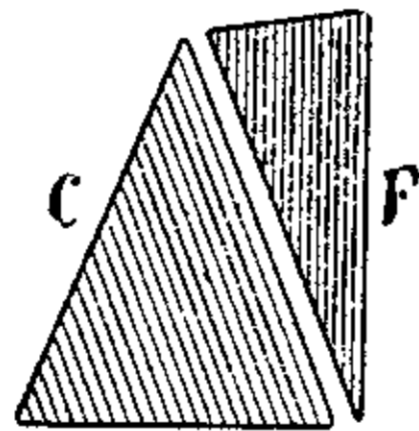

Ахроматичні призми.

**Ахроматоція**, (гр.) гл. Дальтонізм.

**Ахтарі**, Ахтарська, пристань при Ахтарським заливі на Кубані, над Озівським морем; 10.000 меш. Торговля збіжжям.

**Ахтирка**, гл. Охтирка.

**Ахтуба**, рам'я Волги, яке відділюється від гол. ріки вище Царицина.

**Ахун**, духовник у мусулман, щось як декан.

**Ахшарумов** Микола, рос. маляр і письмен.-белетрист (1819-93), писав романи та критичні статті.

**Ацетат**, (лат.) сіль оцтової кислоти. Ацетат вапну служить сирівцем для одержання ацетону. Ацетат олова відомий під назвою олов'яного цукру — отруйний. Ацетат целюльози вживається до виробу целюлоїдної маси на трудно запальні фільмові плівки.

**Ацетилен**, (C<sub>2</sub>H<sub>2</sub>), газ, витворюється ділан-

ням води на вуглець вапу „карбід“; уживається на освітлення, виріб оцтової кислоти; суміш з киснем — на тзв автогенне лютування та різання металів.

**Ацетон**, (CH<sub>3</sub>. CO. CH<sub>3</sub>), безбарвна рідина ароматичного запаху; складова част' сирого деревного спирту, є також у сечі хорих на цукрицю. Вживається в піротехніці, при виробленні штучних красок і як розчинник целюльози, хлороформу й інш.

**Ацетонемія**, (лат.-гр.) хороблива поява ацетону в крові людини; хвороба переміни річовин, виступає внаслідок цукриці, а також голодування, ослаблення важкими хворобами, невідповідного відживлення (недостача мучних і цукрових страв).

**Ацидоль-пепсин**, хлорак бетаїну, з пепсином, лік у пастильках, вживаний замість соляної кислоти при слизних катарах шлунку і небезпечним малокров'ю.

**Ацтеки**, тубільче мех. плем'я. Колись високо-культурне та могутнє, по приході еспанців культурно не розвивається й загибає. Свою давню культуру витворили принаймні ще 700 літ до приходу європейців. Їх культура зовсім своєрідна, хоч має деяку схожість з ст.-єгип. культурою. А., рільниче плем'я, знали штучне наводнення і будували величаві святині — піраміди, що з них деякі, а саме в Теноцвлянці і Хочікалько, заховалися донині. Також літ. пам'ятки, списані особливим образковим письмом, і металеві мист. вироби доказують їх розвиток понад інші тубільчі ам. племена.

**Ачінськ**, повітове місто в Єнісейській губ. на Сибірі над рікою Чулимою, побічною Обі, при сибірській залізниці; 15.000 меш.

**Аш**, повітове місто в Чехії на границі Баварії і Саксонії, заселене німцями, 20.000 меш. Ткацький промисл.

**Аш Шолом**, жид. письмен., \*1881; пише ст.-жид. мовою й жаргоном оповідання й драми: „Містечко“, „Бог помсти“ й ін.

**Ашанті**, або Ассанте, колишнє муринаське королівство, від року 1901 част' в брит. колонії Золоте Побережжя. Вивіз золота, какао, кавчуку, шляхотних пород дерева.

**Ашанті**, негритянське плем'я (б. 400.000 душ), посвоячене з родиною народів банту, визначається питомою негритянською культурою.

**Ашар** (Achar) Люї-Амеде письменник белетрист і журналіст (1814-1875); автор пікантних образків і повістей з паризького життя.

**Ашафенбург**, місто в Баварії над дол. Майном, 33.000 меш. Промисл деревний, папірний, торгівля. Великий замок зі славними збірками старовини.

**Ашенбренер** Михайло, діяльний член російської воєнної організації партії „На-

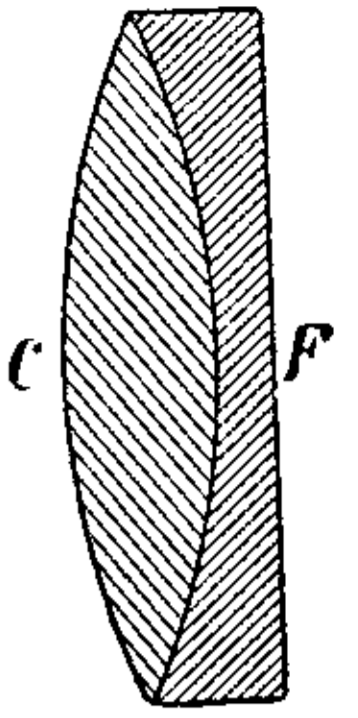

Ахроматичні сочки.

родньої Воли". Арештований через зраду Деґаєва, разом з іншими був у 1884 засуджений на смерть, яку замінено на дожиттєвотне замкнення в Шліссельбурзькій твердині. Вийшов на волю 1905.

**Ашерслебен**, місто в пруській окрузі Маґдебург, 28.000 меш. Промисл. металевий, гірництво (сіль, лігніт).

**Ашкаренко** Грицько, антрепренер рос-укр. трупи, започаткував 1881 по забороні 1876 відродження укр. театру на В. Україні виставами в Кременчуці при участі Кропивницького та Садовського.

**Ашкерц** Антон, один з найбільших словінських поетів (1856-1912), зразу лірик, згодом епик, здобув собі славу як звеличник словінської старовини.

**Ашуги**, вірменські народні кобзарі.

**Аю-Даг**, Ведмідь-гора, на півд. березі Криму, 580 м. вис., руїни ст. ґенуезької кріпости.

**Б**, цел. буки, гр. бета, β; шелестівка, друга буква у багатьох абетках; Б латинкою (B): у хемії: знак первня бору; в музиці: B = Basso, b = на пів тону знижене h (= ais на піаніні), також знак, що наступна нота знижується на пів тону (bb на цілий тон); у східніх іменах = ібн; у математиці: знана незмінна величина; на біржі: B або Br = Brief, або подача у зазначеній ціні; також: вексель, вартісний папір; при ареометрах B = Baumé, гл. Боме́.

**Б-дур** (B-dur), дурова скаля від тону B із 2-ма обниженнями: b, es.

**Б-моль** (B-moll), мольова скаля від тону b, із 5-ти обниженнями: b, es, as, des, ges; гл. Бемоль.

**Баадер** Франц, нім. кат. філософ (1765-1841), при помочі модерної філософ. спекуляції старався розв'язати стару схоластичну проблему про взаємини між вірою і знанням; автор праці про унію між зах. й схід. Церквою.

**Баадс** Кнут Андреассен, норвезький пейзажист і марініст (1808-79).

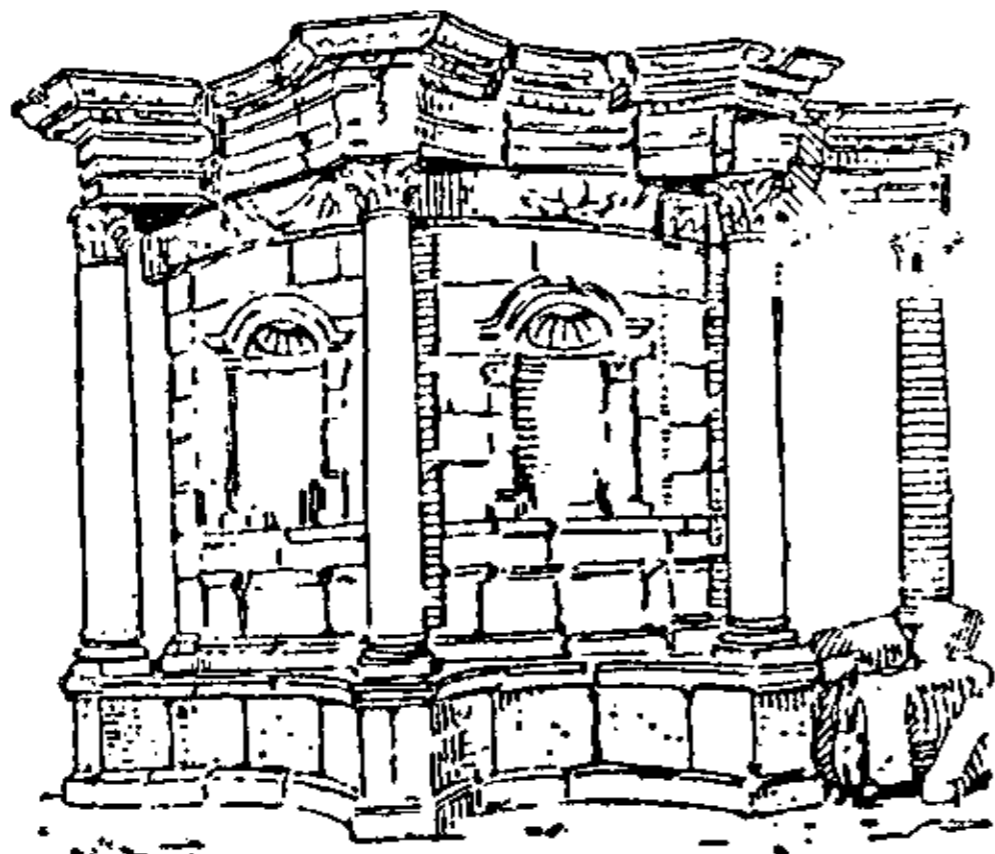

Руїни в Баальбеку.

**Аютя**, давня столиця Сіаму над рікою Менам, 50.000 меш.

**Аякс**, (Aiax), гл. Еант.

**Аякучо**, (Ayacusho), столиця округи тої самої назви в Перу, 25.000 меш; в околиці багаті копальні ртуті, університет.

**Аячіо** (Ajaccio), гол. місто та пристань

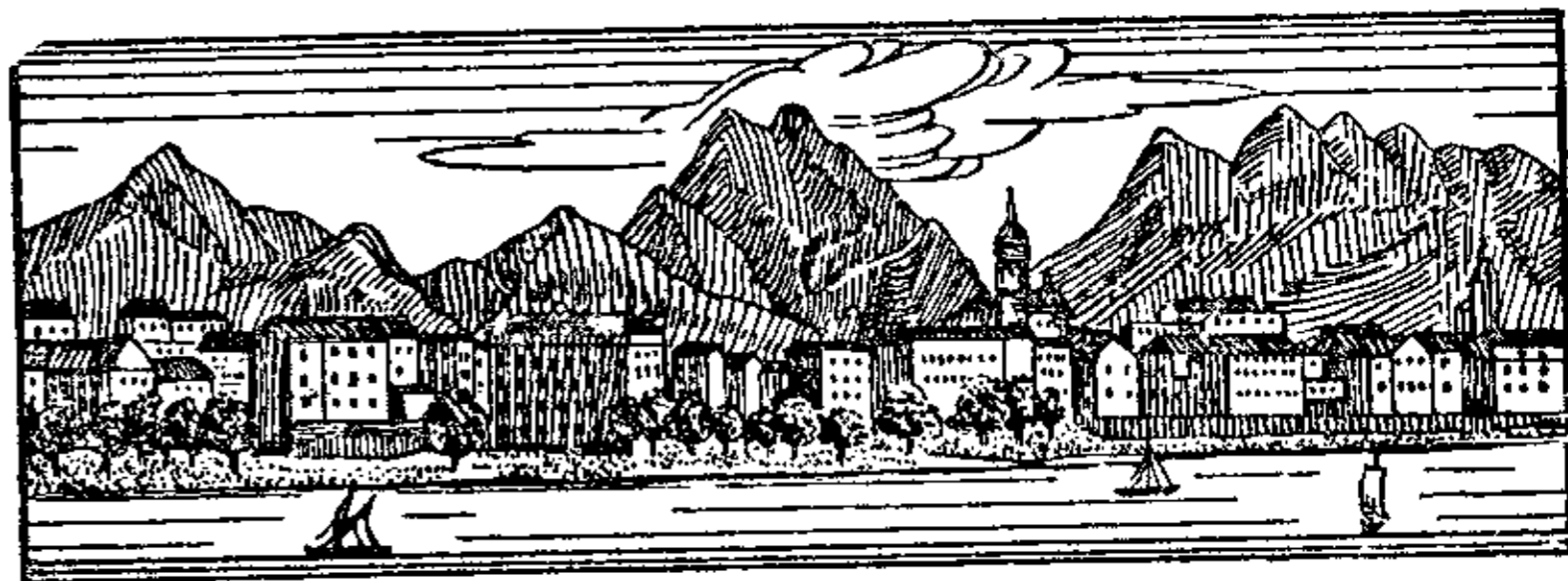

Аячіо.

**Корсіки**. Морська кріпость, кліматична зимова місцевість, місце уродження Наполеона, 23.000 меш.

**Бааль**, гл. Ваал.

**Баальбек**, ст. Геліополь, нині мале місто в серед. Сирії; 5.000 меш. Колись велике фенікійське місто з культом Ваала. Славні руїни.

**Баас**, (дол.-нім. і гол.) хазяїн, майстер.

**Баб**, (араб.-перс.) ворота, брама.

**Баба** рожева, пелікан (*Pelecanus onocrotalus*), найбільший водний птах, подібний до гуски, тільки отяжілий, з довгим плоским дзьобом, під яким є просторий мішок, де птах ховає свою добичу; пір'я рожеваве; живиться рибами; живе над берегами Індійського океану і морей: Каспійського, Чорного й Середземного, при берегах Азії й Африки. Вважається зразком материнської любови.

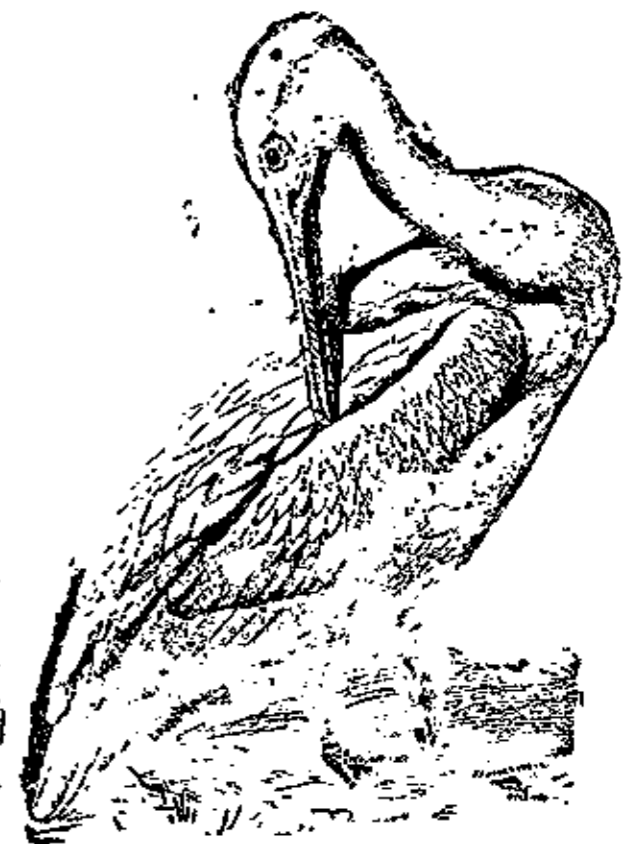

Баба-пелікан.

**Баба**, (тур.) дід, старець, батько; у переносному значінні кобзар, байкар, ворожбит; **баба-хан**, батько князя або короля, також почесна назва духовних у Персії й Туреччині.

**Баба**, тягар з литого заліза або з дерева, до вбивання палів у землю.

**Баба**, чоловікоподібний кам'яний ставник; такі ж ставники, мабуть намогильники, розсіяні скрізь на просторі від Байкальського озера аж по Вюртембергію. Азій-

ські „баби“ зображують мужчин і зв'язані з похоронним обрядом. „Баби“ степової України, це переважно жіночі постаті, рідше чоловічі. Галицькі „баби“, це згрубша обтесані каменюки, нерідко з таємничими знаками, схожими на рунічну азбуку, або рисунками. Походять, мабуть, з залізної або ранньої княжої доби.

**Баба-Даг**, тур. назва різних гір у М. Азії.

**Бабайка**, весло прикріплене до човна.

**Бабак**, байбак (*Marmota bobac*), невеличкий гризун, до 4 дм. дов., з густою, буравою шерстю; належить до вигибаючих тварин на наших степах. Невеликі громади живуть ще в неораних степах Старобільської округи, також у схід. Азії.

По народнім віруванням пробуджується 1-го березня й свище, після чого зачинається весна. Шкірки бабаків на Україні вживають на обшивку кожухів. В Альпах і Татрах живе споріднений б. альпійський.

**Бабар**, острови Сундайського архіпелагу; 843-км.<sup>2</sup> поверхні, 25.000 меш.

**Бабашка**, в друкарстві квадрат для заповнення порожнього місця.

**Баба-Яга**, в слов. мітології стара жінка-відьма з залізними зубами, їздить на ступі й поганяє кочергою, живе в лісі й з'їдає малі діти. В особі Б.-Я. бачила мітологічна школа уосіблення зими, в новіших часах учені добачують в ній прояви тотемізму.

**Бабель Ісаак**, сучасний рос. письменник, \*1894, жид. роду; „Розкази“.

**Баб - ель - Мандеб**, (араб. „брама жалоби“), пролив, що лучить Червоне море й Аденський залив.

**Бабезія**, рід паразитів (бактерій), що живуть у крові різних ссавців. *B. bigemina* спричиняє тзв. техаську пропасницю у худоби.

**Бабельсберг**, замок у Почдамі б. Берліну; улюблена місцевість останніх нім. цісарів, збудований 1849.

**Бабенберги**, пануючий княжий рід в Австрії (976-1246).

**Бабес Віктор**, рум. анатома-патолог і бактеріолог (\*1854); його іменем названо заразки бабезії.

**Бабёф** (*Babeuf*) Франсуа Ноель, фр. революціонер, зв. Тракхом (1760-97), голова комуністичного „Товариства Рівних“, згинув на гільйотині.

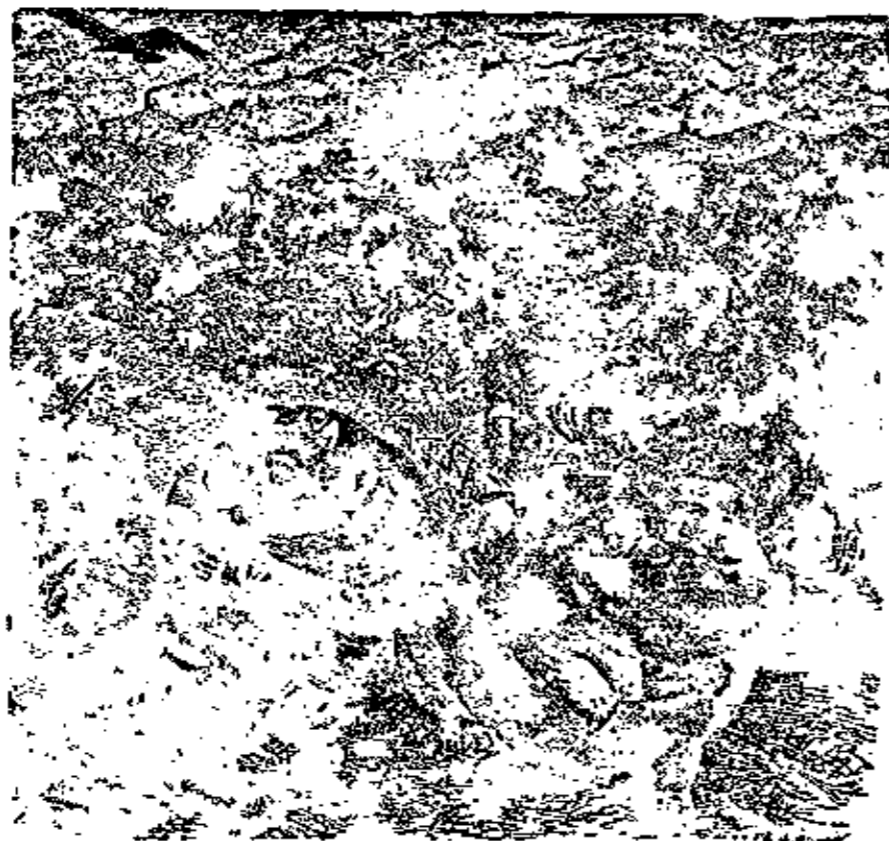

Бабак.

**Бабець головач** (*Cottus gobio*), невеличка рибка (до 1 дм.) з великою головою й гострими колючими проміннями в плавцях; помітна своєю дбайливістю про свої молоді й своїм прив'язанням до них. Споріднений морський бабець колючий (*C. scorpius*), дещо більший, помітний дуже великою головою і широкими грудними плавцями.



Бабець головач.

**Бабине літо**, початок осені, коли в гарну пору уносятся в повітрі павутиння баболітника; також саме-ж згадане павутиння.

**Бабинець**, бабник, жіночник, первісно прибудівка до гол. церковної нави, призначена для жінок, опісля підсіння церкви.

**Бабинська республіка**, товариство веселих і дотепних людей, яке заснували у Бабині б. Люблина пани Пшонка і Кашовський в XVI. в. Ціллю т-ва крім забави була направа звичаїв висміванням суспільних хиб.

**Бабізм**, магомет. секта в Персії з містичною закраскою. Основником був Алі Магомет, якого звали Баб, тобто ворота (до пізнання Бога), †1849. Бабісти живуть ще нині на Кипрі і в Акка.

**Бабій Іван**, сучасний укр. маляр неоклясик. \*1896, студював малярство в Києві, Берліні й Парижі, здобув загальне признание на виставах у багатьох містах Німеччини і в Парижі; містець в портретах і мертвій природі.

**Бабіне** (*Babinet*) Жак, фр. фізик і математик (1794-1872), дослідник магнетизму, оптики й механіки, придумав у двотолокових помпах до розріджування повітря затичку, що протиділає некорисному впливові шкідливого простору.

**Бабіруса** (*Porcus babirusa*), на 1 м. вис. свиня, що живе на Сундайських островах, помітна дуже довгими іклами на обох щоках; при чому ікли горішньої щоки виходять назверх, пробиваючи підставу рила; у самиць ікли малі.

**Бабіт**, білий легкотопний стоп цини, антимону й міді або олова в різних відношеннях. Вживається для заливання вальниць.

**Бабіч Любомір**, (псевд. Сандор Джальський), \*1854, Тургенев хорв. літератури. Реаліст, психолог, малює головно життя хорв. інтелігенції.



І. Бабій: автопортрет.



Бабіруса.

**Бабка**, гл. Подорожник.

**Бабка**, 1) кістка або камінчик при діточій грі в бабки; 2) в народнім одязі застіжка, якою застібають за гаплик; 3) рід печива з муки, картоплі й пшона з яйцями, також з муки, жовтків і цукру; 4) рід коваленьки для клепання коси.

**Бабка**, русалка (*Libellula*), велика комаха, з великою головою, з сильними щокми і дуже великими очами, довгими ногами, великими, густо сітчатими крилами і довгим, зв. рівним, тулубом; живе понад водами; пажерливі личинки живуть у воді. Деякі відміни дуже гарно забарвлені.

**Бабла(х)**, (перс.) рід інд. акації (*Acacia arabica*), що її кора містить 12-27% гарбовинних речовин. Широко вживається для чинення шкір (кіпсів) у Схід. Індії.

**Баболітник подорожній** (*Thomisus viaticus*), маленький павучок, що не снує сітей, а тільки довге, ниткувате павутиння, тзв. „бабине літо“, на якому, гнаний вітром, перелітає з місця на місце.

**Баборах**, чеський народній танець.

**Бабрій**, гр. поет з кінця II. в. по Хр., автор байок у холямбах, гол. джерело візант. байкової літератури.

**Бабу**, в Індії почесна назва: пан.

**Бабуїн** (*Cynopithecus babuini*), північно-африканська малпа, з довгою головою і коротким хвостом.

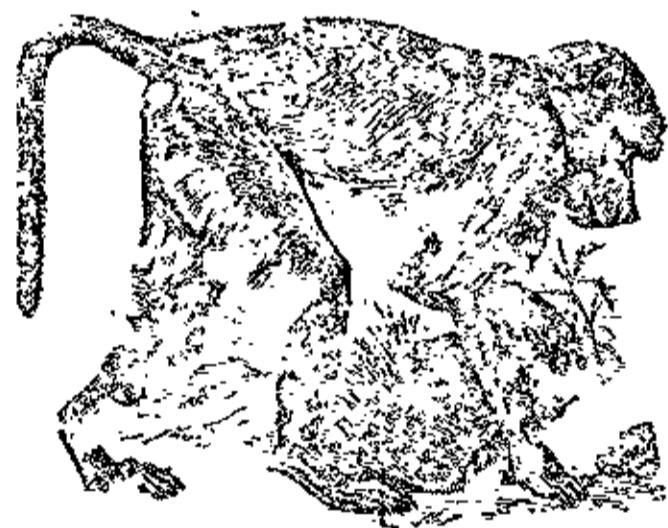

Бабуїн.

**Бабукур**, негрит. плем'я в середній Африці в околиці Ньям-Ньям, займається хліборобством, випасом худоби, до сі людоді.

**Бабуни**, або Богуміли, гл. Богуміл.

**Бабур**, Сагір уд-дін Мугамед, перший вел. могол Індії (1494-1530), потомок Тимура, завойовник.

**Баб'я Гура**, найвища гора в зах. Бескидах, 1725 м. вис., зі слідами колишнього льодівця.

**Баварія** (*Bayern*), друга щодо величини нім. союзна держава, 76.000 км.<sup>2</sup> і 7,400.000 меш., складається з двох частин: більшої схід. в сточищі Дунаю і Майну, меншої зах. за Райном, тзв. Палатинату, що відділена від більшої державами: Вюртемберг і Баден. Б. є гориста й обіймає Баварські Альпи, Швабсько-баварську височину, ще далі на півночі Чеський і Баварський Ліс, вапнякову Швабську та Франконську Юру, вулканічні Ренські (*Rhoen*) гори та Шпесарт, а врешті в Палатинаті Гард (*Hardt*). Б. це одна з найбільше рільничих країн Німеччини (41% рілля, 34% лісу, 17% пасовиська); особливо розвинене хмелярство, а разом з ним славне баварське пивоварство, частинно управа вина над Майном у Палатинаті. Копалинні багатства невеликі (вугілля, графіт, руда) і тому промисл не ду-

же великий, хоч є деякий залізний і шкляний промисл, але зате славні є баварські виробы цяцьок і ювелірські. Баварію заселяли колись кельтійські бої і шойно в часі мандрівок народів заселили її герм. баювари. В часі Августа Б. належала до рим імперії (Норікум), а опісля до франконської держави і до Каролінгів. 1180-1777 панували в Баварії Вітельсбахи, а 1777-1918 Цвайбрюкени. В часі наполеонських воєн Баварія була по стороні Наполеона, а опісля в часі організування Німеччини в одну державу теж нерадо йшла за цим і держала з Австрією. 1918 перестала Б. бути королівством, була кілька тижнів в 1919 радянською республікою, а нині є при кермі аграрії і клерикали (Б. кат. країна). Гол. місто Мюнхен.

**Баварська сукцесійна війна**, 1777-79, між Австрією і Прусією; мир у Тешині 1779.

**Бавбо**, Баубоб, в гр. орфічній поезії цинічна жартівниця, нянька Деметри (Церери).

**Бавгіній** (*Bauginius*) Каспар, швайц. анатом і ботанік (1560-1624).

**Бавій** (*Bavius*), нездарний римський поет, враз з Мевієм противник Горация і Вергіля.

**Бавкида**, гл. Филемон і Бавкида.

**Бавмайстер** (*Baummeister*) Християн, нім. філософ (1709-85), написав підручники до філософії, які знайшли поширення у цілій Європі і були вживані також у київській Академії. Частину його твору: „*Elementa philosophiae recentioris*“ переклав на укр. мову професор львів. унів. Петро Лодій 1790.

**Бавман** (*Baumann*) Оскар, нім.-австр. дослідник середньої Африки (1864-99).

**Бавмгартен** (*Baumgarten*) Александер Готліб, нім. філософ (1714-62), прихильник філософії Вольфа й основник нім. естетики.

**Бавовник**, заполочник (*Gossypium offic.*), зелеста, корчовата, до кількох метрів вис. рослина з роду слизуватих. Її дрібні зернятка вкриті ніжними довгими волосинками, які творять тзв. бавовну. З комірок достиглих плодів бавовника виймають бавовну разом з насінням, просушують її і при допомозі машин відокремлюють волокна від насіння. З очищеної бавовни прядуть у бавовняних прядільнях нитки, з яких у ткальних виробляють різноманітні тканини. З бавовни вироблюють також вату, штучний шовк, стрільну бавовну, целюльоїд, папір, кольодій і багато ін. Для цього в теплих краях управляють б. на великих, просторих плянтаціях. Загальний збір бавовни в цілому світі доходить до 4865 тисяч тон річно, з того достарчують у тисячах тон:



Бавовник.

З. Д. А.	2.773	Півд. Америка	320
Брит. Індія	997	Єгипет	271
Китай	340	Туркестан	164

Б. сьогодні є головним ткацьким сирівцем, а саме в цілому світі добувають щорічно пересічно в тисячах тон: бавовни 4.865, юти 1850, вовни 1388, конопель 935, льону 590 тис. тон. Насіння бавовника має 17-24% олію, який вживається в залежності від способу добування та очищення до їжі, до виробу маргарини, мила й для освітлення. Річно добувають б. 30 мільйонів метр. сотнарів того олію, переважно у З. Д. А. Б. походить з аз. Індії і була відома здавна тубільцям Сходу, котрі вирощували й обробляли бавовну у значній кількості. В Європі почали обробляти бавовну араби в Іспанії вже в IX. в., але на більші розміри почалося бавовняне виробництво щойно з винаходом машин-пряділень, з початком минулого століття.

**Бавцен**, гл. Будишин.

**Багавальпур**, держава залежна від Британії у Пенджабі (Схід. Індія), 44.770 км.<sup>2</sup>, 782.000 меш.

**Багадур Шаг II**, останній вел. могол (1837-57), з роду Тимура, поет, †1862.

**Багаїзм**, магомет. поступова секта, що заступила бабістів у змаганні до релігійного об'єднання народів. Основником був Гусейн Алі, званий Бега-аллах, †1892.

**Багалій Дмитро**, укр. історик, \*1857 в Києві, професор і ректор харків. унів., член В. У. А. Н., дослідник степової України; важніші праці: „Історія с'верської землі“, „Очерки по історії колонізації степної України“, „Українська старина“, „Опыт історії харков. університета“, „Археолог. карта Харков. губ.“, „Історія г. Харькова“, „Русская історія“, „Історія Слобідської України“, „Нарис укр. історіографії“, „Гр. С. Скорода“.

**Багама**, англ. острови зах.-інд. або антільського архіпелагу. Разом 690 островів, низьких, коралевого походження, з цього 29 більших; загальна поверхня 11.400 км.<sup>2</sup>; 58.000 меш., переважно муринів. Рибальство, губки, черепашина, огородинство. Більші острови: Андрос, В. Абако, В. Багама; гол. місто Нассав.

**Багатир**, назва геройських осіб в іст. піснях, билинах, як: Ілля Муромець, Добриня Никитич, Альоша Попович й ін.; правдоподібно з монг. *baghatir* = відважний вояк, сміливий і хоробрий витязь, незвичайний силач; великий багач.

**Багдановіч**, гл. Богдановіч.

**Баговіння**, гл. Гліни.

**Багонник**, багно, бредулець (*Ledum pa-*

*lustre*), корчовата рослина з роду вересуватих, з вузьким листям і білим запашним квітом; росте на торфовищах, особл. в основних лісах; уживають для лікування людей і худоби: проти кашлю, на поти й очищення нирок, також як підмішку до пива; зовнішньо, як лік проти прищів і сверблячки; порошок з сушого листя вживають проти блощиць, бліх і молів.

**Багринець**, гл. Порфір.

**Багровець** (*Purpura patula*), слимак з яйцеватою, широкою, слабо звиненою шкаралупою; виділює особливу рідину, з якої в старину вироблювано дуже цінену багряну краску, пурпур; живе над берегами Середземного моря.



Багонник.

**Бага, Вагра** (*Vagres*), африкан. плем'я, що живе на побережжі фр. Гвінеї, відрізняється від муринів бурою краскою шкіри і несплощеним носом

**Багаж**, (фр.) вантаж, клунки, речі, що їх беруть у дорогу або в похід загалом, а особливо клунки навантажені на військові підводи або й на плечі.

**Багальпур** (*Bhagalpur*), місто в Бенгалії, брит. Індія, над Гангом: 69.000 меш.

**Багателізувати**, маловажити, нехтувати.

**Багателя**, (фр.) дрібниця; також малий, легкий інструментальний твір.

**Багдад**, столиця васальної брит. держави Ірак, над рікою Тигром; важне торг місто; 145.000 меш. 763-1258 осідок каліфату.

**Багдадська залізниця** є частиною анатолійської залізниці, що має лучити найкоротшою дорогою Європу з Перським заливом. Довжина 2400 км.; переходить з Конії через Адана, Нісібін, Мосуль, Багдад до Басри; ще невикінчена.

**Багдалін**, тканина на зразок багдадських шалів.

**Багер**, (голянд.) машина до чищення й поглиблення дна ріки; теж і робітник, що працює при ній.

**Багет(а)**, (фр.) дерев'яна, тонка, визолочена листва, з якої роблять прикраси в кімнаті, прибиваючи до неї занавіси; з неї роблять також рямки на образки, тощо.

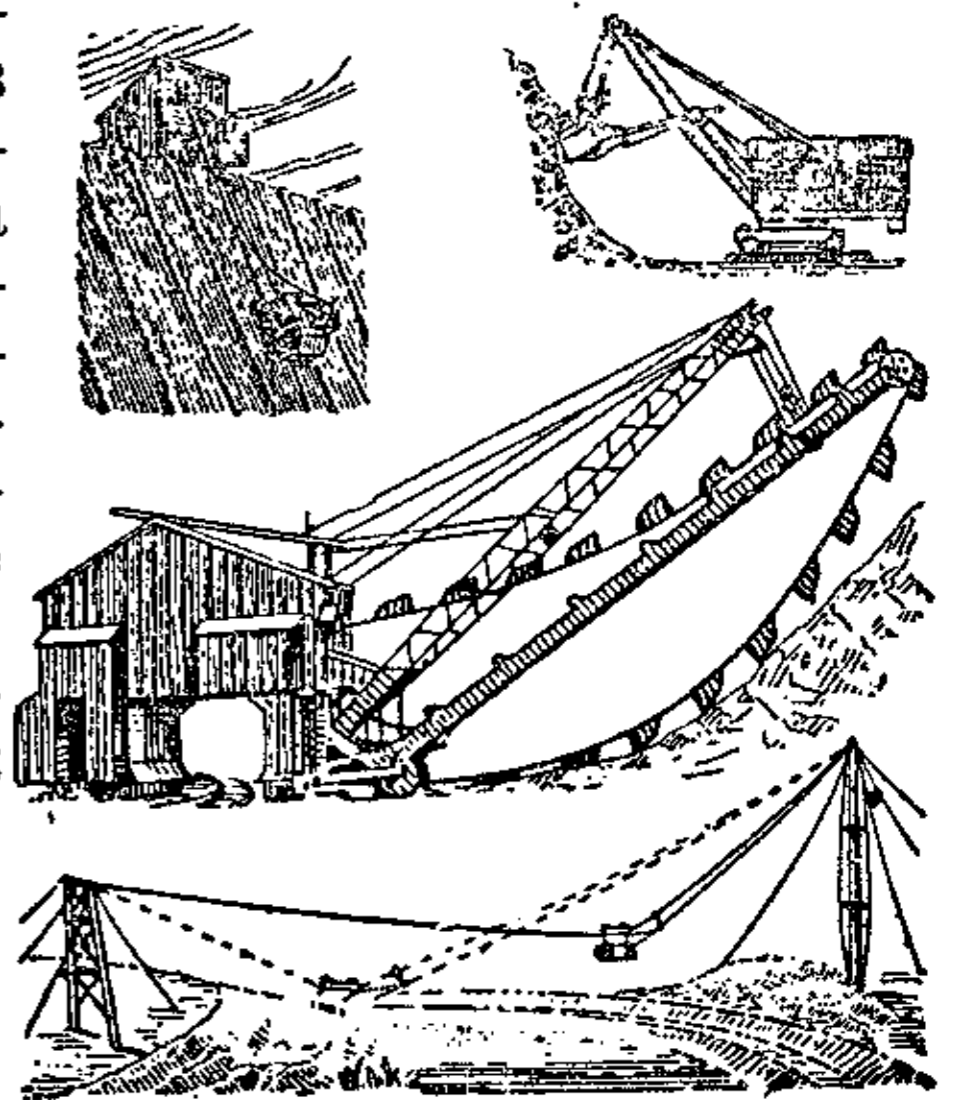

Багер.

Багет.

**Багінський** Адольф, знаменитий лікар діточих недуг. (1843-1918). Разом із Вірховом оснував у Берліні лічницю для дітей.

**Багір** (Serpher habbehir), кабалістична книга у жидів, твір рабіна Ісаака Сліпого на початку XIII. в.

**Багірмі**, частина фр. рівникової Африки на півд. схід. від озера Чад, заселена муринами - магометанами. Давніше муринське королівство.

**Багляма**, 1) араб. струнний інструмент із 4—6 металевими струнами; 2) серб. інструмент з 3-ма струнами, „баглама“.

**Багнет**, (фр.) лезо, прикріплене до цівки кріса, для вжитку в ручному бою. Перший раз появляється у XVII. в. (1640) і завдяки цьому у війську щезають цілком копійники, які мали боронити стрільців перед кіннотою. Зразу багнет устромлювано у цівку кріса, опісля приковувано його до цівки кріса дещо збоку, так, що можна було стріляти, не здіймаючи багнета з кріса, а з кінцем XIX. в. поширився загально багнет, який закладається тільки в міру потреби.

**Багнетовий замок**, злука двох дрючків, на зразок багнета, себто при допомозі закручення чопу, що є на кінці одного дрючка, в прорізі цівкуватого закінчення другого дрючка.

**Багор**, гак з вістрям і гачком на дрючку, служить до причалювання до берега.

**Багратіон** Петро, князь, рос. генерал, з роду грузин (1765-1812), брав участь у наполеонських війнах, у часі шведської війни зайняв Аляндські острови, під Бородіном проводив лівим крилом рос. армії.

**Багулальці**, гірське плем'я в Дагестані.

**Бад**, (нім.) купелева місцевість.

**Бадаљона**, пристань 9 км. від Барселони в Іспанії; 29,000 меш.

**Бадахоз** (Badajoz), столиця есп. провінції тої ж назви, 41,000 меш.

**Бадахшан**, гористий край у півн. Афганістані, б. 100,000 меш.; стол. Файзабад; край багатий на залізо, дороге каміння, мідь, срібло, олово і сірку.

**Бадвак**, лемко, що вимовляє л замість в (пр. гварил, замість гварив).

**Баден**, найдалі на півд.-зах. висунена німецька союзна держава, має 15,070 км.<sup>2</sup> і 2,340,000 меш. Лежить на правім березі низини горішнього Райну, від Боденського озера до устя Некару та на верхів'ях Дунаю й у Шварцвальдських горах. Б. має найгарячіше підсоння в Німеччині, а що її частина над Райном врожайна, то там управляють збіжжя, тютюн, виноград і деякі південні рослини. Зате населення гористої частини (Шварцвальд) зайняте випасом худоби, деревним ремеслом і славним на весь світ годинникарством (шварцвальдські годинники). Врешті півн. частина Б. є округою великого промислу (волокняний, шкірний і хемічний). Гол. місто Карльсруге. До 1918 був Баден великим князівством,

нині є демократичною республікою, що входить у склад нім. держави.

**Баден**, славні теплиці, звісні вже за римських часів: 1) Б. коло Відня, сірчано-соляні теплі купелі, 22,000 меш.; 2) Б. у нім. державі Баден, тому зв. Баден-Баден, 25,000 меш.; 3) Б. у Швейцарії (кантон Аргау), 9,000 меш.

**Бадені**, 1) Казимір (1846-1909), намісник Галичини 1888-95, австр. президент мін. і міністр внутр. справ, поборював укр. опозицію; криваві „баденівські“ вибори 1897; 2) Станіслав (1849-1913), посол у галицькім соймі, від 1895 маршалок, 1914 перевів нову виборчу ординацію галицького сойму.

**Бадижон**, (фр.) малярська краска для стін, з вапна й охри; іт. б. (marmorillo) вживається до наслідування мармурів.

**Бадняк**, (серб.) дубова колода, що її у півд. слов'ян кладуть в огонь на Святий вечір.

**Бадовський**, 1) Адам, поль. маляр-портретист (1857-1903); 2) Іван, старшина й суддя реєстрових козаків 1572.

**Бадоліо** (Badoglio) Петро, іт. маршал, \*1871; шеф іт. ген. штабу в часі світ. війни.

**Бає** (Bajae), славна ст. рим. купелева місцевість б. Неаполю; тепер руїни.

**Баєр** Готліб Зігфрід, відомий історик і філолог (1694-1738), приятель Т. Прокоповича, один з тих нім. учених, що працювали в петерб. Академії Наук, дуже заслужився для дослідів над рос. історією, географією та етнографією.

**Баєр** (Bayer), 1) Йоган, нім. астроном (1572-1660); його „Уранометрія“ з 51 картами зоряного неба є першим европ. атласом неба; 2) Йоган Якоб, нім. геодет (1794-1885), заслужений при помірах геогр. ступнів в Європі; 3) Адольф, син Йогана Якоба (1835-1917), нім. хемік, відкрив еозину та штучне індиго; один з творців нинішнього хем. промислу; дістав нагороду Нобеля.

**Баєр** (Bajer) Фредрік, дан. політик і письмен. (1837-1922), закладає 1882 дан. союз миру, 1891 міжн. бюро миру у Берні, 1908 дістає нагороду Нобеля за ширення ідеї всесвітнього миру.

**Бажанський** Порфір, галицько-укр. музик (1836-1920), записував народні мелодії, з яких тільки частина видана або використана в його композиціях: „Олекса Довбуш“, „Весілля“ й ін.

**Бажант**, гл. Фазан.

**Баженов** Василь, рос. архітект, театральний декоратор (1737-99), член чотирьох академій мистецтва; будував арсенал у Москві і Петербурзі, царську палату у моск. Кремлі та ін.

**База**, (гр.) основа, підстава, підвалина, під-

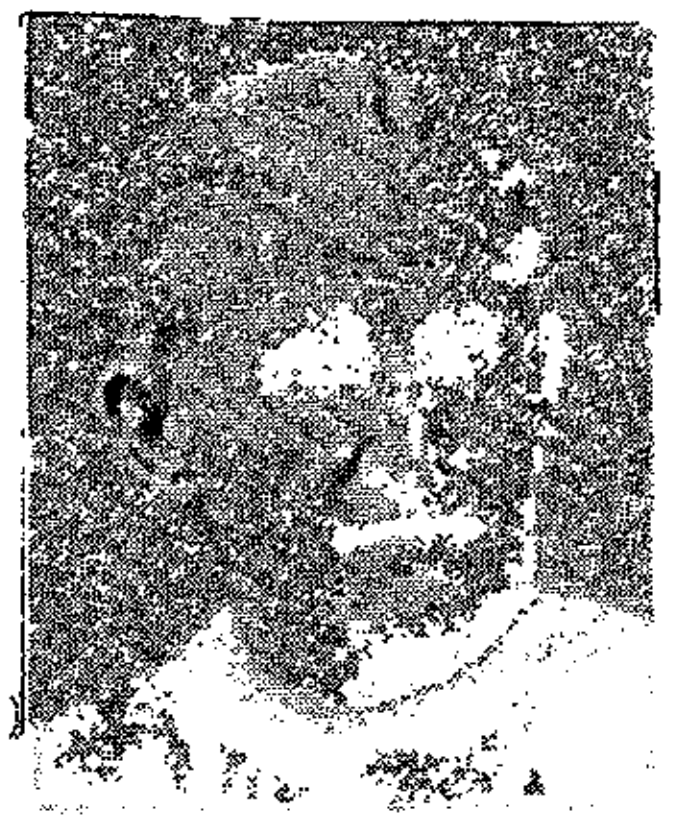

П. Бажанський.

ніжжя, лінія або площина, на якій щонебудь знаходиться; в будівництві: підстава, на якій стоїть стовп (колона); в землерстві: б. триангуляційна: проста лінія, зазначена на даній місцевості, довга на кілька кілометрів, якої довжина й азимут дуже докладно вимірюється і яка разом з виміряними кутами в мережі трикутників, оснований на тій „базі“, служить основою триангуляції; в геології: б. ерозійна: рівень, нижче якого ріка не може врізатися; абсолютною базою є рівень моря; у військовості: б. операційна: частина воєнної області, що знаходиться в запллі дієвої армії і є підставою її діланья.

**Базавлуг**, гл. Бузулук.

**Базалія**, містечко над рікою Случчю в Шепетівській окрузі, 3.400 меш. Великі бої Січових Стрільців і Запорізьців з більшовиками літом 1919 й осідок місцевих „Вільних Козаків“.

**Базальт**, чорна тверда та важка вибухова скала з мікроскопічно малих зерняток авгіту, олівіну і магнетиту, крім того плагіоклазу, нефеліну та ін. Часто виступає у стовпах; коли звітріє, перемінюється в урожайну землю; надається до мощення вулиць. У нас. родовища б. у Берестівці на Волині.

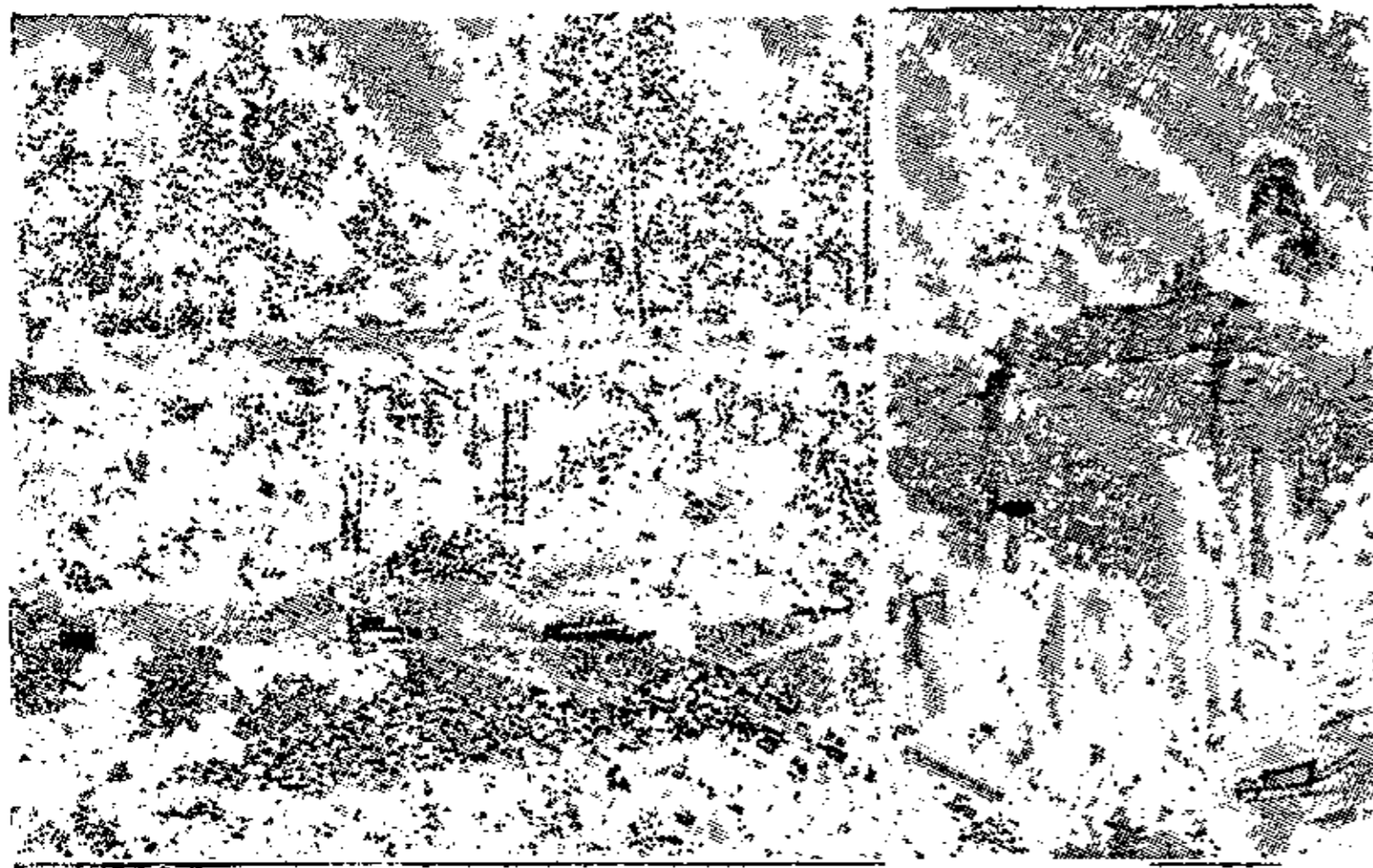

Базальтові каміньоломи в Берестівці.

**Базальтове скло**, дешеве скло з домішкою базальту.

**Базан П'єр Франсуа**, фр. ритівник (1723-1797), автор словаря ритівників.

**Базар**, (перс.) торговиця, ринок, крамниця. **Базар**, містечко коло Коростеня; тут знаходиться могила 359-ох повстанців Армії У. Н. Р., розстріляних більшовиками 22. XI. 1921.

**Базар (Bazard) Сен-Аман**, фр. соціаліст-утопіст (1792-1832), найвизначніший ученик Сен-Сімона.

**Базаров В.**, (вл. Руднєв), рос. філософ, письменник та економіст, більшовик, перекладач „Капіталу“ Маркса. \*1874.

**Базедов**, 1) Йоган Бернгард, нім. педагог

і письменник (1623-90); у своїх творах піддержував погляди Руссо, висловлені в творі „Еміль“. 2) Карл, нім. лікар (1799-1854), перший описав хворобу, названу його іменем.

**Базедова хвороба**, викликана зміною матерії в борляковій залозі. Прояви: прискорення чинності серця, побільшення борлякової залози (вола), сильна вирлоокість, збільшена переміна матерії. Лічення: операція, насвітлювання проміннями Рентгена.

**Базель**, 1) кантон у півн.-зах. Швейцарії, 460 км.<sup>2</sup> і 220.000 меш., складається з двох півкантонів: Б. місто і Б. село; ле-



Базель.

жить над Райном і обіймає вчасти лісисті верхи Юри, вчасти підгірську країну над Райном. Рільництво і скотарство; промисл, головню шовковий; 2) місто положене над Райном, 141.00 меш. Торговельне й промислове місто, університет; славна церква з XI. в., в якій відбувався базельський собор.

**Базельське віроісповідання**, одно з протестантських віроісповідань у часах реформації.

**Базельський собор**, 1431-47. Ціллю собору була боротьба з гуситизмом, привернення міжнароднього миру й реформа церкви. Зараз на другому засіданні проголосив собор константський декрет про вищість собору над папою і візвав папу Євгена IV. взяти участь у засіданнях собору; коли ж собор став виступати щораз ворожіше супроти папи, папа закрив його.

**Базен (Bazaine) Франсуа Ашіль**, фр. маршал (1811-88), підчас фр.-нім. війни піддався 1870 прусакам у Меці, засуджений на смерть і помилуваний.

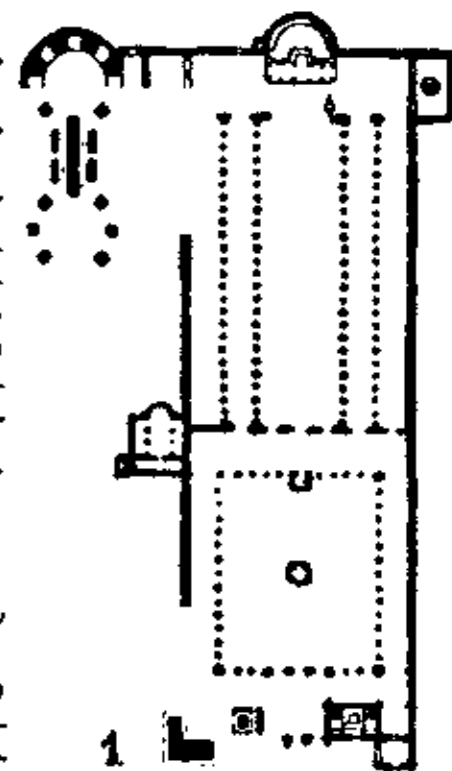

Базиліка св.Петра в Римі (поземий плян).

**Базиліка**, (гр.) 1) „царський портик“ в Атенах, місце урядування архонта-царя; 2) в Римі, державний будинок б. форуму з трьома частинами, відділеними від себе двома рядами стовпів і з півкруглою заглибленою проти входу; в б. відбувалися судові засідання й торгові справи; 3) церква, збудована на подобу старовинної базиліки.



Найкращі б. св. Івана, св. Петра, св. Павла в Римі.

**Базиліки**, (гр.) перерібки законів гр. цісаря Юстиніяна, що почалися за Василя I.

**Базилевич** Йоанікій, протоігумен чина св. Василя В. (1742-1821), перший історик Закарпатської України.

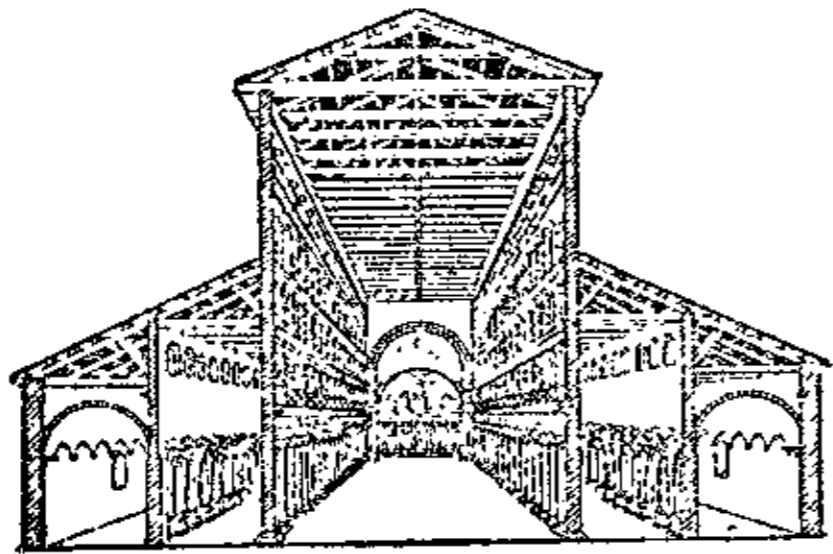

**Базиліарний мєнінгіт(іс)**, гл. Запалення мізкових оболон.

**Базіле** Джанбатіста, іт. письм. (1575-1632), автор „Пентамерону“.

**Базіліус** Валентін (V. Valentinus), вл. Тельде (Thölde), нім. альхімік, жив б. 1400, досліджував метали й їх сполуки, відкрив вугляні міді, антимон і сільний квас.

**Базник**, гл. Бузина.

**Базуто**, півд.-афр. народ, споріднений з бечуанами, заселює англійську колонію Базутоленд, задержавши свій старий громадський устрій.

**Базькові** (Amentaceae), ясноцвітні ростили, які мають цвіт, що зветься базькою, зложений з самих пиляків або з самих стовпиків.

**Баїя** (Bahia) або Сан Сальвадор де Баїя (Sao Salvador de Bahia), важна пристань і торговельне місто; вивіз тютюну, кави, кавчуку; 315.000 меш. До 1763. гол. місто Бразилії.

**Баїя Блянка** (Bahia Blanca), пристань в Аргентині, 80.000 меш.; вивіз рільничих продуктів.

**Баїні** Джюзепе, іт. духовний музика (1775-1844); літургії, псалми, мотетти.

**Баїф** Жан Антуан, фр. поет (1532-89). Пробував увести в фр. літературу білий вірш (вірш Баїфа).

**Байбакти**, невелике кіргізьке плем'я над Уралом.

**Байбара**, довгий бич наших степових пастухів.

**Байбарак**, верхній одяг у гуцулів; кожух критий сукном.

**Байбарис**, барбарис, кислич (Berberis vulg.), корчовата ростили до 4 м. вис. з дрібними жовтими запашними цвітами і червоними квасни-ми ягідками, які сма-жуть з цукром. З ко-ри і корінів добува-ють берберін, для виготовлення жов-тої фарби і для лі-карських потреб. Шкодить нивам, прищеп-люючи збіжжю грибну хворобу — звану ір-жою (грибок *Russinia graminis*).

**Байбуза** Тихон, запорізький гетьман 1598, проводир поміркованої партії.



Байбарис.

**Байгеле**, (жид.) кручений обарінок, бублик.

**Байда**, герой народньої пісні про козака Байду, якого традиція в'яже з особою кн. Дм. Вишневецького, гл. Вишневецький.

**Байда П.**, гл. Ніщинський Петро.

**Байдак**, більший човен, довгий, вузький, з плитким дном, без чердаку.

**Байдара**, камчадальський (алеутський) човен для мисливства, обтягнутий шкірою.

**Байдрак**, гл. Татарник.

**Байдрачка**, свербіжниця (*Knautia arvensis*), невеличка зелеста ростили, що росте у нас скрізь по полях, з родини кошичко-ватих, гарно цвітучі городові відміни, ві-домі як „скабіози“, плекають у нас по цвітниках.

**Байза**, 1) Йосиф Ігнат, словацький письм. (1754-1837), один з тих, що спричинили від-родження словацької літератури, впрова-джуючи до неї народню мову; писав пое-зії й повісті. 2) Йосиф, мадьярський поет, критик та історик (1804-58); 1-ший директор мадьяр. народнього театру, основополож-ник мадьяр. літературної критики.

**Байка**, фантастичне оповідання, в яким як дієві „особи“ виступають тварини або ростили. Байки дуже старинного орієнталь-ного походження і нав'язують до міжнарод-ніх, мандрівних тем. Індійські збірники ба-йок „Панчатантра“ й „Гітопадеша“ мали сильний вплив на європейські. В Греції ві-домий такий збірник байок Езопа (VI. в. до Хр.) прозою, а в Римі Федра (I. в. по Хр.) віршем. З новіших особливо славні байки Ляфонтена, Грімів, Лесінга, Гете (Reineke Fuchs) та Крилова. У нас відомі байки Гре-бінки, Глібова й Франка „Лис Микита“. Ба-гату збірку укр. народніх байок видав Вол. Гнатюк. Від байки треба розрізнити казку, гл. Казка.

**Байкальське озеро**, вл. Байкул, вели-ке озеро в півд. Сибірі, 35.000 км.<sup>2</sup>, є най-глибшим озером світу (1523 м.). Впливає до нього ріка Селенга, випливає Ангара. Від заходу тягнуться Байкальські гори, від півдня об'їзджає озеро сибірська залізниця.

**Байкальські гори**, 1400 м. вис. на захід від Байкалу між Леною й Б-им озером; залісені й багаті в руди металів.

**Байон** (Bayonne), місто в фр. департ. Бас Пірене (Basses-Pyrénées) над рікою Адур; торг. пристань 31.000 меш., частинно басків.

**Байонські суми**, величезні гроші, які трудно відобрати або заплатити; назва по-ходить від 47 міл. франків, які в місті Ба-йон Наполеон I. переказав Варшавському князівству, а які опісля берлінський конгрес признав Пруссії.

**Байрак**, (тур.): 1) тур. стяг, жовто-черво-ний прапор на тур. кораблях; 2) лісок у вибалку (балці); 3) зубила при уздечці.

**Байрам**, (перс.) два найголовніші свята у мусулман: 1) триденний, після сорокден-ного посту рамазана; 2) чотиродневний, що

святкується 70 днів після першого; час вільний від зайнят.

**Байройт** (Bayreuth), місто в Баварії над рікою Майном; 36.000 меш.; ткацький та інші промисли; два старі замки, театр Ріхарда Вагнера.

**Байрон** (Byron) Джордж Гордон, один з найбільших англ. і всесвітніх поетів (1788-1824); по скінченню наук у Кембріджі і здобутті місця в палаті лордів 1809, подорожував по краях над Середземним морем; з того часу походять його „Чайлд-Гаролдова мандрівка“, „Корсар“, „Абідоська наречена“, „Ляра“, „Парізіна“, „Облога Корінту“ й ін. 1815 Б. оженився нещасливо, після чого покинув Англію 1816. Жив у Швейцарії й Італії, де м. ін. написав: „Шільйонський в'язень“, „Манфред“, „Дон-Жуан“, „Мазепа“, „Каїн“. 1823 вибрався до Греції, на чолі власним коштом озброєного відділу 500 охотників, помагати грекам в їх визвольній боротьбі з турками й помер в Місолоунгу на пропасницю.

Тіло його перевезено до Англії. Буйна уява, ніжність почувань, гаряча пристрасть, таємна демонічність і з'їдлива злоба, отсе головні прикмети творчости Байрона, яка мала великий вплив на європейську поезію ХІХ. в.

**Байронізм**, літ. напрям, гол. в поезії, що бере почин від англ. поета Байрона.

**Байронічний**, у дусі Байрона: похмурий, демонічний, зловний.

**Байрут** (Beirut, стар.-фенікійський Берітос), головне сирійське місто та пристань у підніжжя гір Лібанон. Населення головню арабське, більшість християн. Столиця левантійської торгівлі, шовкові кокони, шовк, олива, один з культурних осередків Арабії, 92.000 меш. Шовковий і бавовняний промисл.

**Байс-Бальб** (Buys-Ballot) Хрістоф, голанд. метеоролог (1817-90), один з основників новітньої метеорології, творець закону напрями вітрів, винайшов аерокліноскоп, прилад, що остерігає перед бурею.

**Байс-Бальботовий закон** напрями вітру: вітер віє з місця високого тиснення в напрямі, де є низьке тиснення, причім наслідком обороту Землі відклонюється на північній півкулі на схід, а на південній на захід так, що коли станемо на півн. півкулі плечима до вітру, то ліва рука, висунена трохи вперед, вказує барометричну знижку, права рука, подана назад, звишку.

**Байца**, (нім.) заправа, розчина кислот, солей або барвників до нагризування металів, приправлювання м'яса та намочування збіжжя від шкідливих зародків, забарвлювання дерева. Байцами у барвництві оброблюють тканини і шкіри на те, щоби барвник їх чіплявся. Байци бувають мінеральні, як: б. глинова, залізна, антимонова,



Дж. Байрон.

цинова, або рости́нні, як: б. танітова, олійної кислоти, та ін.

**Байцування збіжжя**, намочування збіжжя в особливих рідинах, які мають завдання знищити розродні грибки, що напали на нього, чи забезпечити перед ними. Збіжжя байцується перед засівом синім камінем (сірчаном міді), формаліною, бордоським плинном (мішанина синього каменю з розчином вапна), успулюном, пероцидом, гермізаном, фузаріо́лем, сублімоформом і багатьма ін. засобами. Грибові розродні на збіжжі нищать також гарячим повітрям та гарячою водою.

**Бак(а)**, (голянд.) дерев'яний знак на морі на означення небезпечних місць; металева або дерев'яна посудина для зберігання води і взагалі рідини; передня частина чердака на кораблі; також стіл, при котрому їдять моряки гуртками.

**Бака** Юзеф, поль. єзуїт (1707-80), проповідник і віршописець, з часів упадку поль. літератури.

**Бакавт** (Guaiaacum officinale), гваякове дерево, серед. Америка; дає тверде й важке деревно та бакавтову живицю. Вживається для виробу зубців у зубчастих колесах, круглів та ін. Відвар з листя і цвіту вживається як лік на очищення крові; з живиці вироблюють гваяколь, цінний лік проти туберкульози.

**Бакаїрі**, півд.-інд. плем'я караїбської групи, живе в серед. Бразилії, задержало первісну неолітичну культуру.

**Бакалія**, (перс.) сушняк, сушені південні овочі, фіґи, дактилі, родзинки; ри́бні продукти, харчі, тощо; бакалійна торгівля — торгівля цими товарами.

**Бакаляр** (baccalaureus, вінчаний лавром), у середньовічних університетах це спочатку студент, що склав іспити й оборонив диспуту або детермінацію, опісля студент, що склав 1-ий іспит на вищий науковий ступінь ліценціята або магістра й доктора, вкінці — 1-ий ступінь по скінченні університету; в такім значінні досі в Англії і від 1880 знов у Франції.

**Бакан**, 1) кольорові сигнали для кораблів, куди мають плисти; 2) вежі уставлені на піскових лавах для остороги кораблям.

**Бакан**, (тур.) рід червоної краски, кармін.

**Бакара**, (фр.) азартна гра у карти; зразкові вироби відомої шкляної гуті в місті тієї ж назви у Франції (Baccarat).

**Бакборт**, гл. Бекборт.

**Бакеліт**, маса вироблювана у формах і під великим тисненням з фенолів і деревного або азбестового мілу, уживана до виробу різних складових частин радіо.

**Бакенбарди**, **бакомпарт**, (нім.) бачки, бакирі, бурці, бокобороди.

**Бакеу** (Bacău), місто в Молдавії; 20.000 меш., копальні нафти.

**Баки** Мола Абдул, славний тур. поет-лірик на дворі Сулеймана В. (1527-1600), мистець форми; збірник поезій „Диван“.

**Баклага**, бакло, боклаг, (тат.) посуда.

**Баклажан**, помідор (*Lycopersicon esculentum*), зелеста рослина з роду беленуватих, висока до 80 см., нагадує картоплю, тільки з дрібним листям і жовтим цвітом; у нас плекають б. по городах задля м'яких, соковитих червоних їстівних овочів.

**Баклан**, корморан (*Phalacrocorax*), птах подібний до гуски, тільки з вузьким дзьобом і досить довгим хвостом; живе над північними морями, живиться рибами; також: штурпак, цурупалок, колодка.

**Бакмайстер** Людвіг, нім. письмен. (1730-1806), видавець „Russische Bibliothek für Kenntnis des gegenwärtigen Zustandes der Literatur in Russland“ (11 томів), де поміщено й багато матеріалів про Україну.

**Баконський Ліс**, гори в зах. Угорщині до 713 м. вис., збудовані гол. з вапняку; великі букові ліси, звідси з годівлі безрог.

**Баконські свині**, гл. Свиня свійська.

**Бакота**, нині село над Дністром у кам'янецькій окрузі, колись город, у княжих часах мабуть столиця Поділля; скельний монастир, з фресками; в околиці печери, пам'ятки передісторичних культур.

**Бакст Лев**, рос. мистець, декоратор, ілюстратор і режисер (1866-1924).

**Бактеріємія**, (гр.) хоробовий стан, коли бактерії знаходяться в крові.

**Бактерії**, (гр.) одноклітинні, ростяні твари від  $\frac{1}{2000}$  до  $\frac{1}{500}$  мм. дов., сильно у світі поширені; по вигляду діляться на: 1) коки, кулистої форми, що збираються часом в більші



Баклажан.



Баклан — корморан.



Бактерії звичайні.

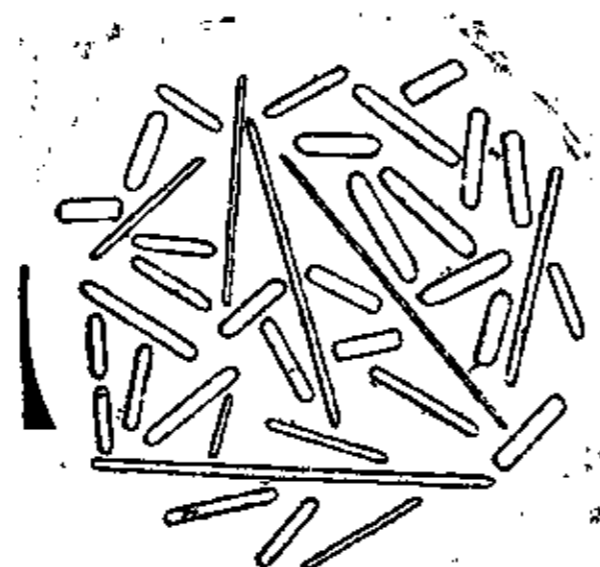

Бацилі.

або менші купочки (диплококи, стрептококи, стафілококи, сарціни); 2) бактерії більш або менше видовжені; 3) бацилі, прутні палочковаті постаті; 4) спіриллі, більш або менше пружинувато скручені. Багато б. має на повехні ріснички (мигучки), при помочі яких порушуються. Б. розмножуються звичайним поділом, а живуть одні в присутності кисня (аероби), інші без нього (анероби).

Більшість б. живе в температурі від 14-40°. Одні з них живуть у великій кількості в кормовім проводі живих тварин (кишкові б.), інші як галапаси в людському, тваринному, рослинному тілі (хороботворчі б.), інші в землі, важні в господарстві (земні б.).

**Бактерії хороботворчі**, гл. Заразні.

**Бактерійний**, (гр.) той, що відноситься до бактерій, спричинений бактеріями.

**Бактеріоліза**, (гр.) здібність розкладати бактерії, питома сировиці крові виздорівців по заразливих недугах.

**Бактеріолізін**, (гр.) річовина, що розпускає бактерії.

**Бактеріолог**, (гр.) учений, що займається бактеріологією.

**Бактеріологія**, (гр.) наука про будову, життя й прикмети бактерій.

**Бактеріотерапія**, (гр.) метода лікування підшкірним вщипленням бактерій хорому.

**Бактеріофаги**, (гр.) бактерії, що по думці деяких учених розпускають інші бактерії.

**Бактеріурія**, (гр.-лат.) хоробливий стан, коли бактерії знаходяться в сечі.

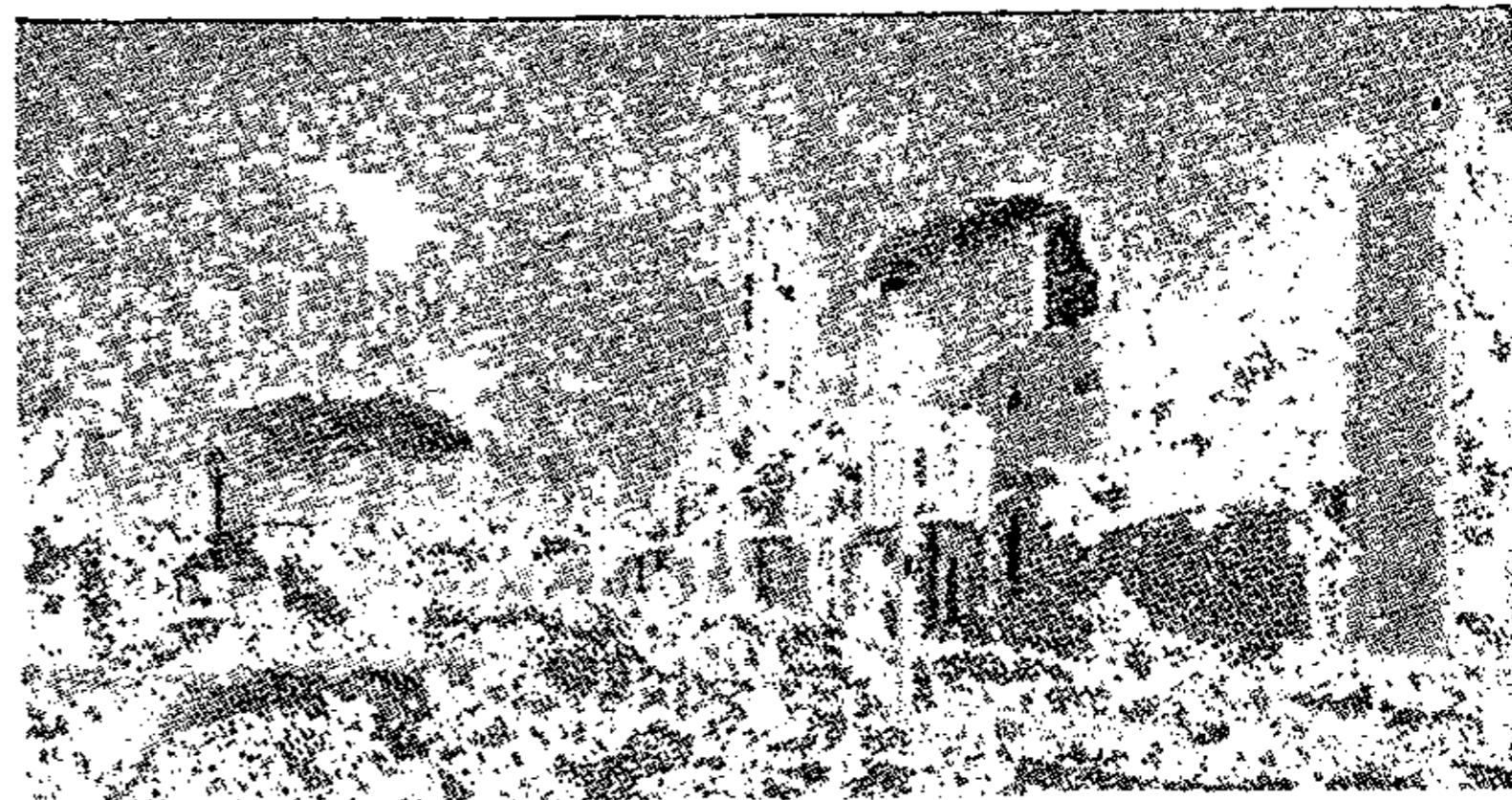

Баку: чорне місто.

**Бактерія**, бактеріум, (гр.) рід бактерій, у вигляді короткої палочки без рісничок, пр. б. туберкульози, оцтової ферментації.

**Бактероїди**, дрібновидні живинки, неправильної постаті, які знаходяться в бульбочках на коріннях багатьох хрестоцвітних і стручкових рослин, правдоподібно зніділі бульбочкові заразні.

**Бактрія**, у старині країна у Серед. Азії над Аму-Дар'єю, улягала медам, персам, здобута Олександром В.; в VII. в. зайняли її арабські каліфи, від X. в. належала до різних монг. династій, тепер до Афганістану.

**Баку**, гол. місто Азербайджану в СРСР, пристань над Каспійським морем, має з передмістями 447.000 меш. Це торговельно-промислове місто провадить велику торгівлю, головно з Персією. Місто має частинно орієнтальний характер, хоч середмістя наскрізь модерне з широкими вулицями та європейськими будівлями. Одначе базарний рух на цих модерних вулицях наскрізь орієнтальний: скриплячі гарби, рев ослів, кричуча юрба. Зовсім відмінного характеру є фабрична частина Б. цього велетенського осередка нафтового промислу. Це тзв. „чорне місто“, прозване від того, що

його доми обкопчені саджею. Тут багато нафтових шибів, а немощені вулиці поперепо-ретинані нафтовими проводами, болото перемішане з нафтою, що нею пересякає все повітря. Тут ні води нема, ні рістні не видно — пустиня. Від Баку веде нафтовий руротяг довжини 870 км. до Батуму у Грузії над Чорним морем.

**Бакуба**, зах.-афр. плем'я з родини банту, витворило в центр частині Конґа сильну державу, якої початки сягали середньовіччя. Б. зручні різьбарі.

**Бакуліти**, головоногі копальні тварини з крейдяної доби.

**Бакулометрия**, (гр.) умілість мірення віддалі і висоти при помочі тичок.

**Бакун**, міцний рід тютюну, гл. Тютюн.

**Бакунін Михайло**, рос. революціонер (1816-76), один з основників чинного анархізму, провідник маєвого

повстання в Дрезні 1849, виданий Росії й засланий на Сибір, утік і проживав у Швейцарії, де заснував „Міжнародне соц. дем. Товариство“. Гол. твір: „Держава й анархія“.

**Бакфіш**, (нім.) молода дівчина, підросток, недоліток, у Галичині: „смотрик“.

**Бакх**, гл. Діоніс.

**Бакханалії** (Bacchanalia), 1) ст.-рим. таємні свята, що їх справляли нічною порою жінки на честь Бакха; за сполучену з ними розпусту заборонені в Римі 186 до Хр. ухвалою сенату; 2) гучні й галасливі гульні.

**Бакханти**, бакханки, учасники й учасниці бакханалій.

**Бакхій**, гр. віршова й музична стопа (— — —).

**Бакхлід**, гр. ліричний поет, один із представників хорової лірики, сучасник Піндара, б. 470 до Хр.

**Бакхіяди**, потомки Бакхіда, володарі Коринту 924-627 до Хр.

**Бакчіяrelli** (Bacciarelli) Марко, іт. маляр-портретист (1731-1818), провадив малярську школу у Варшаві та Відні, улаштував поль. королівську галерію образів.

**Бакша**, (кірг.) 1) головний жрець у комліків; 2) кірг. шаман, віщун.

**Бакшиш**, (перс.) могорич, гостинець; у магометан подарунок грішми, хабар.

**Бал**, (фр.) м'ячик, кулька при голосуванні; помітка про успіхи та поведінку учня; числа помітка чоگونهбудь.

**Балабан**, 1) Арсеній, львівський єпископ 1549-65. 2) Гедеон, львівський єпископ 1569-1607, боронив православну церкву перед католиками, 1582 не допустив до заведення григоріянського календаря, в обороні авторитету єпископа вів боротьбу з Ставропігією; опісля мав намір прийняти унію з Римом, але на берестейському соборі 1596 заявився за православієм, добув ти-

тул екзарха руської церкви; заснував друкарню в Стрятині. 3) Діонісій, київський митрополит 1658-63, прихильник гетьмана Виговського.

**Балабан**, балабух, малий хлібець, уживаний зокрема при ворожінні на Андрія.

**Балабан**, велика птаха з породи шулік, що її привчають до ловів; гл. Сокіл.

**Балабанов Михайло**, соц.-дем. меншовик, \*1873, від 1907 співробітник „Кієвск-ої Мысл-і“, в 1917-18 член Укр. Центр. Ради, автор праці „Історія революції в Росії“.

**Балабур**, (перс.) кіргізький наїздник, багатир.

**Балагула**, 1) закрыта жид. повозка з полотняною будою; 2) візник від цієї повозки; 3) на правобічній Україні 1830-40. рр. балагули — товариство польських дідичів, ідентичне з т-вом мочемордів на Лівобережжі; на чолі стояв Антін Шашкевич, „король балагулів“.

**Балаган**, (тат.) ярмарочна буда для вистав, звідси означення неартистичної, лихої театральної вистави; безладдя.

**Балакірев Мілій**, рос. піаніст і композитор (1836-1900). Симфонії, увертюри, фортеп. концерти, сонати й дрібні фортеп. твори.

**Балаклава**, місто і пристань на Кримі на південь від Севастополя; кліматична стація.

**Балалайка**, рід бандури схід. походження з трикутним спідняком, поширений найбільше у москалів.

**Баламут**, (тат.): 1) заверниголова, говорун, крутій, знахор; 2) кримський оселедець; 3) гл. Макреля.

**Баландін Ілля**, рос. гінеколог і акушер (1836-93), дослідник у царині гінекології.

**Балахон**, (перс.) стародавній верхній одяг з білого полотна, халат, кафтан, гол. у москалів.

**Балбєра**, прилад до ловлення риб (ряд гачків з поплавками) на Чорноморщині.

**Балдахін**, багато вишивана шовкова матерія з Балдаху (Вавилону); ослона над престолом, або така ж переносна ослона на чотирьох дрючках, вживана при катол. процесіях.

**Балдвін**, гл. Болдвін.

**Балдуїн**, граф Фляндрії, 1204 заснував у Константинополі латинське цісарство, †1205.



Г. Балабан.



М. Бакунін.



Бакхий.

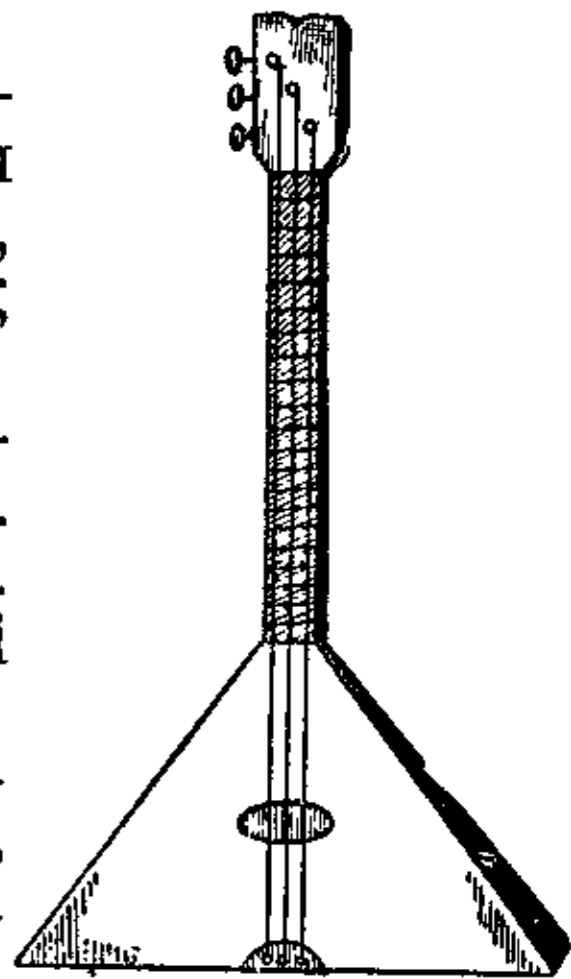

Балалайка.



Балдахін.

**Балдуїн**, ім'я єрусалимських королів у часах хрестоносних походів: 1) Б. I., брат Готфріда з Бульйону, брав участь у першій хрестоносній поході, 1098 князь Едесси, 1100-18 король. 2) Б. II., 1118-31; заснування ордену Темпларів і Йоанітів. 3) Б. III., 1131-62, боротьба зі султаном Нурредіном. 4) Б. IV., 1173-83. 5) Б. V., 1183-86.

**Балдунг-Грін Ганс**, нім. маляр і ритівник (1474—1545), запрестольні образи, портрети.

**Балеари**, громада островів на Середземній морі. Лагідне підсоння; рільництво й огородинство. Разом з Питеузами творять Балеари еспанську провінцію зі столицею Пальма. 5.000 км.<sup>2</sup>, 340.000 меш.

**Баленіт**, штучний фішбін.

**Балерина**, (іт.) танцюристка в балеті; звичайно така, що танцює сама.

**Балет**, (іт.) представлення, в якому лучаться танець, музика і рухова гра-пантоміма. Того роду вистави були знані вже у греків і римлян, розвинулися з обрядових танців, які були у реліг. культурі всіх сливе давніх народів. У часах Відродження розвинувся новітній балет у Італії, звідси перейшов до Франції в XVII в., де став дуже популярний за Людовика XIV і його наступників. При кожній великій опері повставали балетові школи. Найбільші музички уклали балетову музику. З кінцем XIX в. зменшилося зацікавлення балетом і щойно від 1907 вистави рос. балету викликали наново захоплення.

**Балетмайстер**, (іт.-нім.) провідник або учитель балетного гуртка.

**Балетник,-иця**, член балету, танцюрист, тацюристка.

**Балетоманія**, (фр.-гр.) пристрасть до балету.

**Балик**, солена й в'ялена в тині на повітрі риба (осетрина), продукується найбільше над Озівським морем, Волгою, Каспійським озером і на Дону.

**Балики**, впливова київська міщанська родина: 1) Яцко, київський війт від 1592. р., виступав на чолі православних міщан проти захоплення церков уніятами, †1613. Із його 4 синів: 2) Денис був вибраний війтом на місце батька, але не затверджений воєводою Жолкевським; 3) Созон був бурмістром і доглядав за відновленням Успенського собору на Подолі, а 4) Божко (Богдан) лишив записки про свою участь у поході на Москву 1612.

**Балинський Іван**, дослідник історії українського права (1879-1927), член Комісії для виучування зах.-руського та укр. права при Соц.-Ек. Відділі ВУАН. Досліджував феодалізм на Україні та в Польщі.

**Балицький Юліян**, редактор видавництва „Просвіти“ у Львові (1885-1916), визначний діяч на полі освіти і протиалькогольної діяльності, 1915 вивезений росіянами на Сибір, умер у Красноярську.

**Баличі**, пов. Мостиска, 1902 знайдено тут

19 скелетових могил з кінця надбужанської неолітичної культури.

**Балі**, найбільше на захід положений остров з архіпелагу Малі Сунди; 5.600 км.<sup>2</sup>, 750.000 рільничого, малайського населення. Належить до Голяндії.

**Балінський**, 1) Кароль, поль. політичний діяч і поет (1817-64); 2) Міхал, історик Вільни і віленської Академії (1794-1863), його праці важні для пізнання минулого Білоруси.

**Баліста**, старинна метавка на каміння та бальки.

**Балістика**, (гр.) наука про рух крісових куль та гарматних стрілен.

**Балістит**, рід бездимного пороху, винайдений Альфредом Нобелем; складається з нітроцелюльози та нітроглицерини.

**Балістична крива лінія**, шлях, який описує вистрілена куля (стрільно); є це крива зближена до параболи, якої друга часть коротша й стрімкіша. Вигляд її залежить від первісної швидкості, напряду руху та обороту стрільна, сили притягання землі та опору повітря.

**Балістичний маятник**, прилад до мірення швидкості й сили удару стрілен. Є це великий тягар, з м'якої маси, пр. скриня піску, завішена на дрючку; стрільно вистрілене поземо у цю масу, застрягає в ній та відхилює її вгору; з величини тієї маси, її кута відхилення та маси стрільна обчислюється швидкість та силу удару стрільна.

**Баліцький Жигмонт**, поль. політик (1858-1916), теоретик нац. демократії.

**Балка**, белька, трам, дерев'яний або залізний брус, якого уживають у різних будівельних спорудах.

**Балка**, яруга, вирита дощовими водами у глинах і лесах. Балки нищать управні поля, перемінюючи їх у невжитки. Дальший розвиток балок можна затримати засадженням узбіччя акацією, лозиною ітін.



Балка.

**Балкан**, фалдові гори в Болгарії, тягнуться луком від ріки Тімок по Чорне море на довжині 600 км. Найвища є середня частина з верхом Юмрукчаль (2.378 м.) і з високими переходами, як Шіпка (1333 м.).

**Балканізація**, стан несупокою та усобиць у краю. Слово пішло звідти, що такий стан існував у балканських країнах.

**Балканський півострів**, є східним з трьох півостровів півд. Європи, відділеним проливами Босфором і Дарданелами від Азії. Його півн. границю творить ріка Сава і Дунай; поверхня обіймає 500.000 км.<sup>2</sup>. Перевагу мають гори, на зах. фалдові динарсько-грецькі, на півн. сході балканські, а решту займає старий трацький масив, зложений з поодиноких горстів і кітлин. Береги мають середземно-морське підсоння, глиб краю

гірське й континентальне, півн. схід чорноморське. Ріки пливають до Адріатику (Віоса, Дрін, Нарента), до Егейського моря (Марица, Струма, Вардар) і Чорного (Дунай з Савою, Моравою, Іскером). Населення 20 мільйонів: греки й альбанці, слов'яни (болгари, серби,

Лондоні 1913)<sup>г</sup>; 2) ведена ізза непорозуміння в поділї здобутих від Туреччини земель між Болгарією й іншими членами балканського союзу, покінчилася невдачею Болгарії, що втратила Македонію в користь Греції і Сербії, Сілістрію в користь Румунії,

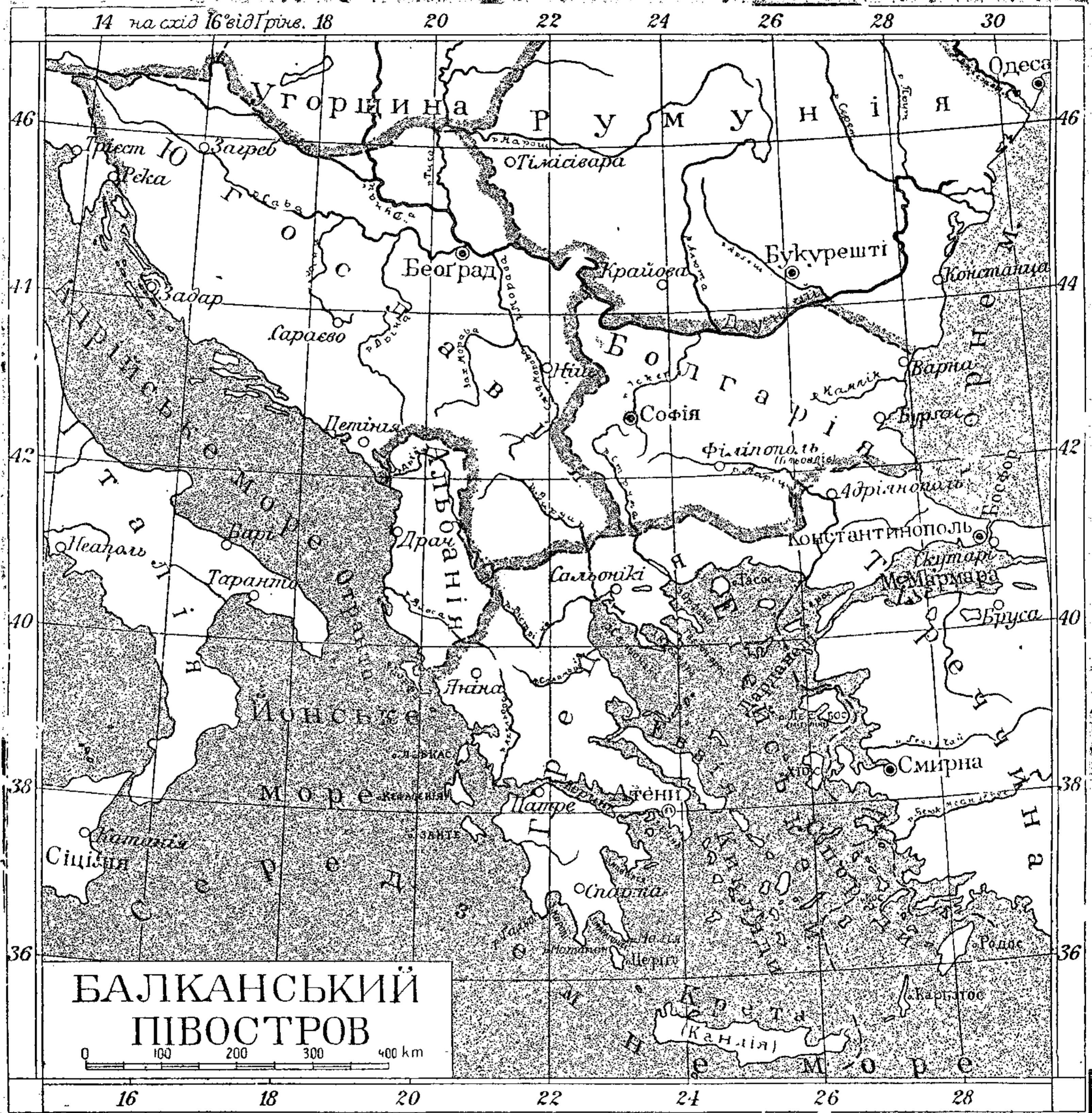

хорвати) й турки, трохи румунів, тагар, жидів. Національні відносини часто дуже складні. Балканський півострів обіймає держави: Грецію, Альбанію, європейську Туреччину, Болгарію, Югославію й малу частину Румунії.

**Балканські війни**, 1) 1911-13 ведена балканським союзом (Болгарія, Сербія, Чорногора та Греція) проти Туреччини, що поїта мусіла віддати союзові всі свої європ. землі на захід від лінії Енос-Мідія (мир у

Адріанополь у користь Туреччини (Букарештенський мир 1913).

**Балкари**, тур. плем'я, в числі до 25.000 душ, що замешкує терську область на півночі Кавказу.

**Баллін Микола**, спільницький діяч (кооператор) (1829-1904), основник 1-го споживчого товариства в Харкові (1866). Б. філософ-ідеаліст, займався спільницьким (кооперативним) рухом не тільки теоретично, але й практично; положив великі заслуги

для спільництва (кооперації), в якому бажав перетворити життя цілої суспільності. При кінці життя віддається Б. спільницькій освітній праці, основуванню спільницьких бібліотек і народніх домів, вважаючи їх осередками морального й освітнього виховання мас. Баллін ураз із Козловим і Галаганом творять трійцю перших укр. кооператорів В. України.

**Балмашов Степан**, соціаліст-революціонер, убив рос. міністра внутр. справ Сіпягіна, покараний смертю 1902.

**Баловень**, козацький отаман, що нищив Московщину в тзв. „Смутне врем'я“. 1614 його зловили і повісили.

**Балта**, місто над рікою Кодимою на Поділлі; торговля й дрібний промисл; 23.000 меш. Балта є столицею Автономної Молдавської Соц. Республіки (А. М. С. Р.), що є в рамках Радянської України. 1919-20 постій Нач. Команди УГА після її переходу до більшовиків.

**Балтаджі**, (тур.) палатна гвардія давніх тур султанів, озброєна у топірці.

**Балтійська кераміка**, неолітична кераміка европ. Росії, що подибується і по всій Україні в неоліті, а на гал. Поділлі не раз іще й з мальованою керамікою старшого типу; форми ще незнані добре, оздоблені витискані дерев'яними зубчастими формами, звідси назва також: гребенева кераміка.

**Балтійське море**, середземне море, сполучене з Північним морем проливом Зунд, В. та М. Белт. Поверхня 400.000 км<sup>2</sup>. Море назагал мілке; середня глибина 68 м., найбільша 443 м. Солоність слаба: 3%-15%, середньо 8%. На півночі море замерзає зимою; хвилі невисокі, припливу і відпливу нема, Рибальство невелике.

**Балтійські держави**, збірна назва новопопсталих держав по 1918. р.: Латвії, Естонії, Фінляндії.

**Балтський позем**, піски з кінця пліоцену на сх. Поділлі, з останками мастодонтів. Назва від міста Балта.

**Балуба**, один із серед.-афр. народів групи Банту, живе над рікою Замбезі.

**Балудянський Михайло**, учений і державний діяч (1769-1847); родом із Закарпаття, професор університету в Пешті; 1803 заходами Орлая запрошений до Росії, брав участь у законодавчій роботі гр. Сперанського, опісля був ректором петербурзького унів. від його оснування.

**Балуцький Міхал**, поль. письменник (1837-1901), автор повістей: „Молоді і старі“, „Бурмістр із Півдівки“ і комедій з міщанського життя: „Грубі риби“, „Радники пана радника“, „Отвертий дім“.

**Балфур (Balfour) Артур Джеймс**, визначний англ. політик (1848-1930) — консерватист, був кілька разів міністром; один із творців версальського мирового договору та жид. державности в Палестині. Писав філософ. твори.

**Балхаш**, озеро в Середній Азії на границі киргизьких степів і Туркестану; 20.600 км.<sup>2</sup>, мілке (найбільша глибина 11 м.) і безвідпливове. В нього вливається ріка Ілі.

**Балцанка, бальзанка**, (рум.) банька або бляшанка (на нафту), обложена рогіжкою.

**Балюстрада**; вл. поруччя з баясок (балюстрів), тобто точених стовпиків (колоннок), також кам'яне поруччя сходів, терас, ганків, рундуків і т. ін.

**Баляда**, первісно пісня до танцю, пізніше поетичний твір на основі якоїсь фантастичної, несамовитої, грізної події, овіяний імлюю загадковости. Зміст часто з народнього переказу. Збір англ. баляд дав Персі (Регсу), в Німеччині баляди писали Бюрґер, Гете, Шіллер, Улянд і ін. Особливий вплив на європейські баляди мала Бюрґерова „Ленора“. В укр. літературі оригінальні баляди дав Шевченко (Причинна, Тополя, Утоплена). Народня баляда подибується в українців переважно в західних частинах України, куди зайшла за посередництвом західних і південних слов'ян. Найбільше балядових пісень оголошено у збірниках Головацького й Чубинського. Найбільші збірки нар. баляд такі: Child, English and scottish popular ballads; D a m a s e A r b a n d, Chansons populaires de la Provence; Canti popolari del Piemonte; H. de la Ville m a r q u é, Chansons popul. de la Bretagne; S. Grundtvig, Danmarks gamle Volkeviser; Herder, Volkslieder; Uhland, Volkslieder. В музиці, баляда: 1) твір на сольовий або хоровий спів до слів баляди; 2) музичний інструментальний твір балядового змісту.

**Баляндрас**, (фр.) довгий халат без рукавів, застібнутий спереду; пустомельщина.

**Балянс**, (фр.) рівновага, гл. Білянс.

**Балянсір** (нім.), балянсьє (фр.): 1) коромисло в машинах для передавання руху; 2) маятник у кишневому годиннику; 3) жердина з вагами на кінцях для удержання рівноваги при ході по линві; 4) рівноважник, тягар, який зрівноважує натягнення дротяних проводів, що переводять або гостряки стрілок (зворотниць) або крила семафорів.

**Балянс оф Пауер** (Balance of Power), (англ.) удержання політ. рівноваги держав на суші.

**Балянсувати**, утримувати рівновагу; ходити по натягненій линві; марно тратити час.

**Балярят**, місто в Вікторії, в південно-східній Австралії. Залізничий вузол, промисл, копальні золота, гол. осередок хову овець; 42.000 меш.

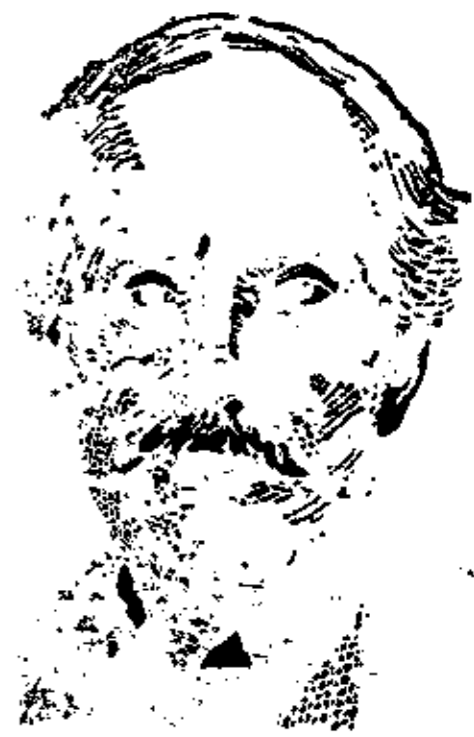

А. Балфур.

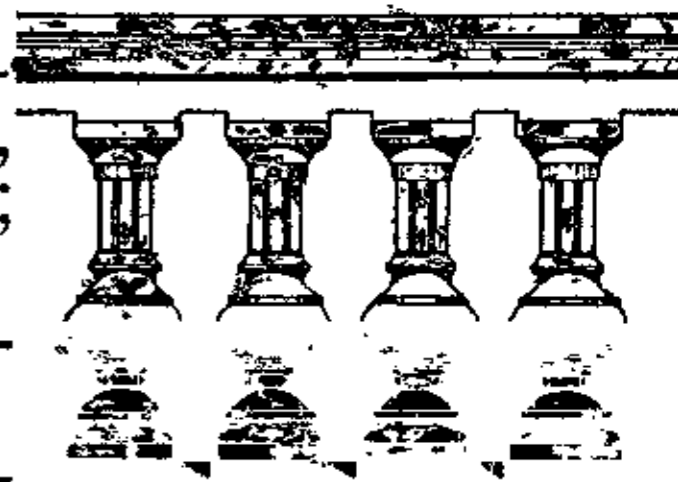

Балюстрада.

**Баляси**, баляски (іт.), короткі гранчасті, круглі, різьблені або точені підстави, вживані до поруччя сходів чи балконів.

**Баляст**, (англ.) взагалі все непотрібне, зайвий тягар. 1) У техніці вживається балясту з піску, граніту або натовченого каміння при будові залізничного шляху, як горішний насип для відводження води й зміцнення опору порогів (шпал). 2) Тягар, що його навмисне накладають на судно, щоб воно глибше втіло у воді, або беруть на повітреслав, щоб викидати, коли він сідає, і тим допомогти йому знову піднятися.

**Балятон**, гл. Блатно.

**Баляша** (Balassa) Балінт, мадь. ліричний поет (1551-94), автор вояцьких і любовних віршів, незвичайних формою і повних палкого настрою. Погиб у боротьбі з турками.

**Баль**, (фр.) забава з танцями, бенкет, вечериці.

**Баль**, беля, (нім.) міра для паперу, має 10 риз по 20 лібр по 24 аркушів до писання або 25 аркушів паперу до друку; в Німеччині та Австрії беля має 10 риз по 100 складок по 10 аркушів.

**Бальбін** Богуслав, чесь. єзуїт, історик і оборонець чеської мови (1621-88).

**Бальбоа**, пристань над Великим океаном при устю Панамського каналу; належить до З. Д. А.

**Бальдріанова кислота**, гл. Валеріанова кислота.

**Бальдур**, сканд. бог новонародженого сонця, син Одіна і Фріґи, вбитий сліпим братом Гедуром. У мітології він часто утотожнюється з Ігурсом.

**Бальзак** (Balzac) Онорé, славний фр. письменник (1799-1850). Славу здобув низкою повістей, об'єднаних спільним наголовком „Людська комедія“. Найважливіші з них: „Батько Горіо“, „Евгенія Гранде“, „Лілея в долині“, „Шаґренєва шкіра“ та ін. В „Людській комедії“ виявив Б. надзвичайну спостережливість, глибоке знання найтайніших пружин людської душі, а заразом уміння цікаво оповідати. „Людська комедія“ — це справжня студія цілої доби новітньої франц. історії, величезна панорама франц. міщанства 30-40. рр. XIX. в., якого життя, звичаї і обичаї вивчив Б. досконало. Вона розпочинає так званий реалістичний напрям франц. літератури. Позатим писав Б. ще свавільні оповідання на зразок XVI. в., а також драми, яким сам надавав велику вагу, але які успіху не мали. В 1847-50. рр. побував Б. на Україні, на Київщині, в с. Верхівні, куди привела його любов до Еви Ганської, уродженої гр. Ржевуської.

**Бальзаківський вік**, небезпечний вік, в якому людина переходить любовну кризу, кохаючи востаннє; з роману Бальзака „30-літня жінка“.

**Бальзам**, (араб.) пахуча живиця з ете-

ричними олійками, яку добувають з особливих родів дерев; відповідно до походження розрізняємо багато родів бальзамів, з них найважливіші: мекіканський і перув'янський толю-бальзам; вживається як лік на злагодження болю і кашлю, також до смаровил і як пахощі.

**Бальзамина**, вербованя, вербівка (Balsamina), невеличка рослина з листям подібним до листя верби і гарними цвітами, задля яких плекають її у нас по городах; походить з півд. Азії.

**Бальзамічний**, (араб.) запашний.

**Бальзамування**, спосіб охорони померших від гниття, звисний у єгиптян, ассірійців, персів. Сьогодні вприскується до б'ючок сублімат, формалін, кишки виполікуються розчином карболію, а ямини тіла виповнюють свіжим деревним вугіллям.

**Бальї**, (фр. bailli з лат. bajulus або ballivus). У франк. державі = службовці короля, герцоґів і графів, що діставали від своїх панів деякі доручення. У франц. державі XII-XVI. вв. адміністративний королівський урядник, що стояв на чолі округи, званої бальєж. У XVII-XVIII. вв. б. лише почесний титул.

**Балькон**, (іт.) свобідно виступаючий поміст з поруччям при будівлі, звич. на поверсі; також місця в театрі понад долішніми місцями (партером).

**Бальмен** Яків, граф, приятель Шевченка (1813-45), народився на Полтавщині, вчився у Ніжині, опісля служив у війську і загинув на Кавказі в сутичці з черкесами. Був добрим і плодовитим малярем, 1844 ілюстрував разом із Башіловим рукописний „Кобзар“ Шевченка, який присвятив його пам'яті свій „Кавказ“.

**Бальмер** І. І., швайц. фізик (1835-98), виказав, що всі лінії газової дуговини спектру, передовсім водню, стоять у зв'язку із собою і що з положення одної лінії можна обчислити положення всіх інших.

**Бальмонт** Константин, видатний рос. ліричний поет (\*1867), мистець віршової форми, перекладач творів европ. письменства на рос. мову.

**Бальнеографія**, опис купелевих місцевостей.

**Бальнеологія**, (гр.) наука про водолікування, себто про лічнічі води, купелі, живці й про лікування ними.

**Бальнеотерапія**, (гр.) частина медицини, що займається лікуванням при помочі купелів і живців.

**Бальок**, гл. Трям.

**Бальон**, велика шкляна або глиняна



Бальзамина.



О. Бальзак.

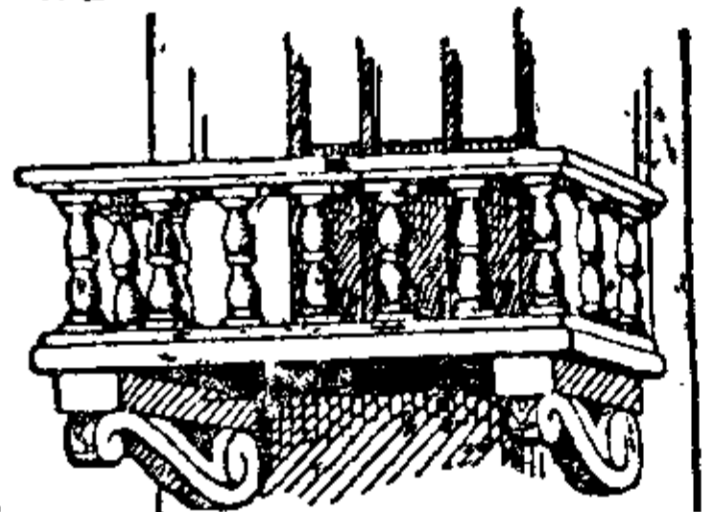

Балькон.



пляшка на кваси і т. д. Також повітряний бальон або аеростат, гл. Повітроплав.

**Бальон каптіф** (Ballon captif), бальони з самозаписуючими приладами, пускані в наукових цілях.

**Бальотаж**, голосування відданням кульок (звичайно чорних або білих) або записок.

**Бальотировка**, бальотування, гл. Бальотаж.

**Бальотувати**, (фр.) голосувати, вибирати когось або відкидати чиюсь кандидатуру.

**Бальта**, приморські багнища і плавні в Басарабії.

**Бальтазар**, гл. Валтазар.

**Бальтімора**, найбільше місто в державі Меріленд З. Д. А., 820.000 меш. Пристань, металевий і ткацький промисл; вивіз рілничих продуктів; університет.

**Бальтіморська птаха** (*Icterus galbula*), птаха споріднена з нашою вивільгою, величини ворони, чорна з темно-жовтим тулубом і хвостом; живе громадами в півн. Америці, змінюючи часто місце побуту; живиться комахами й ягодами, тому по садах робить великі шкоди; гнізда плете торбоваті, як ткачі і наш ремез.



Бальтіморська птаха.

**Бальтістан**, гірська країна над гор. Індом у півн.-зах. Гімалаях; належить до британської Індії (Кашмір).

**Бальфур**, гл. Балфур.

**Бальцер Освальд Маріян**, поль. історик (\*1858), проф. львівського унів., дійсний член НТШ: „Генега Кор. Трибуналу“, „Генеалогія Пястів“, „Історія устрою Польщі“ та ін.

**Бамако**, торг. місто фр. Судану над Нігером. Залізнична станція, 16.000 меш.

**Бамберг**, місто в Баварії над рікою Регніц, 53.000 меш.; волоконний, залізний і броварський промисл. Собор з XII в. і багато інших давніх будівель.

**Бамбергер Людвіг**, нім. політик і економіст (1823-99), 1868 член митового, а 1871-93 заг. нім. парламенту. Співпрацює у монетарній реформі, боронить вільної торгівлі і золотої валюти.

**Бамберзький закон**, Бамбергензіс, закон карного процесу оголошений у Бамберзі 1507, складений

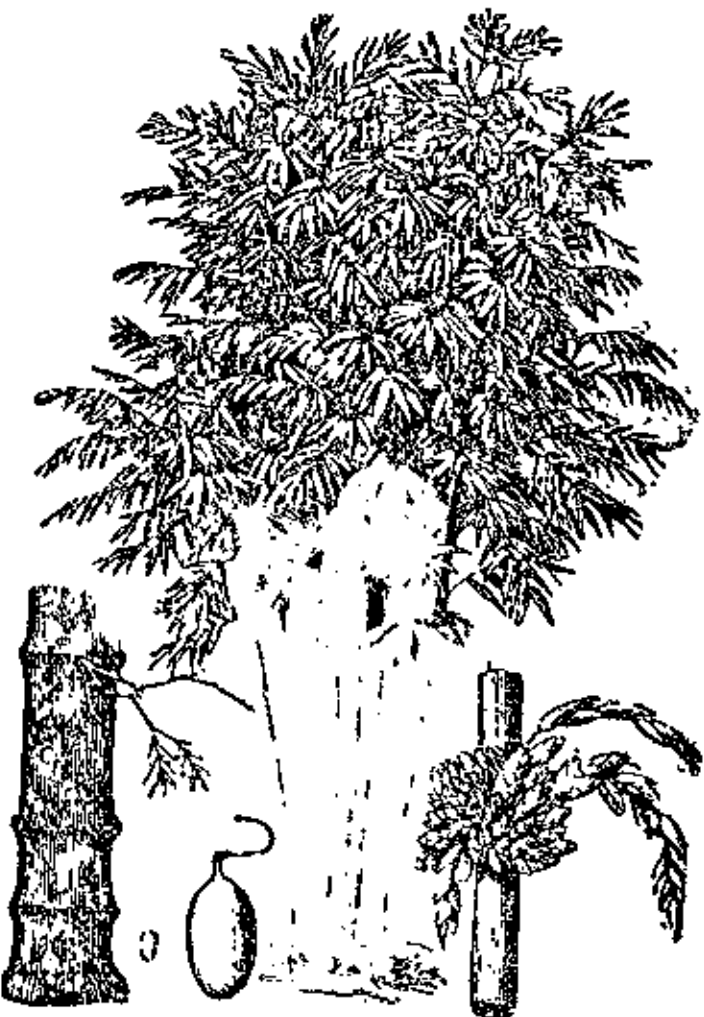

Бамбук.

Й. Шварценбергом на підставі тодішньої іт. теорії карного права.

**Бамбіно**, (іт.) хлопчик; Б. Сантіссімо у Римі, пишно прибрана дерев'яна статуетка малого Ісуса; вважається чудотворною.

**Бамбук**, бамбус (*Bambusa*), підрівникова рослина з роду трав, до 40 м. вис. Здеревілі стебла вживаються до виробу палиць, домашніх приладів, а навіть до будови. Волокон, добутих з бамбуку, вживають до виробу тканин і тзв. китайського шовкового паперу.

**Бан**, у середньовіччі намісник угор. крайніх земель, опісля намісник Хорватії.

**Бан Матвій**, визначний далматинський письмен. і політичний діяч (1818 - 1903), видавець альманаху „Dubrovnik“. Драма, поезії й педагогічні, політичні та критичні розвідки.

**Банальний**, (фр.) занадто звичайний, усім відомий.

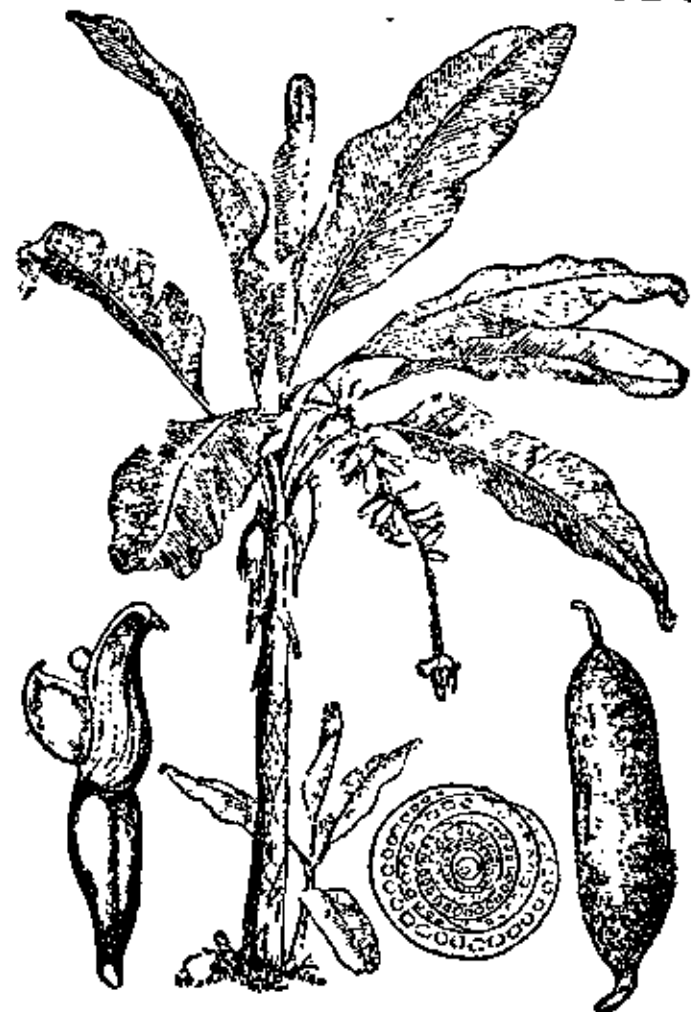

Банан.

**Банан** (*Musa sapientum*), підрівникова рослина, до 10 м. вис., з великими червоними, лілієватими цвітами. Його велике, широке листя вживають до покривання дахів і опакування, а з волокон листкових піхов вироблюють тканини й шнури; подовгуваті овочі мають дуже смачне й поживне нутро.

**Банана**, головна пристань Бельгійського Конго при устю ріки Конго.

**Бананоїд** (*Musophaga*), пишнobarвний птах, величини яструба, споріднений з нашою зозулею; живе в середущій і півд. Африці, живиться головно овочами, особливо бананами.



Бананоїд.

**Банат**, 1) взагалі угор. країна під управою бана; 2) країна між Дунаєм, Тисою й Семигородом; належала перед війною до Угорщини, а тепер до Румунії й Югославії; рілничка й дуже врожайна. Населення дуже різноманітне: серби, румуни, німці, мадьяри.

**Банатка**, гл. Пшениця.

**Банвіль** (Banville) Теодор, фр. поет (1823-91), допровадив форму вірша (рими і строфу) до крайнього, аж неприроднього мистецтва.

**Банг Герман**, данський письмен. (1859-1912). Почав від критичних студій і драматичних спроб, але славу здобув натуралістичними оповіданнями та повістями навіяними смутком: „Безнадійне покоління“, „Білий Дім“.

**Бангальор** (Bangalore), столиця напівзалежного краю Майсор у брит. Індії;

119.000 меш. Осередок місій, науковий інститут.

**Бангальо**, (англ. Bungalow) літні мешкання (вілли) європейців в Індії.

**Бангвеольо**, озеро в Родезії (Рівникова Африка), 3.500 км.<sup>2</sup>, мілке, багнисте, змінює висоту поверхні; впливає до ріки Конго.

**Бангкок**, гол. місто і пристань Сіаму над устям ріки Менам, побудована частинно на палях. Торговельний і культурний осередок; багато буддійських святинь-пагод; 930.000 меш., з чого 1/4 китайців.

**Банда**, 1) море між островом Тимор і Молукками; 2) острови на морі того ж імені, торгівля коріннями.

**Банда**, (фр.) громада, купа, ватага, шайка; оркестра.

**Бандаж**, (фр.): 1) перев'язка при рані або хорій частині тіла; 2) сталевий обруч, який у гарячому стані насаджується на колеса залізничних возів та паротягу; 3) шнурок до зав'язування черевиків.

**Бандажист**, (фр.) той, що підготовляє хірургічні прилади: перев'язки, підпаски, паски на килу.

**Банделір**, (фр.) ремінь з ладівницею, який давніше носила кіннота через ліве плече.

**Банделльо** Маттео, іт. монах і фр. єпископ (1480-1562), написав цікаві оповідання, якими користувався Шекспір.

**Банденг** (Bandong), місто на Джаві; 135.000 меш.

**Бандера**, (фр.) прапор, хоругва; музичний прилад африканських муринів.

**Бандерильєро**, (есп.) мистець у боротьбі з биками, якого завданням є застромлювати в нього бандерильї.

**Бандерилья**, (есп.) червоний прапорець на державку з вістрям, уживаний в Іспанії при боротьбі з биками.

**Бандерія**, (лат.) кінний святочний похід, почет, свита.

**Бандеріяльні пани**, верства знатної шляхти в середньовічній державі, яка мала право власної бандерії, себто хоругви. Б. пан ішов у воєнний похід не під хоругвою краю, але під власною, під якою збиралося дрібне лицарство, ленно залежне від нього. Гл. Пани хоруговні.

**Бандероля**, (фр.) опаска, перепаска на товарі або на посилці на знак оплачення, правдивості товару або для прикраси; хоруговка.

**Банджара**, кочове плем'я в Індії, споріднене, як здогадуються, з циганами.

**Банджермасін** (Bandjermasin), пристань на голяндському Борнео, 65.000 меш.

**Бандит**, (іт.) розбійник, опришок, грабіжник.

**Бандоля**, (есп.) струнний інструмент у роді лютні.

**Бандора**, пандора, струнний інструмент, що появився вперше в Лондоні в XVI. в.

**Бандоска** (кобза), чеський і кашубський

музичний інструмент, подібний до контрабасу.

**Бандровський - Каден** Юліуш, польськ. і журналіст, \*1885; повісті: „Порох“, „Лук“, „Чорні крила“; оповідання: „Місто моєї матери“, „В тіні забутої вільшини“, „Над берегом великої ріки“ та ін.

**Бандтке**, 1) Єжи Самуель, проф. краківського університету (1768-1835), упорядкував бібліотеку Акад. Наук у Кракові, написав м. ін. „Historja drukarni krak.“, „Dzieje narodu polskiego“. 2) Ян Вінценти, історик поль. права (1783-1846). Гол. твір „Historja prawa polskiego“.

**Бандура**, укр. муз. інструмент на 12-30 і більше струн. Складається з ручки, випуклого „спідняка“, „верхняка“ з „голосником“ (отвором), „приструнника“, до якого прикріплено струни, й „кобилки“ (порога).

**Бандурист**, укр. народній співак, що пригравав на бандурі до народніх пісень, дум і псалмів.

**Банер** Іван, швед. полководець у 30-літній війні (1596-1641).

**Банжо**, струнний інструмент ам. негрів.

**Банзай**, (яп.) хай живе! славно!

**Банзен** (Bahnsen) Юлій Фрідріх Август, нім. філософ, песиміст, учень Шопенгауера (1830-81).

**Бані ді Люкка** (Bagni di Lucca), теплиці в пров. Люкка в Італії; 13.000 меш.

**Бані Сан Джульяно** (Bagni San Giuliano), теплиці б. Пізи в Італії; 22.000 меш.



Бандура.



Бандурист.

**Баніт**, (іт.-лат.) вигнанець з краю, ізгой.

**Баніція**, середньовічне вигнання з утратою всіх прав, зокрема права особистої охорони й прав до майна.

**Банка**, один з Сундайських островів, відділений від Суматри проливом Банка; 11.300 км.<sup>2</sup>, 154.000 меш. (малайці і китайці). Належить до Голяндії. Великі копальні цини (15.000 тон).

**Банк**, (іт.) установа, яка на заробковий спосіб займається посередництвом у грошовім обігу, дає кредити, а також торгує валютними паперами. Банки розвинулися вже

в середніх віках, найшвидше в Італії, опісля в прибалтійських торгов. містах. Займаються головню: 1) валютарними інтересами, 2) посередництвом у розплатах, 3) поставчанням кредиту, 4) урухомленням вільних капіталів, 5) торгівлею векслями та іншими паперами, включно до їх самот. емісії, а також іншими фінанс. справами. Сьогодні банки є якби серцем народнього господарства, куди збігається і звідкіля знову розбігається життєдайна кров суспільного організму, себто капітал у грошовій формі. Банки, властиво їх власники, стають через те щораз виразніше рішачими чинниками, „головною командою“ нар. господарства. Найбільше вплинула на зміцнення впливу банків на промисл і торгівлю (почасти і на сіл. господарство) поява акцій і облігацій та перехід більших підприємств на цю форму. З природи речі банк стає тим органом, що переводить емісії нових акцій, тягне з того зиски, а згодом і сам стає співвласником, а то й головним акціонером підприємств. Цією дорогою відбувається тепер концентрація підприємств кругом більших банків; кожний більший капіталістичний банк має свій концерн, складений з промислових, торговельних, асекураційних та ін. підприємств, які банк контролює. Не меншу роллю, як капітал. банки, грають банки кооперативні, комунальні й державні. З огляду на різноманітність середовища, серед якого працює банк, витворилися означені типи банків. Отже маємо: 1) державні нотні (емісійні) банки, яких головне завдання — це емісія банкнотів (крім цього очевидно приходить ще кредитування приватних самоврядних і кооперативних банків, в міру краєвих відносин); 2) державні й півдержавні банки особливого призначення (прим. Bank Rolny або Bank Gospodarstwa Krajowego в Польщі, Прусська Центральна Каса Кооператив у Німеччині, Сельбанки на Рад. Україні і т. д.); 3) комерційні банки (одичні і акційні) спеціально для фінансування торгівлі й промислу та посередництва в розплатах; акційні банки з правом емісії паперів; 4) банки з переважно депозитовим характером (приймання локат капіталу, уділювання позичок); 5) банкові дома й вимінні контори, часто в сполуці з заставними операціями (льомбардом); 6) гіпотечні банки (спеціальні установи для довгореченцевого земельного кредиту); 7) комунальні й самоврядні банки й щадниці різних типів; 8) кредитові кооперативи (з меншим чи більшим кругом діяльності та з переважно депозитово-позичковими операціями); союзні кооперативні банки (центральні каси кооператив, банкові відділи кооп. союзів). Гл. також Українські банки.

**Банка дух**, марево вбитого (із Шекспірового „Макбета“); докори совісти.

**Банка земля** (острів Берінга), найбіль-

ше на півд.-захід висунений острів арктичного америк. архіпелагу.

**Банкир**, власник банку; купець, що займається грошовими і кредитовими ділами, виміною гроша та торгівлею вартісними паперами.

**Банкнот(а)**, (нім. = банковий знак), паперовий заступник металевого гроша; це є вартісний папір на пред'явника, що не приносить власникові проценту. Право друкувати банкноти мають тепер тільки особливі, державою упривілейовані банки (це можуть бути навіть приватні банки, державно авторизовані). Банкнот чистого типу не треба змішувати з паперовим грошем; ним стає б. тоді, коли банк не в силі вимінювати пред'явлені йому штуки на дзвінку монету і коли держава оповістить приймання банкнотів нарівні з металевим грошем. Кожний б. є виставлений на якусь круглу суму, подібно як металеві монети. Право до випуску банкнотів обмежене формальними приписами. В З. Д. А., Канаді і Китаї є не один, а більше банків управнених до емісії банкнотів. В З. Д. А. їх є 12, вони носять назву Федеральних Резервових Банків, по одному в кожній з 12 областей З. Д. А.

„Банк Англії“ існує від 1694. р. як приватна акційна установа, що працює під державною контролею. Він стоїть на становищі повного покриття нот золотом і через те був і є ще досі світовим регулятором курсу валют і золота. Шотландія й Ірландія мають свої окремі нотні банки

„Банк Франції“ заснований Наполеоном I, від 1848. р. є єдиним у Франції нотним банком. Є це приватна акційна спілка, одначе управу його іменує президент республіки. Банк обов'язаний мати завсіді золота в висоті 35% вартости пущених в обіг банкнотів.

Польські банкноти випускає від 1924. р. „Банк Польщі“. Банк є управнений пустити в обіг стільки банкнотів, щоб їх сума враз з квотою зараз платних зобов'язань банку мала на 40% покриття в золоті або в золотових девізах.

Радянські грошові знаки (рубель і червінець, рівний 10-ти рублям) випускає „Государственный Банк“, заснований 1922. р. в Москві. На Україні є тільки його відділ у Харкові (Держбанк). Законне покриття рад. банкнотів є: 25% забезпечення золотом і 75% товаровими векслями.

**Банко**, (іт.) усе, що є поставлене в банку (у грі).

**Банкові чинності (операції)**. Їх поділяють звичайно на активні й пасивні, хоч цим поділом не вичерпується вся їх різnorodність. Через активну чинність банк стає вірителем (кредитором), через пасивну довжником (дебітором). Одначе є чимало банкових чинностей, тзв. неутральних, які не тягнуть за собою ні зобов'язання, ні вірительности (прим. виміна валют, емісія паперів, засновництво акц. підприємств і под.).

Найбільше поширені банкові чинності є: 1) приймання щадничих вкладок і депозитів, 2) уміщення капіталів до обороту, 3) уділювання позичок на скрипти, векслі, під застав, 4) дисконт векслів і льомбардування цінних паперів, 5) кредитування на основі біжучого рахунку (контокоренте), 6) стягання заплат, тзв. інкасо, 7) перекази (переводи), 8) акредитиви, 9) чекові рахунки, 10) видавання банкових нот, чеків, кредитових листків і загалом цінних паперів, 11) гіпотечні позички, 12) посередництво у плаченні шляхом жіра сільсько-господ. потреб, 13) засновництво підприємств та взагалі тзв консорціяльні інтереси, 14) біржеві інтереси (обмін валюти, купівля і продаж цінних паперів і т. ін.). Ближче про кожен з цих чинностей гл. на відповідних місцях.

**Банкова рата,** гл. Дисконтова стопа.

**Банкова стопа,** банковий дисконт, гл. Дисконт.

**Банкрутство,** (іт.) неможність платити свої довги, бо вони перевищують майно.

Шляхом окремого поступовання під доглядом держави (звич. суду) — „конкурсу“ сплачується вірителів банкрута по окремим приписам, причім сам банкрут тратить право розпоряджати своїм майном. Коли банкрутство спричинить сам банкрут, то його тягнуть до карної відповідальности за „легкодушну криду“ або за злочин.

**Банслі (Barnsley),** місто в Англії в головній вуглевій заглибині; копальні вугілля і заліза; льняний промисл, 71.000 меш.

**Бансулі,** індійська соплка.

**Бант,** (нім.) стяжка (стьожка); обруч, пов'язка; банта, поруччя, перекладина у курнику.

**Банта,** 1) поперечка, якою зв'язані крокви; 2) сідало для дробу; 3) в кістяковій конструкції будування стін, поперечний трям межі стовпами.

**Бантені,** яванський бик (*Bos sondaicus*), рогата худоба, що живе дико на Сундайських островах, помітна короткими, серповатими, вгору піднятими рогами.

**Бантина,** гл. Банта.

**Бантиш-Каменський,** 1) Дмитро, історик (1788-1850), на доручення кн. Репнина написав м. ін.

„Історію Малої Росії“ на основі архівних джерел (3. видання 1822-42); 2) Микола, історик (1737-1814), батько Дмитра, служив у московському архіві Колегії чужинецьких



Бантені.



справ, де опісля став управителем (1800). Видав багато праць до історії України й Росії на підставі архівних джерел.

**Банту,** група муринських племен (37.000.000), що заселює Африку на південь від лінії Камерун - Вікторія Ньясса - Момбаса з виїмком бушменів, готентотів і пігмеїв.

**Бануш,** у гуцулів густа каша з кукурудзяної муки зі сметаною.

**Банфі (Bánffy)** Дезідерій, угор. держ. муж (1843-1911), мадьяризував слов'янську людиність Угорщини.

**Банхет,** берма, земляний насип, що забезпечує залізничий шлях від розмиву.

**Баня,** (лат.): 1) гл. Склепіння; 2) круглий дах над склепінням; 3) гл. Копула; 4) округла посудина; 5) купальня, парня; 6) солянка, копальня соли.

**Баня Геронова,** шкляна або металева посудина, наповнена до яких  $\frac{3}{4}$  водою; до посудини входить рурка, вгорі звужена, що сягає майже до дна. Коли до цієї бані втиснемо повітря, то під його натиском витрискує вода до значної висоти.

**Банялюка,** повітове місто в Босні, в Югославії; 18.000 меш., багато мечетів, осідок єпископів рим.-кат. і східньої церкви. В околиці кілька українських осель.

**Банялюки,** баламутства, дурниці, небиліці.

**Банян (Ficus religiosa),** відміна фігового дерева, помітна численними, сильно розвиненими „повітряними“ коріннями, які виростають із галузів; походить з Передньої Індії, де його вважають святим тому, що під ним мав воплотитися Будда; гл. Фігове дерево.

**Бань,** (фр. baigne) первісно в'язниця для рабів у Царгороді, опісля назва карних заведень з примусовою працею (особливо у пристанях) у Франції. Тепер назва фр. карних колоній, гол. у Гвіані.

**Баньки,** звич. шкляні дзвоники, які щільно прикладаються на шкіру. Повітря в баньках попередньо огрівається, а через це розріджується. Коли банька охолоджується, тиснення повітря в баньці зменшується, наслідком чого напливає кров у шкіру під банькою. Часом перед ставленням баньок натинається відповідним приладом поверхню шкіри, щоби стягнена кров могла частинно спливати.

**Баньо,** (іт. bagno), гл. Бань.

**Баньо,** (множ. Бані), назва багатьох купелевих місцевостей в Італії.

**Баобаб (Adansonia digitata),** дерево прирівнюваної Африки, вис. до 20 м., з низьким пнем, що має в промірі до 9 м., густе, дов-



Банян.

Баня Геронова.

ге галуззя творить корону до 50 м. в промірі; рослина дуже пожиточна, овочі молоді їстівні, з дозрілих добувають товщ, на омасту й до виробу мила, з соку роблять напій, з молоді кори добувають волокна на шнури й тканини, листя й кору вживають також як лік проти пропасниці; в грубих, дуплавих пнях уладжують собі тубільці мешкання, нероз на кілька поверхів.



Баобаб.

**Баптистерія**, (гр.) христильниця; осібна каплиця біля церкви, круглої або многогранної форми з басейном на воду посередині, призначена для хрищення дорослих людей, привертених до християнства. Баптистерії будовано від часів цесаря Константина В. до XV. в.

**Баптисти**, (гр.) прот. сектанти, що признають хрищення тільки дорослих осіб; кого охристили дитиною, той повинен по їхньому охриститися вдруге; тому їх називають також анабаптистами (перехрищенцями). Перша громада баптистів повстала в Англії б. 1646. Всіх баптистів (лише дорослих) числять до 8 міль.

**Бар**, (англ.) шинок; ресторан з дверима відкритими на розтіж; буфет, зв. без сиджень.

**Бар**, (араб.) ріка.

**Бар**, (гр.) Ва, сріблито-білий метал з громади земельних алькалів (пит. тягар 5.75); добувають з бариту (сірчану бару,  $\text{BaSO}_4$ ) та вітериту (вуглянну бару,  $\text{BaCO}_3$ ). Сполуки бару закрашують полумінь на зелено; розпускарні сполуки трійливі. Водокис бару (гідроксид б.) є абсорбційним засобом для двоокису вугля; вуглян бару — отрута на щурі; сірчан (сульфат) б. — біла фарба (Blanc fixe); хроман (хромат) б. — жовта, манганан (манганат) б. — зелена. Баровоплятиновий ціяняк фосфоризує (світить) під впливом промінів Рентгена.

**Бар** (Bahg), 1) Карл Людвіг, визначний нім. юрист на полі міжнародного приватного права (1836-1913); 2) Герман, нім. віденський критик („До критики модернізму“), автор кількох повістей і комедій („Крампус“, „Концерт“).

**Бар**, місто на Поділлі над рікою Ровом у Могилівській окрузі; 9.400 меш.; торговля; руїни замку; місце зав'язання польської конфедерації в 1768. р. Бої з більшовиками: Запорізького Корпусу в березні 1919 та Української дивізії влітку 1920. Постій головної Команди Етапу УГА літом 1919.

**Барабан**, 1) музичний прилад, що складається з широкого обруча, на якому, по обох сторонах, натягнена тонка теляча шкіра, загально уживаний у війську до бубнення при поході; 2) обертальна частина ре-

вольвера на набої; 3) в техніці: частини машин і пристроїв, що мають вигляд порожнього вальця; 4) в будівництві: підстава, мур, на котрій стоїть баня, копула.

**Барабанна болонка**, болонка, перетинка, що замикає слуховий провід зовнішньої частини вуха; гл. Ухо.

**Барабанна яма**, середня часть вуха, виповнена повітрям, в якій є чотири слухові кісточки: молоток, клепало, кістка Сільвія і стременце; гл. Ухо.

**Барабаш**, 1) Дмитро, козацький гетьман 1617; 2) Б. Іван, козацький військовий осаул, 1646 вів переговори з поль. королем Владиславом у справі війни з турками і мав добути привілеї для козаків, убитий козаками на Кам'яному Затоні 1648; 3) Яків, запорізький кошовий, 1658 разом з Пушкарем вів боротьбу проти гетьмана Виговського.

**Барабинський степ**, країна Бараба, врожайний степ і лісостеп у півд.-зах. Сибірі між Обю й Іртишем, залюднений тепер майже виключно москалями, зі значною примішкою українців.

**Барабинці**, тат. плем'я, в Барабинській окрузі сибірського краю (б. 5.000 душ).

**Бараболя**, гл. Картопля.

**Барак**, легкий, звичайно дерев'яний будинок на часове поміщення більшої кількості людей, який в разі потреби розбирається й переноситься.

**Бараков Петро**, проф. харківського сільсько-господ. інституту (1858-1919), організатор одеської степової досвідної станції.

**Барамунда**, гл. Рогозубиця.

**Баран**, 1) гл. Вівця свійська; 2) овеча шкіра; барани: кожух з овечих шкір; 3) рід гри в м'яча (на Україні).

**Баран**, перша громада зір зоряного „звіринця“ — зодіяка.

**Баранець Великий**, шпиль у Зах. Татрах, 2184 м.

**Баранецький Осип**, ботанік і фізіолог (1843-1905), від 1873 проф. київського унів.

**Баранецький Адріян**, поль. лікар і сусп. діяч (1828-91), заложив у Кракові промислово-техн. музей і Вищі Курси для жінок.

**Баранівка**, містечко на Волині над р. Хоморою, бої 1. і 3. п. п. Січових Стрільців з більшовиками літом 1919. р.

**Баранкіля** (Baranquilla), гол. пристань і торг. місто Колумбії в півд. Америці в дельті ріки Магдалена; 65.000 меш.

**Баранович Лазар**, видатний укр. діяч (1593-1694), проф. і ректор київської колегії, від 1659. р. архієпископ чернігівський; будував монастирі, школи й друкарні (друкарня в Новгороді Сів., перенесена в 1679. р. до Чернігова), писав напушисті, але малопоетичні вірші й проповіді: „Мечь духовный“, „Трубы словесь проповѣдныхъ“ та ін.; по польськи: реліг. полемічний твір: „Nowa

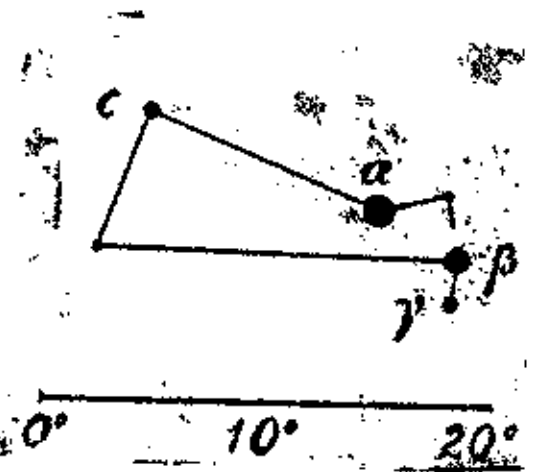

Баран.

Miara Starej Wiary“ й збірка віршів „Lutnia Appolinowa“.

**Барановичі**, повітове місто і важний залізничний вузол на польській Білорусі; 11 500 меш.

**Барановський** Михайло, артист-гончар у Москалівці б. Косова, учитель славного Бахминського, †1908.

**Барановський-Туган** Михайло, гл. Туган-Барановський Михайло.

**Баранцевич** Казимір, рос. письменник народницького напрямку, \*1851, малював життя петербурзької бідноти.

**Баранчик** (Gallinago), болотяний птах, з тонким, досить довгим дзюбом та високими, тонкими, „підкоченими“ ногами, з довгими пальцями; з багатьох відмін замітні: 1) Б. великий (G. major), дупель(т), величини голуба; 2) Б. крехун, бекас (G. gallinago), величини дрозда, „крехоче“ в льоті крилами; 3) Б. малий (G. gallinula), величини жайворонка. Полюють на них ради смачного м'яса.

**Бараня гура**, гора в західніх Бескидах, 1214 м. вис., з-під котрої випливає Висла.

**Баранячий лій** (сало), належить до найтвердших товщів. Вживається до їжі та в техніці: в миловарстві для виробу свічок, стеарину.

**Баранячий лоб**, круглий горбок, огладжений щодівцями.

**Баранячі ріжки**, гл. Гриби.

**Барасулі, барасури**, шкляні пацьорки або ковтки (на Україні).

**Баратинський** Євген, рос. поет-песиміст Пушкінської доби (1800-44).

**Барбадос**, найбільше на схід висунений остров Малих Антілів; належить до В. Британії; 430 км.<sup>2</sup>, 163.000 меш. (з цього 90% чорних). Плянтації цукрової трости, бавовни; столиця Бріджтаун (Bridgetown).

**Барбакан**, (араб.) бастион зі стрільницями у давніх укріпленнях, шанець.

**Барбаризм**, гл. Варваризм.

**Барбароса**, (лат.) рудобородий.

**Барбароса**, гл. Фрідріх I., цісар.

**Барбароса**, два брати: Гаруджа (1473-1518) і Хайредін (1490-1556), славні афр. пірати, котрі на початку XVI в. заклали у Півн. Африці державу Альжир і боролися з христ. світом (Виправа Карла V. на Туніс 1535).

**Барбє д' Орвії** (Barbey d' Aureville) Жюль Амедє, фр. письменник (1808-89), любився у несамовитих і страхітних темах. Роман „Кавалер де Туп“, „Жонатий священник“, збірник оповідань „Diaboliques“, пер. по українському під н. „Чортовиння“, критичні нариси „XIX-ий вік“ та ін. Католик, оборонець традиції аристократії.

**Барберіні**, знатна рим. родина: 1) Маттео, став папою Урбаном VIII. 1623; знаний як протектор унії на Україні. 2) Франческо, †1679, кардинал, його кривняк, оснував славу бібліотеку Барберініх, що вже в часі

смерти основника мала 60.000 томів і 8.000 рукописів.

**Барбет**, барбут, перський струнний інструмент.

**Барб'є** (Barbier), 1) Андре Огюст, знаменитий фр. поет-сатирик (1805-82). Збірник поезій „Ямби“ вважається перлиною фр. літератури; 2) Антуан, фр. бібліограф (1765-1825), автор цінних бібліографічних праць.

**Барб'єрі**, 1) Франціско, есп. музика (1823-94), представник есп. оперної музики легкого народнього стилю (тзв. „зарзуелі“, яких він написав б. 70). 2) Карло Еман., іт. оперний композитор (1822-67).

**Барбізон**, село коло Фонтенбльо, 60 км. від Парижа, вславлене як колонія малярів, що, тікаючи від міського гамору, шукали тут спокою, правди і людини. „Барбізонцям“, поміж якими були Корб, Руссб, Дюпрє та ін., завдячує фр. малярство свою многоважну епоху, завершену імпресіонізмом (Барбізонська школа малярства).

**Барбітон**, гр. струнний інструмент.

**Барбоза дю Бокаж** (du Bocage) Манюель, порт. поет (1765-1805), мистець слова, писав сатиричні сонети, епіграми й оди. За вільнодумство сидів у в'язниці і помер у нужді.

**Барбон** Петро, львівський архітект іт. походження (†1589); почав будову Успенської церкви у Львові, збудував тзв. Корняківську вежу при тій же церкві й дім Корнякта (тепер поль. музей Яна III.).

**Барбот де Марні** Микола, рос. інженер геолог (1829-77), знавець юрайських скал середньої Росії; розсліджував також губернії: Волинську, Подільську й Херсонську.

**Барбюс** (Barbusse) Анрі, суч. фр. письм. (\*1874), здобув розголос збіркою воєнних оповідань „Огонь“, 1916. р., де описав страхиття війни. В тім самім дусі написані „Ясність“ і ін. Пацифіст і комуніст.

**Барва**, краска, колір, є це вражіння, яке дістаємо внаслідок подразнення зорового нерву проміннями світла. Залежно від довготи своєї хвилі світло викликає в нашому оці вражіння різних барв. І так довгота хвилі виносить мілімікронів: фіялкових промінів 360-455, синіх 455-492, зелених 492-550, жовтих 550-590, помаранчевих 590-640, червоних 640-770. (Мілімікрон = одна мільйонна частина міліметра). Біле світло є сумішкою різнобарвних промінів. При допомозі прозорої призми можна його розложити на поодинокі згадані барви, почавши від червоної аж до фіялкової, які творять дуговину (спектр). Якщо одну барву дуговини відділимо, а всі інші злучимо при допомозі збираючої сочки, одержимо з останніх мішану барву. Вислід цього прояву такий:

1	червона	помаранч.	жовта	зелена	синя	фіялкова
2	зелена	фіялкова	синя	червона	жовта	помаранч.

В першому рядку виписані барви відділені, в другому барви мішані, які повстають із решти барв, по відділенню одної із барв у першому рядку; в простовисних є барви „доповняючі“. Коли відділену барву злучимо з відповідною мішаною, одержимо білу. Тому такі пари барв називаємо доповняючими. Безбарвні прозорі тіла пропускають всі проміні білого світла або бодай всі роди його у майже незміненому відношенні; закрашені прозорі тіла пропускають лише проміні відповідної барви, а поглинають всі інші, пр. прозоре червоне шкло пропускає лише червоні проміні. Барви тіл повстають тим способом, що вони з білого світла, яке паде на них, поглинають деякі складові часті, а всі інші відбивають, пр. червоне сукно відбиває з білого світла червоні проміні, а поглинає всі інші, жовтий папір відбиває всі жовті і т. п. Білі тіла відбивають всі проміні білого світла або бодай всі складники його у майже незміненому відношенню, а чорні поглинають всі ті проміні. Барви малярських фарб не відповідають докладно дуговинним барвам. Тому і висліди мішання їх є відмінні, пр. синя і жовта фарба дають по змішанню зелену замість білої. Дуже вигідний спосіб мішання барв дає барвний кружок Ньютона. На ньому є вирізки різної барви. Якщо заступлені в них усі барви дуги, а кружок буде швидко обертати, одержимо вражіння білої барви. Ця барва буде трохи сірава тому, що дуже тяжко віддати природні барви дуговини. Якщо є менше барв на кружку, то через оборот його одержимо вражіння відповідної вислідної барви. В кожній барві розрізняємо відтінь (тон), насичення та натугу. Відтінь (тон) дає змогу відрізнити одну барву від другої, пр. червону від синьої. Насиченням барви називаємо силу, з якою виступає її відтінь. Натугою (ясністю) барви є кількість світляної енергії, що в ній міститься. Барви дуговини є насичені. Ненасичені барви повстають через змішання насиченої краски з білою (червона + біла — рожева). Сива барва повстає через змішання білої з чорною. Через відповідне змішання барв: червоної, зеленої і синьої можна дістати всі існуючі тони барв від насичених аж до білої, тому згадані барви називають основними (елементарними).

**Барва**, краска, тембр звука, прикмета, що дозволяє відрізнити від себе звуки різних інструментів такої самої висоти і натуги. Різниця в барві звука походить від того, що додаткові тони, які прилучуються до основного тону, у звуках різних інструментів різні щодо їх складу й сили.

**Барва**, однородні мундури, ліберія (термін XVI-XVIII. вв.)

**Барви тоненьких плиток**, гл. Інтерференція.

**Барвінок**, Ганна, гл. Кулішева Ганна.

**Барвінок**, тройзілля (*Vinca major*), мала повзуча рослина з видовженим тривалним листям і гарним синім лійковатим цвітом, росте під лісами та по каменистих піскуватих невжитках; плекають її також по городах; улюблена рослина, що вживається до вінків та часто згадується в наших народніх піснях і казках.

**Барвінський**, 1) **Василь**, син Олександра, піяніст і композитор, \*1888, від 1916 директор музичного Інституту ім. Лисенка у Львові; представник новоромантичного напрямку в українській музиці, особливо помітний і оригінальний в інструментальних камерних формах; фортепіянові твори: прелюдії, сюїта, мініатюри й ін., 2) **Форт. тріо**, 1) **Форт. секстет**, соната і сюїта на віолончелі; сольоспіви; з хороших творів помітний „Заповіт“, з орхестральних „Українська рапсодія“. 2) **Володимир**, укр. громадський діяч і письменник (1860-83), редактор „Правди“ 1876-80, основник і редактор „Діла“ 1880-83, один із творців укр. національно-політичної ідеології в Галичині; белетристичні твори: „Скошений цвіт“, „Сонні мари молодого питомця“, „Безталанне сватання“. 3) **Олександр**, педагог і політик та суспільний діяч (1847-1927), 1891 посол до віденського парламенту, 1894 посол до галицького союму, 1890 творець тзв. „нової ери“, 1897 заснував помірковану „Християнсько-суспільну партію“ і орган її „Руслан“; 1917 назначений членом австрійської палати панів; у першій галицькій уряді 1918 короткий час був секретарем віроісповідань. Був співробітником „Правди“, „Діла“ і ін., де писав багато на шкільні теми; склав низку читанок і підручників укр. письменства, видав 14 тт. „Історичної бібліотеки“, 1893-97 був головою Наук. Тов. ім. Шевченка. Покинув спомини, вчасті друковані (2 томи). 4) **Осип** (1845-89), брат Володимира й Олександра, священик, автор історичної драми „Павло Полуботок“, яку у 80-их роках минулого в. з успіхом виставляли на укр. сцені в Галичині.

**Барвлення** тканин і шкіри є важною галуззю промислу. Відрізняється механічне і хемічне б. При першому витворюється на волокні тканини забарвлений осад (пігмент) або волокно дістає тонесеньку поволоку барвника. При хем. барвленню ви-



В. Барвінський.

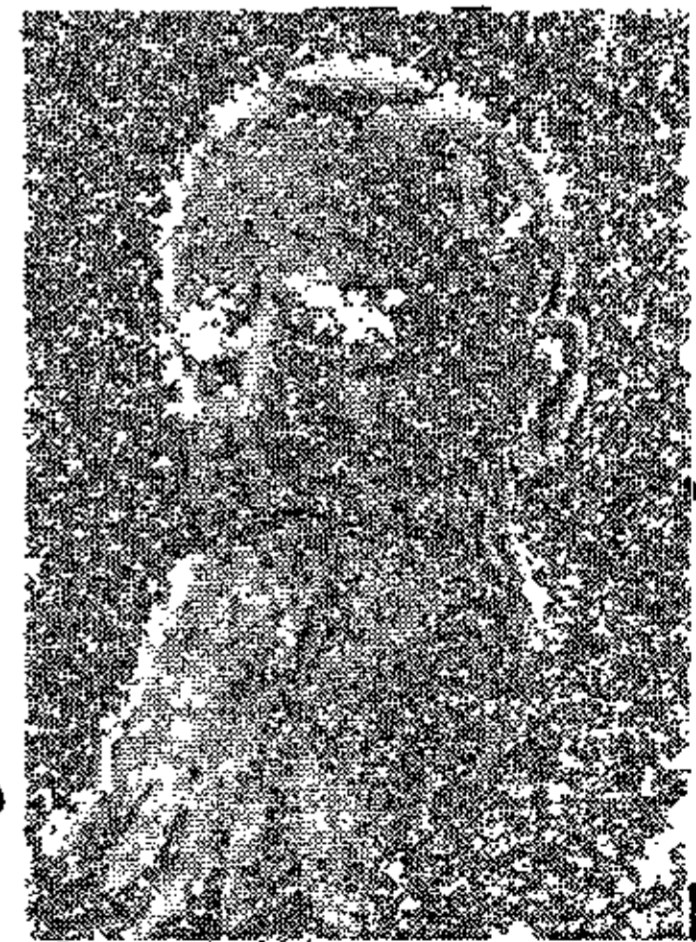

О. Барвінський.

творюються подібні до солей злуки барвників з матерією волокна. Найбільша частина барвників барвить тваринне волокно безпосередньо (річовинне барвлення). Але не може так забарвити ростиного волокна, котре забарвлюється щойно тоді, якщо волокно було напоєне (імпрегноване) певними річовинами, якими опісля барвник утримується на волокні. Ці річовини називаються заправками (байцами).

**Барвна фотографія**, фотографія у природних барвах опирається на розкладі вражіння барв на три основні складники: червоний, жовтий і синій. На увагу заслугоє автохромний спосіб Люм'єра (Lumière); його фотограф. плити вкриті малесенькими зернятками крохмалю (11.000 на мм.<sup>2</sup>), жовтавочервоними, зеленими й синіми, які на „емульзію“ допускають лише проміння своєї барви; по наświetленню вимочують плиту у відповідних купілях, поки не виступить на ній барвний образ.

**Барвне друкування**, друкування образків у природних барвах. Даний предмет фотографують, перепускаючи світло через червоний, зелений і синій „фільтри“. Відповідно до цих трьох знімок ладять три різні друкарські плити (кліші), при помочі яких друкують три основні барви; червону, жовту та синю, одну на другій.

**Барвний кружок Ньютона**, гл. Барва. **Барвні персні Ньютона**, низка різнобарвних співосередних перснів, які повстають, коли на плоску шкляну плиту покладемо слабо збираючу сочатку. Коли ж ці шкла освітлено світлом одної барви, пр. жовтим, то персні переміняються на ясні (жовті) та темні. Причиною цього явища є інтерференція світла, яка вказує на хвилясту його природу, а конечною умовою появи його є тонесенька верства прозорого тіла; ним є в описаній спробі повітря. При помочі перснів Ньютона можна мірити довготи хвиль світла різної барви.

**Барвні противності** (контрасти), барвні явища, що з фізіологічних причин виступають на білих або сірих предметах під впливом прияви забарвлених предметів. Коли пр. дивимося довгий час на червоний квадрат на білому тлі, а опісля звернемо зір на біле тло, побачимо на ньому зелений квадрат, отже доповняючу барву. Це тзв. наслідна противність (сукцесивний контраст); крім цього є ще рівночасна противність (симультанний контраст), при якій дві різнозакрашені поверхні, що лежать біля себе, взаємно впливають на зміну зорових вражіннь: пр. коли покладемо на жовтий папір кусник білого, то буде здаватися, неначеб останній був темносиній (доповняючої барви). Причиною барвних противностей є утома очної нервівки для барви, на котру дивимося довгий час, в першому прикладі для червоної.

**Бар-Гебрей Григорій** (вл. Абульфарадж),

славний араб.-сірійський учений — енциклопедист: богослов, математик, філософ, історик і поет (1226-86)

**Бард**, кельтський поет і співак. Барди мали великий вплив і виконували різні громадські чинності. У галлів б. були рівночасно і музикантами, що співаючи підгравали на арфі.

**Барда**, бардина, топір, сокира з широким вістрям.

**Бардесанес**, сірійський гностик (154-222), творець сір. церковного співу.

**Барджелло**, палата начальника поліції у Фльоренції (XV. в.), тепер багатий музей мистецтва й культури.

**Бардизана**, (нім.) спис із сокирою, на довгим держаку.

**Бардіів**, містечко на Словаччині в жупі Кошиці; в околиці живуть українці; 6.590 меш., лічнічі джерела.

**Бардільйо** (Bardiglio), дуже твердий темно-синій і червоनावий мармур з околиць Фльоренції.



Барельєф.

**Бардіна Софія**, одна з видатних діячок рос. народницького руху 70. рр. (1853-83). За пропаганду серед робітників засуджена на заслання, звідки втекла за кордон, де й застрелилася. Велике вражіння справила її промова в суді.

**Бардовський Петро**, суддя (1847-86), за участь у поль. революційній партії „Пролетаріят“ страчений у варшавській цитаделі.

**Бардуни**, (нім.) линва до піддержування щоглів ззаду.

**Барез**, легка, напівпрозора тканина газового переплітання.

**Барелі** (Bareilly), місто в півн. Індії, сільсько-госп. промисл, 130.000 меш.

**Бар-ель-Абіяд** (Bahg-el-Abiad) назва Білого Ніла.

**Бар-ель-Азрак**, назва Синього Ніла.

**Бар-ель-Газаль**, доплив Білого Ніла.

**Бар-ель-Джебель**, назва Чорного Ніла.

**Барельєф**, (фр.) плоскорізьба, плоскоріз.

**Барен** (Bahrein), острови в перському за-



ливі. 680 км.<sup>2</sup>; 110.000 меш., належать до В. Британії. Населення: араби, перси, мурини; всі магометани. Рільництво, ловля перел. Головне місто Менама.

**Ба-рен** (Bas-Rhin), 89. департамент Сх. Франції, 4.786 км.<sup>2</sup>, 652.000 меш., створений по версальським мирі. Столиця Штрасбург.

**Барентс Вільгельм**, голянд. морський подорожник (1550-97), хотів переїхати до Індії 1594-97 здовш півн. берегів Азії (півн.-схід. переїзд); відкрив Шпіцберген, Нову Землю, дійшов до 80° півн. ширини. В часі цієї подорожі помер.

**Барентсове море**, часть Льодового океану межи Шпіцбергенем і Новою Землею.

**Барер де В'єзак** (Barége de Vieuzac) Бертран, фр. революціонер (1755-1841), завзятий прихильник терору.

**Барестезіометр**, (гр.) прилад до вимірювання вразливості змислу натиску.

**Бар'єр**, твердині в есп. Нідерляндах, в яких від 1709 Голяндія мала право удержувати залоги.

**Бар'єр**, (фр.) перетика, рогатка, поруччя.

**Бар'єрний риф**, в геології: коралева лава.

**Баржа**, (анг.) довгий тягловий човен для вантажів; байдак.

**Барикада**, (фр.) оборонна загорода впоперек улиці, зроблена з усяких предметів для боротьби під час революції, повстання.

**Барилка** або барило, (іт.): 1) мала бочка; 2) міра плинів = 24 гарці, 96 л.

**Барит**, (гр.) сірчан бару (Ba SO<sub>4</sub>), досить поширений камінь, що кристалізує в стовпках ромбового укладу, помітний значними пит. тягарем; вжиток: до виробу барієвих солей, білої барієвої краски й ін.

**Баритон**, (іт.): 1) вис. басовий голос; 2) бляшаний духовий муз. інструмент з вентилями в об'ємі басового і тенорового голосу.

**Барицентр**, (гр.-лат.), гл. Осередок тяготи.

**Барич**, права притока Одри, 165 км., дуже рибна, перепливає через ряд більших і менших озер.

**Барис**, прибуток, дохід.

**Барисівник**, посередник при купні, фактор.

**Бариспіль**, заліз. станція під Києвом на полтавській залізниці; бої Трипільської Дивізії от. Зеленого з гетьманськими військами під час повстання Директорії, потім бої місцевих повстанців з більшовиками.

**Барі**, гол. місто провінції Барі в півд. Італії та пристань над Адріатиком; університет, торг. і пром. осередок, 146.000 меш.

**Барібаль** (*Ursus americanus*), рід ведмедя, завдовжки 2 м., заввишки 1 м. Шерсть чорна, блискуча. Доволі лагідний.

**Баріглюсія**, (гр.) хороблива, невиразна, утруднена мова.

**Баріскефалія**, (гр.) хороблива тяжкість думання.

**Барістер** (Barrister), титул адвоката в Англії, що виступає перед вищими судами.

**Барісфера**, (гр.) нутро (ядро) Землі, зложене з важких металів. Гл. Земля.

**Баріякузіс**, (гр.) глухота.

**Барка**, (іт.) корабель з трьома щоглами. Передня (фок) і головна (топ) мають повну снасть (вітрила на реях), задня (базан) має тільки трикутні вітрила на гафлях (коротких жердках); також плоский човен без вітрил.

**Барка**, Киренаїка, вапнякова, переважно пустинна височина, схід. частина іт. колонії Лібії в Афріці; 50.000 км.<sup>2</sup>, пов., 300.000 меш.

**Баркан**, (перс.) густа шерстяна тканина для оббиття меблів; подорожній намет; носимий кошик або вантажне сидло.

**Баркароля**, (іт.): 1) човенце; 2) пісня венецьких гондольєрів співана в супроводі гітари; 3) муз. твір погідного настрою на зразок згаданих пісень.

**Баркас**, (есп.) найбільше човно при воєнних кораблях, що удержує комунікацію з сушею й ін. кораблями. Колись порушалося веслами й вітрилами, тепер моторами.

**Барквісімето** (Barquisimeto), місто в півн. зах. Венесуелі, отримане залізницею з морем; 24.000 меш., торгівля кавою.

**Баркла** Чарлз Г., англ. фізик (\*1877), праці в царині рентгенівських промінів; 1918 дістав нагороду Нобеля.

**Барклай де Толлі** Михайло, князь (1761-1818), рос. головний вожд (перед Кутузовим) у боротьбі з Наполеоном.

**Барков** Іван, рос. поет-богеміст (1732-68), славний своїми непристойними поезіями, в яких висміював і травестував тодішні літературні форми.

**Баркометр**, (гр.) особливий ареометр для міряння дуже рідких гарбовинних соків; один ступінь його є рівний 1/7 ступеня Боме. Вжиток при чиненні шкір.

**Бар Кохба**, (жид. „син зорі“), незнаний ближче жид Симеон, що називав себе Месією; провідник останнього жид. повстання проти римлян (131-132 по Хр.). По короткотривалих успіхах римляни криваво здавили повстання і зруйнували Єрусалим. Бар Кохба поляг у бою.

**Барлетта**, пристань в півд. іт. провінції Барі над Адріатиком; 51.000 меш.

**Барлов** (Barlow), 1) Джозеф америк. поет і політик (1755-1812), помер як амер. амбасадор у Чернівцях по дорозі до Вільна, куди його викликав Наполеон. 2) Петро, видатний англ. фізик і математик (1776-1862).

**Барлова хороба**, в першій або другій році життя дитини, викликана невідповідною відживою (брак вітамінів). Появи: ослаблення, болі в кінчинах, опух суглобів, кровотоки під шкірою, до кишків, триває 2-5 місяців, у 1/5 випадків смертельна.

**Барлове колісце**, металевий кружок, уміщений між бігунами магнету; обертається довкруги осі під впливом електро-

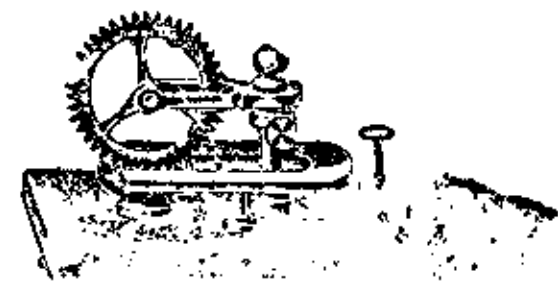

Барлове колісце.

магнетичних сил, якщо електр. струя пливе в ньому від осі прямовісно вділ.

**Бармен**, нім. місто б. Дюссельдорфу, 190.000 меш., ткацький промисл.

**Барнабіти**, кат. монаший чин, заложений в Італії, затверджений 1579. Члени посвячуються доглядові хорих.

**Барнав** (Barnave) П'єр Жозеф Марі, фр. революціонер (1761-93), основник клубу Якобінів; згинув на гільйотині.

**Барнард** Едвард Емерсон, америк. астроном (1857-1923); відкрив 16 комет і 5-го Юпітерового сателіта.

**Барнаул**, повітове місто в півд.-зах. Сибірі над рікою Обь, 74.000 меш. Полоскальні золота та срібла, волокняний і шкіряний промисл, торгівля збіжжям. В Барнаулській окрузі 700.000 меш., з цього багато українців.

**Баробіль**, просмик між горами Гиндукуш і Каракорум, 3.800 м.

**Барограф** або **барометрограф**, прилад, що сам записує зміни тиснення атмосфери.

**Барода**, гол. місто півнезалежної держави Бароди в брит. Індії; 95.000 меш.; вивіз рільничих продуктів, у першій мірі бавовни, також бавовняний і шовковий промисл.

**Барок(ко)**, (фр.) стиль у мистецтві від 1580-1750, що розвинувся з розквіту ренесансу. Назву „барокка“ прийняло будівництво Італії XVII в., яке розвинуло ренесансові форми в напрямі сили виразу, мальовничості, а подекуди й театральності; головна увага архітектів барокка звернена на прикрасу чолових стін будинків; архітектурні складники затрачують своє конструктивне призначення в користь декоративності.

**Барокситон**, (гр.) бляшаний духовий музичний інструмент.

**Барометр**, (гр.) прилад до мірення тиснення повітря. Найзвичайніший є б. ртутний, винайдений Торічеллі 1643: шкляна цівка, довга понад 76 см., зверху замкнена, містить ртуть, повище якої є безповітряний простір (порожня Торічеллі), занурена отвором у ртуті. Відповідно до сили натиску повітря стовп ртуті падає або підноситься, показуючи таким способом силу тиснення повітря. Є багато різних родів барометрів: б. максимум-мінімум — зазначає найвищу й найнижчу температуру в даному часі; самозаписуючий б. (барометрограф) записує сам стан тиснення повітря й його зміни; анероїдний б., гл. Анероїд.

**Барометр анероїд**, гл. Анероїд.

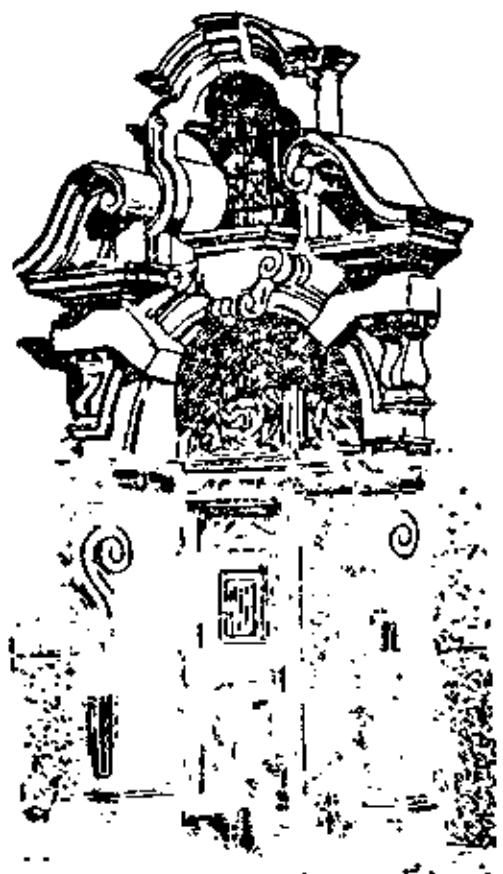

Барок.



Барометр.

**Барометричне нівелювання**, служить для визначення різниць висот між точками на земній поверхні і переводиться особливими барометрами анероїдами. Різниця висот визначається як функція температур і тисків повітря спостережених на даних місцях та вираховується за поміччю особливих взорів та таблиць. Пересічна докладність баром. нівелювання при різниці висот до 200 м. біля 1-2 м. Вживається при топографічних, залізничних та інших дослідках. Гл. Нівелювання.

**Барон**, у середніх віках власник баронії; термін появився спершу в Англії. У Франції барон був васалем великих фєвдальних панів, в Англії безпосередньо васалем короля. В Німеччині барони (freie Herren) — це середня верства лицарства.

**Баронга**, півд.-афр. плем'я групи Банту, залюднює португальську колонію Мозамбік.

**Баронесса**, жінка або донька барона.

**Баронет**, (англ.) найнижчий англ. шляхетський титул.

**Бароній** (Baronius) Цезар, кардинал (1538-1607), автор історії церкви (Annales ecclesiastici) 1588 і кількох праць про унію.

**Баронія**, основна клітина середньовічного фєвдального ладу, ленно, яке державна влада наділила імунітетом, себто зверхніми правами на даній території. Власник вийнятої з під державної влади баронії мав право вести місцеві війни, будувати укріплення, судити мешканців своєї території. Гл. Фєвдалізм.

**Баронч**, 1) Садок, вірм.-поль. історик (1814-92); життєписи славних вірмен, історія Домініканів, іст. Жовкви, Язлівця, Ярослава, Станиславова й ін.; 2) Тадей (1849-1908), різьбар у Львові, різьбив м. ін. погруддя Шевченка.

**Бароскоп**, (гр.) прилад до мірення вогкості повітря.

**Бароспіратор**, (гр.) апарат до штучного віддихання.

**Бароха** (Baroja у Nesi) Піо, есп. письменник, \*1872, пише реалістичні повісті. Мистець форми.

**Бароцці** Джакомо, гл. Віньоля.

**Барра** (Barras) Поль, фр. політик і письменник (1755-1829); 1794 президент конвенту, один із справців упадку Робесп'єра, член директорії, усунений Наполеоном. Його „Спомини“ — важке джерело до історії вел. фр. революції.

**Барранко**, (есп.) дєбра, вимита водою, у стінах вулькану.

**Баррєс** (Barrès) Моріс, фр. письменник і політик (1865-1923), член французької Академії, ідеологічний провідник фр. націоналістів, голова шовіністичної „Ліги патріотів“. Повісті: „На німецькій службі“, „Ворог закону“ й ін.

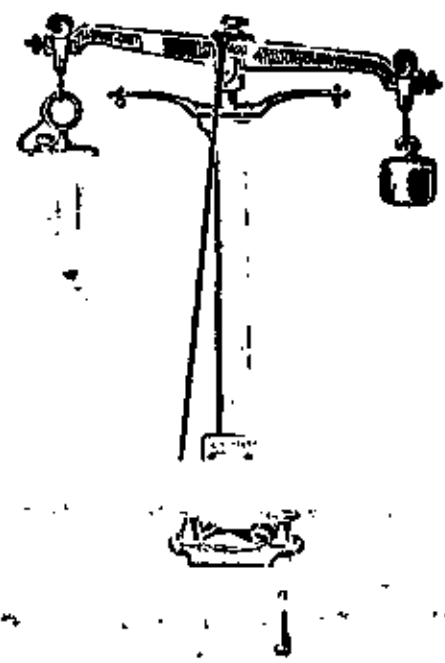

Бароскоп.

**Баррет** Елізабет, пл. Бравнінг-Баррет Е. **Баррб** (Barrot) Одільон, фр. політичний діяч (1791-1873), депутат, голова першого уряду Наполеона III.

**Барроу** (Barrow) Джон, англ. географ і подорожник (1792-1848), один із основників лондонського Географічного Т-ва.

**Барс**, пл. Ірбіс.

**Барсак**, (фр.) фр. біле вино з околиць Бордо.

**Барселона** (Barcelona), найбільше портове, торгов. й промислове місто Іспанії; 753.000 меш.; головне місто Каталонії. Промисл. головн. ткацький; з Б. йде 75% есп. вивозу морською дорогою. Університет, осередок каталонської культури.

**Барсов**, 1) Ельпідіфор (1837-1913), редактор московських „Чтеній“, етнограф і дослідник ст.-укр. письменства, автор основної праці про „Слово о полку Ігоря“; 2) Микола, історик (1839-89); „Школи на Волині і Подолі“ 1863, „Матер. для истор.-географ. словаря древней Руси“ 1865, „Очерки русс. истор. географії“ 1885.

**Барсук-Мойса** Хома, по скінченню київської Академії проф. медицини на москов. унів. (1768-1811), писав медичні й філософські праці.

**Барська конфедерація**, 1768, основана поль. шляхтою в Барі на Поділлі з ціллю боронити самостійности Польщі проти Росії та уступливости короля. Б. конфедератів ослабило повстання гайдамаків, а остаточно розбили їх рос. війська.

**Барський**, 1) Василь, київський міщанин (1701-47), 1723 виїхав з Києва до Львова, а звідси до Риму, Палестини й Царгороду й закінчив свою подорож 1744 на Афоні, де написав цікаві спомини. 2) Іван, київський архітект (1713-85); один з найяскравіших представників укр. барокка, творець архітектурного обличчя Києва XVIII в. Твори: Самсонів колодязь, ворота кирилівського монастиря, кирилівська церква-дзвіниця, дзвіниця петропавлівського монастиря, кирилівська на Подолі в Києві, дзвіниця церкви в Козельці, чернечі келії межигорського монастиря, Покровська церква на Подолі у Києві та дзвіниця Успенського Собору тамже. Продовжуючи традиції будівництва часів Мазепи, рівночасно підлягає впливам свого вчителя Растреллі, не затрачуючи при тому прикмет своєї індивідуальности.

**Барт** (Barth) Гайнріх (1821-65), нім. дослідник півн. Африки й Судану.

**Барт** Яків (псевд. Чішінський), сербо-лужицький поет (1856-1909); „Книга сонетів“ та ін. Його твори замітні патріотизмом, малюнками природи та реліг. ідеями.

**Бартемі** (Barthélemy) Жан Жак, фр. археолог (1716-95), автор відомої повісти, переложеної на всі европ. мови „Подорож молодого Анахарсіса по Греції“, де змальоване родинне й громадське життя стародавніх греків.

**Бартемі-Сент-Ілер** (Barthélemy-Saint-Hilaire) Жюль, фр. політик і філософ (1805-95); переклав твори Арістотеля.

**Бартель** Казимір, проф. техніки у Львові, поль. політичний діяч і кількарарозовий прем'єр поль. уряду, \*1882.

**Бартенев** Петро, рос. історик (ур. 1829) ред.-видавець журналу „Русский Архив“ та 40-томового „Архива графа Воронцова“.

**Барток** Беля, мадьярський піаніст і композитор, \*1881, дослідник мадьяр. нар. пісень; твори: опера „Замок Синьобородого“ і балет „Дерев'яний князь“.

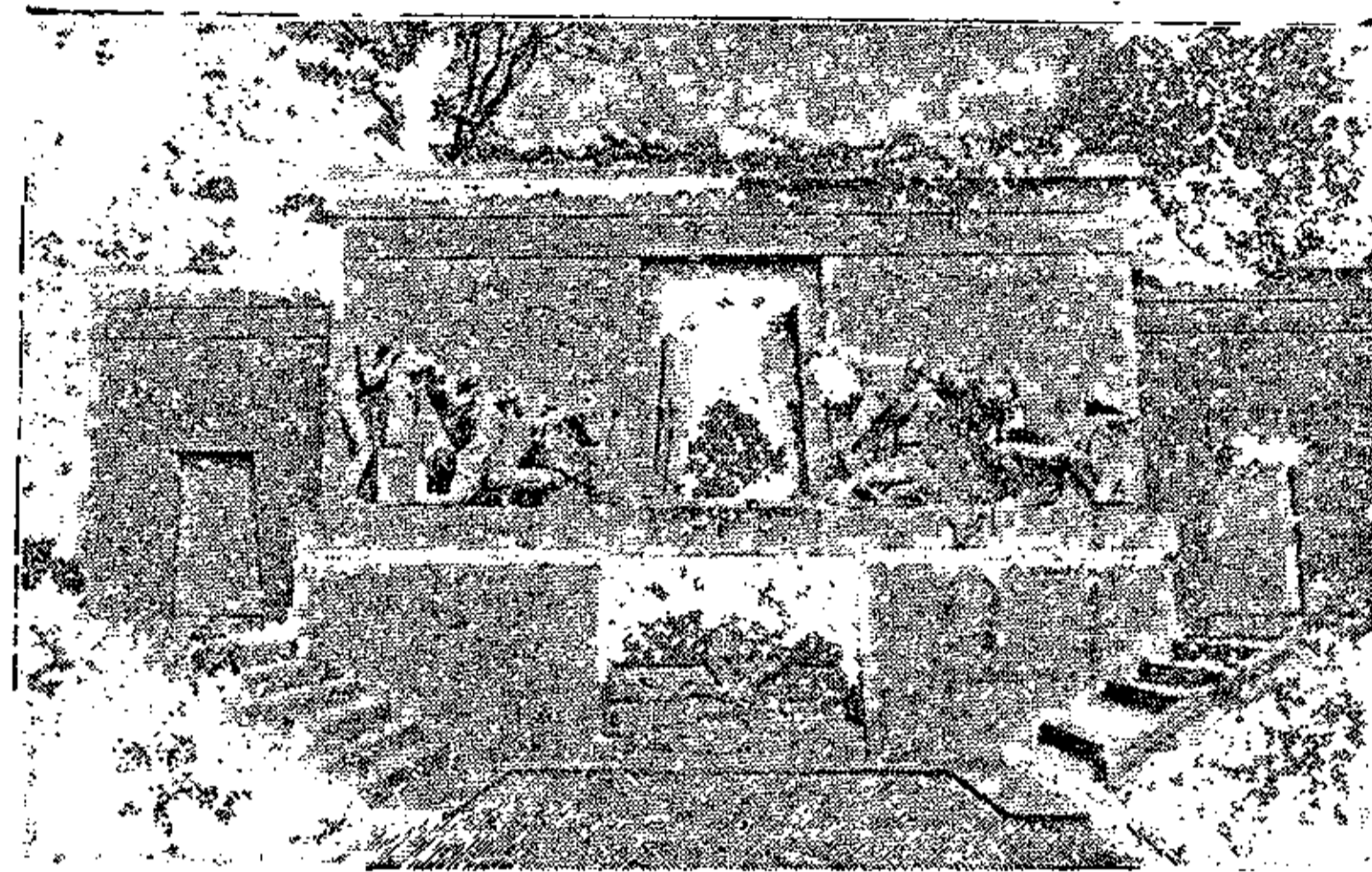

А. Бартольоме: „Помершим“.

**Бартол** (Bartolus de Saxoferrato), визначний середньовічний правник (1314-57). Належав у Болонії до школи „постглоссаторів“ або коментаторів.

**Бартолін** (Bartholin), 1) Каспар, знаменитий анатом (1585-1629). Його твір „Institutiones anatomicae“ переложений на англ., фр., нім. й ін. мови. 2) Тома, син Каспара (1616-80), медик, доповнив анатомію батька. 3) Каспар, син Томи (1655-1738), славний анатом.

**Бартолінус** (Bartholinus) Еразм, данський лікар, математик і правник (1625-98), відкрив 1669 явище подвійного переломання світла при переході його крізь кристал ісландського скальцю (шпату).

**Бартольоме** (Bartholomé) Поль Альбер, фр. різьбар (\*1848). Творець пам'ятника „Померлим“ на цвинтарі Пер-ля-Шез у Парижі.

**Бартольомео** Фра, фльорент. маляр (1472-1517), вражений смертю Саванаролі вступив до монастиря й присвятив свою творчість реліг. малярству; його твори перейняті високим ідеалізмом. Праці: Богородиця зі святими, Обруччини св. Катерини, Введення у храм.

**Бартош** (Bartoš) Франтішек, чесь. учений-етнограф (1837-1906), дослідник моравського говору, видавець чеських нар. пісень з Моравії.

**Бартошевіч**, 1) Юліян, поль. історик (1821-70), написав між ін. „Початкову історію Польщі“ й силу статей в енциклопедії Орґельбрандта. 2) Казимір, син першого, історик і публіцист, \*1852.

**Бартошевський** Іван, др. богосл., проф.

львів. університету, церковний письменник і проповідник (1852-1921).

**Барту́** (Barthou) Жан Люї, фр. політик і письмен., \*1862, член французької Академії, кількаразовий міністр і прем'єр, автор студій про Мірабо, Лямартіна, Гюґо й ін.

**Барфєру́ш**, Бальфруш, місто в півн. Персії серед вузької низини над Каспійським морем; 50.000 меш.

**Бархан**, (араб.) тепла, бавовняна тканина з ворсою (волохата) на одній стороні; піщана кучугура у виді серпа, часта в пустинях.

**Бархат**, (араб.) густа, з лиця рівноворса (волохата) шовкова тканина, звідси **бархатка** — жіночий одяг з оксамиту.

**Бархатна книга**, родословна книга рос. князів і дворян, уложена 1682.

**Барцохи**, складова частина ткацького „верстату“ на Україні.

**Барщевський Ян**, польсько-білоруський поет і письмен. (1790-1851). Фантастичні оповідання з білоруського життя в поль. мові, білоруські поезії (пісні, поема „Рабунки мужиків“).

**Барятинський Олександр**, рос. фельдмаршал (1814-79), підбив Кавказ у боротьбі з Шамілем.

**Бас**, (іт.): 1) найнижчий людський-голос; b. serio або cantante — оперний шляхетний голос; b. buffo (parlante) б. комічний. В хорі б. 1. вищий, б. 2. нижчий. 2) Найнижчий основний тон в акорді. 3) Найнижчий смичковий інструмент („контрабас“), або такий же бляшаний духовий інструмент у духовій оркестрі (туба, гелікон, бомбардон).

**Басаман**, 1) подовгастих вірець на матерії, звідси (в Галичині й на Поділлі) **басаманка**, крайка; 2) смуга на тілі від удару бато́гом.

**Басан**, (тур.) обшивка, вишивка.

**Басанович Іван**, лит. фолклорист, антрополог і письмен. (1851-1923), приятель українців, оснував перший лит. журнал „Аушра“ й „Литовське Наукове Товариство“ та видав кілька томів лит. казок і збірку народніх пісень.

**Басань**, опасання, крита галерія довкола церкви.

**Басарабія**, край між дол. Дністром і Прутом, має 44.400 км.<sup>2</sup> і 2,650.000 меш. В 1920 Б. числила 2,457.000 меш., з того молдаван 47·6%, українців 19·6%, жидів 11·8%, болгар 5·2%, німців 3%, гаґавців 2·8% й ін. 1·8% Півн. частину її займає Покутська височина, середущу Басарабська височина, а півд. Буджацький низ. Покутська височина — це мало-погорблена, красового характеру безлісна країна, що досягає 515 м. вис. (Бердо-Городище). Басарабська височина або Кодри, хоч досягає лише 430 м. висоти, є виглядом поверхні різномодніша: річки



Ж. Барту.

врізуються глибше, тут і там доволі букового лісу. Перехід у Буджацький низ повільний. Цей низ дуже одноманітний; річні долини тут широкі з лагідними збіччями, багато лиманів, плавнів і болот. Підсоння тепліше, ніж в інших частинах Східної Європи, так, що тут удається виноград і деякі півд. овочі. Б. — це наскрізь хліборобська країна. Продукує гол. пшеницю та кукурудзу. Випасують багато худоби, особливо овець. Населення Б. дуже різномодне, бо вона була видовищем кількох етнічних великих рухів: сюди відпливали народи, витискані з схід.-европ. степу й задержувалися деякий час перед тим, як вспіли рушити до дальшого походу на захід. В III. і IV. вв. Б. заняли германсько-готські племена; а після усунення готів гунами й уступлення цих останніх зайняли Б. в V. в. слов'яни, а саме анти. Під натиском кочовників зачинається в VI. в. їх відступ, хоч схід.-слов. тиверці держалися тут ще довго, а галицька держава встигла територіяльно зв'язати Б. з укр. землями ще в XII. в. Пізніше зачинають сюди втискатися волохо-молдавани, що нині заселяють збитою масою більшу частину Б. Але й українці, що задержалися у своїм відступі на півночі Б. в XVI. в., теж зачинають наступати: більше поширення українців припадає на XVIII. в., коли вони зайняли збитою масою півд. Б. Румуни-молдавани творять нині половину населення, українці четвертину — більшість населення становлять укр. на півночі, біля Хотина, та на півдні, б. Акерману — а решту жиди, болгар, німці, турки й татари. До кінця XVIII. в. Б. була посередньо чи безпосередньо залежна від Туреччини. Цілий XIX. в. аж до 1917 належала Б. до Росії, як особна губернія. З упадком царату Б. фактично не ввійшла до України й аж до усунення австр.-нім. окупації була особливим, ніби самостійним твором. 1919 зайняли її румуни. Гол. містом Б. був Кишинів; нині Б. не є одноцілою адміністративною одиницею.

**Басгорн**, металевий ріг, духовий інструмент, строю С і В.

**Басейн**, (фр.): 1) сточище, водозбір ріки або моря; 2) збірник на воду або ін. річовини, звич. з заліза, бетону, залізобетону й т.ін.

**Басейн вугляний**, заглибина або взагалі простір, де є зложжя вугілля, пр. Донецький або шлезький басейн.

**Басетля**, (іт.): 1) давня назва віольомчелі; 2) у люду бас, контрабас.

**Басист**, співак із голосом баса.

**Басія** (Bassia), дерево, що росте на берегах і островах Індійського океану З його зернят добувають олій, у згаданих околицях уживаний під різними назвами до їжі та смакування, також до виробу мила й свічок.

**Баскак**, (тат.) високий ханський урядник, що списував людність та збирав податки. На Русі появилися невдовзі по київським погромі 1240, прославилися своєю

жорстокістю. Для охорони мали вони сильні відділи війська, підлягали великому баскакові, що сидів у Володимирі на Клязьмі. Панування їх одначе було недовге, бо від кінця XIII. в. і поч. XIV. в. князі вже сами збирали й відвозили податки в Золоту Орду.

**Баски**, васкони, потомки іберійців, найстарший народ в Європі передіндоевропейських часів. Заселяють зах. частину Піреней у Франції та Іспанії, б. 800.000 душ, задержали багато старих звичаїв і знарядів, говорять окремою мовою, зближеною до яфетичних мов

**Басклярнет**, (іт.) духовий музичний інструмент, подібний до клярнету.

**Баскунчак**, солоне, висихаюче озеро на Каспійським низі; добування соли.

**Баслен** (Basselin) Олів'є, фр. народний поет XV. в., млинар з Во-де-Вір.

**Басма**, 1) тат. байса — табличка, що була символом ханської волі; 2) перкаль для укривал і покрівців.

**Басра**, Бассора, Бальсора, місто в Іраку (брит. мандат) над рікою Шат-ель-Араб, 90 км. від її впаду до перськ. заливу; 30.000 меш. Кінець багдадської залізниці, річна пристань, вивіз дактилів, вовни, шкір. Колись одно з гол. огнищ магомет. Сходу.

**Басса**, пролив між Австралією й Тасманією, 220 км. шир.

**Басса**, (іт.) ottava bassa, знак: (8-va b) під нотою, означає, що дотичні ноти треба читати октавою нижче.

**Бассано**, місто в провінції іт. Віченца над Brentoю, 18.000 меш.; побіда французів над австрійцями 1796. Старий замок, багатий музей, бібліотека, шовковий і керамічний промисл.

**Бассари**, суданські мурина (б. 55.000 душ); заселяють Тоґо.

**Бассерман** Альберт, нім. актор, \*1867, живе в Берліні, один із найвизначніших сучасних артистів.

**Бассо контінуо**, (іт.) генералбас значенний нотами; б. остінато—стала, коротка тема в басі.

**Бассон**, (фр.) фагот.

**Баст**, бавовняна тканина з полиском.

**Баста**, (іт.) годі! доволі! кінець!

**Бастард**, (лат.): 1) в біології: мішанець, що походить з перехрещення двох різних родів, пород або відмін ростей або тварин; вони мають прикмети або посередні або зближені більше до одного з своїх батьків; спадковістю їх прикмет кермує закон Менделя; плекання таких мішанців дає змогу виплекувати нові відміни ростей в огородинстві й рільництві та тварин у скотарстві; часте таке мішання різних родів і пород живин спричинює не раз поворот до первісних видів; гл. також Гібрид; 2) в щоденному житті: нешлюбна дитина, безбаченко, виродок, байсрюк.

**Бастардування**, бастардизування; пле-

кання мішанців різних родів і пород ростей і тварин. Гл. Гібридизація.

**Бастарни**, сх.-герм. плем'я, яке в IV. в. до Хр. прийшло від Балтійського моря над гор. Дністер, зайняло згодом цілу Басарабію та часто воювало по стороні даків з римлянами, за що цісар Проб переселив їх 279 по Хр. на Балкан.

**Бастач** Никола, сербський поет, автор збірки „Нач и гусле“ на тлі подій 1875-77.

**Бастілія** (Bastille), твердиня в Парижі,

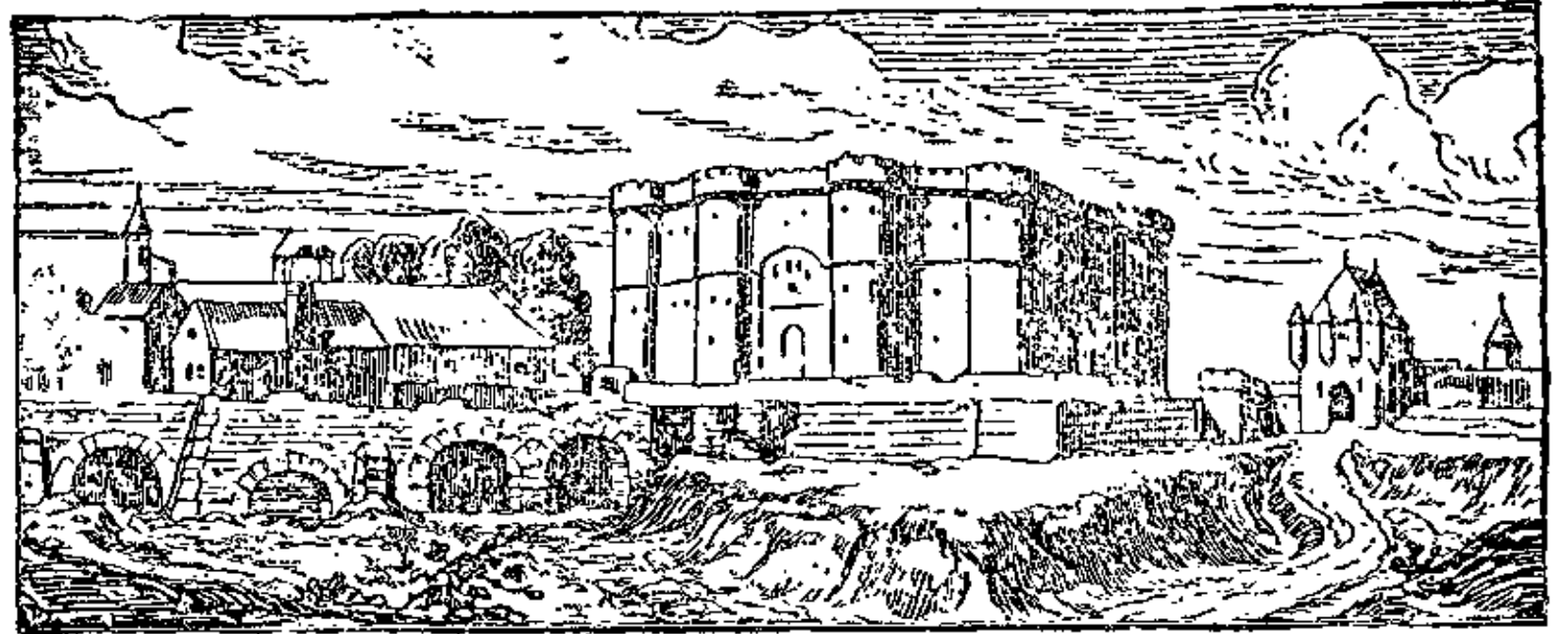

Бастілія.

державна в'язниця, добута й зруйнована народом 14. VII. 1789.

**Бастіон**, (фр.) наріжник укріплення, що виступає з оборонного валу.

**Бастія** (Bastia), пристань і найбільше місто на Корсіці; 36.000 меш.

**Бастія** (Bastiat) Фредерік, фр. економіст (1801-50), представник ліберального напрямку індивідуалізму (економічного лібералізму), палкий противник соціалізму; замітна його теорія „гармонії“ госп.-сус. сил, шляхом невмішування держави і вільної конкуренції.

**Бастіян** Адольф, нім. етнолог (1826-1905), основатель берл. етнограф. музею, Антропологічного Товариства і часопису „Zeitschrift für Ethnologie“ (від 1868), автор багатьох цінних етнолог. праць, м. ін. „Allgem. Grundzüge der Ethnologie“, Берлін 1884. Б. досліджував теж Україну (1865).

**Бастіян** Ленаж Жюль, один з найвидатніших фр. малярів-імпресіоністів (1848-84).

**Бастонада**, (фр.) биття киями по плечах і в п'яти.

**Бастувати**, (іт.) кінчити (роботу), страйкувати.

**Басурман**, гл. Бісурмен.

**Басуто** (Basoetoland), країна в Смочих горах у півд. Африці під британським протекторатом, заселена муринами бечуанами, що займаються скотарством; 30.000 км.<sup>2</sup>, 500.000 меш.

**Бат** (Bath), місто в півд.-зах. Англії; звісні ще з рим. часів теплиці; 69.000 меш.

**Бат**, вітрильний, весловий або моторовий човен.

**Батави**, герм. плем'я, що за рим. часів заселяло сучасну Голандію.

**Батавія**, столиця голанд. Схід. Індії на острові Джава; 290.000 меш. (<sup>1</sup>/<sub>10</sub> європейців). Найбільше торговельне й портове місто Сундайського архіпелагу.

**Батавські слізки**, краплі нагло охо-

лодженого шкла з тоненькими хвостиками. Дуже тверді, але по відломанню кінчика хвостика розсипуються в порошок.

**Батай** (Bataille) Анрі, фр. драматург (1872-1922); „Мадам Колібри“, „Шлюбний марш“ та ін.

**Батаки**, малайське плем'я на острові Суматрі; займаються хліборобством, мають хист до мистецтва, в релігії тримаються анімізму й магізму та признають обрядове людоїдство.

**Баталев** або **баталей**, товчок у маснички в гуцулів.

**Баталіст**, (фр.) маляр воєнних подій.

**Баталія** (Battaglia) Гвідон, поляк (1847-1915), написав студію: „Taras Szewczenko, życie i pisma jego“, Львів 1865.

**Баталія**, (фр.) бійка, битва.

**Баталпашинськ**, місто на півн. Кавказі, гол. місто гірської автономної Карачаєвської РСР. 19.000 меш.

**Батальйон**, (фр.) тактична одиниця піхоти, зложена з 4-6 сотень (б. 1.000 голов); командантом є майор або підполковник.

**Батат ідомий** (Ipomoea batatas), середньо-ам. рослина, споріднена з нашою повією. Має на корінцях подовгуваті бульби, солодкі й поживні, відомі в торгівлі як солодка картопля; гл. Топінамбур.

**Батва**, батуга, карликові африканські племена в заглибині ріки Конго.

**Батé** (Bates) Джон, англ. піяніст і композитор XVIII. в.; пісні, опери.

**Батеньков** Гаврило, декабрист (1793-1863), засуджений на 20 літ каторги, відсиджував її до 1846. р. у Петропавловській кріпості, опісля 10 літ на засланні в Томську. Сильний вірш „Одичалый“, напис. у в'язниці.

**Батерія**, (фр.) найменша тактична одиниця артилерії з 4-12 гарматами. Б. називають також позицію, в якій стоять окопані гармати, або місце в кораблі під помостом, де стоять гармати. Будова батерій змінюється в міру вимог місця, ціли, роду гармат. У фізиці: збірка послідовно (себто один по другім) злучених однакових гальванічних ланок, акумуляторів або лейденських пляшок.

**Батибій**, (гр.) дриглиста неорганічна річовина, схожа на живу білковину, знайдена в глибинах Атлантийського океану і під назвою Bathybius Haesckeli довго уважана вченими за первісну живу (органічну) річовину.

**Батий** (Бату), хан Золотої Орди, †1255; внук Темуджина. добув суздальські землі 1237-38, Київ 1240, Володимир, Галич, знищив Угорщину; опісля кочував над Волгою.

**Батиметрія**, (гр.) мірення глибини води.

**Батист**, тонка, напівпрозора, бавовняна або льняна тканина; кращий рід б. го-



Батавські слізки.



Батат ідомий.

ляндський; кантонський б. виробляється з китайських конопель.

**Батифон**, (гр.) пруський дутий інструмент басового об'єму (F-c).

**Батівня**, батова, запорізький обоз навантажених коней, кілька рядів волів парами.

**Батіг**, оселя над Богом, у Брацлавщині; 2. VI. 1652 розбив Богдан Хмельницький з татарами польське військо під проводом гетьмана Мартина Калиновського, що тут поляг; внаслідок побіди втратила значіння білоцерківська умова і козацькі війська зайняли Брацлавщину.

**Батік**, інд. бавовняна, узориста матерія, фарбована у казанах, при чому узор, що мають лишитися незакрашеними, покриваються перед крашенням воском. Старі інд. батіки двобарвні. В новіших часах поширилася мода на батіки і в Європі, при чому вживається для них матерій різного роду.

**Батіньоль** (Batignolles), півн. дільниця Парижа.

**Батлер** (Butler) Самуел, англ. поет (1612-80), сторонник короля і ворог пуритан, на котрих написав знамениту сатиру „Гудібрас“.

**Батоліт**, (гр.) застигла в глибині земної скорини гранітова маса.

**Батометр**, (гр.) прилад для виміру глибин.

**Батон**, (фр.) палиця; тісточко в вигляді вальця.

**Баторій** (Bathory), стара угорська родина. 1) Стефан, 1571 семигородський воєвода, 1576-86 поль. король, 1577-82 війна з Іваном Грізним, Польща добула Полоцьк; боротьба з магнатами Зборовськими, вплив єзуїтів; заснував університет у Вільні; продовжував організацію реєстрових козаків і оснував козацький шпиталь у Трехтемирові. 2) Хрістоф, брат Стефана, семигород. князь 1576-81. 3) Сігісмунд, син попереднього, семигор. князь 1581-98; 4) Габор (Гаврило), семигород. князь 1608-13, останній з цього роду.

**Батрак**, (тат.) наймит.

**Батрахоміомахія**, (гр.) жабомишодраківка, війна жаб з мишами; сатирична поема, приписувана Гомерові, написана мабуть Пігретом Карійським 480 до Хр. На укр. мову переклав її К. Думитрашко.

**Баттаризм**, (лат.) скорє говорення у гніві, у гарячці при нападі божевілля.

**Баттенберг**, гл. Олександр, кн. Болгарії.

**Баттістіні** Маттео, славний іт. баритон світових опер (1865-1929).

**Баттке** Макс, нім. музичний педагог, \*1863, автор підручників сольфеджа й муз. диктату.

**Батум**, гол. пристань Грузії над Чорним морем; кінець транскавказької залізниці і 854 км. дов. нафтового проводу з Баку; 45.000 меш., гол. місто автономної аджар-

ської республіки, котра входить у склад Грузії.

**Батурин**, над Сеймом у Чернігівщині, столиця гетьманів Многогрішного, Самійловича й Мазепи 1669-708, спалений Меншиковим 1708; гетьманська столиця Розумовського 1751-64, який побудував тут величаву палату; тепер містечко у конотопській окрузі, 7.000 меш.

**Батута**, (іт.) значення тактових ударів, опісля такт або паличка до значення такту.

**Батц** Філіп, псевд. Майнлендер, нім. філософ-песиміст (1841-86). Учень Шопенгауера; написав м. ін. „Філософію визволення“

**Батюшков**, 1) Констянтин, рос. поет (1787-1855), приятель Жуковського, передтеча Пушкіна; перекладав класичні поезії. Епікурець з примішкою песимізму. 2) Помпей, срат поета, рос. адміністратор (1810-92), ру. офікатор тзв. „западно-руського краю“, себто Білоруси й України, видавець цінних „Памятников русской старины в западных губ.“ та окремих праць: „Холмская Русь“ „Волынь“, „Белоруссия и Литва“.

**Батяр**, (мадьяр.) вл. розбійник; голодранець, вуличник, босяк.

**Батьки й діти**. Як із подружжя народяться діти, то повстають права й обов'язки між правесними батьками і дітьми. Батько й мати мають взагалі обов'язок виховувати свої (правесні) діти, значить, дбати про їх життя та здоров'я, давати їм пригоже удержання, розвивати їх тілесні й духовні сили, та відповідною духовною й практичною наукою покласти основу майбутнього гаразду. Батьки мають право в спільному порозумінні кермувати своїми дітьми; діти повинні їх поважати й слухатися. Батьки можуть відшукувати пропавших дітей, домагатися віддання збіглих і завертати втікаючих дітей при помочі влади; мають право неморальних, неслухняних або таких дітей, що порушують домашній лад та супокій, карати тілесно, але не надмірно й без шкоди їх здоров'я. Діти дістають прізвище свого батька та всі інші права його родини і стану. Головний обов'язок батька родини — дбати так довго про удержання дітей, доки вони самі не зможуть вижитися. Плеканням їх тіла та здоров'я має головно займатися мати. Не має батько майна, то мати передовсім мусить дбати про удержання, а коли б батько помер, взагалі й про виховання дітей; гл. Батьківська власть.

**Батьківська власть**. Права, що зосібна прислугують батькові, як голові родини, творять батьківську власть. Батько може свою ще нелітню дитину підготовлювати до такого стану, який він уважає за відповідний. Все, що діти набувають яким небудь законним способом, є їх власністю; але доки вони стоять під батьківською властю, управа майна належить до батька. З прибутків майна, наскільки вони вистарчають, належить покривати видатки на виховання. Якщо при тім покажеться над-

вишка, то треба дати її у поклад (депозит) та складати щорік із неї рахунок. Батько має право й обов'язок заступати своїх малолітніх дітей перед судом. Діти, що стоять під батьківською властю, не можуть без виразного або тихого дозволу батька заключити важного зобов'язання; одначе вони це можуть тоді, коли не остають на виживленні батьків. Дитина, що — хоч малолітня — не знаходиться на виживленні батьків, може довільно розпоряджатися всім, що набуває своєю пильністю, а також речами, які передано їй на особистий ужиток уже по приході до літ. Батьківська власть кінчиться з повнолітністю дитини. Гл. Вік і право.

**Батьківські комітети** (ради), організації батьків при школах різних типів для допомоги школі у вихованні молоді й для забезпечення школи в потрібне шкільне знаряддя. На зібраннях б. к. обговорюються важніші педагогічно-дидактичні й адміністраційно-шкільні питання.

**Батьківщина**, загально доступний політ.-екон. часопис, виходив у Львові в 1879-96 під редакцією Ю. Романчука.

**Батьяні** (Batthyányi), угор. шляхетська родина: 1) Казімір (1807-54), угор. міністер закордонних справ під час повстання 1849, вмер на еміграції у Франції; 2) Ляйош (1809-49), під час повстання 1848 угор. міністер-президент, розстріляний; 3) Тодор, \*1859, проводир конституційної партії.

**Бауер** Отто, визначний австр. соціал-демократ, \*1882; 1919 канцлер Австрії, теоретик II. Інтернаціоналу. Написав: „Національне питання й соц. демократія“ та багато ін.

**Баур** (Baur) Фердінанд Хрестіян, нім. історик церкви (1792-1860), голова ново-тюбінгенської школи.

**Бафія** (*Varphia nitida*), рослина деревиста, з родини стручковатих; росте в тропічній Африці; дає червоне деревно, важче води; вживається в фарбівництві.

**Бах**, ім'я славної родини нім. музик XVII. і XVIII. вв.: 1) Йоган Себастьян, найбільший нім. контрапунктист XVII. і XVIII. вв. Плідний і рівно великий на всіх полях інструментальної і вчасти вокальної музики з виїмком опери. Твори: а) великі духовні ораторії: Пасії св. Йоана і св. Матвія, Велика літургія, кантати й ін., б) фортепіянові: прелюдії і фуги, концерти, сонати, сюїти й ін. Із одинадцятьох синів Себастьяна звісні в історії музики: 2) Вільгельм Фрідеман (1710-74), композитор; 3) Карл Філіп Емануель (1714-88), лишив б. 200 фортеп. творів, 50 концертів; 4) Йоган Хрестіян (1735-82); фортеп. твори, місси, псалми й ін.

**Бах** Александер, австр. державний муж



Й. С. Бах.

(1814-93). спочатку ліберал, а опісля назадник, міністр внутрішніх справ у рр. 1849-59.

■ **Бахмат**, (тат.) низький, присадкуватий кінь татарського хову, придатний до бою.

**Бахматник-Бахминський** Олександр, артист-гончар зі Старого Косова на Гуцульщині (1820-82), вславлений як творець „стилю“ покутських майолік і винахідник особливої гончарської поливи. За свої виробы, які визначалися правильною орнаментикою і гарною емаллю, відзначений на краєвій виставі у Львові 1877 та на етнограф. пром. виставі 1880.

**Бахматович** Казимір, поль. портретист і пейзажист (1807-37).

**Бахмач**, містечко конотопської округи, залізнодорожний узол, 6.800 меш., (українців 70%, росіян 11·3%, жидів 9%, білорусинів 6%). Бої Чорноморської дивізії (от. Поліщук) проти більшовицьких військ у січні 1919, в О. Бахминський. операціях за вдержання Лівобережжя військами Директорії У. Н. Р.

**Бахминський** О., гл. „Бахматник-Бахминський“.

**Бахмут**, тепер Артемівське, гол. місто Артемівської округи на лівобережній степовій Україні, 38.000 меш.: 55% українців, 24% росіян. Копальні соли, кам'яного вугілля, ртуті, солеварні. В лютім 1918 бої бригади Натієва з більшовиками, в січні 1919 бої Запорізького Корпусу з більшовиками й рос. добровольцями.

**Бахмутка**, кам'яна сіль, добувана на Донеччині.



Бахчисарай: вулиця з отвертими крамами.

**Бахофен** (Bachofen) Йоган Якоб, нім. юрист і етнолог (1815-87), проф. рим. права в Базелі, поклав перші основи порівняльної науки права, автор праці „Материнське право“, що мала вплив і на розвиток укр. етнолог. праць (Драгоманів, Вовк, Франко, Охримович).

**Бахрома**, (тур.) рід тур. шовкової матері; рід стязки з висячими торочками.

**Бахтіяри**, кочовниче плем'я в Персії, по-своєчене з курдами, з виборними ханами й поділом на роди. Всіх бахтіярів буде до 200.000.

**Бахур**, (жид.) дитинище, нечемна дитина, нешлюбна дитина.

**Бахчисарай**, місто на Криму, 9600 меш., колись столиця кримського ханства. Має багато тат. пам'яток, м. ін. ханську палату з XVI. в., тепер у ній музей тат. культури; мешканці татари, займаються переважно садівництвом.

**Бац**, старший чабан.

**Бациль**, баціллюс, (лат.) рід заразнів (бактерій) вигляду палочки з рісничками, пр. б. тифу, теля, дизентерії (червінки), молодшого киснення; назва ліку у формі палочки.

**Бача**, в серед. Азії молоді хлопці, що танцюють і співають на народніх забавах.

**Бачванські українці**, гл. Українці бачванські.

**Бачинський**, 1) Андрій, єпископ мукачівський (1732-1809); 2) Володимир, др., адвокат і політик (1880-1927), організатор націон.-демокр. партії, посол до галицького сойму і віденського парламента, 1920-24 голова міжпартійної ради; 3) Лев, др., адвокат (1872-1930), визначний політичний діяч і провідник укр. радикальної партії в Галичині. Був послом до австр. парламента, заступником голови Нац. Ради ЗУНР, послом до поль. сойму від 1928-30 і головою Укр. Соц. Радикального парламентарного клубу; 4) Михайло, (псевд. О. Філаретів), гр.-кат. священник, поет (1866-1912); ліричні поезії у львівській „Зорі“; 5) Олександр, крилошанин і ген. вікарій гр.-кат. митропол. капітули у Львові, \*1844, церк. письменник, перекладчик старого й нового Завіту, редактор „Богосл. Бібліотеки“; 6) Омелян, антрепренер польсько-українського театру на В. Україні в 60 рр. (в Житомирі і в Кам'янці Под.), опісля 1-ий директор укр. театру „Бесіди“ в Галичині 1864-67, та 1873 і 1880. Його жінка, Теофіля, була теж талановитою артисткою; 7) Юліян, син Олександра, суспільний діяч, \*1870, член галицької Укр. Нац. Ради в 1918, в 1919 посол УНР у Вашингтоні, автор творів: „Україна ірредента“, „Українська еміграція в Америці“ й ін.

**Бачка**, урожайна провінція Югославії між Дунаєм і Тисою, гол. місто Сомбор. Мешканців 590.000, сербів, хорватів, мадярів, німців і українців. Гл. Українці бачванські.

**Бачковський** Франтішек, чес. письменник і книгар (1854-1908), написав: „Історія чеського письменства нової доби“, „Огляд

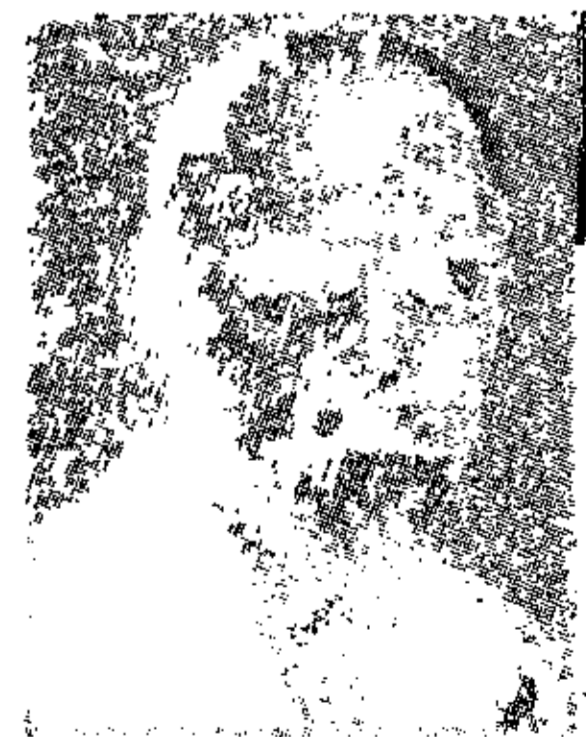

Лев Бачинський.



історії чеського письменства в рр. 1848-98". Видавав ряд журналів.

**Баччелі** (Vasselli) Матей, маляр іт. походження, \*1769, член академії св. Луки в Римі, від 1807 працював на Волині й на Поділлі. Своїми релігійними картинами й портретами утворив тзв. „подільську школу“ укр. малярства першої пол. ХІХ. в.

**Баш, баші**, в тур мові начальник, провідник голова; на Закарпатті теж означення на земельну частину.

**Баша, паша**, (тур.) тур. достойник.

**Башельє**, (фр. bachelier), бакаляр: 1) наук. титул у Швейцарії, Франції, отримуваний по 2 роках вищих студій; 2) у Франції матурист.

**Баши-бузук**, (тур.) давніше неправильне турецьке військо, звісне з грабіжності.

**Башилов Михайло**, артист маляр (1821-70), разом із графом Я. де Бальменом ілюстрував рукописний Кобзар Шевченка 1844. Крім того йому належить портрет Гр. Квітки й малюнок „Козак Климовський“.

**Башкири**, зах. частина тюркського племені, що від ІХ. в. заселює територію півд., а почасти й середнього Уралу й розпадається на кілька груп, що різняться між собою і типом і культурою. Башкири середнього росту, короткоголові з нахилом до широколицості; розвивалися почерзі під впливами фінським, татарським і слов'янським. Займаються здебільша хліборобством і пасічництвом. Усіх башкирів б. 1<sup>1</sup>/<sub>4</sub> мільйона, при чому найбільша їх частина заселює Башкирську АРСР.

**Башкирська АРСР**, в півд. зах. Уральщині (частини оренбурзької, уфимської, самарської й пермської губ.), 158.000 км.<sup>2</sup>, 2,740.000 меш., з того: башкирів 37%, росіян 34%, татар 18<sup>1</sup>/<sub>2</sub>%, українців 5%, інших 5·5%. Головне місто Уфа.

**Башкирцева Марія**, укр. артистка-малярка (1860-84), дочка багатого діда з Полтавщини; з десяти літ життя перебуває за кордоном, в 1872 відвідує Італію, опісля 1877 вчиться співу в Парижі, а коли через грудну хворобу втратила голос, вчиться малярства у Флері й Бастіян-Лепажі; протягом року одержує золоту медаль, після чого, йдучи від успіху до успіху, творить цілий ряд жанрових композицій, портретів та студій, з яких кілька знаходиться в локсембурзькому музею в Парижі. Полишила знаменитий „Дневник“.



М. Башкирцева.

**Башкін Матвей**, основник раціоналістичної ересі в Московщині, в пол. ХVІ. в.

**Башлик**, (тур.) проводир ватаги; каптур, богородиця — накриття на голову з довгими кінцями, що зав'язуються під шию.

**Башмак**, „черевик“, так називається у

Росії підклада під колеса залізничних возів, щоби вони не рушалися з свого місця.

**Башта**, гранчаста або кругла вежа, висунута перед мури середньовічних укріплень, призначена до тзв. флянкування наступаючих на мури ворогів. У Львові збереглася тзв. „Порохова башта“ (проти будинку НТШ), збудована в ХVІ. в. Подібна до неї башта Баторія в Кам'янці Под.



Башлик.

**Баштан**, бакша, (перс.) поле засіяне й засаджене кавунами, динями (мельонами), огірками та ін. городиною; також рід гри.

**Башти**, чотири верхи у Високих Татрах: Передня 2.300 м., Задня 2.390 м., Мала 2.289 м. і Крайня 2.205 м.

**Баштовий**, псевдонім Івана Нечуя-Левицького.

**Бая**, байка, рід грубого сукна, з якого в середній Україні шили юпки.

**Баядера**, (порт.) назва індійських танчиць, що діляться на девадасі, себто невільниць богів, які жили при храмах, і на звичайні танчиці — нач, наті, що подорожують гуртами по 10-12 осіб від місця до місця, під проводом старших танчиць; також дівчина легкої поведінки.

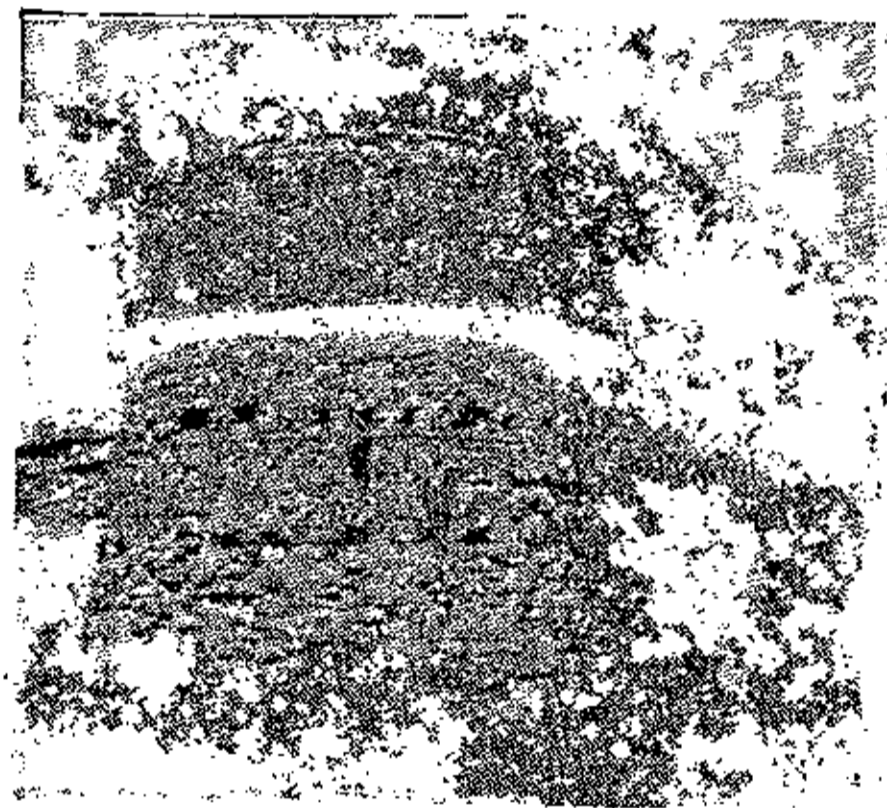

Башта дубенського замку кн. Острозьких.

**Баязет**, ім'я османських султанів: Б. І. (1347-1403), володів 1389-1402, підбив 1390 Сербію, опісля Болгарію, Македонію, Тессалію, 1402 побив його Тамерлан; 2) Б. ІІ. (1447-1512), володів 1481-1512, зріст османської держави.

**Баяр** (Bayard), 1) Жан Франсуа, фр. драматург (1796-1853), автор популярного „Паризького вуличника“ й численних інших театральних п'єс, писаних нераз на спілку зі Скрібом та іншими. 2) П'єр, фр. полководець (1476-1524), „лицар без страху й догани“, брав участь у війнах Франца І. проти Карла V., поляг у бою.

**Бгартрігарі**, знаменитий гіндуський поет 1-ої половини ІІ. в. по Хр.

**Бджільництво**, гл. Пасічництво.

**Бджола медяна** (*Apis mellifica*), невеличка комашка, найважливіша з родини бджіл і одинока комаха нарощне плекана людиною. Б. має досить велику голову з великими, зложеними очами і трьома маленькими нескладними очками, короткими зігненими різками та сильними щоками, приладженими до гризання, лизання й ссання; тулуб великий і грубий, з досить великими, сильними ногами; 1-ий член стіпки 1-ої пари ніг з „щіточками“ до чищення різків;

підстегня задніх ніг розширене у тзв. „кошчок“ до збирання цвіт'яного пилку, а наступний член стінки розширений із „щіточкою“ до змітування того пилку. Крила ніжні, болонисті, кадовб відповідно невеликий. Самиця, матка, матиця або королева, помітна величиною, малими бічними очами, слабо розвиненими щоками і великим кадовбом; самець, трутень, рівнож великий, з дуже великими бічними очами і дуже слабо розвиненими щоками; робітниця, себто полово нерозвинена самичка, малá, з малими бічними очами, сильними щоками і дуже великими „кошчками“ і „щіточками“ на задніх ногах. Самиці й робітниці мають на кінці кадовба гостре, зублене жало, з ідовитою залозою при ньому. Позатим бджола збудована так, як загалом комахи. Б. живе громадами — роями; в кожному рою є звичайно одна самиця — матка, 800 до 3000 трутнів і 20 до 50 тисяч робітниць. Бджоли, що живуть на свободі, гніздяться в дуплах дерев по лісах, але люди плекають їх здавен-давна в осібно до цього приладжених уліях. Життя роя в улії уладжене до найменших подробиць. Робітниці збирають з цвітів сік, віск і пилки; з воску, виділеного особливими залозами на споді кадовба, вироблюють робітниці щільники з шостикутних комірок, які виповнюють медом, витвореним із цвіт'яного соку, а матка складає в комірки яєчка, в травні і червні до 2000 денно; з незапліненних яєчок вилягаються трутні, з запліненних робітниці або матки, залежно від того, чи яєчко було зложено до звичайної чи більшої комірки (маточника) та чи личинка була годувана гіршою чи ліпшою поживою (пергою). З яєчок вилягаються маленькі безногі личинки, які відживлювані робітницями соком і пилком цвітів, пергою, поволі виростають у дозрілу комашку. Такий розвій триває у матки 16 днів, у робітниць 21, а у трутнів 24. З хвилиною, коли виляжеться молода матка, стара матка з частю робітниць і трутнів покидає улій, засновуючи нову громаду. Бджіл плекають головно для меду і воску. Найбільше ціниться мід з гірських цвітів, липи, конюшини, а вкінці гречки

**Бджоли** (Apidae), родина болонкокрилих комах; помітні короткими різками, видовженими щоками, приладженими до гризання й лизання, та розширеним першим членом стінки. Розрізняємо бджоли: 1) живучі громадами; пр. бджола медяна, оса й ін., 2) живучі самітно, пр. земляна б., деревна б., 3) галапасні, що живуть у гніздах інших родів бджіл.

**Бджолоїдка** (Megops apiaster), птах величини малого голуба, пишнobarвний (синьо-зелено-буро-чорний), нагадує ластівку, тільки дзьоб має довгий і тонкий; живиться комахами, головно бджолами, тому шкідливий; живе на Україні і в цілій південно-східній Європі.

**Бджоляний віск**, гл. Віск.

**Бджоляні хвороби**, нищать бджоли; з багатьох найважливіші: гнилець і нозема, спричинені особливими заразнями, і заперження, надмірне нагромадження калу в кишках бджоли, з причини лихого зимування.

**Бджолярське право**, гл. Тварина у праві.

**Беатифікація**, (лат.) заява папи, що хтось задля своїх чеснот і доказаних чудес може й повинен бути прилюдно почитаний.

**Беатріче**, (іт. спасаюча) ідеальна постать з „Божеської Комедії“; ідеальна лубка, вибраниця; ідеал кохання.

**Бебе**, „безпартійний бльок“: польська партія прихильників маршала Пілсудського.

**Бebé**, (фр.) дитина.

**Be-be**, музичний знак, подвійний бемоль: bb, гл. Б.

**Бeбeдж** (Babbage) Чарлз, англ. математик (1792-1871); вигадав машину до обчислювання й друкування математичних і морських таблиць.

**Бeбeль** Август, (1840-1913), визначний нім. соц. дем. діяч, з фаху токарь. Разом з Лібкнехтом заснував 1869. р. в Айзенаху німецьку соц. дем. партію. Від 1867 посол до парламенту. Важніші твори: „Наші цілі“, „Жінка й соціалізм“.

**Бeбeр** Йоган, нім. архітект родом зі Шлезька, в 1694 надбудував третій поверх і шолом на корняківській вежі при Успенській церкві у Львові.

**Бeбe**, (англ. baby) дитина.

**Бeбeзація**, рід сольмізації з назвами тонів скалі (від а) la, be, ce, de, mi, fe, ge.

**Бeгeмoт**, (коптійське) річний кінь; гіпопотам.

**Бeг**, бeг або бeй — (тур.-тат.) пан, володар. У Туреччині б. — назва правителів провінцій, синів пашів, чужих амбасадорів; у Персії взагалі військових і урядовців. Ставиться по власнім імені.

**Бeгi**, (англ.) легка однокінка з великими колесами.

**Бeгoвiч** (Begovic) Мілян, хорв. поет \*1876, видатний представник модерністичного напрямку. Збірка „Книга Боккадоро“, драма „Пані Валевська“.

**Бeгoнiя** (Begonia), зелиста, корчовата підрівникова рости́на, плекана у нас по домах задля гарного різнобарвного листя й гарних, рожевавих квіточків. Помітна тим, що кусочки її біла, а навіть листя, всаджені в вогуку землю, приймаються й розвиваються в нову рости́нку.



А. Бебель.

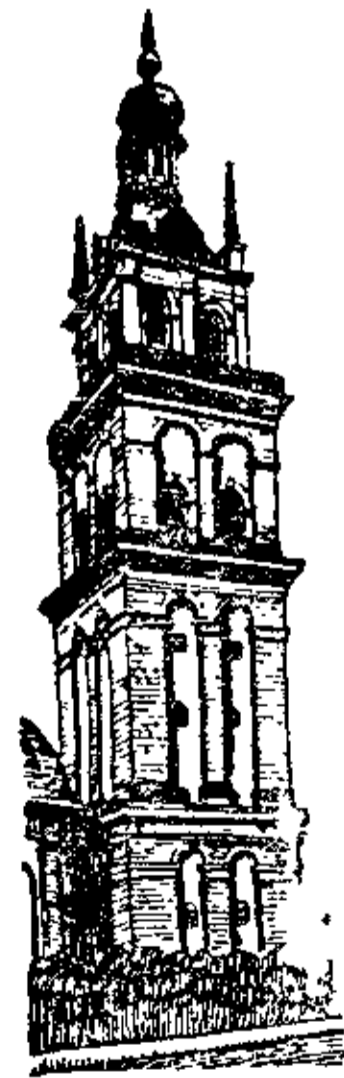

Й. Бебер: вежа вол. церкви у Львові.

**Бегпейп**, (англ.) шотландський дутий інструмент у роді дуди з мішком.

**Беда Достойний** (Beda Venerabilis), найстарший англосаксонський церковний історик (674-735). Гол. твір: Історія англ. Церкви.

**Бедкер** (Baedeker), родина нім. книгарів, що має накладні від 1798 в Есені, а від 1872 в Липську; видає відомі провідники по різних краях і містах світу.

**Беджа**, афр. хамітське плем'я, що проживає між Нілом і Червоним морем.

**Беджгот** (Bagehot) Валтер, англ. економіст (1826-77): „Природознавство й політика“, „Економічні студії“ та ін.

**Бедлам**, бедлем, (англ.) старовинний англ. шпиталь для божевільних; звідти взагалі: дім божевільних, божевільня.

**Бедн-Пауел** (Baden Powell) Роберт, англ. генерал, \*1857, оснував 1889 в Мефкінгу під час боротьби з бурами перші відділи скавтів (пластунів); творець пластового уладу та міжнародньої пласт. організації.

**Бедрикуваті** (жуки), гл. Сонечкуваті.

**Бедуїни**, араб. кочовники, заселяють Арабію, Сирію, Мезопотамію та півн. Африку; займаються скотарством, завзято боронять своєї незалежності перед наїздниками-європейцями.

**Бедфорд** (Bedford), місто в півд.-схід. Англії, торгівля збіжжям; 42,000 меш.

**Бедьє** (Bédier) Шарль Марі Жозеф (\*1864), фр. історик літератури, член фр. Акад. Наук, знавець середньовічного романського письменства, відкидає погляд про інд. походження середньовічних оповідань і легенд та промовляє за європ. місцевим їх повстанням.

**Беер** Адольф, нім. історик (1831-1902), знавець часів Марії Терези й Йосифа II, автор праці про перший розбір Польщі.

**Беж**, (фр.) легка вовняна матерія; колір пісковато-сірий.

**Бежа** Теодор, богослов, женецький реформатор, товариш і життєписець Кальвіна (1519-1605).

**Безак** Олександр, рос. державник (1800-1869), ген.-губ. київський, подільський і волинський по польським повстанню. Його ім'ям була названа вулиця в Києві.

**Безансон** (Besançon), місто у східній Франції; 60.000 меш. Твердиня, університет; виріб годинників.

**Безапеляційний**, невідкличний, рішучий, остаточний.

**Безбородько**, 1) Андрій, козацький генеральний писар (1711-80); 2) Олександр (1747-99), управитель канцелярії ген. губернатора України Румянцева, 1767-74 командант укр. полків у війні з Туреччиною, пізніше канцлер, мав великий політичний вплив за Катерини II. і Павла I. Зібрав ве-



Бегонія.

лику бібліотеку і колекцію картин, дав почин до дослідів укр. історії; 3) Ілля (1756-1815), заснував 1805 лицей, перемінений опісля на істор.-філол. інститут у Ніжині.

**Безвершинник**, дерево з відрубаною горішньою частиною стовбура; нижче зруба стовбур головчасто грубішає (гуля), а корону творять численні гілки, що відростають від головчастого згубіння.

**Безвершки** (Veronica Chamaedrys), гл. Вероніка.

**Безвідпливові озера**, бувають у сухих, степово-пустинних краях; вони не мають відпливу, надмір води випаровує. Вода у них солона.

**Безвідпливові простори**, сухі краї, звідки ріки не доходять до моря, гублячися в пісках або випаровуючи. 23% земного простору належить до безв. прост.; пр. Сагара, серед. Азія.

**Безвілля**, абулія, хоробливий душевний стан, в якому хорий витрачає волю, а через це самочинно не виконує ніякого руху, не їсть і т. ін. і може з голоду померти.

**Безвладність**, властивість тіл, оставатися в супочинку або в руху, поки зовнішня сила цьому не перешкодить (гравітаційний закон Ньютона 1687); на думку Айнштейна б. має електродинамічну природу.

**Безводник**, гл. Ангідрит.

**Безголові** (Acerhala), гл. М'якуни.

**Бездимний порох**, гл. Стрільний порох.

**Бездідична відумерщина**. Якщо після смерті людини нема взагалі нікого, хто мав би право дідичити та нікого з управнених, що прийняв би спадок, тоді спадщина, яко бездідичне добро, припадає державі.

**Бездротна телеграфія**, гл. Радіотехніка.

**Бездротна телефонія**, гл. Радіотехніка.

**Безе́**, (фр.—поцілунок) тісточки з яєць, цукру та сметани.

**Безелер**, 1) Георг, нім. правник і політик (1809-88), провідник консерватистів в Народньому Зібранні, у Франкфурті 1848. 2) Ганс, його внук, прус. генерал (1850-1921), здобув: 1914 Антверпен, 1915 Модлін; генерал губернатор Варшави 1915-18.

**Беземшон**, (голянд. Besemschon) відтягання з ціни за ту частину товару, що остає на стінах опакування.

**Безендорфер** (Bösendorfer), звісна фабрика фортепіанів у Відні, основана 1828.

**Безжовччя**, гл. Ахолія.

**Безконечна шруба**, гл. Шруба.

**Безконечний**, у математиці: безконечно-велике число, що більше від кожного іншого числа (знак:  $\infty$ , придумав його Волліс 1655); безконечно-мале число, менше від кожного іншого, дуже малого числа; кажемо, що воно „змагає до межі нуль“ або „наближається до нуля“, й пишемо:  $\lim a \rightarrow 0$ .

**Безконечник**, кручений писанковий вірець, писанка з таким взірцем; казка, що повторяється безконечно.

**Безконфесійний**, (лат.) людина, що не

признається до ніякої церкви, безвіроісповідний.

**Безкритичний**, не проведений критикою або позбавлений критичного змісту.

**Безкритичність**, відсутність у духовому житті даної людини розсудного змісту, який каже розглядати додатні й від'ємні сторони кожної справи.

**Безмін**, рим. терези (вага), двораменна, нерівнораменна підойма з пересуваним тягарцем. Уживається до важення.

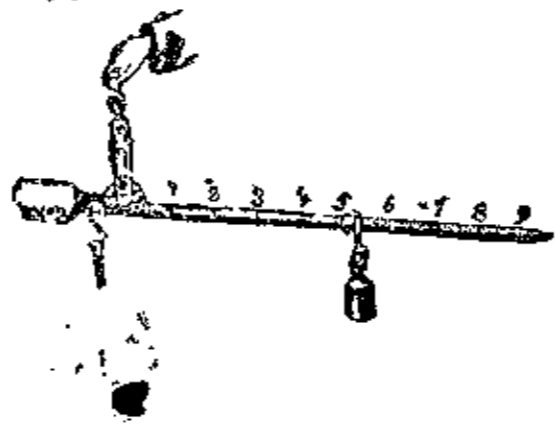

Безмін.

**Безоар**, (перс.) затверділі, нестравлені останки, головню проковтнене волосся, що знаходяться часом у першому шлунку жуйних; на Сході, а колись і в нас уважані за лічничий засіб, головню проти отрут.

**Безоар** — антилопа (*Antilope bezoartica*), сенегальська антилопа з довгими рогами, помітна виділюванням безоару.

**Безоглядна вартість**, абсолютна або числова вартість; число, що подає кількість одиниць даного числа, без огляду на те, які це одиниці: додатні чи від'ємні; значать її  $|a|$ . Б. в. комплексного числа  $a+bi$ , його модуль  $|a+bi| = \sqrt{a^2+b^2}$ .

**Безодня**, глибоке озеро з відпливом щілинами на дні.

**Безольд** (*Besold*) Христоф, нім. юрист і економіст (1577-1638).

**Безпаллий** Іван, наказний гетьман 1658-1659, проводир московської партії проти Виговського.

**Безпанська річ**, (лат. *res nullius*) річ без власника, яка або ніколи не мала власника та стає власністю першого займача (*primus occupator*) або річ свідомо полишена (*res derelicta*), яка стає власністю того, хто її найде.

**Безпартійний**, (лат.) той, що не належить до ніякої політ. партії; безсторонній.

**Безперчий** Дмитро, укр. маляр-академіст (1825-1913), учень Карла Брюлова, учитель Генрика Семірадського. Працював увесь час у Харкові, пробуючи своїх сил у жанрі, портреті й краєвиді.



Д. Безперчий.

**Безпечність**, лист безпечности. Карний суд прирікає неприязному обвинуваченому звільнення від слідчої в'язниці, коли ставиться добровільно до суду. Це приречення на письмі називається „лист безпечности“; суд виставляє його на адресу неприязного та зазначає виразно карний вчинок, за який його обвинувачено.

**Безплаткові** (*Apetalaeae*), явнорозцвітні рослини, яких цвіти складаються тільки з пелюсток і стовпиків і не мають чаші ані віничка.

**Безподобні тіла**, гл. Аморфні тіла.

**Безполове множення**, гл. Множення.

**Безпоповці**, гл. Старообрядовці.

**Безробіття**, суспільне явище, що здатні до праці люди не знаходять праці для заробітку; виступає у зв'язку з пролетаризацією і з надпродукцією дібр понад потреби ринку. Ця надпродукція може бути або справжньою або тільки умовною. Справжньою є вже сьогодні надпродукція деяких галузей промислу, коли взяти на увагу надмірну індустріалізацію зах.-європейських країн та змагання кожної держави розбудувувати, мимо всього, свою власну промисловість. Несправжньою слід назвати таку надпродукцію, яка має свою причину в зменшенні споживанні населення, що знов є наслідком його зубожіння, перетяження тягарями на користь держави ітд. Безробіття є для міста тим, чим для села його перелюднення (головню в країнах з відсталою культурою). Якщо праця є сезонна, то безробіття повторюється в означених добах (пр. при будовах); масово почало б. виступати після світової війни, так що стало джерелом сусп. неспокою. Боротьба з б. може йти одночасно кількома шляхами: а) законним обмеженням дня праці працюючих сил (тоді працедавці приневолені приймати більше сил); б) збільшенням робочих заріbkів і платень взагалі (тоді безробітний може швидше знайти в потребі опору при родині); в) організацією бюро посередництва праці; г) висилкою частини роб. сил на заріbkову еміграцію за границю; д) допомогою для безробітних з громадських фондів або через самообезпечення працівників (гл. Обезпечення суспільні); е) розбудовою варстатів праці, хочби заходами держави й самоврядувань. З сучасних держав найбільше терплять на постійні безробіття: Англія, Німеччина, Італія, Австрія, Польща. У З. Д. А. безробіття виступає не постійно, тільки часово, при госп. кризах.

**Безрога домашня**, гл. Свиня свійська.

**Безродний** Хведір, герой одної з найстарших укр. дум, в якій змальована смерть козака серед степової самоти.

**Безруч** (*Bezruč*) Петр, псевд. видатного сучасного чеського поета Владіміра Вашка (*Vl. Vašek*), \*1867, трибуна шлезької бідноти; „Шлезькі пісні“ 1909.

**Безручко** Марко, генерал-хор. ген. штабу УНР; 1918-9 начальник корпусу й бригади Січових Стрільців, 1919-20 начальник штабу VI. дивізії Січ. Стрл., визначний тактик, відзначився в боях з більшовиками над Вислою 1920.

**Безсилля**, гл. Маразм.

**Безсмерток однорічний**, безсмертник (*Heranthemum*), зілля з твердим, сухим, нев'янучим цвітом, з родини кошичкових, живе на степах України, плекають його також по городах для окраси.

**Безсмертність**, це відсутність в індивідуальному існуванні хвилини смерті, ко-

нечного кінця, якому підлягає весь живий матеріальний світ.

**Безсоння**, безсонність, агрипнія, брак, за коротке тривання або за мала глибина (поверховність) сну внаслідок болів, захоринь мізку або серця, перенапруження, надмірного вживання тютюну, кави, чаю й ін. Лікування: усунення гол. причин, руханка, літні купелі; насонні засоби лиш у крайньому випадку.

**Безсонов Петро**, словіст і фолкльорист (1828-1908), проф. слов'янських мов у Харкові, видав збірки народніх пісень російських, білоруських і болгарських.

**Безстокові басейни**, гл. Безвідпливові простори.

**Безум**, гл. Недоумство.

**Безхребетні** (Vertebrata), тварини, що не мають хребетного стовпа; сюди належать: найпростіші (первозвірі), порожнинці (безкишочні), голкошкірі (іглошкірці), черви (хробаки), членоножці і м'якуни.

**Безчерепні** (Acrania), найпростіше збудовані хребетні тварини, без черепа, хребетного стовпа, серця і великих внутрішніх залоз (печінки й нирок); гл. Ланцетовець.

**Безьє** (Beziers), місто в півд.-зах. Франції над Південним каналом у рільничій, урожайній околиці; 66.000 меш., виріб вина та горілок.

**Бей**, гл. Бей.

**Бейї** (Bailly) Жан Сільвєн, фр. учений (1736-93), член трьох академій, знавець мистецтва, дослідник планети Юпітера й його місяців; у часі революції предсідник першого Народнього Зібрання і голова паризької міської ради. Згинув стятий якобінами.

**Бейль** (Baile) П'єр, фр. філософ (1647-1706), противник Декарта і геніяльний проповідник скептицизму.

**Бек** (Böck) Ріхард, визначний нім. статистик (1824-1907), знавець національної статистики. Його „Die statistische Bedeutung der Volkssprache als Kennzeichen der Nationalität“ (1866) належить до підставових праць в обсягу цього питання.

**Бекар**, (фр.) касівник, відкличник; знак, що касує попередні хроматичні знаки.

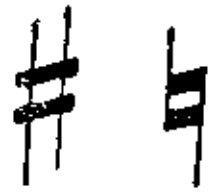

Бекар.

**Бекас**, гл. Баранчик-крехкун.

**Бекборт**, (англ.) лівий бік корабля.

**Бекер** (Becker) Карл Гайнріх, нім. орієнталіст, \*1876. Студії над ісламом.

**Бекерелеві проміні**, відкриті на металі урані фр. фізиком Анрі Бекерелем. Розрізняємо між ними проміні альфа, бета й гама. Ці проміні повстають під час розпаду радю й радіоактивних первнів (гл. Радіоактивність). Розділюються через відхилення під впливом магнетету, при чому проміні гама йдуть просто не відхилюючися, проміні аль-

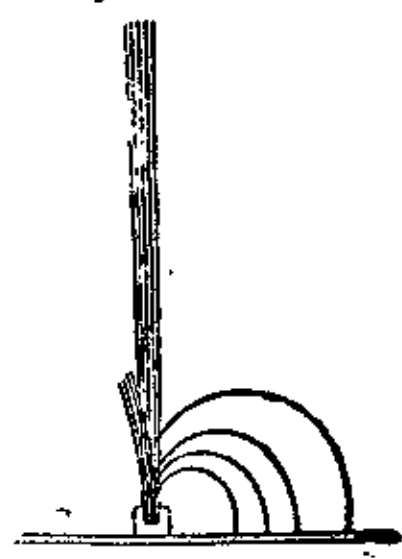

Бекерелеві проміні.

фа відхилюються легко наліво, а проміні бета сильно направо.

**Бекерель** (Becquerel), ім'я трьох славних фр. фізиків, членів Академії Наук у Парижі: 1) Антуан Сезар (1788-1878), вславився своїми відкриттями в ділянці електрики; 2) Алесандр (1820-94), син Антуана; 3) Анрі (1852-1908), син Алесандра, дослідник радіоактивних тіл, нагороджений нагородою Нобеля.

**Бекет**, за козацьких часів воєнна сторожа.

**Бекет** (Becket) Тома, приятель Генрика II, англ. короля, потім, як єпископ кентерберійський, його противник. \*б. 1115. Поборював короля за тзв. Клярндонські конституції 1164, які обмежували права духовенства в Англії. В 1170 його підступно вбито.

**Бекетов**, 1) Андрій, рос. ботанік (1825-1902), проф. харківського й спб. унів.; 2) Микола, брат Андрія, видатний рос. хемік (1827-1911), член Акад. Наук. Праці з термохемії.

**Бекеш Чаба** (Békés - Csaba), місто в схід. Угорщині, 48.000 меш., переважно словаків; рільництво, годівля худоби й ткацтво.

**Бекеша**, верхня одіж, шнурована на мадьярський спосіб; кожух до стану, покритий сукном.

**Бекінгем** (Buckingham) Джордж Вільєрс, 1) батько (1592-1628), за Якова I. вів боротьбу з парламентом; 2) син (1628-88), прихильник Карла I.

**Беккарія** (Beccaria) Чезаре (1738-94). Славний італ. філософ права, прихильник енциклопедистів. В творі „Dei delitti e delle pene“ („Злочин і кара“, 1763) виступив з критикою пануючих у карному праві поглядів, проти кари смерті й тортур та домагався людяного карного поступування, чим викликав гострі проти себе виступи консерватистів, але й зєднав собі численних сторонників. Займає дуже видатне місце в історії розвитку карного права.

**Беклемішев** Володимир, родом з Катеринославщини, різьбар, \*1861.

**Беклін** (Böcklin) Арнольд, нім. маляр (1827-1901). Вийшовши з круга малярів-романтиків, створив для свого малярства новий світ, що поєднав кляс. мітологію з життям, повним оригінальності і сили виразу. Кращі твори: Замок над морем, Лови Діани, Бія кентаврів, Гра хвиль, Тиша ліса, Острів блаженних, Поворот з життєвої мандрівки. Найкраща збірка: галерія Шакка в Мюнхені.



А. Беклін.

**Бекман** (Beckmann) Ернст, нім. хемік (1853-1923), проф. у Ляйпцігу і в Берліні; працював у ділянці фізикальної хемії.

**Бекон** (Bacon), 1) Рожер, англ. природник і філософ (1214-94), займався фізични-

ми й хемічними дослідями. 2) Френсіс, визначний англ. філософ і політик (1561-1636), один з творців новітнього емпіризму і нової доби у філософії. Його основна ціль, оперти пізнання природи на досвіді, причинилася у великій мірі до розвитку й поширення індуктивної методи. Гол. твори: „Нові способи науки“ (Novum organon), „Достойність і здобутки наук“ (De dignitate et augmentis scientiarum).



Р. Бекон.

**Бекони**, (англ. bacon) молоді свині, розрізані поздовж на дві половини, солені й опісля сушені або вуджені; так приладжене м'ясо відповідає вимозі англ. ринку. Добрим беконовим матеріалом є 1/2 річна свинка вагою б. 90 кг., що не тратить на відпадки більше як 25% ваги.

**Бек-рем**, (англ. buckram) тверде полотно до оправи книжок.

**Бел** (Bell) Грейєм Александер, англ. фізіолог (1847-1922), проф. фізіол. у Бостоні, зробив придатним до загаль. ужитку телефон 1875, винайдений 1860 нім. гімназійним учителем Филипом Райсом. Також винайшов фотофон, що переносить голос на віддаль при допомозі світла за посередництвом рефлектора, вгнутого дзеркала, селенової клітини, батареї й телефону.



І. Белей.

**Белей** Іван, укр. журналіст і письмен. (псевд. Роман Розмарин), (1856-1921). В 1881-82 видавав із Франком журнал „Світ“ та співробітничав у „Ділі“; редагував „Діло“ 1883-1902.

**Белем до Гран Пара** (Belem do Grao Para), найбільша пристань півн. Бразилії при устю Ріо Пара; торгівля кавчуком; 35.000 меш.

**Белемніт**, кам'янини вимерлих м'якунів, відомі в народі під іменем „перунових стрілок“ або „чортячих пальців“; це провідні кам'янини скал юрайської та крейдяної доби.

**Белерофонт**, міт. коринтський герой, внук Сізіфа, вбив при підмозі крилатого коня Пегаса потвору Химеру:

**Белетристика**, (фр.) красне письменство: повісті, оповідання, поезії, драм. твори; згідно: балаканина, ненаукова річ.

**Белз**, містечко над Солокією в півн. Галичині; згаданий вперше в поході Ярослава 1030; княжа столиця від 1170; воєвода Дрозд 1352 оборонив Б. від поляків і угрів; столиця воєводства до 1772; 4.200 меш., з цього: 50% жидів, 26% українців, а 24% поляків.



Белемніт.

**Белзьке князівство**, відокремилася від володимирського 1070; князі: Всеволод Мстиславович 1170-95; Олександр Всеволодович 1195-1234, вів боротьбу з Данилом; опісля белзьке князівство було получене з холмським; в XIV-XV. вв. під управою мазовецьких князів, 1462-1772 белзьке воєводство. До белзької землі належала територія від Грабівця і Городла на півночі по Любачів і Буськ на півдні.

**Беліз** (Belize), гол. місто британської колонії Гондурас, у Серед. Америці; 13.000 меш.

**Белісар**, сх.-римський полководець (505-565), 534 розбив державу вандалів у Африці, 536-40 зайняв Італію та оборонив її від остготів, 559 оборонив Константинополь від гунів; мав померти забутий, у нужді.

**Беліч** Олександр, серб. учений філолог, член сербської й чеської Акад. Наук, проф. унів. у Београді, дійсний член НТШ, \*1876.

**Беллерман** Гайнріх, нім. музика і композитор (1832-1903), автор „Контрапункту“ та хороших творів поліфонного стилю.

**Беллі** Андрей, словацький поет народник (1851-1903).

**Белліні** Віченцо, іт. композитор (1801-1835); 10 опер, з яких найбільше звісні: Норма, Сомнамбуля, Пуритани. Визначаються сентиментом і легкою мелодикою.

**Белліні**, прізвище цілого покоління іт. мистців, з яких найвидатніший Джовані Б. (1428-1516), учитель і передтеча Тіціяна Вечеллі.

**Беллона** (Bellona), ст.-рим. богиня війни, товаришка Марса. В її храмі, на Марсовому полі, збирався рим. сенат, щоби вислухати чужих послів і консулів, що хотіли відбутися тріумф.



Дж. Белліні.

**Беллярмін** Роберт, кардинал, єзуїт (1541-1621), автор полемічних праць проти протестантизму, якими користувалися й наші церк. полемісти XVI-XVII. вв.

**Белюджі**, народ індоіранського походження з сильною араб. примішкою, заселює в числі б. 1,300.000 душ значну частину Белюджістану й частини Афганістану, Персії й Індії та займається здебільшого годівлею худоби.

**Белюджістан**, країна в півд. східній Ірані; 350.000 км.<sup>2</sup> пов., 800.000 меш. Складається з британсько-індійської провінції Белюджістан і залежних держав Белюджістан Келят і Ляс Бея, що стоять під протекторатом В. Британії. Країна гірська (до 3.900 м.) на півдні, на півночі низинна. Підсоння континентальне, сухе, а тому переважає степ і пустиня. Населення: афганці, іранські белюджі і брагуї, головне заняття скотарство. Слабий вивіз вивівів скотарства. Столиця Келят.

**Бея**, гл. Баль.

**Беядона**, пeся вишня (*Atropa belladonna*), рослина до 2 м. вис., з роду блекотних, росте при берегах лісів, у горах і на підгір'ї. Має темносиній дзвінкуватий цвіт і овочі, що нагадують ягідку вишні. Дуже отруйна. З неї добувають атропіну, уживану в лічництві. Занесена до нас циганами з Індії, як „погане зілля“, колись уживане в чарівництві.

**Бея-Кун**, угорський комуніст, \*1886, міністер закорд. справ угорської радянської республіки 1919; тепер живе на Радянщині.

**Белярі** (Bellary), місто у пров. Мадрас (брит. Індія); 35.000 меш.

**Бель** (Beyle) Анрі, псевд. Стандалль (Stendhal), фр. повістяр, критик і письмен. (1783-1842); повісті: „Червоне й чорне“ (*Rouge et noir*), „Картузка з Парми“ (*La Chartreuse de Parme*); літ. твори: *Расін і Шекспір*, *Любов*, *Проходи по Римі*, *Дневник прогульковця* й ін.



А. Бель-Стандалль.

**Бельведер**, (іт.) місце, звідки є гарний вид; гарна будівля посеред краєвиду; верхня частина будинку на зразок башти. Також розкішні будинки (вілли, осібняки), призначені для відпочинку. Замітніші бельведери — у Римі, на території Ватикану, Відні, Ваймарі, Варшаві.



Бельведер у Відні.

**Бельвю**, (фр.) чудовий краєвид; місце або будинок, звідки є гарний вид. Гл. Бельведер.

**Бельгі**, кельт. плем'я, що за рим. часів заселяло півн. Галлію між ріками Сеною й Райном.

**Бельгійська література**. Найбільші бельгійські письменники в новітній добі пишуть французькою мовою. Територія сучасної Бельгії дала Франції визначних письменників уже в середньовіччі, але розвиток фр. літератури в Б. почався від її розділу з Голандією (1830). У повісті дають бельгійці Франції Сен Женуа, Де Костера,

автора геніяльного „Тіль Уленшпігеля“, Кооманса, Грейсона, Леклера. У поезії відомі Вакен, Матьє, ван Гассельт; у театрі Потвен, Лябар, Дельмот та ін. Дійсний розквіт літ. приходить від 1880 з рухом тзв. „Молодої Бельгії“, журналу, що йде за паризьким Парнасом, і „Вальонії“, що заступає символізм. До першої групи належать: Гількін, Жіро, Северен, Жіль, до другої: А. Мокель, Роденбах, Ш. ван Лерберге, Ле Руа, Фонтенас. Найбільшим між цими поетами є Е. Вергарен; з повістярів Лемоньє, провідник „Молодої Бельгії“ та Еекгуд, Демольдер, Кренс, Віррес, Неель Доф, Брабант, з наймолодших Франс Гелленс, Ван Оффель. З драматургів світову славу мають: Метерлінк (лауреат Нобеля) і Кроммелінк. Зпоміж бельгійських поетів, які пишуть флямандською мовою, визначаються: Гендрік Косціянс своїми історичними поезіями, Стійн Стревелс і Поль де Монт своїми натуралістичними побутовими поезіями. Останній заслужився також своїми зразковими перекладами перлин німецької літератури на флямандську мову.

**Бельгійська мова**. Бельгія, як держава, має дві урядові мови: французьку й флямандську. Фр. є мовою міст і здебільша інтелігенції. Від 1840, а особливо в останніх літах після світової війни, зі зростом національного руху флямандців їхня мова поширилась. Вальонський діалект, що належить до групи романських мов, правда, дуже різний від фр. мови, але вальонці почувують себе французами. Між говірками флямандців і голандців (нідерландців) є помітні різниці, але їх літературна мова по суті та сама.

**Бельгійський кінь**, гл. Кінь.

**Бельгія**, держава в зах. Європі, без природних границь, переходова між Францією, Німеччиною й Голандією, 30.000 км<sup>2</sup>. Б. складається з трьох природних країн: гір, підгір'я і низини. Південь займають старі, знищені й лагідні гори Арденни (до 700 м. вис.), покриті лісами, рідко заселені, з рудними багатствами; їх півн. границею є ріки Самбра і Моза, а над ними вуглеві й промислові околиці. Середня Б. урожайна, горбовинна країна (100-200 м. вис.), рілля й промислова. Півн. зах. Б. низинна, частинно пісковата (Кемпенлянд) і мало врожайна, крім надморських урожайних маршів. Підсоння океанічне (січень +1°, липень 17°), багато атмосферичних опадів (600-1000 мм., в Арденнах ще більше). Населення 7,880.000, густота аж 260 людей на 1 км<sup>2</sup>, отже Б. це найгустіше заселена держава світу. Бельгійці діляться на два расово і язиково різні народи: романських вальонів, що говорять по-французькому і займають півд. Б. (46%), і германських флямандців в півн. часті краю, що говорять по-флямандському (52%). Головне місто держави Брюссель лежить на пограниччі обох народів. Перевагу має культура й мова

французька, в останніх часах зачинається чим раз сильніша еманципація фляманців і чим раз сильніші спори між обома народами. Хоча хліборобська культура Б. стоїть найвище в Європі, не може вона вижити густого населення: 43% Б. займає рілля, 7% пасовиска, 16% ліс, 7% невжитки. Крім збіжжя велика управа городовини; культура цукрових буряків, льону, тютюну; хліборобством займається 21% населення. Головне багатство країни це промисл (41½% населення) і торгівля (12%), завдяки мінеральним багатствам та вигідному положенню на пограниччі найбагатших країн

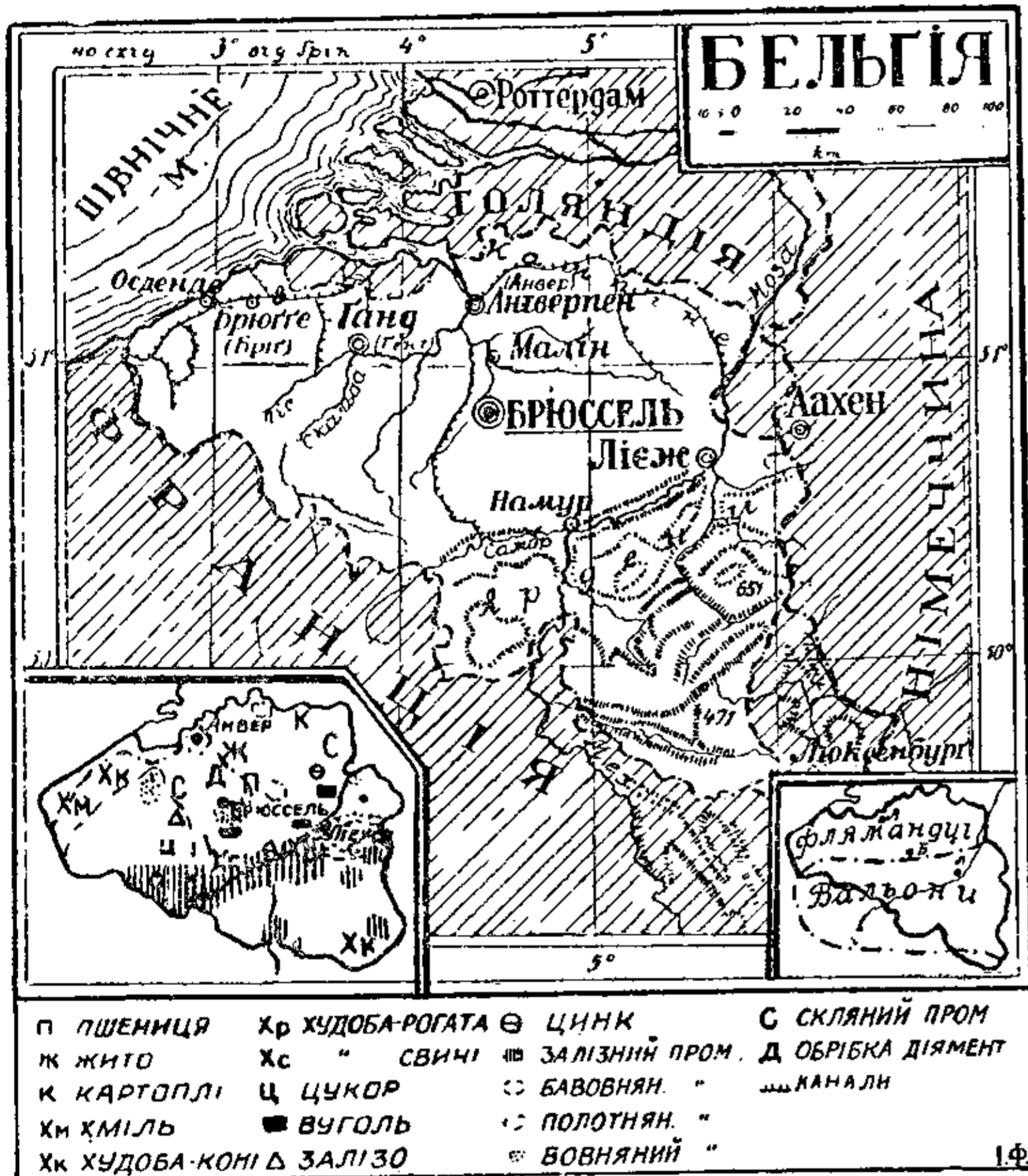

Європи та напроти Англії. Б. дає 27½ мільйона тон річної продукції заліза й сталі (4-те місце в Європі), крім того сильно розвинені: промисл ткацький (особливо полотна, штучний шовк), виріб авт, скла, обрібка діамантів і т. і. 11.000 км. залізниць (найбільша густота на світі, 37 км. зал. шляху на 100 км.²), торговельна флотя 500.000 тон, за рік 1921 приїхало до Б. кораблів з вантажем 13 міл. тон. Експорт 730 міл. доларів, імпорт 810; по Голандії найбільші обороти на 1 мешканця. Вивіз готових товарів (56% експорту), сирівців і півфабрикатів (разом 37%), імпорт сирівців і півфабрикатів (63%), засобів поживи (36%). Найбільший оборот з Францією, Англією, Голандією. Б. належала за римських часів до Галлії, опісля розпалася на багато фєвдальних держав, що згодом опинилися в руках Бургундів, а врешті есп. лінії Габсбургів. Цілий XVIII в. змагалися за Б. Еспанія, Австрія, Франція й Голандія. 1815 Б. злучено з Голандією, та вже 1830 Б. відірвалася в самостійну державу. Під час

світової війни німецькі війська зайняли майже всю Бельгію, як перехідну територію проти Франції, та дуже її знищили. По війні Німеччина мусіла відбудувати все своїм коштом.

**Бель-етаж**, (фр.) найкращий поверх (перший); у театрі, льожа на 1-ім поверсі.

**Бель-канто**, (іт.) іт. школа сольо-співу, що полягає на заокругленій лінії і красці тону — у протилежність до нім. деклямаційного співу.

**Бельмонт** Лео, вл. Блюменталь Лео-польд, поль. письменник жид. роду, \*1865, редактор „Вольного Слова“ в Варшаві, перекладчик чужих поетів, з повістей замітна: „В нервовому віку“.

**Бельов**, 1) Георг, нім. історик (1858-1927), дослідник історії німецьких міст. 2) Фрідріх, нім. генерал (1853-1918), командант західньої нім. армії у світовій війні.

**Бельох** Карл Юліус, нім. історик (1854-1929), написав м. ін. „Історію Греції“.

**Бельсацар** (Бельшар-усур), останній вавилонський король; по стар. Завіту провіщено йому занепад (Манетекель).

**Бельт Великий і Малий**, два проливи між данськими островами: Фюнен і Зеландією та Ютландією; проливи лучать моря: Північне й Балтійське.

**Бельфаст**, головне місто півн. Ірландії, найбільше промислове й портове місто цілого острова; 415.000 меш., більшість англійців; промисл льняний, бавовняний, будова кораблів; високі школи, університет

**Бельфер**, (жид.) помічник учителя у жидів; поганий, бідний учитель; взагалі учитель.

**Бельфорт** (Belfort), місто й твердиня в Бургундській брамі (захід. Франція), куди переходить залізниця з Мюлози до Парижа і рона-райнський канал. 40.000 меш. У війнах між французами й німцями 1871 і 1914-18, Б. був важною перешкодою у воєнних діланнях німецької армії.

**Бельше** (Bölsche) Вільгельм, \*1861, нім. популяризатор природописних наук, а також автор повістей і лігературних монографій. Загально відомі його твори: Походження людини, Родовід тварин, Любов у природі, Суші й моря, Людина в майбутньому, Гайнріх Гайне і багато ін.

**Бем** Юзеф, польський генерал (1794-1850), учасник повстання 1830, віденської революції 1848 і мадьярського повстання проти Австрії. По капітуляції мадьярів Б. утік до Туреччини, де прийняв іслам та ім'я Мурат-Паша.

**Бем** (Böhm) Теобальд нім. флейтист, (1794-1881), реформатор і винахідник нового типу флейт.

**Бема**, (гр.) підвищений ступінь, мовниця; у ст.-христ. церкві підвищення на владичий престіл; у гр.-кат. тзв. „горное сідалище“ за престолом.

**Бем-Баверк** (Böhm von Bawerk) Ойген, визначний нім. економіст (1851-1914), спів-



творець тзв. „австрійської“ (також „психологічної“) школи в політичній економії. Гол. твір: „Капітал і відсоток“ (Kapital und Kapitalzins).

**Бембо** П'єтро, іт. гуманіст, кардинал (1470-1547).

**Беме** (Böhme), 1) Франц Магнус, нім. учений музикант (1827-98), автор історії танцю в Німеччині й критичних збірників нім. пісень.

2) Якоб, найбільший нім. містик (1575-1624), швець з містечка Герліц. Гол. увагу звертає на питання про походження зла, яке він вважає необхідним для пізнання й оцінки добра. Гол. твори: „Рання зоря“ (Auro-ra) і „Велика таємниця“ (Mysterium magnum).

**Бем-Ермолі** (Böhm-Ermolli) Едвард, австро-угор. фельдмаршал, \*1856, в часі світової війни командант II. армії, перевів разом з Макензеном офензиву на Галичину, здобув Львів 22. VI. 1915, 1916-17 боронив східнього фронту від офензив Брусілова, 1918 командант на Україні.

**Бемерт** (Böhmer) Карл Віктор, нім. економіст (1829-1918), займався особливо соціальними питаннями.

**Бемоль**, знак обниження на  $\frac{1}{2}$  тону: (b), гл. Б.

**Бен**, (жид.) син.

**Бен**, (фр. Bains) купіль, назва багатьох купелевих місцевостей у Франції.

**Бен Акіба**, гл. Акіба.

**Бенарес**, місто в британській Індії над Гангом, 198.000 меш. Святе місце брагманів, число прочан доходять до 1 міл. річно. Багато гарних святинь.

**Бенгазі**, Бен-Газі, головна пристань іт. колонії Кіренайка; 35.000 меш.

**Бенгалія**, провінція і васальна держава Британської Індії над дол. Гангом і Брамапутрою; 218.000 км<sup>2</sup>. пов. і 48.000.000 меш. Хоча низинна, болотниста і нездорова, є дуже врожайна й густозаселена (220 меш. на 1 км<sup>2</sup>). Гол. заняття рільництво (риж). Гол. місто Калькута.

**Бенгальський вогонь**, штучний, різнобарвний вогонь, для забави.

**Бенгальський залив**, частина Індійського океану, яка відділює Індію Перед- і Загангову.

**Бенда** Їжі, чеський композитор (1721-96). Сонати, симфонії, 14 опер.

**Бендери** (Тягиня), місто над Дністром у Басарабії; козацькі походи в XVI. в.; у Варниці біля Б. помер 1710 Іван Мазепа; 50.000 меш., торгівля хлібом і овочами.

**Бендзін** (Bedzin), місто в поль. вуглевій заглибині, в келецькій воєвідстві, 28.000 меш.; торгівля, гірництво, металевий промисл.

**Бендіго**, місто в Вікторії, в Австралії, звісне з копалень золота; 34.000 меш.

**Беневенто**, місто в півд. Італії; 32.000 меш. Багато римських пам'яток (лук Траяна); належало довгий час до папської держави.

**Беневоленція**, (лат.) ласка, прихильність.

**Беневолі** Ораціо, іт. духовний хоролий композитор (1602-72), місси на 12—24 голосів та ін.

**Бенедек** Людвіг, австр. полководець (1804-81); 1846 проти поль. повстання, 1848-9 на Угорщині, 1859 під Сольферіно в Італії, 1866 проти Пруссії.

**Бенедетті** Венсан, французький дипломат (1817-1900), посол у Берліні; відомий з розмови з пруським королем Вільгельмом в Емсі перед вибухом фр.-пруської війни 1870.

**Бенедикт**, ім'я п'ятнадцятьох пап. Бенедикт XIII., 1724-30, і Бенедикт XIV., 1740-58, видавали декрети в обороні греко-кат. Церкви і обряду.

**Бенедикт Нурсійський**, основник чернечого життя на заході (480-543). Його заходами повстав монастир на Монте Касіно в Кампанії.

**Бенедиктини**, чернечий чин, що живе по правилам Бенедикта Нурсійського. Цей чин дав кат. Церкві протягом тринадцяти століть 15.700 письменників, 4.000 єпископів, 1.600 архієпископів, 200 кардиналів, 24 пап, 1.560 канонізованих і 5.000 признаних достойними канонізації.

**Бенедиктинка**, фр. наливка з зілля, вироблювана зразу бенедиктинами у Франції.

**Бенедикція**, (лат.) благословення.

**Бенедіктов** Владімір, рос. поет (1807-73), колись дуже популярний. Багато перекладав з чужих мов.

**Бенеке** Фрідріх, нім. філософ (1798-1854). Уважає досвід джерелом усього пізнання. Вихідною точкою усього знання є внутрішній досвід або інтроспекція, тому найважливішою наукою є психологія, а всі інші філософ. науки є тільки частинами прикладної психології. Гол. твір: „Філософія як природнича наука“.

**Бенефіс**, (фр.) користь; вистава на дохід артиста.

**Бенефіцій**, (лат.) в церк. праві церк. уряд, отриманий з церк. маєтком: приход; у ленному праві означає це слово: ленно. В цивільному праві говориться про *beneficium iuris* у значінню правного добродійства, у спадковому праві при- слугує спадкоємцям право прийняти спадщину з тзв. добродійством інвентаря (*cum beneficio inventarii*), переймаючи спадкові довги тільки до висоти вартости самого активно- го спадку.

**Бенеш** Едвард, чеський політик і дипломат; \*1884, професор торг. академії в Празі, 1915 генер. секретар чехо-словацької Нац. Ради у Парижі, від жовтня 1918 міністер закорд. справ Чехо-словацьчини.

**Бенешова** (Benešová) Божена, суч. чеська письменниця, \*1873. Оповідання: „Недо-“



Е. Бенеш.

сягнені побіди“, „Мишки“, „Тяжка молодість“, роман: „Чоловік“.

**Бенеш - Тшебізький** Вацлав, чеський письменник (1849-84), автор популярних романів з чеської історії.

**Бензальдегід**, ( $C_6H_5CHO$ ) олієць гірких мигдалів, знаходиться в виді глюкозиду амігдаліну в гірких мигдалях. Технічно вироблюється з бензильхлориду і вживається до виробу лікерів, барвників та в парфюмерії.

**Бензантронові барвники**, складаються з антрахінону й ідокого потасу, здебільша фіялкові, сині та зелені.

**Бензина**, витвір дистиляції нафтової ропи та кам'яно- або буро-вугільної смоли. Кипить від  $70^{\circ}$ - $150^{\circ}$ . Питома вага 0.68-0.72. Ділиться на легку, середню й тяжку, в продажі має різні назви: газоліна, бензоліна, лігроїна. Вживається для двигунів (моторів) внутрішнього горіння (літаків, самоходів, підводних човнів, тощо), для витягання товщів та олій із насіння, льяків, барв, шкір, і т.ін., для розчинення товщів та олій, нищення плям та чищення з бруду тканин, шкіри й т.ін. Виробляють бензину у відбензинярнях (рафінеріях нафти); такі фабрики вимагають урядового дозволу (концесії); для продажі бензини в малих кількостях та для улаштування бензинових стацій (вуличні апарати) в Польщі непотрібно уряд. дозволу; проєкт дешевого улаштування має затвердити староство; гл. Нафта.

**Бензидин**, ( $H_2N.C_6H_4.NH_2$ ) вироблюється технічно з нітробензолом і вживається до виробу різnorodних барвників, що забарвлюють безпосередньо без заправки також рослинне волокно.

**Бензоен**, бензоесове дерево (*Styrax benzoin*), живе в півд. Європі і на Сході, з нього добувають бензойну живицю.

**Бензоес**, гл. Бензой.

**Бензой**, бензойна живиця, стораке, живиця, яку добувають з бензойного дерева й інших рослин гарячих країв; уживається на кадило, пахощі та в лічництві на масти до гоєння ран, проти гарячки й ін.

**Бензойна кислота**, ( $C_6H_5COOH$ ) сильно поширена в рослинному світі, особливо в живицях, як пр. бензой, з якого добувається для фармацевтичних цілей; одержується також синтетично, з толюолом; вживається в медицині як антисептик та як протигнильний і протигарячковий засіб улегшує відхаркування; у промислі служить до виробу анілінових закрасок.

**Бензолевий ряд**, ароматичні сполуки.

**Бензол**, плинний вуглеводень ароматного запаху, має 6 атомів вугля, злучених із собою у перстень, при чому кожний атом вугля злучений з атомом водню ( $C_6H_6$ ); одержується із погазової смоли (теру); точка кипіння  $80.5^{\circ}$ ; ужив. до виробу нітробензолом й аніліни, в хемічних пральнях, до виробу льякерів, лінолеуму та порушування моторів. Є добрим розчинником жилиці, товщу, сірки й т.ін. На Рад. Україні в

р. 1928. працювало 18 коксобензольних закладів.

**Бені** або Ухапара, ріка в Болівії, 1.500 км. дов., творить горішню часть ріки Мадейри, притоки Амазонки.

**Бені-Гасан**, село в гор Єгипті, на схід. березі Нілу; в скалах королівські гроби, з часу б. 2.000 літ до Хр. й старинна святиня.

**Бені-Суеф**, місто в середнім Єгипті; 40.000 меш., цукровий промисл.

**Бенін**, важна торговельна місцевість на захід від устя Нігера в Африці, до 1897 незалежна, тепер належить до брит. колонії Нігерії; осідок культури старинної бронзової доби; 15.000 меш.

**Бенкендорф** Александр, рос. державний діяч (1783-1844), всесильний шеф жандармів і начальник III-го відділу царської канцелярії за Миколи I.

**Бенкет**, (фр.) розкішна вечеря або обід, велике прийняття.

**Бенкрофт** (Bancroft) Джордж, ам. історик і дипломат (1880-91), посол у Берліні; „Історія Злучених Держав“ та ін.

**Бен Невіс**, найвища гора Великої Британії (1343 м.) в горах Грамп'єнс у Шотландії.

**Бенневіц** (Bennewitz), гл. Апіян.

**Беннет** Вільям, англ. композитор (1816-75). Увертюри, симфонії, ораторії (Рай і Пері), фортеп. концерти, кантати, камерні твори.

**Беноні**, місто в Трансвалі (півд. Африка), 48.000 меш.; копальні золота.

**Бентам**, гл. Бентем.

**Бентем** (Bentham), 1) Джеремі, англ. філософ і правник (1748-1832), визначний представник новітнього утилітаризму й пацифізму. 2) Джордж, визначний англ. ботанік (1800-84), дослідник англ. й австрал. рістні.

**Бентлі** (Bently) Річард, англ. філолог (1662-1742), визначний дослідник біблії.

**Бенток** (Bantock) Грінвіль, англ. композитор, \*1868; великі симф. кантати, хорові й сольові пісні; сонати, драматично-сценічні твори й ін.

**Бентос**, тварини і рослини, що живуть прирослі до дна озер і морей.

**Бенуа** Александр, рос. маляр і критик мистецтва (\*1870). „Історія рос. малярства“.

**Бенуа** (Benoit) П'єр, 1) фр. письменник, автор сензаційно-психологічних повістей, \*1886. На укр. мову перекладені „Атлантида“ й „Шлях велетнів“. 2) П'єр Леон, бельг. композитор (1834-96); ораторії, опера, релігійна драма „Церква“ й ін.

**Бенуар**, бенюар, (фр.) ванна; льожа на партері в театрі.

**Бенуе**, Бінуе, найбільший лівий доплив Нігера, 1.400 км. дов. велика сплавна ріка, найважливіша водна дорога середнього Судану.

**Бенфей** (Benfey) Теодор, нім. орієнталіст (1809-81); видавець „Панчатантри“ й „Сомадеви“ й автор багатьох праць про похо-

дження й поширення орієнтальних казок і мітів на Заході. Його „теорія запозичень“ мала великий вплив на укр. і рос. учених (М. Драгоманова, В. Стасова, А. Веселовського).

**Бенцур** Матей, (псевд. Кокучин), словацький письмен.-реаліст (1860-1928); 1907. р. виїмав до Америки. Теми до своїх новел і оповідань бере переважно з словацького і далматинського села.

**Беньовський** Маврици, граф, відомий авантюрист (1741-91), служив під час 7-літньої війни у австрійців, опісля як польський конфедерат попав у рос. полон. Засланий на Камчатку, став на чолі змови й, захопивши рос. корабель, утік та на Мадагаскарі оснував французьку колонію, де тубільці вибрали його королем. Опісля виступив проти Франції на боці Англії й згинув у сутичці з фр. військом. Б. присвятили свої твори Ю. Словацький, Коцебу й Д. Мордовців.

**Београд**, столиця Югославії при впаді Сави до Дунаю. Культурний сербський осередок: університет, Академія Наук. 112.000 меш.

**Беотія**, **Боіотія**, середньо-гр. гориста країна з гол. містом Теби, мала політичне значіння особливо в IV. в. до Хр. (Епамініонд), нині частина грецької країни Аттики.

**Бер** (Baehr) Вацлав Брунон, поль. зоолог, \*1873, проф. цитології на варш. унів. Праці з обсягу цитології, партногенези; займався проблемами полу й дідичності.

**Бер** (Baer) Карл Ернст, нім. зоолог (1792-1879), проф. унів. в Кенігсбергу і Петербурзі; один з творців ідеї розвитку та ембріології.

**Беранже** (Béranger) П'єр Жан, фр. поет, (1780-1857), автор 4 збірок „Chansons“, котри ми здобув собі широкий розголос. Це ліричні вірші й з'їдливі сатири, музикальні, привабливі, легкі, граціозні.

**Бербера**, гол. місто брит. Сомалі, в Схід. Африці, над Аденським заливом; 30.000 меш.; торговельне й караванне місто.

**Бербері(йці)**, хамітська. переважно рільнична людність, що від доіст. часів заселює півн. Африку між Середземним морем та Сагарою, Єгиптом і Атлантійським океаном у Триполі, Тунісі, Альжирі, Марокку й оазах Сагари й знає теж під іменами кабілів, туарегів, ріфенів, амошагів і крумірів. Б. належать разом з іберійцями й басками до первісної людности півн. Африки й Європи й зачисляються деякими антропологами до середземноморської раси. Змішані на півночі з арабами, а на півдні з муринами, визначаються вис. ростом та ясним і руським волоссям і голубими очима. Задержали й досі сліди матриархату. Берберськими мовами говорить б. 7 міль.



К. Е. Бер.

**Берг** Лев, басарабець, географ і зоолог, \*1896, досліджував м. ін. чернігівську губ., написав працю про Басарабію.

**Бергамаска**, старий іт. танок.

**Бергамо**, місто в півн. Італії у підніжжя Альп; 66.000 меш.; шовковий промисл, містечка академія.

**Бергамота**, 1) дерево з роду помаранчеватих (Citrus Bergamia); зі шкірок її грушкватих овочів вироблюють б-вий олієць; 2) відміна грушок з околиць іт. міста Бергамо.



Бергамота.

**Бергдамара**, гл. Дамара.

**Берген**, місто в Норвегії, найбільша пристань на зах. побережжі; дуже лагідне підсоння, славна зоолог. стація; торгівля рибами, особливо оселедцями; 95.000 меш.

**Бергіус** Фрідріх, нім. хемік, \*1884, вславився тим, що винайшов спосіб виробу плинних углеводнів (нафти, бензини й ін.) із каміного вугілля; його винахід зужитковано в дійсності на більші розміри в Німеччині.



Фр. Бергіус.

**Бергман** Торберн (1735-84), відкрив явище піроелектричності й найшов спосіб витворювання галуни та цукрової кислоти.

**Бергонці** Карльо, знаменитий майстер будови скрипки і челя (б. 1716-55), ученик Страдіварія.

**Бергсон** Анрі, фр. філософ, \*1859; найвизначніший із сучасних європейських філософів, що своїми теоріями спонукав до перевірки цілої низки понять і мав великий вплив на літературну й наукову творчість. Б. опирає філософію на інтуїції, вважаючи розум тільки знаряддям потрібним для науки, яке має на меті виключно боротьбу з природою, а не повне пізнання життєвих проявів. Дав нову аналізу поняття часу. Його гол. твори: „Безпосередні дані нашої свідомости“, „Матерія і пам'ять“, „Творча еволюція“, „Сміх“. Член франц. Академії, лавреат Нобеля.

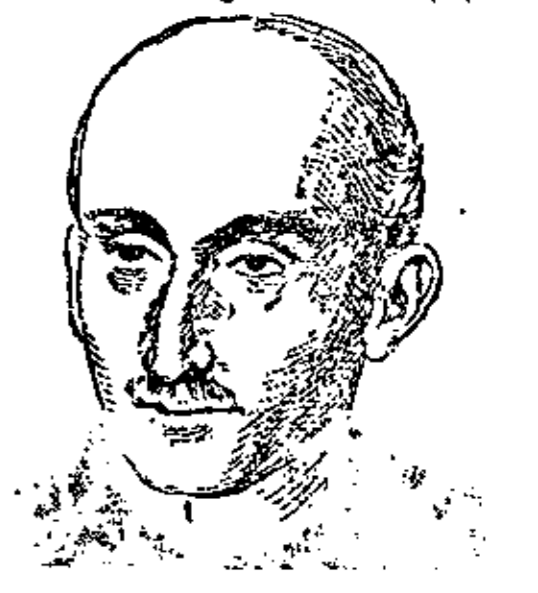

А. Бергсон.

**Берданка**, рід давніх російських крісів з другої пол. XIX. в.

**Бердичів**, окружне місто над Гнилоп'яттю, важний залізничний вузол і торговельний осередок збіжжя, цукру, скота. Меш. 55.600: 55% жидів, 26% українців, 8% росіян і поляків. Б. згадується вже 1320. 1627 заложено в ньому славний монастир — твердиню кармелітів. В підземній крипті цього монастиря в'язнів Мазепа Палія. Нині монастир задля великої історичної цінности є державним заповідником У січні 1918 пер-

ші великі бої німців проти більшовиків, в березні 1919 дуже важкі бої корпусу Січових Стрільців з більшовиками за опанування цього вузла.

**Бердичівська округа**, 8 міст і 1175 селищ; 12 районів і 348 сілрад; пов. 8.275 км.<sup>2</sup>, меш. 732.570: 85% українців, 9% жидів.

**Бердиш**, 2½ м. довге ратище зі списом, топором та гаком на кінці. Послугується ним піхота у XIV. і XV. вв. до боротьби з важко озброєним лицарством.

**Бердо**, крута гора, обривистий схил.

**Бердо-Городище**, покутські горби, до 515 м. вис., найбільше вивищення цілого східно-європейського низу між Карпатами й Уралом.

**Бердслей**, гл. Бірдслі.

**Бердулян**, бердулець, альпійська рожа (*Rhododendron*), рослина з родини вересуватих, з гір Європи, Азії, Америки; все зелені гірські кущі з гарними квітами; розводиться задля квітів у садах і квітниках.

**Бердяїв** Сергій, киянин, журналіст, співробітник рос. і укр. часописів (1860-1914). Писав здебільшого по російськи, — українські поезії (у льв. „Зорі“, „Буковині“) мають народницько-сентимент. характер.

**Бердянське**, пристань на Озівським морі в маріупільській окрузі. Вивіз хліба, риби й шкір. Мешканців 26.400: 22% українців, 63% росіян, 8% жидів, 7% інших.

**Берегово**, місто на Закарпатській Україні, 14.000 меш., переважно мадярів. Управа вина та керамічні виробы. Укр. гімназія.

**Берегулька**, берегівка, гл. Плиска.

**Бережани**, місто над Золотою Липою, 17.070 меш. з того: 22·3% укр., 42·2% пол., а 35·5% жид. Колись визначне торговельне місто (вірмени) та важний оборонний город. Замок з XVI. в. Нині повітове місто, гімназія, виріб коців. В сусідстві гора Лисоня, пам'ятна боями Укр. Січ. Стрільців 1915-16. У повіті 2 міста та 72 сіл; 1.117 км.<sup>2</sup> пов., 93.700 меш., з того 55.240 (59%) українців, 30.690 (32·6%) поляків, 7.760 (8·4%) жидів.

**Бережков** Михайло, історик, \*1850, проф. іст.-філолог. інституту в Ніжині, дослідник історії Ніжина.

**Бережна лінія**, границя моря й суші; вона підлягає змінам у часі хвильовання і припливів моря.

**Береза** Василь, маляр-василіянин (1754-1835), вчився малярства в Римі; малював жанрові та рел. картини на псевдокласичний спосіб.

**Береза** (*Betula*), рід базькових деревистих або корчоватих рослин, замітних білою корою, тонким, довгим галуззям, малим дрібнозубчастим листям і довгими базьками; росте в Європі, Азії й півн. Америці. З багатьох пород замітні: б. біла або бородавчаста (*B. verrucosa*) і б. пухната (*B. pubescens*), дерева поширені в холодних і умірковано-теплих країнах Європи; дають добре паливо і столярський матеріал. Кору березову вживають до гарбування „юхто-

вої“ шкіри; з неї ж здобувають дьоготь; солодкий березовий сік п'ють; відвар з листя п'ють на очищення нирок і проти жовтачки. Берези кущасті: берізка болотяна (*B. humulus*), на болотах Укр., б. стелюшна (*B. nana*), 20-80 см. вис., на багнах півночі й у високогір'ях, та інші.

**Березаль**, остров у лимані Богу, на якому була у VII-V. вв. до Хр. перша надчорноморська гр. колонія.

**Березина**, 1) правобічна притока Дніпра на Білорусі, перепливає низинні, часто багністі простори; довжина 540 км.; 2) притока Німану, 174 км. дов.

**Березинський канал**, лучить Дніпро з Двиною і тягнеться від ріки Березини до Ули; побудований з початком XIX. в.; довжина 170 км. Наслідком плиткості лише сплав дерева.

**Березна**, містечко в чернігівській окрузі, в XVII. в. звалось Райгородок; 9.850 меш. (91% українців), б. 1.000 шевців.

**Березняк**, березовий ліс; трапляється тільки невеликими площами; у старшій віці завжди рідкий через те, що береза любить світло.

**Березовський** Максим, композитор, родом з Глухова (1745-77), учився в київській Академії, опісля у Петербурзі й Болоньї, де здобув почесну назву академіка; опера „Демофонт“ для театру в Ліворно і духовні хоріві твори. 1774. р. вернув на Україну і з нужди покінчив самогубством. Б. є творцем питомого укр. хорового стилю в духовній музиці.

**Березуваті** (*Betulaceae*), родина базькуватих деревистих рослин; дерева й чагарники з черговими листками й однонасінними овочами; пилякові квіти в базьках, стовпикові в базьках або шишечками; сюди належать: береза, вільха.

**Берека** (*Sorbus torminalis*), рослина з родини трояндоватих, дерево 15-20 м. вис., в півд. і серед. Європі, росте зрідка в лісах (Поділля); дає добрий столярський матеріал.

**Беренгарій Турський**, звісний середньовічний схоластик, †1088.

**Беренгар**, король Італії, 1) Б. I. (888-924) 916 римський цісар; 2) Б. II. (950-61), 952 васаль Оттона I.

**Берендеї**, берендії, берендичі, кочовничий народ, що часто згадується в ст.-укр. літопи-



Береза бородавчаста



Берека.

сах XI-XII. вв. також під назвами „чорних клобуків“ і „торків“, як наємників у службі укр. князів. Берендеї осіли з часом на Київщині (почасти навіть у Галичині) й зукраїнізувалися. Походження берендеїв неясне. Давніше думали, що вони тур. походження, тепер зв'язують їх з іранцями або берським плем'ям.

**Береніка**, жінка єгип. короля Птолемея III. (247-222 до Хр.), жертвувала волосся богам за щасливий поворот чоловіка з війни; звідси громада зірок: „Волосся Береніки“.

**Беренс Герман**, нім. музика (1826-89), від 1847 проф. муз. академії у Стокгольмі. Композиції: опера Віолетта, 3 оперети, камерні твори, форт. етюди, „Neueste Schule der Geläufigkeit“.

**Беренштам Вільям**, киянин, педагог і гром. діяч (1839-1904), член київської „Громади“, співробітник „Київського Телеграфу“, „Київської Старини“, де помістив працю про Шевченка, спомини про Костомарова та ін.

**Берест** (*Ulmus campestris*), дерево 30 м. вис. в лісах півд. і серед. Європи; деревно тривке, вживається на підводні споруди, меблі, колеса, кора дає дубило.

**Берестейська земля**, 1087-1157 належала до турово-пинського князівства, опісля до Волині; територія її була між Бугом, Прип'яттю, Ясьолдою і Нарвою; головні города: Берестя, Кобрин і Кам'янець. Після 1320 Берестейщина перейшла до Литви, 1569-1795 берестейсько-литовське воєвідство.

**Берестейська унія**, гл. Берестейський собор.

**Берестейський мир**, перший під час світової війни мир, який 9 лютого 1918 підписано в Берестю Литовському між новоутвореною Українською Народньою Республікою з одного боку та Німеччиною, Австро-Угорщиною, Болгарією та Туреччиною з другого. Це був перший виступ новоутвореної української держави на міжнародньому полі. Цим миром держави почвірного союзу офіційно признали самостійність і незалежність української держави. Крім того Австрія, окремим тайним договором з УНР, зобов'язалася до пів року перевести поділ Галичини і з української її частини утворити коронний край та забезпечити тим способом повні права австрійським українцям. Після перемоги держав антант (Франції, Англії, Італії, Америки та інш.) над державами почвірного союзу цей мир антанта уневажнила.

**Берестейський собор** — Берестейська унія, 1596. На соборі в Бересті проголошено злуку (унію) частини укр. церкви з римською церквою. По стороні унії

стояли передовсім усі, крім двох, єпископи, проти унії, крім двох єпископів (львівського й перемиського), Констянтин Острозький; більшість шляхти, нижчого духовенства, церковних брацтв і козаки. Головними подвижниками унії були єпископи Кирило Терлецький й Іпатій Потій. Після собору в Бересті поділилися українці на два ворожі табори: православних і уніятів.

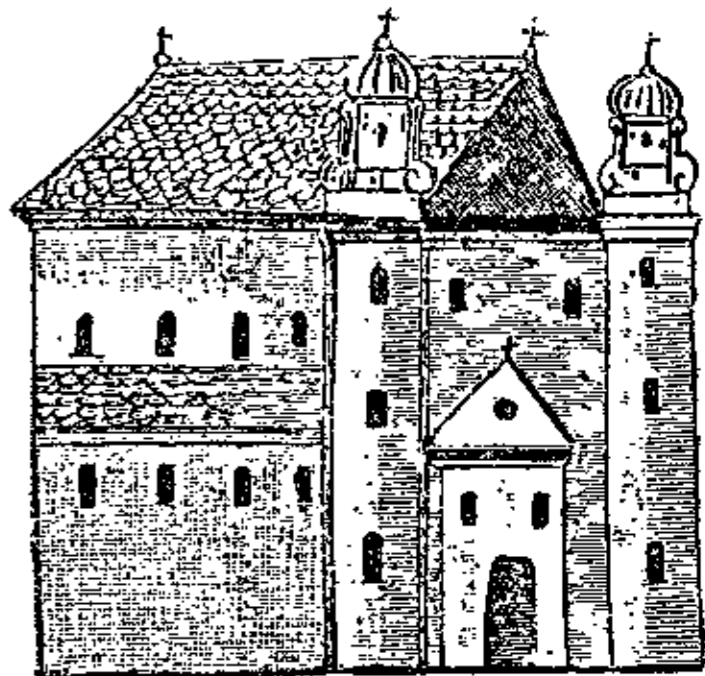

**Берестечко**, над Берестя: церков св. Миколи, де проголошено унію. Стиром, 28. VI. 1651 нещасливий бій укр. військ з поляками; по перших успіхах козаків татарський хан захопив Богдана Хмельницького і вивіз його в степи; провід у бою обняли полковники Джалалій і Богун, але у війську прийшло до переполоху, який покінчився катастрофою. На місці бою могили і церква-пам'ятник.

**Берестовець**, каркас (*Celtis australis*), рослина з родини берестоватих; дерево 25 м. вис., в півд. Європі; тверде і важке дерево („залізне дерево“).



Берест.



Берестя.

**Берестя**, над Бугом, місто при впаді Мухавця до Буга; 29.460 меш. Гол. місто польського воєвідства, твердиня та залізнодорожний узол. Церковна унія 1596 та мир осередніх держав з Україною 1918. Берестя, знане вже в XI. в., було княжим, а пізніше воєвідським містом. В повіті 3 міста та 22 громади; 4.845 км.<sup>2</sup> пов., 116.770 меш., з того 73.270 українців, 17.470 поляків, 23.840 жидів.

**Берестянка** (*Hippolais icterina*), птах величини солов'я і споріднений з ним, зеленаво-сірої краски; гарно співає, живе у нас, особливо в березових лісах.

**Берет**, (фр.) легка кінчаста або округла шапка, рід кашкета без дашка, вживаний давніше духовними або вченими, тепер загально уживаний.

**Бержава**, ріка на Закарпатті, права притока Тиси.

**Берил**, (гр.) камінь, крем'ян глиново-берилловий ( $Be_3 Al_2 Si_6 O_{18}$ ), буває в гарних

стовикуватих кристалах одно-тривісного укладу, відповідно до краски розрізняємо різні відміни, як: зелений ізмарагд (смарагд), воднисто-синявий аквамарин, жовтавий геліодор. Знаходять його в Ірландії, Уралі, Алтаї, Бірмі, Перу, Колумбії й ін., аквамарин також в Овруччині, на Україні. Ужиток: для окрас.

**Беринда** Памва, автор „Лексикону славеноросского и именъ тлъкованія“ (Київ 1627), над котрим працював 30 літ. Це перша спроба укр. словника, в основу якого покладений словничок Лаврентія Зизанія. Друге видання 1653. Писав вірші і передмови до печерських видань та доказував потребу перекладів святого письма на народню мову. †1632.

**Берислав**, місто над дол. Дніпром, б. Херсона, 7.530 меш. (70% українців, 23% росіян). Давня тур. твердиня, що замикала дорогу на Крим, нині завдяки положенню близько Криму жива торговля.

**Бері** (Barry) Чарлз, англ. архітект (1795-1860); гол. твір: Вестмінстерська палата у Лондоні.

**Бері-бері**, какке, тропічна недуга, спричинена виключним харчуванням лущеним рижем, гол. в Японії та Китаї, внаслідок браку вітамінів групи „Б.“ Перебігає з пропасницею, виснаженням, непритомністю, під трьома головними, звичайно комбінованими, видами: 1) нервицевий з болями й параліжами; 2) водянковий зі сильним нагромадженням води в ямах тіла та під шкірою; 3) мізковий зі шалінням, непритомністю та заворушенням ума. Всі ці випадки кінчаються без виїмку смертю.

**Берізка**, мала береза, також гл. Повійка.

**Берінг** (Behring) Еміль, нім. лікар (1854-1917), проф. унів., заслужений на полі пізнання та лікування багатьох пошесних недуг, винахідник протидавлячкової та протиправцевої сироватки; одержав нагороду Нобеля, автор багатьох книжок і розвідок.

**Берінг** Вітус, данський мореплавець у російській службі (1680-1741), обплив 1728 півн.-східню Азію, 1740-41 відкрив Алеути й береги півд. зах. Америки.

**Берінгів пролив**, лучить Берінгове море з Льодовим океаном, а відділює Азію від Америки; 75-100 км. шир., 40-97 м. глиб.

**Берінгове море**, півн.-схід. часть Тихого океану, злучена Берінговим проливом із півн. Льодовим океаном; 2,274.800 км<sup>2</sup>. пов. 1444 м. пересічної глибини; відкрите Дешневом 1648, а розсліджене Берінгом 1721 і 1741.

**Беріо** (Beriot) Шарль Огюст, бельг. скрипак, педагог і композитор (1802-70). Твори для скрипки: концерти, етюди, фантазії.

**Берк** (Burke) Едмунд, англ. письм. і політик (1729-97), борець за свободу друку, суди присяжних, толеранцію й порозуміння з півн.-ам. колоніями, ворог фр. революції. „Роздумування про фр. революцію“.

**Беркенгед** (Birkenhead), передмістя і пристань Ліверпулю, получене з ним тунелем, що веде під рікою; 146.000 меш., пристань, будівля кораблів, металевий промисл.

**Берклі** (Berkeley) Джорж, ірл. єпископ і філософ (1685-1753), створив найпоследовнішу теорію, тзв. соліпсизм, себго науку, що ми ніяким способом не можемо вийти поза межі нашої свідомости. Гол. твір: „Про основи людського розуму“.

**Беркос** Іван, маляр 30. рр. минулого віку, малював краєвиди, гол. рідної Уманщини.

**Беркут**, гл. Орел.

**Берлад**, (рум. Бирлат) місто в Молдавії, над Берладом, притокою Серету; 28.000 меш.; в XII. в. столиця окремого укр. князівства (князь Іван Берладник).

**Берладник** Іван, гл. Іван Ростиславович.

**Берладники**, воєнно-промислова лодність на дол. Дунаю в XII. в.

**Берлачі**, (нім.) зимові черевики з сукна; домашні теплі капці; снігівці.

**Берлепш** (Berlepsch), 1) Август, нім. дослідник бджіл і знавець пасічництва; „Годівля бджіл“ (Die Bienenzucht). 2) Ганс, син Августа, нім. орнітолог (1857-1915), знавець і дослідник птахів, їхнього життя й охорони: „Загальна охорона птахів“ (Allg. Vogelschutz) й ін.

**Берлін**, легкий повіз (згадується у Шевченка).

**Берлінський Максим**, перший київський археолог (1764-1848). Писав про київську Академію, Аскольдову могилу, Десятинну церкву, огляд історії Києва й України взагалі, описував київські археологічні знахідки.

**Берлі** (Burleigh). Сесіль - Вільям, лорд, англ. дипломат (1520-98), довголітній дорадник королеви Єлизавети.

**Берлін**, головне місто Прусії й Німеччини; 874 км<sup>2</sup>. пов. і 4,220.000 меш. Первісно слов'янська оселя, положена при переході через ріку Шпреву на острові. З кінцем XV. в. головне місто Бранденбургії, потім Прусії, а від 1871 Німеччини, чому завдячує сильний розвиток. Тут є всі найвищі уряди Прусії й Німеччини. Завдяки осередньому положенню найбільший комунікаційний вузол Середньої Європи і найбільша річна пристань, сполучена каналами з морем. Сильний промисл, особливо конфекційний, також машиновий і хемічний, в ірїб меблів, порцеляни. Огнище німецької торговлі, науки й культури: академія наук, університет, політехніка, академія мистецтва, музична, рільнича та ветеринар'йна; багато музеїв, бібліотек, наукових товариств, величавий парламент і замок, багато церков, найстарша св. Миколи з XII. в., прегарний парк „Тіргартен“.

**Берлінський конгрес**, 13.VI.-13.VII. 1878, після миру між Росією й Туреччиною в Сан Стефано признав самостійність Болгарії,



Дж. Берклі.

Румунії, Сербії та Чорногори, утворив сх. Румелію, передав Босну й Герцеговіну Австрії.

**Берлінер Тагеблят** (Berliner Tageblatt), нім. демократ. щоденник, оснований 1872.

**Берліоз** Гектор, фр. композитор (1803-69), творець тзв. програмової музики. Увертюри (Корсар, Ваверлей, Король Лір та ін.); великі симф. кантати (Реквієм, Ромео й Юлія, Те Деум та ін.); опери (Бенвенуто Челліні, Добуття Трої й ін.). Творець новітньої техніки оркестрової інструментації.



Г. Берліоз.

**Берліхінген Гец** (Готфрід), нім. лицар (1480-1562), втрапив у бою праву руку і носив замість неї штучну з заліза, ватажок у селянській війні 1525, був ув'язнений, опісля брав участь у війнах з Туреччиною й Францією; полишив автобіографію.

**Берліца метода**, спосіб навчання чужих мов поглядовою метою і розмовою виключно в даній чужій мові. Придумав американець Максиміліян Берліц, що помер у Нью-Йорку 1921.

**Берло** Арсеній, єпископ переяславський і бориспольський (\* в кінці XVІІ в. — †1744). Заложив у Переяславі школу для попівських і дяківських синів, яку опісля перемінено в семінарію й згодом перенесено до Полтави.

**Бермейо**, права притока ріки Парагвай у півд. Америці, 1.200 км. дов.

**Бермінгем** (Birmingham), 1) місто в серед. Англії, 935.000 меш. Завдяки покладам вугілля й заліза величавий промисл, найбільший в Англії й один з найбільших у світі; університет; 2) місто в півн.-америк. державі Алабама З. Д. А.; 220.000 меш., копальні вугілля й заліза, гуті заліза.

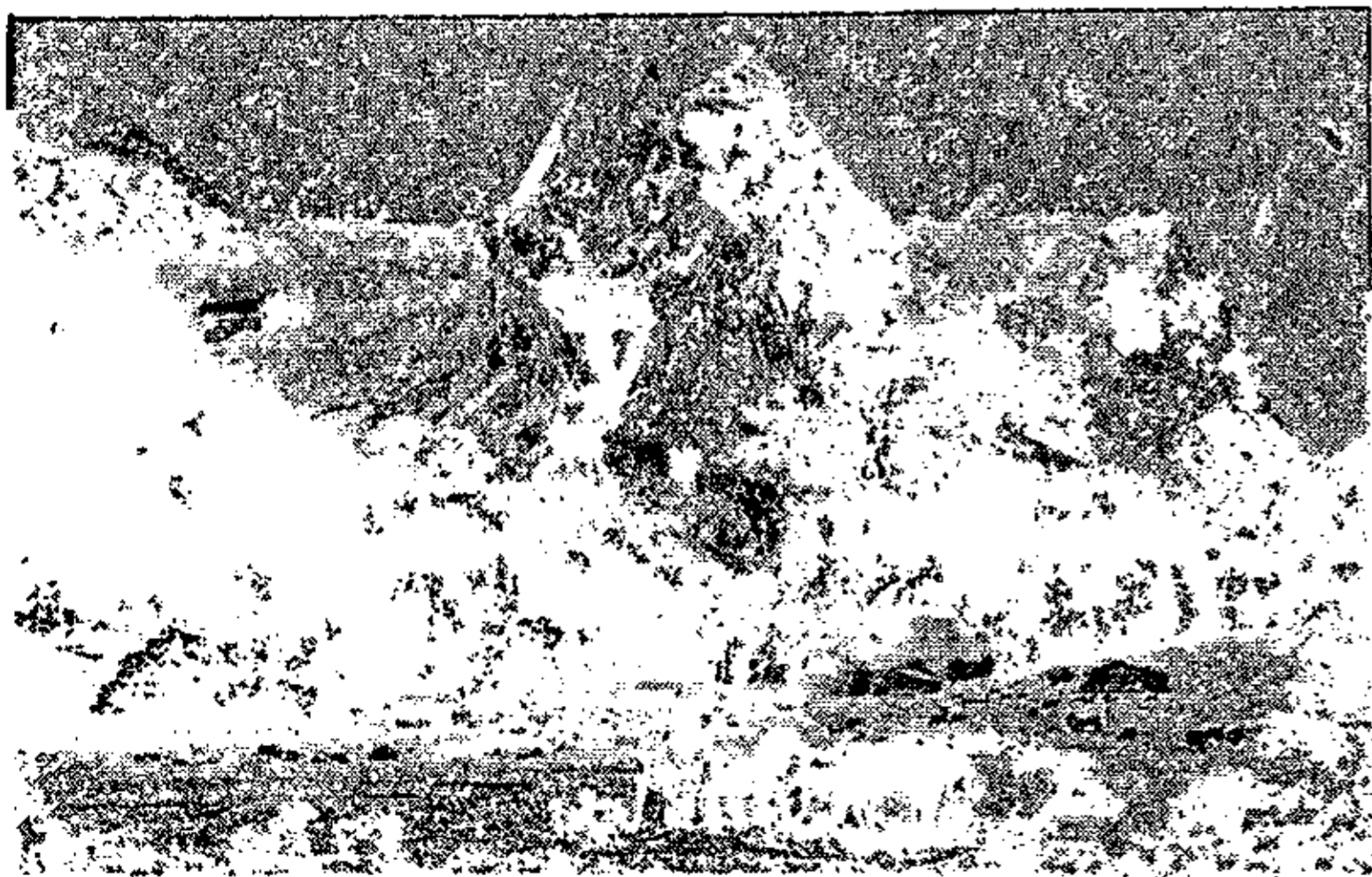

Бернські Альпи, з верхами Ветергорн.

**Бермуди**, Бермудські острови, архіпелаг на півн. Атлантику, 1000 км. на схід від берегів З. Д. А., складається з 300 малих коралевих островів (з чого 20 замешкалих), 50 км.<sup>2</sup> пов., 30.000 населення (переважно чорні). Б. належать до В. Британії і

є важною підставою її флоту. Завдяки лагідному підсонню кліматична стація вивіз овочів і ярини.

**Берн Ігнац**, чеський суспільно-просвітній діяч (1742-91). Оснував „Королівське Чеське Наукове Т-во“ (1773).

**Берн**, 1) кантон у зах. і серед. Швейцарії. 6.880 км.<sup>2</sup> пов., 675.000 меш. (5/6 німці, 1/6 французи). Обіймає Альпи, підальпейську височину й гори Юра; головна ріка Аар. Населення складається переважно з багатих рільників (збіжжя, винна лоза, скотарство); сильний промисл, головно ткацький, і виріб годинників; 2) головне місто того ж кантону та Швейцарії, 110.000 меш., парламент, університет, музеї, осідок різних міжнародних установ.

**Бернадот**, гл. Карло XIV., король Швеції.

**Бернар** (Bernhardt) Сара, славна фр. драматична артистка (1844-1923); милий голос, незвичайно виразна вимова й сила драматизму зображених нею постатей здобули їй світову славу; в останніх десятках літ кермувала своїм власним театром.



Сара Бернар.

**Бернард св.** з Клервó, один з великих західних учителів Церкви (1091-1153). Заохочував до другого хрестоносного походу. Заступник містичної школи.

**Бернардин**, порода собак, гл. Собака свійський.

**Бернардини**, монаший чин, заснований св. Бернардом з Клервó; монахи цього чину, крім строгої аскези, займаються рільництвом та городництвом і тому дуже заслужені для піднесення культури в північних і західних краях Європи.

**Бернарді**, архітект іт. походження, що в 1744-62 працював коло будови святоюрського собору у Львові.

**Бернарт** (Bernart) Август, бельг. адвокат і політик (1829—1912), кількаратьовий міністер і президент міністрів від 1884-94, борець за ідею миру, член газької конференції, 1909 дістав мирову нагороду Нобеля.



Е. Берн-Джонс: Амор і Псіхе.

**Бернбург** (Bernburg), місто в Ангальті, в Німеччині, над Салею; 37.000 мешк.; промисл цукровий, машиновий; сіль.

**Бернгарді** Теодор, нім. історик, політик і дипломат (1802-88).

**Берн-Джонс** (Burne-Jones) Едуард, визначний англ. маляр (1833-98), представник прерафаелітів, що невдоволені з сучасних напрямів мистецтва звернулися до первісних зразків перед-рафаелівського середньовіччя. Славні його твори: Сотворення світу, Амор і Псіхе й ін.

**Берне** (Bernay) Алесандр, фр. письменник. XII. в., один із редакторів середньовічного роману про Олександра Вел.

**Берне** (Börne) Людвіг, (власн. Löb Baruch) (1786-1837), нім. вільнодумний письменник; „Листи з Парижа“ (Briefe aus Paris) й ін.

**Бернекер** Еріх, нім. учений, проф. слов. філології в мюнхенському унів., \*1874. Крім ін. „Слов'янський етимологічний словник“.

**Берненські Альпи**, гл. Бернські Альпи.

**Берніні** Джованні Льоренцо, іт. архітект, різьбар і маляр (1598-1680). Найвидатніший творець епохи іт. барокка, автор подвійної колонади перед церквою св. Петра в Римі (1667), бронзового табернакулу у тій же церкві, тзв. „королівських сходів“ у Ватикані, фасади палати Барберіні і т. ін. З різьб заслугують на увагу: Аполлон і Дафне, Півняння Прозерпіни, гробниці папи Урбана VIII. й Олександра VII. Донедавна недоцінюваний, як і все мистецтво його епохи, діждався належного признання щойно в останніх часах.

**Бернлі** (Burnley), місто в зах. Англії, 100.000 меш.; копальні вугілля; ткацький промисл.

**Берноляк** Антонін словацький катол. священик, учений філолог (1762-1813), „законодавець словацького літкового сепаратизму“; видав граматику й словник словацької мови в 6 томах.

**Бернс** (Burns) Роберт, найбільший шотландський поет (1759-93), майже самоук, залюблений у романтичні повісті й народні пісні, творив за плугом поезії, перейняті народнім духом і народньою мовою. Його пісні багаті чуттям, не вимушені, привабливі гарною формою, належать до найкращих ліричних творів у світі. Знамениті еротики, гумористична поема „Джон Яшне Зерно“ й повість „Том О'Шантер“. По укр. з Б. перекладали: І. Франко, Леся Українка, П. Грабовський.



Дж. Л. Берніні.



Дж. Л. Берніні:  
Аполлон і Дафне.

**Бернстен** (Bernstein) Анрі, визначний фр. драматург, жид. роду, \*1876; гол. твори: „Самсон“, „Ізраель“, „Після мене“.

**Бернсторф**, 1) Іван Гартвіг Ернест, дан. дипломат і політик (1712-72), йому завдячує Данія нейтральність у семилітній війні, корисну умову з Росією, розвиток торгівлі, промислу, мистецтва й науки; 2) Йоган Гайнріх, нім. дипломат, \*1862, від 1908-17 нім. посол у Вашингтоні, від 1917-18 у Константинополі.

**Бернська унія** та паризькі додаткові акти. 9. вересня 1886 заступники 10 держав заключили в швейцарському Берні літературну унію у справі авторського права. Тодішня Росія, отже й Придніпрянська Україна, не приступила до тієї конвенції, тому в них і не було міжнародньої охорони авторського права. Головний принцип цієї конвенції висловлює арт. 2., постановляючи, що автори, які належать до одної зі зв'язкових держав, або їх спадкоємці, чи інші правні наслідники, користуються в інших зв'язкових державах такими ж авторськими правами, що й їх власні громадяни. Опісля вирішено на паризькій конференції змінити 6 артикулів бернської умови й ці зміни затверджено декларацією з 9. вересня 1897 (головний принцип залишився без змін). Це тзв. Паризькі додаткові акти.

**Бернські Альпи** (Bernese Alpen або B. Oberland), частина Півн. Швейцарських Альп між горішньою Роною, Аарою і Грімсе-лею, задля могутніх гір одна з найгарніших альпійських країн. Збудована з вапняків і з кристалічних скал, має багато льодовиків; найвищі групи: Фінстерааргорн (4.275 м.), Юнгфрау (4.167 м.).

**Бернуллі** (Bernoulli), прізвище родини голянд. емігрантів, що в 2. пол. XVI. в. переселилася до Швейцарії, втікаючи від реліг. переслідувань. З неї походило 5 визначних математиків; всі вони поклали великі заслуги для розвитку різних ділянок математики, головн. вищої аналізи та числення імовірностей. Найславніший з них Данієль, швайц. математик і фізик (1700-82), винайшов закони гідродинамічного тиснення, працював у ділянці акустики й магнетизму, досліджував закони тертя, припливу й відпливу моря та дав основи кінетичної теорії тепла.

**Бернштайн** (Bernstein) Едвард, нім. соціаліст і письменник, жид. роду, приятель Енгельса, ревізіоніст; гол. твори: „Суспільний рух в Англії в XVII. в.“, „До історії й теорії соціалізму“, „Ф. Лясаль“ й ін. Ворог більшовиків. \*1850.



Р. Бернс.



Е. Бернштайн.



**Беро ін Фирнес** (Barrow in Furness), пристань у півн.-зах. Англії, 70.000 меш., сталевий і залізний промисл, корабельні майстерні.

**Беррі** (Berry) Шарль Фердинанд, (1778-1820), син графа Артуа (фр. короля Карла X.), замордований; його син Анрі, граф Шамбор, претендент до фр. престолу.

**Берсальєрі** (Bersaglieri), відділи смілих стрільців від 1836 в піємонтській армії, опісля в італійській.

**Берсез**, (фр. berceuse) колисанка.

**Берсеркер**, (сканд.) у скандинавських легендах герої, що мали надлюдську силу. Берсеркерство тепер порівнюють з амоком малайців та пояснюють упиттям настійкою з мухоморів.

**Берта**, (нім.) назва нім. великих гармат 42 см. проміру, вживаних під час світової війни, гол. до обстрілювання кріпостей.

**Бертельо** (Berthelot) Марселен, фр. хемік і політик (1827-1907). Член і секретар Академії Наук у Парижі, основник термохемії, один з перших творців штучних живинних річовин і дослідник законів життя в природі.

**Бертен** (Burton) Річард, англ. мандрівник (1821-90), 1858 відкрив разом зі Спіком озеро Танганайка.

**Бертен епін Трент** (Burton upon Trent), місто в серед. Англії, 49.000 меш., ткацький і металевий промисл, великі бровари.

**Бертильонаж** (Bertillonage), спосіб антропометричних розмірів для розпізнавання налогових злочинців, придуманий Альфонсом Бертильоном.

**Бертильон** (Bertillon) Альфонс, франц. антрополог (1841-1914), творець системи розмірів тіла, яка має на меті провірення тожності особи і має дуже важне значіння в криміналістиці.

**Бертіні** Антін, фр. піяніст (1798-1876), написав біля 200 форт. творів та етюдів.

**Бертоле** (Berthollet) Кльод Люї, фр. хемік (1748-1822). Дослідник хлору й його сполук та пристосування їх у техніці й промислі (білення, вибухові річовини, засоби лікування).

**Бертольд Регенсбурзький**, визначний церковний діяч і проповідник середніх віків (1220-72).

**Бертьє** (Berthier) Алесандр, фр. маршал, генерал і начальник штабу Наполеона (1753-1815), визначився в бою під Ваграмом 1809.

**Бертьє-Делягард** Олександр, родом із Таврії, рос. інженер і археолог (1842-1920). Був у Одесі, моли в Ялті й Теодосії. Збирав пам'ятки кримської старовини і сам студював цю старовину, спеціально грецьких колоній, головно Херсонесу.

**Берхтольд** Леопольд, австр. політик, \*1863; 1906-11 австро-угор. амбасадор у Петербурзі, 1912-15 міністер закордонних справ.



М. Бертельо.

**Берцеліус** (Berzelius) Енс Якоб, швед. хемік (1779-1848), творець модерної неорганічної хемії; впровадив доцільне означання хем. сполук і визначив атомові тягарі первнів.

**Бершадський** Сергій, українець зроду, рос. правник і історик (1850-96), проф. петерб. унів. Праці про жидів у литовсько-руській і польс. державі, про литовський статут. Брав участь у „Київ. Старині“.

**Бершадь**, місто над Бершадкою на Поділлі у тульчинській окрузі. Цукроварня, 11.850 меш. (59% жидів, 34% українців).

**Бес**, ст.-єгип. божок, добрий демон. Зображення його стрічаються і на півд. Україні, по колишніх старовинних гр. колоніях.

**Бес**, (фр. baisse = упадок), знижка цін на біржі; спекуляція „а ля бес“ (à la baisse), спекуляція на знижку (очевидно на біржі), буває: 1) при торгівлі вартостевими паперами і 2) при товарній торгівлі. Той, що спекулює на знижку, або здержується покищо від закупна паперів чи товару, або, коли він їх має, старається їх зараз продати; через те зменшується або збільшується ще більше природній попит або подача на біржі. Гл. Спекуляція.

**Бесаги**, у карпатських українців сакви, подвійний мішок до перевішування (через плече або коня); писанка з рисунком бесаг.

**Бес-бал** (Base-ball), улюблена спортова американська гра, подібна до палянту. В грі бере участь дві дружини по 9 осіб.

**Бесермені** (Böszögmeny), місто в серед. Угорщині, в комітаті Гайдук, 30.000 меш., осередок торгівлі збіжжям і скотом.

**Бесермяни**, невелике плем'я, посвоєчене з вотяками.

**Бе-Сіті** (Bay-City), місто у державі Мічіген З.Д.А. над озером Юрон, 48.000 меш., саліни.

**Бескет-бол**, (англ.) гл. М'яч кошиковий.

**Бескиди**, назва зовнішнього пасма Карпат, збудованого з флішу, себто пісківців, лупаків і зліпняків. Бескиди діляться на: Бескид високий або західний, сягає від Яблонівського провалу до ріки Дунайця; Бескид низький, від Дунайця до провалу Дуклі; Бескид лісистий або східний, від Дуклі до ріки Свічі; Горгани від Свічі до Прута і Черногора від Прута до дол. Золотої Бистриці. Гл. Карпати.

**Бесса**, гл. Бес (baisse).

**Бессель** (Bessel) Фрідріх Вільгельм, нім. астроном (1784-1846), дослідник положення і рухів екліптики, один з основників новітньої практичної й сферичної астрономії, геодезії й геофізики, перший обчислив паралаксу одної з зірок (61 Лебеда), провірив обчислення й устійнив положення всіх зірок



Е. Берцеліус.



Фр. Бессель.

північного неба до 9-тої величини, розпочав видання славних берлінських карт зоряного неба.

**Бессемер** (Bessemer) Генрі, англ. інженер (1813-98), винайшов новий спосіб виробу сталі й кованого заліза. За його методом наливається розтоплене сирезалізо у конвертери, тобто посудини у виді грушки (рис.), зладжені з заліза та виложені паленим доломітом. Через отвори на дні грушки вдувають гаряче повітря у розтоплене сирезалізо та забирають йому надмір вугілля, крему (силіцію) та інші примішки, перетворюючи їх на окиси.

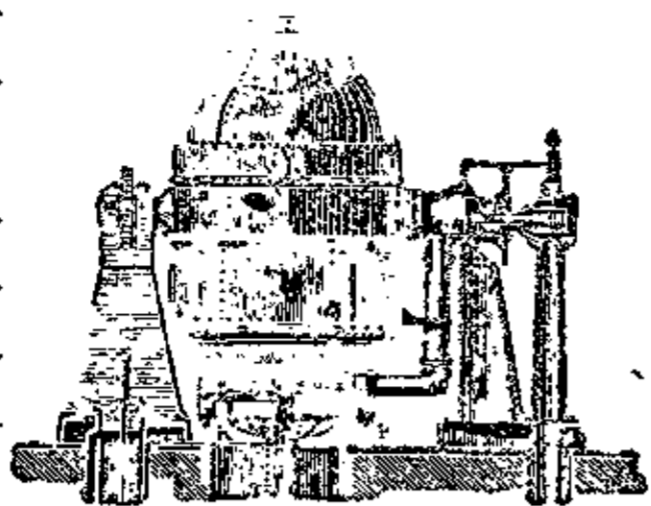

Бессемерова грушка.

**Бессер** Вілібальд-Готліб, перший проф. ботаніки київського унів. (1784-1842), зібрав великий зільник України, який подарував університетові й видав ряд праць про укр. фльору.

**Бесси**, одно з трацьких племен, підбитих римлянами в I. в. по Хр. Римські цісарі набирали з цього племені помічні відділи для свого війська.

**Бессін** (Bassein), річна пристань долішньої Бірми (в брит. Індії); 43.000 меш.; вивіз рижу.

**Бестія**, (лат.) звірина, дика звірина; людина зі звірячими нахилами.

**Бестіярії**, циркові борці з дикими звірями у стародавнім Римі.

**Бестужев** Олександр, рос. письменник (псевд. Марлінський) (1797-1837), учасник повстання декабристів, засланий за те на Сибір; писав романтичні повісті з героями палкими, невговканими, невдоволеними, але хоробрими, такими, як сам був. Поруч того давав найкращі на той час воєнні малюнки, в яких крім офіцерів виступали й прості вояки. Загинув у сутичці з черкесами.

**Бестужев-Рюмін**, 1) Олексій (1693-1766), рос. канцлер 1744-58; 2) Констянтин (1829-97), історик: „О составъ русс. лѣтописей“, „Русс. історія“ й ін.

**Бета** ( $\beta$ ) проміні, проміні радіоактивних речовин (гл. Радіоактивність); вони є свободними від'ємними електронами; гл. Б.

**Бетайге́за**, 1. зірка в Косарях (Оріоні).

**Бетгест** (Bathurst), 1) місто в півд. Валії, (півд. Австралія), 9.500 меш. Копальні золота, міді й срібла; 2) столиця брит. колонії Гамбія (Зах. Африка), 9.000 меш.

**Бетго́вен** (Beethoven) Людвіг, найбільший нім. композитор на склоні XVIII-XIX. вв. (1770-1827). Не зважаючи на зростаючу хоробу

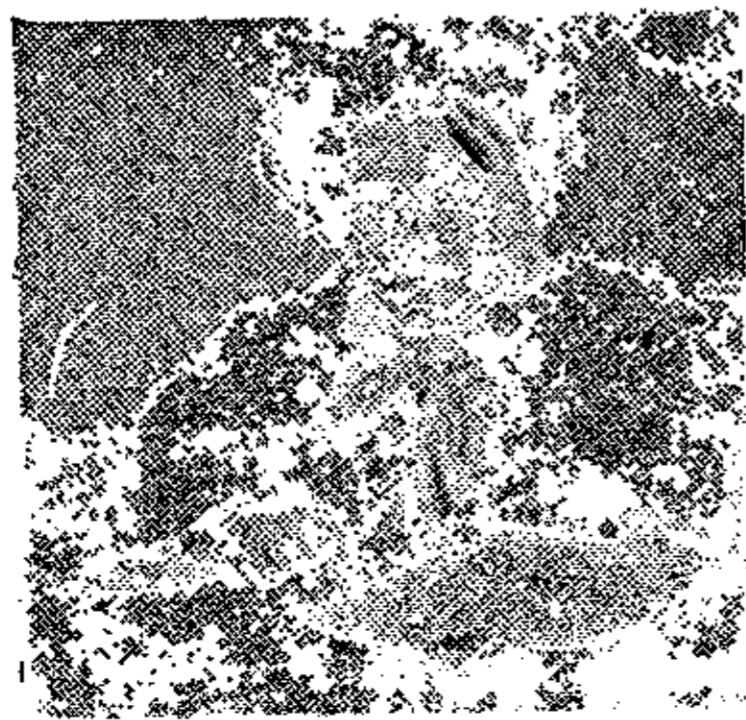

Л. Бетговен.

вух, яка в 1812. р. привела його до повної глухоти, не перестав творити до смерті. Б. є переломовим творцем на границі класицизму й романтизму, що класичні форми й техніку Моцарта й Гайдна наповнює новим змістом, розширює до крайніх границь та творить нові музичні форми „безконечних“ мелодій, сильне зазначення дисонансів і т. ін. Полишив 138 творів: 9 симфоній, 10 увертюр і симфонічних творів, оперу Фіделіо, балет „Твори Прометея“, Музика до Еґмонта, 16 смичкових квартетів, 8 фортепіанових тріо, 32 сонати на фортепіан та 10 на скрипку, дві місси, ораторію „Христос на Оливній горі“, кантати, пісні й ін.

**Бетгер** (Böttger) Йоган Фрідріх, нім. альхімік (1682—1719), винайшов з Чирнгавзом европ. порцеляну, 1710 став директором фабрики порцеляни в Майсені. Бетгерова порцеляна: червоно-буре кам'яне начиння.

**Бетель**, 1) рід пальми (Agave satechu) відміна ареки; її пахучі овочі, тзв. орішки бетель, арека або пінанг, жують тубільці для приємності; росте в півд. Азії; 2) відміна перцю (Piper betle), з його листя вироблюють подразнюючий засіб, бетель; 3) подразнюючий засіб, вироблюваний з листя бетель-перцю і овочів бетель-пальми, враз із гашеним вапном; вироблені з того кульочки жують для покріплення і приємності в півд. Азії й сумежних підрівникових країнах. Надуживання дуже шкідливе.



Й. Бетгер.



Бетель-пальма.

**Бетен Руж** (Beton Rouge), головне місто держави Люїсіана З. Д. А. над рікою Міссісіпі; університет, 22.000 меш., вивіз цукру й бавовни.

**Бетерсі** (Battersea), півд. зах. дільниця Лондону на правім березі Темзи, 167.000 меш.

**Бетіги**, святі камені старих східних релігій.

**Бетлегем** (Bethlehem), місто в Пенсільванії З. Д. А., 50.000 меш., університет, копальні вугілля, гути заліза й цини.

**Бетлейка**, в Галичині вертеп, шопка; образки до вертепу.

**Бетлен** (Bethlen) Габор (Гаврило), (1580-1629), 1613 семигородський князь, 1620-21 угорський король, виступив проти Австрії в 30-літній війні; вів переговори з укр. козаками проти Польщі.

**Бетлі Крік** (Battle Creeck), місто в державі Мічиген З. Д. А.; 36.000 меш.

**Бетлінг** (Böhtlingk), 1) Отто, нім. орієнта-



Бетель-перець.

ліст (1815-1904), опрацював з Ротом (Roth) словник санскриту; 2) Артур, нім. історик (1849-1919): „Наполеон Бонапарте“, „Шекспір і наші клясики“.

**Бетман Гольвег** Теобальд, нім. політик (1855-1921), 1905 прус. міністер внутр. справ, 1907 державний секретар внутр. справ, 1909-1917 канцлер. Написав: „Спостереження про світову війну“.



Т. Бетман Гольвег.

**Бетон**, (фр.) мішанина цементу, піску й ситця (шутру) з доданням відповідної кількості води. Один з найважливіших сучасних будівельних матеріалів. Головна його прикмета — велика міцність і відпорність на атмосферичні впливи. Уживається головню до фундаментів при водних, каналізаційних будовах. Щодо кількості води розрізняємо б. зливний і пластичний. Щодо кількості цементу: б. пісний і худий. Відповідно до складників маємо: б. асфальтовий, бутинований, гіпсовий, жужелевий ітд.

**Бетонярка**, прилад до машинового мішання бетону.

**Бэфало** (Buffalo), місто в державі Нью-Йорк, З. Д. А., 556.000 меш., положене над озером Ірі. Торговля збіжжям (великі елеватори), деревом, худобою, вугіллям, Металевий промисл, рафінерії нафти, дистиляція спирту.

**Бефель**, (нім.) приказ.

**Бефін** (Baffin) Вільям, англ. мореплавець (1584-1622), хотів 1616 переїхати до Індії півн. західньою дорогою. Спроба не вдалася, але Бефін відкрив півн.-американський архіпелаг.

**Бефінів залив** (Baffinsbai), часть Льодового океану, між Гренляндією і Бефінною землею.

**Бефіннова Земля** (Baffinsland), найдалі на схід положений остров Арктичного архіпелагу, 600.000 км.<sup>2</sup> пов., 1000 ескімосів; належить до Канади.

**Бех**, флегмона, поступаюче розлоге й глибоке болісне запалення тканин зі сильним напуханням, часто переходить у гноїння. Спричинюють різного роду зарази, ланцюжки, гроновики й ін.

**Бехтерьов** Владімір, видатний рос. учений лікар (1857-1927), від 1894 до 1915 професор Воєнно-Медичної Академії у Петербурзі, дослідник душевних і нервових хоріб. 1908 оснував у Петербурзі Психоневрологічний Інститут (тепер Інститут для вивчення мізку), поклав підвалини науці генетичної рефлексології.

**Бехтерьова хвороба**, нерухливість і скривлення хребтового стовпа.



В. Бехтерьов.

**Бехштайн** (Bechstein), 1) Ганс Матеус, нім. дослідник і діяч на полі орнітології, ентомології й лісівництва (1757-1822); 2) Карл, основник відомої фабрики фортепіанів у Берліні (1826-1900); 3) Людвіг, свояк Ганса, нім. письменник і поет (1801-60); вірші, іст. повісті й оповідання, особливо казки: „Книга нім. казок“ (Das deutsche Märchenbuch). Збірка його казок перекладена також і на укр. мову.

**Бецірк**, (нім.) повіт, повітовий уряд.

**Бецольд**, 1) Густав, нім. історик мистецтва, \*1848, директор музею в Нюрнбергу; написав: „Церковне будівництво заходу“ (разом з Дегю). 2) Фрідріх, історик (1848-1928); написав: „Історія реформації“.

**Бецький** Іван, родом москаль (1818-90), скінчив 1842 харківський унів., видав 1843-1844 у Харкові й Петербурзі укр. літ. збірник „Молодик“, до якого ввійшли твори: Гр. Квітки, М. Костомарова, А. Метлинського, Т. Шевченка, Я. Щоголева й ін.

**Бечуани**, півд.-афр. народ з родини банту; живе в області ріки Замбезі. Займається скотарством і рільництвом; 800.000 душ.

**Бечуанів країна** (Bechuanaland), часть Півд. Африканського Союзу між ріками Мольопо і Замбезі, здебільшого степова й пустинна (Калягарі) і тому рідко заселена; 713.000 км.<sup>2</sup> пов. і 153.000 меш. Скотарство, також малі копальні золота й срібла.

**Бешамель**, (фр.) запражка; рід сосу з сметанки.

**Бешіха**, бешіга, роза, еризипель, поверхне запалення шкіри, з пропасницею, тряскею, повставанням міхурів, виразок, опуханням та частим загноєнням обласних пасокових залоз; захоплене місце червоне, гаряче, напухле, гостро відмежене від здорової шкіри. Спричинює бешиху ланцюжник (стрептокок піогенес) при незнайомих ближче обставинах, коли він дістається до зраненої шкіри. Часто виступає на лиці по обох боках ніздрів, тзв. ніздріця, нероз переходить на заволошену часть голови та доводить до важких ускладнень.

**Бешмет**, рід верхньої одежі у кавказців, каптан під черкеску, вживаний нашими чорноморцями.

**Бедний** Дем'ян, псевд. Юхима Придворова, відомого більшовицького поета, родом москаля з України, \*1883. Писати почав ще перед війною в легальних рос. соц.дем. видавництвах. Деяко з його віршувань перекладене й по українськи.

**Белая**, ріка у східній Росії, ліва притока Ками, 1.300 км. дов.

**Белій** Андрей, (вл. Бугайов Борис), суч. рос. поет-символіст, \*1880. Низка збірок поезій, роман „Серебряний голубь“, теоретична праця „Символізм“ та ін.

**Беліди**, Андромедіди, хмара метеорів, яка виказує зв'язок з кометою Беля, бо окружує Сонце в такому самому часі; попри Землю переходять при кінці листопаду; гл. Метеори.

**Белінський** Віссаріон, знаменитий рос. критик „западник“ (1811-48). Почав від Гегеля, а скінчив на французьким соціалізмі (Сен-Сімон і Фурье). Критик-публіцист, заявився за натуралізмом. Перший оцінив значіння Пушкіна й дуже гостро виступив проти Гоголя за його „Переписку съ друзями“. На творах Шевченка не пізнався, подібно як і на перших оповіданнях Тургєнєва. Гостро виступив проти „Кобзаря“.

**Белоозеро**, озеро в півн. Росії, 1.100 км.<sup>2</sup> пов. Творить часть Маріїнського каналу, котрий лучить моря: Біле й Балтійське.

**Белоусов** Іван, рос. поет самоук, \*1863. Перекладає Шевченкового Кобзаря (окреме видання в Москві 1911).

**Беля** (Viela) Вільгельм, нім. астроном (1782-1856), відкрив комету звану його ім'ям.

**Беляєв** Іван, історик рос. права (1810-1873), проф. московського унів. Досліджував суспільні відносини в староруській добі („Крестьяне на Руси“), ту має значіння в історіографії укр. права.

**Бельовський** Август, поль. історик і поет (1806-76), директор львівського „Ossoli-peum“. Переклав віршем „Слово о полку Ігоревім“, написав м. ін. „Критичний вступ до історії Польщі“ і видав „Monumenta Poloniae historica“.

**Бельско**, місто у шлезьким воєвідстві над рікою Бяла, 20.000 меш., переважно німців. Б. лучиться безпосередньо з містом Бяла, положенням з другого боку ріки Бяла. Сильний ткацький промисл, головню фабрики сукна.

**Бельський** Мартин, поль. історик (1495-1575), автор відомої „Хроніки“, яку продовжував його син Йоакім (1550-1629).

**Бернацький** Миколай, псевд. Родоць (1836-1901), поль. сатиричний поет.

**Б'єрнсон** (Vjörnson) Б'єрнстєрне, норв. поет і політичний діяч (1832-1910), був дир. театру в Бергені і Християнії, визволяв норв. театр від данських впливів. Займався журналістикою й політичною діяльністю, стоячи на чолі радикальної селянської партії й обстоюючи самостійність Норвегії. Здобув славу оповіданнями з сільського життя (Сіннове Сольбакен, Арне, Орлине гніздо). Рівночасно пише драми: „Кульгава Гульда“, „Лихий Сігурд“, „Редактор“, „Рукавичка“, „Понад наші сили“, „Laboramus“ й ін. 1903 дістав Нобелєву нагороду.

Сприяв українцям і став в обороні їх прав до незалежності.



В. Белінський.



Б. Б'єрнсон.

„Арне“, „Понад наші сили“ й ін. ерекладені й по українськи.

**Бжедухи, бжедухи**, черкеське плем'я, що проживає над рікою Кубанню, на південь і півд.-схід від Краснодар (Катеринодара).

**Бжезіна** (Březina) Отакар, псевд. Вацлава Єбавого, найбільшого сучасного чеського ліричного поета (1868-1929). Твори визначаються своєю формою й філософічно-метафізичним змістом. Збірки поезій: „Таємничі простори“, „Світанок на заході“, „Вітри від бігунів“, „Будівничі святині“, „Руки“ й „Музика джерел“.

**Бжозовський** (Brzozowski), 1) Кароль, поль. поет (1821-1904); гол. твори: „Ніч стрільців в Анатолії“, „Огнистий лев“ та ін. 2) Станіслав Кораб, поль. ліричний поет (1876-1901); мистець форми, збірка віршів: „Заки серце замовкло“; 3) Станіслав, визначний поль. літературний критик (1878-1910). Зразу прихисник Маркса, створив згодом свою власну „філософію праці“, а під кінець життя схилився до кат. модернізму. Твори: студії про Висп'янського, Жеромського, Достоевського, Ніцше, „Легенда Молодої Польщі“, повість „Вогні“.

**Бзенецький** Вацлав, автор церк. пісень з 1385, найстаршої пам'ятки словацької мови.

**Бзура**, ліва притока Висли; впадає до неї нижче Варшави, 155 км. дов.

**Бидгощ** (нім. Бромберг), місто над рікою Брда, 10 км. від її впаду до Висли, получене бидгоським каналом з рікою Нотецею, Вартою й Одрою. 88.000 меш., сильний рільничий промисл і перерібка дерева.

**Бик**, басарабська притока Дністра, 150 км. дов.

**Бик**, друга громада зір зоряного звірця (зодіяка); в ній зірка Альдебаран.

**Бики мостів**, долішня частина мосту, яка підтримує горішню. Відрізняють крайні або берегові бики (опори) та бики, що стоять у ріці. Роблять їх з каміння, дерева або заліза, в останніх часах із бетону або залізобетону.

**Биков** Петро, рос. бібліограф і поет, \*1843, редактор багатьох рос. часописів, збірних творів різних письменників, автор численних життєписів.

**Биковський-Якса** Пйотр, поль. письм. (1823-89), писав історичні й сучасні шляхетські повісті.

**Бик свійський**, гл. Рогата худоба.

**Билина**, зелеста рости́на (зелю), з тривалим підземним гоном, що служить для нагромадження поживи, звичайно на зиму; з цього підземного гону виростає щороку новий надземний гіл, для витворення цві-

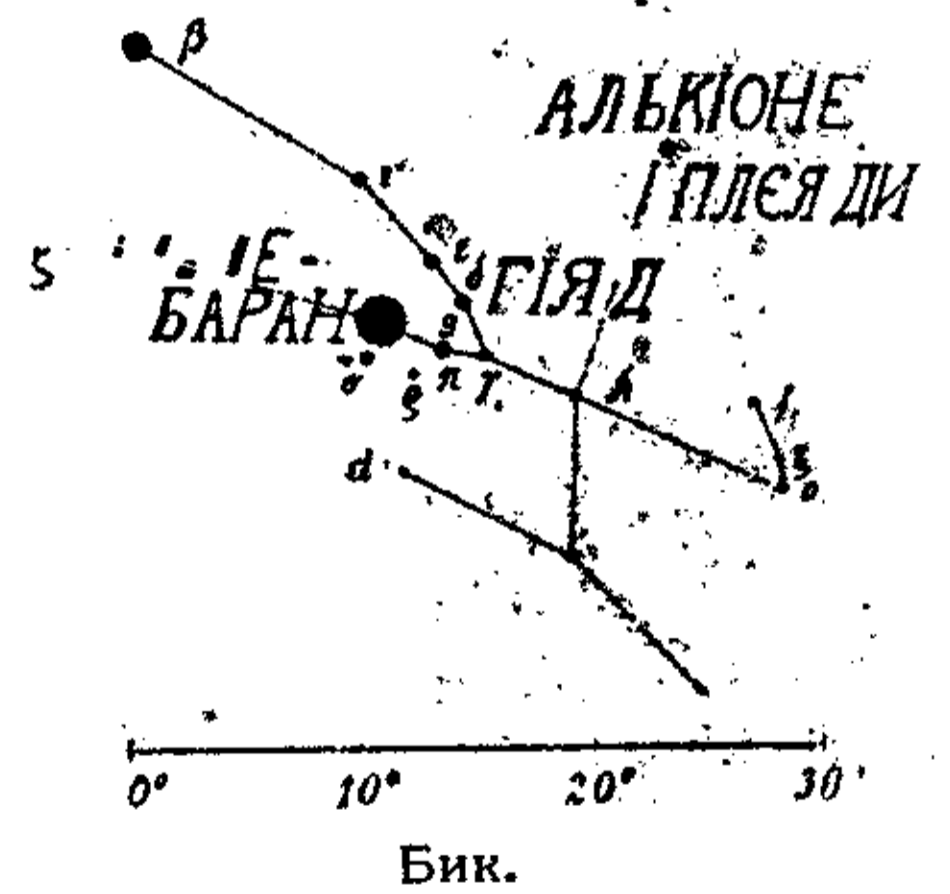

тів і насіння. Сюди належить картопля, цибуля і багато інших.

**Билини**, староруські пісні про багатирів, з Іллею Муромцем, селянським сином, на чолі. Багатирі, несамовито сильні й сміливі, поборюють ворожі сили, захищаючи рідну землю й своїх земляків-одновірців. Осередком їх діяльності є Київ з князем, сонечком ясним, Володимиром Вел. Друге огнище — Новгород. Київські багатирі (крім Муромця): Добриня Никитич, Альоша Попович, Соловій Будимирович, Дюк Степанович та ін. Новгородські: Садко багатий гість і Василь Буслаєв. Крім них є ще старші багатирі: Святогор, Вольга Святославович і Микула Селянинович. Є три теорії походження билин: мітологічна, історична й теорія впливів чи позичок. (Ця остання вважає билини наслідують східних тем). Билини є укр. походження. Їх занесено на північ, аж до Олонецької губ. і на Сибір, і там вони збереглися, тим часом як на Україні виперли їх новіші пісні. Досі зібрано коло 400 билин. Записувано від „сказителів“ (Калінін, Рябінін, Крюкова). Перше видання билин, зібраних Киршою Даниловичем, 1804 (Древнія Русскія стихотворенія), друге, розширене Калайдовича 1818. Дальше збирали, опрацьовували й видавали Кіреєвський, Безсонов, Рибніков та ін., аж 1873 появилася монументальне видання Гільфердінга. В новіших часах працювали над билинами Марков, Грігорьев і Ончуков. Билини поруч серб. іст. співів і укр. дум найцінніші пам'ятки слов'янської епіки.

**Бінда**, (нім. Band) стяжка, стрічка, перепаска.

**Бинт**, (нім.) стяжка, перев'язка.

**Бирса**, народня назва на епілепсію, падавку.

**Бирючина**, бирючка, жимолодь (*Ligustrum vulg.*), корчовата рослина, споріднена з оливним деревом, росте скрізь по Україні, часто садять її як живопліт, галузок уживають до плетених виробів, кори вживають до закрашування вовни на жовто, а ягідок до закрашування вина.

**Бистриця**, випливає з під Сивулі в Карпатах, як дві ріки: Чорна (Солотвинська) та Золота (Надвірнянська), що з'єднуються б. Станиславова, а б. Маріямполя вливаються з правого боку до Дністра. (110 км. дов.).

**Бистриця Золота**, буковинська притока Серета.

**Бистронь Ян**, польс. етнограф, \*1892, знавець народньої пісні, автор „Вступу до польської етнографії“.

**Битіє**, (цсл.) буття; Книга Битія: книга буття, роду, творення, перша книга Мойсея, в якій розказується про сотворення світу.

**Бит (Бет) Сіті (Butte City)**, місто в державі Монтана, З. Д. А., 42.000 меш.; найбільші на світі копальні міді, а також срібла та золота.

**Битюг**, ліва притока Дону, 280 км. дов.

**Битюги**, важка порода коней з Ворожчини.

**Битьків**, село б. Надвірної на Підкарпатті, копальні нафти, річно 2.760 цистерн.

**Бичевник**, бурлака, що йдучи берегом, тягне навантажені човни по Волзі.

**Бичков** Афанасій, рос. історик літератури (1818-99), директор Публічної бібліотеки в Петербурзі, член Академії Наук. Видав багато пам'яток староруської письменности, описів старинних рукописів, тощо. Прихильно ставився до укр. руху.

**Бичок**, 1) рід діточої гри; 2) рід танцю, гопака.

**Бишва**, цебрик, в якому вішають вимочену шкіру.

**Біандрія**, (лат.-гр.) подружжя одної жінки з двома чоловіками.

**Біб** (*Vicia faba*), рослина з роду стручковатих з сильним биллом; цвіт білий з темною цяткою на кожному крильці, зерно велике, важке, плескате, засібне в білковину, тому дуже поживне, але не має клейковини, тому не надається на муку до печива. Вимагає доброї землі і дбайливого плекання. З відмін найліпший є англ., віндзорський і нім., ерфуртський.

**Бібельоти**, (фр.) дрібні цяцьки, які кладуть на полицках для прикраси.

**Біберович** Іван, відомий актор гал.-укр. театру (1854-1920), дир. укр. театру Р. Бесіди в рр. 1881-93.

**Біберовичева** Іванна, уродж. Королевичівна, артистка галицько-укр. театру, жінка Ів. Біберовича, \*1861. На укр. сцену вступила 1876 в трупу Р. Романовичевої, грала під ім'ям Ляновська.



1. Біберович.

**Бібеско**, господарі Волощини: 1) Барбо Дімітрій, князь Стірбей (1801-69), володів 1849-56; 2) Барбо Юрій Дімітрій, брат першого (1804-73), вол. 1842-48.

**Бібік** Олексій, сучасний рос. письменник, \*1878. Твори: „К широкой дороге“, „На черной полосе“, драма „В ночную смену“ й ін.

**Бібіков** Дмитро, рос. державний діяч (1792-1870), київський губернатор 1837-48, вів протиполь. курс, завів інвентарі, що управильнювали відносини селян з дідичами, перевів конфіскату маєтків католицького духовенства, поширив рос. школи, заснував центральний архів у Кизві; 1852-55 рос. міністер внутр. справ. Його багата бібліотека перейшла до київського університету. Його ім'ям був названий бульвар у Києві, 1917 переіменований на бульвар Шевченка.

**Біблійна археологія**, помічна наука екзегетичної теології, займається дослідом культури народів, про які мова в Біблії, особливо жидів.

**Біблійні конкорданції**, це книжки, що містять разом усі місця (вірші, речення, фрази) св. Письма, упорядковані поазбучно.

**Біблійні краї**, всі ті краї, про які говориться в Біблії, головню Палестина і Єгипет.

**Біблійні Товариства**, повставали для поширення св. Письма (Біблії), головню серед протестантів. Перше Б. Т. повстало в 1710. р. в Галле, в Німеччині. Найбільше тепер Б. Т-во, це Бритійське Біблійне Товариство, основане в Англії 1802. р. (British and Foreign Bible Society), яке має 1.300 помічних б. товариств в Англії, й Американське Бібл. Товариство, основане в 1816. р., яке має понад 1000 відділів. Б. Т-ва поширили Св. Письмо в мільйонах примірників у 200 різних мовах. Брит. бібл. т-во видало св. Письмо також в укр. мові, в перекладі П. Куліша, І. Левицького та І. Пулюя.

**Бібліогнозія**, (гр.) книгознавство, давня назва, тепер заступлена бібліологією.

**Бібліограф**, (гр.) той, що займається бібліографією.

**Бібліографічний Інститут**, видавництво, основане П. Маєром 1826. р. в Готі, від 1874 в Ляйпцігу; видає енциклопедію Маєра, клясиків, подорожі й ін., від 1915 як акційне товариство.

**Бібліографічний Міжнародний Інститут**, оснований 1895. р. в Брюселі, на основі рішення першого бібліографічного конгресу, має зазданням складати каталог книжкової продукції цілого світу.

**Бібліографія**, (гр.=опис книги) — наука про книгу, що досліджує й описує книгу на підставі безпосереднього спостереження її, що згрешка зветься „автопсією“ або златинська „de visu“, себто оглядаючи на власні очі. Опис цей ведеться своєрідним, точно означеним способом (методою) й за певним ладом (системою). Отже при описі передовсім зазначається ім'я автора книжки, назва її, місце й час видання, накладня (видавництво), розмір (формат), число сторінок, а часом і друкарня (при описі старих книжок до XIX. в., так зв. стародруків, обов'язково), ціна й інші властивості книги (малюнки, карти, тощо). Так складжені описи укладаються опісля в певній системі: 1) поазбучно, в порядку назв авторів, 2) хронологічно — за часом появи, 3) систематично, в якимсь річовім, предметовім порядку, відповідно до змісту книжок. Систематичне укладання або клясифікація може бути дуже різнородна і довільна. Цю довільність намагається усунути т. зв. десяткова клясифікація, яку 1873 вигдав американський бібліограф М. Дьюї і яку приймив 1895 Міжнародний Бібліографічний Інститут. Списи чи покажчики книжок були вже в старину (Таблиці Каллімаха III. в. до Хр.), але властиві бібліографічні праці починаються щойно в XVI. в. по Хр. В наших часах б., розвинена дуже буйно, стала необхідним джерелом для пізнання книжкового руху та дальшого розвитку науки. Б. буває: загальна (книжкові твори всіх часів і народів), національна (якогось одного народу) й спеціальна (якоїсь одної науки чи

галузі знання). Зріст книжкової продукції унеможлиблює ведення загальної б., зате тепер сливе кожен культурний народ має свою національну б. й окремі установи та журнали, що її ведуть.

**Бібліолатрія**, (гр.) забобонне почитання Біблії; забобон, який признає буквам і книгам чародійну силу.

**Бібліоліти**, (гр.) скам'яніле листя дерева; відтиски листя на камені; рукописи, які під вульканічним попелом і лявою (в Помпеях і Геркуланумі) скам'яніли і прибрали вигляд каміння.

**Бібліолог**, (гр.) той, що займається бібліологією; знавець книг і їх варгости.

**Бібліологія**, (гр.) наука про книгу, книгознавство — в найширшому значінні цього слова, вивчає книгу, як пам'ятку людської культури, її історію, матеріял і т. д. Не плутати з бібліографією, що займається лише описом вигляду книжок та їх реєстрацією.

**Бібліоман**, (гр.) людина, що пристрасно і без розбору збирає книжки.

**Бібліоманія**, (гр.) хороблива пристрась збирати книжки.

**Бібліомантія**, (гр.) ворожіння з книжки. Розгортають навгад книжку й зі змісту випадково найденого уступу стараються вичитати відповідь на якесь питання. У старовину ворожили з Гомера, пізніше з Вергілія, опісля з Біблії, а у нас з Псалтиру.

**Бібліотека**, (гр.) місце, де переховуються книжки, опісля сам збір книжок (книгозбірня). Бібліотека різниться від звичайного складу книжок ціллю, якій вона служить, своїм призначенням. Б. це заведення, призначене до збирання, переховування й читання та визичування книжок і ін. друків. Історія б. сягає глибоко в старовину. Найстарша б., про яку знаємо, це б. єгипетського фараона Осімандія в XIV. в. до Хр.; серед руїн Ассирії й Вавилону находять таблички покриті клиновим письмом: на думку вчених — це рештки бібліотек. У греків великі бібліотеки мали тиран Пізістрат і Арістотель, в Александрії повсталала велика б. за Птолемеїв, в Римі першу прилюдну б. оснував Азіній Полліон, Август оснував дві, а в IV. в. по Хр. було вже в Римі кількадесят прилюдних бібліотек. Мандрівки народів знищили багато бібліотек у Римі й інших містах і аж у середньовічних монастирях заховалася частина старинної літератури. Винахід друку й гуманізм мали великий вплив на оживлення бібліотечного руху. В тих часах оснують б. Медічі у Фльоренції, Матвій Корвін у Будапешті й ін. Папа Миколай V. поклав основи знаменитої ватиканської б. В нових часах бібліотеки відіграють велику роль. Маємо тепер бібліотеки: державні, національні, університетські (деякі походять ще з XIV. в.), далі міські, різних товариств і приватні випозичальні. При цих б. є нераз загальнодоступні читальні. До найбільших бібліотек належать: Національна Б. у Парижі

Б. Брит. Музею в Лондоні, Національна Вашингтонська Б. і Публічна Б. у Ленінграді, що мають кожна більше як по 4 міл. томів. З укр. бібліотек найбільша Все-народня Б. Укр. у Києві, яка має кілька міл. томів, втім до 1½ міл. скаталогованих. Бібліотека НТШ. у Львові має 150.000 томів.

**Бібліотекар**, (гр.) урядовець бібліотеки.

**Бібліотекознавство**, наука про те, як уладити й провадити бібліотеку.

**Бібліофіл**, (гр.) любитель книжок, що збирає їх не лише для змісту, а також за-для їх рідкості або зверхнього вигляду (друк, малюнки, оправа). На Заході давно потворилися цілі товариства бібліофілів, що ширять культ книги, дбають про гарний зовнішній її вигляд (гарний друк, ілюстрації, оправу тощо). До визначних бібліофілів належали англійці Морріс і Рескін.

**Бібліофобія**, (гр.) ненависть, відраза до книжок.

**Біблія**, (гр. книжки) св. Письмо, в якому записане Боже об'явлення. Складається з Старого й Нового Завіту. Книг Старого За-віту 45, Нового 27. Книги обох Завітів діли-мо на історичні, поучаючі й пророчі. Кни-ги Старого Завіту: П'ятикнижжя Мойсея (Битія, Исход, Числа, Левітів, Второзакон-ня), книга Ісуса Навина, Суддів, Рут, чоти-ри книги Царів, дві книги Параліпоменон, дві книги Ездри, книга Товита, Юдити, Не-емії, Естери, Йова, Псалтир, книга Припові-сток Соломонових, Еклезіяст, Пісня Пісень, книга Премудрости Соломона, книга Ісуса сина Сірахова, книга пророка Ісаї, Єремії, Плач Єремії, Послання Єремїїне, книга про-рока Варуха, Єзекиїла, Даниїла, Осії, Йоїла, Амоса, Авдія, Йони, Михея, Наума, Авва-кума, Софонії, Аггея, Захарії, Малахії, три книги Маккавейські й третя книга Ездри. Книгами Нового Завіту є: Євангелія Матея, Марка, Луки й Івана, Діяння апостольські Луки, чотирнадцять листів св. Павла, сім соборних апостольських листів і Апокалі-пса—Об'явлення Івана. Найважливіші рукопи-си Нового Завіту: Кодекс Синайський, Ва-тиканський, Александрійський і Єфремов-ський. Переклади: найстарший переклад Старого Завіту, це переклад грецький (Сеп-туагінта, Семидесятъох), далі є переклад сі-рійський Пещіта, лат. Італя, Вульгата (св. Єроніма) і старослов'янський (церковний).

**Біблія для бідних** (Biblia pauperum), одна з найбільше поширених книг у серед. вв. Був це витяг із св. Письма Нового Заві-ту, що представляв сорок сцен з життя Іс. Христа і був призначений не так для бід-них людей, як для бідних монахів, що на її основі складали свої проповіді.

**Біблія на Україні**, гл. Св. Письмо.

**Бібр**, бобер європейський (*Castor fiber*), великий гризун, помітний широким, сплю-щеним, безшерстим хвостом; жив колись скрізь у середній і півн. Європі, тепер цілком вигубили його задля дуже цін-них шкірок; споріднений з ним бібр канад.

(*Castor canadensis*) живе в Канаді. Бобри живуть над водами, на яких греблями за-городжують собі плесо, серед якого бу-дують свої житла; для збудування греблі й підпор на житла обгриза-ють стовпи з ве-ликих навіть де-рев, спричинюючи цим чималі шко-ди.

**Бібракте** (Bib- gacte), місто еду-ів у люгдунській Галлії, тепер Мон-Бевре.

**Бібрка**, повітове місто на південь від Львова; 4.400 меш., 35,5% українців, 34,5% по-ляків, 20% жидів. Повіт має 2 міста і 89 сіл; 890 км.<sup>2</sup> пов., 83.300 меш., з чого 70,4% укра-їнців, 21,5% поляків, 8,1% жидів.

**Бібула**, (лат.) папір, що втягає в себе чорнило; лихий папір; друки, гол. часопи-си й брошури, на лихому папері й лихі змістом; нелегальні друки.

**Бібуляр**, (фр.) прилад (з дерева, каменю, заліза) з бібулою; тека, на якій пишуть і де ховають папери.

**Бівак**, (фр.) польовий військовий табор під голим небом.

**Біг**, різниться від ходу тим, що за кож-ним підбиттям обі ноги рівночасно на хви-лину не дотикають землі. Чим коротший змаговий біг, тим різкіша праця рамен. Роди бігів: 1) біг гладкий або біг без перешкод. Короткий від 50-400 м., се-редній від 400-1500 м. і довгий до 42 км. Пе-ресічні осяги: 50 м.—5<sup>3</sup>/<sub>5</sub> сек., 100 м.—10<sup>4</sup>/<sub>5</sub> сек., 500 м.—1 мін. 10 сек., 1 км.—2 мін. 40 сек., 10 км.—35 мін. 25 сек., 27 км.—1 год. 15 мін., 40 км.—2 год. 50 мін. 2) Біг м а р а т о н с ь к и й на пам'ятку бігу гінця з Маратону до Атен, прийнятий на олімпія-дах від 1896. Віддаль приблизно 42 км. Пе-ресічний осяг 2 г. 50 м. 3) Біг р о з с т а в н и й (штафетовий): бігці, розставлені в однаковій віддалі від себе, перебігають ли-ше віддаль між своїми двома сусідами та в бігу передає той, що перебіг, паличку або хо-руговку своєму сусідові, що готовий продовжу-вати дальше біг. 4) Біг н а в п р о с т е ц ь, стіпль-чепс, біг до вежі, також на конях; перегони до здалека видної вежі, де-рева, також через штуч-ні перешкоди. 5) Біг ч е р е з п о л е, (крос каунтрі), біг 3—10 км.

через природні перешкоди: рови, орне по-ле, плоти, ліс і т. ін. Дорога звичайно по-значена кусками паперу. Вимагає огляд-ности та витривалости. 6) Біг ч е р е з п о-ль о в і п е р е ш к о д и, рівнож для військо-

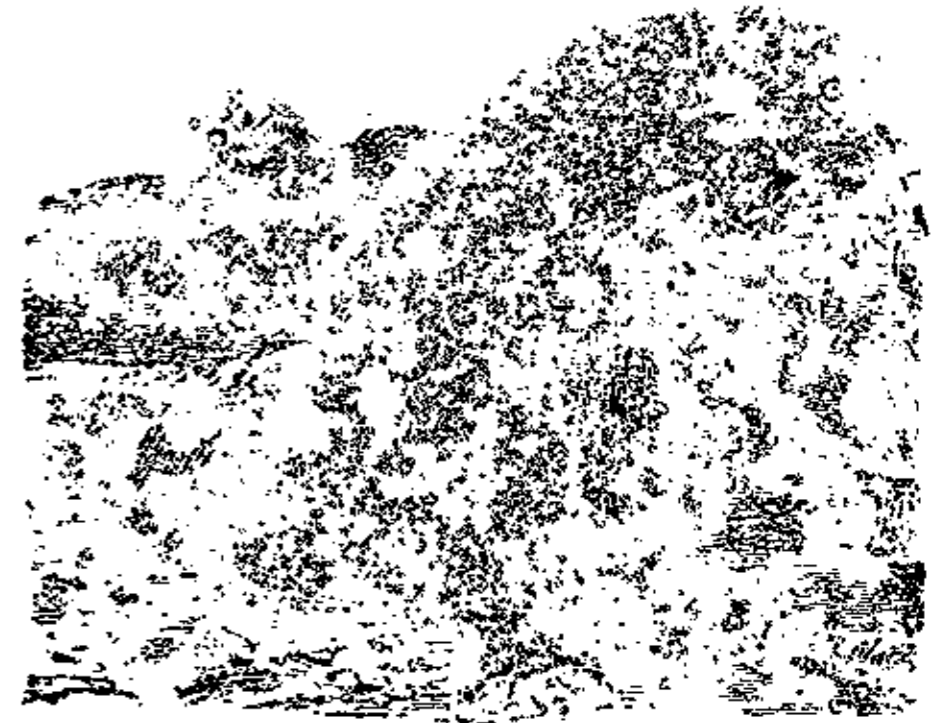

Бібр.



Біг: відбіг (старт) до стометрівки.

вої підготовки з наплечником і крісом, через кільчасті дроти, рови, сухі або з водою, паркани, задротовані поля, мури і т. ін.

7) Біг через перильця, біг на віддаль 110—500 м. Через перешкоди, якими є 10 перилець (плітків), біля 1 м. вис., уставлених у рівних віддальх (9—15 м.). Біг важкий, хоч перекинетися два плітки, але для осягу не сміє перекинутися ані один. 8) Біг за слідом, (полювання лиса), біг через поля з природними перешкодами, причім бігці тримаються сліду, легко позначеного кусочками паперу, які розсіває бігун „лис“, що випереджує „ловців“ на 5—10 хвилин.



Біг: добіг (фініш).

**Бігамія**, (лат.-гр.) двоєженство, подвійне подружжя; заключувати друге подружжя при важности першого закон не дозволяє. В церковнім праві знаній інший рід бігамії (*bigamia successiva*), що означає друге подружжя (по смерті першої жінки) і є деякою перепоною при свяченнях, пр.-гр.-кат. священиків.

**Бігар-Орісса**, васальна держава та провінція брит. Індії; 290.000 км.<sup>2</sup> пов. і 38,000.000 меш.; столиця Патна.

**Бігач**, гл. Ему.

**Бігевієризм** (*behaviorism*), „психологія поведінки“, споріднена з „об'єктивною психологією“ Бехтерьова, вважає, що завданням психології є розслід не „внутрішніх“ переживань людини, — для нашого досвіду безпосередньо недоступних — але поведінки живин під впливом обставин, що діляють зовні. Сторонники цього погляду переконані, що „поведінку“ живин можна розсліджувати далеко безсторонніше й докладніше, ніж недоступні для наших зміслів, швидко проминаючі „внутрішні переживання“, доступні тільки для того, хто їх переживає. Б. поширений здебільша серед американських психологів; головні представники: Вотзен (I. B. Watson), Колвен (Stephen Sheldon Colvin), Бегле (William Chandler Bagley) й ін.

**Бігун**, 1) у географії: точка на поверхні Землі, через яку переходить вісь Землі; є два бігуни, один північний, а другий південний; 2) в астрономії: точка на небозводі, куди переходить вісь Землі, продовжена до безконечности; є два бігуни „неба“, один північний, просто над північним бігуном Землі, другий південний, по цілком протилежній стороні; північний б. неба лежить біля Бігунової або Полярної зірки; 3) Б. з и м н а, місцевість з найнижчою середньою температурою на Землі; нею є Верхоянськ на Сибірі (—68°); 4) Б. м а г н е т н и й: кінець магнету, де його сила притягання найбільша; кожний магнет має два бігуни; 5) в м а т е м а т и ц і, гл. Координати

й Криві. У щоденному житті бігунами називаємо два протилежні кінці якоїнебудь речі, чопа, на яких щось повертається, також два протилежні прояви або погляди.

**Бігунець** (*Cursorius gallicus*), малий бродун, подібний до чайки, тільки без чубочка, жовто-бурої краски; живе на пісках над морями Середземним і Каспійським.

**Бігуни**, машина до розмелювання камінних та ростинних сирівців; вживається при виробі штучних погноїв, у кераміці, при добуванні олій і т. ін.

**Бігуни**, птахи з недорозвиненими крилами й плоскою грудницею; не можуть літати, зате добре бігають, завдяки високим, сильним ногам; гл. Струсь, Нанду, Казуар і Ему.

**Бігунка**, гл. Пронос.

**Бігунуваті** (жуки), гл. Турунуваті.

**Бігатус**, (лат.) ст. рим срібна монета з богинек Вікторією на двокінному возі (лат. *bigae*).

**Бігеляйзен** Генрик, поль. етнограф та історик літератури, \*1855. Праці про Міцкевича, „Історія поль. літератури“, „Весілля“ й ін. Писав у „Житті й Слові“ Франка.

**Біготерія**, біготизм, (фр.) прибільшена побожність; побожність звернена на виконання формальних актів віри.

**Біда**, торг. місто в півн. брит. Нігерії, колись головне місто муринської держави Нупе; 50.000 меш.

**Бідермаєр** (*der biedere Meier*), герой жартовливих віршів нім. поета Айхрода (*Eichrodt*) 1855, зразок простодушної, обмеженої, але чесної людини. В нім. краях, в часах культурного упадку внаслідок наполеонівських воєн, витворився особливий стиль, висловлений найяскравіше в обстановці (меблярстві); упрощуючи форми ампіру, змагав він до простоти, вигоди й тривалости.

**Бідерман** Герман, австр.-нім. статистик і правник (1831-92), м. ін. вказав на велике значіння укр. народности для загально-державної австр. ідеї і написав першу й донині цінну працю про Закарпатську Україну (*Die ungar. Ruthenen*), також працю про Буковину (*Die Bukowina unter österr. Verwaltung*) та ін.

**Бідет**, (фр.) подовгаста мідниця на стільчику, на яку сідають, щоби підмиватися.

**Бідльо** Ярослав, др., чеський історик, член чеської Академії Наук та дійсний член Н. Т. Ш., \*1868. Праці з історії чеського гуситизму та з новішої історії Схід. Європи.

**Бідпай** (*Bidharati*), також Пілпай, легендарний автор збірки староінд. казок і приповідок, що відома під назвою „Панчатан-

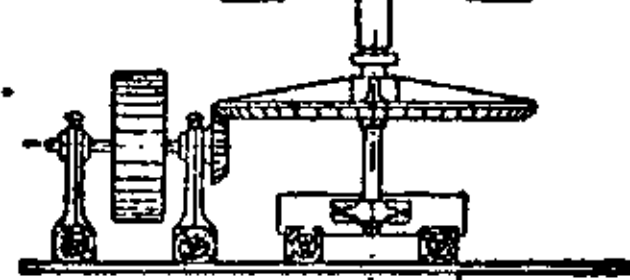
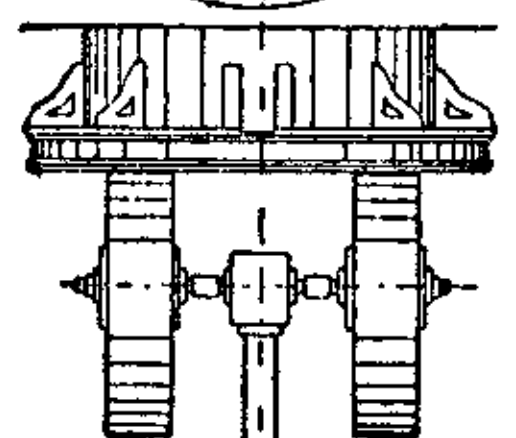
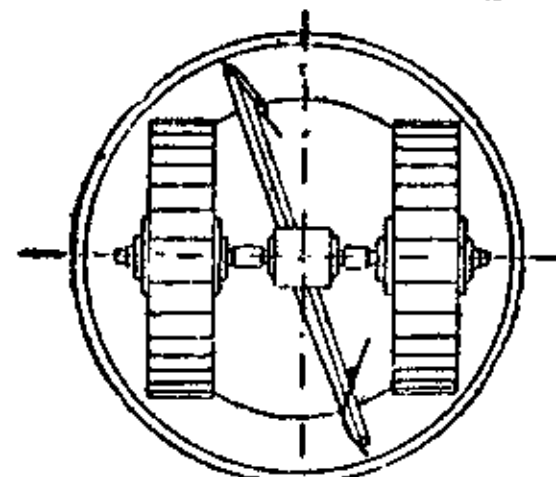

Бігуни.



тра“ й у різних пізніших перерібках: „Гітопадеша“, „Каліла й Дімна“, „Стефаніт та Іхнілат“ і тд. Переклади Бенфея, Вольфа й Рябініна і праці Шовена (Chauvin), Нельдеке, А. Кримського й ін.

**Бієн**, гл. Біль (Biel).

**Біждерево**, гл. Тамариск.

**Біждеревок** (*Artemisium abrotanum*), рости́на подібна до полину, вживається до приправи в куховарстві.

**Біжутерія**, (фр.) дорогоценності, вироби з дорогих металів, каменів, прикраси до вбрання, тощо.

**Біжучий рахунок** (контокоренте), особлива умова з банком щодо взаємного кредитування протягом якогось часу (слід відрізнити від „вкладкових операцій“). Маючи таку умову з банком, я даю йому доручення робити за мене виплати грошей тим особам, які я вкажу, або приймати виплати від різних осіб на мій рахунок. Внаслідок того, одного дня можу я бути довжником банку, а другого дня навпаки і тд., це значить, що вислід рахунку (тзв. сальдо або хто кому винен?) буде раз у користь банку, раз у мою. Що чверть — або що пів — року відбувається розрахунок сальда і належних взаємно процентів. Банк відкриває клієнтові біжучий рахунок, звичайно на основі особл. забезпечення через зложення цінних паперів або гіпотечної безпеки. Б. р. улегшує безготівковий грошовий оборот і є дуже поширений у всіх культурних краях світу.

**Бізантій Юрій**, мукачівський єпископ, видав 1727 у Тернаві „Краткое припадковъ моральныхъ, или нравныхъ собраніе“.

**Бізанц Альфред**, підполк. У. Г. А., комд. 7. Львівської бригади. В рр. 1918-19 командант відтинку (полуднева група) під Львовом. В часі бою під Бережанами (червень 1919) командував пробоевою групою. Визначився в боях у Галичині і на Вел. Україні, в часі походу на Київ.

**Бізе́** (Bizet) Жорж, фр. оперовий і симфонічний композитор (1838-75); опери: „Кармен“, „Діямільє“, „Гарна дівчина з Перту“, „Ловці перел“, муз. до п'єси А. Додé „Арлезьєн“; усі в тонкому і кольоритному, трохи екзотичному стилі.

**Бізерта**, пристань у Тунісі, 21.000 меш.

**Бізнес**, (англ.) заняття, справа; інтерес, торговля.

**Бізон**, гл. Зубр.

**Бійка**, підходить під карний засуд, коли з неї виникло нарушення тіла, легке або тяжке, гл. Нарушення тіла.

**Бій на п'ястуки**, навкулачки, або просто „кулачки“, бокс, відомий вже у старині. Старинні греки обмотували руки ремнями, пізніше накладали металеві плити. Поширений у Греції, Римі, по століттях від-

роджується на Україні та в Англії, де став народнім змагом з численними лицарськими правилами, що забороняють напади на слабшого, бити в плечі, понижче пояса і тп. Полягає на стусанах (у прямій лінії) та обороні (заслоні, відбитті, відступі та відскоку). На руки вбираються грубі шкіряні рукавиці. Змагуни борються або до неспроможности (knock-out = нок аут), або на точки (добрий удар або оборона). Виступ (рунда) триває три хвилини. Стріча складається з умовленого числа виступів або аж до перемоги. Після кожного виступу 1 мін. спочинку. Французький спосіб боротьби дозволяє й на удар ногою.

**Бій народів**, бій під Ляйпцігом 16.-18. X. 1813, в яким Наполеон був переможений; 1913 побудовано пам'ятник, висоти 90 м., по проєкту Шмітца.

**Біконвекс**, (лат.) двовигнутий; двовигнуте шкло уживається до направи далекого зору.

**Біконкав**, (лат.) двовгнутий; двовгнуте шкло ужив. до направи короткого зору.

**Біконсфільд** (Beaconsfield) Дізраелі Бен'ямін, лорд, англ. політик і дипломат (1804-81), жид. роду.; від 1837 провідник консерватистів у парламенті, перевів виборчу реформу. Від 1876 член палати лордів, представник Англії на берлінському конгресі 1878. Боронить охоронного мита, утримує панування Англії на Середземному морі анексією Кипра. Почав свою діяльність від повістей, в яких передбачив усю свою кар'єру.

**Бікуспідальна заставка**, дводільна заставка серця, між його лівим присінком та лівою коміркою.

**Біл оф райтс** (англ. bill of rights) з 1689. р. Після реставрації англ. монархії в 1660 забезпечив англ. король політичне становище парламенту супроти королівської влади окремими актами, до яких належала declaration of rights з лютого 1689 і bill of rights з грудня 1689.

**Біла**, 1) місто на Підляшші, 13.000 меш. (68% жид.). Старинне, колись важне оборонне місто. В повіті 32% українців. Під час німецької окупації 1917-18 осередок укр культурної роботи т. зв. „Синіх Жупанів“, укр. козаків із полонених рос. вояків (школи, часопис „Рідне Слово“). 2) ріка, притока Кубані, 220 км. дов.

**Біла гарячка**, гл. Запійне маячення.

**Біла глина**, гл. Каолін.

**Білан капустяник**, білох к. (*Pieris brassicae*), звичайний метелик з білими крильцями, чорними на кінцях, у самички на передніх крилах дві чорні плямки; його зеленава жовтопруга гусениця нищить капусту, тому дуже шкідлива.

**Біларапський**, в укр. думках означення далеких бісурманських земель.

**Біла раса**, назва, введена фр. антропо-



Бій на п'ястуки.



Рукавиці до бою на п'ястуки.

логом Топінаром на означення народів з білою краскою шкіри. До цієї раси належать насамперед майже всі європейські народи, з азійських народів майже всі, крім монголів і малайців, а з африканських народів: араби, бербери й деякі інші.

**Білас**, гл. Гриб.

**Біла трухлявина**, трухлявина, що з'являється внаслідок праці гриба *Polyporus boealis*; хора деревина набирає буро-жовтого кольору, стає легкою й порохнявою.

**Біла Церква**, окружене місто над рікою Россою на півд. Київщині; 43.000 меш. (57% українців, 36% жидів), що займаються торгівлею сільсько-господар. продуктів, працюють у цукроварському і металевім промислі. Б. Ц. дуже старе, оборонне окраїнне місто (згадується 1155), за поль. часів старостинське, за козацьких полкове. У Білій Церкві 1651 заключив Хмельницький договір із поляками, за Центральної Ради був тут штаб „Вільного Козацтва“, а в листопаді 1918 Б. Ц. була місцем творення „Загону Січових Стрільців“ і першою оперативною підставою повстання проти гетьмана Скоропадського; у грудні 1919 Денікінські погроми над українським і жидівським населенням.

**Білбог**, топографічна назва у зах. слов'ян, з якої здогадуються про існування такого божества.

**Білгорай**, повітове місто над рікою Ладодою на Холмщині, 5.600 меш. Виріб сит і решіт. В повіті 17% українців.

**Білгород**, місто на Курщині над Донцем. 30.000 меш. Колись важне оборонне місто Слобідщини перед татарами (білгородська черта). Там був осідок адміністрації й єпископа. Собор з XVI в. Нині в цьому місті жива торгівля й вовняний промисл. Також гл. Акерман і Београд.

**Білгородок**, на Київщині, первісно княжий город, заложений Володимиром В. 991, при шляху з Києва через Житомир до Галичини; був укріплений могутніми валами, зробленими вчасі з сушених цегол та скріпленими всередині штучною дерев'яною конструкцією.



Білгородок:  
переріз давніх укріплень.

**Біле духовенство**, гл. Духовенство.

**Біле залізо**, гл. Бляха

**Біле море**, великий залив Льодового океану між півостровом Кола й Канін у півн. Росії. Мілке прибережне море. Наслідком полярного підсоння пригоже до плавання лише в літніх місяцях.

**Білення**, хемічний прояв, при якому нищиться забарвлення живинних річовин. 1) Білення волокон рости́нних: конопляних, льняних, бавовняних й ін., а також соломи, паперу, целюльози і т. п. та волокон тваринних (вовняних або шовкових), а також шкіри, може бути природне й штучне. Природне б. полягає на намочуванні дотичних матеріалів у воді й висушуванні їх на сон-

ці; воно утяжливе і довге, але не наражує на небезпеку знищення даного матеріалу. Штучне б. залежить від прикмет даного матеріалу: б. рости́нних матеріалів доконується звич. за допомогою хлору; тваринні річовини вибілюють сірковою (сульфитною) кислотою в газовому стані ( $\text{SO}_2$ ), чи розчинами її солей, а також окисненою водою ( $\text{H}_2\text{O}_2$ ). 2) Білення борошна, надання борошну сніжно-білої краски, доконується двоокисом азоту ( $\text{NO}_2$ ), який переганяється до перемішувачих борошнопристроїв, де його й вибілює. Як показали досвіди Бухвальда й Наймана, хліб з біленого борошна не шкодить здоров'ю людини, але не має ніякої переваги над хлібом з небіленого.

**Біленштайн** Август, визначний латв. етнограф і філолог (1826-1907), автор великої збірки латв. нар. пісень і загадок.

**Білень**, біле нутро рости́нних зернят, що творить засіб поживи для кільчика; гл. Зерно.

**Біленький** Я., гл. Стрипський Г.

**Білет**, (фр.) карточка, квиток, посвідка.

**Білетер**, (фр.) той, що відбирає білети (квитки) при вході до салі.

**Біле тільце крові**, білотільце, гл. Кров.

**Білецький** Леонід, історик укр. літератури, дійсний член Наук. Т-ва ім. Шевченка. \*1882. 1918 доцент Укр. Ун. у Кам'янці Под. Від 1920-23 проф. укр. унів. у Львові, ід 1923 проф. укр. літератури в Укр. Пед. Інст. у Празі. Гол. праці: „Основи літ. наук. критики“, „Перспективи літ. наук. критики“, дві студії про поему Ів. Франка „Мойсей“, „Біля початків укр. комедії й водевілю“, „Ів. Котляревський, у світлі студій“ та ін.

**Білецький-Носенко** Павло, укр. поет, (1774-1856), один із другорядних представників „Котляревщини“. Твори: „Горпинида, чи вхоплена Прозерпина“, „Приказки“, „Казки сліпого бандуриста“.

**Білий вугіль**, означення енергії, укритої у пливучій воді рік і потоків. Цю силу використовують у культурних краях для погону млинів, водних турбін та виробу електр. енергії, яку опісля розводять по околиці, у заведеннях, що звуться гідростациями. Сума потенціальної енергії водних сил на всій земній кулі дає б. 450 міл. кінських сил; з того використано досі біля 33 міл. к. с., отже сім процент. З цього припадає  $\frac{1}{3}$  на З. Д. А., 4,3 міл. к. с. на Канаду, по круглих 2 міл. к. с. на Францію, Японію, Італію, по  $1\frac{1}{2}$  міл. на Швайцарію, Норвегію та Швецію, по 1,2 міл. к. с. на С. Р. С. Р. і Німеччину, решта на ін. держави; величезні можливості скриваються ще в С. Р. С. Р., в домініях В. Британії, в Китаї та у Бразилії. Запас водних сил на Рад. Україні числять на  $1\frac{1}{2}$  міл. кінських сил; з того на Дніпрові пороги припадає 1 міл. к. с.

**Білий вугор**, просоваті зернятка на поверхні шкіри, збудовані зі збитих завмер-

лих зроговатілих клітин нашкірня у лойотворчих шкірних залозах.

**Білий гриб**, гл. Гриб.

**Білий дім**, палата, у Вашингтоні, де є урядове мешкання президента ЗДА.

**Білий метал**, бабіт, стоп цини з антимоном, оловом або міддю; вживається для устілок у вкладнях вальниць та вироблення кілець для зацільників, коробок, тощо.

**Білий сук**, сук, що залишається у стовбурі дерева після відділення від нього гілки; деревина з такими суками мало придатна у столярному ділі, а також і там, де вона мусить давати великий опір.

**Білик** Іван, гл. Рудченко Іван.

**Біликовський** Іван, композитор (1846-1922), основник станиславівського Бояна (1894). Твори: духовні пісні; із світських звісні Гамалія, Многая літа й ін.; шкільні співаники, самоучок теорії та ін.

**Білило**, біла фарба, буває: 1) олов'яне, що є вугляном олова; отруйне; дуже практичне, бо непроглядає, тому уживається для виробу лякерів на двері й вікна; під впливом сірки замінюється на чорний сірчан олова, тому в помешканнях, де буває сірководень, воно темніє; краще з цих білил — кремзерське; 2) цинкове, окис цинку (ZnO); не чорніє від сірководню, а тому придатніше в малярстві, ніж олов'яне; 3) мюльгавзенське, що є мішаниною різних сполук олова; 4) баритове, яке одержується з бариту; кращий рід: сталє б. або блянфікс; білило це міцне, але проглядає; 5) віденське крейдяне, що є крейдою кращої якості; 6) цинове, окис цини; вживається спорошковане, як складник поливи; 7) туалетове, бісмутове, яке вживається в косметиці; 8) косметичне: ніжно-спорошкована суміш з крохмалю, рижової пудри, мигдалевого борошна й окису бісмуту. Крім косметичного та бісмутового всі білила вживаються в малюванні і в малярстві олійними фарбами.

**Білиловський** Кесарій, (псевд. Цезар Білило), лікар і письменник, \*1859. Перші поезії надрукував 1876 в коломийській „Ниві“, але скоро відстав від галицьких москвофілів і перейшов до „Світу“, „Зорі“ й т. д. 1887 і 92 видав у Харкові і Петербурзі два томи альманаху „Складка“. Багато перекладав по укр. з нім. поетів, на німецьку мову Шевченка.

**Блища**, білий, крейдовий ґрунт, лихий до управи ріллі.

**Білібін** Іван, рос. маляр і графік, \*1876, маляр рос. півночі, ілюстрації до рос. казок, рисунки театр. костюмів і бутафорії.

**Білі Карпати**, частина зах. флішових Карпат на границі Моравії й Словаччини; до 1017 м. вис.

**Білімовіч** Олександр, проф. київського унів. від 1904, економіст, автор багатьох фахових праць, співробітник чорносотенного „Кієвлянина“, \*1876.

**Білінський** Леон, поль. економіст, поль-

сько-австрійський політик (1846-1923); займав найвищі становища в австр. державі, був президентом держ. залізниць, міністром фінансів, губернатором австр.-угор. банку, 1915-17 голова парламент. поль. кола, представник австрійської орієнтації, 1919 поль. міністер фінансів. Покинув „Спомини й документи“.

**Білітон** (Billiton), острів на схід від Суматри, 4.600 км.<sup>2</sup>, 69.000 меш. (малайці і китайці); поклади руди, цини й заліза. Належить до Голандії.

**Білі уплави**, білячка, білотечтя, левкорія, надмірне виділювання з полових знарядів у жінок слизисто гнійної рідини при різних нежитях тих знарядів, особливо при гонорей, а також при різних неправильних положеннях матки (уразу), малокров'ї, блідниці, раку й ін. Лікування відповідне до причини: змивання розрідженими дезінфекційними засобами, вкладання йодоформової гази і т. п.

**Білка**, гл. Вивірка.

**Білковина**, протоплазма, плазма, саркода, основна річовина, з якої утворені рости́нні й тваринні клітини; є одною з багатьох білковинних річовин, дуже складного й непостійного хемічного складу, клієстого (колоїдного) характеру; хемічно-фізичні прояви живої білковини клітин є основою життєвих проявів усіх живин природи. Гл. Білковинні річовини.

**Білковинні річовини**, річовини, з яких передусім утворені живі твори природи. Складаються головню з вугля (50-55%), кисню (19-24%), азоту (15-19%), водню (6-9-7-3%), сірки (0-3-2-4%), а також з багатьох інших первнів. Хемічна будова найменших частинок (молекулів) б. річовин досі невідома, у всякому разі вона дуже складна і в різних родів тих річовин різна. Всі б. р. дуже нетривкі; під впливом kwasів і основ розкладаються на амоніак, двоокис вугля, сірководень і амінокваси; подібний розклад спричинюють у живих організмах ензими, як пепсина й трипсина; під впливом бактерій і грибків розкладаються на трійливі річовини: птомаїн, скатоль і ін., також амоніак, сірководень, двоокис вугля й ін. Б. р. мають в собі дуже багато води, під впливом жару (40-80°), алькоголю й ін., вони цю воду тратять і через те гуснуть, „стинаються“; б. р. живих творів природи миттю стають мертвими і віджити вже не можуть.

Безліч білковинних річовин ділимо на: I. протейни, нескладні б. р., а саме: 1) альбуміни, розпускальні в воді: білок яйця, сироватка крови (серум), б. м'язів (міоген) і б. молока (лякт-альбумін); 2) глобуліни, нерозпускальні в воді, але в розчинах соли, сюди належать: вітелін, біоцитин і алеврон. II. протеїди, зложені б. р. нерозпускальні в воді ані в розчинах соли; сюди належать: муцин і гемоглобін. III. альбуміноїди, нерозпускальні в воді, в квасах і основах, а саме: еластин, глію-

тин, кератин і колаген. IV. ферменти й ензими. V. токсальбуміни (гл. всі наведені чужі слова). Б. р. витворюються в клітинах рослин з двоокису вугля й води, а в клітинах тварин з живинних речовин. Штучно (синтетично) витворити їх дотепер не вдалося, хоч Е. Фішер витворив через згущення аміноквасів „поліпептиди“, дуже зближені до пептонів. Б. р. є основною речовиною, з якої утворені всі живі твори природи, і головною, необхідною їх поживою; вживаються також при крапленню тканин і виробі особливого фотографічного паперу.

**Білобережжя**, береги Дніпра від порогів до гирла ріки, згадані вперше у договорі Ігоря з греками, 944.

**Біловіжська пуца**, найбільша лісова пуца Європи, на границі Підляшшя й Полісся, 114.380 га. До війни в пуці водилося багато зубрів і лосів, яких тепер майже цілковито винищено.

**Біловодськ**, місто над рікою Вирою на Харківщині, 12.000 меш.

**Білогрудівська культура**, виявлена Курінним на Уманщині 1918-25, заступлена могилоподібними насипами з верствами попелу, в якому побіч енеолітичного кремінного знаряддя подибуються вже матриці до відливання бронзових предметів старого, передскитського типу.

**Білозерська Надія**, уроджена Ген, письменниця, жінка Василя Б. (1838-1912), писала по рос. історичні розвідки й перекладала з чужих мов. Головна праця — студія про Василя Наріжного.

**Білозерський**, 1) Василь (1825-99), член Кирило - Метод. Братства, один з товаришів Шевченка, брат Ганни Барвінок, за участь у Братстві був засланий у Петрозаводськ (Олонецької губ.), де служив у канцелярії губернатора, в 50-их рр. перейшов на службу до Петербургу й тут 1861-62 видавав укр. місячник „Основу“. 2) Микола (1833-96), брат Василя, видав у Києві 1856 р. „Южнорусскія лѣтописи“, збирав укр. етнографічні матеріали.



В. Білозерський.

**Білозірка**, кримська сіль.

**Білок**, безбарвна, клейста, білковинна рідина, яка обгортає жовток пташиних яєць; стинається при 56-64°; одна з найважливіших білковинних речовин і цінний засіб поживи. Також назва більня, гл. Білень.

**Білоклен**, гл. Паклен.

**Білокопитий** М., гл. Вербицький М.

**Білокров'я**, левкемія, захоріння кровотворчих органів, звич. з сильним збільшенням числа білих, а зменшенням червоних кровотілець. Розрізняємо кілька родів бі-

локров'я; звич. збільшена селезінка та пасокові залози, також сильні зміни у кістковому стрижі; ознаки: блідий вигляд, кровотечі з носа та інших слизних болон, виснаження, непостійна пропасниця.

**Білокуракино**, село старобільського повіту, харківської губ. Бої Запорожців (Бригади Натієва) за демаркаційну лінію Укр. Держави й Росії влітку 1918.

**Білопілля**, місто сумської округи на Харківщині, над рікою Вир, 18.000 меш. (94% українців) Давнє слобідське оборонне місто.

**Білопотоцька культура**, культура ранньо-бронзової доби на Поділлі, трацького закарпатського походження, виявлена Костшевським 1925 у Білім Потоці, пов. Чортків; гроби із скорченими скелетами (одн. скринковий) та характеристичними двоухими горшками-вазами з ритим орнаментом (скісно чертковані висячі трикутники та рядки ямочок).

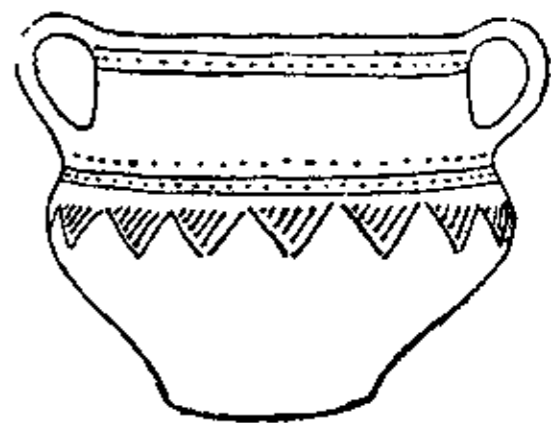

Білий Потік: горщик бронзової доби.

**Білоруси**, це нащадки схід.-слов. племен кривичів, радимичів і дреговичів. В X. в. повстали тут окремі волості б. городів Смоленська і Полоцька, що завдячували свій зріст річним торговим шляхам. Смоленськ скоро дістався під владу Києва; полоцьке князівство було зразу незалежне під владою Рогволода, але 980 у війні з Володимиром В. Рогволод погіб, його донька Рогніда стала жінкою Володимира і Полоччина піддалася Києву. Під час розкладу київської держави оба князівства відокремилися, розвинулася в них вища культура, що стала проникати також у сусідню Литву. І хоч опісля білоруси дісталися під владу Литви, білоруська мова в лит. великім князівстві стала державною і пануючою, так само поширилася православна віра. Від XV. в. починається наступ поль. культури і латинства; білоруське панство польщиться, ведеться боротьба між прихильниками православ'я і католицтва. З приходом російської влади переводиться зногу насильне московщення народу. Білорусь занепадає культурно. Національне відродження Білорусі починається в половині XIX. в. (гл. білоруська літ.). Політичний рух розпочався під час революції 1905, однак аж світова війна, а саме невдачі та розвал царату дали змогу відродитися Білорусі політично. По заняттю зах. Білоруси нім. військами творять 1915 білоруси на спілку з литовцями конфедерацію для відновлення лит. білоруського князівства, що опиралося на осередні держави (Німеччину), але вже 1917 литовці закинули співпрацю з білорусинами й стали в Вільні організувати свою державу. Тому осередком білоруського політичного та культурного відродження стає Мінськ, тим більше, що цьому сприяла рос. революція. По заняттю схід. Білорусі нім. військами в Мінську твориться 1918 Біло-

руська Народня Республіка, але вона не існує й року. 1919 займає її місце Білоруська Радянська Республіка. Одначе в БРСР не ввійшли всі білоруські землі. Ризький договір віддав Польщі 2 міль. білорусинів у губерніях сувальській, городненській, віленській, ковенській і мінській. Поза БРСР лишилось у Радянському Союзі майже 2 міль. білорусинів у могилівській, псковській, і чернігівській губерніях та значна кількість по ін., а до того частина Вітебщини та Курляндії відійшла до Латвії, а Ковенщина до Литви. Загалом числять нині білорусинів 8 міль., з чого 500.000 живе в діяспорі, або на еміграції, а саме по схід. губерніях серед. Росії, на півн. Україні, Далекому Сході та в Америці. В Польщі заселяють білорусини віленське, новоградське й частини білостоцького та поліського воєвідства. Білорусини є здебільша православні, але частина б., що була уніяцькою до 1839, коли їх насильно повернено на православ'я, 1905 після проголошення т. зв. реліг. терпимости повернула масово на католицтво. Білорусинів-католиків є до 2 міль., вони вживають у письмі латинки. Білоруси з антропол. боку творять два типи. Переважає в них спільний для більшости півн.-схід. і зах. слов'ян тип схід. раси: середньоголовий, низького присадкуватого росту, русявий з ясною шкірою, кирпатим носом, гранчастими рисами лица та сивими або голубими очима. Менше поширеним і скупченим головно на півн.-заході є зате спільний зах. фінам, литовцям і прусакам тип піднордійської раси, що має всі ознаки попереднього, лише ріст високий і ніжні риси лица. Позатим ін. типи бувають серед білорусинів дуже рідкі: на півдні домішка ядранської (українці), на півночі нордійської (скандинавці), на заході альпейської раси (колишні кельти). В іст. часах, що правда білорусини вчасти перемішалися з поляками (на заході), москалями (на сході) і литовцями та лотишами (на півночі), але ці домішки давали вже типи з давніших діб. Головною ознакою білоруської мови є акання і якання (замість укр. „о“ і „е“), двозвуки (замість давнього „о“—„уо“), перехід „в“ і „л“ в „у“, дзекання і цекання (д-дз, т-ц), тверде „р“ і придихове „г“. Для приміру білоруської мови хай буде приспів при їх національнім танку „мяцеліца“ (наша метелиця):

„Куриць, веіць мяцеліца,  
Чаму старий ня жаніцца?  
Як же яму жаніцца?  
Усе будут дзівіцца“.

Етнографічних особливостей заховали білорусини досить багато завдяки своїй тихій, забутій стороні. Ноша: сукняна свитка-семряга, сукняна висока шапка мергелка і гарний взористий пояс, що є одинокою прикрасою одежі; вишивки мало поширені. Жінки, крім свитки і пояса, вбирають спідницю, кітлик (корсет) і хустки. Взуття: ли-

чаки. Фолкльор білорусинів це невичерпаний скарб давньоминулої праслов'янської думки та творчости. Тут заховалися більше, ніж де інде серед схід. слов'ян, поганські вірування й обряди, як культ вогню, води і т. ін. В уяві білорусинів живе безліч духів, всяких лісовиків, водяників, хлівників, гуменників, багників і т. ін. Фантастичних казок про всяких „вупорів“, вовкулак і русалок вміє білорусин розказати доволі та багато цього оспівує у своїх піснях. Пісні білоруські сумні й одноманітні. Мають білорусини обрядові, ліричні й скочні гуляцькі пісні до білоруських народніх танків: мяцеліца, лявоніца й ін.

**Білорусь**, західня окраїна середущої частини Схід. Європи, обмежена на півн. Волоцькою (Валдайською) Грядюю й Західньою Двиною, на заході Німаном і Біловіжською Пущею, на півдні Поліським Болотом, на сході Іпуттюю й горішнім Дніпром. Підсоння Б., хоч континентальне, все-таки сильно зм'ягчене океанічними впливами. Пересічна температура + 8°, опадів 550 мм. Зима досить довга (5 місяців), хоч не дуже сувора, багата на сніжні опади й тому бувають великі весняні повені. Щодо вигляду поверхні Б. ділиться на дві часті: більшу півн.-західню, горбовинну й меншу півд.-східню, низинну. Обі ці області, хоч різні виглядом поверхні, є однакового походження. Колись у початку останньої геологічної доби вкривав Б. великий фено-скандинавський сухольод, який сягав тоді далеко на південь. Спідня морена цього сухольоду й занесла Б. зашибанцями, відламками фено-скандинавських скель і пісками, порила й вигладила давнє дно, потворила озера та багна. Зашибанці, вимішані з глиною і глеєм, потворили цілі насипи, гряди або пасма горбків. З цих гряд найважніші на півночі Волоцька й на заході Білоруська, що досягає коло Мінська, найвищої точки Б., 340 м. Виглядають вони дико та чарівно, тут і там поперетинані глибокими залісеними річними долинами, а підніжжя їх увінчані озерами. Білоруська гряда опадає повільно в півд.-східньому напрямі до Поліського Низу, що в меншій, півн. частині належить до Б., а позатим до України. Це найбільше болото Європи творилося завдяки талим водам сухольоду, що сюди спливали та відкладали стіжки піску, т. зв. зандру, але дальшого відпливу не мали й щойно нині відпливають у сточище Дніпра. З болот і мокляків Полісся виривають тут і там голі мандрівні або залісені кучугури нанесеного піску, найвищі і zarazом одинокі придатні під оселі місця. Позатим Полісся країна багата водами і ріками, що пливають повільно, блукають багатьома рукавами та творять багна, мокляки, озера й торфковища. В часі великих повіней (двічі на рік: весною й пізнім літом) усі води Полісся творять безкрає озеро так, що справжня комунікація можли-

ва тут лише зимою по льоду. 1873 Полісся зачали висушувати, але більша частина його невисушена й для людського життя й господарства непридатна. Зарослі роки-тою підмоклі луки дають погане сіно, а на мокляках росте карловатий ліс і лише сям і там є маловрожайні нивки. Придатніша для людини півн.-західня частина Б. зайнята в значній частині лісом (40%) а на-

чорними замошеними стріхами, стоять голі без ніякої зелені, без садів, серед піщано-глинкуватого брудно-жовтого ґрунту. Хати переповнені челяддю, бо на Б. заховалася донині старословянська велика сім'я, часом і з 30 душ. Міст на Б. мало (всього 10% населення живе в місті) й то заселені вони переважно жидами та поляками, а на сході москалями. В західніх



віль пралісом — осиково-березовим і шпильковим. Є тут і більше ріллі, хоч удається на ній лише жито й овес, які все-ж таки через погану їх управу на прожиток населення не вистарчають. Тому тут сильно поширена управа картоплі. Побіч рільництва, випасу худоби та лісового промислу (багато дерева сплавається необробленого) розвинений тут волокняний промисл (льон). Загалом біда та нужда на Б. велика, бо густота населення (25 на Поліссі, а 50 на Гряді) в порівнянні з природними багатствами та рівнем культури — за висока. Заселяють Б. переважно білоруси (66%), що живуть невеличкими оселями (звичайно не більше 200 хат). Ці оселі виглядають сумно. Чорні дерев'яні хати, вкриті

частинах Б. живуть поляки й по селах, а також спольщені бувші путні бояри й інша давня білоруська шляхта. Жиди творять 10% населення, а поляки 5%. На окраїнах перемішані білоруси з українцями, на сході та півночі з москалями, а на північному заході з литовцями. Особливо між білорусами з одного й українцями та москалями з другого боку етнографічна межа дуже невизначна, так що донині ведуться в науці спори за неї. Б. нині розділена між Радянську Білорусь і Польщу, частина її є також у Радянській Росії, Латвії й Литві. Головні міста Б. є Вільно, Білосток, Городно, Новгородок і Барановичі по польським і Мінськ, Витебськ, Смоленськ, Гомель, Могилів і Бобруйськ по радянським боці. Фаб-

ричний промисл цих міст невеликий. Це обрібка дерева (з сірниковим і паперовим промислом), волокон. Територія Б. етнографічно-суцільна обіймає приблизно 350.000 км.<sup>2</sup>, з 12 міл. меш.

**Білоруська література.** Початкова доба білоруського письменства (за княжих часів, до XIII. в.) не має самостійного характеру й тісно в'яжеться з тогочасною київською освітою й книжністю, бо білорусини вживали тоді у своїх творах тої самої штучної книжної мови, яка виробилася у Києві на основі ст.-болг. мови, як мови церк. книжок і відправ, й була спільна для всіх схід. слов'ян. Отже про „білоруську“ літературу того часу можна говорити з деякими застереженнями, основуваючися тільки на походженню письменника (пр. митр. Клим Смолятич, Аврамій Смоленський), а не на мові його творів. З прилученням білоруських земель до лит. держави ця книжна мова стає мовою урядовою й досить швидко підпадає під виразний вплив живої білоруської народньої мови, що в деяких пам'ятках позначається досить сильно. Та пізніше, з затисненням зв'язків із укр. землями, під впливом укр. книжників утворюється знову спільна літ. мова для Білої Русі й України, яка розвивається на спільній обом народам основі, вистерігаючися мовних окремішностей того чи другого народу. Отже знову доводиться вважати на походження письменника. Це уодно-стайнення літературної мови торкається головню друкованих творів. Маючи це на увазі, відносимо до пам'яток білоруського письменства XV. в. — Статут вел. кн. Казимира Ягайловича (1468 р.), рукописні літописи з виразними білоруськими прикметами: Аврамки та „Літописець в. кн. Литовського“. Сюди ж треба зачислити низку перекладів західньо-європейських повістей та різних апокрифічних творів XV-XVI. вв., що ширилися в рукописах. Золотим віком білоруського письменства литовської доби є XVI. в., на котрий припадає визначна видавнича діяльність Фр. Скорини („Біблія“ й „Апостол“), Симона Будного, В. Тяпинського (білор. переклад Євангелія), як наслідок західньо-європейських реформаційних впливів, 3-тя редакція Литовського Статуту (1588. р. з друкарні Мамоничів), вірші Андрія Римші, тощо, а також дневник Ф. Євлашевського, Літопис Баркулабовський та сатирична „Промова Мелешки“ що лишилися в рукописах. Та згодом перевага польського впливу в литовсько-руській державі, а вкінці й інкорпорація її до Польщі тяжко відбилася на білоруським письменстві. Освічені люди щораз більше польщилися й цуралися рідної мови, а з кінцем XVII. в. вона й по закону виходить з урядового ужитку. Білоруські твори стають рідкістю (білоруська сатира на протестантського пастора 1642; білоруські інтермедії в рукописних польських

драмах). Заховує її тільки уніяцьке духовенство (збірники побожних пісень „кантички“ XVIII. в.). Білоруська мова перестає бути мовою інтелігенції, мовою вищої культури. Але любов до неї не завмирала ніколи, навіть серед спольщених, а опісля й змосковчених земляків. Подув романтизму і викликане ним загальне зацікавлення народньою старовиною й творчістю, яке захопило цілу Європу на переломі XVIII-XIX. вв., роздмухали цю інстинктовну любов і вкінці привели до відродження білоруської літератури. Розвиток її в XIX-XX. вв. переходить три добі: перша — це доба шляхетського романтизму до 70-80. рр. XIX. в., друга — доба народницька від 80-х рр. до 1-ої революції 1905. р. і на решті третя, національна, від 1905. р. до нашого часу. Перша доба дуже подібна до нашої Котляревщини і таки починається з білоруської трагедії „Енеїди“, яку зладив у початках XIX. в. Вікентій Ровинський під виразним впливом поеми Котляревського. Білоруські письменники цього часу стояли під сильним польським впливом і були властиво польськими письменниками. Ось видатніші з них: Ян Барщевський, Артем Даревський-Верига, Вікентій Дунін-Марцінкевіч, Вікентій Каратинський, Олександр Рипінський, Ян Чечот та інші; всі вони пишуть по білоруськи для забави, або для заспокоєння інстинктовної любови до рідного слова. Це покищо спроби пера. В другій добі письменники керуються чинною любов'ю до мужика, спочуттям до його гіркої долі й бажанням її поліпшити. Головні представники народницької доби: Францішок Богушевіч, Ян Неслуховський, що писав під псевдонімом Янка Лучина, Олександр Пщолка й ін. Оживлення громадського й політичного життя в цілій Росії в 900-тих роках не могло не відбитися й на білоруським руху. Дуже багато до розвитку національної свідомости серед інтелігенції причинилася тоді своєю революційно-національною роботою „Білоруська Соціалістична Громада“. По революції 1905. появляються вже й легальні видавництва й часописи („Наша Доля“ й „Наша Ніва“ 1905), довкола яких гуртуються письменники старшого покоління й повна національного ентузіазму молодь, що намагається піднести білоруську літературу на європейський рівень. Ось визначніші імена цієї молоді генерації: Антін Левицький (пише під псевд. Ядвігін Ш.), Кость Міцкевіч (поезія під псевд. Якуб Колас, проза — Тарас Гуца), Ян Луцевіч — найбільший сучасний білоруський поет, відомий під псевд. Янка Купала, покійний Максим Богдановіч, Самійло Плавнік (псевдоніми: Зьмітрок Бядуля й Ясакар), Олександр Прушинський (псевд. Алесь Гарун), Францішок Аляхновіч, Констанція Буйло, Дмитро Жилуновіч (псевд. Цішка Гартний), Кузьма Чорний, Михайло Кудзелько (Ми-

хась Чарот) та інші. Тепер уже будучність білоруської літератури забезпечена. Існує ціла низка білоруських часописів і видавництв, а з заснуванням по останній революції, білоруського університету й білоруської Академії Наук у Мінську починає розвиватися й білоруська наука.

**Білоруська Радянська Соціалістична Республіка**, БРСР, утворена в рр. 1919/20 з давньої мінської, вітебської, смоленської й гомельської губ., має 110.000 км.<sup>2</sup> і 5.000.000 меш. Адміністративно ділиться БРСР на 10 округ і 100 районів. Населення в 75% білоруси, решта жиди, поляки, українці й москалі, 14% населення живе по містах. БРСР країна сільсько-господарська, головню родиться тут жито, овес і картопля. Управляють також льон. Худоби випа-сають не мало, але більше задля робучої сили, ніж для молочного господарства. Завдяки болотам і лісам вигодовують багато свиней. Ліс дає значну часть прожитку населенню при рубанні й сплаві, а також при обрібці деревного матеріалу. Промисл розвинений слабо, головню споживчий, деревний, а також волокняний. Заховане в великих розмірах домашнє ремесло, головню для виробу дерев'яних, споживчих, сукняних і шкіряних річей. Торговельне значіння БРСР невелике. Головне місто БРСР Мінськ (Менск), що є також осередком білоруської культури й осідком головних наукових установ та найвищих шкіл.

**Білосток**, гл. Б'ялисток.

**Білотка**, едельвайс, гл. Шаротка.

**Білоус**, 1) Михайло, основник друкарні в Коломиї, \*1838, видавець часописів: „Голос Народа“ й „Руска Рада“, книжок: „Гайдамаки“ Шевченка й ін. 2) Теодор, брат першого, директор гімназії й письмен. (1828-92).

**Білоусенко О.**, гл. Лотоцький О.

**Білоцерківська округа**, має 6 міст і 968 селищ, 19 районів і 365 сільрад. 9.840 км.<sup>2</sup> пов., 861.250 меш., Гл. Біла Церква.

**Білоцерківська умова**, між Б. Хмельницьким і поляками 28. IX. 1651 по битві під Берестечком: число козацького реєстрового війська зменшено до 20.000, козаки мали проживати тільки в київськїм воевідстві, козацький гетьман підлягає польському, шляхта вертається до маєтностей. Після побіди під Батогом 1652 умова втра-тила значіння.

**Білошкіра**, левкодерма, білі плями на шкірі на тлі природженого неправильного розміщення клітин, в яких міститься шкірний барвник-пігмент, або на тлі набутого місцевого знищення цих клітин різними хобрами.

**Білошкіряцтво**, гл. Гарбарство.

**Білоягідник**, коралина (*Symphocarpus*), корчовата рослина до 2 м. вис., з роду козолистих, з малими, круглавими листочками і дрібними, зрослоплатковими цвітками; походить з півн. Америки, у нас

плекана по городцях задля гарних сніжно-білих кругленьких овочів.

**Білюга**, 1) морський ссавець (*Delphinor-terus leucas*), до 5 м. дов., порода узуб-лених китовців, білої краски; живе в Льо-довому океані;

полюють на нього для тов-щу; 2) найбільша риба з родини осятрів (осетрів) (*Acipenser huso*), до 10 м. дов., до 1.500 кг. ваги, живе в морях Чорному й Кас-пійському, звід-кіля входить

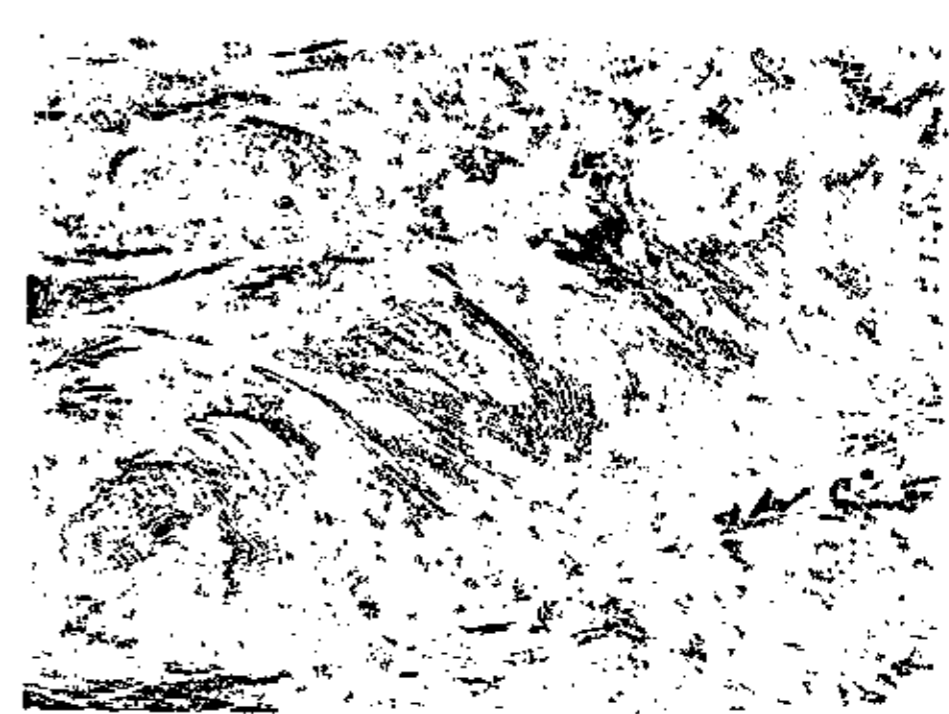

Білюга-ссавець.

нераз досить далеко до більших рік, скла-дати з весною ікру. Б. ціниться задля ікри (кав'яру), м'яса і клею, виварюваного з плавного міхура, що вживається до чи-щення пива й вина, до виробу тзв. англій-ського плястру, мазки (кіту) до вікон, тощо.

**Білявський Остап**, львівський маляр кін-ця XVIII. в., †1803, здобув малярську осві-ту в Римі. Малював портрети й рел. кар-тини з помітними впливами псевдокляси-цизму й старих, цехових традицій галиць-кого малярства.

**Білянс**, балянс, (іт.) в книговодстві ра-хункове замкнення, яке містить у собі про-тиставлення складників маєткових і зобо-в'язань підприємства, усталених на осно-ві інвентарів, для з'ясування відношення між посіданим маєтком і довгами та влас-ним маєтком підприємця, вложеним у це підприємство. Це рахунковий спосіб кон-тролі стану майна в означеному дні (пр. на 31. грудня). Б. має дві сторони, які по-винні (в засаді) себе рівноважити: по одній стороні ставляється всі, колинебудь і ким-небудь у підприємство вложені капітали (т. зв. пасивна сторона білянсу, коротко пасив); по другій стороні всі ті предмети майна, які справді є у володінні підприємства (активна сторона, актив). Таким чином пасивний бік білянсу контролює стан майна, є наче голо-сом сумління підприємства. Б. можна штучно підправляти; цьому стараються за-побігати законні приписи. Складати білянс закон зобов'язує всі кооперативи, ак-ційні спілки з обм. порукою, самоврядні і державні установи. Б. торгове льний, зіставлення вартости ввозу і вивозу това-рів через кордон держави. Коли перева-жає ввіз, говорять про пасивний, коли ви-віз — про активний торговельний білянс. Б. платничий якоїсь держави; це зістав-лення всіх грошових припливів і відпливів через границі держави.

**Білянський Петро**, гр.-кат єпископ львів-ський, галицький і кам'янецький (1736-97).

**Біляшівський Микола**, укр. археолог і музеолог, член ВУАН і НТШ (1867-1926), зор-



ганізував городецький музей барона Штайнгеля на Волині. Потім сливе до смерті був директором київського міського музею старовини й мистецтва, опісля укр. державного музею, для розвитку котрого пожив великі заслуги. В 1906 був членом І. Думи і належав там до укр. клубу. Під час війни був уповноважений від петербурзької Академії Наук для охорони пам'яток культури. Наукові праці друкував гол. в „Київській Старині“ та в „Археологич. Лїтописи Южної Росії“, яку сам видавав і редагував.

**Біль**, (англ.) проєкт закону в Англії та ЗДА внесений до одної з палат парламенту, а також сам цей закон.

**Біль**, нагорода за біль. Хто ранив когось на тілі, той має не тільки звернути пошкодованому видатки на лічення та страчений заробіток, але й заплатити йому на жадання відповідну нагороду за біль.

**Біль** (Biel), фр. Бієн (Biègne), місто над озером Біль, у швейцарськїм кантоні Берн, у підніжжі гір Юра; 37.000 меш., які говорять нім. і фр. мовою. Виріб годинників.

**Більбао**, місто в Біскаї, важна пристань Іспанії, 150.000 меш.; великий гутничий промисл, вивіз заліза і руди.

**Більбасов** Василь, рос. історик і журналіст (1838-1904), проф. київського унів., опісля редактор впливового петербурзького ліберального денника „Голос“; написав „Історію Катерини II“.

**Більмо**, частинне або цілковите змутнення поверхні прозорки ока, яке часом полишається після вигоєння запального стану прозорки.

**Більон**, (фр.) дрібні гроші, що заступають золото, роблені з мішаного металю, в якому є мало срібла або тільки нікель.

**Більрот** Теодор, знаменитий нім. хірург (1829-94), учився в Берліні, був проф. у Цюріху, а вкінці у Відні, де й помер. Написав силу наукових праць, з котрих найславніша: „Підручник хірургічної патології і терапії“.

**Білефельд**, місто в зах. Німеччині, 90.000 меш., осередок вестфальської льняної промисловости; фабрики плюшу, білля, машин до шиття, роверів.

**Більськ**, повітове місто на Підляшші, 5.000 меш. Це старе, нині підупале, вже в XIII. в. відоме місто, мало велике значіння в XVI. і XVII. вв.; руїни старого замку.

**Більці** (рум. Bălți), місто в Басарабії, 30.000 меш. Торговля скотом.

**Більче Золоте**, пов. Борщів, у підземній красовій печері, Вертеба, велике селище з неолітичною мальованою керамікою, глиняними фігурками та кремінним, кам'яним, кістяним і мідяним знаряддям. Приналежність найдених там людських кістяків до цієї культури непевна.

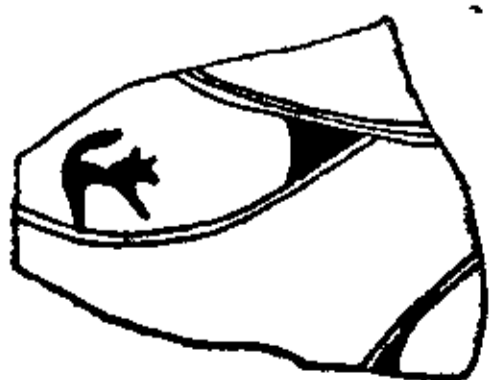

Більче Золоте: черепок з кам'яної доби.

**Більшість**, кількість голосів, яка має при голосованні рішаче значіння. Розрізняємо: 1) звичайну б., пр. за А 40, за Б 30, за В 20 голосів, — А має за собою більшість; 2) абсолютну б., коли є більше, як половина голосів; 3) кваліфіковану б., коли для рішення вимагається більше, як абсолютна більшість, пр.  $\frac{2}{3}$ ,  $\frac{3}{4}$ ,  $\frac{4}{5}$  голосів. Рішення більшістю голосів зустрічаємо вперше у старовинній Греції.

**Більшовизм**, рос. соціалістична партія, що повстала під проводом Леніна з розколу рос. соц.-демократичної партії. Розкол явився практично на тлі організаційного і тактичного питання: Ленін домагався строгої централізації і в революційній боротьбі виключав компроміс із несоціалістичними партіями. На партійному конгресі в Лондоні 1903 найшлися сторонники Леніна в більшості, це дало початок назві „більшовики“ в протиставленню до „меншовиків“, як другого напрямку в партії. Органом „меншовиків“ була „Іскра“ — „більшовики“ стали видавати „Вперьод“. Революція 1905 загострила противенства. Меншовики заступали думку компромісу з усіма опозиційними партіями для добуття політичних прав — більшовики вимагали боротьби з буржуазією в ім'я соціалістичної революції. Більшовики були проти участі у виборах до Думи, меншовики за участю. Коли з вибухом війни 1914 усі соціалістичні партії проголосили часове замирення з буржуазією і прийняли участь у війні по боці своїх держав, Ленін кинув гасло 1915, що завданням пролетаріату кожної держави є при помочі страйків і загостреної боротьби довести до перемирення війни на громадянську війну, до розвалу капіталізму та заведення „демократичної диктатури пролетаріату і селян“. До здійснення цих кличів ішли більшовики послідовно під час революції 1917 з метою зробити революцію соціалістичною. Під час, коли соціалісти-революціонери і меншовики вели компромісову політику з буржуазними партіями (міністерство Керенського), більшовики зайняли непримирне становище проти буржуазії. Їх впливи серед робітничих і селянських мас та війська росли, зокрема в „Робітничих Радах“. Петроградська „Рада Робітничих та Солдатських Депутатів“ була зовсім в їх руках. Тим часом вибори до Установчого Зібрання дали більшість с.-р.-ам і меншовикам. Більшовики виставили клич: уся влада Робітничим, Солдатським та Селянським Радам (Советам) — розігнали Установче Зібрання й захопили владу (Жовтнева революція 1918). Політичну організацію, яку надали державі більшовики, назвали вони самі Союзом Радянських Соціалістичних Республік, — в скороченні СРСР. В її основі лежить тзв. „радянська система“. Найнижчою організаційною одиницею є „ради“, а саме робітничі (обирані в головному по окремих фабриках та май-

стернях) та сільські, обирає на територіяльній основі. Сільські ради обирають відпоручників до окружних рад, окружні й міські до області, останні до рад поодиноких республік. Центральна рада обирає „Виконавчий Комітет“ і „Народніх Комісарів“. Аналогічно з деякими відмінами складається всесоюзна влада. Виборче право не є загальне: воно не прислуговує представникам буржуазії, духовенству, тощо. Воно не є рівне: в містах припадає один член Ради на меншу кількість виборців, ніж на селі. Радянська система не визнає поділу влади: ради об'єднують у своїх руках як законодавчу, так і виконавчу владу, тільки судова влада зорганізована окремо. Усі радянські соціалістичні республіки зв'язані в Союз Рад. Соц. Республік. Правна істота цього союзу не підходить ані під звичайне поняття союзної держави, ані союзу держав; принципово прислуговує окремим державам право виступити з союзу, — з другого боку усі найважливіші справи належать до Союзу (закордонні справи, військо, скарбовість, шляхи, торговля), а автономія поодиноких держав дуже вузька. Радянська система має бути засобом для здійснення диктатури пролетаріату. Цим оправдують більшовики пануючу роллю політичної поліції „чека“ (скорочення, себто „Чрезвычайная Комісія“ — зміненої пізніше на „Державне Політичне Управління“ (ДПУ). Економічна політика більшовиків має на меті заведення соціалістичної господарської системи шляхом „націоналізації“ землі та підприємств. Курс цієї політики мінявся: після періоду радикального „воєнного комунізму“ прийшла доба „нової економічної політики“ (НЕП), яка давала полекші дрібним купцям, промисловцям та селянам — „середнякам“, — опісля наступило загострення курсу, особливо на полі примусової колективізації сільських господарств. Про теоретичні основи більшовизму, гл. „Соціалізм“.

**Більшовик**, прихильник більшовизму.

**Більярд**, (фр.) особливо приладжений стіл покритий сукном, на якому грають киями та кулями; гра полягає в тому, щоб одна куля, вдарена кием, вдарила дві інші кулі; кулі є дуже пружисті, звичайно з слонової кости.

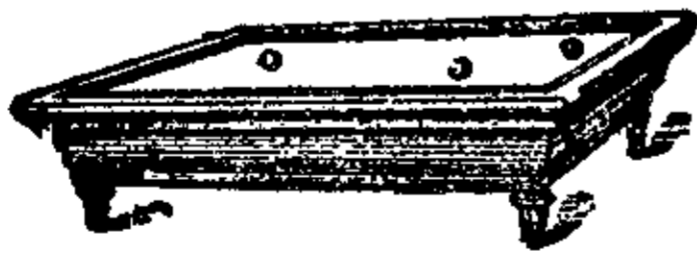

Більярд.

**Біметалізм**, або дво-металізм, таке налагодження валютарної справи, що й золото й срібло є рівноправними; монети б'ються з обох цих металів, при чому відношення вартости обидвох є законно усталене; гл. Валюта.

**Бінарна номенклатура**, науковий спосіб називання рослин і тварин двома словами, перше з них означає рід, друге породу, до якої дана живина належить, пр. бджола медяна, бджола земляна, бджола

лиса і т. д. Цей спосіб називання тварин, придуманий Лінеєм, вживається в науці донині.

**Бінарний**, бінерний, (лат.) зложений з двох одиниць.

**Бінгемтон** (Binghamton), місто в державі Нью-Йорк, ЗДА, залізничний вузол, тютюновий промисл; 67.000 меш.

**Бін-Дінг**, найбільше місто Аннаму, 74.000 меш.; вивіз шовку.

**Біне** (Binet) Альфред, фр. психолог (1857-1911). Працював над розслідами умового розвитку дітей. Його методою послуговуються у всьому світі при навчанні умово упосліджених дітей. Гол. твори: „Нариси досвідної психології“, „Духова втома“, „Досвідні студії над розумом“.

**Бінерт** (Bienerth) Ріхард, австр. політик (1863-1918), кількаразовий міністер.

**Бінокль**, біноклі, (фр.) далековид для обох очей; шкла до очей (окуляри).

**Біном**, (лат.) гл. Двочлен.

**Біноміальний ряд**, гл. Двочленний ряд.

**Бінуе**, гл. Бенуе.

**Біо...**, (гр. біос — життя) в злучі з відповідними словами означає, що дотичне слово відноситься до життя або до його проявів.

**Біо** (Biot) Жан Батіст, фр. математик, фізик і астроном (1779-1862), відкрив разом із Саваром (Savart) закон взаємного ділання електр. струї і магнетного бігуна на себе (Закон Біо — Савара).

**Біоген**, (гр.) дуже складна й дуже нетривка білковинна річовина, яка на думку Ферворна є тільки в живих органічних річовинах і зникає з хвилиною, коли вони перестають жити.

**Біогенеза**, (гр.) повстання живин з інших живих істот того самого роду; прстилежність: а бі о г е н е з а, повстання живин без співучасті інших живих істот.

**Біогенетичний закон**: „Зародковий розвиток (онтогенеза) живин є коротким повторенням родового розвитку (філогенези)“, себто: кожна живина, в своєму розвитку від первісної одноклітинної до вповні дозрілої досконалої постаті, повторює в головних зарисах будову всіх головних громад нижчих родів живин. На думку творця цього закону, Гекеля, це — один з основних законів живої природи, однак він має багато противників.

**Біогеографія**, (гр.) наука про розміщення живин на поверхні землі; розділюється на: фіто-,зоо-,антропо-географію; гл. дотичні слова.

**Біограф**, (гр.) життєписець, той, що описує життя даної людини.

**Біографія**, (гр.) життєпис, опис життя даної людини.

**Біодинаміка**, (гр.) наука про сили, які спричинюють життєві прояви та ними кермують; частина фізіології.

**Біоенергетика**, (гр.) наука про переміни сил (енергій) у живих творах природи.

**Біоліт**, гірнина (скала) органічного походження, пр. крейда, вугілля, нафта.

**Біологічна психологія**, споріднена з порівняльною психологією, вважає духові прояви людини проявами життєвої енергії, що знову є одним із проявів фізично-хімічної енергії живин; прихильники цього погляду вважають психологію частиною біології, яка розсліджує духові чинності живин; одним з основників цієї психології є аргентинський психолог Хозе Інхенієрос (José Ingenieros).

**Біологічна стація**, наукова установа, де досліджують життя рослин (гл. Ботанічна стація), або тварин (гл. Зоологічна стація).

**Біологія**, (гр. „наука про життя“) наука про живі твори природи, а саме про рослини (гл. Ботаніка), тварини (гл. Зоологія), і про людину (гл. Антропологія). Розділюється на фізіологію, себто науку про життєві чинності живин та екологію, науку про спосіб життя живин.

**Біомагнетизм**, (гр.) магнетичні прояви в живих творах природи, гл. Месмеризм і Магнетизм тваринний.

**Біомант**, (гр) мантий, що віщує довжину життя.

**Біомантія**, біомантика, (гр.) у судівництві розслід, чи людина в хвилину даного випадку була жива, чи мертва; віщування знахорями довжини життя на підставі живчика й інших проявів.

**Біометрія**, біометрика, біоаритметика, (гр.) наука, що займається математичними обчисленнями життєвих проявів та з'ясуванням їх математичними законами.

**Біомеханіка**, (гр.) наука про фізичні сили в тілі живин, спричинені і витворені життєвими проявами.

**Біон**, 1) Б. зі Смірни в Лідії, з кінця II в. до Хр., автор гарних поем-картинок на зразок ідилій Теокрита; з них найбільша „Похоронна пісня присвячена пам'яті Адоніса“. 2) Б., зв. Бористенський, себто з міста Бористен над гирлом Дніпра, б. 280 до Хр., колючий сатирик, автор „Розмов“, наслідуваних Горацієм у його сатирах.

**Біономія**, (гр.) наука про закони життя.

**Біонтологія**, (гр.) наука про розвиток поодинокі живини; гл. Онтогенеза.

**Біоризатор**, прилад до біоризації молока.

**Біоризація**, (гр.) стерилізація молока, при якій в молоці гинуть зарази (бактерії), хоч воно задержує прикмети сирого молока. Це dokonується розпиленням молока в гарячій посудині і наглим його охолодженням.

**Біоскопія**, (гр.) розслід життєздатности живих творів природи; таксж гл. Рентгеноскопія.

**Біостатика**, (гр.) наука про пересічне тривання життя, також обчислення пересічної густоти населення.

**Біота**, гл. Туя.

**Біотехніка**, (гр.) напрям у науці, який

шукає у природі зразків для розв'язки технічних питань, пр. уладження літаків на зразок птахів.

**Біотит**, гл. Лосняк.

**Біотомія**, (гр.) наука, що займається розділом тіла живин на складові частини; розділюється на фітотомію і зоотомію; гл. ці назви.

**Біофеноменологія**, (гр.) наука про прояви життя живих творів природи.

**Біофізика**, (гр.) припоровлення фізичних законів мертвої природи до проявів живої природи; б. разом з біохемією причинилися дуже до розвитку біології.

**Біофор**, (гр.) складник живої річовини, від якого залежить життя, гл. Біоген.

**Біохемічна метода лічення Шюслера** (1827-98) приймає, що недуги є наслідком недостачі конче потрібних неорганічних складників тіла; вона старається лічити їх введенням цих річовин до організму у зовсім дрібних кількостях.

**Біохемія**, (гр.) наука про хемічний склад річовин, з яких утворені та які витворюють живини природи: рослини, тварини й люди, та про хемічні й фізично-хемічні життєві прояви згаданих живин; ділиться на рстинну хемію (фіто-хемія) і тваринну хемію (зоо-хемія).

**Бір**, ліс на високім піщанім місці, головно сосновий.

**Бірбавм** (Bierbaum) Отто, нім. письмен., модерніст з погідним гумором (1865-1910). Оснував часопис „Pan“. Писав поезії, повісті, драми.

**Бірдслі** (Beardsley) Обрей, знаменитий англ. мистець-графік (1872-98), основник графічного вивінування модерної книги. Особливо замітні його ілюстрації й заставки до творів О. Вайлда.

**Бірецький**, 1) Атанасій (Олександр), перемиський єпископ 1445-67, 1464 добув potwierдження прав єпископства; 2) Йона (Іван), перем. єпископ, 1467-93, дістав привілей для владицтва 1469.

**Біржа**, (фр. bourse, нім. Börse, від імені голянд. купця Van der Beurse, в якого домі відбувалися сходи купців у XV. в., англ. exchange) місце, де збираються купці для заклічування діл в обсягу купна-продажі вартісних паперів і векслів та валют (грошова біржа) і товарів (біржа товарова, збіжева, цукрова, бавовняна і т. д. Біржі це корпорації, затверджені державою; догляд за ними довірений „біржовим комісарам“. Управу біржі вибирають члени; членом може бути звичайно тільки солідна торговельна фірма; член платить доволі значну річну вкладку. Крім членів можуть брати участь у біржі тзв. „учасники“, допущені радою біржі. На біржі звичайно урядують офіційно до того уповажнені посередники (сензали); вони збирають замовлення, або заклічують інтереси іменем тих, хто їм доручив бути посередником. Щодо товарних бірж, то вони

займаються товарами, що їх можна заступити прібікою (пр. жито, льон, риж, цукор після прібіки). Ще вищим ступнем в організації біржової торгівлі є торг без зразків у натурі, по ідеально встановленим зразкам (стандарту); так відбувається пр. торгівля пшеницею на америк. біржах. Біржова управа оголошує звідомлення про рух оборотів на біржі та про ціни (курси), які платилися.

**Біржові (правні) діла** заключаються на біржі по біржовому праву. Яко такі, вони належать до абсолютних торговельних діл, та можна їх доходити перед судом. Вони є або касові діла, що мусять бути негайно виконані, або часові, тобто з платністю в означеному часі. Ці останні мають на меті або справжню доставку річей (доставні діла), або різницю біржової ціни між днем заключення й днем означеним (диференційні діла). При тому одні спекулюють на звишкці цін (à la hausse), другі на знизкці (à la baisse). Щоб обмежити ризико, можна, заключити тзв. преміове діло: закупець купує або продавець продає під умовою, що може відступити від договору, заплативши за відступлення премію. Закупець може також вимовити собі за оплатою премії, дати або взяти по тім самім курсі. Така умова називається стеляжа. Можна далі умовитися, що хто заплатить премію, може жадати виконання в довільному часі, що його наперед заповість (тзв. есконтове діло). Спекулянт на звишкці може папери продати, зараз за готівку але рівночасно закупити їх на означений речинець по вищому курсі (тзв. прольонгата); те саме може зробити спекулянт на знизкці, спекулюючи на нижчий курс, ніж у день передання паперів у переховок; різниця курсів називається репорт або депорт, та відповідно до цього кажемо про репортіві й депортіві діла.

**Бірзула**, містечко в Молдаванській АРСР над Ягорликом, 17.940 меш. з того 93,8% українців. Зимом 1919 постій Начальної Команди УГА перед переходом до більшовиків.

**Біркеланд** Крістіан, швед. фізик і хемік (1867-1917), дослідник катодних, електр. і соняшних промінів і враз з Ойде (Eude) винахідник синтетичного способу витворювання азотної кислоти з повітря.

**Бірма** (Burma), давніше незалежне королівство, від 1836 провінція брит. Індії, положена в півн.-зах. частині Загангової Індії; 600.000 км.<sup>2</sup>, 13.200.000 населення. Переважно гірська країна. Низини лише над рікою Іраваді, котра є головною артерією країни. Населення складається головню з бірманів, індійсько-китайського походження і буддійської релігії. Заняття населення: рільництво, головню управа рижу; невеликі копальняні багатства (золото, мідь, цина, вугілля, нафта). Головне місто Рангун.

**Бірманці**, переважаюча людність Бірми,

що має до 9½ міль. душ (1921) і належить до монгольської раси.

**Бірон**, 1) Ернест Іван, улюбленець цариці Анни Іванівни (1690-1772), 1737 герцог Курляндії, 1740 регент в імені малолітнього Івана, усунений Мініхом і засланий на Сибір, 1763 знову герцог Курляндії. 2) Петро, син Ернеста Івана (1724-1800), 1795 відступив Курляндію Росії.

**Бірюза**, гл. Туркус.

**Біс**, (лат.) вдруге, ще раз; таким вигукком викликають артиста, щоби ще раз повторив відогране чи проспіване.

**Бісер**, (гр.) пацьорки, дрібні шкляні або металеві різнокольорові намистинки, нашивалися для прикраси жіночого одягу; перли.

**Біскайський залив**, частина Атлантику між Францією й Іспанією, дуже бурхлива.

**Бісквіт**, (фр.) ніжне тісточки, рід солодкого коржика, з муки, цукру, масла та яєць.

**Бісквітова порцеляна** (Biskuitporzellan), двічі випалювана, неполивана порцеляна.

**Біскра**, гурток оаз в півд. Альжирі з містом цієїж назви; зимова кліматична місцевість, теплиці, 22.000 меш.

**Бісмарк Отто**, знаменитий нім. державний муж (1815-98); 1850 член ерфуртського парламенту, 1859 прус. посол у Петербурзі, 1862 в Парижі, 1862 пруський президент міністрів і мін. закорд. справ, спричинив 1864 війну з Данією, 1866 з Австрією, 1870 з Францією, після якої 1871 довів до утворення нім. цісарства; 1872-9 „культурна боротьба“ з центром, 1878 закон проти соціалістів; 1878 берлінський конгрес, 1879 союз з Австрією, 1883 з Італією; уступив через непорозуміння з Вільгельмом II. „Думки і спомини“; промови.

**Бісмарків архіпелаг**, гл. Нової Британії архіпелаг.

**Бісмаркшютте** (Bismarckshütte), гл. Гайдукі Вельке.

**Бісмут**, (вісмут, Bi) метал. Знаходиться у самороднім стані та в рудах (бісмутовий блест або сірчак бісмуту), головню в Болівії. Одержують його через витоплювання, або через редукцію руди при допомозі вугілля; червоново-білий, блискучий, крихкий, кристалізує в ромбостінниках, топиться при 260°. Стопи (альяжі) бісмуту здебільша топляться легко, пр. метал Вуда (Wood), що складається з 4 ч. бісмуту, 2 ч. олова, 1 ч. цини та 1 ч. кадму, топиться при 685°. Бісмутової бронзи уживають до дзеркал і рефлєкторів. Триокису бісмуту уживають до виробу шкла, що сильно заломлює світло, до мальовання на шклі та на порцеляні; солей бісмуту до виробу шмінки, як засобу на попарення і до лічення шкірних недуг.

**Бісмутова люта**, гл. Люта.



Отто Бісмарк.

**Біссінг** Моріц Фердінанд, нім. генерал, (1844-1917), нім. губернатор Бельгії 1914-17; піддержував флямандський сепаратизм.

**Бісульфїтний розчин**,  $(\text{Ca}(\text{HSO}_3)_2)$  одержується з вапняка, газової сульфїтної кислоти й води. Вживається для одержання целюлози з дерева. Має особливе значіння в папірництві

**Бісурка**, босорка(ня) у карпатських і подільських українців відьма, чарівниця.

**Бісурман**, басурман або бусурман, народна назва магометан; поганець, недовірок.

**Бісус** (byssus), 1) первісно у греків і єгиптян ніжна прозора тканина; 2) тонкі, ніжні волоконця, витворені особливими залозами у деяких морських м'якунів; особливо гарний бісус витворюють: мідія або мулич (Mutilus) і застромець (Pinna), у яких він творить буйні волокнисті китиці; з бісусу виробляють тканини на рукавички, торбинки, а навіть білля.

**Бітліс**, місто в турецькій Вірменії, 30.000 меш., курдів, турків, вірмен.

**Бітоль**, Бітоля, турецька назва міста Монастир у Македонії (Югославія); 28.000 меш., виріб килимів.

**Бітті** (Beatty) Девід, англ. адмірал, \*1871, командував у боротьбі під Скагерраком; 1916-1919 командант Великої Фльоти.

**Бітті** (Beattie) Джемс, шотландський філософ (1735-1803), виступає проти емпіризму Лока і скептицизму Юма, вказуючи на здоровий розум (common sense) і моральний інстинкт, як вроджені, імманентні основи правди.

**Бітум(ен)**, (лат.) копальна органічна, легко запальна речовина, що переважно складається з вуглеводнів: асфальт, земний віск, нафта й т. п.

**Бітуменовий**, пересяклий бітуменами.

**Бітумічні скали**, пісковик, лупак і вапняк, пересичений бітуменами, пр. карпатські темні менілітові лупаки.

**Біфстик**, біфстекс, (англ.) кусень кращого битого волового м'яса, яке смажать без приправи на швидкім огні.

**Біфуркація**, (лат.) розгалуження рік, шляхів, гір; розвилки.

**Біцаро**, біцарро, (іт.) в музиці: химерно.

**Біцепс**, (лат.) двоголовий, з двома обличчями; два на початку розгалужені м'язи — згиначі: один передрамени, другий підстегня.

**Біцикль**, (лат.-англ.) двоколесний прилад до їзди, порушуваний ногами; двоколесник; колесо.

**Бічер-Сто** (Beecher-Stowe) Гарієт, амер. письменниця (1812-96), написала м. ін. твір „Хата дядька Тома“, в якому змалювала терпіння муринських невольників; твір, перекладений майже на всі европ. мови. м.

ін. на українську, причинився в значній мірі до знесення невольництва.

**Бічніця**, (бічна поверхня) (мат.) крива частина поверхні валка (циліндру) та стіжка (конусу).

**Бішари**, кочовниче плем'я хамітської групи, що живе між берегом Червоного моря і Нілем.

**Бішеліє** (Bisceglie), півд. іт. пристань над Адріатиком; 38.000 меш.; виріб вина, оливи.

**Біянт**, з Прієни в М. Азії, один із тзв. сімох гр. мудрців, сучасник Солона.

**Біяс**, гл. Біянт.

**Блават**, блаватас, голуба шовкова матерія, якої залюбки вживали за козацьких часів.

**Блават**, гл. Волошка.

**Блаватська** Олена, славна рос. теософка (1831-91), авторка численних творів в англ. мові, предсідниця заснованого нею всесвітнього Теософічного Товариства; родом з України, працювала в Англії, Півд. Америці й Індії.

**Благодать**, гл. Ласка.

**Благодать**, гора у середн. Уралі, 1154 м. Копальні магнетної залізної руди.

**Благоєв** Дмитро, провідник болгарської соц.-демократії (1855-1924), родом македонець, учився в Одесі й Петербурзі, де заложив перший соц.-дем. гурток із студентів для праці серед робітників. Арештований утікає в Болгарію і стає там на чолі соц. руху. Помер у в'язниці, арештований урядом Цанкова.

**Благородні гази**, шляхетні гази: гелій, аргон, криптон, неон, ксенон. Вони є найпізніше відкритими складовими повітря. Гелій знаний уже від 1838, коли Норман Локієр (Lockyer) відкрив його у соняшній атмосфері. В 1894 відкрили Релей (Rayleigh) і Ремсей (Ramsay) у повітрі аргон, а в 1898 Ремсей і Треверс (Travers) неон, криптон і ксенон. Гелій і аргон знаходяться також у деяких мінеральних джерелах. Гелію вживають до наповнювання повітроплавів (баллонів), аргону до наповнювання електр. жарівок. Благородні гази помітні тим, що не лучаться з ніякими первинними.

**Благородні метали**, шляхетні метали. дуже відпорні на хемічні впливи, не змінюються на повітрі й на огні; до них належать золото, срібло, п'ятина,

**Благослав** Ян, гуманіст (1523-71), найбільший чеський поет XVI в., єпископ громади Чеських Братів, автор збірника духовних пісень, перекладу Нового Завіту й граматики чеської мови (1571), в якій записана наша пісня про Стефана Воєводу (Дунаю, Дунаю, чому смутен течеш?).

**Благочинний**, у правосл. церкві те саме, що у гр.-кат. декан.



Г. Бічер-Сто.



Девід Бітті.

**Благовещенськ**, місто над середнім Амуром на Далекому Сході в Азії в СРСР, 58.000 меш., торгівля збіжжям, худобою і чаєм.

**Благовещенський** Микола, рос. класичний філолог (1821-92), автор багатьох цінних праць.

**Благосветлов** Григорій, рос. публіцист (1824-80), редактор радикальних рос. журналів „Русское Слово“ й „Дѣло“.

**Блаженство**, щасливість; євангельські блаженства — це частина нагірної проповіді Ісуса Христа.

**Блакитна кров**, аристократична, панська порода. Назва походить з Іспанії, де біла шкіра та синяві жили візиготської шляхти ярко відбивали від темних тіл маврів і туземців.

**Бларамберг** Павло, рос. композитор (1841-1907); 5 опер, симфонічні поеми, твори для оркестри з хором і т. д.

**Блатенське князівство**, (назва від озера Блатно) утворилося в IX. в. в області паннонських слов'ян (князі Прибина і Коцел), існувало яких 50 літ; б. 884 прилучене до Моравії.

**Блатно**, (мадяр. Balaton, нім. Plattensee) озеро в зах. Угорщині, 650 км.<sup>2</sup>, мілке (найбільша глибина 11 м.), багато риб, дуже гарний краєвид.

**Бледн** (Bledon), фабричне місто біля Ньюкастлю в Англії; 31.000 меш.: копальні вугілля.

**Блейхман** Юлій, рос. сальоновий композитор (1868-1909), опери, романси, камерні твори й т. д.

**Блек** (Blake), 1) Вільям, англ. артист маляр, ритівник і поет (1757-1827), оцінений аж пізніше прерафаелітами. 2) Роберт, англ. моряк і полководець (1599-1657), знищив голландську флоту.

**Блек** (Black) Джозеф, англ. хемік і фізик (1729-66), визначив вперше питоме тепло, змірив тепло топлення льоду й відкрив двоокис вугля.

**Блекборн** (Blackburn), промислове місто в зах. Англії; 124.000 меш.; бавовняний промисл.

**Блек-ботом**, (англ.) сальоновий танець американсько-мурицького походження.

**Блекіт**, гл. Петрушка собача.

**Блекова кришильниця**, машина, якою грубо дробляться різні матеріали на фабриках: вапняк, доломіт, руда, вугілля і т. ін.

**Блекота**, німиця (*Hyoscyamus niger*), зелеста рослина з роду беленуватих з широким косматим листям, брудно-жовтавим, лійкуватим квітом, росте при дорогах і на смітниках; уживається в народнім лічництві проти кашлю, коклюшу, нервових недуг і болю зубів.

**Блекпул** (Blackpool), пристань у півн.-зах. Англії над Ірійським морем; 90.000 меш.; купелева місцевість.

**Блекстон** (Blackstone) Вільям, славний англ. правник (1723-80).

**Бленвіль** (Ducrotay de Blainville) Анрі-Марі, знаменитий фр. зоолог і порівняльний анатом (1778-1850).

**Бленда**, 1) дочеплена частина до зовнішньої поверхні муру, пр. аркади; 2) текстурка або бляшка з отвором для пропущення лише середніх промінів, а здержання крайніх промінів; 3) свитня, сполука сірки з металом неметалічного або слабо-металічного вигляду, здебільша просвітляста, пр. цинкова свитня.

**Бленорея**, бленорагія, (гр.) зубриця (трипер), венерична недуга, спричинена бактеріями гонококами, проявляється хоробовим виділюванням слизи і гною із слизних оболонок знарядів людського тіла. Хорій мусить здержатися від алкогольних напоїв і гострих потрав та шукати поради у лікаря-спеціаліста.

**Блеріо** (Bleriot) Люї, славний сучасний фр. повітроплавець і будівничий літаків, що мають його ім'я. \*1872.

**Блеф**, блюф, (англ.) ошука, чванькуватість.

**Блефарит(ис)**, (гр.) запалення повік.

**Блефаропластика**, (гр.) штучне заступлення повік перещепленням шкіри з іншого місця.

**Блефароспазм(а)**, (гр.) скорч повік.

**Блехер** Ганс, львівський архітект; в 1491 будував вежу старого ратуша у Львові (завалена в 1827) та працював при будові лат. катедри (склепіння органів хорів).

**Близиця**, гора в Горґанах, 1883 м. вис.

**Близиюки**, третя громада зір у зоряному звіринці (зодіаку); головні зірки в цій громаді: Кастор і Поллукс.

**Близький Схід**, означення мусулманського сходу й балканського півострову.

**Блискавка**, електричне розрядження поміж хмарами, або поміж хмарою і землею. Розрізняємо лінійні блискавки, поверхневі, рідше кулісті.

**Блідниця**, хлороза, значніше забурення дівочого організму в часі полового дозрівання, заки витвориться рівновага у виділюванні гормонів; виявляється головною недостатністю творенням нових кровотілець, часто зменшенням кількості кровобарвника, недостатньою функцією шкірних судинорухових нервів, нахилом до набрякання підшкірної тканини, а через це блідим, жовтозеленим виглядом шкіри, сонливістю, слабосиллям. Часті безпосередні причини: недоцільне відживлювання, недостача руху та свіжого повітря. По закінченню полового дозрівання проходить сама від себе.

**Блізінський** Юзеф, польс. письмен. (1827-93); комедії з життя сільської шляхти: „Пан



Дамазій“, „Мартівський кавалір“, „Дика рожечка“.

**Блік**, (нім.) найбільше освітлене місце на тлі картини або портрету; пляма зроблена ясною фарбою на картині, щоби зазначити, як відбивається світло.

**Блімфонтейн** (Bloemfontein), гол. місто в Орані, (Півд. Афр. Союз); 39.000 меш.

**Бліндаж**, (фр.) рід укріплення; насип для охорони перед обстрілом; панцирна оббивка.

**Бліндувати**, (фр.) оббивати панцирем; (нім.) давати в грі гроші каосліц, не бачучи карт (пас-блінд!).

**Блісерд** (blizzards), дуже сильні і небезпечні снігові бурі в Канаді і півн. часті ЗДА, які сильно й нагло обнижують температуру.

**Блок** Олександр, найвизначніший рос. поет останньої доби, зпід прапору символізму (1880-1921). Глибокий, вдумливий лірик, шукав власного, нового слівного виразу. Вславився поемою „Дванадцять“ (1918), в котрій дав сильний образ більшовицького перевороту. Перекладена й по українськи.

**Блок-нот**, (англ.) зшиток з відривними картками для всяких записок.

**Блохи** (Aphaniptera), малі комашки із зниділими крилами; тіло в них сильно стиснене з боків, горішні щоки і губи замінені у ссавце, долішні щоки гострі, мов вістря ножа, служать до прорізування шкіри, задні ноги довгі, сильні, приладжені до скакання; живуть на тілі людини й інших ссавців і птахів, висисаючи з них кров. Найважніші з них: б. людська (*Pulex irritans*), чорнобура, виводиться з ячок, які самичка складає у смітті, щілинах долівки, тощо; галапасує на людях, розносить заразливі хвороби; б. піскова (*Sarcopsylla penetrans*), живе в пісках півд. Америки й інших підрівникових околиць; самичка вверчується в шкіру пальців ніг і рук, звич. під нігтями, спричинюючи болючі нариви. Інші породи бліх живуть на різних родах тварин-ссавців і птахів.

**Блошка земляна**, зелений жучок, нападає на молоді ростинки пізно сіяного льону, молодий ріпак, горох, капусту.

**Блошківці водяні**, водяні блохи (*Cladocera*), громада листоногих ракуватих тварин, що з вигляду нагадують блохи; стиснені з боків, цілком вкриті дводільною шкаралупкою; ноги платоваті, різьки приносовлені до веслування; живуть скрізь у солодких водах; замітна: водоблішка (*Daphnia*), що появлюючися масово, закрашує воду на червоно.

**Блощаки** (*Rhynchota*, Hemiptera), гл. Полукрильці.

**Блощиця ліжкова** (*Acanthia lectularia*), комаха з родини блощицюватих, плоска, безкрила, бураво червоної краски, з залозами при насаді тулуба, які виділюють вонючу рідину; щоки замінені в ссавце, яким

висисає кров з ссавців, головню людини; гніздиться в щілинах стін, долівок і домашніх приладів; самичка складає 4 рази на рік б. 50 ячок, з яких протягом 3-х місяців розвивається нове покоління. Нищать їх нафтою, гарячою содою, дезинфекційними засобами, розпилюванням трійливих рідин (флі-токс, фліт і т. п.).

**Блуд**, воевода князя Ярополка Святославича. У боротьбі між Ярополком і Володимиром В. зрадив і вбив Ярополка та перейшов до Володимира; згинув мабуть 1018 над Бугом.

**Блуд**, по нар. віруванням злий дух, що чіпляється людей, звичайно на роздоріжжях і збиває їх з дороги.

**Блудний вогник**, блудило, болотяний газ, вуглеводний газ (метан  $CH_4$ ); витворюється на багнищах внаслідок гниття ростин; запалюється сам у повітрі й тому став предметом різних переказів і забобонів у простолюддя.

**Блудство проти природи**, полові зносини людей з твариною, тзв. содомство, а також з особами того самого полу, тзв. гомосексуалізм або лесбійська любов; в деяких країнах карається законом.

**Блукаюча нирка**, мандрівна, зрушена нирка. З правила міститься нирка в особній торбині, якої стінки переповні товщевою тканиною. Коли опасиста людина нагло схудне, тоді товщ з торбини витрачується, нирка тратить опору й може стати рухома. Сухорляві люди особливо схильні до цієї неправильности. Подекуди виступає вона внаслідок сильного стрясення. Б. н. може спуститися аж у мидницю.

**Блукаюча печінка**, зрушена, опущена печінка. Внаслідок сильних стрясень, сильного схуднення, здебільша при ослабленні черевних м'язів, особл. після частих породів, може печінка стати рухливою та опуститися аж у мидницю. Лікується відповідними поясами.

**Блументрост** Лаврентій, перший президент Академії Наук у Петербурзі (1692-1755). 1754 Б. був куратором моск. університету.

**Блумфілд** (Bloomfield) Роберт, англ. народній поет (1766-1823).

**Блюа** (Blois), гол. місто департаменту Люар-е-Шер у Франції. Тут уродився Людовик XII., двічі збиралися генеральні стани, тут були убиті Гізи і в'язнена Марія Медічі. В місті старий рим. водопровід, королівська палата XIII. в., катедра XVII. в.

**Блювання**, викидання, нагле випорожнення змісту шлунку устами. Є це відрух, викликаний подразненням обводових нервних закінчень слизної болони горла або шлунку, а також очеревної, або внаслідок подразнень осереднього нервного укладу. Блюванням управляє нервний осередок у стрижо-бульвині, який узгіднює рівночасно скорч м'язів шлунку, черева та діафрагми (перепони) з отворенням входу

шлунку. Блювання попереджує звичайно нудота зі слинотоком. Можна часто спинити глибоким віддыхом. Блювання кров'ю буває при вереді, раку та деяких ново-творах шлунку.

**Блювний камінь**, кислий антимонілево-потасовий винян, уживається як лік на блювання та перечищуючий засіб. Також до виробу мастей і як байца у барвництві.

**Блювотобігунка дітей**, діточа холера, важка діточа недуга на тлі затроєння витворами виміни річовин внаслідок ушкодження печінки з причини різних заражень або хиб у відживлюванні, гол. у попередньо недоцільно кормлених дітей. Повільно або нагло настає висока гарячка, сильна бігунка й блювання, через це велика утрата води з організму, наглий спадок ваги, глибокий важкий віддых, спочатку сонливий неспокій, а остаточно непри- томність, утрата відрухів, судороги, вкінці смерть. Вислід лічення залежить від вчасно призваної помочі.

**Блюетка**, (фр.) маленька легка дотепна п'єса, здебільша на одну дію.

**Блюм**, 1) Леон, провідник фр. соц.-демократії, \*1872. 2) Роберт, політичний діяч (1807-48), організатор демократичного руху в Німеччині, розстріляний під час віденської революції.

**Блюмауер** (Blumauer) Альойз, нім. поет (1755-98), автор колись дуже популярної, перелицьованої Вергілієвої Енеїди, яка викликала наслідування в москалів (Осипов), українців (Котляревський), білорусів (Ровинський, за Котляревським).

**Блюмарт** (Bloemart), родина голянд. малярів, що жила в XVI-XVII вв. Найславніший з них Абрагам, \*1564.

**Блюменбах** (Blumenbach) Йоган Фрідріх, нім. учений, „батько антропології“ (1752-1840), установив поділ людства на п'ять рас, вказав способи поміру черепів, зібрав знамениту збірку черепів.

**Блюменталь**, 1) Леопольд, гл. Бельмонт Лео. 2) Оскар, нім. драматург і критик (1852-1917), заснував у Берліні театр Лесінга (1888).

**Блюнчлі** (Bluntschli) Йоган Каспар, знаменитий швайц. правник і політичний діяч (1808-81), проф. унів. у Цюріху. Автор численних наукових праць.

**Блюс**, (англ. blues) сальоновий танець з повільним темпом.

**Блютнер** (Blüthner) Юліус, основник фабрики фортепіанів у Ляйпцігу, що існує й досі (1824-1910).

**Блюхер** (Blücher) Гебгард Леберехт, прус. фельдмаршал (1742-1819), побідив Наполеона під Ля-Ротьєрі і Ляоном 1814, рішив про перемогу під Бель Альянсом 1815, обсадив Париж



Й. Ф. Блюменбах.

**Бляас**, нім. малярі: 1) Евген, \*1843, образи з венецького життя; 2) Карл (1815-94), батько Евгена і Юліуса, маляр фресок; 3) Юліус (1845-1922), змальовував тварини й полювання.

**Бляга** Арношт, сучасний чеський соціолог, проф. Масарикового унів. у Брні.

**Бляга**, (фр.) брехня, вигадка, чванькуватість. Блягер, чванько, брехун.

**Блязіус** Ганс Гайнріх, нім. зоолог (1809-70), автор опису подорожі по Україні.

**Бляйберг** (Bleiberg), місцевість у Карінтії, в Австрії, 3.000 меш; великі копальні олова.

**Бляйбтрэй** (Bleibtreu) Карл, нім. письмен. (1828-92) автор численних повістей, драм, історії англ. літератури й студії про Байрона. Його брошура „Revolution der Literatur“ (1859) була кличем до повстання натуралістичного напрямку в нім. літературі.

**Бляйвайс** (Bleiweis) Ян, один із гол. діячів словінського відродження (1808-81). Видавав журнал для народу „Novice“, реформував словінський правопис, був фундатором найважливіших народніх установ.

**Бляйхредер** (Bleichröder), банковий дім у Берліні, оснований у початку XIX в. простим жид. міняйлом Самійлом Б.

**Блямаж**, (фр.) невдача, посоромлення, осмішення себе.

**Бляманжé**, (фр.) дослівно: біла страва; рід солодких драглів (галарети).

**Блямуватися**, (фр.) осмішитися, осоромитися.

**Блян** (Blanc) Люї, відомий фр. соціаліст (1811-82); 1848 член республіканського уряду, після 1871 депутат. Твори: „Організація праці“ 1840, „Історія десятиох років 1830-40“, „Історія французької революції“.

**Блянк**, 1) гл. Блянкет; 2) газардова гра, в роді льотерії.

**Блянк** Людвіг Готфрід, нім. філолог (1781-1866), знавець романських мов і літератур, дослідник Данта, професор унів. в Галле.

**Блянкет**, (фр.) кожна грамота, яка в її істотних частинах не виповнена, а має лише підпис виставця, пр. блянковексель, уповноваження in blanco; в біжучій мові блянкетами називають теж передруки масових листів, уповноважень і т. ін. загального змісту, з пропущенням тих місць, що вставлені надають блянкетові після його підписання виставцем прикмету індивідуального листу, уповноваження і т. ін.

**Блянкі** (Blanqui) Люї Огюст, відомий фр. соціаліст-революціонер (1805-81), проповідник повстання й революційної диктатури, бере діяльну участь у політичних змовах від 30 до 70 рр., за це раз-у-раз дістається до в'язниці або на тяжкі роботи. Загалом Б. просидів у тюрмі б. 30 літ.

**Блянкізм**, революційна змовницька так-

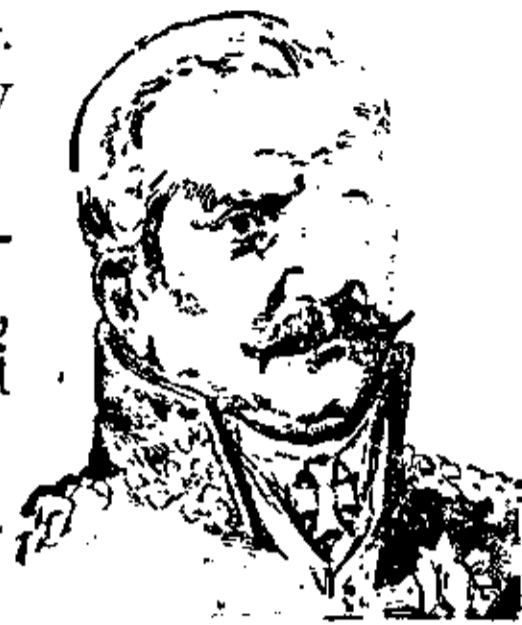

Г. Л. Блюхер.



тика, намагання зробити переворот на користь працюючих мас. не зусиллям свідомих мас а виключно силами тісної й обмеженої змовницької організації.

**Блянкіст**, прихильник поглядів французького революціонера Блянкі.

**Блянко**, б'янка, ін б'янка, (від іт. bianco білий). Вексель чи інший документ підписується ін б'янка тоді, коли підпис кладеться на невиповненому папері (блянкеті). Б'янка-кредит = кредит, даний на просте довіря, без якого будь предметного забезпечення.

**Блянко** (Blanco Cap), найбільше на північ висунений ріг Тунісу.

**Блянш** (Blanche) Август Теодор, швед. письмен. (1811-68), драматург, повістяр і романіст. Гарні його „Образки й оповідання з стокгольмського життя“.

**Блянш**, (фр.) білило на лице.

**Бляншар** (Blanchard), 1) Еміль, знаменитий фр. зоолог і анатом (1820-1900), автор зразкових праць із порівняльної анатомії; 2) Франсуа, знаменитий фр. повітроплавець (1753-1809). Згинув під час льоту.

**Бляско Ібаньєс** (Blasco Ibanez) Вінсенте, відомий есп. письмен. (1867-1928); його твори (24 повістей і 3 томи оповідань) натуралістичного напрямку мають сильну соціальну і антиклерикальну закраску, інші романтичний кольорит. „Arroz y Tartana“ (Євшан-зілля), „Кров і пісок“, „Бодега“, „Собор“, „Орда“, „Чотири іздці Апокаліпси“. „La bagasa“ — Хатину, переклав В. Самійленко. Б. І. мав життя повне пригод і пройшов різні шаблі суспільної кар'єри.

**Блястуля**, (гр.) зародкова постать у всіх многоклітинних тварин, починаючи від тзв. порожнинців (Coelenterata); має вигляд міхурчика, часто більш або менше сплющеного; на думку Гекеля, що встановив у науці цю зародкову постать, вона є доказом походження всіх тварин від спільних предків, що мали постать міхурчика.

**Блят**, (нім.) 1) плита, дошка; 2) частина ткацького варстату, те саме що бердо.

**Бляха**, (нім.) 1) тонка металева плита з розвалкованого металю. Відповідно до ужитого матеріялу розрізняємо: бляху білу, чорну, сталеву, цинковану, мідяну і т. д. Щодо зовнішнього вигляду маємо бляху гладку, хвилясту, жолобковану і т. ін. Біла бляха, біле листове залізо, готується перемінним зануренням залізних листів (пластин) у розтоплену цинку. 2) Бляхою називають також деякі бляшані вироби, як: бляшані дуті інструменти, посудину, бляшані відзнаки для урядовців і т. ін.

**Бльовіц** Генріх, відомий фр. кореспондент „Times“-а, родом чеський жид Оппер (1832-1903). Перший почав інтерв'ювати; виявив незвичайний хист, як добувати сензаційні політичні новини.

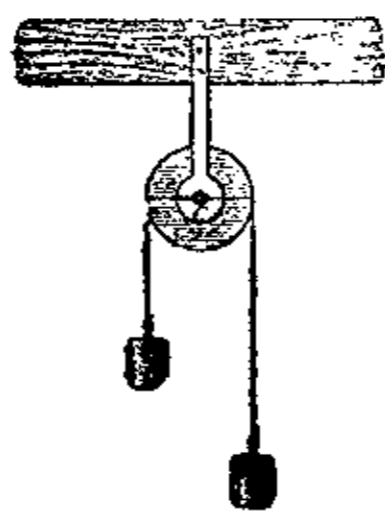

Бльок звичайний.

**Бльок**, (нім.-фр.-англ.) 1) Машина до підношення тягарів. Є це кружок, що обертається довкруги осі, поміщеної у вилках; на обводі кружка є рівець, через який переходить шнур. Непорушний б. служить лише до зміни напряму сили. Рухомий б. у злучі з непорушним дає змогу піднести вагу (тягар) силою, рівною половині ваги. Многобльок, поліспасть, складається з рівної кількості рухомих та непорушних бльоків; за допомогою його зискуємо на силі стільки разів, із скількох бльоків він складається. Многобльок ступеневий або Архімедів складається з кількох рухомих бльоків і одного нерухомого. Многобльок різницевий складається з двох непорушних бльоків, злучених із собою, й одного рухомого; всі три бльоки окружені ланцюгом без кінця. 2) Складка паперу, записник до віддирання листків. 3) Брила більших розмірів. 4) Більша кількість каменіць, що творять одну цілість. 5) Союз кількох партій, для досягнення спільної мети.



**Бльокада**, облога якогось місця, <sup>Много-бльок.</sup> головно морського побережжя або пристані ворожим військом або фльотою, з ціллю відтяти їм взаємини з зовнішнім світом: зносини з своїми, торговельні взаємини і т. ін. Право бльокади упорядковується міжнародньою паризькою морсько-правною умовою. Б. господарська: спосіб економічної війни з противником; полягає у припиненні всіх торговельних і кредитових зносин з ворожою державою, по змозі всіма сусідами.

**Бльокгавз**, (нім.) 1) гірська хатина з необтесаних брусів; 2) критий, від гарматних стрілен та від крісового вогню забезпечений укріплений будинок, яким послуговувалася давніше піхота для укріплення окопів.

**Бльоківий друк**, друкове письмо, „антиква“, без тонких черток, одностайно грубе.

**Бльокування**, бльокіровка, у ширшому значінні: обмеження; в залізничній справі: поділ лінії на невеликі частини, на яких рух поїздів упорядковується механічним способом.

**Бльокувати**, (фр.) робити бльокаду; не допускати ні привозу, ні зивозу з якоїсь країни.

**Бльондель Нельський** (Blondel de Nelsle), старо-фр. поет XII. в. з Пікардії. З ним в'яжеться легенда про визволення короля Річарда Львице Серце. Його пісні заховалися у паризькій бібліотечі.

**Бльондин(ка)**, (фр.) білява, русява людина. Бльондини, це особлива порода людей, гл. Людина.

**Бльос Вільгельм**, нім. політик і письменник (1849-1927), президент Вюртемберзької республіки 1919-20.

**Бльох** Ернест, жид. композитор, \*1880. Опера Макбея, симфонічні твори, псалми.

Представник жид. народнього стилю у музиці.

**Боа**, (лат.) 1) давун, родина великих ву-жів, що звичайно вбивають свою добичу, задавлюючи її в своїх обіймах; живуть у гарячих краях усіх частин світу, також в Європі над Середземним морем; до найбільших належать давун велетенський (*Boa constrictor*) й анаконда (*Boa murina*), оба до 10 метрів довгі і живуть у середущій Америці. 2) довгий, вузький, жіночий шаль з кожушків або пер, що своїм видом нагадує вужа-давуну.



Боа-давун.

**Боас** Фрэнсіс, відомий американський антрополог та етнолог, \*1858, дослідник тубільців Америки й впливу умов підсоння на людину.

**Бобак**, гл. Бабак.

**Бобенко** Андрій, (вл. Бобик), письмен., перше оповідання „Лірник“ і деякі вірші у „Раді“ (Старицького), потім у „Ниві“ (Одеса 1885) та в львівській „Зорі“. 1913 збірка „Перевесло“ з передмовою М. Комарова.

**Бобер**, правий доплив Нарева, впливає з болот б. Городна.

**Боберський** Іван, педагог і учитель руханки, \*1870, голова Сокола Батька від 1908-14, батько укр. руханки і укр. змагу, заслужений організатор сокільсько-січового руху, автор словника й підручника фізичного виховання, руханки й змагу; виховав багато вчителів руханки і змагу, дав почин до закупна великого сокільського майдану у Львові; тепер живе у Канаді.



Іван Боберський.

**Бобжинський** Міхал, поль. історик, правник і політик, \*1849; проф. краківського унів., посол до австр. парламенту і намісник Галичини. Його іст. праці, „Історія Польщі“ та ін., мали велике значіння у розвитку польської історіографії. В них Б. дав новий погляд на польське минуле; далекий від попереднього сентименталізму, гостро осудивши заперечні сторони цього минулого: слабкий розвиток державности, ладу і дисципліни, вибуялість шляхетської свободи.

**Бобик** (*Vicia faba*), стручкова рослина, у-дається і на тяжких ґрунтах; зерно невелике, багате в білковину, легкостварне, але має терпкий смак, тому непридатне до їжі людям. Зате на тучення домашніх тварин

є першорядною поживою. При надмірнім живленню коров бобиком дістає м'ясо і молоко трохи терпкий смак, а масло твердає. З відмін знаний плідністю екендорфський і гальберштатський бобик. Сіється ранньою весною.

**Бобикевич** Олекса, гр.-кат. священик (1865-1902), писав оповідання і поезії в „Зорі“, „Зеркалі“; комедія „Настоящі“, досі вийшла трьома виданнями.

**Бобівник** (*Menyanthes*), до пів м. вис. зелеста рослина, з роду терличів; росте скрізь на Україні по болотах і мокрих луках, відвар уживають як лік проти пропасниці, глист і-водної пухлини, та на скріплення травлення.

**Бобізація**, боцедизація, бельгійське нотне співання назвами тонів скалі *bo-ce-di-ga-lo-ma-pi* (з XVI. в.).

**Боболинський** Леонтій, чернець Видубицького монастиря, єромонах чернігівського Троїцько-їллінського монастиря, ученик київської Академії, сучасник Мазепи, написав літопис або хроніку „Кроника з різних авторів и историков многих“ 1699., якої основою послужив хронограф української редакції XVI-XVII вв. Авторство Б-го дехто оспорує.

**Боборикін** Петро, рос. письменник (1836-1920), автор дуже численних повістей, в яких малював яко мога вірно рос. життя протягом 50-ти років (народження й розвиток рос. буржуазії); вони мають, коли не високу мистецьку, так тривку культурно-історичну вартість. Писав також критичні та теоретичні статті й розвідки.

**Бобрецький** Микола, зоолог, родом із Поділля, \*1843 дослідник фавни Чорного моря та його берегів.

**Бобрик**, заліз. станція на лінії Київ-Конопот. Осідок Штабу Лівобережного Гайдамацького Коша під час операцій Муравйова проти Києва в січні 1918.

**Бобринець**, містечко на Херсонщині в Єлисаветградській (Зіновівській) окрузі; 11.080 меш., з того 72% українців, 20% жидів.

**Бобрів**, місто над Битюгом на півдні Вороніжчини. Колись важне оборонне місто.

**Бобринський**, граф 1) Олексій, (1800-68) організатор цукроварства на Україні (в Смілі); 2) Олексій, \*1852, археолог, від 1886 голова археологічної комісії, автор багатьох праць з обсягу укр. археології („О курганах близь г. См'єлы“, „Херсонес Таврической“ й інші); 3) Владімір, рос. політик-націоналіст (1868-1928), член Держ. Думи, ворог українців; 4) Георгій, ген. губернатор Галичини під час рос. інвазії 1914-15.

**Боброве сукно** (касторина), вовняна або бавовняна, з обох сторін сильно волохата тканина; вживається на загортки.

**Боброві гони**, місця, де вилягалися бобри. Ст.-укр. та козацьке право признавало право до бобрів власникові ґрунту, на яким були „боброві гони“. Убиття або виполошення бобрів карано.

**Бобровники**, ловці бобрів, так звалися селяни в старій Україні, які побіч рільництва займалися ловлею бобрів. В лит.-руській державі була це людність панцизняна, яка обов'язки належні власникові села платила послугами при ловленню бобрів. Бобровники були на Поліссі, на Лівобережжі за Гетьманщини, а також у Галичині (село Бобриники коло Товмача). Гл. Селяни.

**Бобруйськ**, місто над Березиною на Рад. Білорусі; 39.000 меш.; торгівля збіжжям і деревом.

**Бобслей**, (англ.) подвійні спортові сачочки, складані з двох пар, з яких перші обертаються на прямовисній осі, вкладеній у позему дошку.

**Бобчев Степан**, болг. учений, історик, етнограф і політик, \*1853. Відомий слов'янофіл і русофіл.

**Бобчук** (*Amugdalus papa*), рослина з родини мигдалюватих; кущ ксерофільного типу, в укр. степах — піонер лісу; на нивах смітиста рослина.

**Бобяк**, залізна руда у виді бобиків.

**Бова Королевич**, герой популярного оповідання в рос. літературі, опертого на чужих мандрівних темах.

**Бовері** (*Boveri*) Теодор, нім. зоолог (1862-1915), визначний дослідник порівняльної анатомії й ембріології, особливо будови й життя клітини.

**Бовкунівщина**, данина від худоби в XV. в. (від бовкун — віл, запряжений сам один).

**Бовл**, (англ.) округла посудина (чаша) на алькогольні напитки; також назва особливо приладженого вина.

**Бовт**, гл. Прогонич.

**Бог**; найвища істота, сама від себе, від якої все походить і якій усе підлягає. Поняття й ідея Бога ставали предметом зусиль теологів і філософів усіх віків. Поняття Б. можна розглядати: I) зі становища онтологічного: 1) Б. як найвищий принцип існування й життя всесвіту (порівняй: Спіноза „Етика“ I. дефініція 6: „Все, що є, — є в Бозі і без Бога нічого не може бути і нічого не можна собі уявити“); 2) як трансцедентну причину, що творить світ поза собою, як у першій главі молитви „Вірую в єдиного...“; 3) як мету всесвіту (порівняй: Арістотель „Метафізика“ XI. 7. Всі ці три поняття можна з'ясувати так: Бог є істотою істот, причиною причин, ціллю цілей і таким робом Абсолют. II) зі становища логічного: Б. — найвищий принцип розуму в людині, ладу в світі й гармонії між думкою і предметами. Є це істота особова, вища від людства, що видає накази і сповнює бажання, до якої люди звертаються з молитвами і яка їх вислухує. Загально уявляють собі Б. як опікуна і союзника даної людської групи, якій він об'являється і яка його звеличує (Бог у стародавніх народів: греків, жидів). У новіших часах такою групою вважають Церкву. III) зі становища морального: Б. — істота особова, що є зав-

дяки свому розумові та волі найвищим принципом і підставою моралі. Бог філософів і учених це істота розумова, до якої доходимо інтелектом, уважаючи її основою всіх роз'яснень та існування, — згідно з нахилом людського розуму.

**Бог**, у старині Гіпаніс, чорноморська ріка, 935 км. дов., впливає біля села Купіль на границі Поділля й Волині. Русло кам'янисте і через це несплавне, щойно від Вознесенська, себто від виходу на Чорноморський низ, Б. стає судоходний на просторі 130 км. При устю творить довгий на 48 км., але мілкий лиман з пристанню Миколаїв. Допливи: Рів, Синюха та Інгул.

**Богарне** (*Beauharnais*), 1) Алесандр, фр. політик (1760-94), голова Установчих Зборів 1791 й генерал революційних військ.

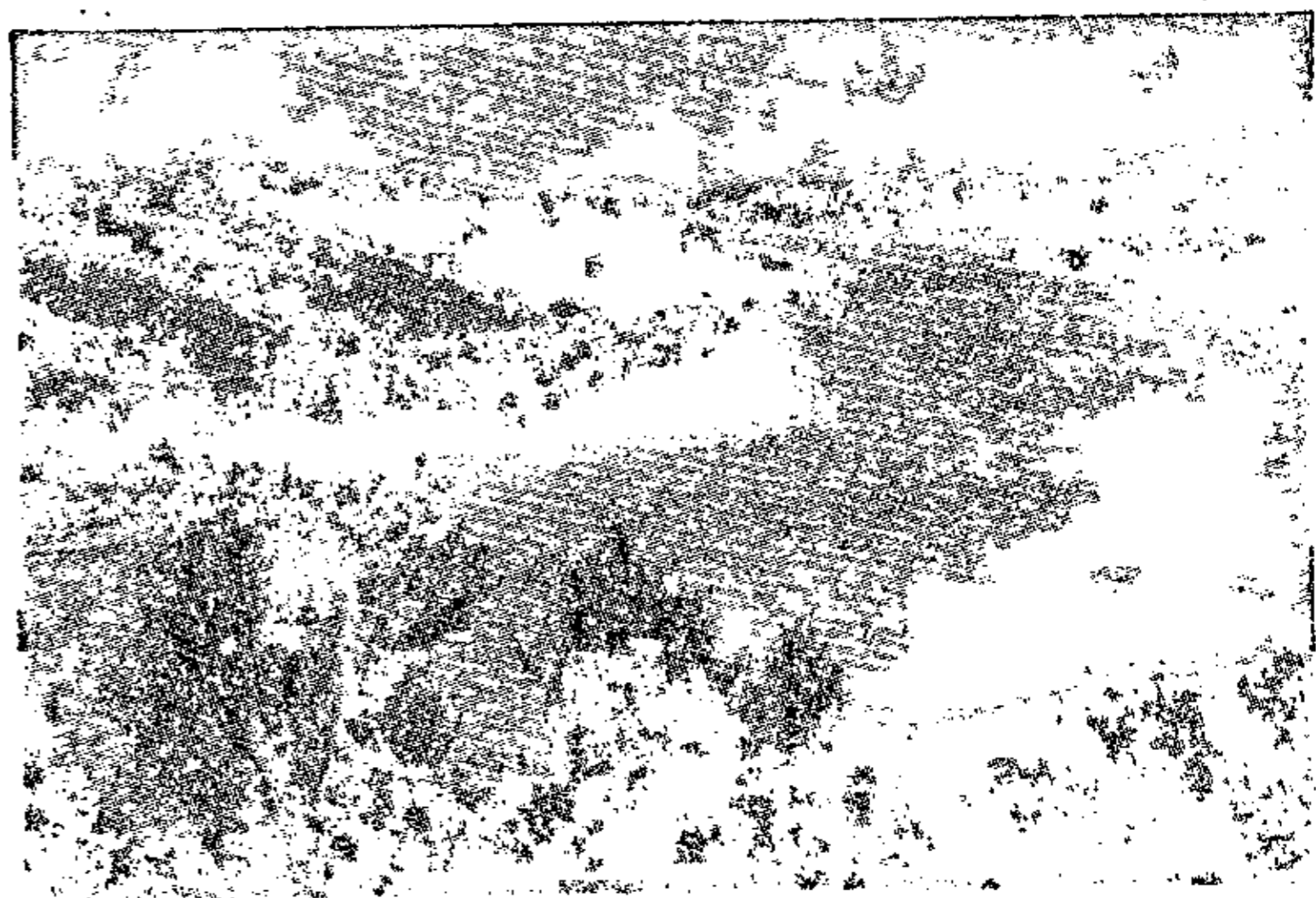

Ріка Бог.

Згинув на гільйотині. Його вдова Жозефіна вийшла за Наполеона. 2) Ежэн, син Алесандра, фр. генерал, правитель Італії за Наполеона (1781-1824).

**Богданович Самійло**, гл. Зарудний.

**Богдановіч**, 1) В'ячеслав, білорус. діяч, сенатор і бувший проф. духовної семінарії, \*1878; організував на Білій Русі в Польщі автокефальну церкву, що визнає зверхність московського патріярха. 2) Максим, видатний білорус. письменник, поет, белетрист і літ. критик (1891-1917), старався поширити білоруський літературний виднокруг, впроваджуючи мотиви світової літератури. Був великим нашим приятелем, писав гарні крит. статті про укр. письменників (Шевченка, Самійленка, Чупринку), популярні брошури про Галичину, Закарпатську Україну, укр. козацтво; перекладав укр. постів.

**Богдыхан**, (монг.) титул кит. цісаря, значить: великий господар.

**Богема**, (фр.) артисти і взагалі люди, що ведуть циганське, тобто безладне, свобідне, бездомне життя.

**Богемія**, гл. Чехія.

**Богемунд**, син Роберта Гіскара, 1096 у першій хрестоносній поході, одержав Антіохію як князівство, †1111.

**Богогласник**, збірник побожних пісень, виданий у Почаєві вперше 1740-91, вдруге 1805, втретє 1825, із змінами передрукований у Львові 1850 й 1886. Витяги з нього друкувалися п. з. „Малий Богогласник“, „Пісні набожні“, тощо.

**Богодухів**, місто в Харківській окрузі над рікою Мерлею. Фабрики, 16.000 меш. (94% українців). Колись оборонне місто. В грудні 1918 бої Запорізького Корпусу з більшовиками.

**Богомолец** Францішек, поль. письм. єзуїт (1720-84), писав моралізуючі комедії.

**Богоносець**, гл. Ігнатій Богоносець.

**Богородицький** Василь, рос. філолог, \*1857, проф. казанського унів., написав ряд праць з царини індоевроп. і рос. мовознавства.

**Богородичен**, церковна пісня в честь Божої Матері.

**Богородчани**, повітове місто над Солотвинською Бистрицею на Підкарпатті, 2.615 меш.: українців 49·1%, поляків 22·7%, жидів 28·2%. Повіт: 1 місто, 2 містечка, 36 громад; 854 км.<sup>2</sup> пов., 56.845 меш.: українців 87·8%, поляків 5·2%, жидів 7%.

**Богословіє**, (гр.: теологія) наука про Бога. Сама назва znana була вже в ст. Греції, де богословіє вважалося частию філософії. Нині під богословієм розуміємо християнське богословіє, якого початок сягає II в. Завдання богословія як науки — боронити та спомагати христ. віру розумовими, себто науковими доказами. Такий напрям віри, опертої на науці, представлений александрійською школою (Климент, Оріген), знайшов в III в. завзятих противників у картагінській школі, яка вважаючи світову мудрість і науки за безвартісні, противилася, щоби віру спомагати наукою. Звісна є засада Тертуліяна — вірю тому, що є незрозуміле (Credo, quia absurdum est). Та вже в IV в. загально переважає погляд александрійців, що з християнської віри треба зробити науку й оперти її на світських науках; на церковному овиді появляються відтоді світочі богословія, як св. Василь, св. Іван Золотоустий, св. Григорій Богослов та св. Іван Дамаскин на Сході, а на Заході св. Августин, Альберт В., Абельярд, св. Тома з Аквіну та Іван Дунс Скот. Філософія Арістотеля стала на службу теології. Та вже в середньовіччі появляється реакція проти стосування лише розуму у богословії зі шкодою для почування. Проти розумової схоластики родиться новий напрям містицизму (св. Бернард з Клервó, Бонавентура). Реформація витворює протестантське богословіє, яке приняло в свою основу лише св. Письмо з поминенням традиції і в результаті доходить з одного боку до раціоналізму (Штраус, Бауер, Гарнак), з другого до містицизму. Між протестантськими богословами найконсервативніші є нині англійські, найрадикальніші голяндські. Католицьке богословіє пі-

сля реформації звернуло свою увагу на історично-біблійні студії, науку про Церкву як Божу установу та примат папи (св. Карло Боромей, Белярмін, Боляндисти, Папський Біблійний Інститут). Окремо слід згадати про православне богословіє після розділу Східньої і Західньої Церкви 1054. В ньому оживилася полеміка з кат. богословами по розриві з Заходом після фльорентійської унії, а в нас на Україні після Берестейської унії 1596. Уніятське богословіє спирається на відроджене кат. богословіє після Триденського собору 1545-63, православні на Україні рівнож зазнають із схоластиком та новим кат. богословієм і використовують його для оборони православія. Київ-Могилянська Академія стає розсадником богословської науки не лише на Україні, але також у Москві (Стефан Яворський, Теофан Прокопович). Та вже в цім часі зачинаються в правосл. богословії дві течії: одна консервативна (Яворський), друга протестантизуюча (Прокопович). Ці дві течії слідні й нині як серед укр., так і рос. православія. В кат. богословії замітний сильний напрям обновити філософію св. Томи, тзв. неохолластицизм, репрезентований кардиналом Мерсьє. Богословіє як наука ділиться нині на три часті: іст.-біблійну (студії Старого і Нового Завіту, патристика, історія Церкви), догматично-філософічну (догматика, філософія) і практичну (моральне богословіє, пастирське, катехитика і церковне право).

**Богословія**, науковий тримісячник, орган укр. „Богословського Наукового Товариства“, виходить у Львові від 1923.

**Богословській Вѣстникъ**, чвертьрічник, виходив у Львові 1900-1902.

**Богослужебні книги**, книги, з яких відправляють богослуження. До цих книг належать: Євангелія, Апостол, Псалтир, Служебник, Часослов, Октоїх, Мінея, Тріодь, Ірмологіон, Типікон, Требник, Акафістник та ін.

**Богоявленське Братство в Києві**, основане в Києві 1616 завдяки щедрій фундації Гальшки Гулевичівної та праці галицьких учених з Йовом Борецьким на чолі. Своім устроєм Б. Б. взорувалося на львівському братстві. 1617 воно оснувало школу „єліно-слов'янських та латино-польських“ наук, якої ректором став Борецький. 1620 Б. Б. одержало права ставропігії. Членами братства були найвизначніші представники православногo громадянства Київщини, між ними гетьман П. К. Сагайдачний. Братство заснувало також Братський монастир та 1620 мало головний вплив при відновленні православної єрархії. Братська школа 1632 стала основою Київ-Могилянської Академії. В 2-гій половині XVII в. Б. Б. не мало вже більшого значіння.

**Богуміл**, болг. священник, жив за болгарського царя Петра (927-968). Його вважа-

ють творцем богумільства, релігійної єреси, котра приймала дуалізм (добро і зло), відкидала тайни, обряди, церковну єрархію, а затримувала молитву, пости й аскезу. Богуміли виступали також проти війни і кари смерті, боронили бідних. Як релігійно-політична партія богумільство поширилося в Європі вже в X. в.

**Богуміли**, гл. Богуміл.

**Богумін**, (нім. Одерберг), місто на чеськім Шлезьку; 7.000 меш.; важний залізничний вузол, металевий і хемічний промисл.

**Богун** (Федоренко) Іван, кальницький і паволоцький полковник, з шляхетського роду, 1649 організував Брацлавщину, 1651 боровив Вінницю від поляків, під Берестечком був наказним гетьманом, 1654 не хотів присягати цареві, опісля не признавав польської влади на Україні, засланий до твердині в Марієнбурзі, 27. II. 1664. розстріляний поляками під Новгородом Сіверським.



Іван Богун.  
Малюнок Івасюка.

**Богуслав**, місто на Київщині біля Канева над Россю, засноване ще 1032. Винокурня, залізо, папір і сукно; 12.110 меш., з того: 44% українців, 53% жидів. Колись важне оборонне та старостинське місто. Влітку 1918 осередок акції повстанців „Таращанців“ проти німців.

**Богуславка Маруся**, героїня укр. народної думи.

**Богут**, частина Медоборів біля Гусятина над Збручем, 414 м. заввишки; тут знайдено ідол Світовида.

**Богушевіч** Францішек, білорус. письмен. (1840-98). Збірка поезій „Дудка беларуская“ (1907). Своїми білоруськими писаннями Б. хотів оживити завмерле почуття національної свідомости й викликати зацікавлення рідним краєм серед освічених шарів білоруського громадянства.

**Богаской** (Boghasköj), село в М. Азії на схід від Анґори, звисне руїнами хеттської столиці Хатті XIV-XIII. вв. до Хр.; розкопки від 1834 розкрили останки міських укріплень та низку палат кругом великого осереднього подвір'я.

**Богданов**, 1) Анатолій, визначний рос. антрополог (1834-96); 2) Михайло, рос. історик і етнограф. дослідник бурятів (1878-1919); 3) Сергій, проф. агрономії в київськ. унів. (1859-1920), організатор досвідних хліборобських стацій на Україні.

**Богдановіч**, 1) Іполіт, рос. поет, з роду українець (1743-1802), автор поеми „Душенька“ (травестії Апулеєвого роману про Ерос і Псіхе, на зразок „Псіхе“ Ляфонтена), легкої у віршу й мові і досить легкої з огляду на мораль. Поема подобалася, бо відбігала від нудного псевдоклясичного стилю,

що тоді панував у рос. літературі; 2) Юрій („Кобозьов“), рос. революціонер (1850-88), член Виконного Комітету Партії „Народної Воли“, учасник замаху на Олександра II, засуджений 1883 на довічну в'язницю, згинув у Шлісельбурґу.

**Богішч** Бальтазар, хорватський учений, етнограф і правник (1840-98), автор незвичайно цінних дослідів про правні звичаї й установи у південних слов'ян. Видав збірники серб.-хорв. пісень, склав цивільний кодекс для Чорногори й при кінці життя був там міністром справедливости.

**Боговіч** Мірко, хорв. поет і письмен. (1816-1893), один із головних діячів хорватського національного відродження (доби ілліризму.)

**Боголепов** Микола, рос. держ. діяч (1847-1901), проф. москов. унів., 1898 міністер. нар. освіти. За віддання у салдати студентів, що брали участь у революційних рухах, убив його студент П. Карповіч.

**Боголюбов** Олексій, рос. маляр-мариніст (1824-96).

**Богораз** Володимир, рос. поет і етнограф, \*1865. Поезії під псевд. Тан.

**Богота**, гол. місто Колумбії у Східніх Андах на вис. 2600 м.; 144.000 меш.; університет, астрономічна обсерваторія, музеї.

**Богуславський** Войцех, батько польського театру (1757-1829). Був директором „Народового Театру“ у Варшаві, 1811 оснував першу драматичну школу в Варшаві. Знаменитий актор і режисер, написав 80 п'єс, переважно перерібок. Найдовше утрималися на сцені „Краков'яки й верховинці“ (Krakowiaczy i górale). Перекладав Мольєра і Дідрі.

**Бодайбо**, золотоносна ріка на Сибірі, правий доплив Вітіма.

**Бодаревський** Микола, укр. маляр 80-их рр., автор багатьох жанрових картин з укр. життя, \*1850.

**Бодден** (bodden), мілкі заливи на нім. побережжі Балтійського моря, які повстали через залив запалого побережжя.

**Бодде** Йоган Елерт, нім. астроном (1747-1826), дослідник рухів планет, один з перших популяризаторів астрономії; про його закон віддалень планет, гл. Тіція закон.

**Боден** (Bodin) Жан, фр. правник і економіст (1530-93), в своєму творі „Про республіку“ дав теорію державної влади.

**Боденбах**, гл. Подмоклі.

**Боденське озеро**, лежить у підніжжі Альп на пограниччі Швейцарії, Німеччини, Австрії; 395 м. над пов. моря, 538 км.<sup>2</sup> пов. і до 252 м. глибини. Його перепливає Райн. В озері останки старинних пальових будівель.

**Боденштедт** (Bodenstedt) Фрідріх, нім. поет (1819-92); 1840-45 подорожував по Росії, Україні, Криму й М. Азії, від 1854 проф. слов. літератур в Мюнхені, 1880 оснував „Tägliche Rundschau“. Крім оригінальних поезій, багато перекладав з рос., англ., араб., і перської мови. 1845 видав у Штутґарті

збірку укр. нар. пісень у нім. перекладах „Поетична Україна“ („Poetische Ukraine“), з ентузіастичною передмовою.

**Бодіо** Люїджі, іт. економіст і статистик (1840-1920).

**Бодлєр** (Baudelaire) Шарль, фр. поет (1821-67); його збірка поезій „Квіти зла“ мала і має величезний вплив на модерну поезію. „Дрібні поеми прозою“, переклади з Едґара По.

**Бодлі** (Bodley) Томас, англ. політик і вчений (1545-1613), дипломат королеви Єлизавети. Посвятив увесь свій вік і маєток університетській бібліотеці в Оксфорді.

**Бодмер** Йоган, нім. (швайц.) поет і критик (1698-1783), боровся проти французького впливу на швайц.-нім. поезію.

**Бодмерія**, (нім. Bodmerie) позичка на корабель по морському праву. Бодмерист дає перед морською подорожжю позичку за заставом корабля. При тім виставляє т. зв. бодмерійний лист на означення заставу. Якщо корабель прибуде щасливо до місця призначення, позичка стає платна: випозичник мусить її звернути, коли ні, то позичник може пошукувати своїх прав на вартості заставленого корабля. Але якби корабель розбився і не прибув до місця призначення, право з позички погасає.

**Бодовський апарат**, гл. Телеграфія.

**Бодричі**, ободрити, полабські слов'яни, жили від V. в. над Балтійським морем коло устя Лаби й б. XV. в. цілком зниклися.

**Бодрог Керестур**, у земплінській столиці б. Токаю. Тут відкрито могутню культурну верству з останками енеолітичної культури та приналежне до неї погребнице зі скорченими кістяками, коло яких було обсидіанове знаряддя та кераміка, прикрашена ритую, ломаною й сіткованою волютою.

**Бодуен де Куртне** (Baudouin de Courtenay), 1) Ян, визначний польський філолог (1845-1929), був проф. в університетах у Казані, Дорпаті, Кракові, Петербурзі, а по більшовицьким перевороті, у Варшаві, член багатьох наукових установ (польської Академії Наук, Наук. Т-ва ім. Шевченка й ін.). Написав багато наукових розвідок з обсягу лінгвістики й філології, але не був кабінетним ученим, а живим громадським діячем, що боронив ідеалів правди, волі, поступу, все стояв в обороні гнетених народів, між ін. був великим приятелем укр. народу. За свій виступ у пресі в справі автономії народів був засуджений в 1913. р. на два роки в'язниці; 2) Ромуальда, уро-

У. З. Е. І.



Ш. Бодлєр.



Бодрог Керестур.  
Горщик енеолітичної доби.

джена Багницька, жінка попереднього, \*1857, поль. письм.: новелі, дописи, критичні нариси. Писала також до рос. та ін. слов. часописів; 3) Яніна, уроджена Багницька, \*1863, поль. письм.: романи, повісті й оповідання.

**Бодяга** (Spongilla fluv.), одинока солодководна губка, що живе по наших водах, творячи зеленаві або жовтаві подушечкуваті нарости на камінях або пнях, на дні озер і ставів.

**Бодяк** (Carduus), зелеста рослина з роду кошичкуватих, з твердим, колючим листям і билем; загально поширена в багатьох відмінах; деякі роди їстіві, гл. Артишок.

**Бодянський** Осип, славний укр. учений словіст, історик та етнограф, проф. моск. унів. (1808-76), видав у „Чтеніях общества истории и древностей российских“, які редагував, дуже багато цінного матеріялу для укр. історіографії (Історія Русів, Літопис Самовидця, писання Симоновського, Рігельмана, Зарубського, Діярій Ханенка і т. д.). Його заходом вийшла в Москві велика збірка Я. Головацького „Народныя пѣсни Галицкой и Угорской Руси“. Побіч Максимовича і Срезневського належав до найгарячіших оборонців самостійности укр. мови і літератури. 1835 видав під псевд. Ісько Материнка „Наські українські казки“; під псевд. Бода-Варвинець друкував українські поезії в рос. журналах, а під псевд. Мастак огляд укр. письменства.



О. Бодянський.

**Боетій** (Boetius) Аніцій Манлій Северін, визначний рим. учений і філософ (480-525 по Хр.), обвинувачений за державну зраду й страчений. Автор численних перекладів гр. творів філософічного й мат. змісту та оригінальних творів. Свій гол. твір „Про філософічну розвагу“ написав Б. у в'язниці. Трактат Б. „Про музику“ дає докладний виклад старо-грецької музики.

**Боєва Управа** Українських Січових Стрільців, була комітетом для організації легіону УСС. Повстала 3. VIII. 1914 з делегатів Головної Укр. Ради, Укр. Січового Союзу й Сокола. Її головою був др. К. Трильовський, заступником (в серпні 1914) др. Ст. Шухевич. З початком вересня перенеслася до Відня, де заступниками голови були В. Темницький і В. Сінгалевич, скарбником і редактором видавництва проф. І. Боберський, секретарем і командантом станиці УСС Дм. Катамай. Б. У. видала асентерунковий реґулямін, висилала асентерункових комісарів, доповняла легіон старшинами і мужвою. Видавала брошури й листівки про УСС, на Різдво й на Великдень висилала легіонові дарунки, уладила у власнім павільйоні на военній виставі у Відні

виставу експонатів УСС та укр. пам'яток з 1848-49.

**Божевілля**, душевна хвороба, психоза, забурення душевного життя. Коли ствердити анатомічні зміни в мізку, говоримо про органічні, коли ні, про функціональні захворювання. Душевне життя людини складається з трьох чинників: чуття, волі й розуму. Залежно від первопричини й ступеня захоплення цею зміною одного чи більше із згаданих трьох чинників, розрізняємо різні захворювання. Так у меланхолії та манії є змінене головне чуття, у раннім недоумстві всі три чинники, у параної головне розум і т. ін. Причин більшості психозів не знаємо. На тлі пізніх франців повстає поступова параліза; старечі психози повстають на основі заникання частей мізку, артеріосклерози б'ючок, ін. з алкоголізму ітд.

**Боже дерево**, нехворощ (*Artemisia proserpa*), до 1,5 м. вис. зелеста рослина з родини кошачкових, живе на піскуватих вогких місцях, подібна до полину, вживається по селах на віники.

**Божий мир** (*Treuga Dei*, *Trêve de Dieu*), спосіб, яким старалися в середніх віках обмежити боротьбу фєвдальних панів. В XI в. створилася організація духовенства, фєвдальних панів та міщанства під назвою „Божий мир“, яка розпоряджала збройною силою й яку церква спомагала інтердиктами. Так, заборонено воювати у великий піст, свята та кожного тижня від середи вечором до понеділка рано. Коли зміцніла королівська влада, ця організація втратила основу існування.

**Божий суд**, (англо-сас. ордадь) у старому процесі знаній у праві всіх первісних народів. Викликувано демонів огню та води (тзв. вогнева або водна проба), щоби висловилися за невинністю обвинуваченого; двобій мав вирішити справу на некористь злочинця; кидано жереб і хто витягнув чорний, того вважали за злочинця. На Заході закони заборонили божі суди вже в XIII в., але вони задержалися ще в пам'ятках права XIV в., а по селах у виді купелів відьом ще до XIX в.

**Божію Милостію** (*Dei gratia*), зворот, з яким стрічаємося в середньовічних грамотах, зараз по імені володаря; він означав, що влада володаря походить від Бога, а не від народу.

**Божко**, 1918 повстанчий отаман, 1919 командант дивізії „Запорізька Січ“, зразок фантаста-романтика, що хотів відновити давню Запорізьку Січ. У його дивізії захоплено здебільша традиційні звичаї давніх Запорожців, що своїм анахронізмом впроваджували анархію в армію УНР. В січні 1920, в часі зимового походу ген. Павленка, під час суперечки з отаманом Волохом погиб від кулі його джури.

**Боз турецький**, гл. Бузок.

**Боз**, цар антів, предків українців, що про нього згадує Йордан, історик готів. Новіші

дослідники вважають, що „Боз“ не ім'я власне, а перекинуте „вож“ (*dux*).

**Боздєх** (*Bozděch*) Емануель, чеський денікар і драматург (1841-89), наслідував у своїх комедіях Скріба. Трагедія „Барон Герц“ 1871.

**Бої** (*Bowie*), півн. америк. зброя, подібна до кінджала.

**Бої**, кельт. плем'я, що за римських часів заселявало Льомбардію й Чехію, звідки перейшло над Дунай.

**Бой**, (англ.) хлопець.

**Бой** (*Boy*), гл. Желенський Владислав.

**Бойки**, карпатські українці, що живуть по обох боках Карпат, у Галичині між рр. Сяном і Лімницею в повітах старосамбірським, турчанським, стрийським і долинським, а на Закарпатті між ріками Уг і Торець.

**Бойкот**, засіб суспільної некривавої боротьби; полягає у здержанні зносин з бойкотованим. Історія знає бойкоти: товарів, немилих осіб, організацій. Слово походить від прізвища англ. капітана Бойкота (*Boycott*), проти котрого ірландці у 1-ій пол. XIX в. успішно ужили цього способу боротьби. Бойкот не є заборонений законом, наскільки не доходить до порушення чести або особистої безпеки бойкотованого.

**Бойль** (*Boyle*) Роберт, англ. фізик (1627-91), відкрив закон, що добуток з тиснення й об'єму газу є при рівній температурі постійною величиною.

**Боймер** (*Bäumer*) Гертруда, нім. письменниця, \*1873, соціалістка, управителька соц. педагогічного інституту в Гамбурзі, посолка до парламенту; твори: „Підручник жіночого руху“, „Соціальні ідеї в світоглядах XIX в.“ „Фіхте і його твори“ й ін.

**Бойс Сіті** (*Boise City*), головне місто держави Айдаго (*Idaho*) ЗДА; 21.000 меш.

**Бойст** (*Beust*) Фрідріх Фердинанд, сакс., опісля австр. політик і дипломат (1809-86), від 1849 сакс. міністер закорд. справ, 1853 також внутрішніх справ, провадить політику Саксонії в реакційнім антипруським дусі. Від 1866 в австр. службі, як міністер закорд. справ і канцлер, переводить дуалізм Австро-Угорщини та веде реакційну політику. 1871 посол у Лондоні, 1878-82 у Парижі. Полишив важні спомини.

**Бойтензорг** (*Buitenzorg*), місто на острові Джаві. Осідок губернатора Голяндської Східної Індії. Лагідне й здорове підсоння. Славний ботанічний город. 47.000 меш.

**Бойчук**, 1) Михайло, сучасний укр. маляр, родом з Галичини, професор Художнього Інституту в Києві, творець укр. нововізантійської школи. 2) Тимко, талановитий укр. артист-маляр (1896-1922), брат Михайла, передчасно помер у Києві на сухоти.

**Бок** Карл Ернест, проф. анатомії ляйпцігського унів., (1809-74), автор популярних творів з медицини.

**Бок**, (нім.) чорне пиво; гл. Пиво.

**Бокал**, (фр. через рос.) чарка, чаша

**Боккардо** (Boccardo) Джіролямо, італійський економіст і соціолог (1829-1904).

**Боккаччо** (Boccaccio) Джованні, великий іт. письменник і гуманіст (1313-75), разом із Дантом і Петраркою творець іт. класичної прози. Писав вірші й оповідання. роман

„Fiametta“ (Вогник), сатира „Corbacie“ (Крук). Світову славу здобув „Декамероном“, збіркою новель, що їх десять осіб з товариства розказують протягом десяти днів під час чуми у Фльоренції. Д. містить у собі низку містечьких, рідко сумних, звичайно веселих, часто непристойних оповідань, що майстерно малюють сучасний побут і виводять цілу низку типів, передусім висміюючи духовенство, головню чорне; перекладений мало що не на всі культурні мови, мав Д. великий вплив на багатьох письменників. Це віщун ренесансу.

**Боккеріні** (Boccherini) Люїджі, іт. композитор (1743-1805). Твори камерні і хорові симфонії. Разом з Гайдном є творцем нових класичних інструментальних форм.

**Бокль** (Buckle) Генрі Томас, англійський історик (1821-62), автор „Історії цивілізації в Англії“ (1858-61), яка має далеко ширший зміст, ніж це показує заголовок, бо крім Англії говорить про Шотландію, Францію й Іспанію. Б. проводив у ній думку, що розвитком людства кермують ті самі закони, що й фізичним світом, і поступ пояснював впливами підсоння, землі, їжі й взагалі природи.

**Бокс**, (англ.) 1) гл. Бій на п'ястуки; 2) теляча шкіра.

**Боксер**, 1) змагун у боксі; 2) член китаїського тайного т-ва Та-Хуан, себто приятелів вітчизни; це т-во, засноване б. 1890, спричинило 1900. р. бунт китаїців проти європейців і християн, здавлений криваво експедицією європейських держав; 3) порода собаки, гл. Собака; 4) залізний обруч на пальці для оборони (кастет).

**Боксит** (bauxit), жовтаво-буравий камінь, що складається з окисів алюмінію й заліза і є гол. джерелом для зловування алюмінію; знаходиться у Франції, Країні, Німеччині й Угорщині.

**Бокскалф**, (англ. box calf), гл. Шкіра.

**Бола Ава Клія** (Baia Atha Cliath), ірландська назва Дебліна.

**Болбочан** Петро, полковник армії УНР (1883-1919). З вибухом революції 1917 організує Укр. Респ. Полк та бореться проти більшовиків. За гетьмана Скоропадського полковник Запорізького

полку. З вибухом повстання проти гетьмана стає при Директорії і воює на Лівобережжі з більшовиками. По уступленні на Правобережжя, наслідком непорозумінь з Директорією, розстріляний у Балині на Поділлі.

**Болгар**, руїни болг. столиці, знищеної Тамерланом, у теперішній татарській республіці над Волгою.

**Болгари**, південно-східній слов'янський народ, 6,200.000 душ, заселяє збитою масою простір, обмежений на півночі лінією Констанца-Черновода й далі Дунаєм по Відін, на заході по Тімок, Враніє й Охрід, на півд. по Вістрицу, Солунь, Демотіке, Даркос, на сході по Чорне море, отже крім Болгарії, займають ще румунську Добруджу, східні окраїни Сербії, та півн. схід. Греції (Македонія), а також у діаспорі живуть у Басарабії й на півдні України. З усіх болгар 1 міл. припадає на македонців, що їх одні вважають зах. болгарським плем'ям, а інші самостійним народом. З антропологічного боку Б. дуже мішані. Знаходимо між ними тип високий і темний, малий і ясний, високий і ясний, малий і темний, отже крім динарської раси маємо тут ще альпійську, східну, нордійську й інші расові домішки.

**Болгари Волзькі**, нарід тюрко-фінського походження, що жив над дол. Волгою, але під натиском аварів часть подалася на Балкан 680 по Хр. і змішалася зі слов'янами (нинішні болгари), а друга часть осіла над середньою Волгою й там заложила державу, що існувала від X. до XV. в. Волзькі б. прийняли магометанство. В 1236 підбили їх татари й б. злилися з ними. У X-XI. вв. держава волзьких б. була доволі сильна, а в торговельних зносинах була важним лучником між краями середньої Азії (Хіва, Хорасан, Персія, Індія) й Україною та зах. Європою. Волзькі б. стояли під впливом араб. культури, прийняли араб. азбуку, тому й найосновніші відомості про них дають саме араб. письменники. В XV. та XVI. в. увійшли вони в склад Казанського царства, а опісля Росії. Багато вчених ототожнює їх з нинішніми чувашами.

**Болгарія**, конституційна монархія на півн. сході Балканського півострову, має 103.000 км<sup>2</sup> і 5,500.000 меш. Границею Б. з півночі є лінія від Варни над Чорним морем по Русчук на Дунаю, далі Дунай по Відін; із заходу лінія між рікою Моравою з одної й Струмою з другої; на півдні гори Родопи, на сході побережжя Чорного моря. Б. складається з двох частин: Подунав'я або властивої Б. на півночі й Румелії на півдні, відділених від себе горами Балканом. Ці гори творять на півночі високоположену крейдову плиту, вкриту врожайним лесом і попереривану допливами Дунаю (Іскер, Янтра, Лом), що обривається стрімко до Дунаю. На півдні ці гори опадають стрімко до китловин Маріци та Тунджі, що з другої сторони окружені горами Родопами. Отже Б. переважно гориста кра-



Дж. Боккаччо.



П. Болочан.



їна й поза рівнинами півн.-східного кута та річними долинами, низин тут нема, одначе сутоверховинний характер має лише середуца й південна окраїна. З кліматичного погляду ділимо Б. теж на дві часті — північну з континентальним — середньоєвропейським підсонням (сніжна й морозна зима — 2° і гарне літо +23°) і південну з середньоземноморським підсонням (зима +0°, літо +24°); ділять їх балканські гори. Відповідно до цього ділиться Б. й на дві різні ристинні області: північну й південну. Буйна рістня півд. і врожайний ґрунт півн. Б. є основою її наскрізь сільсько-господарського характеру. Рілля займає 35% площі, головню під пшеницею й кукурудзою. Дуже розвинене тут городництво, а особливо плекання троянд задля їх олійку. Другою

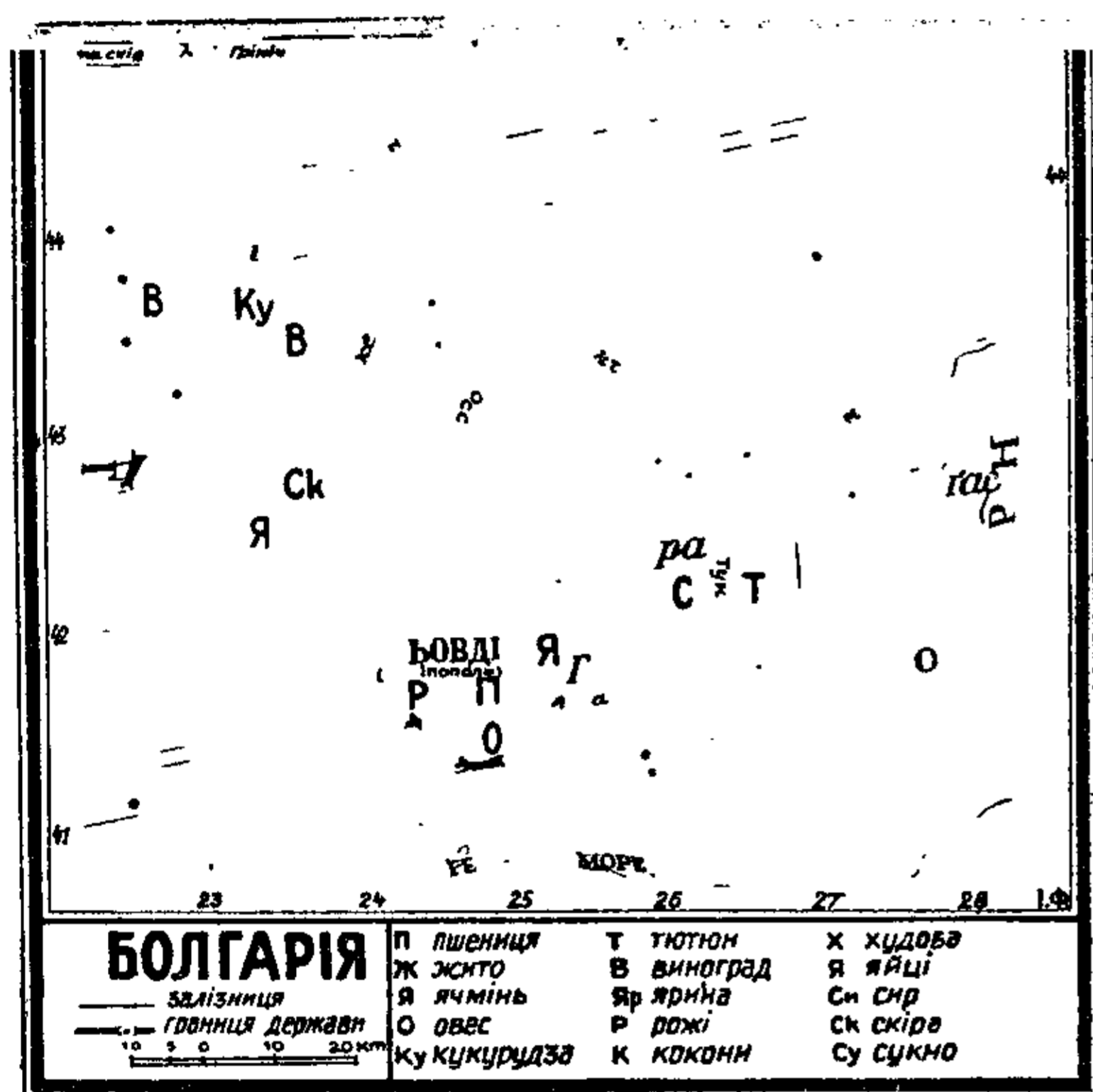

галуззю промислової сільсько-господарської продукції є управа гарних родів тютюну. Також вина управляють досить та дещо бавовни на півдні. Одначе хліборобство примітивне (дерев'яний плуг), примітивне теж скотарство. Пасовища займають 24% площі, де випасають найбільше овець і кіз, менше рогатої худоби. Коней ховають мало, а до роботи вживають теж мулів і ослів. Ліс досить винищений. Копальняних багатств нема, а промисл дуже незначний (споживчий і волокняний). Залізнична сіть не розвинена (два рази слабша, як у Польщі), а морський рух дуже малий, бо Б. відтята від Середземного моря, а чорноморська пристань Варна не має запілля. Вивозить Б. городовину, хліборобські продукти та тютюн. По нещасливій для Б. світовій війні вона не має жадного політичного значіння і починає входити в сферу іт. впливів. Стратегічно зовсім безсила, бо її армію обмежили побідники до 20.000, коли тим часом її сусіди (Румунія, Югославія і Греція) мають 19 разів більше

війська. Головне місто Софія. Заселена Б. головню болгарами (83%), турками (10%) і циганами. Б., хоч нині заселена переважно слов'янами, має багато неслов'янського. Це наслідок її минувшини. Слов'яни не є автохтонами Балкану. Півд. слов'яни зараз по своїм приході зза Дунаю в V. в. залили увесь Балкан, а його мешканців траків, іллірійців, греків і східніх романів або виперли на окраїни, або засимілювали. З кінцем VII. в. перекочувала знад Волги на схід. Балкан невеличка тюркська орда болгарів. Вона потонула майже вся безслідно в слов'янським морі, хоч завоювала слов'янські племена, створила з них політичну та етнічну організацію і навіть позичила їм своє ім'я. Болгарська держава стає з початком IX. в. за хана Крума дуже могутня та сягає від Дунаю під сам Царгород, від Чорного моря по Адриатик. Згодом Б., хоч політично самостійна, підпадає під культурні впливи Візантії, приймає християнство 864. Всетаки за царя Симеона (поч. X. в.) знову воюють болгары з греками. Але під кінець X. в. Візантія бере верх, завойовує зразу східню, а 1018 цілу Б. В XIII. в. Б. знову визволяється, але спустошена татарами підпадає під вплив Сербії, а 1396 завойовують її турки-османи й оселяються між болгарами в Добруджі та над Марицею. 500-літня турецька неволя була дуже тяжка для болгарів; їх аристократію потурчено, а церкву віддано під провід греків, тзв. фанаріотів і тому болгары стають масою без своєї літератури та культури. Щойно з кінцем XVIII. в. зачинається культурне пробудження болгарів. Вони зачинають боротьбу з фанаріотами, чому навіть пособляють турки, присипляючи національно політичну свідомість болгарів. Але не надармо болгарські борці за волю, тзв. гайдуки, підняли повстання 1867 і 1875, на жаль оба невдачні та криваво згноблені. Ці криваві розправи дали притоку Росії зачати війну з Туреччиною. Наслідком цієї війни Туреччина 1878 миром у Сан Стефано дала згоду на сотворення великої Б. від Дунаю по Егейське море, але на берлінському конгресі, що провірював умови миру, Англія, щоб не допустити зросту російських впливів, на це не погодилася. Б. розділено на три частини: 1) півн., васальне князівство Болгарії, 2) півд.-схід. автономну Східню Румелію й 3) Македонію, що остала турецькою без якогонебудь застереження. Князем вибрало болгарське Собрание (парламент) кривняка рос. царя, кн. Олександра Батенберга. Так стала Б. самостійною, хоч була під рос. впливами. 1885 повстала Східня Румелія й прилучилася до Б. Тим часом болгарам було досить російської опіки й вони випросили рос. дорадників з краю. Тоді росіяни викликали повстання і примусили кн. Батенберга зректися престолу, але здобути втрачені впливи їм не вдалося. Диктатор Стамбулов був противником Ро-

сії, князем обрано 1887 нім. князя Фердинанда Кобурґа і замість рос. впливів приходять австрійсько-німецькі. 1912 Б. враз із Сербією й Грецією воює побідно Туреччину (балканська війна) та союзники не погодилися на домагання Б. і між ними зачалася нещаслива для Б. війна; 1913 миром у Букарешті, Б. дістала західню частину Тракії з побережжям Егейського моря, але не лише не здобула Македонії, а навіть мусіла віддати Румунії Добруджу. З надією все це відвоювати стала Б. у світовій війні по стороні Німеччини й Австрії. Через невдачі мусіла Б. миром у Нельї 1919 віддати Греції півд.-західню частину з Егейським побережжям, а Сербії півн.-західню частину. По війні зросли в Б. впливи лівої селянської партії (Стамбулінський), але 1923 Цанков, провідник правиці, знищив її впливи й завів диктатуру.

**Болгарська література.** Початок болг. літ. зв'язаний з хрещенням болгар за царя Бориса (IX. в.), коли повстала потреба в церковних книжках для нової церкви. Ці книжки перекладали з гр. мови передусім учні св. Кирила і Методія, продовжуючи тут діяльність великих слов. первоучителів. Ця перекладна робота розвинулася ще більше за сина Борисового, царя Симеона і внука, Петра. Крім книг церковно-рел. змісту появлялися і інші: переклади хронік Гамартола, Малали, Никифора, повісті, статті граматичного характеру, тощо. Заразом повстає вже й своя оригінальна письменність, яку розвивають болг. духовники: єпископи Климент і Константин, пресвітери Григорій і Козьма, Чорноризець Храбр, та ін. Старе болг. письменство мало великий вплив на нашу Україну. Багато різного роду перекладних творів прийшло до нас тоді саме з Болгарії, м. ін. численні, ширені головню богумілами апокрифічні твори, що пішли в нас у глиб народніх мас. З упадком першого болг. царства цей початковий письменницький рух підупав, але знову набрав сили за другого царства, коли появилася вже більше оригінальних болг. писань. Та серед цього оживлення, зв'язаного з ім'ям патріярха Евфимія, болг. царство упало під турецьким натиском, а ученики Евфимія розійшлися по сусідніх країнах. Один із них, Григорій Цамблак через Молдавію й Сербію дістався й до нас. У самій Болгарії літературна діяльність під тур. ярмом завмирає аж до кінця XVII. в., коли появляються в перекладі на народню болг. мову тзв. дамаскіни, себто Слова Дамаскіна Студита, гр. письм. XVI. в. з найрізноморднішими додатками творів старого письменства, як життя святих, поучення, апокрифи, легенди. Але справжнє відродження болг. письменства розпочинається аж сто літ пізніше, з появою 1762 „Історії словено-болгарської“ хіландарського ігумена Паїсія. Написана в патріотичнім дусі, ходила ця історія по руках у численних відписах, будячи скрізь

національну свідомість серед нечисленної, до того ще зденационалізованої болг. інтелігенції, та закриваючи до наслідування. Велику роллю болгарського пробудителя довелось відіграти й українцеві з Закарпаття, Ю. Венелінові, авторові праці „Старинні й сучасні болгарі“. Поволі росте нове болг. письменство, появляються шкільні підручники, періодичні журнали (1-й „Любословіє“ в Смирні 1844), газети (1-а в Ляйпцігу 1846). Нарешті від пол. XIX. в. починається й красна література. Першими правдивими поетами ще невизволеної Болгарії були Петко Славейков, Юрій Раковський, Любен Каравелов і Христо Ботев та ін., що були рівночасно й видатними борцями за визволення Болгарії з під тур. ярма. Деякі з них, як Славейков, Каравелов і Жинзіфов, були під сильним впливом „Кобзаря“ Шевченка. З поверненням незалежності настає нова доба болгарської літератури, яка зв'язується з іменами Івана Вазова, Константина Величкова, Николи Начова, Антона Страшімірова, Алека Константинова, Стояна Попова, Стояна Михайловського. З молодших болг. письменників треба згадати Пенча Славейкова, сина Петкового, Кирила Христова, Петка Яворова, Івана Андрейчина, С. Чилінгірова. Спільними зусиллями вивели ці письменники — поети, белетристи й критики — свою молоду літературу на широкий шлях, прищепивши їй ідеї й форми европ. літератури. В сім'ю світових літератур увів болгарську найвизначніший болг. письменник Іван Вазов своїм знаменитим романом „Під ярмом“, перекладеним на багато мов, м. ін. і на укр. Болг. народня поезія багата й різномордна. В ній передусім звертають нашу увагу обрядові пісні, цікаві пережитками поганського світогляду, далі пісні побутові-весільні, коліскові, похоронні голосіння та ін. Вкінці епічна поезія, давніша і новіша, перша мало оригінальна, запозичена від сербів (пісні про Марка Королевича, про Косове поле), друга про боротьбу з тур. насильствами (пісні про гайдуків та ін.) вже цілком своя, незалежна від серб. впливів. Деякі з гайдуцьких пісень переложив на укр. мову І. Франко. Болг. наука почала розвиватися з відновленням державности. Купчиться вона коло університету й Наукового Т-ва („Книжевно Дружество“), заснованого в 70. р. у Браїлові, опісля перенесеного до Софії й перед світовою війною перетвореного на Академію Наук. Дуже багато прислужився для розвитку болг. науки наш М. Драгоманів, що був 1889-95 проф. університету у Софії.

**Болгарська мова.** Болгари говорять слов'янською мовою, однак в зв'язку з їх минувиною мова їх має свої особливості. Впливи грецької, турецької й східньо-романських мов не лише внесли до неї багато слів, але й зовсім чужу для слов'ян складню, тзв. аналітичну або описову. З ін-

ших особливостей треба відрізнити вживання кінцевого родівника, вимову старинного „ъ“ і зникнення деклінації.

**Болгарське мистецтво**, дійшло до особливого розцвіту в часах зустрічі Болгарії з культурою Візантії, яку вона перейняла і передала найближчим сусідам. Болгарія, найкраще з усіх слов'янських країн засвоїла візантійський тип архітектури й малярства й, піддаючися черговим впливам романщини, розвивала його на ґрунті національної самобутності. Первісні болгарські церкви, базилічного характеру, заступає в IX. в. тип центральних будівель, слідом за чим у X-XIII. вв. утворюється тут посередній, базилічно-центральный тип, характеристичний для середньої доби візантійського будівництва, а особливо Вірменії. Такою є церква св. Софії в Софії (XII. в.). В XIV. в., коли вплив Царгороду ослаб, піддається Болгарія впливам атонського мистецтва (монастир Поганово). Характеристичною для болгарських церков є багатокутна форма підбанника з сильно позначеним обрамуванням вікон і стіжкуватим перекриттям бані. Орнаментика болгарських храмів, стінопис і рукописна мініатюра типово візантійські. Візантійські традиції збереглися в болгарському мистецтві найдовше й нині ще характеризують усю болгарську орнаментуку та графіку.

**Болград**, місто в півд. Басарабії, 15.000 меш. Торговля скотом.

**Болдвін** (Baldwin) Стенлі, англ. консервативний політик, \*1867, кількарразовий президент міністрів.

**Болеро**, (есп.) народній есп. танок ( $\frac{3}{4}$  такту) з кастаньєтами; короткий верхній жіночий станик без рукавів; жіночий капелюх з крисами піднесений з одного боку.

**Болеслав**, ім'я п'ятьох поль. князів та королів з родини П'ястів. Важніші з них: 1) Б. Хоробрий 992-1025, дійсний будівничий поль. держави та оборонець самостійності проти Німеччини. Воював із Ярославом як союзник Святополка Окаянного. 2) Б. Смілий 1058-79, підпомагав Із'яслава Ярославича київського в боротьбі проти його братів, убив краківського єпископа Станіслава, за що його прогнали з краю. 3) Б. Кривоустий 1102-38, завоював і схристиянізував Помор'я, чим скріпив Польщу над Балтиком, воював щасливо з нім. цісарем, завів у Польщі право старшинства.

**Болеслав**, ім'я чеських князів: 1) Б. I. (929-67); 2) Б. II. (967-99); 3) Б. III. Рудий (999-1003).

**Болета**, (іт.) митна посвідка, квиток.

**Болехів**, місто у долинському пов. на Підкарпатті, 3.100 меш. Сіль, гарбарні. У Б. жила й померла письмен. Н. Кобринська. 1915 бої УСС з москалями.

**Болиголов звичайний** (Conium maculatum), до 2 м. вис. зелеста рослина з роду окружкових, що скрізь росте по укр. зем-

лях коло хат, біля плотів та на невжитках; нагадує петрушку, пізнати її по червонавих плямах на бильці і по неприємному мишачому запаху розтертих листків; дуже сильне трійло, вживане в давній Греції до троєння злочинців; нею отруєно між іншими Сократа.

**Болівар** Симон, венесуельський генерал і громадський діяч (1783-1830), проводир Півд. Америки проти Еспанії, президент Колумбії, Болівії й Перу 1824-30. Про нього написав книжечку І. Франко.



**Болівія**, республіка в Півд. Америці, 1,330.000 км<sup>2</sup> пов., 3,470.000 меш. Зах. частину творять гори (до 6.600 м. вис.) і височини (до 4.000 м. вис.) Кордільєрів, східню — рівнини, переважно низини. Височини мають суворе підсоння, холодне літо та мало дощів, тому переважають безвідпливові пустині та пустинні солончакові степи; на границі Перу лежить велике солодке озеро Тітікака. Більше дощів є в східніх Кордільєрах, тому тут мешкає  $\frac{9}{10}$  населення всієї держави й тут є всі більші міста. Рівнини на сході мають рівнинове, або зворотникове підсоння і є степами та пралісами; ріки належать до сточища Амазонки (Мадейра) і Ріо де ля Плята (Парагвай з Пількомайо). Населення головно індіани, переважно цивілізовані, й метиси, а лише в малій мірі білі, еспанського походження. Рільництво має мале значіння, головне багатство країни гірництво (цина, мідь, вольфрам, бісмут, срібло, золото); найбільше вивозять цини, кавчуку з лісів у сточищі Амазонки і срібла. Господарка країни стоїть на низькій рівені. Болівія була давніше еспанською колонією, від р. 1825 є незалежною республікою. В нещасній війні з Чілі (1879-80) втратила доступ до моря і комунікується з ним через територію Чілі або залізницями (2.300 км. довжини), або ріками через Бразілію. Гол. місто Ля Паз.

**Болід**, гл. Метеор.

**Болінгбрук** (Bolingbroke) Генрі, англ. письмен. і філософ (1678-1751), міністер англ. претендента Якова III.

**Болонокрильці**, болончаки (Hymenoptera), комахи з двома парами однородних, нижніх, болонистих, прозорих крил, з жилочками, що не творять сіточки; щоки сучо-гризучі; самочка з жалом або покладельцем; сюди належать: бджоли, оси, муравлі й галівниці.

**Болотна руда** (ортштайн), губчасті зложжя бурого залізняка (лімоніт), перемішаного з вапном, піском, органічними рештками. Твориться на багнах, торфовищах і днах озер через виділення заліза з води. Із болотних руд давніше виплавлювано залізо.

**Болотніков** Іван, один із діячів „Смутного времени“ в Росії, боярський невільник („холоп“). Попав у татарський полон, а потім у турецьку неволю, звідки втік і че-

рез Венецію й Польщу вернувся до Росії. Там підняв повстання проти царя Василя Шуйського. Спочатку мав успіх, вкінці, обляжений у Тулі, здався на ласку царя й був утоплений (1607).

**Болотні купелі**, гл. Купелі.

**Болото**, (marais, Sumpf), місце, де земля пересякла водою, що не має відпливу; рістня: мох, кислі трави, хирляві дерева. Великі болота шкідливо впливають на здоров'я населення, викликаючи різні хвороби (малярія біля Риму на Кампійських болотах, ковтун на Поліссі). Болотознавство (тельматологія), що вивчає утворення й поширення болот, їх властивості й відміни, так класифікує утворення болот: а) заростання озер, б) заболочування малих річок, в) заболочування берегів та заплав річок, г) заболочування лісів, д) заболочування джерел. Глибина болот: на Чернігівщині до 9 м., у Схід. Пруссії до 21 м. На Україні болота займають понад 3 міл. гектарів. При помочі дренажу або низки осушних каналів болото легко перетворюється у гарну сіножать.

**Болотов**, 1) Андрій, рос. письмен. (1738-1833). Лишив цікаві спомини („Записки“), які становлять важне джерело до пізнання дворянського побуту XVIII в., 2) Василь, визначний історик рос. церкви (1853-1900), автор численних праць чисто наукового характеру. За границею Б. називали російським Ренаном.

**Болотяний вулкан**, стіжкуватий горбок, збудований з глини і болота, з отвором усередині, який викидає болото з-під землі. Явище стоїть у зв'язку з видобуванням нафтових газів. Болотні вулкани є між іншими на Кримі біля Керчі.

**Болотяний газ**, гл. Блудний вогник.

**Болохівці**, поселенці між горішньою Случчю й Богом, 1232-55 мали своїх князів, не признавали влади Данила галицького і піддалися татарам („татарські люди“), опісля знищені Данилом.

**Болт**, (англ.) металевий прут або жердка, що лучить окремі частини машини.

**Болтін** Іван, рос. історик (1735-92), видав „Руську Правду“ по найповнішому списку, написав „Прим'їчання на Історію древня і нинішня Росія Леклерка“.

**Болтн лі Мурс** (Bolton le Moors), місто в півн.-зах. Англії б. Менчестеру; ткацький промисл; 177.000 меш.

**Бол-трап** (Ball-trap), (англ.) прилад до викидання в повітря глиняних куль, що служать за ціль стріляння.

**Болховітінов** Євген, гл. Євген митрополит.

**Боля**, (есп.) камінні кулі до кидання, прикріплені шкіряними ременями, вживані патагонцями до польовання.

**Боляк**, гл. Виразка.

**Боляндисти**, товариство учених єзуїтів та інших римо-кат. письменників, що покляло собі за ціль зібрати й видати жит-

тєписи всіх святих христ. церкви під загальним заголовком „Acta Sanctorum“ („Діла Святих“). Назване від свого основника Івана Болянда (1596-1665).

**Боль** Фердінанд, голанд. маляр, портретист (1616-89), учень Рембрандта.

**Больомер**, прилад до мірення дуже малих різниць температури (до 0,000.001°).

**Больонська крейда**, мілка крейда, вживається до чищення й білення.

**Больонська пляшка**, дуже крихка і zarazом дуже тверда шкляна пляшка; розсипується в порошок при найменшій зарисованні. Таке дуже крихке скло дістається через нагле сильне остидження в ще гарячому стані.

**Больонський скалець**, (больонський камінь) світить у темноті після того, як був виставлений на соняшне світло.

**Больонья** (Bologna) Джованні, (вл. Жеган Бульонь), іт. різьбар (1524-1628). Статуї, пам'ятники, групи (мармур і бронза).

**Больонья** (Bologna), місто в півн. Італії, 220.000 меш. Одно з найстарших (кельтійська Бононія до приходу римлян) і найбагатших міст Італії. Виріб макаронів та інших споживчих товарів; один із найстарших європ. університетів, академія мистецтв, старинні церкви, дві славні похилі вежі з XII в.

**Больцано Бернгард**, чесько-нім. діяч і вчений, родом італієць (1781-1848); автор нім. праць з філософії, математики, займає визначне місце в історії логіки XIX в. Багато причинився до розвитку чеської самосвідомості.

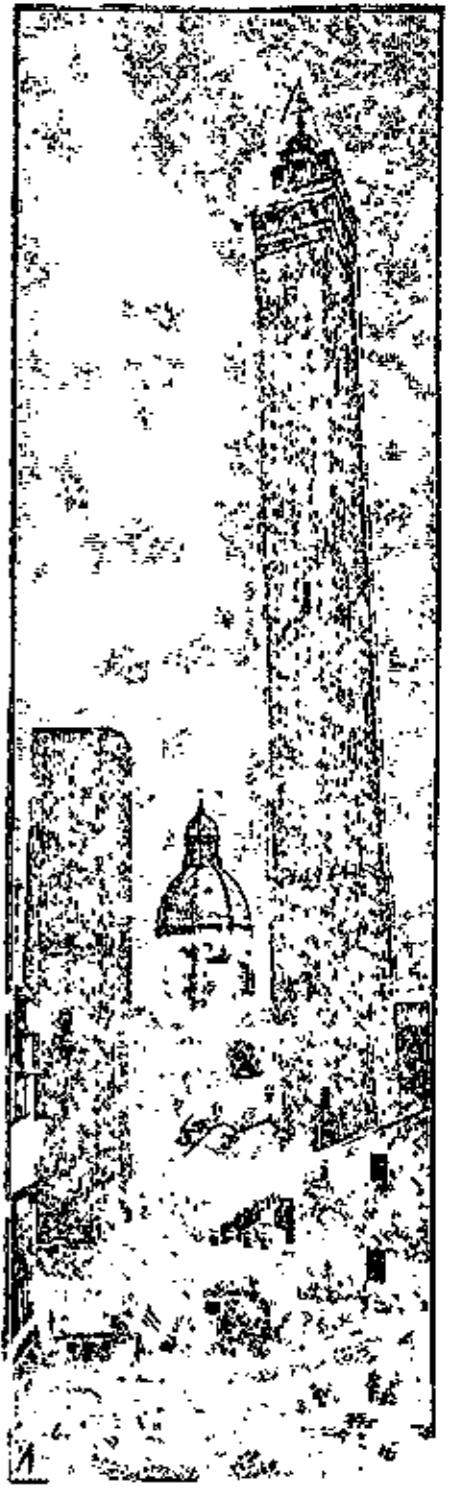

Больонья. Похила вежа.

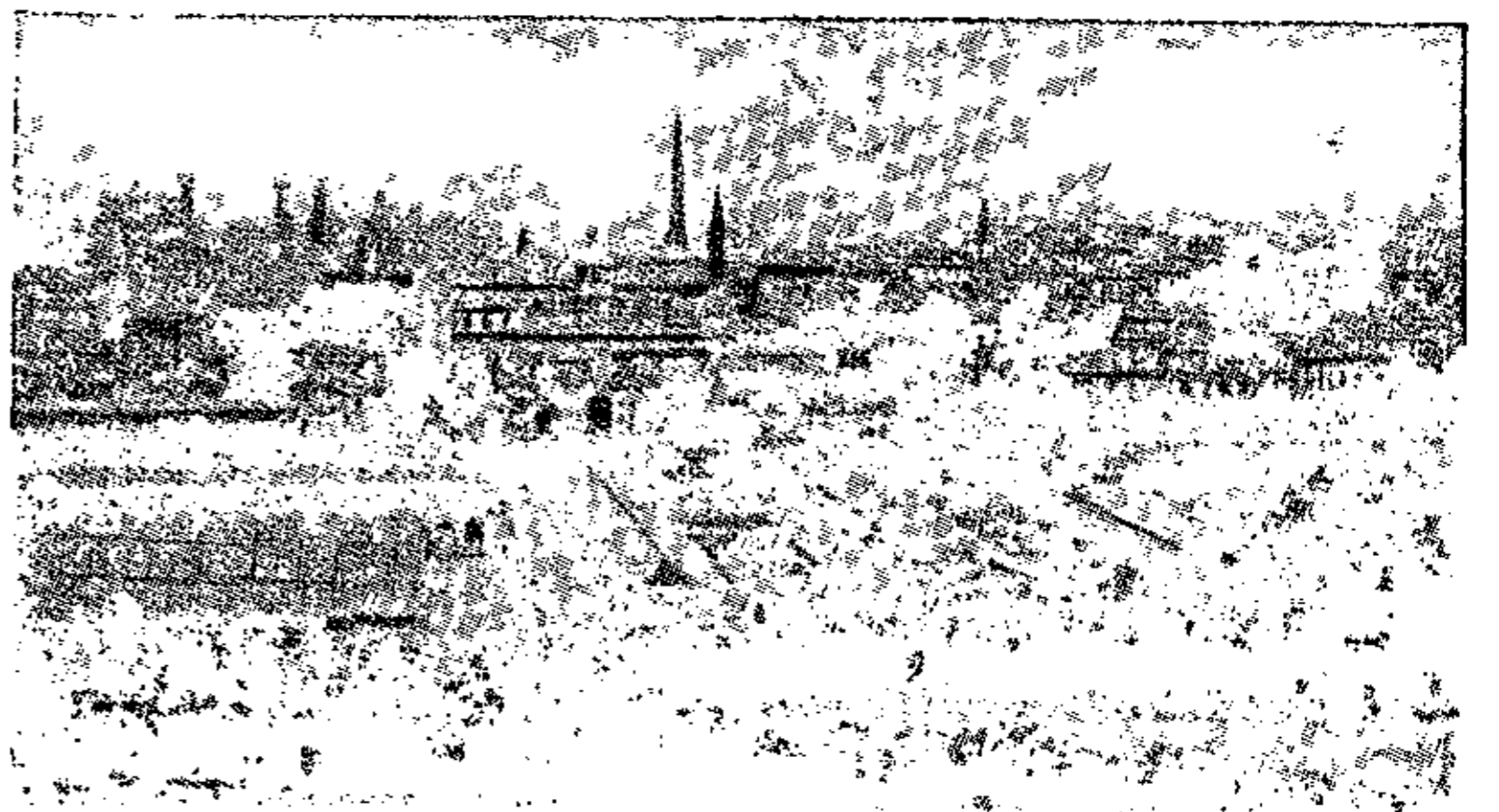

Больонья: Загальний вид.

**Больцман** (Boltzmann) Людвіг, нім. фізик і філософ (1844-1906), поглибив кінетичну теорію газів.

**Большевик**, гл. Більшовик.

**Бомарше** (Beaumarchais) П'єр Огюстен, славний фр. сатирик (1732-99), автор зна-

менитих комедій „Севільський Цирулик“ і „Весілля Фігаро“.

**Бомба**, стрільно, наповнене вибуховим матеріалом, кидане моздірями, гавбицями або руками; незвичайна вістка; велика шклянка на пиво.

**Бомба вульканічна**, круглавий викинений в повітря й застиглий кусок ляви.

**Бомбай**, 1) провінція і залежна держава британської Індії, 484.000 км<sup>2</sup> пов. і 27,000.000 меш.; 2) місто на зах. побережжі індійського півострова положене на острові і получене з суходолом греблею; 1,176.000 мешк., друге по Калькуті промислове й торговельне місто (бавовняний промисл), університет, бібліотека, музей.

**Бомбайська конопля** (Hibiscus), рости́на прирівнюваних країв з роду слизуватих, з якої добувають волокна придатні на шнури й полотна. Зернят деяких відмін цієї рослини вживають як приправи до страв або замість кави, з інших відмін добувають пахощі подібні до мошусу.

**Бомбакс** (Bombax), гл. Вовняне дерево.

**Бомбарда**, (ст.-лат.) стародавня гарматка XIV-XV. вв., яку набивали каменями.

**Бомбардір**, (фр.) старший артилерист.

**Бомбардон**, (також: бас, туба) бляшаний дутий інструмент із вентилями; один з тонів церковних органів.

**Бомбардування**, (фр.) обстрілювання укріпленої місцевості, щоби змусити її до здачі. Міжнародня Газька конвенція з 1899 і 1907 ставить обмеження бомбардування. М. ін. постановами конвенція забороняє бомбардувати неукріплені місцевості. При бомбардуванню твердинь слід щадити церкви, школи, шпиталі, твори мистецтва й історичні пам'ятки.

**Бомбардувати**, (фр.) обстрілювати.

**Бомбаст**, (англ.) бавовна до затишки; напушеність, надутість; претенсійна пусто-мельщина.

**Бомбастичний**, прибільшений, надутий, напушистий, претенсійний.

**Бомбомет**, гарматка, служить до викидання бомб на 300-400 м.

**Бомбоньєрка**, (фр.) чепурна коробка на цукорки.

**Боме** (Baumé) Антуан, фр. хемік і фізик (1752-1804). винахідник ареометру й його досі вживаної поділки.

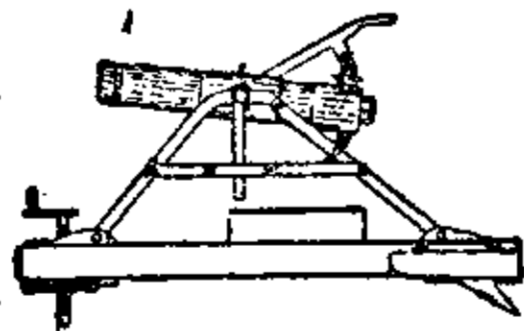

Бомбомет.

**Бомок**, бонк, гл. Овід воловий.

**Бомонт** (Beaumont), місто в державі Техасі З. Д. А.; 40.000 меш., нафтові шиби.

**Бон**, (фр.) посвідка, доказ грошового зобов'язання, уповажнення до виплати. Виплачувати працівникам платню бонами, замість готівки, закон забороняє.

**Бона**, (лат. фр.) наглядка, вихователька, домашня вчителька дітей.

**Бона Сфорца**, друга жінка поль. короля Зигмунта Старого (1494-1558), мати Зигмунта Августа; спровадила до Польщі гуманістів. Її ім'ям названо гору в Кременці.

**Бона**, (фр. Бон), пристань в Альжирі; 52.000 меш., більшість європейців.

**Бонавентура**, св. або Джованні ді Фіданца, кардинал (1221-74), славний середньовічний учитель церкви (Doctor seraphicus). Брав участь у ліонському соборі 1274, де промовляв за унією обох церков.

**Бона Деа**, ст.-італійська богиня плідності. На її честь справляли римські жінки щороку нічне свято в домі найвищого державного урядовця.

**Бонапарте**, Буонапарте, шляхетська родина на Корсиці: 1) Карло (1746-85), адвокат, брав участь у повстанні Паолі проти Франції; жінка Летіція Рамоліно (1750-1836). Їх діти: 2) Йосиф (1768-1844), адвокат, 1806 король Неаполю, 1808 король Іспанії; 3) Наполеон, гл. Н. І.; 4) Лукіян (1775-1840), 1798 член ради п'ятисот, 1810-14 в англ. полоні; 5) Еліза (1777-1820), 1805 княгиня Люки, 1809-14 в. кн. Тоскани; 6) Людвик (1778-1846), 1806-10 король Голандії, жінка Гортенсія Богарне, син Шарль Люї Наполеон III; 7) Павліна (1780-1825), жінка князя Борґезе; 8) Кароліна (1772-1839), жінка Йоахіма Мюра; 8) Жером (Jérôme) (1784-1860), 1807-13 король Вестфалії, за Наполеона III. маршал і президент сенату.

**Бонапартисти**, фр. політична партія XIX. в., яка після усунення Наполеона все змагала повернути у Франції панування родини Бонапарта. По лютневій революції 1848 осягнула ціль свою, посадивши на трон цесаря Наполеона III. Після заведення третьої республіки партія Бонапартистів існувала ще до кінця XIX. в., коли злилася остаточно з іншими монархістичними партіями (роялістами).

**Бона фідес**, (лат.) гл. Добра віра.

**Бонвіван**, (фр.) людина, що живе весело, гуляка.

**Бонґо**, муринське плем'я в сер. Африці, визначається значним мистецьким хистом.

**Бондаренко Іван**, історик і письмен., доцент одеського унів. †1911; твори: „Велике повстання англ. народу“, „Про Гарібальді“, „Дніпром“.

**Боненберґер** (Bohnenberger) Йоган Готліб, нім. математик, фізик і астроном (1765-1831), звісний з винаходу гіроскопу Зладив також електроскоп, названий його іменем.

**Бонер** (Bonheur) Роза, відома фр. малярка (1822-99), малювала залюбки образи з сільського життя й тварини.

**Бонза**, (яп.) буддійський священик.

**Бонівар** (Bonivard) Франсуа, швайц. патріот (1496-1570), оборонець Женеві перед Савойським князем, який опісля в'язнив його у замку Шільйон. Б. є героєм поеми Байрона „Шільйонський в'язень“. Б. зладив „Хроніку Женеві“.



Бонза.

**Бонін**, 96 вулканічних островів 900 км. на півд.-схід від Японії, до якої належать.

**Бонітація**, оцінка ґрунту щодо його рентовності, поплатності. При оцінці беруть під увагу культуру, прикмети й положення ґрунту, далі підсоння, а також пересічні ціни продуктів, комунікаційні обставини, робітничу плату, то-що.

**Боніфатій**, ім'я дев'ятох пап. Найславніший з них Б. VIII. (1235-1303), представник погляду про папську всесвітню, духовну й світську владу. Свій погляд про два

академії мистецтва в Парижі, у нього м. ін. вчився Модест Сосенко.

**Бонневаль** (Bonnaval) Кльод-Алесандр, фр. авантюрист (1675-1747). Служив у фр., австр., вкінці як „Ахмед-паша“ в тур. армії.

**Боннова проєкція**, особл. спосіб рисування мап, тзв. псевдоконічна еквівалентна мапографічна проєкція, придумана фр. інж., географом Бонном (1727-95); у ній складена м. ін. військова топографічна мапа України й Росії в мірилі 3 верстви в 1 цалі.

**Бонський перелік зір** (Bonner Durch-

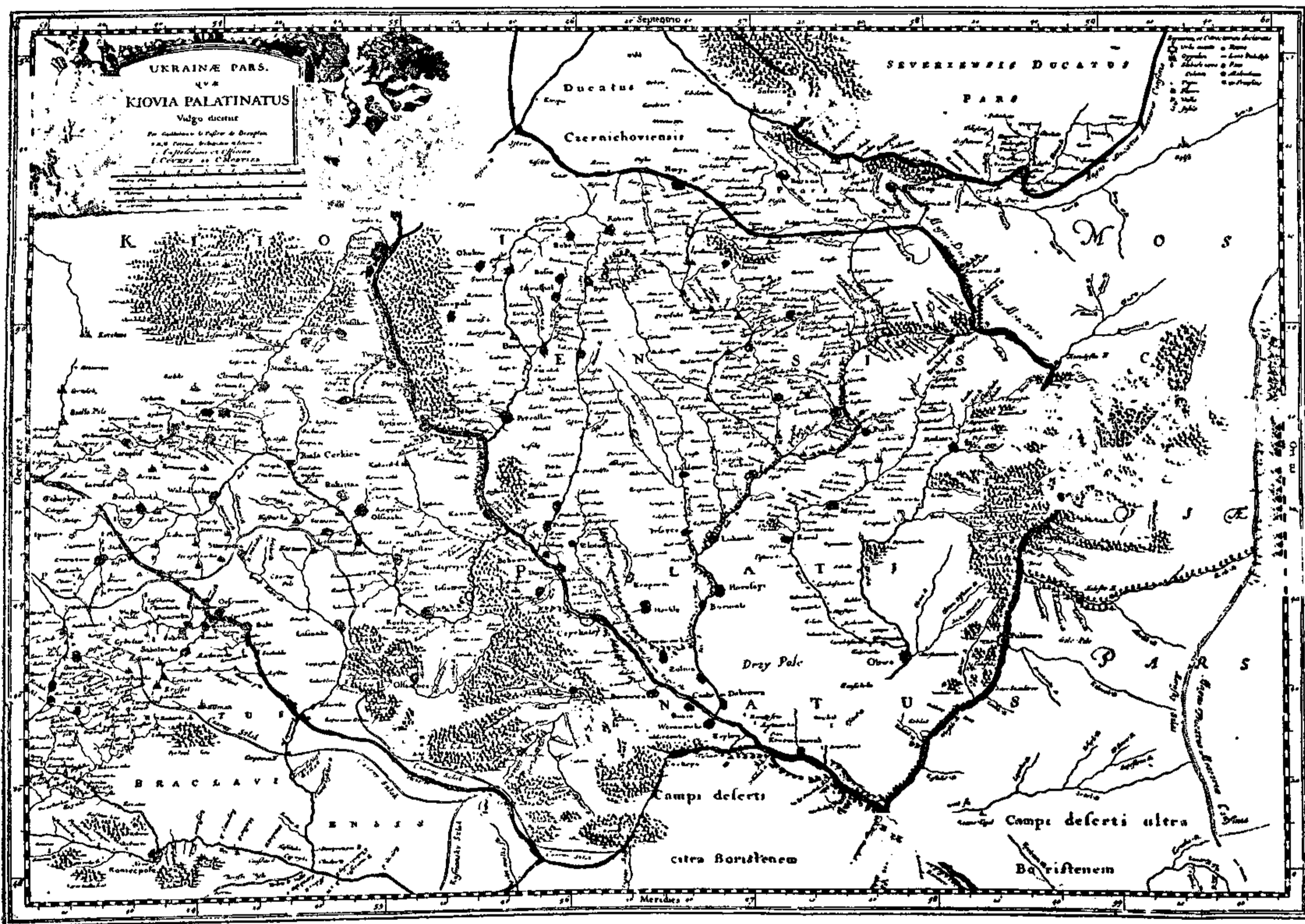

Г. Боплян : Карта України.

мечі в руках папи (дві влади: духовну та світську) виложив у знаній булі „Unam sanctam“ (1302). В 1303 дістався до неволі фр. короля Філіпа IV. та скоро помер.

**Боніфатій**, св., вл. Вінфрід (б. 675-754), апостол німців, замордований фрїзами. Залишилися по нім цінні листи.

**Боніфікація**, відшкодування, винагорода, опуст, пр. при асекурації, при податках, митах; відомі особливі боніфікації цукроварням і горальням; гл. Звороти.

**Бонмб**, (фр.) слово в пору, дотепний зворот, жарт.

**Бонн**, місто в зах. Німеччині над Райном, заложене ще римлянами, 92.000 меш., металевий і ткацький промисл; університет.

**Бонна** (Bonnat) Леон-Жозеф, найбільший фр. портретист XIX. в. (1833-1922), директор

mustering), перелік зірок, dokonаний Аргеландом і Шенфельдом у Бонні в pp. 1833-62; дуже ціниться досьгодні, обіймає всі зірки північного зоряного неба, до 10-тої величини, всього 457.857 зірок, з докладним обчисленням їх положення й інших астрономічних даних.

**Бонтон**, (фр.) добрий-тон; правила поведінки в товаристві.

**Бонч-Бруєвіч** Володимир, рос. комуністичний діяч і дослідник сектанства, \*1873. Видав м. ін. твори Сковороди.

**Бончев** Георгій, болг. учений мінералог і петрограф, проф. софійського унів., член болг. Акад. Наук і НТШ. (\*1866).

**Бончевський** Антін, гр. кат. священник з Галичини, заслужений діяч серед укр. переселенців у З. Д. А. (1871-1903). Голова Укр.

Нар. Союзу, автор популярних книжечок і статей у американській „Свободі“.

**Боняк**, половецький хан, нападав на Україну 1094-1107; відомий з народніх переказів як „шлудивий Буняка“.

**Боотес**, (гр.) гл. Волопас.

**Боп** (Bopp) Франц, знаменитий нім. дослідник індогерманських мов (1791-1867), основник порівняльного мовознавства.

**Боплян** (Le Vasser de Beauplan) Гільйом, фр. інженер; був на Україні 1631-48, де як королівський інженер будував польські кріпості, м. ін. Кодак, та займався географічними дослідженнями, на основі яких видав 3 карти України, побудовані на засадах мапографічних проєкцій з мережею рівнобіжників і південників. 1-ша появилася в 1648 п. з. „Delineatio generalis camporum desertorum, vulgo Ucraina, cum adjacentibus provinciis“; 2-га в 1650 п. з. „Delineatio specialis et accurata Ucrainae, cum suis Palatinatibus et districtibus provinciisque adjacentibus“; 3-тя 1660 п. з. „Carte de l'Ukraine contenant plusieurs provinces comprises entre les confins de Moscovie et les limites de Transilvanie“. Карту ці рисував Гондіус у Данцігу. Перебуваючи на Україні, Б. познайомився з побутом українського та сусідніх народів і написав працю, видану в Руані 1649: „Опис України“ (Description d'Ukraine), що дуже скоро була переложена на мови: латинську, англійську, німецьку, польську й російську. Про Бопляна писали у нас: Антонович, Борщак, Кордт і Ляскоронський.

**Бор**, (В), неметалічний первень, у природі знаходиться у боровій кислоті й її солях.

**Бор** (Bohr) Нільс, данський фізик (\*1885), творець теорії будови атомів і спектрів; одержав 1922 нагороду Нобеля.

**Бор**, щетин бор, (Setaria italica), трависта рослина, подібна до проса, походить з Індії, у нас сіється на пашу.

**Бора** (Borah) Вільям, визначний політичний діяч і сенатор ЗДА, сторонник Німеччини та СРСР, \*1865.

**Бора**, (іт.) сильний, зимний вітер, на берегах півн. части Адрія, повстає під час барометричної знижки на Адрійському морі, а звишки на суші, на Балкані. Віє головно в зимі.

**Бора** Катерина, жінка Лютера, колись монахиня (1499-1552).

**Бораківський** Григорій, укр. письменник, \*1846, автор водевілів і драм з народнього життя, виданих у Львові 1888 р.

**Боракс**, бурá, содовий чотириборан, у природі в озерах Тибету, Персії і т. д., виробляється з борациту, борової кислоти і соди; уживається гол. при виробі шкла, до

лютовання, до чищення посуду, як антисептик.

**Борани** (борати), солі борової кислоти.

**Боратинський**, гл. Баратинський.

**Борацит**, мінерал, кристал, у чотиростінниках, боран хлору і магнезію, уживається до витворення бораксу (бури).

**Борба**, соц.-дем. орган, виходив у Глибокій на Буковині в рр. 1908-14 і 1918 під ред. Осипа Безпалка.

**Борг**, (нім.) позичка, довг, кредит.

**Борґезе** (Borghese), рим. шляхет. рід; Камільо Б., гл. Павло V., папа; славна палата і вілла Б. в Римі.

**Борґіс**, буржуа, друкарське письмо, посереднє між „петітом“ і „корпусом“.

**Борджя** (Borgia), шляхетський есп. рід, що перезелівся до Італії. Від нього походив цілий ряд визначних осіб: 1) Калікст V. папа 1455-58 (Альфонсо), 2) Олександр VI. папа 1492-1503 (Родріґо), 3) Чезаре, син Родріґа, 1478-1507, 4) Люкреція, дочка Родріґа, сестра Чезара 1470-1519, одна з найбільше звісних осіб в історії та літературі; про неї писали: Аріосто, Бембо, Віктор Гюґо й ін.



Люкреція Борджя.

**Бордо** (Bordeaux), старинна римська Бурдіґаля, місто в півд. зах. Франції над рікою Гаронною, 100 км. від її впаду до моря, куди ще можуть доходити морські кораблі; Б. є четвертою щодо величини пристанню Франції; вивіз звісного вина та рільничих плодів; університет; 256.000 меш; багато пам'яток з римських часів (амфітеатр і ін.).



Бордо.

**Бордо** (Bordeaux), назва фр. вин, переважно червоних, що їх витворюють гол. в департаменті Жіронди, пр. Медок, Ляфіт, Лятур, Сотерн (біле).

**Бордо**, (фр.) темно-вишневий колір, назва багатьох червоних барвників, що нагадують червоне вино з околиць Бордо.

**Бордуляк** Тимотей, укр. письм., гр. кат. священник, \*1863. Пише (під псевд.: Ветлина) оповідання з народнього життя: „Самітна нирка“, „Іван Бразілієць“, „Дай Боже здоров'я корові“; збірки оповідань: „Ближні“, „Оповідання з галицького життя“. Реаліст, що пише з чуттям і гумором.

**Бордюр(а)**, (фр.) обрубок, обшивка, ля-  
мівка, прикраси на краю одежі, беріжок.

**Бореальний**, (гр.) північний.

**Борей**, (гр.) північний вітер.

**Борецька Марта**, посадниця Новгороду  
В., жінка посадника Ісаака Б. По смерті  
мужа стала на чолі партії, що спираючись  
на Литву, старалася зберегти самостійність  
Новгородської держави перед Москвою.  
Вісім літ (1470-78) вела боротьбу проти Іва-  
на III, яка скінчилася упадком самостійно-  
сти Новгороду й прилученням його до  
Москви. Після цього цар Іван III велів  
Марту постригти в черниці; одного сина  
її, Дмитра стратили, другий, Федір пішов  
на заслання в Муром.

**Борецький Йов**, (Іван), митрополит, ро-  
дом з Бірчі в Галичині, ректор шкіл: брат-  
ської у Львові (1604) і богоявленської у  
Києві (1615-16), 1618 ігумен михайлівського  
монастиря, 1620-31 київський митрополит;  
в обороні православної церкви склав ме-  
моріали: „Протестація“ 1621 і „Юстифіка-  
ція“ 1622; мав великий вплив на козачину.

**Борецький (Borecký) Яромір**, сучасний  
чеський поет, учень Яр. Врхлізького (\*1869),  
співець мистецтва для мистецтва. Його лі-  
ричний твір „Rosa mystica“ (1891) дав поча-  
ток новітній чеській романтиці. Збірка „Спі-  
ви життя“ (1912).

**Боржковський Валеріян**, укр. етнограф,  
археолог і статистик (1846-1919). Праці в  
Києв. Старині, Матеріялах до укр. етнології  
НТШ. За укр. влади був комісаром у Він-  
ниці, забитий більшовиками.

**Борзіг**, родина нім. промисловців; 1) Ав-  
густ (1804-54), осн. фабрику машин у Бер-  
ліні; 2) Август Юліус Альберт, син попе-  
ред. (1829-78), оснував фабрику машин ко-  
ло Бойтену.

**Борзна**, колись повітове місто, тепер мі-  
стечко в конотопській окрузі на Чернігів-  
щині, 10.900 меш. (91% українців).

**Боривітер звичайний**, апостельга, по-  
стільга, (Falco tinnunculus), малий птах з  
родичи соколуватих, ржаво бурий з чорни-  
ми плямками; гніздиться по звалищах, ру-  
їнах, вежах; живе скрізь в Європі й краях  
над Середземним морем.

**Борис**, св., князь, син Володимира В., у-  
битий братом Святополком 1015.

**Борис III**, король Болгарії від 1918; син  
Фердінанда III, \*1894.

**Борискевич**, 1) Іван, гал.-укр. діяч 1848  
р. (1815-92), заступник голови „Галицько-  
руської Ради“; 2) Михайло, його братанок,  
відомий лікар-окуліст (1848-99), проф. в  
Інсбруку і Граці, член НТШ.

**Борисів** Євген, укр. етнограф і статистик  
(1853-1900), співробітничав у „Громаді“ Дра-  
гоманова й „Гром. Друзі“ Франка, 1879 був  
засланий на Сибір як „неблагонадійний“,  
вернувши з заслання займався журналісти-  
кою, опісля служив у земстві, помер у Хер-  
соні, як редактор „Земського Збірника“.

**Борисів**, місто на Білій Русі над Берези-  
ною, 39.000 меш.

**Борислав**, місто над рікою Тисьменицею  
на Підкарпатті, біля Дрогобича, 16.500 меш.  
(13.2% українців, 40.2% по-  
ляків, 46.6% жидів). Ко-  
пальні земного воску і  
нафти. Річно б. 20.000 ци-  
стерн. Рафінерія нафти,  
фабрики свічок і смарів.  
Виріб вертничого при-  
ладдя.



Іван Борискевич.

**Борисоглібська Ган-  
на**, уроджена Сидоренко,  
\*1871, відома укр. драма-  
тична артистка, 1-ий раз  
виступила на сцені 1888 у ролі Терпилихи  
в „Наталці-Полтавці“ під орудою Кропив-  
ницького. Грала в трупі Кропивницького,  
опісля Садовського.



Борислав : Копальні.

**Бористен**, ст. гр. назва Дніпра й міста  
над його гирлом, згадуються у Геродота;  
теперішня назва Дніпра появляється впер-  
ше в гр. анонімнім описі берегів Чорного  
моря IV. або V. в. по Хр. у виді „Данапріс“.

**Борисяк**, 1) Никифор, проф. харківсько-  
го університету, (1817-82.) автор багатьох  
праць про геологію України, м. ін. Сборни-  
ка матеріялов по геології Южної Росії;  
2) Олексій (\*1872), проф. петербурзького  
гірничого інституту, геолог і палеонтолог,  
розслідував геологію півн.-зах. Донеччини.

**Борисоглебськ**, місто в Вороніжчині над  
рікою Вороною; 39.000 меш. Торговля сіль-  
сько-господ. плодами.

**Борковський** Олександр, укр. громад-  
ський діяч (1841-1921), директор гімназії в  
Дрогобичі, опісля редактор і співробітник  
„Діла“.

**Борлякова залоза**, (glandula thyreoidea)  
необхідна для життя залоза на шії перед  
гортанкою і нижче неї; витворює та пере-  
дає безпосередньо крові тзв. тироксин (в  
якому є йод) та інші невідомі гормони. Усу-  
нення цієї залози доводить до хирлявіння  
та кретинізму; зміна та надмірне виділю-  
вання гормонів спричинює Базедову недугу;  
зміна та зменшення виділювання б. з-и  
веде до мікседему, кретинізму та глухо-



німости; недостаточний розвиток б. з. в дитинстві спричинює карликуватий ріст. Гл. Волю.

**Борнгольм**, данський острів на Балтику, 586 км<sup>2</sup>; стрімкі береги. Населення (46.000) займається рибальством, скотарством і рільництвом; морські купелі. Головне місто Ренне (Rönne).



Борнгольм: Старинна кругла церковця.

**Борнео**, найбільший з островів архіпелагу Сунда й цілої Азії, третій щодо величини на світі, пов. 735.000 км<sup>2</sup>. Складається з низьких болотистих рівнин і з високих кристалічних гір (4.175 м.). Підсоння рівниково-монсунове; переважну частину займають праліси. Населення: дикі даяки, магометанські малайці, трохи китайців. Більша частина Борнео є голандською колонією (535.000 км<sup>2</sup> і 1.700.000 меш.); меншу, північну частину займають: британська колонія і залежні від Британії держави Бруней та Саравак (разом 200.000 км<sup>2</sup>, 2.890.000 меш.). Населення займається примітивним рільництвом, на берегах європейські плантації. В глибині земні багатства, мало використані: золото, діаманти, вугілля. Дійсне господарське значіння Б. донині ще невелике.

**Борнеолі**, терпенові алькоголі (гл. Терпени), до них належать борнеонська камфора (гл. Камфори). Штучний борнеоль виробляється з терпентинового оліюку або камфори; запахна субстанція.

**Борни**, затискачі на бігунах електр. генераторів, що служать для прилучення до них проводів електричної лінії.

**Борнмаут** (Bournemouth), морська купелева місцевість на півд.-схід. побережжі Англії; 90.000 меш.

**Борну**, колишня муринська, магометанська держава над озером Чад в Африці, нині британська колонія.

**Боро** (Bohrow) Ісаак, англ. фізик, математик і теолог (1630-77), учитель Ньютона.

**Борова кислота**, борова кислота, водокис бору, буває в природі як камінь сасолін і в парі тосканських фумаролів тзв. софіонів, також вироблюється фабрично з боровак сполук; безбарвні лусочковаті кристали, що легко розпускаються в гарячій

воді й алькоголю. Ужиток: до поливи, емалі, як антисептик, у лікуванні до полокання горла проти запалення.

**Борова масть**, звич. 10 гр. боровак кислоти на 100 гр. васеліни або іншого товщю. Корисна в лікуванні ран і подібних антисептичних діланнях.

**Боровик**, білоруський лісовик, польський борута — лісовий чорт.

**Боровик запашний**, (*Daphne genkwa*), куцевата рослина, до 30 см. вис., цвіте ранньою весною гарним зрослоплатковим червоновим запашним цвітом; дуже трійлива.

**Боровиковський**, 1) Володимир, найбільший з укр. малярів-портретистів (1757-1825), уроженець Полтавщини, спроваджений Катериною II до Петербургу, поклав тут разом з своїми земляками Лосенком і Левицьким основи рос. мистецтва в ново-часно-європ. розумінні; 2) Лев (1811-89), автор романтичної балади „Маруся“ (зукраїнізованої Бюргерової „Ленори“). Б. поклав основи укр. романтизму. Крім „Марусі“, писав оригінальні поезії, також „Байки і прибайотки“; 3) Олександр, син Льва (1844-1905), сенатор, видатний правник, автор нарису „Женская доля по мало-російским пѣсням“, писав рос. поезії.

**Боровинні купелі**, гл. Купелі.

**Бородавка**, нарост на шкірі. Усувати можна підв'язуванням або уживанням хемічних засобів, як азотан срібла (ляпіс).

**Бородавка Неродич** Яцко, козацький гетьман 1620-21, суперник Сагайдачного, покараний смертю в таборі під Хотиним.

**Бородавчак**, папільома, незлосливий новотвір злучнотканевих виростів, з розшматованою поверхнею, твердий та сухий, як бородавка на шкірі, або м'який з численними судинами, наче каляфіор, на слизних оболонках.

**Борода лісова**, бородуха, гл. Обрісники.

**Бородай** Олександр, інженер, відомий укр. патріот-націоналіст (1844-1914), з якого Винниченко списав свого Щирого в опов. „Уміркований і Щирий“; багато прислужився кобзарській справі, беручи участь у вивченню й відродженню кобзарства. По скінченню техніки в Мюнхені (1869) 20 літ прожив у ЗДА.

**Бородач**, гл. Ягнятник.

**Бородієвич**, 1) Євген, хорунжий УСС

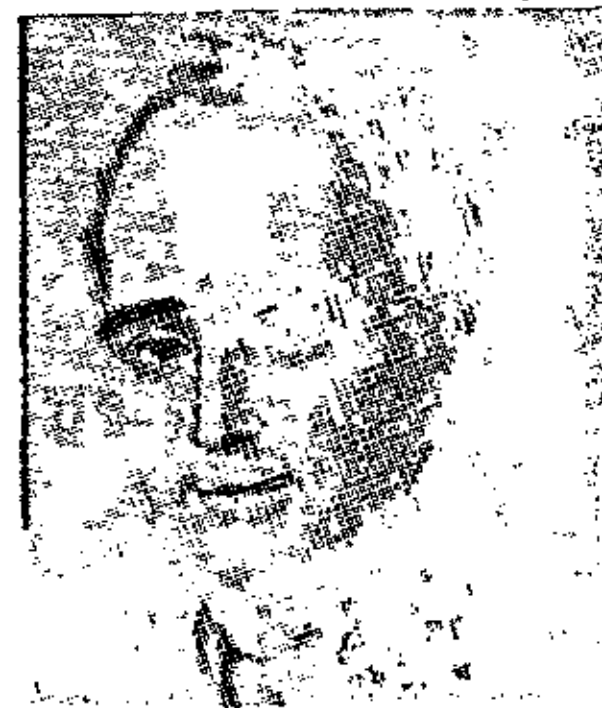

Вол. Боровиковський.



Лев Боровиковський.

(1889-1924), автор споминів „В чотирокутнику смерті“; 2) Остап, сотник УГА (1883-1920), ветеринарний референт при Секретаріаті Військових Справ Погиб у більшовицьким полоні.

**Бородін** Александр, лікар і хемік, знаменитий рос. композитор (1834-87). Дві симфонії, два квартети, опера „Князь Ігор“, фортепіянові мініятури й ін..

**Бородіно**, село в московській губернії; 1812 бій Кутузова з Наполеоном.

**Бородянка**, стація на залізничній лінії Київ-Коропуть над рікою Здвиж. Бой Січових Стрільців і Лівобережного Гайдамацького Коша проти більшовиків у січні 1918 за здобуття Києва.

**Бороевич з Бойни** Светозар, австр.-угор. фельдмаршал (1856-1920), командант армії: 1914 у схід. Галичині, 1915-18 на іт. фронті.

**Бороздоголовець**, (*Bothrioccephalus*), гл. Стьожаки.

**Борозняк**, личинка звичайного хруща.

**Боромей** Карло, св., кардинал і архієпископ мілянський (1538-84), славний церковний діяч.

**Борона**, відоме вже римлянам сільськогосподарське знаряддя для розпушування й розрівнювання

ріллі перед сівбою та закривання насіння по сівбі. Поклить і зуби дерев'яні або залізні — різної будови. До прикриття засіву мають бути легкі борони (25 кг.), до глибшого зрушення і полення бур'яну середньо тяжкі (до 50 кг.), а до тяжких земель і до розбивання твердих скиб тяжкі (до 150 кг.). До зрушення горішньої верстви конюшиниськ та сіножатей служать тзв. ланцюгові борони. Б. к р у ж а л о в а має замість зубів металеві кружала з гострими о-

кружжями.

**Бороро**, інд. народ у середній Бразилії.

**Боротьба**, орган Центр. Ком. Укр. Партії Соц.-Рев., виходив у Києві в рр. 1917-1920.

**Боротьба**, рід змагу (спорту), може бути без зброї або зі зброєю. Б о р о т ь б а б е з з б р о ї обіймає англ. та фр. бокс, дужання та джію-джітсу. Всі ці роди дужань полягають на нападі й обороні. Б о р о т ь б а з і з б р о є ю, шерм (фехтування) на шаблі, шпиги (фльорети) та шпади має фізично виховне значіння, на багнети та списи військове. На шаблі, фльорети та шпади, гл.

Шерм. На багнети, списи, пістолі, рушниці і кріси, гл. Військо.

**Боротьбісти**, ліва течія укр. соц.-революційної партії, що під час укр. визвольної боротьби стояла на боці більшовиків. Через УКП боротьбісти перейшли до КПБУ і в ній розпилися.

**Борошно**, мука; порошок, витвір мелення. Б. х л і б н е, витвір мелення хлібного зерна, має різної великості й якості частки; від назви зерна походить назва борошна. Розрізняють: б. житнє, пшенишне, яшне та ін. Від способу чищення й мелення зерна походять пазви відмін б.: Б. л ю б а й с т р о в е, витвір мелення й пересівання алябаstrу крізь густе сито; вживається для тинкування й різбарських виробів. Б. к о с т я н е, витвір мелення й пересівання костей; вжив. як угпоєння.

**Борошняк мельник**, гл. Чорниш борошняк.

**Борроміні** Франческо, іт. архітект і різбар (1599-1667), один з видатніших представників іт. барокка.

**Борсук**, харсун, (*Meles taxus*), тварина з роду куноватих,  $\frac{3}{4}$  м. дов. на низьких ногах; шерсть густа й довга, зверху сива, зі споду чорна; живе в норах, живиться ягодами, комахами, хробаками, також мишами й вужами; зимою спить; шерсть добра на щітки й малярські пензлі, шкіра на кожуски, вигарбована — на торби.

**Борт**, борд, (фр.) край корабля, берег.

**Борт**, чорна відміна діаманту; спорошкована служить до вигладжування твердих річовин.

**Борта**, (нім.) сильна, густо тканастяжка на закінчення або на обвідки; з о л о т і та с р і б н і б. вироблюють зі шовкових ниток, обвинених золотим чи срібним дротиком; т р е с с а має з обох боків той самий взір.

**Борткевич** Сергій, укр. композитор, \*1877 у Харкові. Концерти (фортепіянові, скрипкові, чельові), сольові фортепіянові й скрипкові твори й ін..

**Бортники**, пасічники, від ст.-укр. слова борть. Гл. Бортництво

**Бортництво**, від слова „борть“ — улий. Пасічництво було дуже поважним заняттям не лише на ст. Україні, але також у ін. слов'ян. Мед та віск становили важний продукт укр. вивозу аж до кінця XVІІІ. в. „Руська Правда“ та пізніше укр. право XVІІІ. в. бере бортне господарство в опіку

**Бортнянський** Дмитро, найбільший укр. духовний композитор і великий реформатор церковного співу східної церкви. Родом із Глухова (1751-1825). По студіях в Італії став придворним музикою й директором царської духовної капелі. Написав: 35 духовних концертів на 4 голоси і 10 на 8 голо-



А. Бородин.

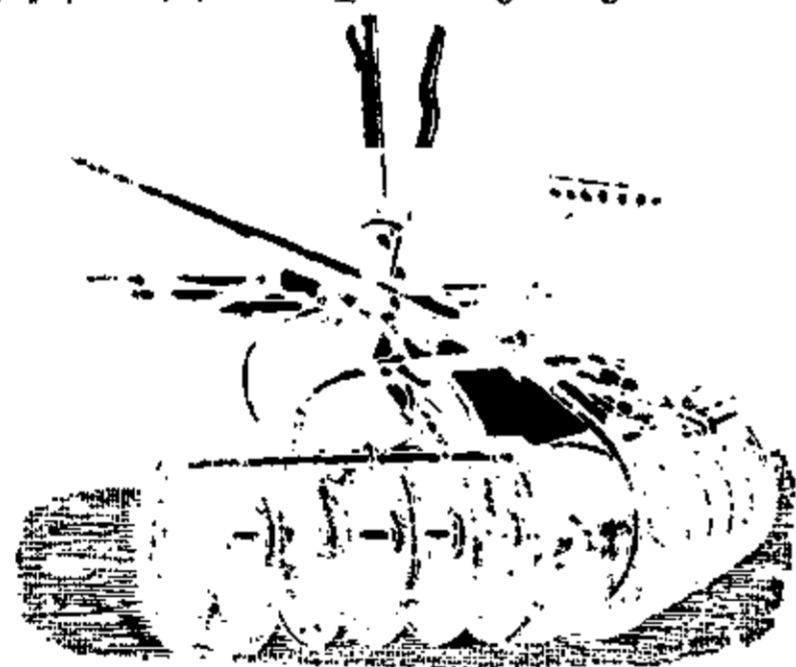

Борона кружалова.

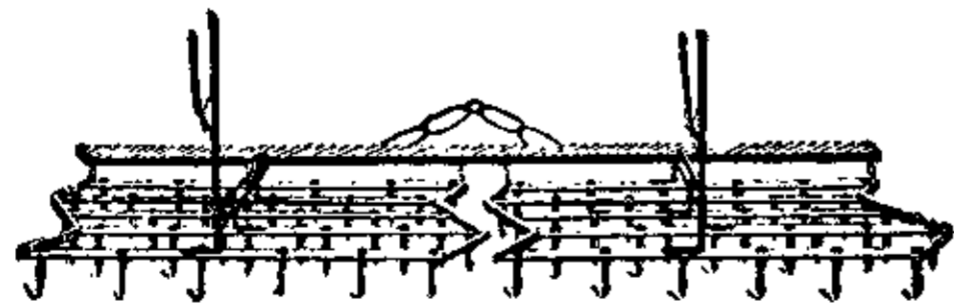

Борона з зубами.



Борсук.

сів, 14 Тебе Бога хвалим (з того 10 двохорових), три-голосну літургію й різні літургічні пісні на міш. хор. Крім цього опери: Алкід (виставлена 1776 у Венеції), Креон (у театрі Бенедиктів 1777) і Квінт Фабій (у театрі в Модені 1779), дві комічні опери Сокіл (*Le Faucon*) 1786 і Син суперник (*Le fils rival*) 1787 на фр. текст. Крім цього Б. komponував інструментальні твори: сонати, симфонії й пісні для хору та сольоспіву.

**Бортъ**, борт, штучні дупла для збирання меду або окремі вулики, колоди, прив'язані високо на деревах, що донині подибуються на Волині та в півн. Чернігівщині й Київщині.

**Борщагівка**, село на захід від Києва над рікою Рось, знане з боїв, ведених укр. військом та укр. повстанцями проти більшовицьких і добровольчих російських військ за опанування столиці України; особливо важкі бої ведено тут у листопаді 1918 під час облоги Києва Осадним Корпусом Січових Стрільців та під час відвороту з Києва в січні 1919.

**Борщів**, повітове місто на галицькому Поділлі; 5.000 меш.; 30% українців, 37,2% поляків, 32,8% жидів. У повіті: 2 міста і 73 села; 1025 км<sup>2</sup> пов., 94.770 меш.; 67% українців, 32% поляків, 1% жидів.

**Борщівник**, (*Heracleum spond.*) до 1,5 м. вис. рослина з роду окружкових, з якої колись, заки розведено буряки, варили борщ.

**Боскан Альмогавер** (*Boscan Almogaver*) Хуан, знаменитий есп. поет (1495-1542), основник італ. школи в есп. літературі.

**Босна і Герцеговіна**, (51.000 км<sup>2</sup>) країна в Динарських горах на Балкані, 1878 окупована, а 1908 анектована Австро-Угорщиною від Туреччини, від 1918 належить до Югославії, не становлюючи окремої адміністративної одиниці.

**Боспор**, пролив, що відділює Азію від Європи, а лучить моря: Чорне й Мармурове (Мармара).

**Боспор Кімерійський**, старинна назва керченського проливу. Також держава по обох боках Керчі, основана 438 до Хр. Спартаком I. з гр. колонії Теодосії; об'єднала грецькі колонії Пантікапею, Фанагорію, Танаїс і ін.; столиця Пантікапея, тепер Керч; 142 до Хр. перейшла під владу Мітридата, царя Понту, опісля під владу Риму, Візантії, а в X. в. до Київської держави; в середньовіччі італ. колонія.

**Боссюе** (*Bossuet*) Жак Бенінь, фр. єпископ (1627-1704), проповідник і письменник.

**Бостон** (*Boston*), головне місто і пристань держави Месечусітс у ЗДА, положене над заливом Месечусітс або Бостон, 793.000 меш., з передмістями 1,900.000. Силь-



Дм. Бортнянський.

ний торговельний рух; вивіз рільничих і промислових продуктів. Промисл: книжки, конфекція, машини, меблі, шкіряні вироби. Важний культурний осередок з багатьома бібліотеками, політехнікою, а в першій мірі знаменитим університетом.

**Бостон**, гра в карти, названа від міста в Америці; рід танцю.

**Бостонка**, рід малої друкарської машини.

**Бострем** (*Boström*) Хрістофор Якоб, швед. філософ — ідеаліст з нахилом до містицизму, противник Гегеля (1797-1866).

**Босфор**, гл. Боспор.

**Бота** (*Botha*) Люїс, бурський і брит. діяч (1862-1919). Був начальним вождом бурів у бурсько-англ. війні, опісля першим прем'єром Трансвалю, а врешті 1910 першим прем'єром Півд. Африк. Союзу. На мировій конференції 1919 брав участь від Англії і був призначений Найвищою Радою Антанти президентом Міжсоюзної Комісії для заключення перемир'я між Польщею й Україною; гл. Україна — Визвольні змагання.

**Ботаніка**, (гр.) наука про рослини. Рослини споконвіку звертали на себе увагу людей і тому не диво, що у всіх старинних культурних народів, так само як і в нинішніх тзв. „диких“ народів, ми знаходимо високо-розвинене знання пожиточних і шкідливих рослин та користування ними для потреби й приємності. Однак першими, що науково займалися рослинами, з метою прослідити й пізнати їх будову та життя, були: відомий грецький учений Арістотель та його учень Теофраст у IV. в. до Хр., а опісля Пліній і Діоскорід у I. в. по Хр. Вони полишили твори, присвячені рослинам, які до XVI. в. були основою ботаніки. Пізніші дослідники рослинного світу займалися головню описом рослини та їх значінням для людини і так з часом намножилося багато безладного знання про ці твори природи. Упорядкував це знання Лінней (*Linnée*) своїм штучним, але дуже дотепним поділом усіх рослин на підставі будови їх цвіту та установленням наукової, тзв. двоімєнної (бінерної) номенклатури, яка в науці удержується допіні. Від Ліннея й починається розвиток новітньої б.. Жюсьє, Декандоль, Бровн, Енґлер і багато інших розсліджують взаємне споріднення рослин і стараються подати природній їх поділ. Сахс, Швенденер, Габерлянд і інші розсліджують дрібновидами внутрішню будову рослин, Шляйден стверджує їх клітинну будову, а Штрасбургер, Сахс та ін. розсліджують будову і природу основних складових частин рослини; вкінці Лібіґ, Моль, Сахс, Пфеффер, Молш і багато ін. творять фізіологію рослин, на основі повітніх здобутків фізики й хемії. Безліч учених займаються докладним розслідом поодиноких родин, родів і відмін рослин: Вріс, Коренс та ін. слідять закони спадковости, а вкінці Шталь, Франк та ін. закони принаурення рослин до свого окруження. Та-

ким способом завдяки невтомній праці численних учених в останніх 200 літах збудовано величню науку про рослини — ботаніку, яка сьогодні складається з багатьох самостійних наук, а саме: систематики, морфології, фізіології, екології, географії й палеонтології рослин. Крім цього розвинулися ще додаткові науки про рослини, а саме фітопатологія, цитологія, гістологія, органологія, фітотомія (гл. ці назви). Загальними проявами рослинного світу займається загальна б., а особлива або спеціальна б. займається такими ж проявами поодиноких рослинних родів, пород або відмін. До особливої б. належать також: б. рілляна, що займається рослинами, важкими для рільництва, б. огородня, що займається рослинами, плеканими в огородах і городцях, вкінці б. лісова, що займається вивченням лісових рослин, гол. деревистих.

**Ботанічний город**, б. сад, город, в якому плекають рослини для наукового їх слідження. В них плекають рослини, що в природі живуть у найрізномірніших середовищах і підсоннях, стараючися дати їм найвідповідніші до життя обставини. Найславніші б. городи є в К'ю, біля Лондону, в Бойтензоргу на Джаві, в Мортолі б. Ментони; менші при всіх більших університетах та вищих рільничих школах.

**Ботвел** (Bothwell) Джеймс, шотландський політичний діяч (1536-75), велів убити Держлея, чоловіка Марії Стюарт і одружився з нею. Помер у Данії.

**Ботев** (вл. Пегков) Христо, славний болг. поет-революціонер (1848--76). Видавав часописи, писав запальні поезії, накликаючи до повстання. Втікши від переслідувань до Румунії, веде й далі свою визвольну роботу. Погиб у боротьбі з турками на чолі повстанчого відділу.

**Боти**, (фр. через рос.) високі дамські калоші з сукна.

**Ботіч** Лука, хорв. поет-романтик (1830-1863), гол. твори: „Побратимство“, „Бідна Мара“ й ін.

**Ботічелі** (Botticelli) Сандро (вл. Алессандро Філіппі), іт. маляр (1444-1510), предтеча Рафаеля, притьмарений його славою, щойно зворотом модерного малярства до простоти й наївності виразу передрафаєлівської доби відзискав заслужене признание і зрозуміння. Кращі твори: Народина Венери, Весна й ілюстрації до Божественної Комедії.

**Боткін**, брати: 1) Василь, рос. письмен. (1810-69), член кружка Станкевича і Белінського, автор низки критичних і естетичних праць; 2) Михайло, маляр \*1839, академік і проф. петербурзької академії мистецтв; 3) Сергій, знаменитий лікар-кліні-

цист (1832-89), створив цілу школу лікарів.

**Ботмер** Фелікс, баварський генерал у війні 1914-18. \*1852.

**Ботнійський залив**, півн. часть Балтійського моря, зимою замерзає.

**Ботокуди**, інд. плем'я в Бразилії, назване так від дерев'яних кружків (ботоке), що їх носять в долішній губі і вухах.

**Ботріоцефалус**, гл. Ціп'як.

**Ботроп** (Bottrop), місто в Вестфалії (Німеччина) у промисловій окрузі; копальні вугілля, 71.000 меш.

**Ботулізм**, (лат.) затроєння ковбасою, або взагалі м'ясом. Затроєння спричинене токсальбуміном, що є вітзором ботулінового прутня, який розвивається у недосить стерилізованих м'ясних та інших консервах, ковбасах та взагалі м'ясних поживах. Є це найтяжчий вид затроєння м'ясними витворами, в 40% смертельний. Ознаки: блювання, бігунка, гарячка, неспромога ковтати, розширення зіниць, задуха і параліч. Отруту з пожив легко усунути переваженням.

**Ботушани**, (Botoșani) торговельне місто в півн. Молдавії (Румунія), 36.000 меш.

**Ботфорти**, (фр.) довгі чоботи до їзди верхи.

**Бофортова скаля**, (Beaufort) міра сили вітру з 13 ступенями.

**Бохвіц** Фльоріан, поль. філософ-мораліст (1799-1856), наслідував у філософії Віктора Кузена, стояв за визволення селян.

**Бохня**, місто в краківському воєвідстві, 11.000 меш., копальні соли, соляні купелі.

**Бохум**, місто в зах. Вестфалії у вуглевій заглибині; один з осередків важкого промислу; 217.000 меш.

**Боцен** (нім. Bozen, іт. Bolzano), місто в іт. провінції Альто Адіже, себто в півд. Тіролю над рікою Айсак; 25.000 меш., переважно німців; торговельне місто й зимова кліматична місцевість.

**Боцман**, (англ.) молодший старшина на військовій кораблі, старший моряк на торговельнім.

**Боцян** Йосиф, др. богосл., укр. церковний письмен. (1879-1926), гр. кат. єпископ луцький, не допущений до своєї катедри й дієцезії.

**Бош** Євгенія, впливова рос. комуністка (1879-1924), грала видатну ролю на Україні в боротьбі проти Укр. Центральної Ради. Член 1-го більшовицького уряду для України.

**Бош**, (фр.) фр. зневажлива назва німців.

**Бішел** (bushel), англ. міра збіжжя.

**Бошковіч** Йосиф, хорват. письмен. (1711-87), єзуїт, математик, фізик і астроном, писав лат., фр. та іт. мовою, між ін. подорожні спомини з Царгороду до Польщі По хорватськи написав одну поезію.

**Боя** (бака), ярко помальована бочка з дерева або бляхи, причіплена до морського дна на прив'язі, служить для зазначення проїзду на мілинах, для остороги перед підводними скалами чи мілинами при бе-



С. Ботічелі.

регах, а також для зазначення, де закинено кабель.

**Боян**, старий укр. співець, до котрого, як до свого великого попередника, звертається автор „Слова о полку Ігоревім“. На жаль нічого ближче про нього не знаємо. Іменем Бояна названі укр. музичні товариства в Галичині і на Буковині; перше з них основане у Львові.

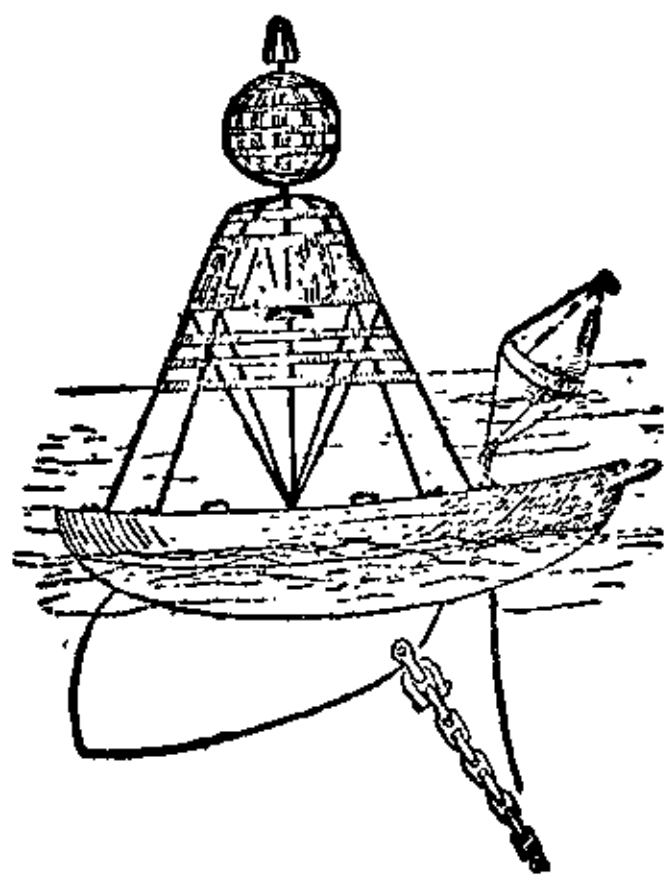

Боя.

**Боянок**, (*Luscinia major*), птах подібний до соловейка, тільки дещо більший і цілком сірий; живиться комахами, дуже гарно співає.

**Боянус** Людвик, поль. учений природник, зоолог (1776-1827), дослідник м'якунів, копальних зубрів і турів.

**Боярдо** Маттео Марія, іт. поет (1434-94), автор романтичного епосу в 69 піснях „Закоханий Роланд“ (*Orlando innamorato*).

**Бояри**, верства великих землевласників в Румунії. Перед війною в їх руках була більшість земельної власності. Тепер після війни поважну часть великої земельної посілости розparcelьовано внаслідок земельної реформи.

**Бояри**, також боляри, горішня верства староукр. суспільности, ділилася на дві класи: бояри дружинники і земські бояри. Бояри дружинники, це військова класа людей, часто чужа, варязька, що на службі у князя дійшла до значіння й маєтку. Земські бояри, це багата місцева людність, великі землевласники, колишні племінні князі та провідники родів. Боярство не було в нас замкненим в собі станом, як пр. шляхта (лицарство) на заході, тому на старій Україні був можливий перехід у ряди боярства людям небоярського походження. Всеж таки Руська Правда знає більші управлення для бояр, ніж для ін. верстов. По упадку староукр. держави великі бояри легко зберегли свою боярську приналежність та без труду увійшли в замкнений уже стан поль. шляхти. Зате дрібне боярство мусіло або доказати свою боярську приналежність грамотами, або перейти спершу до верстви півшляхетської людности, тзв. путних бояр (гл. Путні бояри), або й до селянства. Великі бояри прийняли назву панів або зем'ян (гл. Пани), зате стара назва бояр лишилася лише при дрібнім боярстві. Поширення поль. права зрівняло правно доволі тут зрізничковане боярство; сталося це особливо від заведення 1564 шляхетських земських судів, які судили як панів, так і бояр. Такий стан боярства зберігся на укр. землях під Польщею та Литвою до кінця XVIII. в. На Гетьманщині лишилися недовбитки боярства під поль. назвою шляхти,

місце військово-упривілейованої верстви зайняли козаки (гл. Козаки).

**Бояри під господарем**, окремих рід дрібного боярства в Лит.-Руській Державі, ленно залежного від панів та князів. У Польщі шляхтич правно не міг підлягати другому шляхтичеві, на Литві пан міг свого шляхтича, що дістав від нього помістя (ленно), судити, карати, завізвати до служби під своєю хоругвою. Пан опікувався ріднею своїх бояр. Боярів під господарем міг мати також великий князь, якщо він виступав як власник панських дібр, відкуплених, сконфіскованих чи одідичених після вимертя панського роду.

**Боярка**, містечко під Києвом, заліз. станція на шляху Київ-Козятин; знана з днів облоги Києва Осадним Корпусом Січ. Стрільців у листопаді 1918. Тут відпоручники нім. Нач. Команди, представник чужоземного дипломатичного корпусу з Києва, разом з представниками гетьмана Скоропадського зложили заяву капітуляції залози Києва й зречення гетьмана.

**Боярська** (вл. Богемська) Євдокія, укр. артистка (1862-1901), родом із Могилева. Почала виступати 1885. р. у театрі М. Старицького.

**Боярська дума (рада)**, або „бояри думаючі“, спільно з князем та вічем становили зверхню владу землі на старій князівській Україні. Котрий з цих трьох членів був сильніший, рішали обставини (в Галичині саме боярська рада). В склад б. р. входив єпископ землі, бояри дружинники й земські, тисяцькі та представники пригородів. Б. р. мала повну свободу рішення. До неї належала управа землею, видавання уставів, обговорення справи війни чи миру (рішення належало до віча).

**Брабансона**, (фр.) нац. бельг. пісня; марсельеза бельгійської революції.

**Брабант** або **Брабанція**, історична країна на голяндсько-бельгійській низині. Від 1830 півд. часть (провінція Антверпія і півд. Брабанція) належить до Бельгії, півн. (півн. Брабанція з містом Герцогенбуш) до Голяндії. Голяндська частина є піскувата і багниста, а тому маловрожайна, бельгійська є вища, покрита лесом, дуже врожайна. Промисл ткацький, виробу славних мережок (коронки), особл. в XIX. в.

**Бравлин**, ст. руський князь, 800. р. знищив полудневе побережжя Крима; згаданий у життєписі Стефана Сурозького.

**Брави** (*Brown*), 1) Роберт, англ. ботанік (1773-1851), відкрив при помочі мікроскопу особливий рух дуже маленьких частинок кольоїду, завішених у рідині (течі). Цей рух походить від руху молекул рідини і дає змогу обчислити кількість молекулів у однім грамі; гл. Льюшмідт і Перен; 2) Тома (1778-1820), англ. поет і філософ, представник тзв. шотландської школи.

**Бравн** (*Braun*), 1) Лілі, нім. письм. соціалістка (1865-1916). Брала визначну участь

у жіноч. руху, написала: „Жіноче питання“, „Спомини соціалістки“; 2) Отто, нім. політик, \*1872, друкар і літограф, соціаліст; посол до пруського союму, 1918-21 пруський міністер рільництва, з перервами від 1920-25 президент міністрів; 3) Федір, германіст, \*1862, проф. петерб., тепер ляйпцігського унів., знавець германсько-слов. взаємин, автор численних праць про германську старовину на Україні; 4) Фердинанд, нім. фізик (1850-1918), улiпшив бездротний телеграф (коловий злучник Бравна); нагорода Нобеля 1909.

**Бравнінг** (Browning) Роберт, один із найвизначніших англ. поетів взагалі й найглибший англ. поет ХІХ. в. (1812-89), поет-філософ. Почав „книжковими драмами“: „Парацельзій“, „Піппа проходить“. Славу здобув поезіями „Мужчини і жінки“, „Перстень і книга“. Поет життєрадісного світогляду, важкий завдяки надмірові ідей.

**Бравнінг**, ручна пальна зброя, пістоля з запасом набоїв у держаку; набивається самочинно. Винайшов американець І. П. Бравнінг (Browning) 1855.

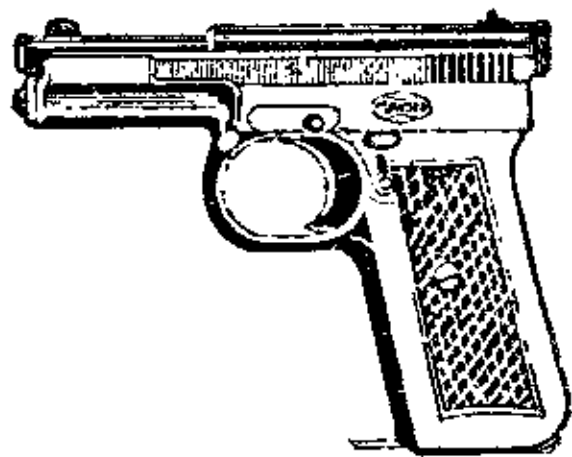

Бравнінг.

**Бравнінг - Баррет**

(Browning-Barret) Елізабет, англ. поетка (1806-61), жінка Роберта Б. Здобула славу своїми „Португальськими сонетами“, де оспівала своє кохання. Віршований роман „Аврора Лі“. Виступала в обороні гнетених народів.

**Бравн-Секар** (Brown-Séguard) Чарлз Едуард, англ. лікар і фізіолог, проф. унів. у Парижі (1817-94), основник науки про внутрішнє виділювання та органотерапію, заслужений дослідник нервових хоріб.

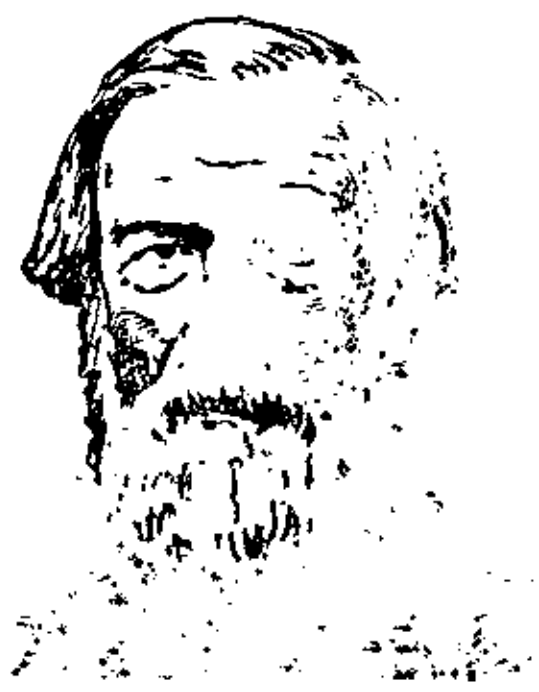

Ч. Е. Бравн-Секар.

**Бравншвайг** (Braunschweig), 1) республіка в середній Німеччині, 3670 км<sup>2</sup>, 500.000 меш., у підніжжя гір Гарцу і Везерських. Рільництво й городництво, цукроварство, гірництво (камінна і потасова сіль, лігніт); 2) головне місто цієї країни, 148.000 меш.; торгівля рільничими плодами, промисл (найбільше книжковий). Старий собор з ХІІ в., техніка.

**Бравнштайн**, піролюзит, поліаніт, камінь, що кристалізує у чотиростінниках або творить волокнисті скуплення й густі, земністі маси, темносірий надоксид (пероксид) мангану, уживається до витворення хлору, кисню і т. д., до відбарвлення шкла.



Тіхо де Браге.

**Браво**, (іт.) дуже добре! славно! оплески.

**Бравура**, (фр.) сміливість, зневажливе

відношення до небезпеки; чванькувата відвага; в музиці надзвичайна технічна гра, запал у виконанні.

**Брага**, (нім.) осад при виробі горілки; напиток зі солоду й хмелю; горілка.

**Браге** (Brahe) Тіхо, данський астроном (1546-1601), будував обсерваторії в Данії (Ураніенборг) та в Празі. Уліпшив способи астр. дослідів. Заслугою його є довголітні точні розсліди положення і рухів планет, на основі яких опісля Кеплер відкрив закони рухів планет. Його головні твори: „Вступ до астрономії“ (Astronomiae praelectiones), „Механіка астрономічних дослідів“ (Astronomiae mechanica). Помер у Празі, де й похований.

**Брагма**, в інд. філософії первісно означає „чарівне слово“, потім „одно незрівняне буття“, яке стоїть понад богами, вкінці „один бог“; також брагманський священик.



Брагма.

**Брагман**, член найвищої касты в Індії, з якої виходили колись жерці, вчені і поети. Тепер брагмани є і в ін. званнях, та всі вони є святі і нетикальні.

**Брагманізм**, гинд. релігія з VIII-VII. вв. до Христа; головним еством є неособистий бог Брагма. Б. має дуже складну жертівну систему, віру в мандрівку душ, науку про поділ на касты. Сьогодні б. є пануючою релігією в Індії.

**Брагмапутра** (Brahmaputra), ріка в Азії, 2.900 км. дов. Впливає на Тибетській височині, пливе здовш Гімалаїв і творить дику, майже незаселену долину, опісля пробивається крізь Гімалаї й пливе низиною Ассаму, та зливається з Гангом у спільну дельту.

**Брагмін**, гл. Брагман.

**Брага**, старинне місто в півн. Португалії, 22.000 меш.; гальянтерійний промисл.

**Браганса** (Bragança), порт. пануюча родина (1442), що походить від Альфонса, природнього сина короля Івана I, панувала в Португалії 1640-1910, в Бразилії 1822-89.

**Брагі**, скандинавський скальд, жив б. 800 р. У сканд. мітології син Одіна, бог поезії.

**Брагуї**, старе населення Белуджістану з часів перед приходом арійців.

**Брадикардія**, (гр.) звільнення живчика пониже 60 ударів на мінуту, прояв хороби артеріосклерози, затроєння оловом, або сама хороба (Адамс-Стокса).

**Брадкастинг** (Broad-casting), себто далеке розсівання, англ. назва іскрової телефонії; радіорозголос.

**Браєва система**, міжнародня абетка для сліпих, основана на різному укладі гръох пар точок, уложених одна під другою, придумана осліпим учителем сліпих Браєм. Б. с. оперта на давнішій 12-точковій системі Шарля Барб'є (Barbier) (1767-1841). При

писанні точки втискаються в папір металевим рильцем.

**Браєнт** (Bryant) Вільям, перший великий поет півн. Америки, пуританин (1794-1878). Твори: „Танатопсіс“, „Гимн лісу“, поезії індійські, англ. переклад Іліади й Одисеї, критичні нариси.

•	•	•	•	•	•	•	•	•	•	•	•	•	•	•	•	•	•	•	•
•	•	•	•	•	•	•	•	•	•	•	•	•	•	•	•	•	•	•	•
•	•	•	•	•	•	•	•	•	•	•	•	•	•	•	•	•	•	•	•
•	•	•	•	•	•	•	•	•	•	•	•	•	•	•	•	•	•	•	•
•	•	•	•	•	•	•	•	•	•	•	•	•	•	•	•	•	•	•	•
•	•	•	•	•	•	•	•	•	•	•	•	•	•	•	•	•	•	•	•
•	•	•	•	•	•	•	•	•	•	•	•	•	•	•	•	•	•	•	•
•	•	•	•	•	•	•	•	•	•	•	•	•	•	•	•	•	•	•	•
•	•	•	•	•	•	•	•	•	•	•	•	•	•	•	•	•	•	•	•

Браєва система.

**Бразилійська література** почалася провінціями поетами XVII і XVIII вв., що наслідували португальців і еспанців. Щойно, коли в Ріо де Жанейро осіли члени королівської португ. родини і коли Бразилія стала самостійною державою (1822), література здобуває основи розвитку. Перші поети брали сюжети з мітології (А. Перейра де Суза Кальдас, †1814, Франціско де Сао Карльос, †1829 і Хозе Ельой Отоні, †1851), друге покоління йде за зразками християнської католицької релігії. Одночасно поезія стає наскрізь політично-патріотичною; її представники Андрада де Сільва, †1830, і Вілелла Барбоза, †1846, — діячі, державні мужі. Національна література починається від романтики Хозе Гонсальвес де Магальгаес (1811-82), на якому видно вплив фр. літератури. Його поезії: „Поетичні зідхання“, „Містерії“, п'єси: „Союзники з Тамахо“, „Антоніо Хозе“. За ним іде епічний поет Мануель де Араухо (1806-79), лірики: Антоніо Гонсальвес Діяс (1823-64) і Альварес де Азеведо, драматург і повістяр Мануель де Маседо (1802-82). Від 1870 література стає реалістичною. Найбільшими її представниками є енциклопедичний талант Сільвіо Ромеро, повістярі Хозе де Алєсар та Гуй-Мараєс.

**Бразилійська мова**, літературна португальська. Та від XVII в. витворюється окрема б. мова головно під впливом єзуїтів, що підсилили місцеві індіанські діалекти: гуарані й тупі. Буденна бразилійська мова порозуміння між європейцями й індіанцями зветься „lingua geral“ (звичайна мова).

**Бразилійські індіани**, діляться на багато племен, які щодо мови розпадаються на ароваків, караїбів, тупів і ґесів. Всіх Бр. і. більше як 3 мільйони.

**Бразилія**, З'єдинені Держави Бразилії (Estados Unidos do Brazil), мають 8,500.000 км<sup>2</sup> пов. і є найбільшою державою Півд. Америки. Півн.-зах. частина Бразилії це низина Амазонки, південна і східня части-

на є височиною; східня частина, найвища, складається з рівнобіжних до морського берега хребтів (до 2.712 м. вис.). Низина над Амазонкою має вогке, рівнинове підсоння і покриття рівниковими пралісами, найбільшими на світі; дає кавчук і шляхетні породи дерева. Переважну частину бразилійської височини займають саванни „кампус“, а на побережжі ліси; це є країна плянтаційної господарки (кава, цукрова тростина, бавовна, тютюн) і гірництва (діаманти, золото). Півд. частина має помірковане підсоння і надається до хліборобства (збіжжя, чай „мате“) і європ. колонізації. Населення 34,000.000, з того більш як 50% білих, 28% метисів, 13% індіанців, 9% муринів. Бразилія була первісно португальською колонією, від 1822-89 незалежним цісарством, вкінці федеративною республікою. Біле населення складається з давніх колоністів португальського походження та з емігрантів. За останні сто літ прибуло до Бразилії до 4,000.000 емігрантів італійців, португальців, еспанців, німців, українців, поляків. Головне заняття населення хліборобство і скотарство. Для власних потреб плекають кукурудзу, пшеницю, маніок, земний оріх, банани й овочі, для експорту в першій мірі каву, какао, тютюн, цукрову трощу, бавовну. На Бразилію припадає 2/3 світової продукції кави; збирання кавчуку зменшується, культура бавовни збільшується. Гірництво і промисл незначні. Вивіз на 430 мільйонів ам. доларів, ввіз на 370 міл. дол. Довжина залізничних ліній 31.000 км., головно на сході. Велике значіння мають водні дороги.

**Бразос** (Brazos), ріка в державі Техас ЗДА, 1.350 км. дов., впадає до Мєхіканського заливу.

**Браїла**, місто в Румунії, в східній часті Волоської низини, над Дунаєм, 85.000 меш. Важна річна пристань, вивіз збіжжя.

**Браїлів**, містечко Вінницької округи на Поділлі, над рікою Ровом, 2.400 меш. Цукроварня й горальні.

**Брай** (Braille) Люї, фр. педагог (1809-52), винахідник абетки для сліпих, тзв. Браєвої системи.

**Брайзіг** Курт, нім. соціолог і історик культури, \*1866, проф. берлінського унів., автор „Історії людства“ й „Історії новочасної культури“.

**Брайт** (Bright) Джон, англ. політ. діяч (1811-89); видатний член лібер. партії, головний ініціатор т. зв. „хлібних законів“.

**Брайтер** Ернест, поль. незалежний соціаліст, журналіст, \*1865, видавець львівського „Монітора“, посол до віденського парламєнту, член Укр. Нац. Ради й Уряду ЗУНР.

**Брайткопф - Гертель** (Breitkopf-Hörtel), нім. накладня нот у Ляйпцігу-Берліні від 1719.

**Брайтова хвороба**, описана англ. лікарем Річардом Брайтм (Bright) форма запалення нирок, сполучена з виділюванням

білка сечю і опухами шкіри, передовсім на кінцівках, виступає в гострій і затяжній формі; коли затяжна — невилічима.

**Брайтон** (Brighton), пристань у півд.-сх. Англії, 140.000 меш.; найбільша купелева місцевість Англії.

**Брайхель** (Breughel, Brueghal), родове прізвище чотирьох голянд.-фляманд. малярів і жанристів: Пітера Старшого (1530-69), прозваного теж „мужицьким Брайхелем“, Яна Старшого (1568-1625), прозваного „оксамитним і цвітним Брайхелем“, Пітера Молодшого (1564-1638), прозваного „печерним Брайхелем“ і Яна Молодшого (1601-75), флямандського жанриста, пейзажиста й ритівника. Творчість Брайхелів, гол. „мужицького“, дуже гарно представлена в київській збірці Ханенків.

**Бракко** (Bracco) Роберт, відомий іт. драматург („Правдива любов“) і новеліст, \*1862.

**Браконьєр**, (фр.) мисливець, що без дозволу полює на чужій землі.

**Брактеат**, (лат.) малий гріш, пів динара, з тонкої срібної або золотої бляшки, битий з одного боку в XII-XVI. вв.

**Бракувати**, (нім.) сортувати, викидати недобрі предмети (матеріал, товар).

**Брам** (Brahm) Отто, нім. драматичний критик, (1856-1912), основник театру „Freie Bühne“ в Берліні.

**Брам**, третя від долу частина щогли.

**Браманте**, вл. Донато да Урбіно, іт. архітект, маляр і ритівник (1444-1514), представник золотої доби італ. Відродження, творець первісного плану церкви св. Петра в Римі.

**Брамбеус**, барон, гл. Сенковський О.

**Брамник**, воротар, випуст шлунку, частина шлунку при переході до кишок, де остаточно перемішуються частинно стравлені харчі та малими кількостями пересуваються до кишки. Перехід у правильне перстеновий, брамний м'яз.

**Брамова жила**, воротна жила, велика кров'яна жила, до якої сходяться всі жили зі шлунку та кишок. Вона допроваджує всю кров, обвантажену всмоктаними в кишках кормовими засобами, до печінки на перерібку.

**Брамс** (Brahms) Йоганнес, славний нім. композитор-неоромантик (1833-97), нав'язує до Бетговена й Шумана; написав 4 симфонії, фортеп. і скрипкові концерти, сонати, варіації, „німецький“ реквієм, хоріві твори, сольоспіви й ін.

**Бранд Генніг**, альхімік у Гамбурзі, відкрив 1669 або 1671 фосфор у сечі.

**Брандвахта**, (нім.) військовий корабель, що виконує варту в порті.

**Бранденбург** Еріх, нім. історик, \*1868; проф. ляйпцігського унів., дослідник історії Німеччини XIX. в.

**Бранденбург**, старо-слов'янський Бранібор, місто в Бранденбурґії над рікою Гавелею; 62.000 меш. Промисл вовняний, вироб роверів і авт. Старий собор з XII. в.

**Бранденбургія**, провінція Пруссії, 39.000 км<sup>2</sup>, 2,615.000 меш. Низька, піскувата й болотниста рівнина, перетята ріками Ельбою з Гавелею і Шпревою та Одрою з Вартою; багато озер. Колись заселена свевами та льонгобардами, опісля слов'янами, нині знімченими. Від XV. в. була Б. надана Цолернам і дала зав'язок пруській державі.

**Брандер**, (нім.) корабель призначений до підпалу ворожих кораблів.

**Брандес**, 1) Йоган Хрестіян (1735-99), автор першої нім. мелодрами „Ariadne auf Naxos“ та популярних комедій; 2) Георг, родом жид (Коген) (1842-1927), знаменитий данський літ. критик, бистрий і вражливий естет-ліберал. Його великий твір „Головні літературні течії XIX. в.“ перекладений на різні мови. Мав великий вплив на північні літератури, відкрив чимало талантів, знав багато мов і літератур. Залишив першорядні праці про Шекспіра, Гете, Вольтера, Ляссаля і скандинавську літературу.

**Брандмайстер**, (нім.) начальник пожежної сторожі.

**Брандс-Байс** (Brands-Buys), голяндська родина композиторів; найважніший останній з них Йоган, \*1868, композитор опер, форт. концертів і камерних творів.

**Брандт** Юзеф, поль. маляр, \*1844, учень мюнхенської школи, один з найвидатніших поль. баталістів, творець цілої низки картин з козацького побуту, пр. „Військо йде“, „Бій з татарами“.

**Бранжа**, (фр. через нім.) галузь, відділ якогось фаху чи підприємства, професія.

**Бранібор** (війсний ліс), стара слов'янська назва Бранденбургії.

**Браніцький** Францішек Ксавери, поль. в. коронний гетьман (1732-1819), білоцерківський староста за короля Станіслава Августа Понятовського, прихильник Росії, гол. творець Торговицької конфедерації, 1819.

**Бранлі** Едвард, знаменитий фр. фізик (1846-90), один із основників радіотехніки.

**Бранль** (branle), старофранцузький хоровідний танок з піснею.

**Брант** Себастьян, один із нім. гуманістів (1457-1521), автор відомої сатири „Корабель блазнів“ (Das Narrenschiff).

**Брантінг** Гіяльмар, швед. політик (1860-1925), довголітній редактор часопису „Соціалдемократ“; 1917-18 міністер фінансів, у 1920-23 (з перервами) президент міністрів; 1921 дістав нагороду Нобеля.

**Брантом де Бурдей** (Brantome de Bourdeilles) П'єр, фр. письменник (1527-1614), авантюрист. Написав „Мемуари“ (10 т.), де подав правдиву й влучну характеристику двірського життя свого часу. Відомі його „Життя галлянтних дам“.

**Бранхіозавр**, перша знана, чотиринога тварина, подібна до саламандри, жила в часі вуглевої доби.

**Брасід**, спартанський полководець у пе-



лопонеській війні, поляг під Амфіполем 422 до Хр

**Браслет**, брансолета, (фр.) прикраса на руку, наручник.

**Брати свобідного духа**, пантеїстична секта в XIII. і XIV. вв.

**Брати спільного життя** (*fratres communis vitae*), назва релігійного містичного товариства перед реформацією. Основником його був голяндець Г. Грот (1340-84).

**Братиця Павло**, один із кобзарів, родився в с. Тарасівці Ніжинського пов., б. 1825.

**Братіану**, рум. політики: 1) Йоан, старший (1822-91), 1867-68 і 1876-88 президент мін.; 2) Йоан, син попереднього (1864-1927), 1910-11, 1914-18, 1922-27 през. мін.

**Братіслава**, (нім. Пресбург) гол. місто й культурний осередок Словаччини над Дунаєм, 93.000 меш. Завдяки тому, що є важним залізничним вузлом, і водній комунікації має сильно розвинений промисл (ткацький, залізничний, шкіряний). Університет. Пам'ятник Добровському.

**Братки**, братчики, гл. Фіялка.

**Братківська**, шпиль у Горґанах, 1792 м. заввишки.

**Братковський** Данило, волинський шляхтич, борець за національні й суспільні права укр. народу на Правобережжі, учасник Палієвого повстання, 1702 стятий у Луцьку; 1697 видав у Кракові книжку поль. віршів: „Світ переглянений частями“, з котрих деякі переклав В. Доманицький. Це гостра сатира в легкім, гумористичнім тоні на тодішні відносини в Польщі. Братковського зробив М. Старицький головною по-статтю своєї драми „Остання Ніч“.

**Братство**, рел. товариства при міських церквах, поширені в середніх віках на Заході з ціллю духової та матеріальної самопомочі. Початок сягає IX. в. Зі зростом міської самоуправи та зрізничуванням міщанських, купецьких і ремісничих організацій у гільдії та цехи — чисто професійні цілі гільдій та цехів зливаються разом з духовими цілями братств; наслідком того братства зникли, їх заступили цехи. На західніх пограниччях України братства розвинулися на тлі своєрідних обставин. Українське міщанство належало також до міських цехів, але, як православна меншість, не могло користати з духових користей своїх цехів, хіба покидаючи свою віру. Саме потреба заспокоєння духових потреб та зберігання своєї релігії, а тим самим і своєї народности, чого професійні цехи не давали, спонукувала українських міщан, передовсім на західніх пограниччях, організувати свої братства. Найпекучішу потребу такої організації відчувано саме у Львові, тому тут уже 1544 єпископ Макарій Тучапський потвердив статут загально-львівського братства при церкві св. Миколая.



Бранхіозавр.

Це перше б. мало організаційні рямки цехів, а цілі духові та матеріальну й моральну самопоміч. Його обов'язком було: дбати про церковну відправу за живих та померлих членів, справляти братські обіди, помагати хорим та брати участь у похоронах братчиків. В братствах була велика карність, а релігійно-національні потреби змушували розширити культурно-гуманітарні цілі, що й сталося 1586 через реорганізацію братства при церкві Успенія у Ставропігію (гл. Ставропігійське Братство у Львові). За взором Львова поширилися подібні братства по цілій Західній Україні: крім згаданих ще в Рогатині, Тернополі, Тисьмениці, Луцьку, Володимирі Вол., Бересті, а навіть аж у Києві (гл. Богоявленське Братство). Первісну свою ціль зберегли братства на Зах. Україні до XVIII. в.

**Братство вірних друзів**, або „Чисті брати“, філософічне товариство в Басрі Х. в., що мало на меті ширити грецькі філософічні погляди. Уложило велику популярну філософічну енциклопедію аристотелівсько-неоплатонівського напрямку.

**Браунер** Олександр, укр. письм., \*1857, земський статистик. Писав оповідання по укр. і рос.

**Браунов** Петро, рос. географ і метеоролог, \*1852, автор багатьох важних праць з метеорології і географії. Написав м. ін. „Курс фізичної географії“. Був проф. київського унів.

**Брахі...**, (гр.) на початку слів значить: коротко...

**Брахіграфія**, гл. Стенографія.

**Брахікефал**, брахіцефал, гл. Круглоголовець.

**Брахіоподи**, морські звірі, зближені до м'якунів. Головний їх розвиток припадає на старші геологічні періоди. Багато з них є провідними скаменіlostями силюру, карбону, юри й крейди.

**Брахістохрона**, (гр.) у математиці лінія найкоротшого спадку тіла, гл. Циклоїда.

**Брахіюм еклезіастікум**, (лат. *brachium ecclesiasticum*) вл. духовне рам'я, означає духовну владу, що при виконванні своєї волі послугується духовними засобами.

**Брахіюм секуляре**, (лат. *brachium seculare*) вл. світське рам'я, означає світську владу, яка розпоряджає виконними органами та може бути помічною духовній владі у переведенні її розпорядків.

**Брахіальний**, (гр.) плечевий.

**Брацлав**, Браслав, місто над рікою Бог у Тульчинській окрузі. Був важним оборонним містом, за поль. часів воєвідським, за козацьких полковим. 7.800 меш. (50% українців, 24% жидів, 23% росіян.) У грудні 1919 бої Запорізького Корпусу з денікінцями.

**Брач**, Браца, найбільший з далматійських островів.

**Браччі** Себастьяно, київський архітект італ. походження, в 1613 відбудував церкву Пречистої у Києві на Подолі.

**Брашов**, (нім. Кронштадт) найбільше промислове місто в півд. східн. Семигороді (Румунія), 53.000 меш. румунів, німців і мадярів.

**Брацайко**, брати Михайло і Юліан, адвокати, перший у Густі, другий в Ужгороді, визначні укр. громадські діячі на Закарпатській Україні, працювали в 1918/19 над об'єднанням Закарп. України з Соборною Україною. Михайло був головою Центральної Народньої Ради, Юліан делегатом Закарп. України на Мірову Конференцію.

**Бреве**, (лат.) папське письмо у менше важних справах. Формою менше торжественне від булі; не має воно великої печаті, не мусить бути писане на пергаменті та латинською мовою. Бреве підписує не папа, лише Segretario dei brevi, скріплюючи письмо тайною печаттю папи (annulus piscatoris).

**Бреві ману**, (лат., вл. короткою рукою) означає скоре полагодження справи без зайвих формальностей.

**Бревіс**, (лат.) „коротка“ нота:  $\text{||}=\text{||}$ ; нині зображує цей знак вартість двох цілих нот у такті „а ля бреве“.

**Бревіярій**, (лат.) богослужебна книга лат. церкви, в роді часослова. Книга з молитвами й подробицями про святих на кожний день року.

**Бред** (Braid) Джемс, англ. лікар (1795-1860), відкрив спосіб гіпнотизування при допомозі вдвлювання у світлий предмет. Колись уважано це за особливий рід гіпнотизму, бредизм.

**Бреда**, місто в півд. Голандії; 30.000 меш., фабрики сукна.

**Бредеро** Гербранд, знаменитий голанд. письменник-поет і драматург (1585-1668).

**Бредіхін** Федор, рос. астроном (1831-1904), член Академії Наук, дослідник комет.

**Бредлі** (Bradley) Джемс, англ. астроном, (1692-1762), відкрив аберацію світла зірок і придумав нові астрономічні прилади.

**Бредфорд** (Bradford), місто в півн. Англії, 290.000 меш. Великий ткацький промисл.

**Брезент**, (голанд.) непромокальне полотно, вживане для накривання різних предметів від непогоди, сонця, пороху та ін.

**Брезовацький** Тит, хорв. письменник (1754-1805), писав поезії й комедії.

**Брек** (Bragg), 1) Вільям Генрі, (батько), \*1862 і 2) Вільям Лоренс, (син), \*1890, англ. математики й фізики, одержали нагороду Нобеля за досліджування будови кристалів проміннями Рентгена.

**Брекція** (breccia), скеля зложена з гостро гранчастих окрухів, опісля споених ліпінцем.

**Брельок**, (фр.) цяцька причеплена на ланцюжку від годинника; дармовис.

**Брем** (Brehm) Альфред Едмунд, славний нім. дослідник життя тварин (1829-84), директор зоологічного городу в Гамбурзі, засновник акварію в Берліні, автор 13 томового твору „Життя тварин“.

**Бремен**, 1) союзна держава в Німеччині, обіймає місто Бремен, пристань Бремергавен і ще деякі підміські околиці над Везерою, разом 256 км<sup>2</sup> пов., 330.000 меш.; 2) місто, 300.000 меш., 80 км.

від устя Везери, де доходять морські кораблі. Друге морське торговельне місто Німеччини; найбільший рух з Америкою; торгівля тютюном, рижом, кавою, бавовною, нафтою; перерібки привезених продуктів; фабрики тютюну, рафінерії нафти. Перерібка рижу, варстати кораблів, великий емігрантський рух. Бремен, це здавна торговельне і вільне ганзейське місто. Має багато пам'яток: старі дома купецької гільдії, суконниці, ратуш і собор з XI. в.

**Бремер** Фредріка, швед. повістярка (1801-65); твори: „Доньки президента“, „Сусіди“; впливала на жіночий еманципаційний рух.

**Бремергавен** (Bremerhaven), пристань коло Бремену для дуже великих кораблів, 24.000 меш.

**Брєнді**, (англ. brandy) англ. горілка, коньяк.

**Брензи**, пальні мінерали: вугілля, бурштин, асфальт, нафта, озокерит і т. д.

**Бренн**, ватажок галлів, 387 до Хр. побідив римлян на р. Алії і спалив Рим.

**Бреннер**, найліпший і найнижчий перехід у Східних Альпах (1.370 м. вис.) між Німеччиною й Італією.

**Брентано**, 1) Клеменс, визначний нім романтичний поет (1778-1842), після бурхливої молодости жив як аскет, списуючи візії Катерини Емеріх. Пізніше багато мандрував. З творів замітні: гарні оповідання („Geschichte v. braven Kasperl“) і казки („Gockel, Hinkel und Gockeleia“). Разом зі своїм швагром Ахімом ф. Арнім видав збірку нім. народніх пісень („Des Knaben Wunderhorn“), яка в своєму часі мала значний вплив на европ. літературу й етнографію; 2) Люйо, братанич Клеменса, визначний нім. суспільний економіст, \*1844; писав про робітничі товариства, забезпечення робітників і аграрну політику. Приклонник новітнього законодавства і свободної торгівлі; 3) Франц, брат другого (1838-1917), теолог, психолог і філософ, у метафізиці теїст, своєрідний еволюціоніст, реформатор елементарної логіки, визначний дослідник Арістотеля; гол. твір „Психологія з емпіричного становища“.

**Бресляв** (Breslau. поль. Вроцлав), головне місто пруського Шлезька, 564.000 меш.; положене над Одрою на перехресті доріг з зах. на схід, та з півн. на півд.. Важний залізничий вузол, осередок торгівлі рільничими продуктами та тяжкого промислу.

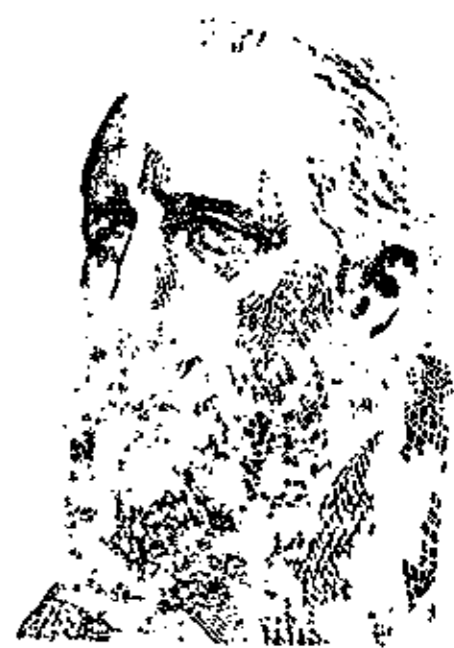

А. Е. Брем.



К. Брентано

Металевий, машиновий, хемічний, а голов-но ткацький промисл, виріб меблів. Університет, політехніка, собор з XII. в. і ра-туш з XIV. в.

**Брест**, фр. пристань у зах. Бретанії, 68.000 меш.

**Брестово**, у березькій столиці на За-карп. Україні; 1892 найдено тут великий золотий скарб з доби рим. царства, золо-ті монети IV-V вв. по Хр. Переховується в Націон. Музею в Будапешті.

**Бретань** (Bretagne), півостров півн.-зах. Франції, неврожайна височина (до 417 м), населення переважно пастуше, кельтій-ського походження.

**Брет-Гарт** Френсіс, відомий американ-ський письменник (1839-1902), поет, новеліст, журналіст, професор літератури й дипло-мат. Оповідання з життя на золотих про-мислах Каліфорнії.

**Бретон де льос-Геррерос** (Breton de los Herreros) Мануель, есп. поет, сатирик і драматург (1796-1873), написав 175 п'єс, переважно віршем.

**Бретонська мова**, мова кельтійська, якою говорять кельтійські мешканці дол. Бретанії (Bretagne), бретони, що приманд-рували сюди з кінцем IV. в. по Хр. з Бри-танії. З давнішої бретонської літератури є лише дрібні останки, з новішої (XVIII. і XIX. вв.) твори для розваги, народні пісні, легенди.

**Бретонці**, людність фр. Бретонії, витво-рена з романізованих кельтів.

**Бреш**, (фр.) вилім у мурі, пролім, вирва.

**Брешія** (Brescia), місто в півн. Італії у підніжжя Альп, 102.000 меш. Давнє віль-не торговельне місто, старий собор з VII. в. Нині сильний промисл (металургія, шов-ківництво).

**Брешко-Брешковська** Катерина, звана „бабушка революції“, \*1843. Визначний член соц.-рев. партії, провела все своє життя на підпольній революційній праці та багато літ пробула в тюрмі або на засланні. Те-пер живе на еміграції.

**Бриг**, (англ.) малий корабель з двома щоглами, з повною снастю (з вітрилами).

**Бригада**, (іт.-фр.) 1) відділ війська, що звичайно складається з двох полків. У Га-лицькій Укр. Армії були окремі бригади і мали замість 2 полків по 4 куріні піхоти, 1 гарм. полк і 1 сотню кінноти. (Гл. Україн-ське військо); 2) також відділ робітників, склад службовців залізничного поїзду.

**Бригадир**, бригадієр, (фр.) начальник бригади.

**Бригантіна**, вузький, гостро збудований корабель, схожий на бриг.

**Бріжа**, брижі, збірка, зморшка (при ру-каві), складка (в черевіку).

**Бриз**, (фр.) вітрець; періодичний побе-режний вітер, що віє вдень з моря, вночі з берега, в залежності від добової зміни температури.

**Брикет**, цеглина спрасованого, спорошко-

ваного вугілля або торф'яного порошу, спо-єна смоловим ліпінцем. Добре горить.

**Брикля**, брикель, (нім.) листовка до кор-сетів зі сталі або іншого пружного ма-теріялу.

**Брилинський** Арсеній, перемиський епі-скоп 1581-91.

**Бриловий кут**, стіжковий простір, яко-го вершок лежить у точці, з якої дивимо-ся, або з якої паде світло; підстава його є обсервованою (освітленою) частию якоїсь поверхні. Щоби змити бриловий кут, опи-суємо довкруги обсерваційної (світлячої) точки кулю, якої промінь = 1; вищезгада-ний стіжок викроює на ній частину поверх-ні, якої величина є мірою брилового кута.

**Бриляк**, скала, зложена з оточених круг-ляків, споєних ліпінцем.

**Брильянт**, особливо вигладжений, шліфова-ний діамант. Мірою є кар-рат (206 міліграмів). Ціна однокаратового чистого брильянту б. 60 долярів.

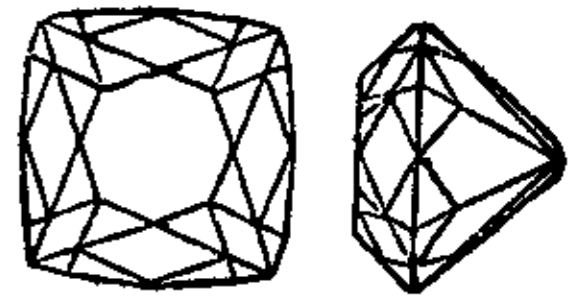

Брильянт;  
згори і збоку.

**Брильянтин(а)**, 1) вов-няна матерія з атласовим блиском; 2) масть для надання м'якості й блиску волоссю, складається з гліцерини, рицинового олію та спирту з пахощами; 3) крохмальний реа-гент, яким надається цупкість шкірі.

**Бринський** Михайло, мистець різьбар, \*1883, студіював у Відні, де й працює до-нині. Виконав кілька пам'ятників на віден-ському цвинтарі та багато інших заміт-них різьб.

**Британія**, гл. Ве-лика Британія.

**Британці**, брители, британці, кельт. насе-лення Британії перед її завоюванням гер-манськими племена-ми: ютами, саксами й англами.

**Бритійська імпе-рія**, гл. Вел. Британія.

**Бритійська Ко-лумбія** (Brithish Co-umbia), західньо-ка-надійська провінція, 920.000 км<sup>2</sup> пов. і 530.000 меш., країна гориста, багата в ліс, дичину, також копалини. Гол. місто Вікторія.

**Бритійська Півд. Аффрика**, гл. Союз Півд. Африки.

**Бритійська Півн. Америка**, гл. Канада та Нова Фунляндія.

**Бритійська Середня Аффрика**, гл. Ньясса.

**Бритійська Схід. Аффрика**, гл. Кенія.

**Бритійська (Схід. і Зах.) Індія**, гл. Ін-дія і Антілі.

**Бритійський Гондурас**, брит. колонія в Середній Америці, на півострові Юкатан,



М. Бринський: Еней.

21.540 км<sup>2</sup> і 47.000 меш. Країна гориста, вивіз дорогих родів дерева, гол. місто Беліз.

**Бритійський Музей** (British Museum), у Лондоні, найбільший музей світу, оснований 1753. Є це ціла низка будинків, де знаходиться бібліотека, що має понад 5 міл. томів, збір мал, рукописів, мідеритів, рисунків, образів, ассирійських, єгипетських, грецьких і римських старинностей, монет, поштових марок, то-що. До Б. М. належать також природописні музеї у Савт-Кенсінгтоні (South Kensington) з багатим етнологічним відділом.

**Бритійські острови**, архіпелаг на півн.-захід. від европ. континенту, відділений від нього Ляманшським каналом, складається з островів В. Британії, Ірляндії, Мен, Гебридів, Оркнеїв, Шотландських і багатьох менших.

**Брі**, (фр.) рід фр. сиру.

**Бріґіда** або **Бріґітта**, св., шведка, основниця чернечого чину (1303-73).

**Бріґс** (Briggs) Генрі, англ. математик (1556-1631), винайшов звичайні (десяткові) логаритми, яких основою є число 10

**Брідж**, (англ.) гра в карти, рід вінту й вісту.

**Бріджіс** (Bridges) Роберт, англ. поет-лауреат (1844-1930); поезії у класичному дусі: „Зріст кохання“, „Короткі поеми“, „Заповіт краси“. Його класичні драми не мали успіху.

**Бріджпорт** (Bridgeport), місто в державі Коннектікет США, 148.000 меш.; фабрики машин до шиття й зброї; важна пристань, оживлена торгівля.

**Бріджтаун** (Bridgetown), головне місто та пристань на острові Барбадос (Бритійські Антілі), 13.000 меш.

**Бріє** (Brieux) Ежєн, фр. драматург з сильною соціальною і сатир. забарвленням, член фр. Академії, \*1858; „Червоне вбрання“ (La robe rouge) та багато ін.

**Брізівна** (Брізеїда) Гіпподамія, дочка жерця Брізея, полонена греками б. Трої, невільниця Ахілла.

**Брік-а-брак**, (фр.) старі річі продавані на тандиті, мішанина, тандита.

**Брікнер** (Brückner) Александер, відомий поль. учений, \*1856, проф. унів. в Берліні, історик літератури і філолог, знавець слов'янської культури, дійсний член НТШ, відкрив „Kazania świętokrzyskie“ й багато середньовічних рукописів. Написав: Історію польської літератури, Історію рос. літератури (нім. і поль. мовою), Історію поль. мови, Етимологічний словник поль. мови й багато ін.

**Брікнер** Александр, рос. історик (1834-96); гол. праці: Історія Петра В., Історія Катерини II.

**Бріллянте**, (іт.) світло, блискуче.

**Бріндізі**, пристань в півд.-схід. Італії, 35.000 меш.

**Брінтен** (Brinton) Данієл Гаррісон, америк. археолог, етнолог (1837-99), дослідник

раси, релігії й культури первісного населення Америки.

**Бріо**, (іт.) огонь; con brio, brioso — з огнем.

**Бріоза**, маленькі морські тварини з роду м'якуноватих, подібні до поліпів, живуть цілими колоніями прикріплені до дна Вони будують свої, звичайно вапнисті домівки, які творять нераз цілі рафи, подібні до коралевих раф. Бріоза живуть у всіх геологічних добах. На Україні маємо прекрасну рафу з бріозоїв на Поділлі, це Товтри.

**Брісбен** (Brisbane), пристань і столиця Квінсленду в Австралії, 274.000 меш.; університет.

**Бріссо** (Brissot) Жан-П'єр, визначний діяч фр. революції (1754-93), жірондист, член Конвенту, проповідував війну проти королів для переміни Європи у республіку, скінчив життя на гільйотині, як ворог Робесп'єра.

**Бріссон** Анрі, фр. політик (1835-1912), президент парламенту.

**Брістол** (Bristol), пристань в півд.-зах. Англії; 384.000 меш., промисл, копальні вугілля.

**Брітаннік** (Britannicus), син рим. ціс. Клавдія, \*41 по Хр., 55 отруєний Нероном.

**Бріч**, гл. Дрік.

**Брічеси**, (англ.) короткі англ. спортові штани, вгорі широкі, внизу вузькі.

**Бріальмон** (Brialmont) Анрі Алексі, бельг. генерал, військовий інженер та письменник (1821-1903).

**Бріан** (Briand) Арістід, фр. політик і державний діяч, \*1862; многобразовий президент міністрів, 1926 дістав нагороду Нобеля за змагання до замирення Європи.

**Бріно** (Берно), головне місто Моравії, торговельне місто, осередок ткацького промислу. Університет, дві політехніки (чеська і німецька), 222.000 меш.

**Бровар**, пивоварня, вважається або хліборобським підприємством, якщо зв'язаний з сільським господарством, або самостійним, якщо творить велику промислову фабрику. Тоді має з хліборобством лучність настільки, що спотребовує його ячмінь і хміль, а йому доставляє відпадки на пашу.

**Бровари**, містечко, стація під Києвом на лінії Київ-Конотоп; бої в часі наступу військ Муравйова на Київ у січні 1918, бої повстанця Ангела проти більшовиків та трипільської дивізії от. Зеленого проти гетьманських сердюків у листопаді 1918.

**Броварний ячмінь**, ячмінь придатний до виробу пива, повинен бути засібний в мучину, а не в білковину. Також вимагають тяжкого, вирівняного, ясножовтого зерна. До цього надаються лиш двійняки, гл. Ячмінь.



К. М. Бродзінський.

**Бродзінський** Казімеж Мацей, поль. поет, історик літератури і критик (1791-1835). Романтик, численними критично-теоретичними статтями („O klasycyzności i romantyczności“) бере участь у боротьбі класиків з романтиками. Лірик, пише патріотичні вірші, ідилію „Веслав“ (Wiesław) та ін.

**Броди**, повітове місто на давнім пограниччі Галичини з Росією, 10.900 меш., 12% українців, 21% поляків, 67% жидів. Колись було вільне місто і мало привілей ввозити товари з закордону без митової оплати. Від часу знесення привілею упадає. Руїни замку з XVI в. В повіті 1 місто і 61 сіл, 1054 км<sup>2</sup> пов., 74.860 меш.: 65% українців, 22% поляків, 13% жидів.

**Бродники**, укр. степова людність між долиною Дунаєм і долом Доном XII-XIII вв.

**Бродович** Теодосій, архіпресвітер гр. кат. капітули в Луцьку, автор цінних записок про події на Волині й Поділлі п. з. „Widok przemocy na słabą niewinność srogo wywartej roku 1789“, виданої Головацьким у Львові 1861-62 і Бодянським у Моск. „Чтеніях“, †1803.

**Бродовський** Антоні, поль. маляр (1784-1832). Історичні картини.

**Бродуни** (Grallatores), птахи пристосовані до життя і ловлення дощички по болотах; звичайно з довгим дзьобом, довгою шиєю, куцим хвостом і тонкими, довгими, „підкоченими“ ногами, себто опіреними тільки до половини підстегня; до них належать: журавель, чапля, лелека і багато інших

**Брожік** (Brožík) Вацлав, чеський маляр (1851-1901), визначний маляр історичних образів: „Колумб“, „Іван Гус“ та ін.

**Брока** (Broca) Поль, фр. лікар і антрополог (1824-80), відкрив осередок мови в головній мізку (звій Брока), придумав засоби й способи антр. дослідів і заснував першу антр. школу, перше антр. товариство і перший антр. часопис у Парижі; своїми дослідями, викладами й численними працями поклав основи новітньої антропології, як самостійної науки.

**Брокат**, (іт.) брокер, 1) фр. парча, груба, тяжка, шовкова тканина, для котрої виробу вживається шовкових ниток, обвинених золотими або срібними ніжними дротиками; з бр-у робляться дорогі ризи для священників; 2) шовкова красно мережана кольоровими нитками тканина; вживається для оббиття меблів та драпування; гл. Драпування.

**Брокгауз** (Brockhaus) Фрідріх (1772-1823), основник відомої видавничої фірми у Липську, що починаючи від 1808 видає відомий „Konversationslexikon“ (тепер 15 вид.).

**Брокдорф - Ранцау** (Brockdorf-Rantzau) Ульріх, нім дипломат (1859-1928), від XII 1918

держ. секретар загр. справ, 1919 голова нім. мирової делегації в Версалі 1922 посол у Москві.

**Брокен** (Brocken), найвища гора Гарцу в сер. Німеччині (1142 м.), де по народнім віруванням збираються відьми (Вальпургієва ніч).

**Бролі** (Broglie) Альбер, фр. історик (1821-1901), проводир катол.-орлеанської партії, 1877 през. мін.

**Бром**, (гр. bromos, сморід), хем. первень (галоген), у природі злучений з содом і потасом у морській воді і деяких солоних джерелах; добувають його при помочі хлору з його солей; бурочервона, душливо вонюча рідина, кипить при 63° розпускається в воді (бромована вода), ділає трійливо. Бромак потасу засіб проти нервових занедажвань та безсонниці. Бромак соду також уживають у медицині. Бромак срібла вразливий на світло, ужив. у фотографії.

**Броміди алькалів** обнижують рухову і чуттєву вразливість мізку й тому вживають їх як засобів, що спроваджують сон, і проти корчів, пр. при епілепсії. При довшій вживанню великих доз бромідів виступають появи затроєння, висипки на шкірі та катарти віддиховних доріг.

**Броміт**, бромаргірит, бромовий скалець (шпат) правильного укладу, або некристалічний природний бромак (бромід) срібла.

**Бромовий етер**, бромак (бромід) етилю, запоморочуючий засіб, одержується з бромаку потасу, алькоголю й сіркової кислоти.

**Бромформ** (CH<sub>2</sub>Br<sub>2</sub>), безбарвна рідина, запахом подібна до хлороформу, виробляється з етильалькоголю або ацетону з бромом і вапняним молоком. Уживається як лік.

**Бромураль**, сполука брому, валеріани й сечевого квасу, нешкідливий засіб на сон і на успокоєння.

**Броневик**, (бронемашина, автоброневик) належить до озброєння армії. Самохід цілий критий грубою сталевною бляхою. Тягар 4000-4800 кг, середня швидкість 20-25 км. на годину.

**Броневський** Христофор, гл. Христофор Філатет.

**Бронза**, (іт.) стоп міді й цинку, цини, олова й ін. металів у різних відносинах, золотистої краски, легко топиться, містить щонайменше 70% міді, а також інші метали; дзвоновина має 20% цини й доволіну кількість срібла, дзеркальна бронза 30% цини, гарматня бр. 8-10% цини, мистецька бр. до виробу статуй має 2-4% цини і 10-18% цинку. З часом покривається іржею, тзв. патиною.

**Бронзова доба**, час доісторичної культури, в якому майже все знаряддя та прикраси роблено з бронзи. Настала по переходовій (енеолітичній) добі і ділиться у нас на 5 діб: I. від 2000-1700, II. від 1700-1400, III. від 1400-1200, IV. від 1200-1000, V. від 1000-800 до Хр. Більшість тодішніх бронз. виробів діставалася до нас з Угорщини через Карпати, чого доказом є повна схожість



П. Брока.

форм та орнаментів і бронзові скарби, на-  
ходжені близько поодиноких карпатських  
провалів. У півден.-схід. Європі належить  
сюди культура мінойська і мікенська.

**Бронзова сокирка**, гл. Сокирки.

**Бронзова фарба**, мілко спорошковані  
металі і стопи металів, розроблені оливою  
(бронзова тинктура).

**Бронзова хвороба**, гл. Аддісонова хвороба.

**Бронзовий дріт**, має різноманітні гатун-  
ки; в техніці частіше вживається для теле-  
фон. і телеграф. проводів при великих  
відстанях точок прикріплення.

**Бронзові мечі** мають свої прототипи у  
кремніних та бронзових стилетах, спро-  
ваджувалися до нас переважно з Закар-  
паття, де появляються у II. бронз.  
добі (б. 1700 до Хр.), протягом  
тисячоліття переходять значний  
розвиток форм та орнаменту й  
уступають місця залізним ме-  
чам у половині гальштатської  
добі (б. 800 до Хр.).

**Бронзування**, фарбування  
статуй та ін. предметів фарбою,  
що має колір бронзи.

**Броніковський** Александер,  
поль. повістяр (1783-1834), пи-  
сав по німецьки й польськи,  
(„Казимир Великий й Естера“).

**Бронн** Гайнріх Георг, нім. зо-  
олог і палеонтолог (1800-62), на-  
писав: „Lethaea geognostica“,  
підручник до геології, „Klassen u. Ordnun-  
gen des Tierreiches“, монографічний опис  
тваринних громад, продовжуваний його  
наслідниками.

**Бронте**, 1) Емілія (1818-48), залишила оди-  
ноку повість „Бурхливі верхи“, що є ар-  
хитвором в англ. літерат., і непересічні пое-  
зії; 2) Чарлот, англ. письменниця, відома  
під псевд. Коррер Бель (Carrer Bell) (1816-  
55), авторка популярних романів, з яких один  
„Jane Eyre“ мав величезний успіх у нім.  
театральній перерібці п. з. „Сирота з Ло-  
вуду“.

**Бронтозавр**,  
копальний, на-  
земний гад-ве-  
летень (до 30  
м.), жив голов-  
но в юрській  
добі.

**Бронхи**, гл.  
Озяви.

**Бронхіекта-  
зія**, (гр.) розши-  
рення озявів.

**Бронхіт(іс)**,  
(гр.) озявниця, катар озявів.

**Бронхопневмонія**, (гр.) запалення най-  
дрібніших озявів, яке переходить на самі  
легені, огнищево запалення легенів.

**Бронхоскоп**, (гр.) прилад до електр. освіт-  
лення віддихових доріг для розсліців ле-  
генів та їх лікування.



Бронзові  
мечі.



Бронтозавр.

**Бронхоскопія**, (гр.) спосіб розсліджу-  
вання легенів та їх лікування при помочі  
бронхоскопу.

**Бронхотомія**, (гр.) розтин озявів

**Бронхіальний**, (гр.) озявний, той, що  
торкається озявів.

**Бронштайн** Лейба, гл. Троцький Лев.

**Брос** (Brosses) Шарль, фр. письм., архе-  
олог, історик та географ (1709-77). Він дав  
ім'я Австралії й Полінезії.

**Бросква**, бросквина (*Persica vulgaris*),  
персик, рослина з родини мигдалуватих;  
дерево 10 м. вис. з Персії; розводиться на  
півдні Європи, у нас на Поділлі й південній  
Україні задля соковитих овочів; деревно  
червонаве, тверде.

**Бросня** (*sprogangium*), прилад до витво-  
рювання розроднів у вищих скритоцвітних  
ростин, як мохи, папороті й ін.

**Брох** Оляф, проф. унів. в Осльо, нор-  
везький філолог, дійсний член НТШ, автор  
слов'янської фонетики, „Slavische Phone-  
tik“ і „Очерк фізіології славянської рѣчи“,  
описав діалект с. Ублі на Закарпатті.

**Брошка**, (фр.) прикраса зі шпилькою, яку  
жінки припинають під шиєю або на грудях.

**Брошура**, (фр.) невеличка книжечка зши-  
та, але неоправлена.

**Брошурування**, (фр.) складання і зши-  
вання друкованих аркушів у книгу без  
окладнок (палітурок).

**Бругш** Гайнріх Карл, нім. єгиптолог (1827-  
94), „Гієрогліфічно-демотний словник“.

**Брудершафт**, (нім.) братерство, побра-  
тимство; запити бр. — запити приязнь з  
правом казати собі „ти“.

**Брук**, (нім.) хідник, поміст, вимощення  
дороги.

**Бруква**, гл. Ріпак.

**Бруклін** (Brooklyn), частина міста Нью-  
Йорк (до 1897 самостійне місто) на зах.  
частині острова Лонг Айленд; 2,018.356 меш.  
Політехніка, інститут для мистецтва й наук.

**Брукнер** Антон, нім. композитор (1824-  
95), один із найзамітніших віденських сим-  
фоніків у добі після Бетговена.

**Брукс** (Brooks), 1) Вільям, півн.-ам. астро-  
ном (1844-1921), відкрив багато комет; 2)  
Чарлз Вільям Шірлей, англ. письменник  
(1816-74), автор численних романів і ко-  
медій, книги про Росію; головний редактор  
сатиричного журналу „Punch“.

**Брукселя**, фр. Брюзель (Bruxelles),  
флям. Брюссель (Brüssel), головне місто і  
пристань Бельгії, має разом з передмістя-  
ми 810.000 меш.; старинне, довшнє місто  
флямандське; новітнє, горішнє має фран-  
цузький характер. Брукселя є найбільшим  
вузлом доріг у Бельгії, а завдяки тому тор-  
говельним містом. Великий промисл, голов-  
но ткацький. Багато наукових інституцій;  
два університети, багато величавих буді-  
вель; старий ратуш з XV. в.

**Брукселька**, (від міста Бруксели) назва  
особливого роду капусти; гл. Капуста.

**Брульйон**, (фр.) зшиток до писання на

брудно, чорновик, чернетка, несправлений і непереписаний рукопис.

**Брун** (Brunn) Гайнріх, славний нім. археолог та історик класичного мистецтва (1822-94) „Історія грецького мистецтва“.

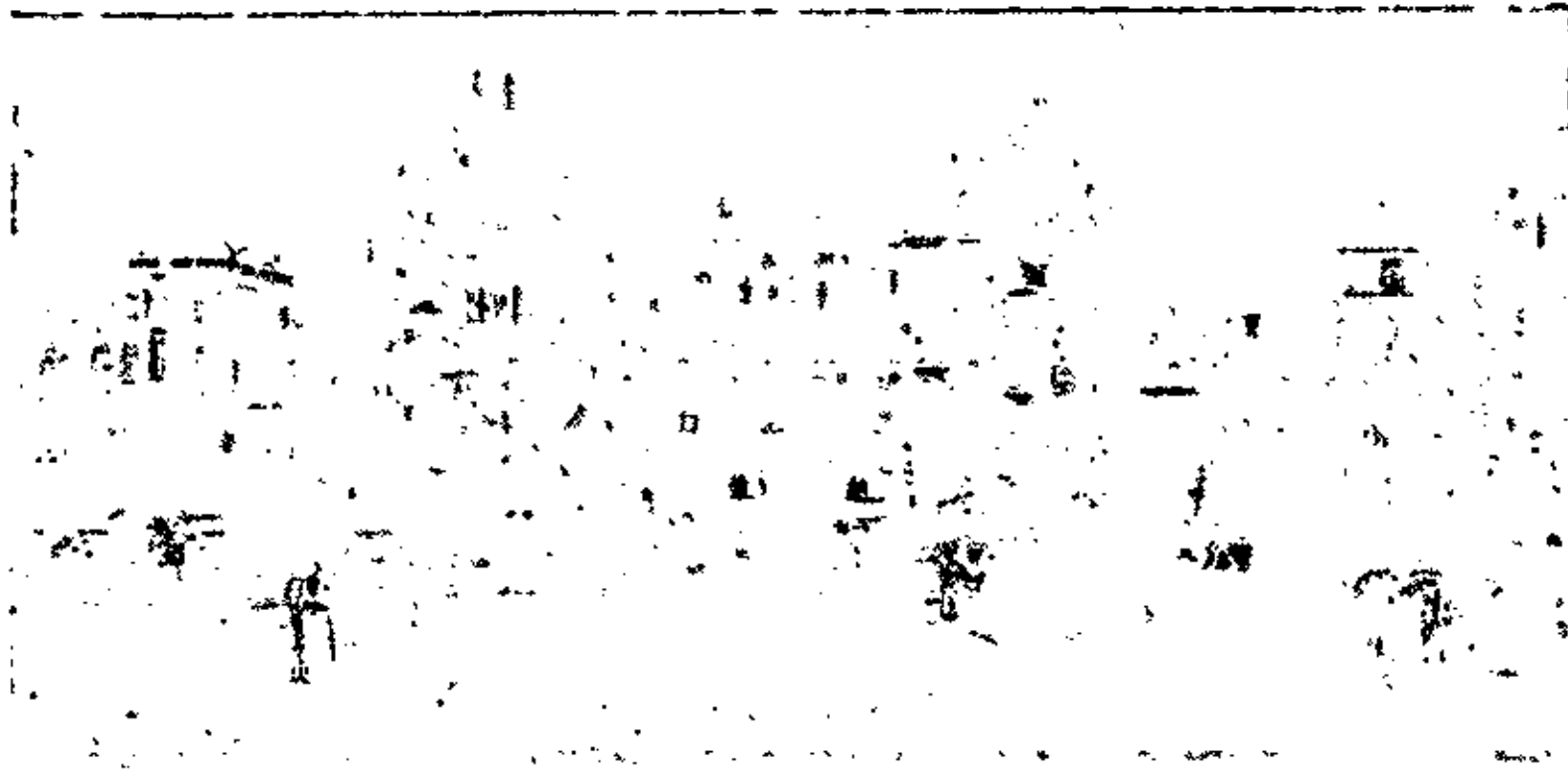

Брукселя.

**Брун** Филип, рос. історик і археолог (1804-80), проф. одеського університету, дослідник побережжя Чорного моря („Чорноморье“).

**Брунатний**, (поль.) бурій.

**Брунгільда**, валькірія; в „Нібелюнгах“ суперниця Зіґґрида, що спричинила його смерть.

**Брунеї**, султанат у півн. Борнео під протекторатом В. Британії; 6.500 км<sup>2</sup> пов. і 27.000 меш.

**Брунелескі** (Brunelleschi) Філіппо, іт. архітект і різьбар (1379-1446), творець величньої бані флорентійського собору, що була першим досягненням ренесансового будівництва.

**Брунер** Людвик, проф. хемії унів. в Кракові (1871-1913), відомий, як Ян Стен, польський літ. критик: Ф. Брунелескі.

„Сучасні душі“, „Про Виспянського“. Переклав вибрані твори А. Франса.

**Брунет(ка)**, (фр.) чорнява, смаглява людина. Брунети, це особлива порода людей, гл. Людина.

**Бруні** Федір, відомий рос. маляр, професор історичного малярства рос. академії мистецтв (1800-1875); „Мідний змії“, фрески в Ісаакіївському соборі у Петербурзі.

**Бруно**, 1) Б. Великий, брат ціс. Оттона I. (925-965), канцлер держави, архієп. Кельну; 2) Б. з Маґдебурґу, чернець від 1078 в Мерсебурґу, історик.

**Бруно Джордано**, гл. Джордано Бруно. **Брунер** Гайнріх, славний історик нім. права (1840-1915).

**Брунька**, зав'язок на майбутню нову частину рослини; складається з тзв. „підстави“, себто з маленького бильця, закінченого творчим (вегетативним) вершком, і з пучечка маленьких листочків, які вкривають згадану основу так, як листки головки капусти її качан; зверхні листочки, що вкривають цілу бруньку, звичайно згрубі-

лі, дуже часто тверді, лусочковаті та вкриті живицею. Відповідно до положення розрізюзмо бруньки: вершкові й бічні; відповідно до призначення маємо бруньки: листкові, галузкові і цвітні. Б. в зоології: особливий зав'язок на нову тваринку, гл. Брунькування.

**Брунькування** (gemmaatio), особливий спосіб розмножування пайнижчих живин; полягає в тому, що в якомунебудь місці твориться маленьке випуклення, яке виростає в нову живинку; така молода живинка звичайно відділюється від первісної живинки, часом не відділюється, утворюючи таким способом спільноти (колонії). Брунькуванням розмножуються з рослини дріжджаки і деякі гриби, з тварин передовсім одноклітинні й порожниці, а відтак деякі черви, членоні, м'якуши, покривники й ін.

**Брус** (Bruse) Джеме, англ. подорожник по Абесінії і Єгипті (1740-94).

**Брус**, кусень дерева або металю, в поперечному перекрої чотирикутний або квадратний; залізо різноманітного виду. В будівництві: брус це дерев'яний трям, оброблений до грані (канту) з усіх 4-х боків; уживається до будови стін „на зруб“. Залежно від їх довжини, місця, де знаходяться, та призначення звуться: царинами (короткі бруси поміж вікнами), сумаками (бруси від угла до вікна), записниками (верхні бруси стін), підвалинами (спідні бруси стін).

**Брусілов** Олексій, рос. генерал (1853-1926), в часі світової війни 1914 командував 8. армією, 1916 вів наступ на Галичину. Після революції був інспектором більшовицької кавалерії.

**Брусина**, проскурник (Evonymus), до 6 м. вис., корчовата рослина, помітна гранчастими та червоновими, трійливими ягідками з жовтим зернятком, що виглядає із отвореного, дозрілого нутра; відвар з листя і ягідок вживається в гомеопатії, також змивають ним дітям голову від струпів; тверде, тривке дерево вживається на токарські виробы, на кілочки до обуви і т. п. На Україні росте скрізь: б. звичайна (E. europaea) і б. бородавчаста (E. verrucosa).

**Брусниця**, борина, гоґодз(а), (Vaccinium vitis idaea), низький корч із дрібним, всезеленим листям з роду вересоватих; росте в соснових лісах, особливо в горах, червоні кваскуваті овочі вживаються на варення й солення.

**Брусса**, місто в півн.-зах. Малій Азії; 65.000 меш., до здобуття Константинополя столиця Туреччини. Околиця дуже врожайна; сірчані теплиці, шовківництво. Гроби перших султанів.



Ф. Брунелескі.

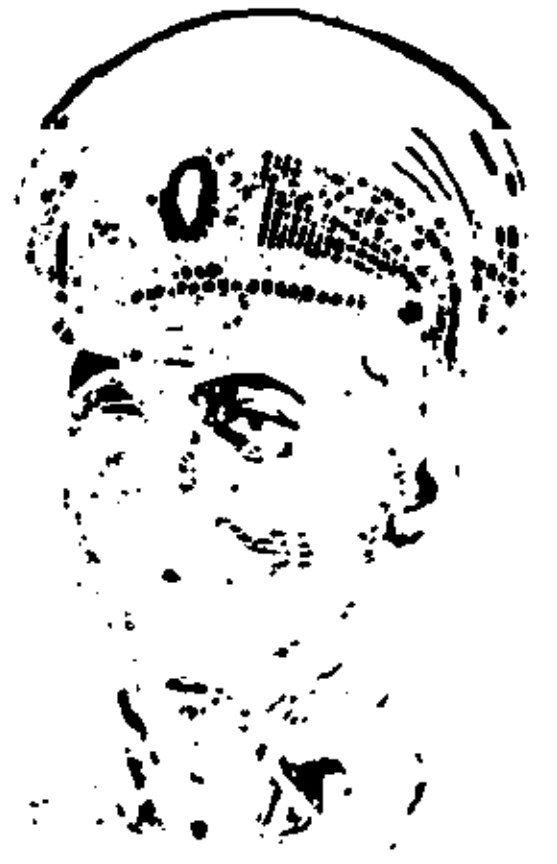

О. Брусілов.

**Брвствер**, (нім.) насип стрілецького окопу, охоронний вал.

**Брустер** (Brewster) Девід, англ. фізик (1781-1868), винахідник калейдоскопу й стереоскопу; досліджував також поляризацію світла.

**Брустерів закон** відноситься до поляризації світла: тангенс поляризаційного кута рівняється сочинникові переломання (1815).

**Брут**, 1) Люцій Юній, легендарний рим. консул б. 510 до Хр., прогнав Тарквініїв; 2) Марк Юній, проводир змови проти Цезаря 44 до Хр., погромлений під Філіппі 42 завдав собі смерть.

**Брутальний**, (лат.) грубий, дикий, нагальний, неотеса.

**Брутто**, (іт.) нечистий; уживається у зіставленнях — бруто дохід — сирій дохід бруто вага — вага товару враз з опаккуванням.

**Брух Макс**, нім. композитор (1838-1920); ораторії, скрипкові концерти, сольові твори й ін.

**Брухнальський Вільгельм**, поль. історик літ., \*1859, проф. львівського унів., знавець поль. середньовічної літератури, дослідник Міцкевича та Красінського.

**Бруцін**, кристальний алькальоїд, дуже отруйний та зближений до стрихніну.

**Брюґґе** (Brügge), фр. Брюж (Bruges), пристань бельгійської Зах. Фляндрії, колись один з найбільших торговельних осередків Європи, 78.000 меш., багато пам'яток середньовічної архітектури, виріб мережок.

**Брюкнер** (Brückner) Едвард, нім. географ (1862-1927), звісний теорією про зміни підсоння і дослідями Альп.

**Брюкс** (Brux), гл. Мост.

**Брюлов Карл**, відомий рос. маляр-академіст ХІХ. в. (1799-1852), творець славного „Останнього дня Помпеїв“, учитель Шевченка й цілої низки укр. малярів-академістів: Сошенка, Штернберґа, Безперчого й ін.

**Брюль** (Brühl) Гайнріх, нім. політик (1700-63), міністер саксонського електора й польського короля Августа ІІІ.

**Брюль** (Brüll) Ігнац, нім. композитор (1846-1927); опери, балети, симфонічні й камерні твори.

**Брюмер** (Brumaire, себто хмарний), другий місяць французького республіканського календаря, тривав від 23-го жовтня до 21-го листопада. Брюмера 18-го, себто 9-го листопада 1799, день, в якому Наполеон повалив Директорію й утворив консулят (на ділі свою диктатуру), був кінцем фр. революції. В переносім значінні загалом упадок революції.

**Брюнет(ка)**, гл. Брунет(ка).

**Брюнетьер** (Brunetière) Фердинанд, фр.

критик та історик літератури (1819-1906); найважніший твір „Розвиток жанрів в історії літератури“.

**Брюно** (Bruneau) Люї Шарль, фр. композитор комічних опер, вокальних творів та ін., \*1857.

**Брюссель**, гл. Брукселя.

**Брюссов Валерій**, рос. поет (1873-1924), один із основоположників рос. „декаденства“ 90 років.

**Брюховецький Іван**, дворянин Б. Хмельницького, 1660-63 кошовий Січи, виступав проти збагаченої козацької старшини і, як народній кандидат, обраний гетьманом Лівобічної України на чорній раді 1663; вів війну з Польщею і шукав допомоги Москви, 1665 їздив з поклоном до царя, зрікся на користь Московщини доходів з податків і дозволив увести московські залоги на Україну; при допомозі підскарбія Ракушки впорядкував укр. скарб; коли Москва андрусівським договором 1667 відступила Польщі правобічну Україну, Б. вигнав московські війська з Лівобережжя і хотів получитися з Дорошенком, але 1668 убито його під Опішнею; похоронений у Гадячі.

**Брянськ**, місто в зах. Росії над рікою Десною; промисл.; 25.000 меш.; знане вже в ХІІ. в.; до 1356 було осідком удільного князівства. Собор з ХVІ. в.

**Буаґільбер** (Boisguillebert) П'єр, фр. економіст (1646-1714), передтеча фізіократів, противник меркантилістів.

**Буазерія**, (фр.) мистецька дерев'яна оправа стін; викладення стін дерев'яними, різьбленими (профільованими) плитами.

**Буалев** (Boylesve-Tardivaux) Рене, франц. письмен. (1867-1926); повісті з життя фр. провінціальних міст.

**Буальдьє** (Boieldieu) Франсуа Адріян, популярний фр. оперний композитор (1775-1834); опери: Каліф з Багдаду, Жан із Парижа, Біла дама й ін.

**Буальб-Депре** (Boileau-Despréaux) Ніколя, фр. поет і критик (1636-1711), ворог сальнової поезії, проповідник природности й раціоналізму в мистецтві, виловив свої естетичні погляди в широко відомім творі „L'art poétique“, що мав великий вплив у цілій Європі. Естетика Б. полягала на цих принципах: 1) натуралістичному (мистецтво є наслідування природи), 2) раціоналістичному (мистець має керуватися розумом), 3) класичному (має наслідувати старинних). Культ стародавности у Б. переважав над культом пр. роди й тому його естетику вороги охрестили „теорією псевдокласицизму“.

**Буассье** (Boissier) Гастон, фр. історик (1813-1908), член фр. Академії Наук, автор прегарних студій ст. рим. історії.

**Бубал** (Bubalis), рід антилопи з півд. Африки, з короткими, карбованими рогами; отяжілою будовою свого тіла становлять вони перехід до буйволів; із багатьох ро-



К. Брюлов.



дів найгарніший бубал білочолий (*Vibalis albifrons*).

**Бубела** Петро сотник УГА заступник Секретаря Військових Справ ЗУНР 1918-19.

**Бубікопф** (нім.) коротко підстрижене волосся по хлоп'ячому; жіноча підстрижка.

**Бубнище**, село 12 км. на зах. від Болехова, комори у скалах.

**Бубнов** Микола, рос. історик, проф. київського унів., \*1858. Студії про абак.

**Бубнявіння**, збільшення об'єму дерева при вбиранні ним вогкості; відбувається нерівномірно по різних напрямках у різних частинах дерева; внаслідок цього дошки жолобляться; гл. Жолобіння.



Бубал білочолий.

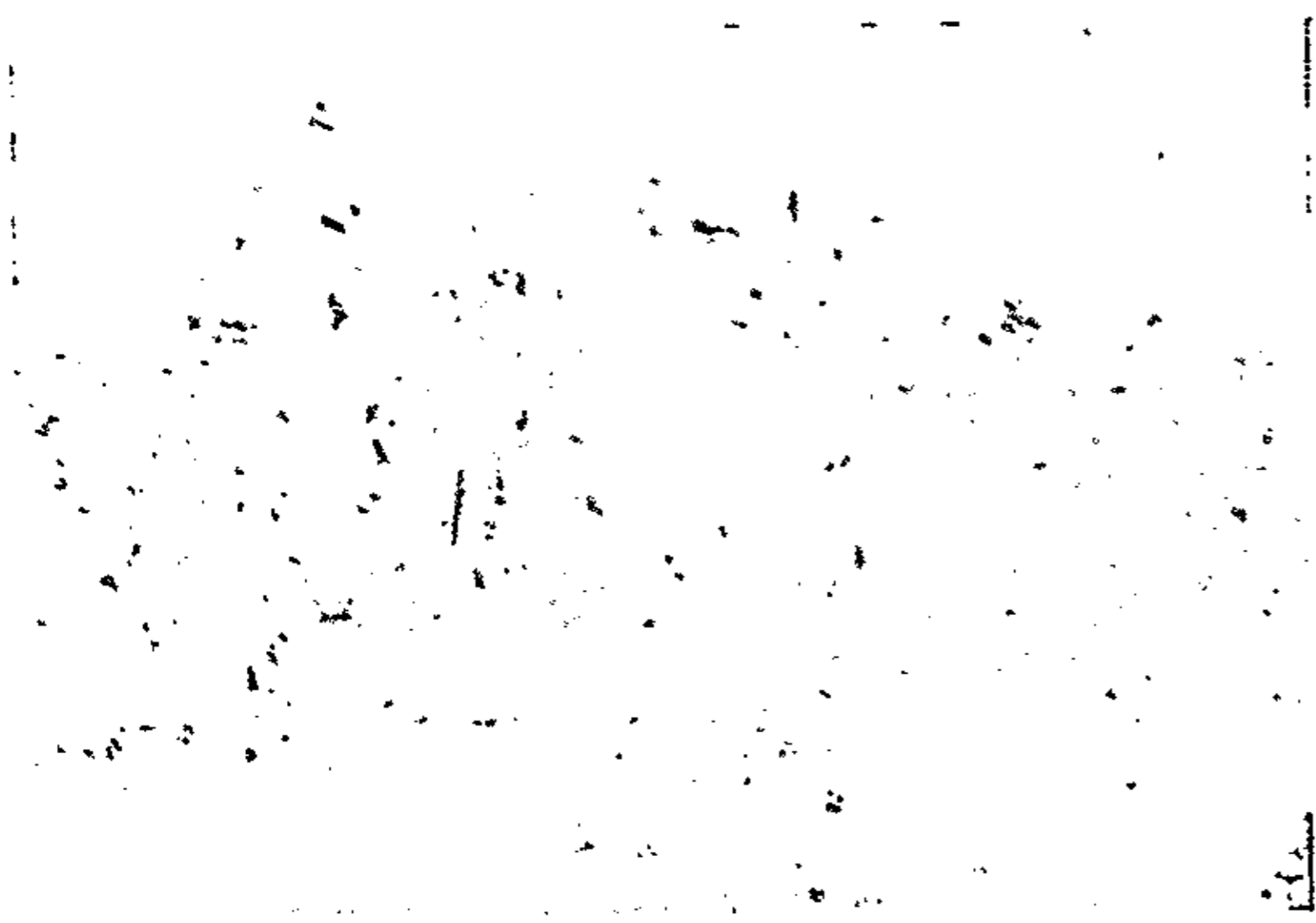

Бубнище: скали.

**Бубон**, (гр.) димниця, запальний опух лімфатичних залоз на шиї під пахами, в пахвинах, на специфічному тлі, дуже часто гноїться.

**Бувін** (*Bouvines*), фр. оселя б. Лілю, 1214 побіда фр. короля Філіпа II. Августа над цісарем Оттоном IV.

**Буг**, притока Висли, 785 км. дов., джерела біля Золочева; береги низькі й багністі, течія творить багато рукавів і закрутів. В долішній часті від Сокаля судоходний. Притоки зліва: Рата, Солокія, Крна; справа: Луга, Мухавець, Лісна, Нурець і Нарва. Буг є сполучений каналами через Мухавець з Прип'ятю і через Нарву з Німаном.

**Бугославський** Сергій, дослідник староукраїнської літератури X-XI вв., \*1888.

**Бугурт**, гуртова лицарська забава на подобу боротьби в полі, ведена звичайно тупими списами й мечами.

**Буге** Софус, норв. філолог і етнолог (1833-1907), автор праці про півн. мітологію.

**Буге** (*Bouguer*) П'єр фр. астроном (1698-1758), основник фотометрії придумав геліометр.

**Бугенгаген** (*Bugenhagen*) Йоган, проф. теології (1485-1588), поруч Лютера й Меланхтона найвизначніший реформатор і помічник Лютера при перекладі біблії.

**Бугшприт**, скісно уставлена щогла на носі судна, яка піддержує вітрила найбільше потрібні до виконання поворотів навіть тоді, коли всі інші вітрила треба звити (пр. під час бурі).

**Будапешт** (*Budapest*), головне місто Угорщини, położене над середнім Дунаєм, найважливішою комунікаційною артерією краю, в місці доброго połącення з зах. угорської низиною. Складається з старого міста Буда на наддунайських правобережних горбах,

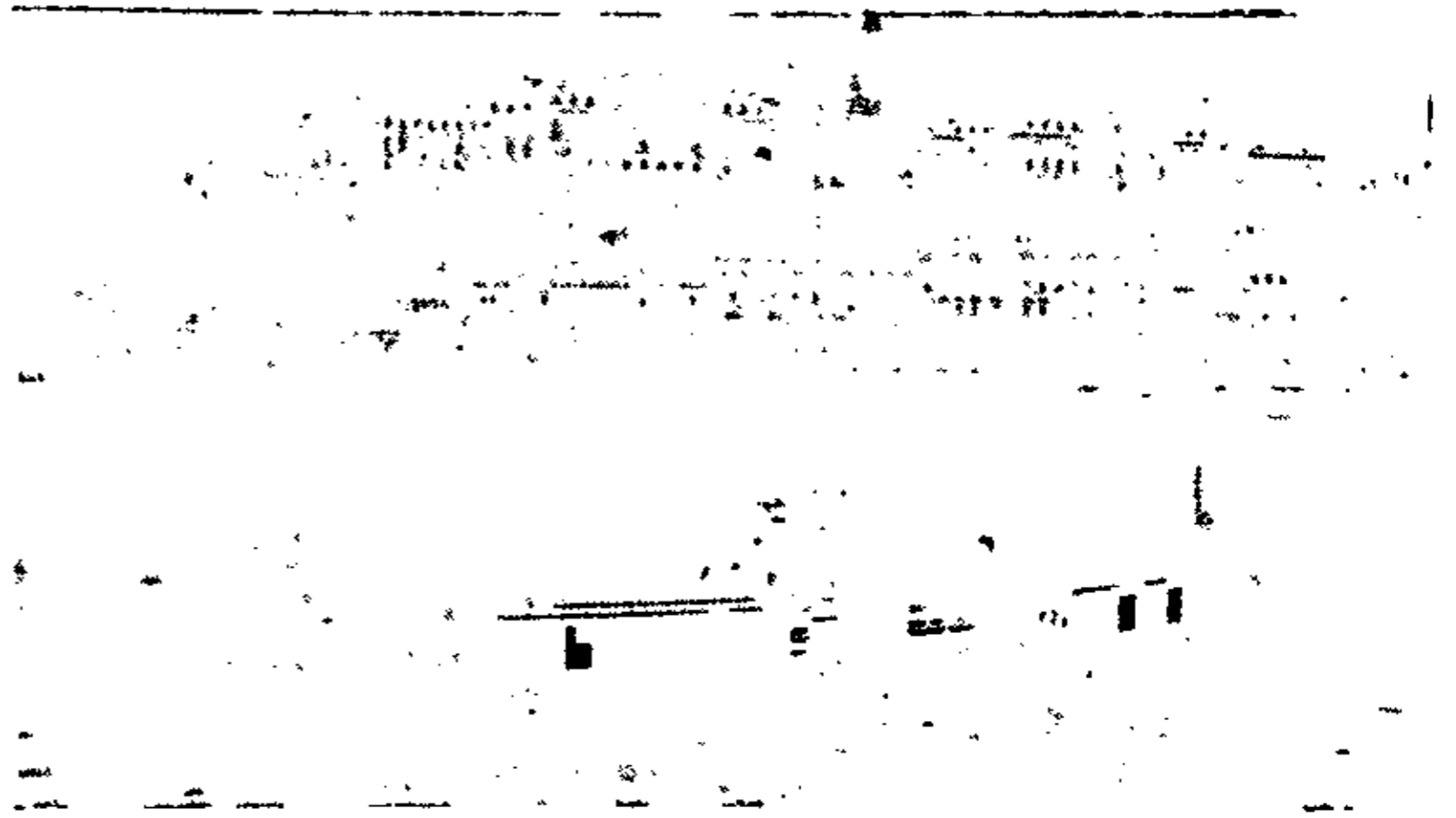

Будапешт: Замок.

з королівським замком, та з нової частини Пешт, великого, новітнього, промислового міста на низині і рівнині Альфельду. Разом з передмістями 1,290.000 меш. Торговля різними плодами країни: збіжжя, худоба, вино, спирт; найбільший промисл країни: мчини, рафінерії спирту, фабрики шкір, машин, будова кораблів. Найбільший залізничний вузол країни, порт на Дунаю. Багато величавих будівель (замок, парлямент) університет, політехніка, Академія Наук, музеї і т. ін.

**Будвайс** (*Budweis*), гл. Будейовіці Чеські.

**Будда**, гл. Буддизм.

**Буддизм**, інд. релігія, основана в VI. в. до Хр. Основником був Сіддгатта з родини Сакія. Церковне його ймення звучить Буддга. се сто пробуджений, просвічений. Називають його Сакіямуні — мудрець з роду Сакія, або Самано Готано. Сіддгатта помер 480 до Хр., у 80-тому році життя.

Будда відкидає всяку аскезу, авторитет Вед та поділ на касты (пор. Брагманізм). Натомість задержує віру в мандрівку душ, визнає одність усього буття, недійсність індивідуального існування і зов-

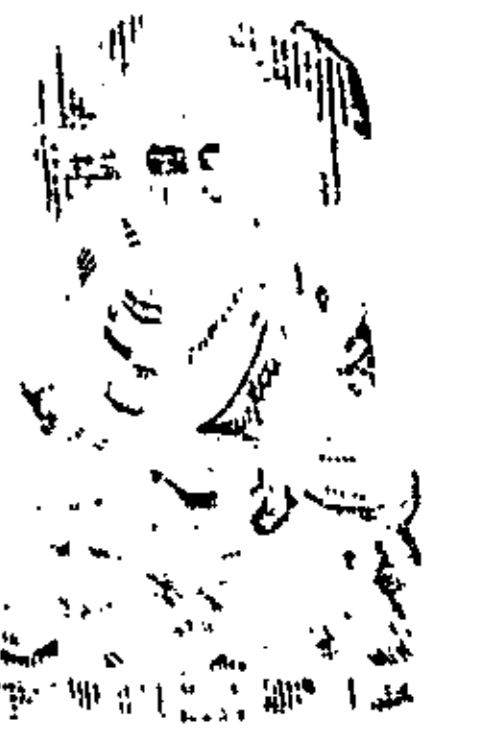

Будда.

# БУДІВНИЦТВО. I.

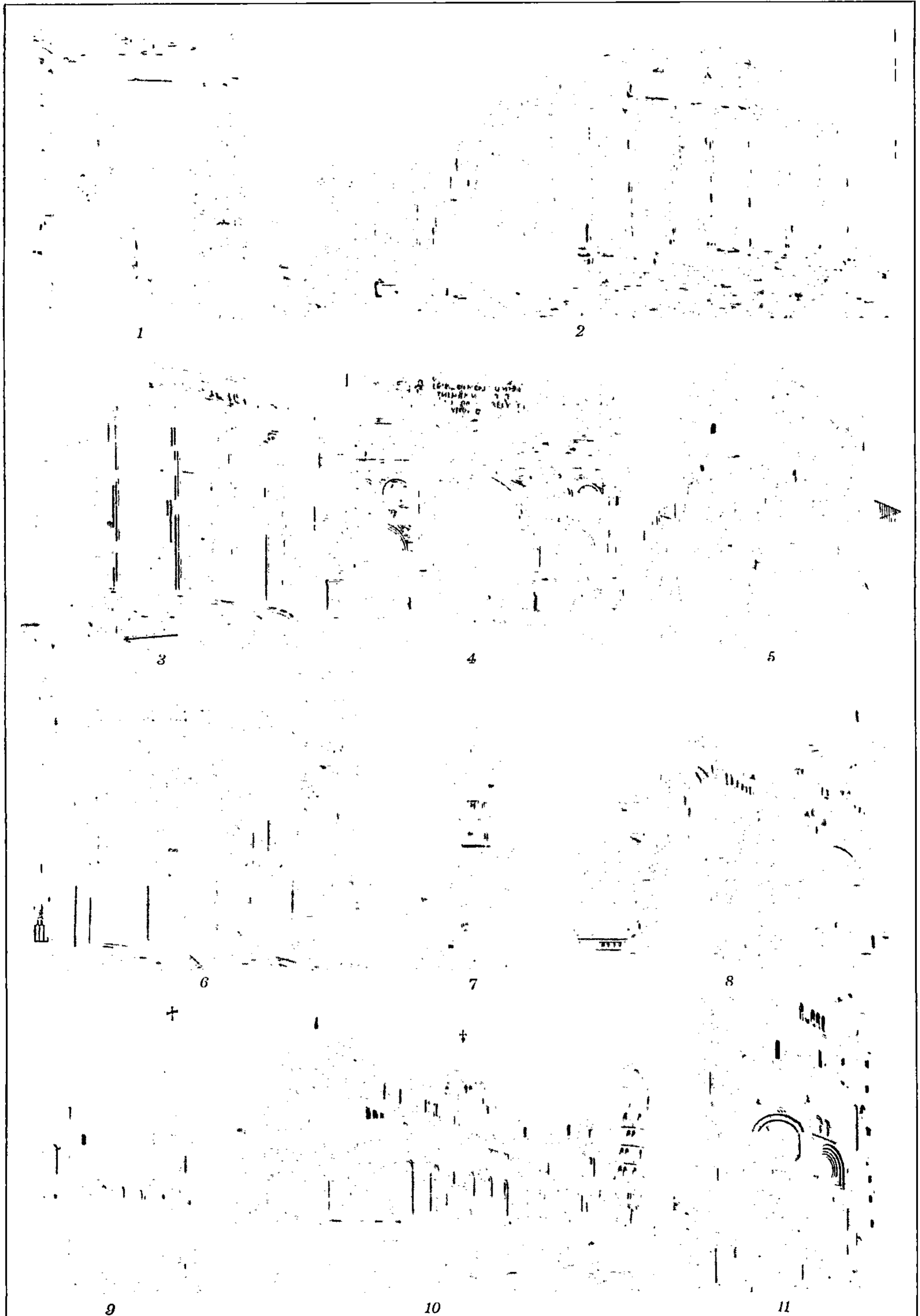

Єгипет: 1. Карнак, святиня (б. 1500 до Хр.). Греція: 2. Ацени, Партеон (447—438 до Хр.). Італія: 3. Кругла святиня б. Тіволі (I в. до Хр.). 4. Рим, Тріумфальний лук Константина (315 по Хр.). 5. Равенна, гробівниця Теодориха (б. 530). Іслам: 6. Кордова, мошея всередині (б. 795). Китай: 7. Пагода б. Шангаю. Буддизм: 8. Паган (Бірма), святиня Ананда (1058—1067). Романське будівництво: 9. Геріроде, церква (розпочата 961). 10. Піза, собор (1063—1118, причілок 1174) і похила вежа (1174). 11. Вормс, собор, зах. частина (скінч. 1234).

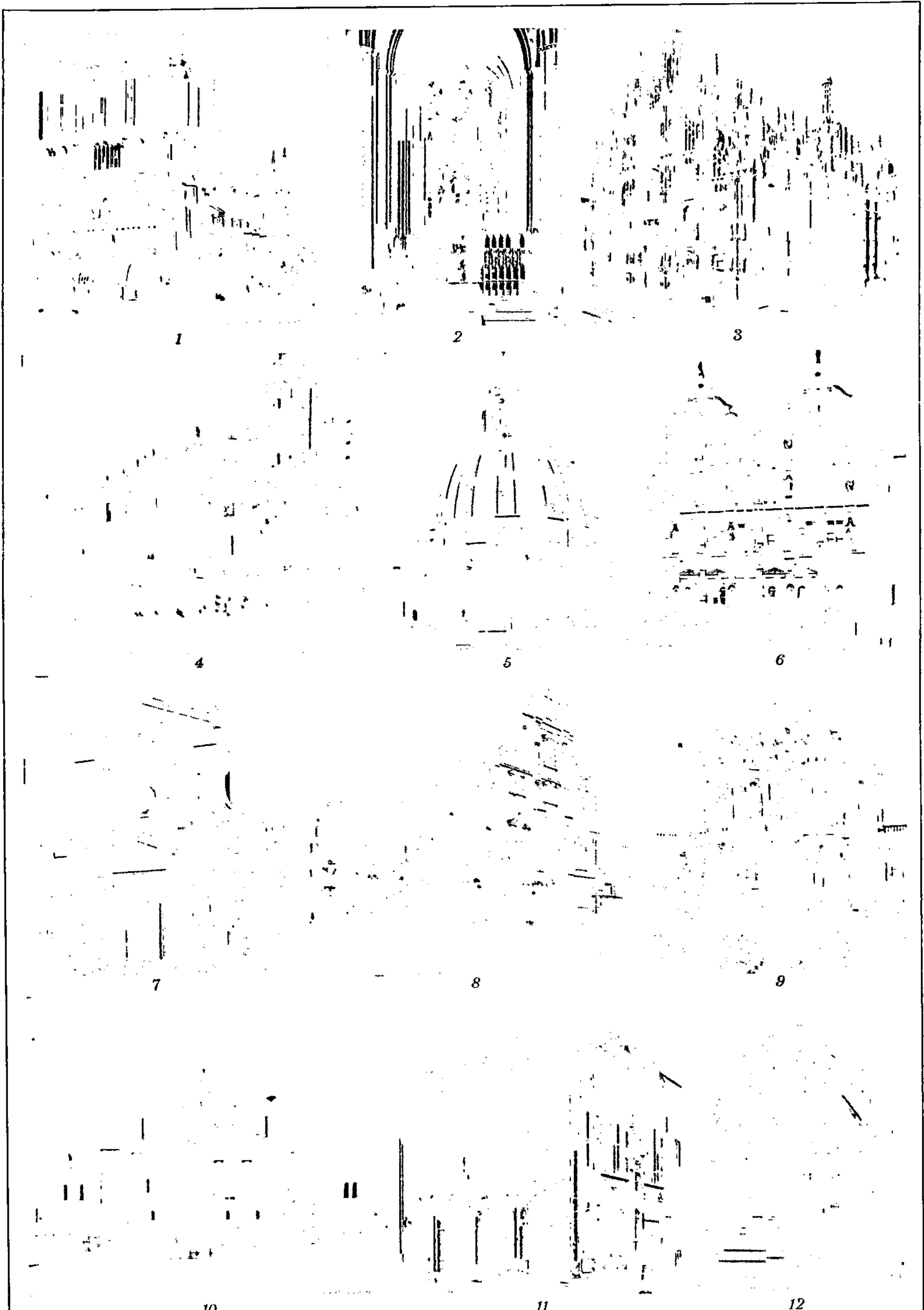

**Ранній готик:** 1. Париж, Нотр-Дам (12—13 в.). **Готик:** 2. Марбург, церква св. Єлисавети всередині (б. 1253—1283).  
**Пізній готик:** 3. Міланський собор (початий 1386). **Ренесанс:** 4. Венеція, бібліотека Марка (почата 1536). 5. Рим, баня собору св. Петра (Мікель Анджельо, від 1557). 6. Гайдельберзький замок, Фрідріхова будова (1556—1559).  
**XVII—XVIII вв. (барок і т. д.):** 7. Рим, св. Сусанна (Карло Мадерна, 1600). 8. Авґсбург, збройня (Голь, 1602).  
**XIX і XX вв.:** 9. Дрезден, Вхідова палата (Шепельман, 1711—1722). 10. Берлін, театр (Шінкель, 1818—21).  
 11. Берлін, Вертгаймів товарний дім (Мессель, 1896). 12. Кельн, Шкляний дім на виставі прикладного мистецтва (Тавт, 1914).

нішнього світу, злуди, і як ціль життя ставить Нірвану, тобто небуття, знищення всякого існування. До цього стремить людина через строгу мораль, основу на співчутті, чернече здержливе киття, поборювання всіх похотей та бажань. Тим то й не удержався в Індії, де в III в. до Хр. був державною релігією (король Ашока). У найчистішій формі заховався б. у Зах. Індії й на Цейлоні. З передньої Індії випер його брагманізм, а в Тибеті, Китаї, Монголії виродився буддизм у крайній політеїзм з величавими обрядами (ризи, дзвінки співи, жертви, святині, монастирі). Сьогодні буддизм визнає 380 міль.

**Будеволя**, гл. Танячківч Д.

**Будейовіці Чеські** (Budějovice České), нім. Будвайс (Budweis), місто в півд. Чехії над Велтавою, 44 000 меш. Господарський осередок південної Чехії, металевий, цукровий і порцеляновий промисл.

**Буджак**, степ над Чорним морем між долішнім Дунаєм і дол. Дністром.

**Будзиновський** 1) В'ячеслав, політичний діяч, публіцист та популяризатор, \*1868, б. посол до австр. парламенту; твори: економ. праці (Хлопська посілість, Аграрні відносини в Галичині), побутові оповідання з сатиричною закраскою (Стримголов, Серце), історичні повісті (Кров за кров Осаул Підкови) й популяризації: Історія України, Гетьман Мазепа, Наші гетьмани й багато ін.; 2) Осип, сотник УСС, перейшов з Укр. Гал. Армією за Збруч. †1919.



Осип Будзиновський.

**Будило**, один з дніпрових порогів.

**Будини**, велике, мабуть сх.-слов'янське плем'я, що у V в. до Хр. жило на лівобережній Україні; згадується у Геродота.

**Будівельне право**, обіймає правні принципи про тзв. будівельну поліцію, тобто про право публічної влади на обмежування будівельної свободи громадян у публічному інтересі. Відповідно до цього говориться про суб'єктивне будівельне право, коли публічна влада дала власникові право будувати на своєму ґрунті. Це діється при помочі тзв. будівельного консенсу (згоди), що призволює на будову; при кінці оудови влада дає дозвіл на вживання будівлі.

**Будівельні приписи**, це приписи, які управляють спосіб виконання всяких будівель і зладжування плянів з огляду на загальну безпеку, гігієну, рух пожар і т. ін.

**Будівельний промисл**, одна з важніших галузей промислу. Будівельна справа набрала, особливо по світовій війні, значіння окремого суспільного питання у зв'язку з перелюдненням та нестачею мешкань

В культурних державах Європи держава прийшла з великою фінансово-кредитовою допомогою будівельній справі, підпираючи два зразки мешкальних домів: родинних дімків і великих чиншових кам'яниць. Кругом Парижа, Берліна, Праги, Відня повстали цілі нові міста. Буд. промисл є сезонний; зимою буд. рух звичайно стає.

**Будівельний уряд**, державний або громадський уряд, який наглядає над усіми будовами, затверджує пляни, дає дозвіл на будову і т. ін.

**Будівля** в річовому праві. Власність будівлі припадає власникові ґрунту, навіть тоді, коли вжив чужих матеріялів; однак він мусить власникові матеріялів звернути звичайну, або й найвищу ціну матеріялів відповідно до того, чи користуючися чужими матеріялами, робив це у добрій, чи в злій вірі. Хто-ж, навпаки, оудував власними матеріялами на чужому ґрунті без відома й волі власника, будівля того припадає власникові ґрунту, що має звернути тільки вартість обов'язкових і пожиточних видатків. Але коли власник ґрунту знав про будову та не наказав її зараз такому будівникові, що ділав у добрій вірі, то власність будови припадає будівникові з тим, що мусить власникові ґрунту звернути звичайну вартість за ґрунт.

**Будівництво**, в загальному збір усіх досвідів і правил, конструкцій і обчислень для виконання усяких будівель. В дальшому значінні це знання, яке обіймає усі роди будування, не лише мешкальних і під оглядом артистичним визначних будівель, як: церкви, музеї, палати, але також усіх родів будівель, як: мости, дороги, канали будови водні, машинові, і т. п. У вищому значінні б. це мистецтво (архітектура) котрого найважнішим і найтяжчим завданням творити зв'язок між оормою й ціллі (призначенням), беручи під увагу характер і якість матеріялу, гонечність утримування гармонії з тлом, яким є природа і середовище людей, з котрими будівля мусить в'язатися. Уміння достосуватися до всіх цих чинників є найбільшим мистецтвом будівничого, а створення гармонійного вислову й уняття цілоти представляє стиль даної епохи і відтворює її духа; гл. Стиль.

**Будівничий**, той, що виконує усякого роду оудівлі по плянам, зладженим архітектором або інженером.

**Буділович Антін**, рос. учений, словіст (1846-1908), автор праці „Первобытныя славяне в их языкѣ, бытѣ и понятіях по данным лексикальным“. Слов'янофіл, ворог укр. руху.

**Будішин** або Будішов (Bautzen), столиця саксонських Лужиць над гор. Шпревою; 41.000 меш., з цього 10% лужицьких сербів. Культурний осередок луж. сербів; ткацький промисл.

**Будний Симеон**, прихильник спочатку

кальвінізму, а' опісля соцініянства, білорус, учився в краківському унів., 1562 видав у Несвіжі книжку „О оправданіи грѣшнаго челоуѣка перед Богом“ та „Катыхизіс для простыхъ людей языка руского“. Переклав для соцініян біблію по польськи (2 вид. 1570 і 1572).

**Будники**, лісові промисловці, що випалювали ліси і приготувляли смолу, поташ, вугілля (назва від „буди“, лісової хатици); також селяни приписані до салітряних гут.

**Будовец з Будова Вацлав**, чес. письменник, член і оборонець „Чеських братів“, згинув на ешафоті (1551-1621).

**Будуар**, (фр.) чепурна жіноча кімната або її частина.

**Будяк**, гл. Бодяк.

**Будяк Юрій**, вл. Покос, укр. письм., \*1879. Поєми: „Невольниця-Українка“, „Пан Базилей“, збірка поезій „Буруни“, низка популярних книжечок для народу й споминів: „Записки учителя“. Найновіша збірка „До великої брами“.

**Будьонний (Буденний) Семен**, один із організаторів більшовицької армії, інспектор кінноти РСРС, \*1883.

**Буенос Айрес (Buenos Aires)**, головне місто Аргентини, найбільше місто Півд. Америки, 2,800.000 меш., полжжене над заливом Ріо де ля Плята, торговельний і промисловий осередок Аргентини, вивіз рільничих і скотарських продуктів краю, фабрики м'ясних консервів, металевий промисл. На тутешню пристань, що є одною з найбільших пристаней світу і третьою пристанню Америки, припадає 30 міл. тон корабельного обороту, себто половина торговельного обороту цілої Аргентини; університет.

Буенос Айрес.

**Бужани**, ст.-укр. плем'я, жило над Бугом.

**Бужари**, 1086 м. високий шпиль Великого Ділу.

**Бужинський Гавриїл**, \* в 80 рр. XVII в., вмер у Москві 1731, належав до гурту тих духовників-учених, що зі Стефаном Яворським на чолі пішли на службу Петра I. та були його співробітниками на полі перестрою Росії. Б. уславився своїми проповідями, в яких вихваляв Петрові реформи (видані в цілості аж 1898), а також перекладами з чужих мов (твору С. Пуфендорфа й ін.). Перед смертю був єпископом у Рязані.

**Бужі**, (фр.) свічка, циліндричні палочки до дослідів і розширення вузьких каналів, пр. мочевої цівки.

**Буза**, (перс.) гострий напиток з проса, гречаного або вівсяного борошна у татарів і різних кавказьких народів.

**Буздиған**, (тур.) рід булави з головкою в виді грушки, з 6-8 повздовжними карбами, давня відзнака укр. полковників і нижчих старшин; гл. Пірнач.

**Бузев**, місто в схід. часті Волоського низу (Румунія), у підніжжя Карпат, 33.000 меш.; рафінерії нафти, гарбарні, ткацтво.

**Бузенто**, річка в іт. провінції Козенца; 410 похоронено в ній Аларіха.

**Бузескул**, Володислав, історик, гол. старої Греції, проф. харківського унів., член ВУАН, \*1858.

**Бузина (Sambucus)**, кущі. Б. чорна і б. червона (*S. nigra et S. racemosa*) у лісах Європи й півн. Азії; розводять у садках; вивар з квітів уживають при перестуді на поти. Б. трависта (*S. ebulus*) для фалшування виш.



Бузина чорна.

**Бузок**, турецький боз (*Syringa*), корчовата ростица, до 5 м. вис., з серцеватими листочками і гронами невеличких блідо-фіялкових або білих цвітів, цівкуватих, на кінці розділених на 4 платочки. Живе дико на Балкані й у М. Азії; задля гарних, запашних цвітів плекається у нас скрізь по городцях і біля хат.



Бузок.

**Бузони Ферручіо**, іт. піяніст і композитор (1866-1927); опери, оркестральні і форт. твори.

**Бузулук**, 1) права притока Дністра, 170 км. дов.; 2) ліва притока Хопра, у сточищі Дону, 200 км. дов.

**Бузун**, нечиста кам'яна сіль.

**Буйвіл (Buffelus)**, великий жуїний звір, подібний до нашої рогатої худоби, визначається великими, грубими, серпуватими рогами. Замітні відміни: 1) б. індійський (*Buffelus bubalus*), живе дико досьогодні в Індії й здавна освоєний у Басарабії, Угорщині, на Балкані, в Італії і в півн. Африці; 2) б. кафрський (*Bubalus caffer*), замітний дуже грубими рогами при підставі, в півд. Африці. Буйвіл європейський і буйвіл американський, гл. Зубр.

**Буило** Констанція, суч. білоруська письменниця; „Курганная кветка“ 1914.

**Буйницький Казімеж**, польський письм. (1788-1878), малював життя білоруського народу, а у журналі „Radehast“, який видавав у Вильні в 40 рр. XIX в., містив білоруські етнографічні матеріали.

**Буйтур**, гл. Тур.

**Буйтур-Всеволод**, гл. Всеволод.

**Бук** (*Fagus silvatica*), дерево 40 м. вис.; в зах., серед. і півд. Європі, де творить ліси чистого й мішаного складу на значних просторах, переважно в горах і підгір'ях; на Великій Україні трапляється тільки понад Збручем та Дністром. Деревно тверде, гарне, але нетривке й непридатне на будівлі; вживається у столярстві, токарстві й на паливо; овочі: букові орішки, букви для здобуття олію й на корм худобі (буковий товщ).



Бук звич.

**Бук Яків**, лужицький письмен. (1825-95), редактор „*Casopis-u Macice Serbskeje*“ в 1853-67, видав збірку народніх приказок.

**Букало**, гугукало, гук воцаний (*Botaurus stellaris*), бродун величчии великої курки, помітний зеленово-бурым опірнням, довгим дзьобом, грубою шиєю і ногами упіреними по п'яти, з дуже довгими пальцями; нічний птах, живе над водами, гугукає дуже сильно завдяки особливому приладові в гортанці, для зміцнення голосу.

**Букараманга**, місто в Колюмбії, 25.000 меш., плянтації.

**Букаренш**, рум. Букурушть, головне місто Румунії на Волоській рівнині. Торговельний і комунікаційний осередок; промисл зачинає розвиватися в останнім часі (головно ткацький і металевий). 656.000 меш.; університет, Академія Наук.



Букаренш.

**Буква**, або літера, писаний знак на означення звуку мови.

**Буке** (*Bouquet*) Мартен, бенедиктинець, фр. історик, бібліотекар в абатстві Сен Жермен (1685-1754). Видав 8 томів джерел до історії Франції (*Scriptores regum gallicarum et francicarum*).

**Букер** (*Booker*) Вашингтон, мурицький діяч у ЗДА, \*1859, написав низку творів про ам. негрів і цікаву автобіографію.

**Букет**, (фр.) в'язанка квітів, китиця; особливий запах різних вин.

**Букефал**, буцефал, (гр.) вологоловий, широколобий; славний кінь Олександра В.; загальним породистий неуговканий кінь.

**Букініст**, (фр.) антиквар, торговець старими книжками.

**Буковина**, карпатська та підкарпатська країна у сточищі Пруту та Серету; 10.550 км<sup>2</sup> і 810.000 меш. Після ослаблення галицько-володимирської держави на цій території, вона відійшла до Молдави, а 1527 до Туреччини, 1775 прилучено її до Австрії, де 1786-1849 була частиною Галичини, а 1849-1918 особним коронним краєм. Від кінця XIX в. розвивається на Б-ні живий український рух, засновуються українські товариства, школи, укр. катедри на черновецькому університеті, а врешті і в краєвій самоуправі здобувають собі українці належне значіння. По розпаді Австрії на короткий час півн. часть Б-ни присєдналася до України, але румуни заняли її й розділили між інші частини Румунії. Б. сільсько-господарська країна, має багато лісу (40%), головно в Карпатах, а на долах врожайні поля. Українці (40%) заселяють півн. і західню частину, румуни (40%) південну, по містах багато німців і жидів. Головне місто Чернівці. Гл. Україна буковинська.

**Буковина**, політ. час., виходив у Чернівцях у рр. 1885-1918. Першим ред. був О. Федькович, пізніше О. Маковей та ін.

**Буковинське мистецтво**, гл. Галицько-волинське і Румунське мистецтво.

**Буковинський** (Селім) Владислав, поль. поет і літ. критик та історик літ. (1871-1927). Видавав літ.-арт. місячник „*Sfinx*“.

**Буколіка**, (гр.) поема з життя пастишків, ідилія.

**Букса**, (нім.) металева коробка, в котрій обертається вісь (залізничного воза, паротягу та ін.).

**Буксир**, линва, якою одно судно тягне друге, нездатне до плавби.

**Букша**, гл. Букса.

**Букшований** Осип, \*1888, до 1918 сотник УСС, 1918-9 отаман і команд. I. бриг. УСС.

**Букшпан** (*Buxus sempervirens*), корч або дерево до 6 м. вис., з круглавим, дрібним, всезеленим листям; у нас плекають його для окраси; його тверде деревно вживається до токарських виробів.

**Букштин**, гл. Травертин.

**Була**, округлий камінь.

**Булава**, (тат.) довбня; держак з кулею, оздобленою дорогим камінням, відзнака гетьман. влади на Україні.

**Булавин** Кіндрат, бахмутський сотник, у порозумінні з Мазепою підняв донських козаків проти Росії, захо-



Булава.

пив Черкаськ: 1708 по невдачах застрелився.

**Булавний**, термін у Укр. Гал. Армії: як прикметник ужив. на означення „штабовий“, пр. бул. відділ, бул. старшина; як іменник, б. означав найвищий ступінь підстаршини, відповідав австрійському „штабс-фельдфебель“.

**Булат**, (тур.) тур. аоо перська шабля, полірована сталь (головно з Дамаську).

**Булгаков**, 1) Михайло, рос. письменник \*1891: „Белая гвардия“, „Роковие яйца“ і ін.; 2) Сергій, рос. економіст і публіцист, \*1871, представник ідеалістичного напрямку рос. філософії; „От марксизма к идеализму“, „Философия хозяйства“ й ін.

**Булгарин Тадей**, рос. письменник, родом поляк (1789-1859), видавець впливового півурядового дневника „Съверная Пчела“ й автор кількох романів.

**Булдімок**, коротка гвинтівка у козаків.

**Булдог**, (англ.) порода собак, гл. Собака свійський; також великий револьвер з широким дулом.

**Булігін Олександр**, рос. політичний діяч, \*1851, міністер внутрішніх справ після кн. Святополк-Мірського до жовтневого страйку 1905. Виробив проєкт закону про державну Думу („Булігінська конституція“), який у життя не увійшов.

**Буліч Сергій**, рос. лінгвіст (1859-1921), автор праці „Очерк истории языкознания в России“ (1904).

**Булла**, (лат.) гл. Буля.

**Буля**, (лат.) в стислім значінню — печать, в ширшій — сам документ з печаттю. В середніх віках так називали важні папські, цісарські або королівські документи, пр. Золота Буля, в нових віках лише папські у важніших справах. Буля має звичайно велику олов'яну печатку з образом св. Петра і Павла на шовковім шнурку, сама писана по лат. на пергаменті. Назву булі надають їй перші слова змісту, пр. знана буля Боніфатія VІІІ. „Unam Sanctam“ проти Филипа IV. Кр. 1302, Льва X. „Exurge Domine“ проти Лютера 1520, Климента VІІІ. „Magnus Dominus et laudabilis nimis“ 1596 з нагоди Берестейської Унії, Пія ІХ. „Pastor aeternus“ про непомильність папи 1870.

**Булянке** (Boulangier) Жорж, фр. генерал (1837-1891), 1886-87 військовий міністер, опісля депутат, провокував війну з Німеччиною засуджений за змову, утік до Англії.

**Булярій** (Bullarium), збір буль і брев.

**Бульба**, бульва, наріст на коріннях деяких рослин, повний мучини, з тзв. „очками“, звичайно схованими у ямочках; є це властиво тзв. „підземний гін“, а „очка“ це тусочковаті бруньки, з яких можуть вирости нові ростинки; нагромадження великої кількості мучини в оульбах є наслідком загнивання на коріннях особливих дрібнотворів. „бульбочкових заразів“. Буває в багатьох родів рослин, як: хрестоцвітні, стручкові, картопля, батат і багато інших.

Великі бульби багатьох рослин вкиваються як городина.

**Бульба Ольгерд** (Чиж) суч. білоруський етнограф і публіцист.

**Бульбарний параліч**, поступова нервова недуга на тлі затяжного запалення порозсіваного малими огнищами у довгастім стрижі (стрижобульвині), що веде до паралічу поодиноких м'язів, губ, язика, горла й гортанки, внаслідок чого хорий повільно затрачує спромогу ликати, говорити і т. ін.

**Бульбочкові зарази**, дрібновидні живинки, які живуть в коріннях багатьох хрестоцвітних і стручкових рослин: вони втягають у себе з повітря азот і з нього витворюють плинні азотові сполуки, які опісля може дотична ростина зужити на свою потребу; через те, в тих місцях, де вони живуть, через надмір поживи витворюються

на коріннях дотичних рослин бульбочки, які деколи, як пр. у картоплі, можуть доходити до значних розмірів і задля нагромадження в них поживної мучини вживаються до їжі. На образку нарисовано: вгорі част. коріння стручкової рослини з „бульбочкою“ — побіч ця бульбочка розрізана; вдолі: одна клітина бульбочки, сто разів побільшена; в ній повно заразів, дрібненьких мов пил; побіч ті ж самі зарази, 1000 разів побільшені, а вдолі „бактероїди“.

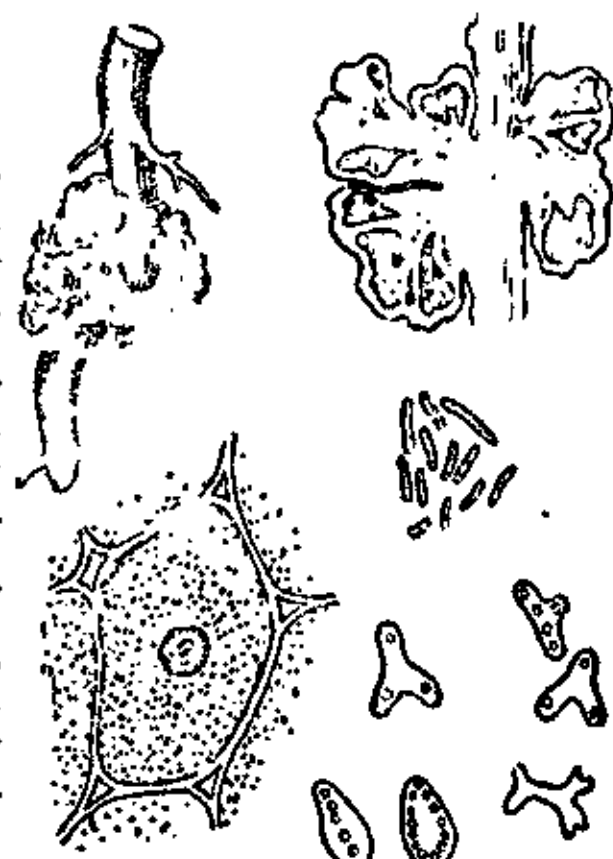

Бульбочкові зарази.

**Бульб'яник мертвоголовий**, мертвоголовець, труп'яча голова (*Acherontia atropos*), найбільший наш нічний мотиль, у розкриллі до 12 см. завширшки, з замітною плямою на плечах у виді труп'ячої голови: цілий темнооурій, задні крила жовто і чорно пругасті; його гусіньниця, завдовжки б. 1½ дм., живиться листям картоплі.

**Бульвар**, (фр.) широка вулиця, обсаджена з обох боків деревами.

**Бульвер** (Bulwer). 1) Едвард, англ. письменник (1803-73), автор численних романів, з яких найславніші: „Останні дні Помпеїв“, „Рієнці“; 2) Едвард — син (попереднього), граф Літтон, дипломат і поет (1831-91).

**Бульйон**, (фр.) м'ясний вивар, юшка, росіл.

**Бульбонь над Морем** (Boulogne sur Mer), пристань у півн.-захід. Франції, 5.400 меш. Звідти та з Калé переїзд до Англії; торговельна і рибацька пристань, літні купалі. Промисл. рибацтво на морі.

**Бульбонь над Сеною** (Boulogne sur Seine), місто коло Парижа, 68.000 меш. Місце проходів парижан, багато вілл, гарний ліс.

**Бультгавіт Гайнріх**, нім. драматург та історик літератури (1849-1905), автор праці про Шекспіра й нім. театр.

**Бумеранг**, австралійська вигнута пали-

ця, яка має ту прикмету, що добре кинена, вертається на давнє місце.

**Бумлювати**, (нім.) волочитися по шинках, п'ячити.

**Бунгара-пама** (*Bungarus fasciatus*), пишнobarвна гадюка, з жовтими, голубими і чорними перстенистими смугами на тілі, дуже ідовита, живе в півд. Азії.

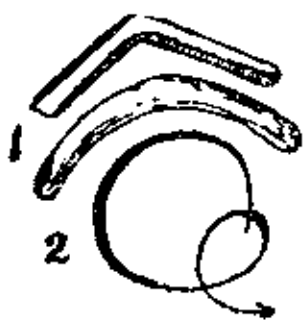

Бумеранг.

**Бунге**, російсько-німецька родина, з якої походить кілька рос.-нім. учених: 1) Александер, ботанік (1803-90), проф. унів. в Києві й Дорпаті, дослідник рістні Надволжя, Алтаю і Персії; 2) Густав, син Александра, фізіолог (1814-1920), проф. унів. в Базелі, дослідник фізіології людини, один з творців новітнього проти-алкогольного руху, опертого на наукових основах; 3) Микола, син Фрідріха, економіст і фінансист (1823-95), проф. київ. унів., опісля міністер фінансів, член рос. Академії Наук; 4) Фрідріх Георг, юрист, брат Александра (1802-97), дослідник історії права Ліфляндії і кодифікатор місцевого права.

**Бунд**, (нім.) союз.

**Бунд**, або „Загальний Жидівський Робітничий Союз у Литві, Польщі й Росії“, соц.-дем. жид. партія, заснована у Вільні 1897, 1906 злучилася на автономних правах з Рос. Соц.-Дем. Партією.

**Бунд** (*Der Bund*), швайц. демократичний щоденник у Берні, оснований 1849.

**Бунда**, (мадьяр.) довга опанча, теплий великий плащ до подорожі.

**Бунзен** Роберт, нім. хемік (1811-99), разом із Кірхгофом творець спектральної аналізи. Працював у різних ділянках фізики та хемії. Дав методу поміру густоти газів та зладив водяну помпу до розріджування повітря, статур, газовий пальник, кальориметр та фотометр.



Р. Бунзен.

**Бунзенів пальник**, пальник до світляного газу, для робітень; у ньому газ, що входить до пальника, мішається з повітрям та завдяки ліпшому окисненню дає сильну й гарячу, синю полумінь. Основу Б. п. використано при газовім освітленні та газових кухнях.

**Бунін** Іван, рос. новеліст і поет-лірик, почесний член рос. Академії Наук, \*1870. Багато переклав з чужих поетів: Льюїсфелло, Байрона, Теніссона.

**Буніч-Бабулінович** Михайло, хорв. поет, †1590; трагедія „Йокаста“, збірка „Любовні пісні“.

**Буніч Вучевіч** Іван з Дубровника, хорватський ліричний поет (1594-1658). Його сини Микола (†1678) і Саро (1633-1721) теж писали поезії.

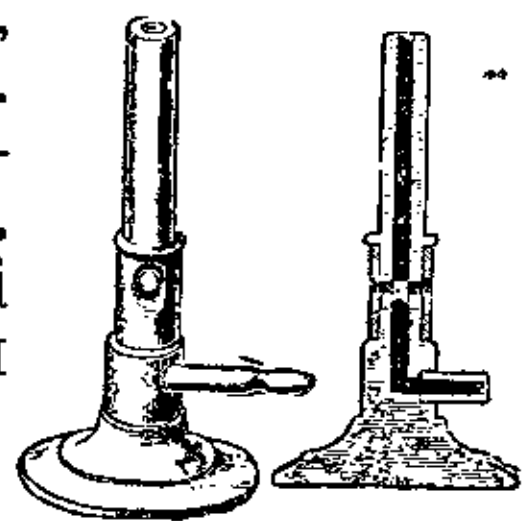

Пальник Бунзена.

**Бунт**, (нім.) в'язка, в'язанка.

**Бунт**, це по карному праву злочин, коли якесь число осіб ставляє насильний опір державній або автономній владі, чи поодиноким органам цих влад, щоби приневолювати їх до якогось вчинку, не допустити до виконання обов'язку, або взагалі заворушує публічний супокій.

**Бунчук**, держак, закінчений золотою кулею з кінським волоссям на кінці. Символ влади уживаний укр. козаками (гетьманами й запорозькими отаманами), донцями, поляками та турками. Бунчуків мав гетьман більше, булаву одну. Бунчуки несли перед гетьманом при його виїздах та виходах; їх прикріплювали перед гетьманським наметом. Бунчуки гетьмана мав у своїй опіці генеральний (гетьманський) бунчучий.



Бунчук.

**Бунчуковий товариш**, член почесного відділу при гетьмані на Україні в XVII і XVIII вв. (при бунчуку як символі гетьм. влади). Ця гідність (більше почесна) повстала за Івана Самійловича, який з членів старшинських родів бажав витворити своєрідну лицарську капітулу. В часі виправи охороняли вони особу гетьмана, в часі мира діставали принагідні поручення.

**Бунчучий** (бунчужний) генеральний, член генеральної старшини на Гетьманській Україні в XVII і XVIII вв.; його обов'язком було берегти символ гетьманської влади — бунчук, проводити в часі війни відділом козацької армії. В часі мира послуговувався ними гетьман у справах дипломатичних та судових. Гл. Генеральна старшина.

**Буняка Шолудивий**, гл. Боняк.

**Буняковський** Віктор, українець з Поділля, визначний математик (1804-89); „Лексикон чистої й прикладної математики“ й ін.

**Буонаротті**, гл. Мікелянджельо.

**Б(у)онвічіно** іль Моретто Алесандро, іт. маляр (1498-1554), замітний своїми великими напрестольними образами.

**Буонталенті делле Джірандоле** (*Buontalenti delle Girandole*) Бернардо, іт. маляр, різьбар та інженер (1536-1608), один з представників Відродження; докінчив палату Уффіціїв у Фльоренції, розпочату Васарієм.

**Бурандай**, татарський старшина, б. 1260 знищив Володимир на Волині, ходив походом на Польщу.

**Бурачинський** Осип, правник, \*1877, 1918 член Укр. Національної Ради від Буковини, 1919 Державний Секретар судівництва З. У. Н. Р.

**Бурачков** Платон, рос. археолог (1815-94), дослідник побережжя Чорного моря.

**Бурачок**, 1) Іван, один з перших укр. книжних графіків та ілюстраторів пореволюційної доби 1905-14; 2) Микола, сучасний маляр імпресіоніст, один з творців укр. краєвиду, професор київської Академії Мистецтв.



**Бурбакі** (Bourbaki) Шарль (1816-97), фр. генерал у війні 1870-71.

**Бурбон** (Bourbon), фр. династія, бічна лінія Капетингів, що походила від Людовика Святого, панували: у Франції 1589-1793 і 1814-30, в Сіцилії 1738-1860, в Пармі 1749-1859; бічна лінія Б. орлеанська у Франції 1830-48, в Іспанії досьогодні.

**Бурвіста**, творець могутньої держави даків і гетів, до якої належала також Закарп. Україна; знищив гр. колонію Ольбію над устям Дністра б. 67-50 до Хр. та робив часті випадки до рим. колоній за Дунаєм.

**Бургаве** (Boerhaave) Герман, голанд. лікар (1668-1738), проф. лейденського унів., уладив першу нім. клініку та упорядкував систематично недуги й ліки.

**Бургграф**, у Німеччині в середніх віках начальник твердині, а zarazом міський вїйт з правом судді й військового начальника. Уряд бургграфа дістався до Польщі та на укр. землі зі своєю первісною компетенцією вїйта з широкими правами. Б. був у місті представником власника міста (пана чи духовної влади) над слабкою міською самоуправою.

**Бург**, (нім.) замок.

**Бургас**, пристань Болгарії над Чорним морем. Вивіз хліборобських продуктів, 31.000 меш.

**Бургенлянд**, найбільше на схід висунена складова країна Австрії, належала до 1920 до Угорщини, прилучена до Австрії, крім міста Еденбургу, де плебісцит в 1921 випав на користь мадьярів. Ціла територія має 4.000 км<sup>2</sup> і 286.000 населення (80% німців). Рільнича країна без більших міст.

**Бургмістр**, гл. Бурмістер.

**Бургос** (Burgos), місто в півн. Іспанії, 32.000 меш.; старинний собор; завдяки вуглевому басейнові зачатки індустрії.

**Бургунд**, фр. червоне вино, від назви Бургундії.

**Бургунди**, схід.-герм. плем'я, що сиділо в останніх двох віках до Хр. над Одрою та Вислою й залишило по собі тілопальні ями-гробы.

**Бургундія**, фр. Бургонь (Bourgogne), колись держава, а від 1477 провінція в східній Франції; переходова країна між півн. і півд. Францією, має легке положення з Швейцарією (бургундська брама); урожайна (звісні вина), багато каналів, промисл.

**Бургундські вина**, витворювані в Бургундії, пр. червоні: Рішбур, Шамбертен; білі: Шаблі та ін.

**Бурда**, (фр.) суперечка, буча; (тур.) мутний напиток, гуща; святий плащ Магомета.

**Бурдальон** (Bourdalone) Люї, славний фр. проповідник (1632-1704).

**Бурдель** (Bourdelle) Еміль Антуан, фр. різьбар (1861-1929), учень Родена. У своїх різьбах виявляє Б. патос та могутнє почуття динаміки, руху, вольового напруження; з них важніші: бронзова постать Геракла, мармуровий фриз, рельєфи і фрески

для „Театру Елізейських Піль“, погруддя А. Франса і багатьох інших визначних людей.

**Бурейя**, ліва притока Амуру на Сибірі, 770 км. дов.

**Бурж** (Bourges) Елемір, фр. письмен. (1852-1925), автор „Сумерку богів“ та інших повістей.

**Бурж** (Bourges), місто в середній Франції, 46.000 меш.; металевий промисл; старинна готичка катедр.

**Бурже** (Bourget) Поль, фр. повістяр і критик, \*1852, автор психолог романів, католик традиціоналіст. напрям. Гол. твори: „Учень“, „Космополіс“, „Демон півдня“, літературні: „Нариси із сучасної психології“.

**Буржуа**, (фр.) горожанин середньої класи, міщанин; глумливо: буржуї.

**Буржуа** (Bourgeois) Леон, фр. політик, міністер і през. сенату (1851-1925); 1921-3 през. Союзу Народів; 1920 дістав нагороду Нобеля.

**Буржуазія**, (фр.) міщанство; посідаюча класа, що живе з капіталу, торгівлі й промислу, в протилежність до робітників, що працюють фізично.

**Бури**, нащадки голандських, а також німецьких і французьких (гугенотських) колоністів, що прибули до півд. Африки в XVII в. і заселяють тепер Оранію і Трансваль (900.000 меш.), нині осібний нарід. Слава про бурів пішла по світі в часі англ.-бурської війни 1899-1902, завдяки їх безпримірному героїству. На чолі їх героїського зриву стояли ген. Лука Маєр і Людовик Бота. Остаточо переможені згодилися на самоуправу своєї республіки Трансвалю в межах брит. імперії й згодом увійшли в склад Південно-африканського Союзу 1910.

**Бурій вугіль**, повстає через трупішіння дерев і торфу з 37%-75% чистого вугля; бурій, темнобурій, навіть чорний, часто має ростинову структуру, горить чадним полум'ям; великі поклади у шарах третішньої доби. Находиться головно у Німеччині й Чехословаччині. Світова продукція у 1922: Німеччина 118,2 міл. тон, Чехослов. 16,3, Угорщина 6,9, Югославія 4,0, Австрія 2,7, ЗДА 1,7, Канада 3,2, інші краї 5,9. Роди: простий густий вугіль, смолистий з лискучим проломом, земнистий вугіль, лігніт (бітумінове дерево), листястий (полірований) вугіль, багонний вугіль, схожий на торф, повстеватий. Ужив. до палення; через суху дистиляцію одержують з нього: мінеральні олії, парафіну, карболову кислоту, креозот і т. д.

**Бурій залізо́вець**, гл. Лімоніт.

**Бурідан** Жан, б. фр. схоластик, 1300-58, автор „Summa de dialectica“ і „Compendium Logicae“, а також недавно відкритих великої ваги праць з фізики. Йому приписують



П. Бурже.

відомий жарт про осла між двома копицями сіна, як доказ проти свободи волі („буріданів осел“).

**Буріан** Стефан, мадьяр. політик (1851-1922); двічі був авст.-угор. міністром скарбу, 1915-16 і 1918 мін. закорд. справ. Написав спомини „Три роки“, видані по смерті 1923.

**Бурка**, (перс.) широкий повстяний плащ без рукавів у кавказьких верховинців та інших прикаспійських народів.

**Буркгардт** (Burckhardt) Якоб, визначний нім. історик мистецтва (1818-97); „Культура ренесансу“, „Історія ренесансу в Італії“, „Чічероне“ (підручник для студювання пам'яток італійського мистецтва) й ін.

**Бурко** Іван, підполковник, помічник команданта Гарматної Бригади київських Січових Стрільців (СС), організатор артилерії СС.

**Буркун жовтий** (*Melilotus off.*), зелеста рослина з роду стручковатих, з дрібним жовтим пахучим цвітом; дає багато пожитку бджолам і вживається як лік проти запалення й опухів сугавів, також проти внутрішніх болів.

**Буркут**, вуглекисле мінеральне джерело; багато в Карпатах, пр. Буркут коло Жаб'я.

**Бурлеска**, (іт.) невибагливий комічний твір. Багато бурлескового елемента мають наші інтермедії, різдвяні вірші, Енеїда Котляревського.

**Бурляй** (Бурлюй, Бирляй), 1) козацький полковник, добув Синопу, поляг 1649 при облозі Збаража; 2) Кіндрат, козацький отаман 1638, посол до Москви 1653.

**Бурма**, гл. Бірма.

**Бурмет**, (перс.) жорстка бавовняна перська тканина.

**Бурмістер**, (нім.) начальник міста, посажник, городський голова. В середніх віках на Заході б. був ні від кого незалежний голова міської самоуправи, себто міської ради і магістрату. З нім. міським правом уряд і назва бурмістра перейшли до Польщі та поширилися по цілій Україні і перетривали до ХІХ в. Під Польщею у королівських містах владу бурмістра обмежував частинно староста, зате в містах панських та духовних значіння б. було невелике, бо його зверхником був іменованій паном вїйт або бургграф (гл. Вїйт, Бургграф); бурмістер стає там лише підручним вїйта та предсїдником міської ради. На гетьманській Україні владу бурмістра обмежував полковий або сотенний уряд.

**Бурнус**, у арабів широкий, довгий плащ без рукавів, з накриттям на голову.

**Бурова вода** (аqua Burowi), розчин глинового оцтану, дезинфекційний засіб на обклади на опухи; назва походить від лікаря Бурова (1809-74).

**Бурса**, (лат.) приміщення для учнів і студентів, удержуване звич. з добродійних жертв; бурси були вже відомі в середніх віках; найстарші бурси на Україні, при братській школі у Львові і при київській Ака-

демії, мали свій правильник, студентські уряди, свої звичаї; бідніші бурсаки утримувалися з милостині, уряджували різдвяний вертеп, великодні вистави й ін. Колишнє бурсацьке життя описали: В. Наріжний, М. Гоголь і А. Свидницький. Новіші бурси в Галичині від 1870-тих років, призначені для незасїбної молоді нижчих і середніх шкіл, мали велике значіння у вихованні молоді; гл. Українське шкільництво.



Бурсаки Київ-Могилянської Академії.

**Бурса**, також біржа, гл. Біржа.

**Бурсак**, учень, що живе в бурсі; давніше учень духовної школи.

**Буру**, один з голяндських островів Моллюкки, 9.600 км<sup>2</sup>, 15.000 меш.

**Бурундук** (*Tamias striatus*), сибірська видірка, яснобура, з темними й ясними смугами на плечах; в півн. Америці подібні до них чїпменки (*Tamias lysteri*), живуть більше на землі, як на деревах; цїняться за гарні шкірки.



Бурундук.

**Бурунчук**, у буковинських українців і в Румунії рід тонкого полотна.

**Бурцев** Володимир, рос. революціонер, \*1862; історик рос. революц. руху, видавець часопису „Былое“ й ін.; уславився викриттям таємниць царської охрани й провокаторів, особливо викриттям зради Азефа.

**Бурчало** (*Calliphora*), гл. Муха.

**Бурчимухи**, бурчимухуваті (*Oestridae*), родина мух, яких личинки живуть галасно у ссавців. Найгачніші: бурчимуха овеча, зносить яєчка в ніздрях овець, звідки личинки мандрують аж до чолових околиць черепа, спричинюючи прояви „мотилиці“; сюди належать також: дрік товарячий, гедз кїнський, воша бджоляна, плоскун кїнський, вовноїд овечий та ін.

**Бурш**, (нім.) студент вищої школи, член буршеншафту.

**Буршеншафт**, (нім.) товариство німецьких студентів вищих шкіл, засноване вперше 1815 в Єні, для плекання патріотизму, почуття народньої й особистої гідности й чести та добрих товариських звичаїв; ор-

ганізація швидко поширилася на всю Німеччину і мала великий вплив на виховання німецької інтелігенції; з часом витворились в б-тах особливі звичаї й обичаї, як: особлива ноша й відзнаки, особливі звичаї при засіданнях і товариських сходинах, двобої і т. ін., які заховуються досьогодні.

**Бурштин**, містечко рогатинського повіту, 5.520 меш.; укр. 11%, поль. 65%, жидів 21%.

**Бурштин**, (нім. Bernstein) янтар, (гр. електрон) копальна живиця копальних сосон, переважно третішньої доби; хемічний склад:  $C_{40}H_{64}O$ ; ясно-жовтавий або буравий аж до буро-чорної краски; сивий б. амбра, чорний б. гагат; легкий, крихкий і м'який, коли потерти, електризується; топиться при 300-330°, при чому відділюється з нього бурштиновий квас і бурштиновий олій та інші газові складники, що спричинюють приємний запах, а полишається тзв. колофонія. Находиться над берегами Балтійського моря, на Підкарпатті, б. Львова й Бурштина, Берестя й Києва. Вживається до прикрас (особл. чорний б. гагат), до виробу цигарничок і цибухів, ляку, відпадки йдуть на кадило. Для науки важний б. тим, що в ньому заховалося багато комах, цвітів і ростишних частин з третішньої доби.

**Буря**, гл. Вітер.

**Буряк** Гнат, гл. Вітовський Дмитро.

**Буряк звичайний** (*Beta vulgaris*), відома ростина з широким листям і грубим, м'ясистим корінем, задля якого його плекають. Ростина дворічна, з родини лободуватих, з непозірним цвітом, що нагадує базьку. Відміни: б. червоний до кухонного вжитку; б. жовтий до виробу цукру; б. білий до кормлення худоби. Листя подекуди вживають теж як ярину. Дикий б. над Середземним морем має звичайний тонкий корінь. Жовті буряки мають до 18% цукру і служать до виробу цукру, інші відміни мають менше як 10% цукру, зате багатші в білковинні складники і мінеральні соли, служать на поживу людям і для домашнього скоту. Цукрові буряки удаються на усіх майже укр. землях, головно на черноземах, які найкраще надаються під управу буряка. Першу цукроварню на Україні збудовано 1824. До війни було на укр. землях 192 цукроварні і 47 рафінерій цукру, а Україна належала до тих країв, що найбільше виробляли цукру.

**Буряти**, монгольське плем'я, заселює сучасну Бурято-Монгольську автономну Республіку в Рад. Союзі (колись Іркутська й Забайкальська губ.), б. 300.000 душ.

**Бурято-Монгольська Республіка**, автономна республіка Радянського Союзу в півд.-схід. Сибірі над Байкальським озером, 378.000 км<sup>2</sup>., 484.000 населення: бурятів, росіян і українців.

**Буслаєв** Федір, визначний рос. філолог (1818-97), фольклорист і історик мистецтва, автор „Історичної хрестоматії церк.-слов'янської й староруської мови“ й двох

збірників: „Исторические очерки русской нар. словесности и искусства“ та „Народная поэзия“.

**Бусоля**, (іт.) 1) прилад для визначення сторін світу, також магнетних румбів та азимутів і таким чином кутів між напрямками даного місця. Складається з кола, поділеного на 360° ступенів, або 32 часті, в осередку якого обертається вільно осаджена на шпилі магнетна стрілка. Для зорення по напрямках до бусолі прироблюють ще прозори. Вживається при

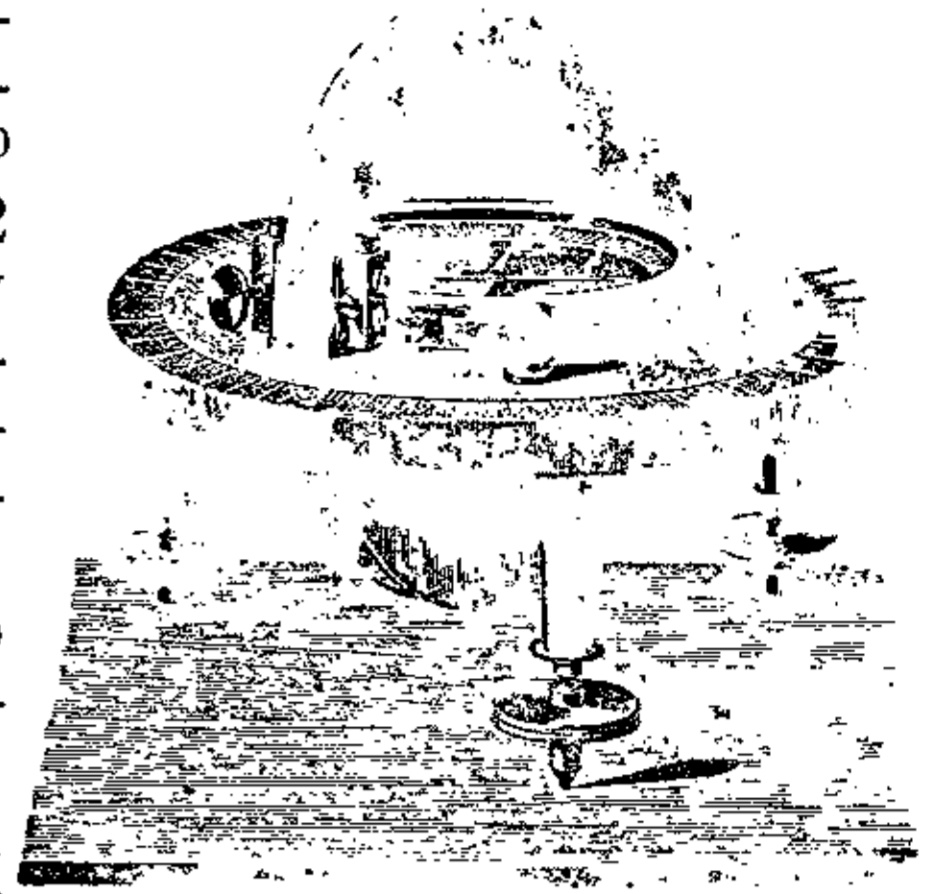

Бусоля.

топографічних дослідях, лісових вимірах, тощо; 2) Бусоля стичних або тангенсова, прилад до мірення натуги електричної струї. Основується на діланню колової електр. струї на магнетну стрілку.

**Бусольний вимір**, вимір місцевости бусолею для зладження пляну, причім відлеглости виміряється, залежно від потрібної докладности, кроками, далекоміром або вимірною стрічкою. Гол. методи: зачерками, обходом, полярною метою.

**Бусоні** Феручіо, іт. композитор (1866-1924), написав м. ім. оперу „Вибір дружини“, музику до опери „Турандот“, також „Нарис нової естетики музики“, що мала великий вплив на розвиток новочасної музики.

**Буссен'о** (Bousingault) Жан Батіст, фр. хемік (1802-87), один з творців новітньої рільничої хемії; гол. твори: „Рільнича економія“ (*Economie rurale*), „Рільництво, рільнича хемія і фізіологія“ (*Agronomie, chimie agricole et physiologie*).

**Буськ**, стародавній Бужськ (IX в.), містечко при впаді Полтви до Буга у кам'янецькому повіті. 6.150 меш., 1.400 українців, 3.220 поляків, 1530 жидів, добре оборонне ізза великих вод і болот і тому прозване галицькою Венецією.

**Бусько**, бузьок, гл. Черногуз.

**Бут**, у козацьких часах перекладчик, товмач.

**Бутс** (Booth) Вільям, англ. реліг. проповідник і філантроп (1829-1912), оснував 1871 тзв. армію спасення, в котрій присвоїв собі ім'я генерала. Тішився великою популярністю.



В. Бутс.

**Бутада**, (фр.) швидка, дотепна вигадка.

**Бутаков** Олексій, контрадмірал, провідник експедиції для досліду й опису Аральського моря 1849, в якій брав участь Т. Шевченко як рисівник, †1869.

**Бутан**, насичений вуглеводень складу  $C_4H_{10}$ , існує у двох відмінах у нафтовій ропі.

**Бутан**, теократична васальна держава під протекторатом В. Британії у східних Гімалаях; 46.000 км<sup>2</sup> пов., 350.000 меш.

**Бутафор**, (іт.) урядовець театру, що дбає про предмети, про які згадано в тексті п'єси (крім декорацій).

**Бутафорний**, (іт.) підробний, штучний, показний.

**Буташевич-Петрашевський** Михайло, гл. Петрашевський М.

**Бутенко**, 1) Борис, інженер шляхів, будівничий і управитель Кам'янецької залізниці; за гетьманату 1918 міністер шляхів, †1926 у Будапешті; 2) Іван (1852-91), оперовий співак, бас, член московської опери.

**Бутерброд**, (нім.) дослівно: хліб з маслом; закуска, складена з хліба, масла, сиру, шинки, тощо („канапка“).

**Бутинок**, добича здобута на татарах у XVI в.

**Бутирометр**, лакто-бутирометр, лактоскоп, галактоскоп (гр.), масломір, прилад до провірювання якості молока, також до визначування кількості товщу у молоці; гл. лакто-дензиметр і кремومتر.

**Бутіє Філікс** (Boothia Felix), півостров Півн. Америки, найбільше на північ висунений, має полярне підсоння і тому майже незаемканий. Тут знаходиться півн. магнетний бігун землі, який віднайшов Росс.

**Бутков Петро**, рос. учений, член рос. Академії Наук (1775-1857), дослідник старої укр. історії: „Оборона Несторового літопису“, „Про Слово о Полку Ігоря“, „Про Полян і Київ“ та ін.

**Бутл** (Bootle), пристань і передмістя Ліверпулу; 85.000 меш., корабельні варстати, ютовий і металевий промисл.

**Бутлер Вальтер**, ірландець, полковник під Валленштайном, причинився до його вбиття, †1634.

**Бутлеров Олександр**, знаменитий рос. хемік і громадський діяч (1828-86), проф. і академік, один із основників сучасної органічної хемії.

**Бутович** Микола, суч. укр. графік, \*1895.

**Бутон**, Бутонг (Butong, Boeton), голянд. остров на півд.-схід від острова Целебес, 4.226 км<sup>2</sup>.

**Бутоньєрка**, (фр.) дірка від гудзика при сурдуті, особл. при його комірі, куди звич. застромлюють квітку.

**Бутру́** (Boutroux) Еміль, сучасний фр. філософ, \*1845; після точної аналізи поодиноких наук боронить він конечности метафізики, яка, виказуючи глибше значіння життя, дійсню суть буття та причини явищ, виповнює ті порожні місця, що їх у нашому світогляді залишила наука.

**Бутурлинівка**, велике село на Вороніжчині, 28.000 меш., шкіряні фабрики.

**Бутурлін** Василь, царський посол, що

переговорював з Хмельницьким у Переяславі в справі прийняття України під московський протекторат 1654

**Буфало**, гл. Бёфало.

**Буфер**, (нім.) пружний механізм, що має ударну плиту й ослаблює силу ударів (між залізничними вагонами, тощо) при допомозі сталевих пружин, гумових та шкіряних кружків та ін.

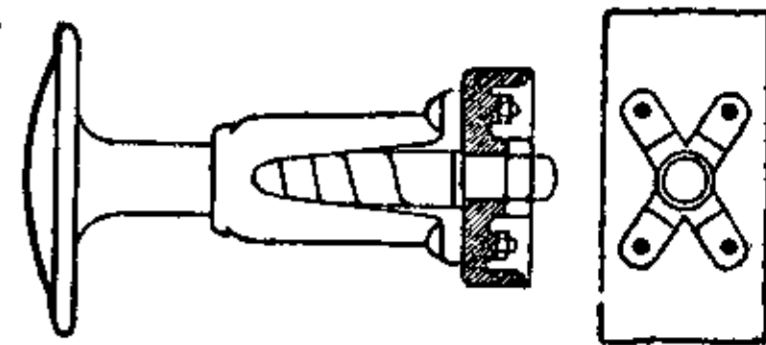

Буфер.

**Буфера**, (іт.) жарт.

**Буферний**, такий, що відноситься до буфера, або сповнює чинності буферу; буферна держава, мала держава між двома більшими, що має зменшити можливість війни між ними.

**Буфёт**, (фр.) стіл або кімната, де стоять закуски й напитки; шафа на начиння (креденс).

**Буфи**, (фр.) розширений рукав для прикраси, рукав із брижами.

**Буфо**, (іт.) співак в опері, що має комічну роль.

**Буфонада**, (фр.) комічна вистава; блазенська витівка.

**Бухара**, 1) колись ханство в Турані, в середній Азії, від 1868 залежить від Росії, тепер складова частина Радянського Узбекистану та Туркменії; мешканці магометанські таджики, узбеки, туркмени й ін.; 2) місто в Узбекистані, 46.000 меш., давніше великий осередок азійської торгівлі і магометанської культури, нині торговельне місто, бавовняні й шовкові вироби.

**Бухарін** Микола, визначний рос. комуніст, \*1888, теоретик марксизму. Праці: „Світове господарство й імперіялізм“, „Теорія історичного матеріалізму“, „Азбука комунізму“ та ін.

**Бухгальтер**, (нім.) книговодець.

**Бухгальтерія**, ведення рахункових книг, або наука про це, гл. Книговодство.

**Бухнер** Едуард, нім. хемік (1860-1917), відкрив зимазу; нагорода Нобеля 1907.

**Бухта**, (нім.) малий залив, затока; кадовб корабля; рід домашньої булочки.

**Бухтовець**, найбільший водопад у Карпатах, 16 м. вис.

**Буча**, залізн. стація на лінії Київ-Коростень над рікою Ірпень. Бої за опанування мосту над рікою Ірпень. В січні 1918 побідні бої Галицько-Буковинського Курія Січових Стрільців проти військ Мурашова.

**Бучач**, місто над Стрипою на гал. Поділлі. 7.520 меш., 20% українців, 30% поляків, 50% жидів; фабрика килимів і макат. Колись важне оборонне окраїнне місто. Манастир Василян (з 1712), що вів довго гімназію Повітове місто, жива торгівля, 1922 дуже цікаві розкопки з доби енеоліту. В повіті 4 міста й 82 села; 1.193 км<sup>2</sup> пов., 116.660 меш.: 58·3% укр., 35% поль., 13·7% жид.

**Бучинський** Мелітон, адвокат у Станиславові (1847-1903), гал. укр. громадський

діяч. Збирав етнограф. матеріяли, зносився з М. Драгомановим. „Переписку“ їх видало НТШ заходом М. Павлика.

**Бучинський-Ясколд** Олександр, автор поеми про другу Чигиринську війну 1678 р., що увійшла в Літопис Величка поруч усяких інших літературних творів.

**Бучкевич** Василь, укр. археолог (1860-1928), дослідник старовини Полтави й Полтавщини, співробітник полтавських часописів і „Київ. Старини“, де помістив багато описів міст, місцевостей, сіл і історичних пам'яток.

**Буш** (Busch) Вільгельм, нім. поет і маляр (1832-1908), автор цілої низки дуже популярних у Німеччині, ілюстрованих самим автором, віршованих веселих сатир: „Макс і Моріц“, „Панство Кнок“, „Побожна Олена“ та багатьох інших.

**Буша**, село на Поділлі б. Ямполя, колись укріплене місто. За Хмельниччини вславилося своєю героїською обороною від поляків; М. Старицький описав її в історичному оповіданні „Облога Буші“.

**Бушан** (Buschan) Георг, нім. визначний антрополог і етнограф, \*1863; твори: „Sitten der Völker“ (Звичаї народів), „Völkerkunde“ (Народознавство) й ін.

**Бушарда** (Bouchardat) Аполінер, фр. хемік (1806-56), член і представник мед. академії в Парижі, увів в уживання йодоформ, атропін і дигіталін, подав синтезу камфори.

**Буше** (Boucher) Франсуа, найтиповіший маляр фр. рококо (1703-70).

**Бушідо**, кодекс чести в Японії, збірка середньовічних правил, яких мусів придержуватися кожній самурай, тобто шляхтич. Головним обов'язком шляхти було почитання предків, вірність ленному панові (даймію) та оборона власної родової чести, а в разі неможливості її встерегти — „гаракірі“, тобто прилюдне самогубство.

**Бушмени**, старинна півд.-афр. раса, що визначається низьким ростом (1.40 м.), жовтою краскою шкіри й довгоголовістю.

**Бюджет**, (англ.) підрахунок прибутків і видатків публічних установ, зосібна державних, повітових, громадських і т. д. і взагалі правних осіб (товариств, кооператив і т. ін.). Звичайний б. обіймає періодичні прибутки та видатки, надзвичайний усі інші. Б. держави, самоврядування, є це плян господарювання — на означений час Плян цей має форму закону, ухваленого законодавчим тілом і урядово оповіщеного. Складається з двох частин: приходової і розходової. У приходовій перераховано всі можливі доходи (звичайно по міністерствам), у розходовій всі видатки. Бюджет може бути зіставлений „брутто“ або „нетто“; брутто тоді, коли у доходах показані всі можливі приходи, без відтягнення видатків (пр. доходи з копалень соли без відтягнення видатків, зв'язаних з веденням копалень); розходи „брутто“ є тоді, коли в бюджеті показано теж

можливі касові впливи при робленні видатків. У демократично-конституційних державах право ухвалювати або відкидати бюджет є найвищим правом народного представництва; відмовлення бюджету є заявою недовіря урядові і в нормальних відносинах тягне за собою уступлення уряду. При диктаторським ладі це основне право демократії або зовсім не існує, або зводиться до формальности. Бюджет громад гл. Самоврядування. Бюджетова господарка є вказана теж у всіх громадсько-суспільних установах (організаціях), також у кооперації. Бюджет кооперативного підприємства обіймає з одного боку передбачення мінімальних торгів і зв'язаних з тим доходів, з другого боку видатків; до висоти тих доходів належить достосувати видатки (зменшити їх, або збільшити, залежно від положення).

**Б'юкенен** (Buchanan), 1) Джемс, америк. діяч (1791-1868); 1857-61 през. ЗДА, 1846 добув Каліфорнію від Мехіка; 2) Джордж, англ. політик (1854-1924), під час світової війни амбасадор у Петербурзі.

**Бюльов** (Bülow) Гергард, нім. політик і дипломат, \*1849, 1900-09 нім. канцлер і прус. през. мін., 1914-15 посол у Римі.

**Бюрґер** (Bürger) Готфрід Август, нім. поет-романтик (1747-90). Баляди „Ленора“ й ін. в дусі народніх пісень.

**Бюрґі** (Bürgi, Burgius) Йост, швайц. математик (1552-1632), побіч Непера винайшов натуральні логаритми.

**Бюрета**, (фр. burette) шкляна рурка з поділкою, замкнена здолу закруткою, вживається до мірничо-хемічної аналізи течей і газів.

**Бюро**, (фр.) вл. грубе, вовняне сукно, яким накривано писарські або урядові столи; звідтіля: стіл до писання; кімната, де працюють писарі або урядовці; поміщення уряду; уряд; державна або приватна установа, яка полагоджує докладно означені справи, як: Міжнародне б. мір і ваг (гл. Міри), Міжнародне б. праці (гл. Праця), б. інформаційне (гл. Інформація), б. перекладів, правних порад, тощо.

**Бюрократ**, (фр.-гр.) урядовець, що полагоджує справи бездушно, по приписам, не беручи на увагу даних обставин і потреб дійсного життя; канцелярист; прихильник бюрократії.

**Бюрократична система**, такий устрій урядів, при якому керма спочиває в руках однієї особи. Протилежність до цього: колегіяльна система.

**Бюрократія**, 1) система правління в якій влада є в руках урядовців; 2) система правління „від зеленого столика“, канцелярськими методами без зв'язку з життям; 3) кляса урядовців; урядництво.

**Бюст**, (фр.) погруддя; в різьбі б. відо-

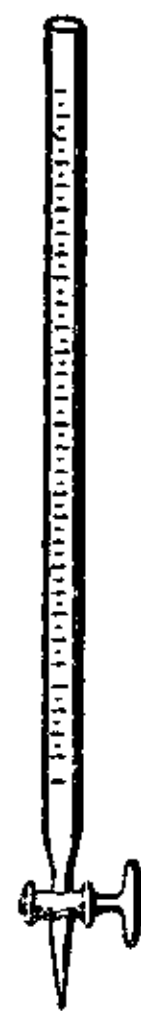

Бюрета.

мий щойно від Олександра В.; перед тим греки знали тільки герми; гл. Герм.

**Бюстгальтер**, (нім.) рід м'якого корсету, перев'язка під груди, підгрудник.

**Бюфон** (Buffon) Жорж Люї, знаменитий фр. природник (1707-88); у протилежність до строгого систематика Ліннея, Бюфон займається описом вигляду, будови й життя рослин і тварин, творець 36-томової „Історії природи“.

**Бюхер** (Bücher) Карл, нім. економіст, \*1847. Головні твори: „Повстання нар. господарства“ (вид. в укр. перекладі), „Праця і ритм“ та багато ін.

**Бюхнер** (Büchner), 1) Георгі, нім. драматург і політик (1813-37), автор трагедії „Смерть Дантона“; 2) Людвіг, нім. писем. (1824-99), один із найзавзятіших прихильників матеріалізму XIX в. Твори Б. „Сила і матерія“, „Бог і наука“ та „Дарвінізм і соціалізм“ були свого часу улюбленою лектурою захопленої вільнодумними ідеями молоді.



Ж. Л. Бюфон.

**Б'ючка**, кров'яна судина, яка відводить кров із серця до тканин.

**Бючлі** (Bütschli) Отто, нім. зоолог (1848-1919); дослідник нижчих тварин і будови білковини-плазми; твори: „Механізм і віталізм“. „Порівняна анатомія“ й ін.

**Бюшінг** (Büsching) Антон Фрідріх, нім. географ (1724-93), видавець важної для Східної Європи збірки „Magazin für neue Historie u. Geographie“ (25 томів).

**Бядуля** Зьмітрок, вл. Самуїл Плавнік, суч. білоруський письменник, жид. роду, \*1886, під ім'ям Б. пише білоруські оповідання, а під псевдонімом Ясакар — поезії.

**Бязь**, тяжка бавовняна тканина середньо-азійського походження; буває білена й фарбована.

**Бялосток**, воєвідське місто в Польщі, положене на дорозі Варшава-Вільно, 77.000 меш. Залізничний вузол, сильний ткацький промисл, фабрики машин, тютюну й інші, в котрих працює 6.000 робітників.

**Бялостоцьке воєвідство**, півн. польське воєвідство, має 32.750 км<sup>2</sup> і 1,310.000 меш.

**Б'янкіні** (Bianchini) Льодовіко, іт. економіст (1803-71).

**В**, цсл. „віди“, гр. „дігамма“, приголосівка, третя буква в кирилиці, відповідає букві v в англ., лат. і ром. мовах, букві w в нім. і польській мовах. В як V: у римлян = 5, в хемії ванад (vanad), у фізиці шкорість (velocitas), зміст (volumen) і вольт; v=vide (гляди) і verte (оберни); на біржі = змінний курс; на рецептах = vitrum (шкло). В як W: у географії Westen = Захід; на біржі: вексель; у хемії вольфрам; в електротехніці Watt.

**Вааге** (Waage) Петер, гл. Воге.

**Вааген** Густав, нім. історик мистецтва (1794-1868), гол. твори: „Мистецькі твори й мистці Німеччини“, „Мистецькі твори й мистці Англії й Парижа“, „Мистецькі скарби Англії“ й ін.

**Ваадт**, гл. Вод.

**Ваал**, Вил, Бааль, Бель, (семіт.) пан, властитель, володар, бог давніх поганських мешканців Ханаану; у моавитян Комос, у амонитян Молох. Виступає або як бог сонця й творець життя, або як руйнник життя і бог війни, як національний,



Ваал.

або як місцевий бог. Честь Ваалові віддавали дикими танцями і забавами та людськими жертвами.

**Вааса**, третій цар ізраїльський, основник другої династії.

**Вабанк**, (фр.) гра на цілий банк (ставку), гра на все, очайдушна гра.



Вавель.

**Вавель**, вапнякова гора в Кракові, на ній давній королівський замок з катедрою; у стіп гори „Смоча печера“; гл. Краків.

**Вавельберг** Гіполіт, поль. філантроп і сусп. діяч (1843-1901), заснував технічну школу, фундацію дешевих помешкань у Варшаві й літню колонію для дітей в Цехоцінку.

**Вавженецький** Маріян, поль. письменник, критик, археолог, етнограф, артист-малювальник і архітект, \*1863.

**Вавжиняк** (Wawżyniak) Пйотр, поль. священик і сусп. діяч (1849-1910), організатор багатьох економічних установ у Познаньщині; серед найтяжчого політ. гнету з боку німців гуртував польський народ під пруською займанщиною до спілкової й спільницької праці.

**Вавжінец** (Vavřinec) з Бжезової, чеський літописець з XV. в., автор „Kronik-i Svět-a“, латинської хроніки гуситських воєн (1414-22), а також переробленого з німецького опису подорожей „Cesty Jana Mandevilly“, що була одною з улюблених книжок середньовіччя.

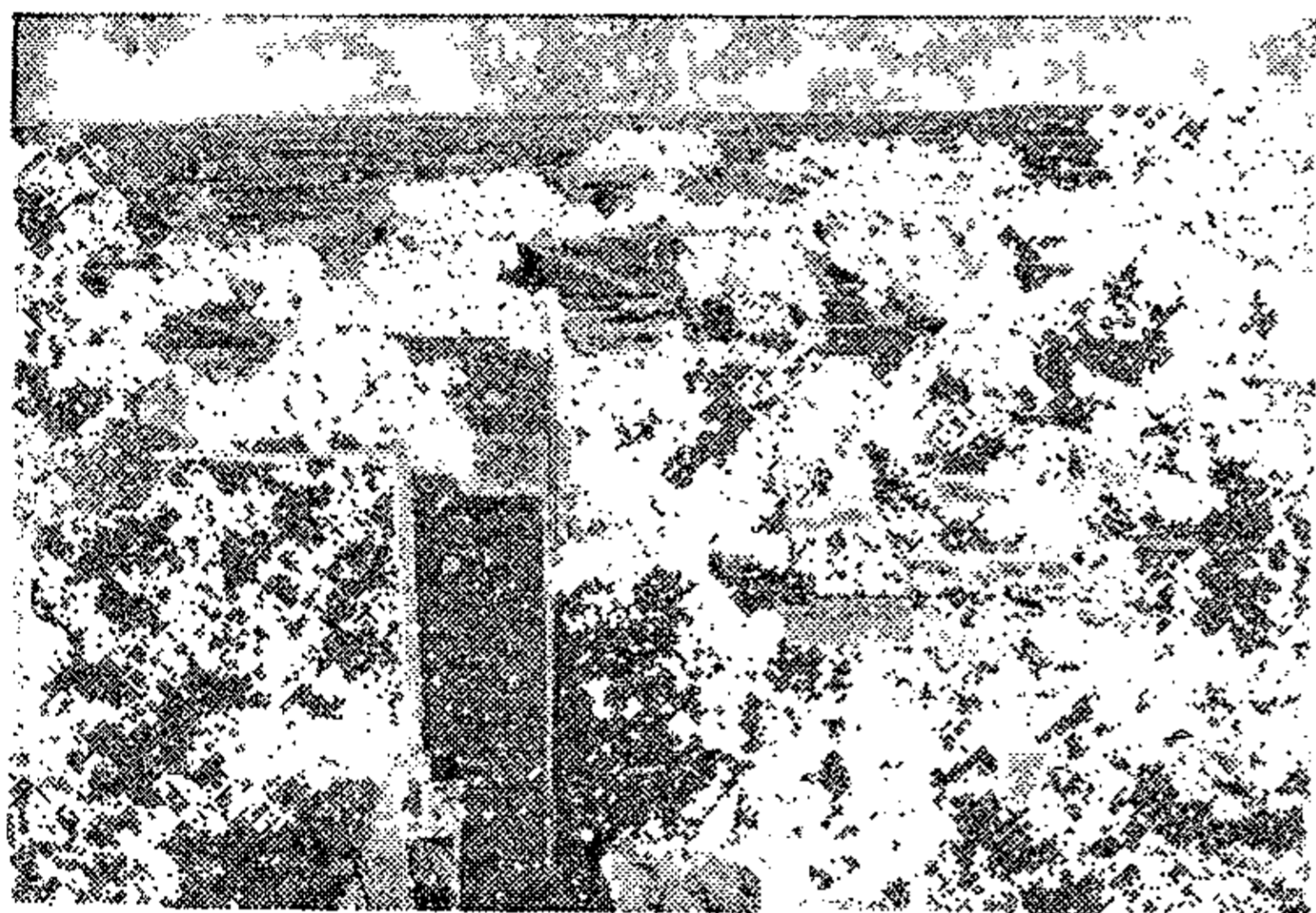

Вавилон: руїни Іштарських воріт.

**Вавилон**, Бабілю (божі ворота), стара столиця вавилонської держави від часів Гаммурабі, середовище культу Мардука; багато руїн. Між руїнами Вавилону відзначається передовсім руїна Бабіль, 40 м. вис., 180 м. дов. і руїна Біре Німруд. Одна з цих руїн є мабуть тією вавилонською вежею, про яку згадує Мойсей. Між віруваннями давньої вавилонської релігії заховався переказ про сотворення світу, який нагадує оповідання Мойсея. Вавилоном називає св. Письмо (Нового Завіту) також старий поганський Рим, а ми кожне велике місто, передовсім Париж. Вавилоном називали греки й єгипетське місто Пер-Гапі-не-Он (світська назва), або Гереохе (святе ім'я, значить „місце битви“) — замок коло Мемфісу. Тепер це старий Каїр.

**Вавилон**, Вавилонія, у жидів „країна халдеїв“; рівнина, положена в пичішній державі Ірак-Арабі, між ріками Ефрат і Тигр. Давніше був це край дуже урожайний і багатий. Тут процвітала культура й наука (будівництво, математика, астрономія). Найстаршими мешканцями краю й

творцями культури були сумеро-аккадійці, які винайшли клинозе письмо та оснували багато міст, з яких полишилися самі руїни, як пр. знане з історії Авраама місто Ур, Арку (біблійне Ерех), Бабілю (бібл. Вавилон), Аккуд і ін. Б. XXV. в. до Хр. зайняли Вавилонію семітські племена. Їх визначнішим володарем був цар Гаммурабі (б. 2100 до Хр.), мабуть той самий, якого Мойсей називає Амрафелем. Б. 1500 займають Вавилонію ассирійці. Культурними осередками їх держави були міста: Ассур, нині Калят-Шіргат, Нініва, Калях, нині Німруд і Хорсабад. Щойно 625 до Хр. здобуває Вавилонія свою незалежність. Основником цієї нової, ново-халдейської держави був Набополлярсар. Його син Навуходоносор (Небукад-незар) (604-560) побив юдейського царя Йоакима, зайняв Єрусалим і забрав багато жидів у неволю до Вавилонії. 538 зайняв Вавилонію перський цар Кир, а після чергового панування персів, македонців, селевкідів, партів, римлян, повперсів та арабів, 1638 по Хр. Вавилонія дісталася під панування турків. Від 1920 під протекторатом В. Британії.

**Вавилонська вежа**, 1) відома з біблійної історії велетенська, ступінчаста вежа, при будові якої прийшло до „помішання язиків“; її руїни заховалися досьогодні над Ефратом; 2) загалом складне непорозуміння, плутанина.

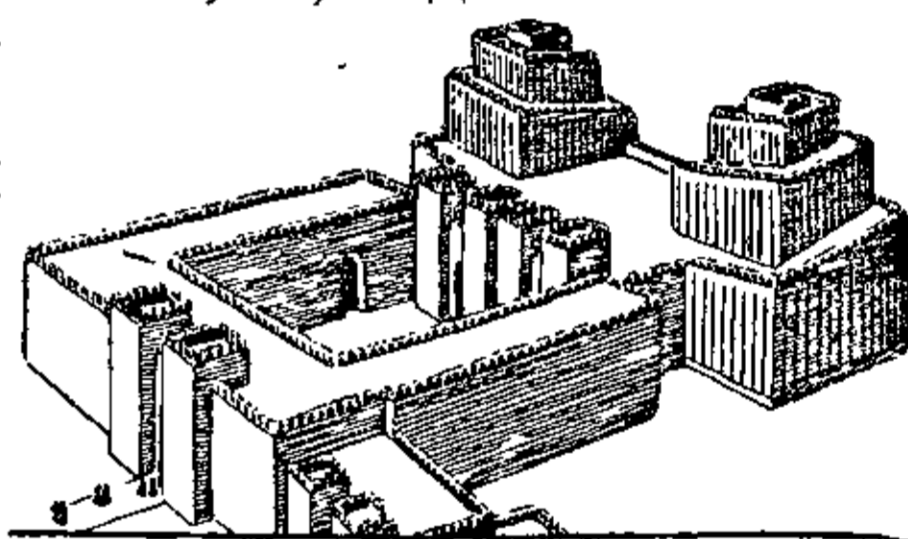

Вавил.-ассір. мистецтво: палата зі ступінчастими вежами.

**Вавилонська культура**, сягає 4. тисячоліття до Хр. і вже тоді була на високім ступені розвитку. З етнографічного боку Вавилон не виявляє собою одного типу: його найдавнішою людністю були сумерійці (шумери), зближені мовою й типом до урало-алтайських народів. В 3. тисячолітті займають Вавилон аморейці, після них касіти, а з кінцем 2. тисячоліття арамейці — самі семітські племена, які перебирали від своїх попередників місцеву культуру, між іншим клинозе письмо, стиль будівель і різьб та розвивали їх далі. Вавилоняни мали також високо розвинену релігію з астрологією й магією та народню літературу й мистецтво.

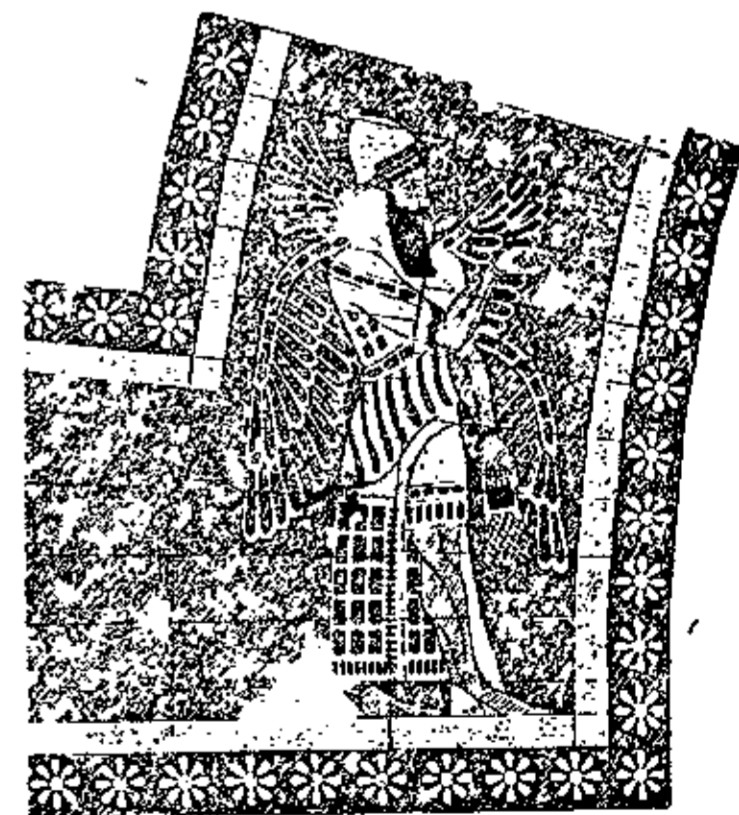

Вавил.-ассір. мистецтво: глазур. цегла.

**Вавилонська неволя**, неволя жидів у Вавилоні від 597 до 538 до Хр.; вавилонською неволею називають також час перебування пап у Авіньйоні (1309-77) і загалом усякий важкий політичний гніт.

Вавилонсько-ассірійське мистецтво, під оглядом монументальности й декорації наближується до мистецтва сусіднього Єгипту, але різниться від нього своєю технікою через уживання відмінного матеріялу.



Вавил.-ассір. мистецтво: мозаїка з паленої цегли.

Храми й палати Межиріччя, будовані з сушеної й паленої цегли, вражають своїми розмірами й грубістю мурів, здебільша викладаних мозаїкою з розмальованої й поливаної цегли або алябастровими плитами з плоскорізами репрезентаційних та баталістичних сцен.



Вав.-ас. мистецтво: голова старовавильонської статуї.

Характеристичні для вав.-ас. будівництва височенні ступінчасті вежі-піраміди та перші спроби склепінних конструкцій, які опісля етрурці й римляни довели до досконалости. Через нетривкість матеріялу, з пам'яток вавилонсько-ассірійського будівництва дійшли до нас тільки купи румовищ, в яких ледви вдалося означити обриси поземих плянів палат і святинь. Деяке більше збереглося з декоративного малярства, найбільше з різби, яка в своїй кінцевій добі розвитку (668-626) дійшла до виїмково високого ступеня декоративности й сили виразу.



Вавил.-ассір. мистецтво: порталъ.

Зображення боевих і мисливських сцен, а передовсім такі творчі досягнення, як „Вміраючий лев“ або „Зранена львиця“ (в Бритійському музеї), свідчать не тільки про недосажно високий декоративний змісл різбарів, про знання тваринної анатомії та чутку обсервацію руху, але й велике вичуття психології страждаючої тварини. В легенді й літературі закріплено величавість і розкіш вавилонсько-ассірійського мистецтва в переказах про „вавилонську вежу“, та про одно з сімох чудес світу, яким мали бути „висячі сади Семіраміди“ біля Вавилону.



Вавил.-ассір. мистецтво: рельєф.

Ваврік (Varichius) Вацлав, перекладач Лютерового катехізму на горішньо-лужиць-

ку мову, першої друкованої цією мовою книжки, 1597.

Ваг (Waag), ліва (татранська) притока Дунаю, 393 км. дов.

Вага: 1) Вагівниця, терези, прилад до означування тягару (ваги) тіла через порівнювання зі знаним тягаром. Рівнораменна в.: звичайна (купецька) й аналітична (хемічна й фізикальна). Змінною є довгота одного рамени у безміні (скоровазі), а оба рамена змінні у римській вазі. Столова в. має два рамена, що порушуються рівнобіжно лише вгору або в долину. Десяткова (децимальна) в. зложена з трьох підойм: од-

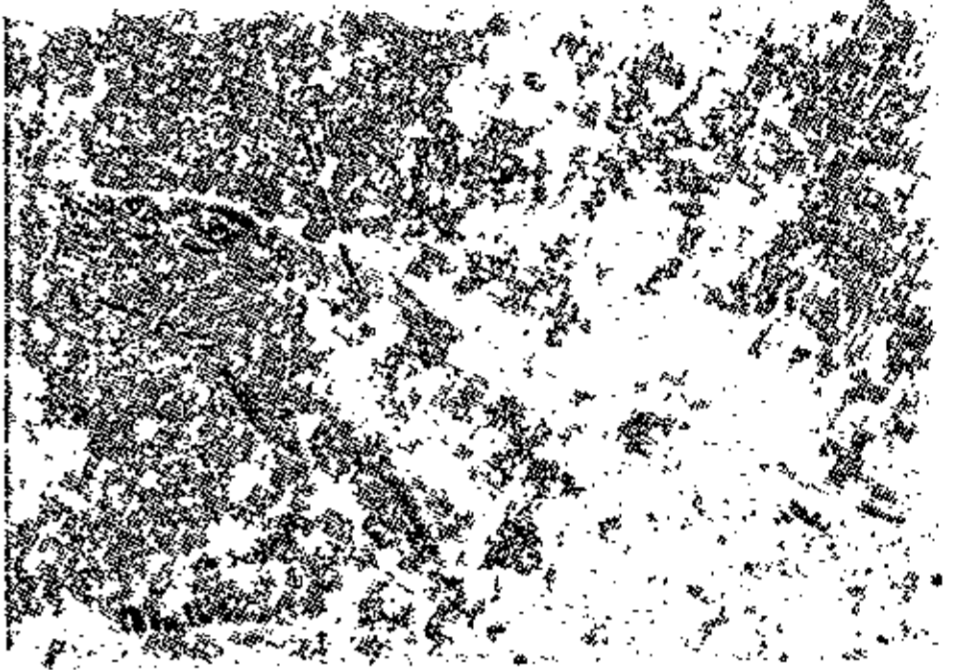

Вавил.-ассір. мистецтво: зранена львиця.

ної двораменної і двох однораменних; тягарець, положений на терезці, рівноважить з десяти разів більшим тягарем на помості. На центральній в. рівноважить тягарець на терезці 100 разів більший тягар на помості. Пружинна в.: тягар видовжує пружину на довготу, відчитану на поділці; рівне видовження відповідає рівним тягарам. Пружинною в. є також господарська в., але тут стискає тягар пружину і через те і правляє в рух вказівку. В. до важення листів є пружинною. Автоматична в., що сама наладовується та виладовується. Самописна в. друкує самочинно великість тягару на карточці. В. Мора-Вестфаля служить для визначення питомої ваги рідин; у них занурюється поплавець за допомогою тягарців, які відповідають означеним одиницям питомої ваги. В. Паскаля, прилад до перевірювання закону тиснення рідин (течей) на дно. Одно рамя цієї ваги закінчене металевією плиткою, що творить рухоме дно металевією оправі, в яку почерзі вкручуються посудини різного виду без дна. При рівній висоті стовпа течі у тих посудинах треба на терезки ваги класти однакові тягарці; отже тиснення рідин на дно залежить лише від висоти стовпа рідини, від величини дна та від роду рідини, а не від постаті посудини. В. скручень Кульомба, г.л. Закон Кульомба; 2) вага, тягар, тиснення тіла на позему підставу, на якій воно спочиває або сила, з якою тіло, завішене свобідно на нитці, тягне цю нитку. Цю вагу звемо також безоглядною або абсолютною; 3) вага властива, питомий тягар, вага одиниці об'єму тіла. Обчисляємо її таким чином, що ділимо вагу (тягар) цілого тіла, виражену в грамах, його об'ємом, вираженим у кубічних сантиметрах. Пр. властива вагазализа є 7.8 g/cm<sup>3</sup>. В зв'язку з властивою вагою є густота, 4)



в. мертва, в залізничних справах розуміють вагу самого залізничного возу. Відношення мертвої ваги до корисної, або його

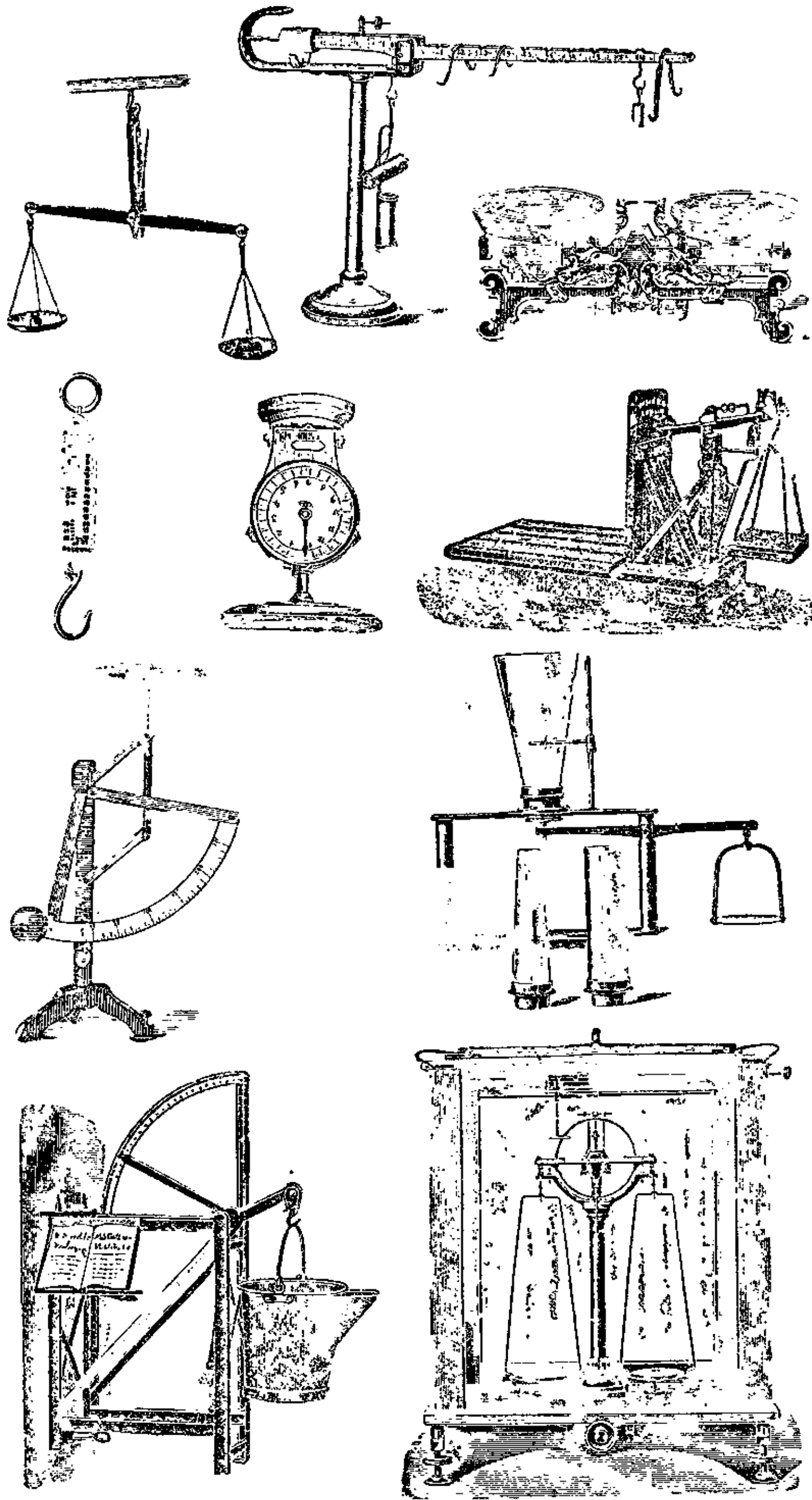

Ваги:

згори 1-ий ряд зліва: 1) в. рівнорам. купецька, 2) „Дрекера“, до означення питом. тягару, 3) столова. 2-ий ряд: 1) пружинова звич., 2) господарська, 3) десяткова. 3-ій ряд: 1) листова, 2) „Паскаля“ до міряння тиснення на дно. 4-ий ряд: 1) „Малера“ до пробного доення, 2) прецезійна аналітична.

під'ємної сили тим краще, чим більша під'ємна сила зал. возу; 5) вага при возі: підойма, важниця; 6) вага в законодавстві, гл. Міра; закон міри й ваги; 7) вага в астрономії: сьома громада зірок зоряного звіринця.

Вагабіти, Вехабіти, магометанська секта в середній Арабії, яка признає тільки первісні основи магомет. віри. Основником секти був Магомет ібн Абд-ель Вагаб (1693-1787). Секта набрала згодом політичного характеру, здобула султа-

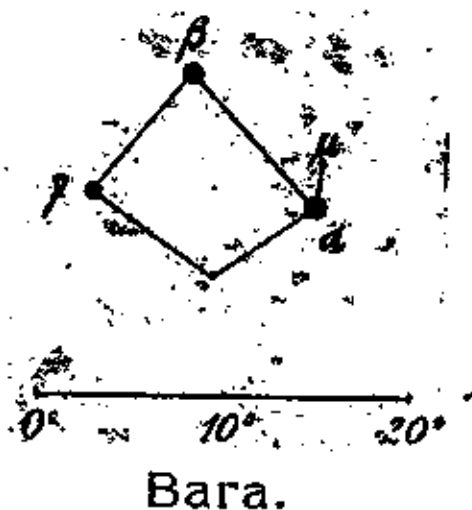

Вага.

нат Неджед і викликала заворушення в Арабії, здавлені при помочі єгипетського війська 1811-18.

Вагилевич Іван, видатний гал.-укр. діяч 1840 рр., філолог, етнограф, археолог (1811-66). Один із тзв. „Руської Трійці“, товариш М. Шашкевича й Я. Головацького. В 1846 висвятився на священника, але 1848 кинув церкву і на поручення „Руського Собору“ видавав часопис „Дневникъ Рускій“, опісля був кустосом у Заведенню Оссолінських, коректором, вкінці директором архіву міста Львова. Помер у нужді. Написав „Gramatyka języka małoruskiego w Galicyi“, „Latomis Nestora“, „Rozprawy o języku południowo-ruskim“, „Kronika południowej Rusi od r. 670-1741“, „Передговоръ къ народнымъ рускимъ пѣснямъ“ і багато ін.



Іван Вагилевич.

Вагітність (graviditas), стан жінки у часі між заплідненням і породом, що звичайно триває 40 тижнів (280 днів). У перших місяцях в. часто виступають різні недомогання: нудота, блювання, нехіль до їди, дивачні апетити, душевний розстрій. Щойно при першій в. розвиваються достаточні молочні залози, матка, повстають зміни в залозах внутрішнього ділання. Сама перерва місячування не є певним доказом вагітності. Впевнюють її щойно рухи плоду й вислук тонів серця плоду від 5. місяця (рентгенівська знімка). В перебігу в. побільшується матка від малої миси до підсерцевого долика. Правильно розвивається плід у матці, одначе може бути й позаматочна в., коли плід розвивається в трубці або в черевній ямці. Тоді конечна операція.

Вагітність у тварин, триває:

Рід тварин	днів від до	пересічно
коні . . . . .	330—419	340
осли . . . . .		365
рог. худоба . . . . .	240—321	285
вівці, кози . . . . .	146—159	154
безроги . . . . .	109—120	113
пси . . . . .	63—65	64
коти . . . . .	56—60	58
морська свинка . . . . .		60
крілики . . . . .		30

Вагання залежать від різних чинників, як раса, відживлювання, праця, рух тощо.

Вагранка, низька шахтова піч для перетоплювання чавунів.

Вагума, муринське плем'я в серед. Африці, між озером Вікторія і джерелами Нілу.

Ваґа (Vaga) Періно, вл. Буонакорсі, іт.

-малюар (1500-47), учень і приятель Рафаеля, малював м. ін. палату Дорія в Генуї.

**Вага**, 1) ріка у Вологодщині й Архангельщині, ліва притока Півн. Двіни, 530 км. дов.; 2) країна над тою рікою; у VI-IX вв. торгували там норманські вікінги з фінами, від XI в. стає новгородською посілістю; з кінцем XV в. дістається під владу Москви; 3) головне місто цієї країни, тепер Шенкурськ.

**Вагабунда**, (лат.) волоцюга, волокита.

**Ваганс**, (лат. *vagans*) „блукаючий“, також квінтус (лат. *quintus*), назва 5-го голосу в старих партитурах

**Ваганти**, (лат.) в середньовіччі 1) священники, які мали свячення, але не мали означених обов'язків у постійнім місці побуту й мандрували з місця на місце, шукаючи за відповідним заняттям (*clerici vagantes, vagi*), а також 2) мандрівні школярі, що здобували прожиток веселими піснями; вони ширили особливий рід ліричної поезії (*carmina burana*). Їх нагадують наші мандрівні дяки й школярі (спудеї).

**Вагаршапат**, місто в Вірменській РСР, основане в VI в. до Хр., столиця Вірменії в II в. по Хр.

**Ваґенер** Герман, нім. реакційний політик (1815-89), основник берлінського денника „*Neue Preussische Zeitung*“, відомого під назвою „*Kreuzzeitung*“, що мав великий вплив.

**Вагіна** (*vagina*), піхва, цівковатий провід до матиці.

**Вагінальний**, (лат.) піхвовий, приналежний до піхви.

**Ваґінізм**, (лат.) корч піхви.

**Ваґініт** (*vaginitis*), запалення піхви, звичайно наслідком гонореї.

**Ваґнер**, 1) Адольф Гайнріх Готліб, відомий нім. фінансист та економіст (1835-1917), один з видатних представників тзв. „соціально-етичної“ школи і тзв. „катедер-соціалістів“. Стояв разом з Шефле на чолі руху, званого „державним соціалізмом“, опісля прилучився до християнсько-соціальної (антисемітської) партії. Автор численних праць. Його „*Finanzwissenschaft*“ — найкращий підручник фінансової науки; враз із Шмоллером і Brentаном був основником „Т-ва для соціальної політики“ (*Verrein für Sozialpolitik*), що існує досьогодні й відбуває щорічно міжнародні з'їзди (з українців членом того т-ва є проф. О. Ейхельман); 2) Гайнріх Леопольд, нім. поет (1747-79), приятель Гете з молодих літ. Написав м. ін. трагедію „Убийница дитини“; 3) Герман, нім. географ, \*1840, автор найкращих геогр. підручників; 4) Зіґфрід, син Ріхарда й Козіми, \*1869, керманіч ваґнерівського театру в Байройті; написав опери: „Ловець ведмедів“, „Кобольд“, „Коваль з Ма-

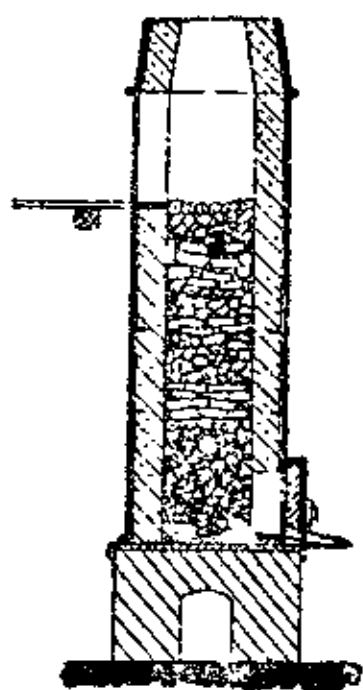

Вагранка.

рієнбурґу“ й ін.; 5) Йоган Петер, нім. фізик (1799-1879), винайшов переривач електр. струї, названий молотком Ваґнера, або неслухно молотком Неффа; 6) Козіма, жінка Ріхарда, донька Ліста і княжни Аґу (1837-1918), брала живу участь у заснуванні ваґнерівського театру в Байройті й по смерті чоловіка кермувала тим театром ураз із своїм сином Зіґфрідом; 7) Микола, рос. зоолог і письменник-белетрист (1829-1907), що писав свої повісті, казки й оповідання під псевдонімом „Кот-Мурлика“; 8) Моріц, нім. природник, географ і подорожник (1813-79), об'їхав 1842-45 побережжя Чорного моря й Кавказ і написав м. ін. 2-томову працю „Кавказ і країна козаків“; 9) Ріхард, найбільший нім. драматичний композитор XIX в. (1813-83). Перші опери В.: „Русалки“ (*Die Feen*), „Заборона любови“ (*Das Liebesverbot*) і „Ренці“ (*Rienzi*), писані ще в італійсько-французьким стилі „великої опери“. Щойно в операх: „Літаючий Голяндець“ (*Der fliegende Holländer*), „Танґайзер“ і „Льогенґрін“ являється В. ориґінальним новатором, що зриває з поділом дії на поодинокі часті (арії, ансамблі, хори, фінали, тощо), а підпорядковує музику драматичній акції, впроваджуючи провідні мотиви (*Leit-motive*), якими символізує головні особи й чинники драми. Свої ідеї обговорює В. у теоретичних працях: „Мистецький твір будучини“ (*D. Kunstwerk d. Zukunft*), „Опера й драма“ й остаточно переводить їх у муз. драмах: „Трістан та Ізольда“, „Мистці з Нюрнберґу“ (*Meistersinger von Nürnberg*), тетралогії „Перстень Нібелонґів“ (*Rheingold, Walküre, Siegfried, Götterdämmerung*) і „Парсіваль“. Крім музичних драм написав В. ще кілька симфонічних творів, як: „Фавстова симфонія“, „Зіґфрідова ідилія“, увертюри (*Rule Britannia, Polonia*), ораторійну кантату „Апостольська вечеря“ (*Liebesmahl d. Apostel*), та багато естетично-пропаґандових праць. Писав також лібретта до всіх своїх опер. Зразу недоцінюваний, В. швидко здобув собі гарячих прихильників, м. ін. баварського короля Людвика II., які дали йому змогу безжурно віддаватися творчій праці та збудувати у Байройті особливий театр для вистави його музичних драм; 10) Юлій, проф. зоології на політехніці в Києві, \*1865, відомий своїми науковими працями. Належав до партії народніх соціалістів. Весною 1918 став міністром праці в гетьманському уряді (кабінет Ф. Лизогуба).



Ріхард Ваґнер.

**Ваґнер-Яврег** (*Wagner-Jauregg*) Юлій, славний нім. невролог і психіатр, \*1857, проф. унів. у Відні.

**Ваґнеризм**, **ваґнеріанізм**, муз. напрям, що полягав у наслідуванні Р. Ваґнера.

**Ваґнерист**, (нім.) прихильник музики Ваґнера.

**Вагнерів молоток**, переривач електр. струї, складається з електромагнету, проти якого знаходиться залізний якір, злучений зі сталеву пружиною, її доторкає металеве вістря. Якщо електричну струю пустимо у звої електромагнету, то він стане магнетом, притягне якір, тим самим віддасть пружину від вістря, та спричинить перерву струї; через те електромагнет стратить магнетну силу, якір відскочить від нього, пружина знову зіткнеться з вістря і знову струя буде плисти і тд. Таким чином електр. струя самочинно то переривається, то замикається. Молотка В. уживають до індукційних приладів та до електр. дзвінків.



Вагнерів молоток.

**Вагон**, (англ.) віз, головно залізничий, трамваєвий, перевозовий.

**Вагонетка**, (англ.) малий залізничий віз до перевозу різних заліз. матеріалів.

**Вагон-лі**, (фр. wagon-lit) спальний залізничий віз.

**Вагонова вага**, вага, якої терези пристосовані для важення цілих залізничих возів. Є це великий поміст з укладеними рейками (шинами), на які подають вагони, що їх треба зважити. В. ваги уладжують на стаціях, або й таких вантажних місцях, звідкіля вивозять багато вантажу (фабрики, копальні).



Вагонетка.

**Ваграм**, оселя в Дол. Австрії на півн. сх. від Відня, 1809 побіда Наполеона над австрійцями.

**Вагри**, слов'янське плем'я, що жило в нинішнім схід. Гольштині.

**Вагус** (nervus vagus), блудний нерв, 10-та пара нервів, що виходить із середнього мізку; унервлює гортанку, легені й шлунок.

**Вадай** (Ouadaï), колись могутня муричська держава, від 1913 частина фр. Рівникової Африки. Гориста частина Судану, бідна в ріки, але багата в джерельну воду, врожайна, густо заселена муринами, що живуть великими оселями, б. 250.000 км<sup>2</sup> і б. 2 міл. меш., гол. місто Абешр.

**Ваддінгтон** Вільям Анрі, фр. політик і вчений археолог (1826-94), був кілька разів міністром, а вкінці амбасадором у Лондоні. Подорожував по М. Азії й Греції й описав ці подорожі.

**Вадемекум**, (лат.) необхідна річ, яку все носить з собою; інформаційна книжка, провідник.

**Вадим**, 1) легендарний ватажок новгородських повстанців проти влади Рурика в о-

бороні колишньої вольности, забитий Руриком разом із багатьма сторонниками; 2) заголовок історичної повісти Б. Лепкого.

**Ваді**, (араб.) безводні долинища на пустинях; у часі зливи ними спливають короткотривалі, але рвучкі струї води.

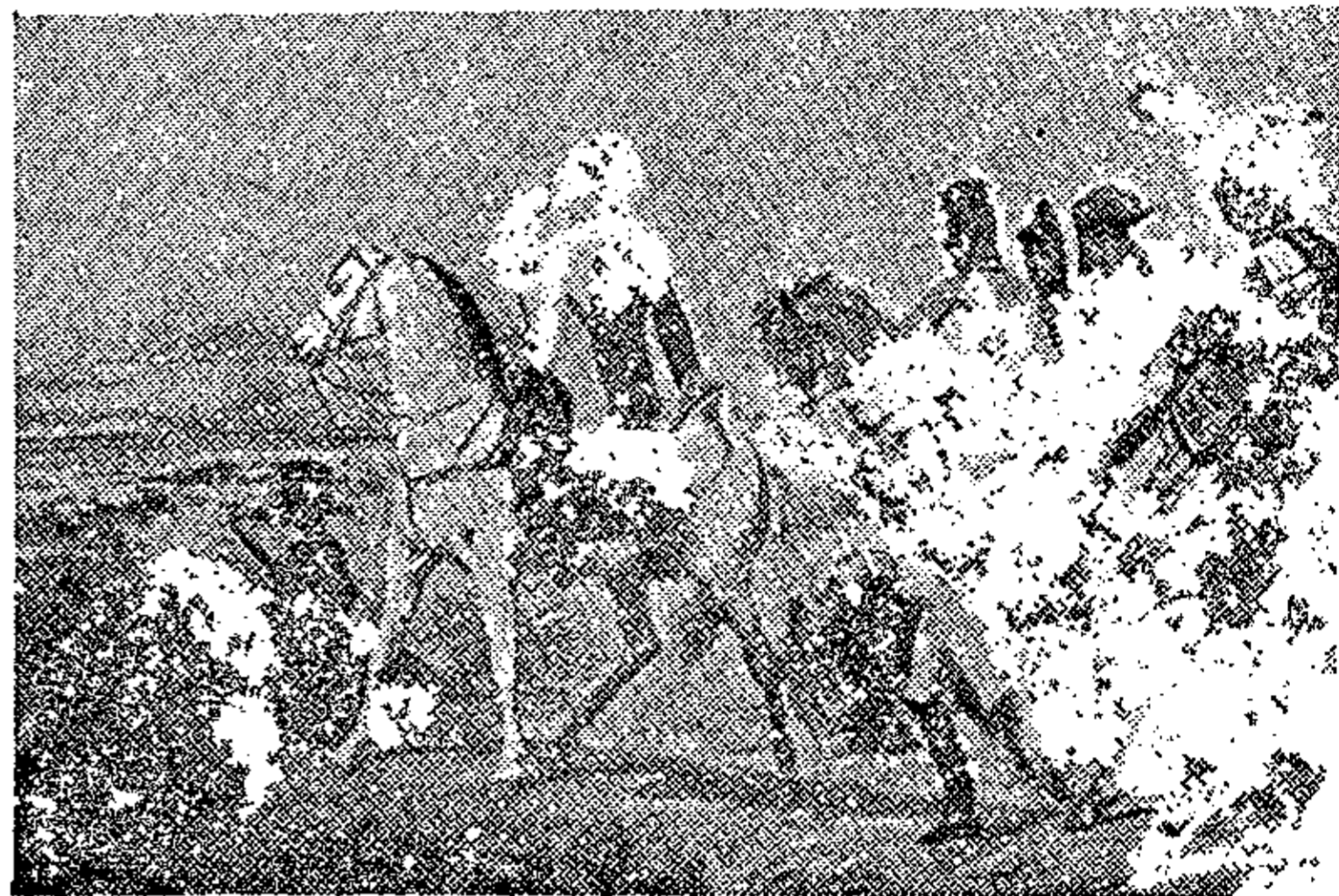

Наполеон у битві під Ваграмом.

**Ваді-Гальфа**, гол. місто англ.-єгипет. Судану, б. 2-го водопаду Нілу, 2.700 меш.

**Вадіум**, (лат. vadium) грошова записка додержання умови, особливо при ліцитації.

**Вадіанус** (вл. von Watt), лікар і бурмістер у Санкт-Галлені, швайцарський гуманіст (1484-1551), ширив реформацію.

**Вадовіце**, Вадовиці, повітове містечко в краківському воєвідстві, 6.900 меш., виріб меблів, паперу і мережок.

**Вадуц** (Vaduz) над Райном, головне місто князівства Ліхтенштайн, 1200 меш., ткацький промисл.

**Ваельрант** Губерт, нідерландський композитор і теоретик музики (1517-95). Хорові світські й духовні твори на 3, 4, 5 і 6 голосів.

**Ваєрштрас** (Weierstrass) Карл Теодор, видатний нім. математик (1816-87), проф. унів. в Берліні, член пруської Академії Наук; гл. Теорія функцій і Варіаційне числення.

**Важель**, вяржіль, дерев'яна частина млинового каменя.

**Важка**, прилад, яким ткач притримує шинки.

**Важка промисловість**, виробництво сирого й вальцьованого заліза та інших металів, добування вугілля, будівля машин, почасти й електротехнічна промисловість. В. промисловість України зосереджується в заглибинах: Донецькій і Криворізькій.

**Ваза** (Vaasa), пристань і корабельні верстати в Фінляндії, 24.000 меш.

**Ваза**, (лат.) 1) старогрецька посудина яйцеватого виду (амфора), з ніжкою й двома прямовисними вухами (1), яка стала з часом стрункіша й стратила під римським впливом ніжку (2), а вкінці загострилася сильно до низу (3). Служила до переховування вина та оливи й була долішньою частию закопувана в землю для задержання холоду; замикалася глиняною затичкою, а

набиралося з неї ложкою з довгим прямо-висним держаком (4); 2) мистецька, широка посудина на квіти, овочі, на всяку рідину, а також для прикраси.

**Ваза**, швед. королівський рід, 1523-1654 в Швеції, 1587-1668 панував у Польщі.

**Вазарі Джорджо**, італ. архітект, маляр і біограф мистців (1511-74), учень Андреа дель Сарто, наслідувач Мікеланджеля. Збудував м. ін. палату Уффіціїв у Фльоренції. Краще, ніж своїми картинами і будівлями, прислужився В. культурі книжкою: „Життя найвизначніших малярів, різьбарів і будівничих“ (Vite de' più eccellenti pittori, scultori ed architetti), яка є підвалиною наших відомостей про мистецтво італійського відродження та його творців.

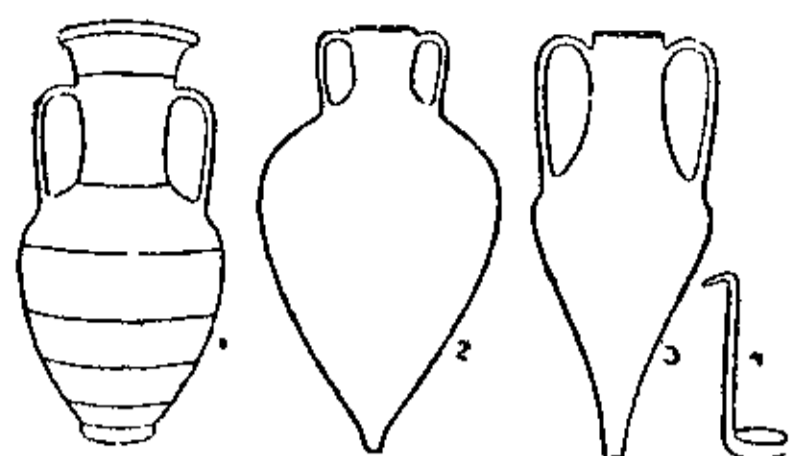

Вази: 1-3) розвиток форм в., 4) ложка.

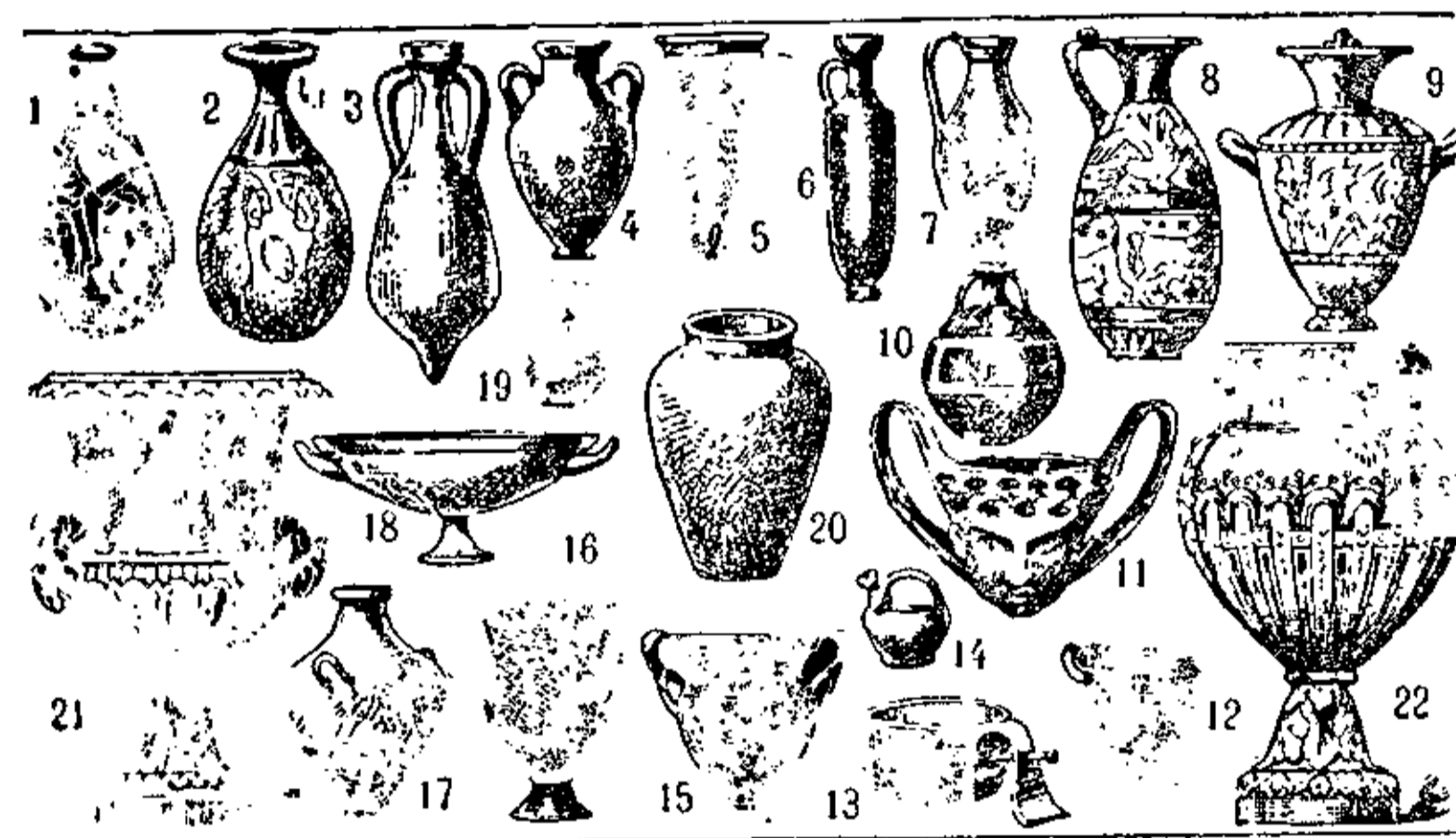

Вази: 1 і 2) єгипетські, 3) амфора, 4 до 15) старогрецькі, 16) кратер староримський, 17, 19 і 20) староримські, 21-22) сучасні вази.

**Вазгав**, гл. Воґези.

**Вазеліна**, добуток фракціонованої дистиляції нафтової ропи. Є це легкотопна жовтава річовина, схожа на товщ. Складається з вуглеводнів. На повітрі не висихає і не розкладається. Уживається до смарування металічних предметів і шкіри, до виробу мастей (звич. вибілена) і т. ін.

**Вазов Іван**, найвизначніший болгарський письмен. (1850-1921). Збірки поезій: „Прапор і гусли“, „Скарги Болгарії“, „Поля й гори“, „Звуки“ містять елеґійні жалі поневоленого народу та оспівують красу природи. „Легенди при царевстві“ з часів болгарського середньовіччя. Найбільше вславився, як повістяр, а зокрема як автор роману „Подъ игото“ (Під ярмом), переложеного на різні мови (на укр. переложив В. Щурат). Крім того „Нова Земля“ з перших часів відродженої болг. держави, „Казаларська цариця“, історичні романи: „Іван Александр“ і „Светослав Тертер“, також драми: „Борислав“ та ін.

**Вазоген** (vaselinum oxudatum), окиснена вазеліна, розпускає в собі лічнічі засоби, як: йод, йодоформ, ртуть, камфору, та облег-

шує їх проникання крізь шкіру, тому вживається до смаровил із згаданими ліками.

**Вазомоторні нерви** (nervi vasomotores), нерви, які управильнюють чинності кровних судин, розширюючи або звужуючи їх.

**Ваія**, (цсл.) пальмове листя.

**Вайблінґен** (Waiblingen), місто в Вюртемберґії, 7.400 меш., родинне гніздо Гогенштавфів, від чого їх прозвано „Вайблінґерами“, що італійці перекрутили на „Гібелліни“.

**Вайґінґер** (Vaihinger) Ганс, сучасний нім. філософ, \*1852, основник найповажнішого філософічного товариства ім. Канта (Kantgesellschaft), автор найбільше відомого коментаря до Кантової „Критики чистого розуму“, творець філософії фікцій, тзв. „філософії буцім-то“ (Philosophie des Als-Ob): для осягнення наміченої цілі вживаємо часто свідомо фалшивих зображень, передумов, тзв. фікцій, на яких спирається усе наше вище життя; гіпотеза старається віддати дійсність і надіється на підтвердження з боку конкретного життя, фікція свідомо відхиляється від дійсності, не може бути нею закріплена.

**Вайґанд** (Weigand) Густав, нім. лінґвіст, \*1860, проф. ляйпцігського університету, директор інституту для дослідів Румунії й півд.-східньої Європи, знавець румунської, альбанської й болгарської мови й діалектології, написав м. ін. працю про буковинські й басарабські говори („Die Dialekte der Bukowina u. Bessarabiens“).

**Вайґач**, (по самоїдському Хаюдея), острів на Льодовому океані при півн.-рос. побережжі, 3.700 км<sup>2</sup>, гористий, багато підбігунових звірят і риби.

**Вайґель** (Weigel) Валент, нім. містик-теософ (1533-88).

**Вайґерт** (Weigert) Карл, славний нім. патолого-анатом (1845-1904), проф. у Франкфурті над Майном.

**Вайда**, гл. Синильник красильний.

**Вайда**, у карпінських українців провідник колядників.

**Вайда** (Vajda) Янош, мадярський поет і письмен. (1827-97), романтик і песиміст.

**Вайдельоти, -тки**, у литовців-поган жерці й жриці, що берегли святого вогню й приносили жертви Перкунасові; жінкам в-кам не вільно було віддаватися під загрозою смерті на кострі.

**Вайден** (Weyden) Ван дер Рожер, нідерландський маляр (1400-64), учень Роберта Кампінса, наслідувач Яна ван Айка, мистець у представленню почувань зображуваних постатей. Кращі твори: „Страшний Суд“ у Боні, „Євангелист Лука“ в мюнхенській Пінакотеді, „Зняття з хреста“ в Ескуріялі, три складані вітварі в Берліні й „Положення до гробу“ у Фльоренції.

**Вайкунта**, (інд.) рай інд. бога Вішну.

**Вайлд** (Wilde) Оскар, англ. поет і критик-естет, мистець парадоксу (1856-1900). Уроджений лорд, вів княже марнотратне життя, засуджений на в'язницю за полове

збочення, помер у нужді в Парижі. Найцінніші його діалоги про мистецтво („Intentions“), казки („Щасливий князь“), з поезій „Баляда з в'язниці Рідінг“ і прозова сповідь блудного сина „De profundis“. Досі читають його повість „Портрет Дорієна Грея“, а його комедії грають з успіхом.

**Вайлева хвороба**, гостра інфекційна хвороба, описана в 1886 німецьким лікарем Вайлем; панує в багнистих околицях, перебігає з високою гарячкою, болями голови, опухом селезінки, жовтачкою й запаленням нирок, переважно у мужчин. Спричинник викритий 1915 Уленгуттом.

**Вайлен** (Weilen) Йозеф, нім. письмен. (1828-89), проф. у Відні, драматург і повістяр („Tristan“).

**Ваймар** (Weimar), гол. місто Тюрингії, 48.000 меш., важний культурний осередок Німеччини. Багато музеїв та архівів, м. ін. Гете, Шіллера та Ніцше, гроби Гете та Шіллера в княжій крипті, багато пам'ятників і наукових установ.

**Вайнгольд** (Weinhold) Карл, нім. германіст (1823-1901), знавець шлезької етнографії, автор багатьох праць з обсягу нім. культури й етнографії, пр. „Життя старинної Півночі“ (Altnordisches Leben), „Німецькі жінки середньовіччя“ (Die deutschen Frauen im Mittelalter).

**Вайнґарт** (Weingart) Мільош, чеський вчений, \*1890, проф. слов. порівняльного язикознавства на Карловім унів. в Празі.

**Вайнінґер** (Weininger) Отто, нім. письмен. (1880-1903), автор відомого протижіночого твору „Пол і характер“.

**Вайомінг** (Wyoming), півн.-зах. держава ЗДА, 255.000 км<sup>2</sup> і 195.000 меш., в Скалистих горах. Підсоння сухе, тому рільництво можливе виїмково при штучнім наводненні, зате поширений випас овець. В її границях славний Єлостон-парк. Гол. місто Шаєн.

**Вайпрехт** (Weurprecht) Карл, нім. дослідник підбігунових країв (1838-81), відкрив 1873 землю Франца Йозефа.

**Вайс** (Weiss), ім'я багатьох нім. учених і мистців: 1) Бернгардт, професор богослов'я, дослідник біблії (1827-1918); 2) Едмунд, австро-нім. астроном (1837-1917), дослідник метеорів; 3) Еміль Рудольф, графік-ілюстратор, \*1875; 4) Йоган Балтіст, історик (1820-99), автор 22-томової всевітньої історії; 5) Йозеф, професор богослов'я, дослідник біблії (1863-1914); 6) Йозеф Андреас, нім. маляр (1814-87), почесний член петерб. академії мистецтв. Гол. твори: „Ісааківський Собор“ і „Московський Кремль“; 7) Карл, нім. письмен. (1850-1901), популярні сценічні твори й повісті.

**Вайс** (Vajs) Йозеф, др. богослов'я й філософії, чеський слов'янознавець, дослідник глаголиці, проф. на Карловім унів. в Празі, \*1865.

**Вайсгавт** (Weisshaupt) Адам, нім. учений, основник ордену іллюмінатів (1748-1830).

**Вайсенгоф** Юзеф, поль. письменник, по-

ет і повістяр, \*1860. Сатиричний роман „Żywot i myśli Zygmunta Podfilipskiego“, „Soból i panna“, „Hetmani“ та ін.

**Вайсенфельс** (Weissenfels), нім. місто б. Мерзебурґу, 39.000 меш.; копальні бурого вугілля, фабрики машин, паперу та обув'я.

**Вайсешіка**, санскритська назва поширеної в Індії атомістичної філософії, якої творцем був інд. філософ Канада.

**Вайскірхнер** (Weiskirchner) Ріхард, нім.-австр. політик, \*1861, міністер торгівлі 1909-10, опісля посадник Відня й президент австр. національної ради.

**Вайсман** (Weismann) Август, нім. зоолог (1834-1914), завзятий оборонець дарвінізму, противник погляду спадковості набутих прикмет, бачив причину цієї спадковості у зародковій плазмі; гл. Спадковість.

**Вайт** (Wight), остров при півд. побережжі Англії, 378 км<sup>2</sup> пов. і 95.000 меш.; гарні краєвиди, морські купелі, королівський замок. Гол. місто Ньюпорт.

**Вайт** (Veit) Філіп, нім. історичний маляр (1793-1877), член римської колонії німецьких мистців, як Корнеліус, Шадов, Овербек.

**Вайтлінг** (Weitling) Вільгельм, нім. соціаліст, основник „Союзу Справедливих“ (1808-71); вірив, що зубожіння робітників повинно викликати революційний вибух, який змінить суспільний лад.

**Вайц** (Waitz), 1) Георг, нім. історик (1813-86), проф. унів. у Кілі, Гетінґені, Берліні; 1848 член франкфуртського парламенту; редактор „Monumenta Germaniae historica“. В праці „Deutsche Verfassungsgeschichte“ просліджує фєвдалізм, у переробленій праці Дальмана „Quellenkunde der deutschen Geschichte“ дає найосновніший твір про джерела історії середньовіччя; 2) Теодор, нім. антрополог і філософ (1821-64), разом із Бастіаном основник антропології й етнології, автор 6-томової праці „Anthropologie der Naturvölker“.

**Вайшья**, (санскр.) третя каста індусів-брагманів, що займається скотарством, хліборобством і ремеслами.

**Вакаматсу**, місто на яп. острові Гондо (Ніпон); виріб лякових товарів, 50.000 меш.

**Вакан**, ваканець, на Полтавщині — більший земельний наділ до 6 десятин.

**Вакано** Стефан, нім. письменник з мадьярсько-слов'янського роду, \*1881 у Відні. Натураліст. Його драму „День“ (Der Tag), де між ін. виступають наші селяни з Закарпаття, переклав Ів. Верхратський у Літ. Наук. Віснику 1901 під наг. „Перед світом“.

**Ваканс(ія)**, (лат., фр.) вільне, незайняте місце, становище, посада.

**Вакантний**, вільний, незайнятий.

**Вакар**, (рум. vacă = корова) у карпатських українців пастух від худоби; в а к а р к а, загорода для худоби.

**Вакат**, (лат.) вл. „бракує“, необсажене становище, вільне незадруковане місце в книжці.

**Вакації**, (лат.) довша відпустка на свята або влітку для відпочинку, для учнів або службовців; ферії.

**Вакаяма**, японська пристань на острові Гондо (Ніпон), 93.000 меш.; торгівля бавовною, ляковими виробами та овочами (мандаринками).

**Вакезова хвороба** (Vaquez), хоробливе, надмірне збільшення червоних тілець крові, проявляється сильним зачервоненням шкіри й слизних болон.

**Ваккай** (Vassai) Нікольо, іт. оперний композитор і проф. співу (1790-1848), автор 17 опер, 4 балетів, кантат, пісень, етюдів для науки сольоспіву й ін.

**Вакса**, (нім.) смаровило, мазь до обуви.

**Вакувати**, (лат.) бути опорожненим (місце, уряд, посада).

**Вакуоля** (vacuola), краплини чужої рідини посеред білковини живих рослинних і тваринних клітин. Вакуолі є відживні і видільничі. Відживні є краплинами травляного соку, виділеного білковою кругом поживи, яка дісталася до нутра клітини; після стравлення тієї поживи травляний сік враз із стравленою поживою розпускається в білковині клітини й в. зникає. Видільничі в. є краплинами непотрібних рідин, які витворилися в клітині наслідком травлення поживи й інших життєвих проявів; в міру нагромадження цих виділин в. збільшується й зближується до стінки клітини, а дійшовши до неї, непотрібна виділена рідина проходить крізь неї назверх; в міру того видільничав зменшується, а далі цілком зникає. У багатьох найнижчих тварин видільничі в-і утворюються й зникають ритмічно.

**Вакуум**, (лат.) порожнеча.

**Вакуф**, (тур.) у мусулманським праві державне або прилюдне майно; майно магамет. духовенства; його невільно продавати.

**Вакх**, або Бакх, гл. Діоніс.

**Вакханалії**, 1) гл. Бакханалії; 2) гуляня, п'ятіка, розпуста.

**Вакхічний**, (гр.) присвячений Вакхові, неприличний, розпусний, нестримно-веселий.

**Вакцина**, (фр.) давніше віспова щеплинка з корови, тепер загально щеплинка.

**Вакцинація**, щеплення.

**Вакшала**, права притока Бога.

**Вал**, валець, валок, (нім.) 1) господарський прилад до управи ріллі. Щодо вигляду є вали гладкі, перстeneві, зубчасті або кільчасті, Камбеля і кроскіль. Гладкі бувають дерев'яні, рідко коли камінні, звичайно з литого заліза. Перстeneві складаються з якогось числа залізних, гостро-карбованих перстенів, осаджених свобідно на вальці так, що при праці вони чистять себе взаємно. Перстeneві зубаті мають перстені з утинаними карбами в виді зубів так, що в роботі такий вал не лиш угнітає землю, але одночасно роздрібнює й спушує її, хоронючи цим пе-

ред надмірним пересушенням. Більші вали складаються звичайно з трьох частин. Вал кроскіль це перстeneвий вал, в якому перстені зложені на перемену, один гладко карбований, а другий зубчастий. Служить до кришення засохлих брил на ріллі. Зубатий або кільчастий може бути й з дерева, якщо наб'ємо в нього короткі залізні зуби, звичайно є залізний. Вал Камбеля зложений з залізних коліс з карбами на обводі, осадженими на рамі так, що ці колісця віддалені від себе на 10-15 см. Він утолочує землю в споді, лишаючи горішній шар пухким. Залежно від форми валів служать вони до різних цілей: 1) угнітають землю, роздрібнюють, вирівнюють. Часто валуються засіви, головно озимини, трави, тоді, коли ріллю напали дроваки, слимаки, гусільниці, миші, також для управління вогкості; 2) металева, рідше дерев'яна, обертова частина машин і фабричних устаткувань для передавання механічної роботи; 3) горішня частина плуга, також гряділь, стріла, до якої прикріплюється чересло; 4) поперечка при ступі, на яку вкладається клюпач; 5) груба пряжа для вироблення ряден, мішків, тощо; 6) земляний насип; велика морська хвиля; 7) складка сіна з покосів.

**Вал Траяна**, гл. Траянів вал.

**Вала**, рабиня Рахилі, третя жінка Якова, мати Дана й Нефталіма.

**Валаам**, по фінськи Валамо, славні красою острови на Ладозькому озері, колись володіння Валаамівського монастиря, заснованого новгородськими осадниками б. 1329.

**Валаам**, чародій і пророк; візваний мавитеським царем Валаком, щоби прокляв жидів, висказав месійне пророцтво.

**Валал**, в укр. колоніях у Югославії село (з мадьярського).

**Валах**, (нім.) кастратор; очищений кінь.

**Валахія**, гл. Волощина.

**Валашити**, позбавляти полових залоз, каструвати, зчищувати.

**Валдай**, повітове місто новгородської губ., колись новгородська митниця. Перед проведенням залізниць у Росії славився виробом фірманських дзвіночків.

**Валдайська височина**, гл. Волоцька височина.

**Валé** (Le Valais), нім. Валліс (Wallis), кантон півд. Швейцарії, 5.250 км<sup>2</sup> пов. і 130.000 меш., французів (70%) і німців (30%). Альпейська країна над гор. Роною; над рікою рілля, винниці, сади та городи; в горах пасовища та копальні олова, антрациту й заліза.

**Валевська** (Walewska) Цецилія, польськ. й суспільна діячка, \*1853; пише оповідання, критичні огляди й статті.

**Валевський-Колонна** Фльоріан Александр, фр. політ. діяч (1810-68), неправний син Наполеона Бонапарте й польки гр. Марії Валевської, предсідник паризького конгресу 1856 і міністер закордонних справ,

за Наполеона III предсідник законодатної палати.

**Валегоцулова**, містечко в Молд. Авт. Респ. б. Балти. 11.000 меш.

**Валенки**, у карпатських українців рід сукоонних штанів.

**Валенс**, рим. цісар 364-378, брат Валентиніяна, управляв сходом, поляг під Адріанополем у бою з зах. готами 378.

**Валенсія** (Valencia), 1) колишнє мавританське королівство в півд.-схід. Іспанії, 1253 здобуте арагонами; нині обіймає провінції Валенсію, Аліканте та Кастильйон, 13.420 км<sup>2</sup> і 1,760.000 меш.; 2) гол. місто В., пристань над Середземним морем; старий собор з XIII в., університет (від 1500), академія мистецтв, шовковий промисл, визначна торгівля вином і помаранчами, 265.000 меш.; 3) місто в Венесуелі, 37.000 меш., університет, торгівля бавовною.

**Валентинів день**, 14 лютого, в день католицького св. Валентина, в Англії й Шотландії молодь посилає собі листи й дарунки на знак приязні.

**Валентин** (Valentinus) Базіліус, знаменитий нім. альхімік XV в., автор численних творів з хемії.

**Валентин** з Александрії, славний гностик (б. 114-160); його наука була сумішкою платонізму й християнства.

**Валентині**, 1) Джованні; 2) П'єтро, іт. композитори XVII в.

**Валентиніян**, рим. цісарі: 1) В. I. Флавій 364-375, панував разом з братом Валенсом; походи на алеманів і квадів; 2) В. II. 375-392, син В. I., панував з братом Граціаном; 3) В. III., зах. рим. цісар 425-455.

**Валенція**, гл. Вартісність.

**Валера Дон Хуан** (Don Juan Valera y Alcalá-Galiano), знаменитий іспанський письменник і державний діяч (1827-1905), мистець кастильської прози, писав вірші, драми й повісті (Perita Jiménez, Doña Luz); переклав Гетового „Фавста“, видатний також як літературний критик-реаліст.

**Валера Імон** (Eamon de Valera), ірландський політик (\*1883), проводир ірландських сепаратистів, 1919-22 президент ірландської республіки.

**Валері** (Valéry) Поль, фр. поет-філософ і критик (\*1871), член франц. Академії. У своїй ніжній поезії єднає класицизм, парназізм і символізм.

**Валерій** (Valerius), назва одного римського роду. Славні: 1) Марк В. Месалла Корвін (Marcus V. Messalla Corvinus), (б. 64 до Хр. -13 по Хр.), визначний промовець і граматик, осередок гуртка поетів, до якого належали Тібул і Овідій; 2) Гай В.

Флакк (C. V. Flaccus), (б. 90 р. по Хр.), автор епосу „Argonautica“.

**Валеріян** Публій Ліціній, рим. цісар 253-260, †266 в перськ. полоні.

**Валеріяна**, гл. Овер'ян.

**Валеріані** Джузеппе, іт. маляр, декоратор-перспективіст, від 1742 працював у Росії. Учитель укр. маляря Левицького.

**Валеріянова кислота**, бальдріанова к., товщева кислота, яка знаходиться у деяких рослинах, пр. у корінню овер'яну, також у тілі тварин. Витворюється при гнитті білків та левцину і з нього є витворена в поті. Має немилий запах; кипить при +174°. Уживається в медицині.

**Валеріянові каплі**, настійка або відвар із коріння одоляну, вживається як засіб на успокоєння нервів і проти нервоболів.

**Валет**, (фр.) хлопець, нижник, або хвиль (-ка), назва фігури в картах; парубок, джура.

**Валець**, валок, (нім) гл. Циліндер і Вал.

**Валецький** Антоні, поль. зоолог (1815-97), дослідник звірні Польщі.

**Валі**, (араб.) намісник турецької провінції валаяту, з широкою адміністративною владою, крім військової та судейської. В. має при своїм боці провінційну раду (меджліс-і-ідаре), зложеною з кадія, муфтія, дефтердара (управителя фінансів) і мектубдзі (ген. секретаря). До ради входило також кілька визначних громадян. Цей титул мав спершу лише паша Єгипту, пізніше також ленники Порти: господарі молдавські та волоські й сербський князь.

**Валіде** (Valideh), турецька назва матері султана.

**Валідоль** (validol), сполука валеріянової кислоти й ментолю, успокоюючий засіб, гол. при нервних хворобах серця.

**Валіза**, (фр.) ручна подорожня скриня.

**Валіана**, мабуть Волиняни, слов'янське плем'я, що підбило інші племена й утворило велику державу, згадується в арабського письменника Масуді першої пол. X в.

**Валіснерія** (Valisneria spiralis), водна рослина з вузьким довгим листям, росте в стоячих і повільно пливучих водах, у нас над Чорним морем і скрізь у півд. Європі. Плекають її по акваріях, також у наукових робітнях, для розсліду її великих клітин.

**Валішевський** Казімеж, поль. історик, \*1849, написав багато іст. праць у французькій мові, присвячених гол. династії дому Романових і польсько-франц. відносинам.

**Валка**, за старих часів так звали низку чумацьких возів, що везли якийсь крам. По номенклатурі Українського Міністерства Шляхів 1918, валкою звать низку вагонів, що



Імон Валера.

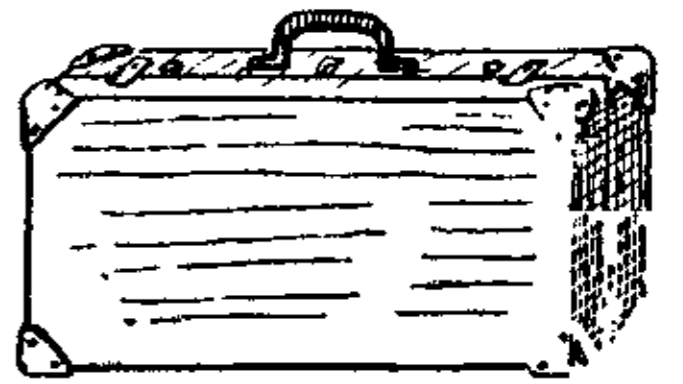

Валізи.

призначені для перевозу. Валки бувають особові (пасажирські, швидкі або звичайні), товарові, військові, тощо.

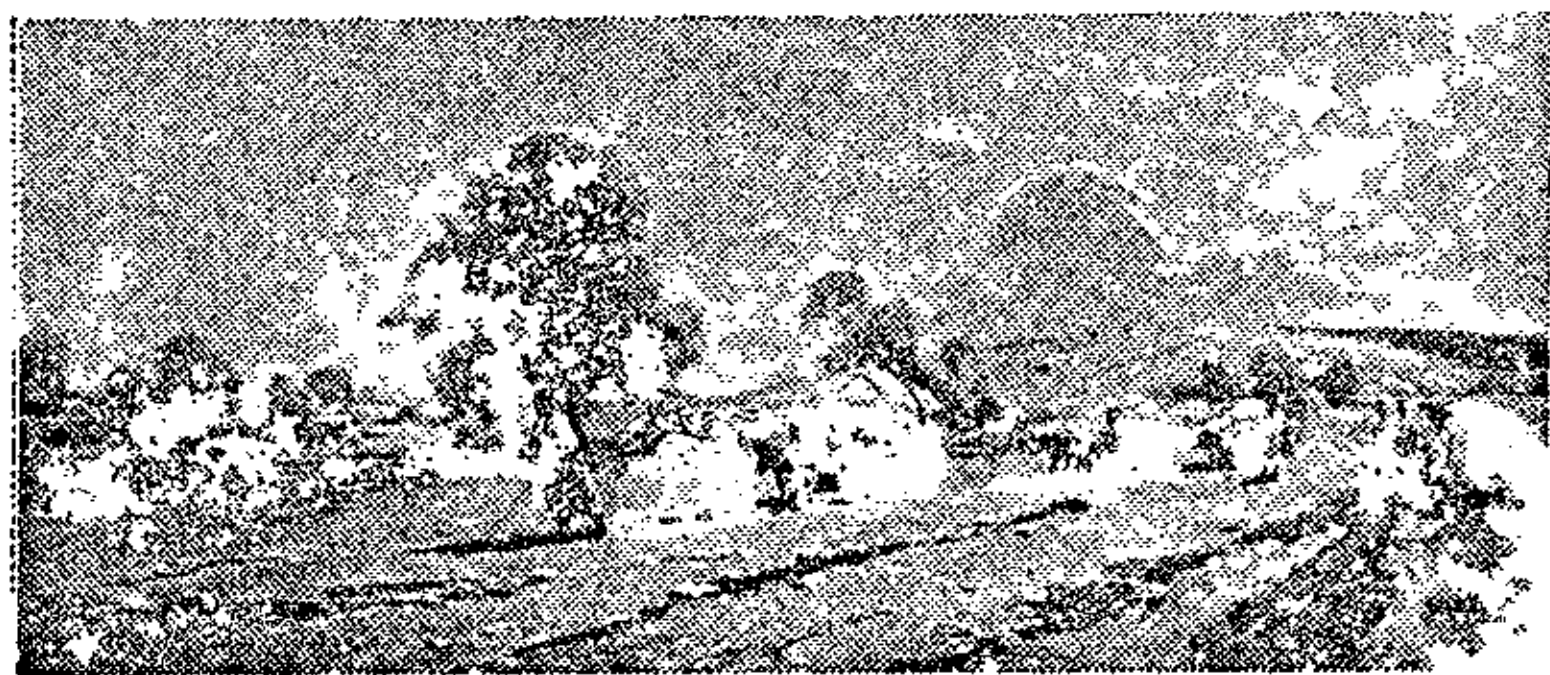

Чумацька валка.

**Валки**, місто над рікою Мжею, притокою Донця в Харківській окрузі, 8.460 меш. (94% українців), що займаються переважно садівництвом. В. основані 1645 і були козацьким сотенним містом.

**Валла** (della Valla) Льоренцо, звісний іт. гуманіст (1407-57), автор філософічних творів, оборонець свободної волі (індетермініст), писав історичні трактати, займався латинською лексикографією й стилістикою, перекладав класичних авторів.

**Валлах** (Wallach) Отто, нім. хемік, \*1847, проф. у Гетінгені; дослідник етеричних олійків і пахоців; праці про терпени; нагорода Нобеля 1910 за заслуги для розвитку хем. промислу.

**Валленрод** Конрад, великий майстер хрестоносців 1391-93, з походження франконець. Підняв ряд нещасливих виправ на Литву, що витворили навкруги його особи легенду, що він був литовцем та вступив до ордену, щоби довести його до руїни. В такім світлі представляє Валленрода Міцкевіч. Нині валленродизм — символ підступної та зрадливої боротьби з наїздником.

**Валленштайн**, вл. Вальдштайн (Wallenstein) Альбрехт, чеський шляхтич (1583-1634), австр. полководець у 30-літній війні, 1625 проти саксонського союзу, 1626 побідив Мансфельда під Дессав, 1627 зайняв Мекленбург, 1630 звільнений. 1632 побіджений Густавом Адольфом під Люценом; наслідком підозріння у зраді вбитий 1634. Герой відомої драми Шіллера.

**Валлєс** (Vallès) Жюль, фр. революціонер і письмен. (1832-85), член Комуни, основник часопису „Крик народу“ (Cri du Peuple). Повісті з життя робітників: „Гроші“, „Вулиця“, „Діти люду“, „Збунтований“.

**Валлійська або кимрська мова** належить до кельтського пня, перейшла три добі розвитку: 1) від IX до XI в. — старо-в. мова; 2) XI-XVI в. — середньо-в. мова; 3) від XVI в. до нашого часу — нова в. мова. Історія в. мови це історія її боротьби з англійською, що мало її не виперла. Занепасти в. мови не дали методисти-реформатори, що від

1730 почали проповідувати живою народньою мовою. В. мова ділиться на три наріччя: північне, південно-західне й півд.-східне. Об'єднує їх літературна в. мова.

**Валлійська література**, відома вже з VI в. (поезія бардів), а опісля, по довшій перерві, дійшли рукописні пам'ятки з XII в. („Закони Гоуеля Доброго“). З XIII в. маємо прегарну збірку легендарних оповідань під заг. „Мабіногіон“ та пам'ятки лицарської поезії, що оспівували патріотичні подвиги. В XIV в. цвіте поезія природи й любови, якої найкращим представником є Давід об Гуїлім — „валлійський Петрарка“. В XV в. відживає знову патріотична поезія під впливом повстання Оуена Глендура, котрого вона оспівує. В XVI в. появляється перша книжка, друкована валлійською мовою — азбука, а невдовзі й переклад св. Письма, спочатку Євангелія (1564), опісля й цілої біблії (1588). Це було видатною подією в в. літературі, яка велико заважила на її дальшій ході. Тепер появляються й наукові твори — граматики, словники, студії національної старини. У XVII в. славляться лірики Гув і Едуард Моруси, в XVIII прозаїк Еліс Він о Лясініс і поет Іоронві Оуен (1722-69), що пильно дбає про чистоту мови. В XIX в. під англійським впливом розвивається роман — побутовий і психологічний. Єдине, чим не може повеличатися в. л. це — драма. В ділянці краєзнавства XVIII і XIX вв. дали дуже цінні придбання (досліди про історію й археологію краю).

**Валлійці**, нащадки старого кельт. населення Англії, заселяють у числі майже 2 міль. Валлію (Велс) і мають власну стару літературу.

**Валлін** Йоган Оляф, архієпископ Упсали, шведський релігійний поет (1779-1839). Збірка псалмів, поема „Ангел Смерти“.

**Валліс** (Wallis), гл. Валє (Le Valais).

**Валлія**, гл. Велс.

**Валлон** (Wallon) Анрі Алесандр, фр. історик і політик (1812-1904), проф. у Сорбонні. „Історія рабства в класичній старині“ й ін. твори.

**Валлони**, Валлійці, частина людности Бельгії й сумежної часті Франції, б. 4 міль., французького походження з сильною кельтійською примішкою й слідами німецьких впливів. В. антропологічно зберегли прикмети кельтійської раси (круглоголовість, середній ріст, темне волосся). Мають власну народню літературу й виявляють еманципаційні змагання. (Гл. Бельгія).

**Валлот** (Walloth) Вільгельм, нім. поет-модерніст (поезії, повісті, драми), \*1856.

**Валочки ниркові**, циліндри н., гл. Ниркові валочки.

**Валпол** Роберт, англ. держ. діяч (1676-1745); провідник вігів, довголітній прем'єр.

**Валтазар**, 1) вавилонське ім'я пророка Даниїла; 2) ім'я останнього вавилонського царя; 3) син вавилонського царя Навухо-



доносора; 4) правдоподібне ім'я одного з трьох мудрців зі сходу, які прийшли поклонитися Ісусові Христові.

**Валуєв**, 1) Дмитро, рос. слов'янофіл (1820-45), начеркнув програму слов'янофільства у передмові до свого „Сборника историч. и статистич. свѣдѣній о Россіи и народах ей единовѣрных и единоплеменных“ (1845); 2) Петро, рос. політик (1814-90), міністер внутр. справ у 60-их роках, гнобитель укр. друкованого слова: видав (20. VII. 1863) тайний обіж-ник про заборону укр. книжок духовного змісту, підручників і популярних для народу, де сказано, що мовляв „нікакого малоросійського язика не било, нет і бить не может“.



Петро Валуєв.

**Валуїки**, місто над рікою Валуй на Вороніжчині, Рос. Р. С. Р., 6.175 меш. Торговля хлібом і скотом, основане 1529 як оборонний город.

**Валун**, (рос.) наметень, скала, принесена здалеку льодовцем, гл. Зашибанець.

**Валюа** (Valois), тепер департамент Уаз і Есн у серед. Франції, давнє князівство; князі Валюа були французькими королями від 1328 (Філіп VI.) до 1498 (Карло VIII.), а бічні галузи цього роду, Орлеан і Ангюлем, до 1589 (Генрик III.).

**Валюація**, (лат.) оцінка вартости або ціни якої речі, особливо урядова оцінка вартости різних родів монети в відношенні до монети даної країни.

**Валюта**, (іт. valuta = вартість) законне управління грошової господарки в державі. Підставою цього є грошова одиниця, пр. на Україні зразу „гривня“, тепер „карбованець“, в Англії „фунт штерлінгів“, в Польщі „злотий“ і т. п. Тією грошовою одиницею може бути, або означена кількість шляхотного металю, пр. золота, тоді є „металева валюта“, або тільки паперовий знак, тоді є „паперова валюта“. При металевій валюті є все в обігу й паперові знаки, „банкноти“, але вони кожної хвили є вимінні на дзвінку монету, в державних банках. Металева валюта буває або однородна, „монометалічна“, пр. тільки золота, або тільки срібна, або двородна, „біметалічна“, себто: золота і срібна. При біметалізмі держава устійнює відношення вартости золота й срібла та в тому відношенні пускає в обіг монети з одного й другого металю. З європейських держав мають цю номінально подвійну (біметалічну) валюту держави т. зв. латинської монетарної унії, себто Франція, Бельгія, Італія, Еспанія й Греція, в дійсності срібних монет уже не б'ють 50 літ. Однометалічну, золоту, мають усі інші держави Європи й Америка. Однородної срібної в. держаться ще: Китай, Сіям, Персія, Мароко, Абесінія. Хоча майже всі держави правно спирають свою грошову

одиницю на золоті, то в дійсності тепер (1930) вимінною на золото є тільки валюта ЗДА — доляр. Згідно з тзв. стабілізаційним законом з 1927 в Польщі має відповідати 1 кг. чистого золота 5.924.44 злотим поль. (Гл. також: Паритет і Монета). Для щоденного життя значіння валюти в тому, що є примус приймати належні суми в тих грошових знаках, які є заведені в даній державі. Під назвою „валюта“ розуміють також заграничні грошові знаки, як предмет банкової й біржевої торгівлі. Курс цих валют звичайно стоїть у тісному зв'язку з курсом заграничних торговельних векслів, тзв. девіз. (Гл. Девіза). Наслідком господарських або політичних відносин наступають зміни в вимірі вартости грошових знаків якоїбудь країни. Це уможливає повстання тзв. валютного ринку; цей ринок складається з чотирьох частин: 1) властивий ринок валют та девіз, на якому торгують векслями, чеками та телеграфічними наказами виплати за кордон; 2) торгівля банкнотами чужих країн; 3) торгівля купонами (купно й продаж закордонних вартісних паперів); 4) торгівля монетами. Оцінку валют потують щоденно на біржах. Через світову війну та її наслідки валюта окремих країн, яка до 1914 назагал трималася твердо, була, особливо в переможених країнах, тяжко ушкоджена. Скріплення валюти (стабілізація в.) є тепер одним з головних клопотів кожної державної влади. У векселевому обороті в. називається вартість, яку одержує виставець вексля за цей вексель. В а л ю т о в і п а п е р и, — вартісні папери, виставлені в закордонній валюті, яких курс через те підлягає змінам.

**Валюша**, валюшня, ступник, ступа, місце, де вибивають сукно; гл. Сукиовальня.

**Валя**, знаменитий середньовічний діяч, кривняк Карла Вел., полководець, а опісля абат, піддержував Льотаря проти його батька Людовика, †835.

**Валянки**, (рос.) повстяники, снігівці.

**Валянс** (Valence), над Роною, місто в півд.-схід. Франції, 31.000 меш.; споживчий промисл, торгівля оливою й овочами.

**Валянсьєн** (Valenciennes), місто в півн.-зах. Франції, 40.000 меш., академія мистецтв, галерія образів, копальні вугілля; колись славне виробом гарних мережок.

**Валяфрід**, прозваний за зизоокість Страбеном, поет і письменник IX в. (б. 808-49).

**Вальвазор** (Valvasor) Ян Вайкарт, словінський письменник-патріот (1641-93), автор праці про географію, історію й культуру словінців п. з. „Ehre des Herzogthums Krain“.

**Вальгалла**, 1) у сканд. мітології місце пробування впастих у бою героїв, які живуть тут від опікою Одіна, серед постійних пирів та боїв. Вибранці зуться Айнгеріями; 2) Величава будівля, присвячена славі германської історії та прикрашена погруддями славних нім. діячів, збудована

б. Регенсбургу будівничим Кленце (Leo Klenze).

**Вальгій Руф** (Gaius Valgius Rufus), римський поет, консул 12 до Хр., приятель Горация, який присвятив йому оду. Твори В. дійшли до нас лише в уривках.

**Вальд**, місто б. Дюсельдорфу, 28.000 меш., залізний промисл.

**Вальдаєр-Гарц** (Waldeyer - Hartz) Вільгельм, нім. анатом і гістолог (1836-1921).

**Вальдгорн**, (нім.) назва бляшаного (круглого), дутого інструменту: 1) натурального (без вентилів), різних строїв; 2) із вентилями основного строю F, об'єму F—f<sub>2</sub>.

**Валь-де-Грас** (Val-de-Grâce), монастир в Парижі, збудований б. 1650 королевою Анною Австрійською; від В. Революції військовий шпиталь і школа; гарна церков заховалася досьгодні.

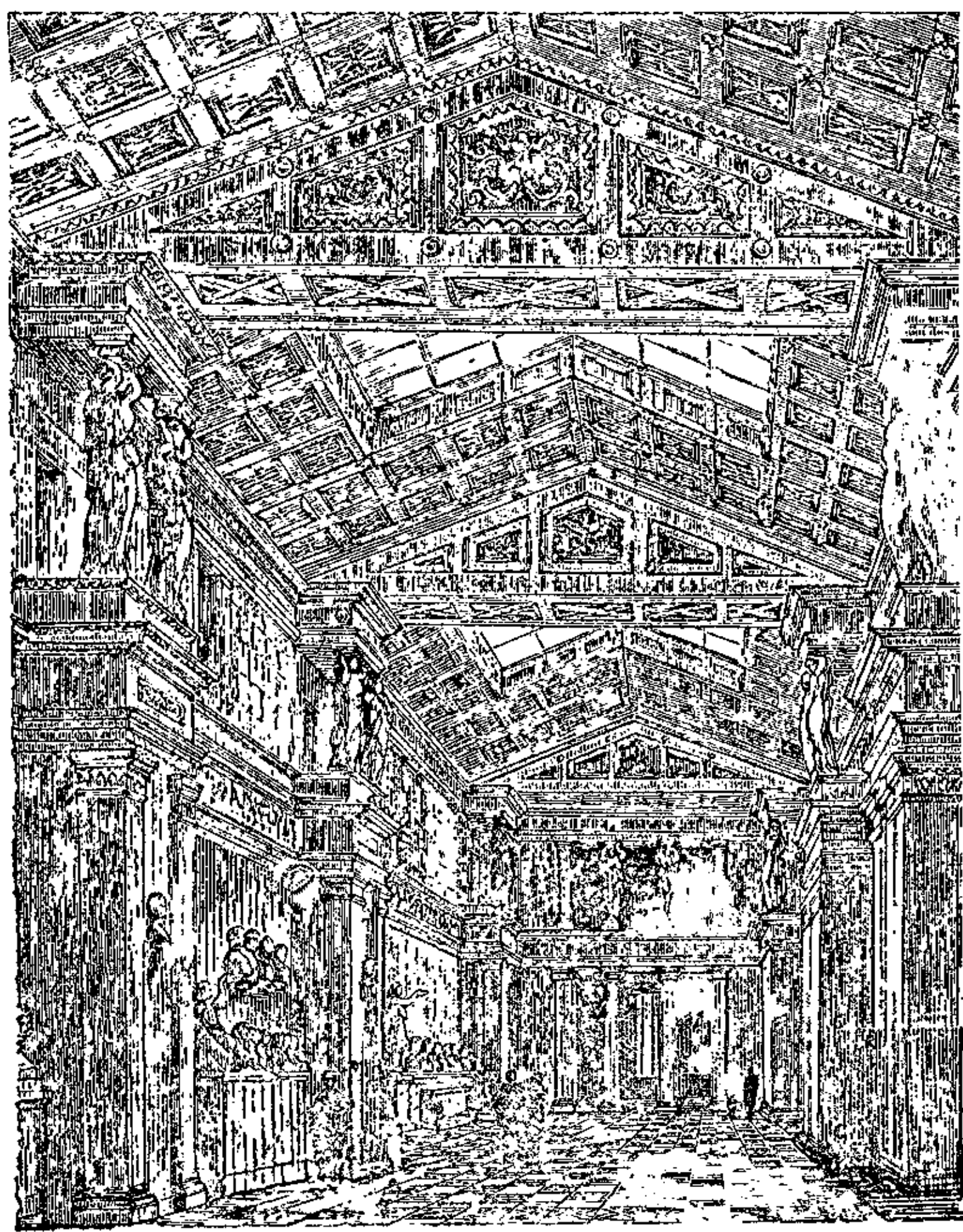

Вальгалла будівничого Кленце.

**Вальдек** (Waldeck), держава середньої Німеччини, а від 1929 частина пруської провінції Гессен-Нассау, 1.055 км<sup>2</sup> і 60.000 меш.; горбовина хліборобська країна.

**Вальдек-Руссо** (Waldeck-Rousseau) П'єр Марі, фр. політик (1846-1904), славний адвокат, кількаразовий міністер, вкінці президент міністрів.

**Вальдемар**, ім'я королів Данії: 1) В. I. Єсликий 1157-82, боротьба зі слов'янськими вендами, світлі часи Данії; 2) В. II. 1202-41, війни з Німеччиною; 3) В. III. 1326-30; 4) В. IV. Атгердаг 1340-75, вів боротьбу з Ганзою, відступив Естонию нім. орденів.

**Вальдемарас** Августин, лит. політик і

дипломат, \*1883, б. проф. унів. в Пермі, один із творців незалежної Литви, дворазовий прем'єр і керманіч лит. заграничної політики. Приятель самостійної України.

**Вальден Павло**, відомий рос. хемік, член Академії Наук, \*1863.

**Вальденбург**, місто на долішнім Шлезьку в Судетах, 45.000 меш., копальні вугілля, шкляний промисл.

**Вальденси**, середньовічні єретики, що змагали до повороту до первісного християнства. Основником цієї єресі, поширеної головню в півд. Франції і Італії, був багатий ліонський купець Вальдец (Valdez), 1176.

**Вальд(ен)штайн** (Wald(en)stein), нім. шляхетська родина в Чехії, з якої походив Валленштайн.

**Вальдерзе** (Waldersee) Альфред граф пруський генерал (1832-1904), вожд експедиції европ. великодержав проти Китаю 1900.

**Вальдес** (Valdés) Хуан, еспанський письменник, видатний стиліст, †1541.

**Вальдец**, 1) Жуан, іт. реформатор (б. 1500-44); його „110 божеських розважань“ були перекладені на різні мови; 2) Петро, основник єресі Вальденсів у XII в.

**Вальдземюллер** (Waldseemüller) Мартін, нім. гуманіст і географ (1475-1522), видав 1507 карту, що на ній вперше названо Нова Світ Америкою в честь Америго Веспуччі, а опісля першу велику морську карту, (1516) й першу друковану карту Європи.

**Вальдівія** (Valdivia), промислове місто та пристань в півд. Чілі, столиця краю тої ж назви, 31.000 меш.

**Вальдіс** Буркард, нім. байкар („Esopus“) (б. 1490-1556).

**Вальдмюллер** (Waldmüller) Фердинанд Георг, нім. маляр (1793-1865), якого побутові картини з анекдотично-новелістичною за-краскою мали великий успіх у міщанських кругах Відня 30-их і 40-их років.

**Вальдшнеп**, (нім. і моск.) гл. Баранчик-крехкун і Слуква.

**Валькер** (Walcker) Карл, нім. економіст та державознавець (1839-1909); доцент у Дорпаті, Харкові 1869-70, Ляйпцігу; автор численних праць з ділянки національної економії та теорії політики.

**Валькірії**, у скандинавській мітології бо-йовничі доньки Одіна, що помагають героям під час боїв, роздають жереби почесної смерті, заводять душі поляглих до Вальгаллі і там гостять вибранців медом і любов'ю.

**Вальниці**, важні, різної форми, часті машин і фабричних устатковань, в котрих лежать і здебільша обертаються вали й осі.

**Вальо** (Vallot) Жозеф, фр. астроном та географ (1842-1916), дослідник гори Мон-Блян.

**Вальозін**, штучна роговина з очерету, напоєного кавчуком, заступає китовину, тзв. „фішбін“.

**Вальона**, вл. Авльона, пристань в Альбанії над Адрійським морем, 6.500 меш., управа й вивіз фіг та оливок.

**Вальонея**, гарбниковий матеріал з ча-

шок жолудів вічнозеленого дуба (*Quercus aegylops*), що росте головним чином у Малій Азії. Вживається для чинення шкір і для чорного барвлення шовку.

**Вальор**, (лат.) цінності, значіння; вартісний папір.

**Вальоризація**, (фр. валёр, valeur = вартість) устійнення вартості: 1) довгів і зобов'язань, коли вони були зятягнені в іншій валюті, ніж обов'язує; 2) товарів, себто штучне піддержання ціни товарів, коли вона паде.

**Вальпараїсо** (Valparaíso), важна штучна пристань у середушнім Чілі, вихідна станція трансандійської залізниці, 190.000 меш. Торговельне й промислове місто, столиця краю тої ж назви.

**Вальпкі**, староіндійський поет з невідомої доби, якому приписують героїчну епопею „Рамаїяна“ (б. IV або III вв. до Хр.).

**Вальпурга**, ім'я святої доньки англ. короля Рішарда IX., яку вважали хоронителькою від чарівниць; † б. 780.

**Вальпургієва ніч**, ніч з 30-го квітня на 1. травня, коли по нім. повір'ю на горі Брокен збираються на бенкет відьми.

**Вальпургін**, камінь, сполука урану з арсеном, воднем і киснем; барва темно-жовта, тв. 3-5, питома вага 5-8, головна руда урану; знаходиться в Шнебергу в Саксонії.

**Вальрас** (Walras) Марі Еспрі Леон, швейцарський економіст (1834-1910), професор унів. у Лозанні, голова гедоністично-математичної школи, один із творців граничної теорії пожиточности.

**Вальс** (valse), фр. танок у такті  $\frac{3}{4}$ , німецького походження, поширений по всій Європі, улюблена форма в інструментальній музиці (Шопен, Шуберт, Брамс, Штраус та ін.).

**Вальсамон** Теодор, знаменитий візантійський каноніст XII в. Написав толковання (Scholia) на Фотіїв Номоканон, перекладені Епіфанієм Славинецьким.

**Вальтер** (Walther) Йоган, нім. геолог, подорожник і дослідник пустинь, \*1860.

**Вальтер Скот**, гл. Скот Вальтер.

**Вальтер фон дер Фогельвайде** (Walther von der Vogelweide), славний німецький міннезінгер, найвизначніший поет середньовіччя (б. 1170-1230). Ціле життя мандрував і аж коло 1220 дістав у Бюрцбургі наділ (ленно), котрий запевнив йому спокійніше життя. У своїх творах єднав витонченість двірської поезії зі свіжістю народньої пісні, вдумливість з веселістю волоцюги. У політичних творах гарячий і пристрасний патріот, ворог Риму, а прихильник цісаря, брав участь у казковім змаганні співців на Вартбургі, належав до 12 старих майстерзінгерів, мав славу першого співця.

**Вальторна**, гл. Вальдгорн.

**Вальцевий станок**, дуже поширена машина; робочими приладами її є вальці; вжив. в млинах, олійницях та інших фабри-

ках, де треба щось роздроблювати або молоти.

**Вальцеві млини**, млини, де зерно розмелюється не млинськими каміннями, а вальцями. Гл. Вальці.

**Вальці**, (нім.) обрібні вальцеваті прилади багатьох машин; мають поверхню сталеву, чавунну, кам'яну або з випаленої глини, гладеньку, нарізану або зубчасту; призначення їх різноманітне: вальцювання металів, розроблювання й мелення зерна, руд, каменів та ін.

**Вальцювання металів**, пропускання між двома вальцями металевих аркушів для згущення й зтоншення їх.

**Вальцювати**, (нім.) пропускати між вальці метал, папір, якусь річовину.

**Вальядолід** (Valladolid), головне місто країни тої ж назви в півн.-зах. Еспанії, 78.000 меш., собор (1585), університет (від 1346), старинна королівська палата, ткацький і залізний промисл.

**Вальян** (Vaillant) Марі Едуард, фр. соціаліст (1840-1915), сторонник Блянкі, член паризької Комуни 1871. По амнеції 1880 вернув до Парижа й був там лікарем і послом до парламенту.

**Вамбері** (Vambery) Армін, мадьяр. орієнталіст, подорожник і етнограф (1832-1913), автор праці про походження мадьярів.

**Вампір**, опир (Vampirus spectrum); лилик подібний до нашого підковика, живе в серед. Америці; вночі нібито висисає кров домашній худобі, а навіть і людям; гл. Лилики, також Опир.

**Вампіризм**, (лат.) прояви садизму в жінок. Гл. Садизм.

**Ван**, місто в тур. частині Вірменії, 45.000 меш., над солоним озером тої ж назви, що має 3.680 км<sup>2</sup> пов., та лежить 1.718 м. над рівнем моря.

**Ван**, (голянд.) те саме, що німецьке „von“ („з“), перед прізвищем означає місце, звідкіля йде рід особи.

**Ван** (Vannes), столиця фр. департ. Морбіган; археолог. музей, вища військова школа, 21.000 меш.

**Вана Ян**, чеський письмен. (1848-1915), автор літературних студій, перекладач англійських філософів та естетів, видавець багатьох словників.

**Ванад** (Vanadium, V.), хемічний первень, метал, подібний до заліза, але легший від нього, пит. тягар 5-5, топиться при 1.700°; відкритий вперше мексиканцем Дель-Ріо 1701. В природі головно є в ванадиніті.

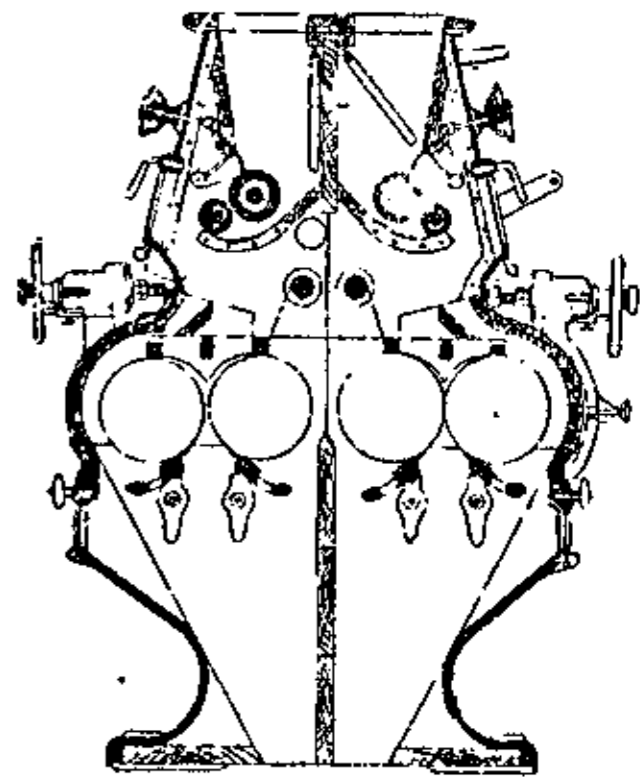

Вальцевий станок.

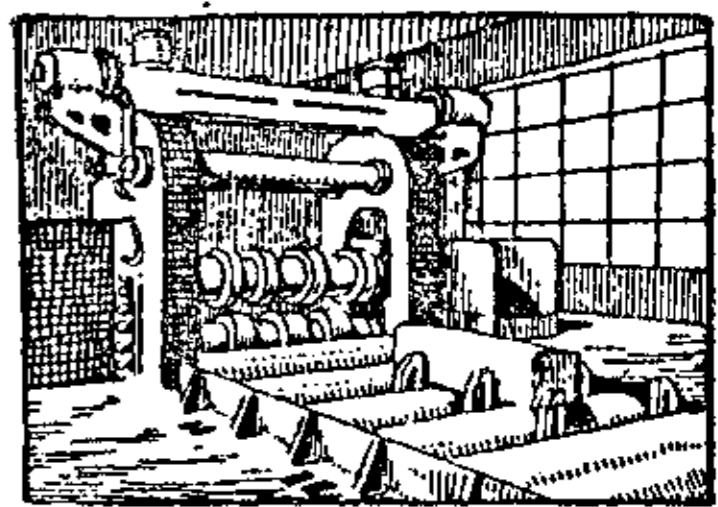

Вальцювання металів.

**Ванадиніт**, камінь, зложений з окису ванаду й хлораку олова ( $Pb_5 Cl (VO_4)_3$ ); жовтавої, бурої або червоної краски, знаходиться на Уралі, в Каринтії й Мехіку. З нього добувають ванад.

**Ванадієва сталь**, сталь із примішкою невеликої кількості ванаду, через що вона стає вдвоє твердшою.

**Ван-Айк** (Van Eyck), брати, голанд. малярі: 1) Губерт (б. 1366-1426); 2) Ян (1390-1441). Найвизначніший твір їх обох — образ у вітварі в Генті, що є зараз найвизначнішим твором цілої взагалі старо-нідерландської малярської школи. Найкращим твором молодшого Ван-Айка є „Заручини італ. купця Джованні Арнольфіні“.

**Ван-Аренберґ** Еміль, бельг.-фр. поет, \*1854, брав участь у „Молодій Бельгії“. Звучні й музикальні поезії, головню — сонети. Цикл — Carillons.

**Ван Війк** Ніколяас, голанд. учений, проф. балтійської й слов'янської філології на лейденському унів., \*1880.

**Ван-Гамель** (Van Hamel) Герард Антон, голанд. криміналіст, \*1842, проф. карного права в Амстердамі. Разом з Лістом і Принсом належить до основників соціологічної школи карного права й міжнародного союзу криміналістів.

**Ван-Гассельт** (Van Hasselt) Андре, бельгійсько-фр. поет (1806-74), попередник „Молодої Бельгії“. Найкраща річ — епічна поема: „Чотири втілення Христа“.

**Ван Гойсем** (Huysum) Ян, голанд. маляр (1682-1749), мистець у малюванні квітів і овочів.

**Ван-Гог** (Van Gogh) Венсан, голанд. маляр (1853-90), видатний представник нового імпресіонізму.

**Ванда**, (лит.) у литовській мітології лихе жіноче божество; легендарна польська царівна, донька Кракуса, що воліла втопитися у Вислі, ніж зламати присягу непорочності.

**Ван Дайк** (Van Dyck), 1) Антон, фляманд. маляр (1599-1641); уславився своїми церковними портретами й мідеритами („Іконографія Ван Дайка“). Найславніший образ „Мадонна з куропатками“ (в петербурзькій Ермітажі), портрети: кардинала Бентівольо, Марії Люїзи де Тассіс, інфанти Ізабелли й багато ін.; 2) Ернест, голанд. оперний співак, славний героїчний тенор, \*1861.

**Вандалі**, народ східно-готської групи германського племені, покинув у II в. свою оселю над середньою Одрою й дійшов аж до Іспанії й півн. Африки, де заснував власну державу. 455 В. під проводом свого короля Гензеріха здобули Рим та знищили багато пам'яток клясичного мистецтва. 533 Белізар побив і знищив їх державу, після чого вони зроманізувалися.

**Вандалізм**, дикунство, нахил до руйнування; злобне ушкодження мистецьких цінностей, прозване так від племені вандалів, які зруйнували багато пам'яток клясичного

мистецтва в Римі та Африці. „В. реставраційний“ — нищення мистецьких пам'яток через їх невмілу й незгідну з духом їх часу обнову.

**Вандаль Альбер**, фр. історик (1853-1910), член фр. Академії; праці про Наполеона I.

**Вандам** (Vandamme) Домінік Рене, фр. генерал (1770-1830), один з найхоробріших генералів Наполеона.

**Ван де Вельде** (Van de Velde) Анрі, бельг. маляр, \*1863, один з творців новітнього декоративного малярства; написав: „Про новітній стиль“.

**Ван де Вельде** (Van de Velde), прізвища багатьох голанд. мистців: 1) Адріян (1635-72), маляр мистецьких краєвидів, оживлених постатями тварин і людей; 2) Віллем, брат Адріана (1633-1707), головний представник побутового краєвиду Голандії; 3) Ісаї (1587-1630), творець голандського краєвидного малярства, також баталіст і ритівник; 4) Ян (1596-1641), брат Ісаї, маляр краєвидів і ритівник.

**Вандейські війни**, війни, які мусіла вести французька республіка з роялістами-прихильниками короля. Провінція Вандея над Атлантийським океаном стала їх осередком, бо за королівства жилося вандейцям можливо. На вість про страчення короля (1793) піднялося мужицьке повстання, на чолі селян стояла шляхта. Конвент мусів з вандейцями переговорювати, звільнити їх від військової служби та признати свободу віри. Вандейці ще кілька разів (навіть 1832) ставали в обороні нелюбих у Франції Бурбонів, звідси пословиця: „консервативний, як вандеєць“.

**Вандемьєр** (Vendémiaire), „місяць зборів винограду“, перший місяць фр. революційного календаря, 22. IX.-21. X.; 13 ванд. IV. року революції (4. X. 1795) Бонапарте погромив роялістичне повстання.

**Вандербільт** (Vanderbilt) родина американських капіталістів: 1) Корнель (1794-1877), залізнодорожний король, заснував університет у Нешвілі в державі Тенессі США; 2) Вільям (1821-85), його син; 3) Корнель-внук.

**Ван дер Вайдєн Рогір** (Roger van der Weijden), нідерланд. маляр (1399-1464); твори релігійного змісту: „Погріб Христа“, „Св. Родина“ й „З'явлення Христа Марії“.

**Ван дер Вальс** (van der Waals) Йоганнес Дітріх, голанд. фізик (1838-1923), займався головню термодинамікою, поправив характеристичне рівняння газів (закон Бойля, Маріотта й Ге-Люссака) та надав йому вигляд:  $(v-b) \cdot (p + \frac{a}{v^2}) = RT$ , де  $v$  означає об'єм газу,  $p$  його тиснення,  $T$  температуру,  $m$  мірену по абсолютній скалі,  $a$ ,  $b$  і  $R$



Корнель  
Вандербільт.

постійні величини, характеристичні для кожного газу; в 1910 одержав нагороду Нобеля.

**Вандервельде** Еміль, бельг. політик, \*1866; проф. унів. у Брюсселі; провідник бельг. робітничої партії й визначний соціалістичний діяч; 1919 представник Бельгії в Версальському мирі, причинився до вироблення клявзулі про 8-год. робочий день; у 1925 міністер закорд. справ і учасник договору в Льокарно; гол. твори: „Коллективізм і розвиток промислу“, „Бельгія і Конго“, „Соціалізм проти держави“.

**Ван дер Гайден** Ян, нід. маляр (1637-1712); види міст.

**Вандея** (Vendée), фр. департамент на атлантійським побережжі при усті Люари, 7.000 км<sup>2</sup>, 395.000 меш., гол. місто Ля Рош.

**Вандом** (Vendôme), 1) графство в серед. Франції, від 1412 належало до Бурбонів; вандомська галузь Бурбонів вимерла 1727; 2) місто в департ. Люар-е-Шер, у серед. Франції, 10.000 меш.; 3) площа в Парижі, із славним стовцем (колоною), 44 м. заввишки, збудованим у честь Великої Армії, вкритим бронзовими прикрасами з 1.200 гармат, добутих 1805.

**Вандрівні мотиви**, у багатьох цілком різних і далеких від себе народів подибується подібні змістом пісні, казки й оповідання; Бенфей пояснює це за позиченням (тзв. теорія запозичень), у протилежності до мітологічного підходу, що пояснював схожість мотивів спільним походженням з одної індоєвропейської пра-вітчини. Школу запозичень заступають такі визначні вчені, як Ф. Лібрехт, Г. Парі, Бедьє, Драгоманив, Сумцов, О. Веселовський, А. Аарне, Й. Больте й Ю. Полівка; останні зайнялися зокрема систематизацією матеріалу. В новіших часах здобула значне поширення тзв. антропологічна школа (Тейльора й Лянґа) про незалежне від себе повстання-подібних тем.

**Вандсбек** (Wandsbeck), промислове і торговельне передмістя Гамбурґу, 43.000 меш.

**Ван Евердінґен** Алларт, голанд. маляр і штихар (1621-75); морські пейзажі, види норвезьких гір.

**Вани**, скандинавські боги світла, які воюють з Азами.

**Ванілін(а)**, кристальна запашна річовина, яка знаходиться в ванілії, приналежна до окси-(феноль)альдегідів. Технічно вироблюється з евгенолю, з котрого голов-но складається гвоздиковий олій.

**Ваніля**, ванілія (Vanilla), підрівникова пнуча рослина з родини зозулинцеватих (орхідеїв); помітна широким круглавим листям і тонкими довгими овочами, дуже пахучими, які вживаються до різних приправ. Походить з Мехіка, тепер плекають її скрізь у підрівникових краях.

**Ваніні** (Vanini) Лючіліо (Юлій Цезар), іт. мислитель і письмен. (1584-1619), прихильник Джордана Бруна, поширював свої по-

гляди в Женеві, Парижі, Ліоні й Тулузі, де обвинувачений у безбожності й магії по-гиб на кострі.

**Ван Кампен** Якоб, голанд. архітект (1598-1657), гол. представник класицизму в Голандії XVII в.

**Ван Лерберґ** (Van Lerberghe) Шарль, бельг.-фр. поет-символіст (1861-1917), „Ent-revisions“, „La chanson d'Eve“.

**Ванльо** (Vanloo, або van Loo), родина фр. малярів: 1) Жан Батіст, син і учень третього, рисував алегоричні й історичні картини, фрески й портрети; 2) Шарль Андре, брат і учень попереднього (1705-65), ректор фр. академії мистецтв; 3) Люї (1641-1713), маляр історичних образів.



Ваніля.

**Ванна**, (нім.) продовжна кругла посудина для купелі; купіль.

**Ванне-Айкель** (Wanne-Eickel), місто в Вестфалії, 94.000 меш., копальні вугілля, пристань над каналом Райн-Герне.

**Ванновський** Петро, рос. генерал і державний діяч (1822-1904), був спочатку воєнним міністром і багато зробив для упорядкування рос. армії, по смерті Боголепова міністер просвіти.

**Вансова-Медвецька** (Vansová-Medveská) Тереса, словацька письмен. \*1857, редакторка часопису „Деніце“, авторка багатьох повістей.

**Вантаж**, (фр.) тягар, набір.

**Вантаж великої швидкості**; крім можна везти або звичайними товаровими або прискореними поїздами; крім, який швидко псується і який тому треба швидко перевезти, везуть прискореними поїздами й за те більше оплачують.

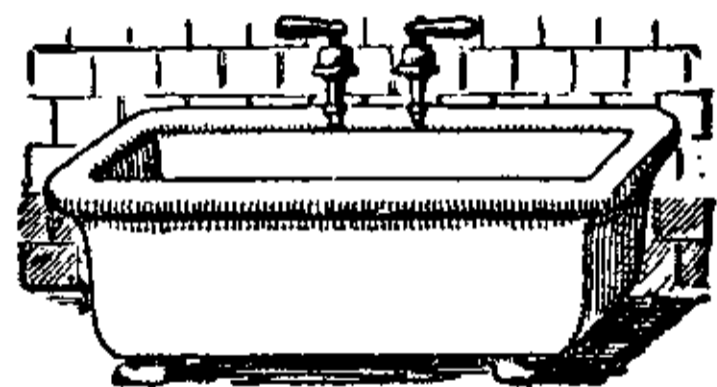

Ванна.

**Ван т'Гоф** (van t'Hoff) Якобус Гендрікус, славний голанд. фізикохімік (1852-1911), проф. в Амстердамі, від 1896 у Берліні; 1901 одержав нагороду Нобеля. Разом з Ле Белем є творцем стереохемії, яка основно змінила погляди на будову молекулів в органічній хемії. Є він також одним із творців фізикальної хемії, а теорія розчинів завдячує йому у першій мірі свій великий розвиток. Він відкрив, що у розріджених розчинах осмотичне тиснення підлягає тим самим законам, що тиснення в газах. (Закони Бойля, Шарля й Авоґадра).

**Вантос**, (Ventôse), шостий місяць фр. революційного календаря, від 19 лютого до 20 березня.

**Вануччі**, гл. Перуджіно.

**Ванчура** (Vančura) Інджіх, чеський істо-

рик, \*1855, дослідник історії Чехії середніх і ранніх нових віків.

**Ванька Каїн**, популярний герой московських народніх оповідань, кріпак одного купця (\*1718), втік від нього й пристав до банди розбійників, онісся предложив свої послуги урядові й служив у розшукній поліції у Москві. Тут злигався з злодіями й рабівниками й під опікою поліції наводив страх на міське населення, аж поки справки його не викрилися. 1755 засуджено його на каторгу. В. К. приписують багато московських народніх пісень.

**Ванькова**, село повіту Ліско в Карпатах, 112 нафтових шибів.

**Вацьковіч** Мельхіор, поль. письм., \*1891, основник і редактор часописів: „Газета Віленська“, „Ехо Гродзеньске“ і „Дзєннік Бялостоцкі“; пише також повісті й оповідання.

**Вапєнь**, кальцій, метал ь алькалічно-земельної громади, хем. знаку Са; є складовою частю вапна, сріблито білий, розтяжний, дається краяти, топиться при 780°. Одержують його електролітично з вапневих солей. Важніші сполуки його: вапневий окис (палене (ідке) вапно), вапневий воднокис (гідроксид кальцію, гашене вапно), вапневий вуглян (карбонат кальцію) у всіляких видах, як: вапняк (кальцит), крейда, мармур, ісландський скалець (шпат), арагоніт, вапневий карбід (вугляк), вапнева салітра, вапневий сірчан (гіпс, ангідрид).

**Валєр**, рід ніжного серпанку.

**Вапіті** (*Cervus canadensis*), олень півн. Америки, більший від нашого, гл. Олень.

**Вапліте**, себто Вільна Академія пролетарської літератури, літ. організація, утворена на прикінці 1925 з почину М. Хвильового. Різко ставилася до неуттва й сліпого наслідування російщини суч. радянських письменників та орієнтувалася не на Москву, а на Захід. За це стягнула на себе гнів правовірних комуністів і в 1927 перестала існувати. Видавала свій орган теж під назвою В.

**Вапнева салітра**, гл. Салітра і Навіз помічний.

**Вапневий азотняк**, гл. Навіз помічний.

**Вапневий вугляк**, карбід кальцію, сполука вапню з вуглем; одержують його в електричній печі з паленого вапна та вугілля. Уживають до витворення ацетилену, який повстає при безпосереднім зіткненні вапневого вугляка з водою та служить до освітлювання

**Вапневий сірчан**, сульфат кальцію,  $\text{CaSO}_4 + 2\text{H}_2\text{O}$ , виступає в природі як гіпс і ангідрит. Гіпс знаходиться в збитих або зернистих масах, часто творить скісноромбні кристали в виді табличок зі скісними дашками. Безбарвний, часом жовтавий, сірий, білий і т. ін. Містить у собі тзв. кристальну воду. Знаходиться у нас б. Львова, на Поділлі, здовш Підкарпаття. Поклади гіпсу

є звичайно при покладах кухенної соли й вапняку. Відміни гіпсу: алябастер над Дністром, в Італії, сніжно-білої або сивої краски, волокнистий гіпс та бляшковий, селеніт, у більших прозорих, часом трохи жовтавих плитах. Уживається до відливів, до виробу штучних мармурів та як навіз. Безводний гіпс, гл. Ангідрит.

**Вапневий фосфоран**, (фосфорат кальцію,  $\text{Ca}_3\text{P}_2\text{H}_8$ ), в природі дуже поширений, входить у склад апатиту, фосфориту та вівіаніту. Знаходиться також у костях хребетних тварин і людей.

**Вапно**, вапневий окис (оксид кальцію,  $\text{CaO}$ ), палене, нелюсоване або їдке вапно; його одержують через випалення вапняку в особливих печах (вапнярках). Є білою, некристалічною масою, топиться дуже тяжко, а в полуміні гримучого газу розжарюється до біла. З водою лучиться дуже нагально серед витворення великої кількості тепла й тоді повстає вапневий воднокис (гідроксид кальцію), тзв. гашене вапно. Є це білий порошок, що розмішується з довільною кількістю води. Є дуже сильною основою. Уживається при будовах до мулярської заправки й цементу, до білення хат, до дезинфекції, до вишершування шкіри у гарбарстві, до виробу різних хемічних сполук та у промислі: у миловарстві, в стеариновому виробництві, в цукроварстві, папірництві і т. ін. В. х л о р о в е одержується впливом хлору на люсоване вапно і вживається при біленні полотна, целюльозної і паперової маси, для здобування хлороформу, при дезинфекції і т. ін. В. г і д р а в л і ч н е, водотривале, яке одержується при паленні кремнистих вапняків, вживається в підводних та гідротехнічних будовах. В хліборобстві вживається вапно як засіб до уліпшення ґрунту. Головно причинюється для піднесення видаїности тяжких глинистих та торфових ґрунтів. Вапнована земля стає пухкою, провівною, мінеральні складники розкладаються й стають приступні ростинам на поживу. Ніяка рілля не може обійтися без вапна. Коли глинистий ґрунт має 1% вапна, тоді кажемо, що є вбогий у вапно, коли 2½%, є середньо добрий, а коли 5%, є багатий у вапно. При піскуватих ґрунтах вистане половина цієї кількості вапна на таку оцінку.

**Вапнове молоко**, вапновий розчин, який одержується з розчинення гашеного (люсованого) вапна в воді.

**Вапняк**, кальцит, вапневий вуглян (карбонат кальцію,  $\text{CaCO}_3$ ), осадова скала, яка творить цілі ланцюги гір та розлогі збиті поклади, утворена або через нагромадження у воді вапнякових шкаралупок різних тварин, або через виділення вугляну вапу (кальциту) з водних розчинів. У кристальнім виді безбарвний, у збитих масах білий та всіляко забарвлений. У хемічно чистій воді не розпускається, але розпускається у воді, що містить у собі дво-

окис вугля, пр. джерельній воді. У вапнякових покладах повстають під впливом води та двоокису вугля просторі печери, в яких зі стелі звисають та з дна здіймаються вапнякові сопляки, звані сталактитами та сталагмітами (у Постойній або Адельсбергу в Країні, у Кривчі на гал. Поділлі). Відміни вапняка: В. кристалний; кристали є звич. одно-до три-вісними стовпиками або ромбостінниками. Гарною відміною крист. вапняка є ісландський скалець (шпат), що кристалізує у ромбостінниках та переломлює подвійно світло; зернистий в. або мармур, що витворився з вапняка, звич. коралевих осадів, під впливом сильного тиснення та високої температури; гарний, білий м. знаходиться в Карарі у північній Італії, в Греції на острові Парос, також над Дністром і Збручем, в околиці Кракова та Келець; вапняковий туф, відложений із джерельних вод, і гороховик (солітовий в.), зложений із концентричних вапневих кульочок, травертин (на Поділлі), в котрім знаходяться відтиски різних рослин та шкаралупи слимаків. Дрібнозернистий літографічний камінь, придатний до літографії, заховав у собі багато цінних скаменілоостей. Жовтий медовик (пр. біля Львова) завдячує свою краску сполукам заліза. Звичайний вапняк, змішаний з глиною і глеєм, називається опока або маргель. До вапняків, витворених живинами, належать: крейда, що повстала з нижніх шкаралупок морських тваринок, дірчаток, літотамнівий в. (б. Львова і на Поділлі) з осадів морських гліней, літотамній, нумулітовий в. (пр. у Татрах) з шкаралупок нумулітів. Звичайний вапняк вживається як будівельний матеріал, до виробу вапня й цементу та в хемічній промислі, цукроварстві, папірництві, металургії, при виробленні скла і т. ін. Мармури вживаються до різьб і прикрас, літографічний камінь до літографії, крейда до писання, гарні великі кристали ісландського шпату до виробу оптичних приладів і т. ін. На Україні вапняки дуже поширені, мало їх тільки в Карпатах.

**Вапняні мила**, вапняні соли товщевих кислот, що не розпускаються в воді. Вони повстають зі звичайного мила, і в „твердій“ воді, яка має багато вапняних солей, не дають піни та творять нерозпускальні осадки на біллю, припечені опісля залізком спричинюють ржаві плями.

**Вапнярка**, піч, в якій випалюється вапняк на палене вапно.

**Вапнярка**, село й залізнодорожна вузлова станція в Тульчинській окр., 1.430 меш. (41% українців, 47% жидів).

**Ваповський** Бернарда, польс. історик (1450-1535), крилошанин краківської капітули, написав літопис історичних подій у Польщі від 1380-1535.

**Вапорарій**, (лат.) парова лазня.

**Вапоризація**, (ново-лат.) заміна в пару або газ.

**Вапориметр**, (лат.-гр.) прилад для означення кількості алькоголю в рідинах силою тиснення пари тієї алькоголізованої рідини.

**Вапперс** Гюстав, бельг. маляр (1803-74), директор антверпенської академії мистецтва.

**Ваппойс** (Wappäus) Йоган Едуард, визначний нім. географ і статистик (1812-79); його виклади з загальної статистики людності мали свого часу велику наукову вагу.

**Вар**, пек, тверда смола, яка лишається після віддестилювання терпентини; вживається на осмолення бочок, корабельних та рибальських снастей, для просмолення дратви і т. ін.

**Вар** Публій Квінтілій (P. Qu. Varus), рим. намісник Германії, поляг у 9. р. по Хр., покотаний Армінієм у Тевтобурзькому лісі.

**Вар**, (сір.-халд.) син, пр. Вар-Йона = син Йони.

**Вар** (Var), фр. півд.-схід. департамент, 6.023 км<sup>2</sup> пов., 350.000 меш. Прозваний від ріки Вар, 120 км. дов., що випливає в Приморських Альпах і вливається до Лігурійського моря.

**Варавва**, розбійник, якого увільнення домогалися жиди в заміну за Іс. Христа.

**Варагамітра**, відомий індійський астролог і астроном VI в. по Хр.

**Варадин**, гл. Надь-Варад.

**Вараждін**, місто в Хорватії над Дравою; старинний замок, б. нього бували часті боротьби з турками, столиця б. угорського комітату того ж імени; 14.000 меш.

**Варак**, ізраїльський полководець, визволив ізраїльтян з ханаанської неволі.

**Варан** (Varanus), (араб.) найбільша ящірка, до 2 м. дов., живиться навіть більшими тваринами, дуже добре плаває; живе в Африці, півд. Азії, Австралії й Океанії.

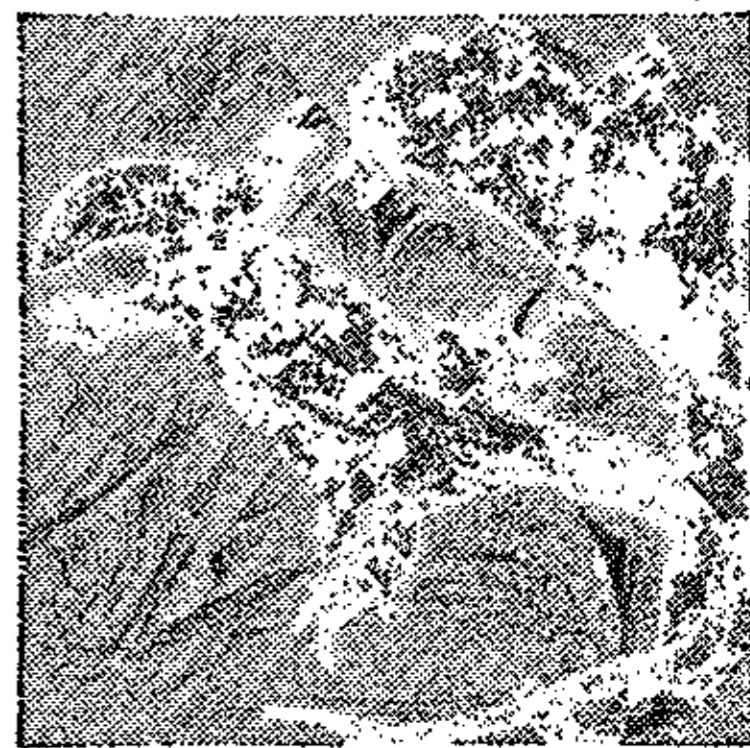

Варан.

**Варангерфьорд** (Varangerfjord), найдалі на півн.-схід. висунений фінл. фьорд над Льодовим океаном, 110 км. дов. і 53 км. шир., до 430 м. завглибшки; багатство риби; має велике комунікаційне значіння, бо не замерзає.

**Варва**, містечко над ріками Удай і Варвиця в Прилуцькій окр., давнє Варина. Під Варвою 1079 Володимир Мономах побідив половців.

**Варвар**, (гр.) давня грецька та римська назва чужоземців; дика, грізна людина.

**Варваризм**, варварство, (гр.) дикий, неосвічений спосіб поступування, дикунство.

**Варварські закони** (leges barbarorum), звичаєві права некультурних народів у протиставленні до римлян, отже закони слов'янських та германських народів. Герман-

ські в закони списано між V і XI вв.; знані є закони салійські, рупуарські, баварські й ін. В. племінним законам протиставлено в Німеччині королівські капітулярії, як загальнодержавні закони. Племінні закони списано або ще за часів племінних держав, або на приказ уже центральної влади. В. закони характеризує принцип індивідуальності, менше колективності. По списанню племінних законів кожний судився своїм правом, де він не був би. Цю засаду шанували сторонні держави, тому німецькі осадники на Україні, чи в Польщі судилися своїм правом (саксонським, баварським), а не правом країни, де жили.

**Варварські монети**, гл. Кельтійські монети.

**Варвік** (Warwick), гл. Воррік.

**Варвові іли**, (швед.) тонковерстовані глинисті й піскуваті відложення льодівцевих запірних озер.

**Варгас** (Vargas, de) Люї, есп. маляр, (1502-68). Кращі його картини: „Різдво Христа“ й „Поклін трьох царів“.

**Варгентін** Пер-Вільгельм, швед математик, астроном і статистик. Найважливіша його праця: „Таблиці руху й затьм місяців Юпітера“.

**Варгя**, оаза в альжирській Сагарі, на півд. від Біскри, 44.000 меш.; завдяки артезійським криницям дуже розвинене плекання дактилевих пальм.

**Вардан**, ім'я кількох вірменських письменників, з яких найславніший В. Великий, автор „Загальної Історії“, †1271.

**Вардар**, ріка в Македонії, 335 км. дов., вливається до заливу Салоніки.

**Варек**, варех, гл. Морерости.

**Варєники**, рід варених пиріжків, начинюваних сиром, капустою, м'ясом, тощо.

**Вареній** (Varenius) Бернгард, нім. географ (1622-50), у творі „Генеральна географія“ перший звернув увагу на фізично-географічні явища й їх причинове висвітлювання та розмежував географію на три досі прийняті відділи: математичну, фізичну й антропо-географію.

**Варені олії**, гл. Олива.

**Варенуха**, 1) запікана горілка з медом, перцем, цинамоном та сушеними грушками; 2) сіль, яку одержуємо з соленосних глеїв через промивання їх водою й відпаровання води.

**Вар'єтє**, (фр. variétés, вл. різnorodності) театр з усячиною, більший кабарет.

**Варзер** (вл. Варзар) Василь, рос. статистик і економіст (\*1851), працював у статистичнім бюрі чернігівського губ. земства, опісля був мировим суддею у Чернігівщині, вкінці управителем кредитового банку в Чернігові. Написав ряд студій з економічного життя Чернігівщини.

**Варивода** Антін, полковник, командант легіону УСС 1916 і табору в Ліберці в Чехії.

**Варикосіт(ас)**, хоробовий набряк жил.

**Варинський** Людвік, поль. революціо-

нер (1856-91), один із основників партії „Пролетаріят“ 1882, редактор органу цієї партії. Арештований 1883 і засуджений на каторгу, помер у Шліссельбурзькій в'язниці.

**Варисційські гори**, фалдові гори вуглевої доби, багаті на руди й вугілля, є частиною Герцинських гір.

**Варицелла** (varicella), вітрова віспа.

**Варицес**, (лат.), гл. Жилаки.

**Варій** Люцій Руф (Lucius Varius Rufus), (б. 74-14 до Хр.), приятель ціс. Августа й Мecenата та поетів Вергілія й Горация, визначний епік і трагик (славна була його трагедія „Thyestes“); видав по смерті Вергілія його Енеїду.

**Варіокуплер**, (лат.-фр.) пристрій подібний до варіометру, від якого різниться тим, що безпосереднє з'єднання двох шпупль заступлене тут посереднім індукційним зв'язком між ними.

**Варіоля** (variola), правдива віспа.

**Варіоляція** (variolatio), щеплення віспи.

**Варіометр**, дві одна за другою з'єднані між собою індукційні шпуплі (цівки), з яких одна є рухомою, а друга може обертатися довкола осі спільної обом шпуплям, служить до тяглого змінювання вартости самоіндукції.

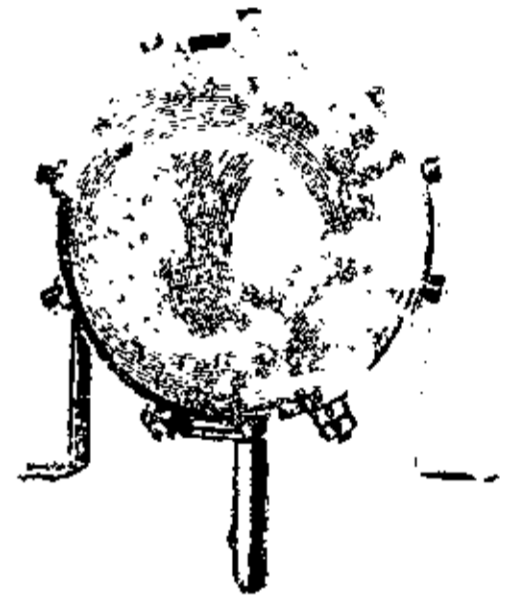

Варіометр.

**Варісус**, „син Ісуса“, чародій на острові Кипрі, де жив на дворі проконсула Сергія Павла.

**Варія**, (лат. varia) всячина.

**Варіант**, (лат.) відміна того самого прояву або речі, відміна того самого твору (рукопису). У залізничних справах в-ми називають два напрямки залізничної лінії між якими-сь місцями, які порівнюють між собою з технічного та економічного боку і після цього остаточно вибирають один.

**Варіят**, (поль.) божевільний, навіжений.

**Варіаційне числення**, (мат.) шукання найбільших та найменших вартостей, гл. Інтеграл.

**Варіація**, (лат.) переміна, зміна чинности, або прояву: 1) в фізиці й астрономії: хитання; 2) в математиці варіації: усі можливі комбінації, що їх можна зробити з даних елементів; пр. із 4 елементів a, b, c, d можна зробити таких 12 варіацій 2 класи (=по 2) без повторень: ab, ac, ad; ba, bc, bd; ca, cb, cd; da, db, dc; або 16 з повтореннями (крім попередніх іще) aa, bb, cc, dd; 3) в музиці: музичний твір, в яким тема опрацьовується різними змінами в ряді окремих частин; 4) в галицькім, спольщенім говорі: помішання розуму, божевілля, навіженість.

**Варлаам**, 1) Вонатович або Ванатович, родом галичанин, з Ярослав, архімандрит Тихвинського монастиря, 1722 архієпископ київський і галицький без титулу „і Малия Росії“. 1730 на донос позбавлений священства й засланий; †1751; 2) Голенковський,



намісник Київо-Печерської Лаври, †1740, автор книги „Діялогізмъ духовный“; 3) Лящевський, від 1742 професор грецької й старожидівської мови, далі префект і проф. богословія в київській Академії, опісля ректор Слов'яно-греко-лат. Академії в Москві. †1774 тут як архімандрит Донського монастиря. Автор кількох книг, між ін. трагікомедії „Награда дѣламъ у будучій жизни“; 4) син боярина Івана, внук славного Вишати. Після уступлення свого вчителя, св. Антонія, став ігуменом печерського монастиря, а опісля княжого монастиря св. Димитрія; †1065; 5) Шпшацький, родом з Чернігівщини, ректор новгород-сіверської семінарії, 1791 архімандрит, 1795 єпископ житомирський, 1803 архієпископ у Могилеві на Дніпрі. 1812, коли Даву взяв Могилів, перейшов на бік Наполеона, поминав його в церкві й хвалив у проповідях, за це по уступленні французів позбавлений священства й засланий; †1831; 6) Ясинський, доктор краківського університету (1627-1707), ректор Могилівської Акад., згодом київський митрополит. Оборонець незалежності укр. православної церкви від московського патріярха, обстоював церковну залежність укр. церкви від Царгороду. 1686 заложив протест проти висвячення на київського митрополита Гедеола Четвертинського, який признав зверхність московського патріярха. По смерті Гедеола (1690) став київським митрополитом.

**Варлаам і Йоасаф**, два індійські праведники. Йоасаф був сином царя Авеніра; навернений на християнство пустельником Варлаамом, залишив царський престол і пішов на пустиню жити враз із Варлаамом. Життя обох праведників є улюбленою літературною темою в середньовічних часах, м. ін. і в церк.-слов'янській літературі. Про В. і Й. маємо в нашій літературі основну працю І. Франка.

**Вармбрун**, сірчані теплиці (25-43°), на нім. Шлезьку в Карконошах.

**Вармедь**, (мадь.) сілиця на Закарпатті.

**Вармінг** Евген, данський ботанік (1841-1924), один з творців екологічної географії рослин.

**Вармія мазурська**, півд. частина схід. Прусії; 1466-1772 належала до Польщі.

**Варна**, найбільша болг. пристань і торговельне місто над Чорним морем, 60.000 меш.; торг. академія, зоологічна стація, купелі. 1444 згинув тут угорсько-польський король Владислав Ягайлович у боротьбі з турками; 1606 і 1620 добували В. запорозькі козаки; заховалася укр. пісня про добуття Варни.

**Варнава**, один з 70 учеників Ісуса Христа, що працював в Антіохії разом із ап. Павлом.

**Варнавин лист**, письмо приписуване давніше ап. Варнаві. Новіші учені заперечують авторство Варнави й приписують

лист якомусь невідомому александрійському геленістові з кінця I в.

**Варнавіти**, Барнабіти, лат. чернечий чин, званий також „навліністами“, оснований в Італії 1530.

**Варнак**, зневажливе прізвисько засланих і каторжників у Сибірі, походить з часу таврування засланих, коли на тілі проступника випалювали початкові букви рос. слів: в(ор), р(азбойник), н(аказан), к(нутом), себто: злодій-розбійник покараний батогами.

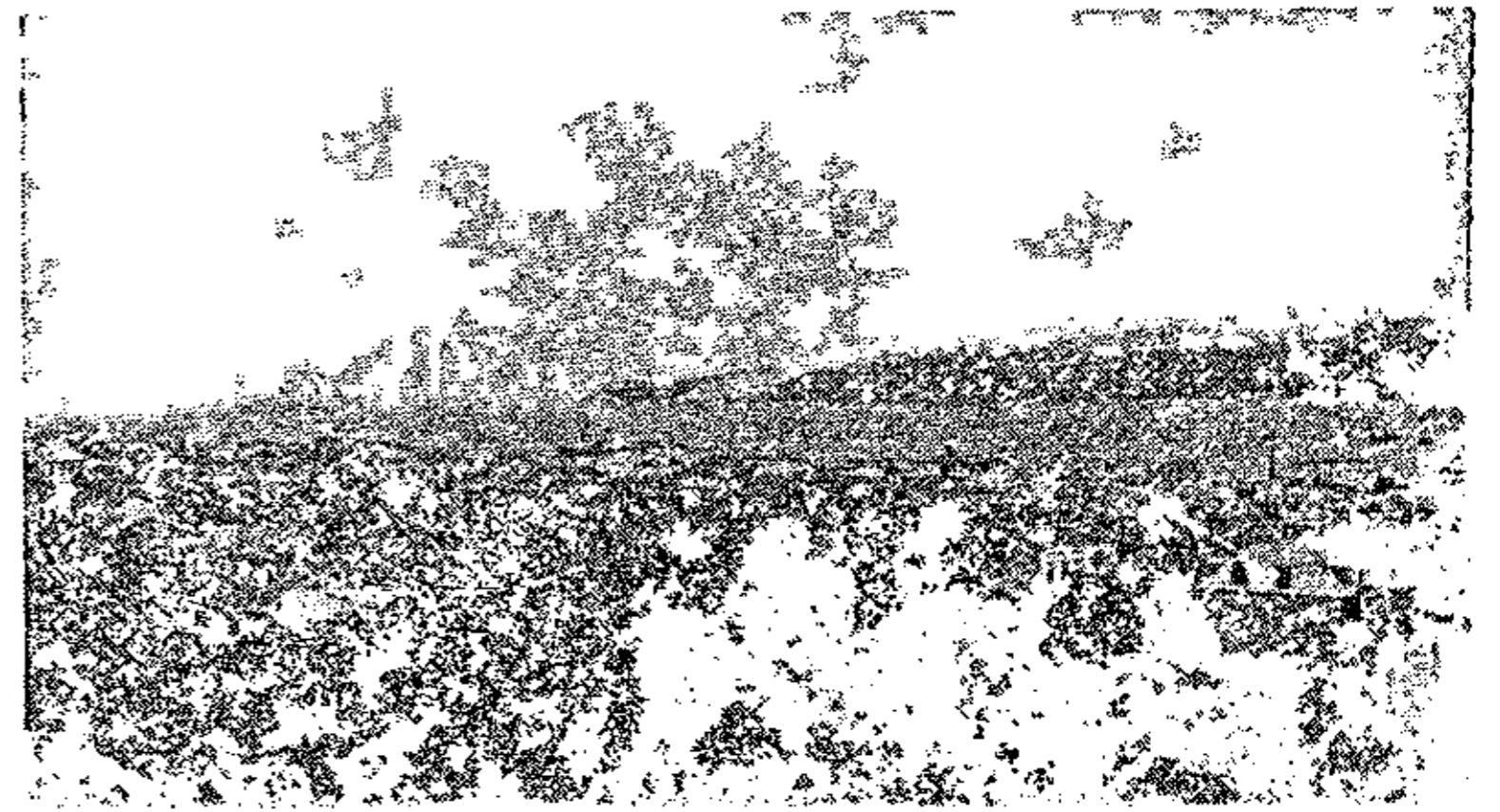

Варна.

**Варнгаген фон Ензе** (Varnhagen von Ense) Карл Август, нім. історик, письмен. і дипломат (1785-58), полишив спомини з наполеонівських часів.

**Варнек** Олександр, рос. маляр (1782-1843), талановитий портретист.

**Варнеке** Борис, рос. учений, історик театру, проф. унів. в Одесі, \*1878, студії про староримський, рос. і укр. театр.

**Варолевий місток** (pons Varoli), гл. Мізок.

**Вароліо** (Varolius) Констанцо, іт. анатом (1543-75), проф. унів. в Болонії і Римі; дослідник мізку й нервів.

**Варош**, (мадь.) місто (на Закарпатті).

**Варпаланка**, гл. Паланка.

**Варрант**, (англ.) посвідка на товар, переданий на переховок до публічного складового дому; маючи таку посвідку, власник товару може під її застав одержати кредит, або просто продати її, мов сам товар.

**Варрон** (Varro), 1) Марк Теренцій, тзв. Реатський (116-27 до Хр.), рим. учений і філософ. З його творів збереглися: Про сільське господарство (De re rustica) і (частинно) Про латинську мову (De lingua latina), та Книга Знання (Disciplinae); 2) Публій Теренцій, рим. поет (82-37 до Хр.), тзв. Атацінський. Епік, сатирик і елегік. Твори його дійшли в уривках.

**Варсава**, ім'я двох свідків євангелія в апостольських часах: 1) Йосиф Варсава, якого після смерті Юди вибрали апостолом; 2) Юда Варсава, товариш св. Павла й Варнави.

**Варстат**, верстат, (нім.) робітня, знаряддя праці.

**Варта**, найбільша притока Одри, 760 км. дов., сточище 54.000 км<sup>2</sup>.

**Вартбург**, один із гарніших нім. середньовічних замків б. Айзенаху, збуд. 1067-73, до 1440 осідок тюрінгських ляндрграфів, 1521-22 осідок Лютера в часі перекладу Біблії, 1207 там нібито відбулося співацьке змагання між найславнішими тоді мінезінґерами, описане невідомим співаком б. 1260.

**Вартісні папери**, гл. Цінні папери.

**Вартісність**, валенція, сполучна сила, з якою атом одного первня в'яже атоми інших первнів. Одиницею вартісности є сполучна сила атому водню. Відповідно до того хлор (Cl) є одновартісний тому, що його атом сполучується з одним атомом водню (H) і дає у сполучі хлороводень (HCl); кисень (O) є двовартісний, бо лучиться з двома атомами водню ( $H_2O$  = вода); азот (N) є тривартісний ( $NH_3$  = амоніак); вугіль (C) є чотиривартісний ( $CH_4$  = метан). Причиною вартісности є електричні сили (виміна зовнішніх електронів, приналежних до атомів тих первнів, що лучаться з собою).

**Вартість**, цінність, це здібність якоїсь речі або особи стати предметом хотіння для людини. Поняття вартости займає в філософії від часів Канта дуже поважне місце й належить до найспірніших питань у науці. В кожному разі речі самі по собі вартости не мають, а тільки мають таку вартість, яку їм приписують люди. У науці про народне господарство під вартістю, назагал, розуміють вагу якоїсь речі для задоволення людських потреб, при чому розрізняють споживчу в., обмінну в. і надвартість. Під тим оглядом в. є одним (хоч не одиноким) із чинників, що визначають ціну предмету в продажі, або служби. Предмети, що не мають вартости, не мають також ціни, хоч є такі предмети, які ціни не мають, а мають якусь вартість, пр. повітря, вода, земля, при відсутності приватної власности й т. ін. Звичайно розрізняють в. індивідуальну, або суб'єктивну, в оцінці поодинокій окремої одиниці й в. суспільну або об'єктивну, себто загально признану. З багатьох теорій про суть вартости в політ. економії вияснюють її: 1) теорія вкладів (коштів) продукції, видатками вложеними на виріб даного предмету; 2) теорія трудова Рікардо-Маркса, кількістю суспільно-необхідної людської праці, вкладеної у добуття даного господарського добра — всякі вартості походять лише з праці (гл. Надвартість); 3) теорія австрійської психологічної школи (Менґер, Бем-Баверк) тзв. граничною корисністю, гл. Гранична вартість; 4) теорія Смітса рідкістю появи даного предмету й його пожиточністю. Перші дві теорії об'єктивні, третя суб'єктивна. Гл. також: Ужиткова вартість й Обмінна вартість. Деякі з новіших економістів, пр. Кассель, вважають, що поняття вартости не належить до економії, а тільки до філософії й етики.

**Вартість обмінна**, виявлення вартости одного товару в другому.

**Вартість споживча**, прикмета товару, або продукту заспокоювати ту чи іншу потребу. Кожний товар поруч товарової вартости має ще вартість споживчу.

**Вартість числа**, (мат.) гл. Безоглядна в. ч. і Відносна в. ч.

**Вартовий П.**, псевдонім Б. Грінченка.

**Вартоломеева ніч**, ніч 24-го серпня 1572, коли в Парижі вирізали гугенотів.

**Вартоломей**, один із апостолів.

**Варух**, (вл. благословенний) приятель і помічник пророка Єремії.

**Варцаб**, **варцаба**, складова частина вікна, лутка.

**Варцаби**, (чес.) гра на шахівниці на 2 особи, 12-ми „камінчиками“, що посуваються скісно о одно місце.

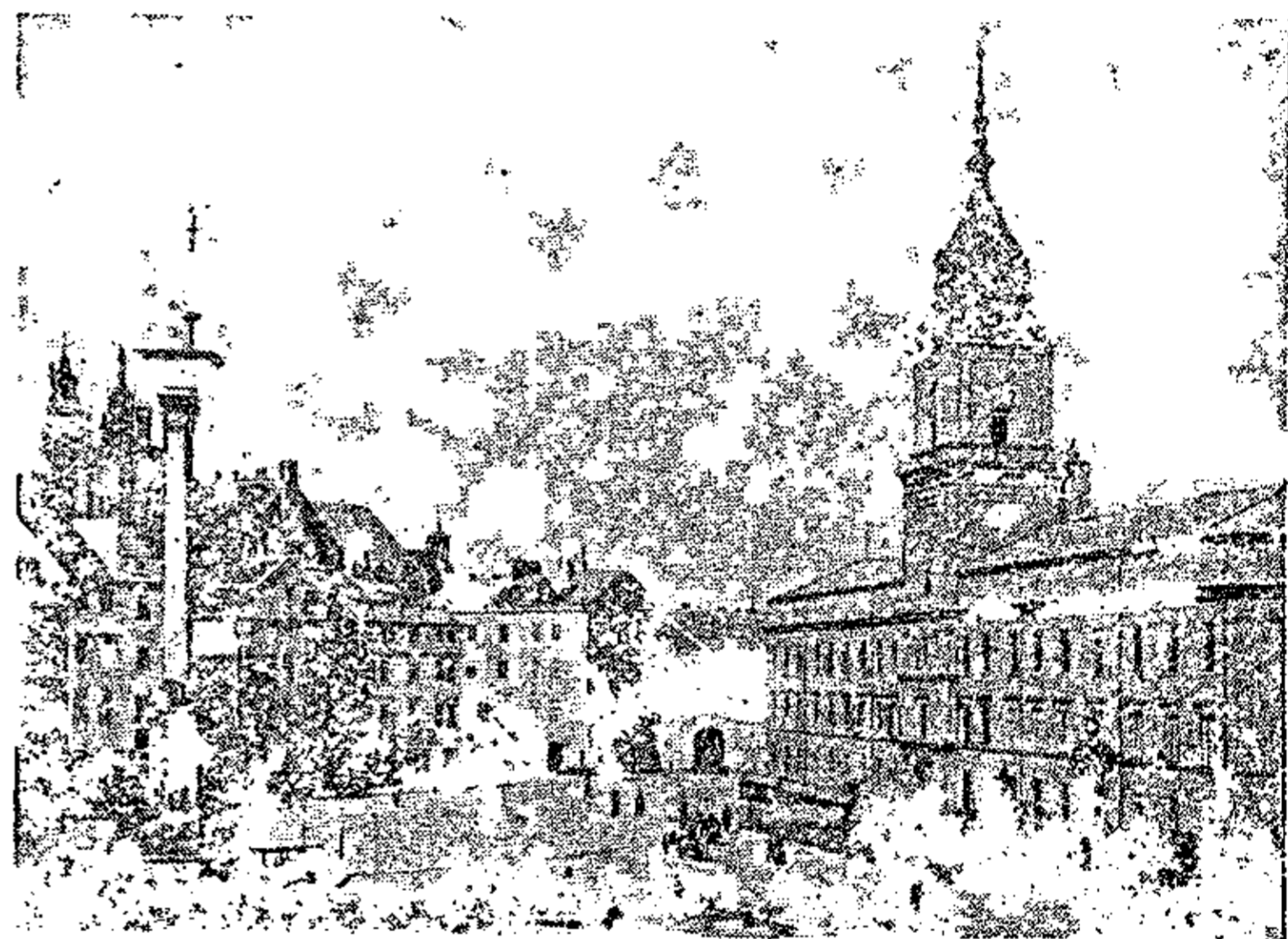

Варшава; Зигмунтівська площа з королівською палатою (праворуч).

**Варшава**, столиця Польщі, над Вислою, 121 км<sup>2</sup> і 1,035.000 меш., в тому  $\frac{1}{3}$  жидів, осідок центральних урядів, після Лодзі найбільше промислове місто Польщі, вузол 6 залізничних шляхів; осередок міста дуже гарний та перелюднений, зате розлогі передмістя щойно набирають великоміського характеру ( $\frac{1}{3}$  площі В. незабудована). Гол. частина міста лежить на лівім березі Висли, а на правім передмістя Праґа, що лучиться з Варшавою мостами Понятовського та Кірбедзя. Життя зосереджується головно на вулицях: Краківське передмістя, Новий Світ, Маршалківська та Алеї. При них є більшість величавих будівель. Старий характер заховали чиншові дома тзв. Старого міста. З XIV в. є катедра св. Яна, церкви св. Мартина та св. Духа, з XV в. церкви св. Марії й Анни, замок з XVI в., Бельведер з 1659, Лазенки з 1767; більшість у ренесансовім стилі; численні шляхетські й інші палати, переважно з XVIII в. в стилі ампір. В. має кілька більших садів (парків), як Лазенки, Уяздовський, Саський і Скажевський. Культурне значіння В. як на гол. місто мале; університет (заложений 1817), високі школи торговельні, педагогічні, господарська й ін. Музеї й бібліотеки

щойно організуються і не дорівнюють цим установам у Кракові. В., заложена при кінці XIII в., до пол. XVI в. мала провінціально значіння. Щойно від 1569 збирався постійно у Варшаві польський сойм, а 1593 перенесено сюди королівську резиденцію. За шведської війни В. сильно потерпіла. Розцвіт — розбудова В. припадає на кінець XVIII в., коли вона мала до 100.000 меш. Після розборів Польщі розвиток її спинився, але в другій пол. минулого віку В. скоро стає великим містом. 1868-1893 її населення зростає вдвоє з 251 на 500.000, 1914 було 890.000 меш.

**Варшавська Генеральна Конфедерація**, так називається союз некатоліцьких віроісповідань у Польщі, заключений 1572, а радше акт цієї конфедерації 1573, прийнятий соймом і записаний новим королем Генриком Вalezієм, який забезпечував свободу віри всім іновірцям (дисидентам), навіть переслідуваним у зах. Європі соцініянам (аріянам). На Варш. Конф. покликувалися все іновірці до упадку Польщі; цей правний акт давав теж шляхті право заводити у своїх добрах віру, яку шляхтич сам визнавав.

**Варшавське воєвідство**, воєвідство в середній Польщі, без міста Варшави має 29.310 км<sup>2</sup> і 2,115.000 меш.

**Варшавський договір**, між урядом Директорії та урядом Польської Річипосполитої, підписаний 21. IV. 1920 керманічем надзвичайної дипломатичної місії УНР, Андрієм Лівіцьким, з одного боку й керманічем міністерства заграничних справ Польщі, Яном Домбським, з другого. Договір постановляв: Польща признає уряд Директорії УНР на чолі з головним отаманом С. Петлюрою за верховну владу України й заключає з цим урядом окрему військову конвенцію для допомоги проти ворогів УНР. Поза Україною остаються: Галичина, Холмщина, Підляшя й частина Волині (повіті рівенський, дубенський і частина крем'янецького).

**Варшевіцький Кшиштоф**, польс. письменник і поет (1524-1603), єзуїт, секретар Степана Баторія, писав латинською мовою про політичні й суспільні справи тодішньої Польщі.

**Варя, варянка**, у карпатських українців, зокрема у гуцулів і лемків, рід страви з квашених буряків і квасолі або з капусти.

**Варяг**, здорова, добре збудована людина (у приповідках).

**Варяги**, (від норм. *vaereg*), так називали у нас на Україні в прастарі часи норманів, себто скандинавців. Варяги від IX в. з Балтійського моря переходили ріками у сх. Європу й Дніпром у Чорне море та Візантію („путь з Варяг в Греки“); по літописному оповіданню дали почин державі в Новгороді і Києві (гл. Україна, історія); варязькі ватаги, як помічне військо, бували на Україні до половини XI в., перенесли сюди

північну зброю й військову організацію. В XI в. варяги-дружинники винародовилися й змішалися з місцевим землевласницьким боярством.

**Варязька (норманська) теорія повстання Староукраїнської (Руської) Держави**, це погляд тих істориків, які твердять, що почин до її створення дали варяги через завоювання Подніпрянщини. Варяги дали свою назву Русь; з них вийшла перша династія Руриковичів. Цей погляд заступали Кунік, Погодін та ін.; противний погляд — слов'янську теорію: Іловайський, Костомарів та ін. Одна й друга теорія має й нині у нас своїх прихильників (слов'янська — акад. М. Грушевського, норманська — проф. С. Томашівського). Норманісти опираються передовсім на оповідання нашого найдавнішого літопису.



Варяги,  
(гравюра з 1555 р. з твору Магнуса: *Historia de gentibus septentr.*.)

**Васаг**, 1) кіш при возі; 2) чумацький віз.

**Васаль**, земельний власник, що володів у середніх віках ґрунтами великого земельного власника (суверена), якому за це був обов'язаний служити або платити певну грошову суму.

**Васарі (Vaszary)** Клявдій, мадь. кардинал і історик \*1832.

**Васерраб (Wasserrab)** Карл, \*1851, нім. професор-економіст, автор праць з ділянки теорії національної економії та суспільного питання.

**Васергляс**, (нім.) рідке „водне“ скло.

**Васерман (Wassermann)**, 1) Август, нім. бактеріолог (1866-1925), проф. унів. в Берліні, співробітник Роберта Коха, дослідник протитруйної і протибактерійної опірності тваринного й людського організму, один з творців „серодіагностики“ м. ін. сифілісу; 2) Якоб, нім. повістяр, \*1873; гол. твори: „Жиди з Цірндорфу“, „Історія Ренати Фухс“, „Молох“ та ін.

**Васерманова реакція**, полягає в тім, що в мішанині сироватки крові сифілітика, витягів з людських чи звіринних органів та сироватки морської свинки червоні кружки крові барана не розпуска-

ються. Коли сироватка крові походить від людини здорової, вони розпускаються.

**Васерполяк**, (нім.) глумлива назва шлезьких поляків.

**Василевська** Людмила, псевд. Дніпрова Чайка, укр. письм. (1861-1928); по мистецьки викінчені поезії в прозі („Морські малюнки“), в яких оживлює й символізує природу, а також оповідання („Христонос“, „Чудний“ та ін.).

**Василевський** Станіслав, польс. письм., \*1885, написав багато побутових образків з життя давньої Польщі.

**Василевський** Теофан, чоловік Дніпрової Чайки, автор цікавих „Записок українця з побуту між полудневими слов'янами“, друкованих під псевд. Софрон Круть у „Громадському Друзі“, „Дзвоні“ й „Молоті“, 1878 й 1905 виданих Франком окремо, накладом Укр. Вид. Спілки.

**Василенко**, 1) Віктор, укр. статистик та етнограф, \*1839. Працював як статистик у полтавському земстві, багато писав про побут, звичаї, економічне життя (головно домашнє ремесло) селян на Полтавщині; 2) Микола, академік, голова Соц.-Економічного Відділу ВУАН та його дуже діяльної Комісії для вивчення історії західно-руського та українського права, визначний історик українського права, \*1867. Працював в історичнім товаристві

Нестора Літописця, в Архіві Давніх Актів та в журналі „Київська Старина“ в Києві. З повстанням Української держави бере діяльну участь у державному будівництві, в уряді гетьмана був міністром освіти. Після того посвятив свої сили виключно праці в Академії. З багатьох праць важніші: „Матеріялы для економіческаго, юридическаго и общественнаго быта старой Малороссіи“, „Матеріялы до історії українського права“ т. I, „Збірка матеріялів до історії Лівобережної України та українського права XVII-XVIII вв.“ та ін.

**Василиск** (Basiliscus), 1) ящірка з шоломоватим наростком на голові, довгими, тонкими ногами і довгим, гребенистим хвостом; нешкідлива тваринка, що живе на деревах півд. Америки, живлячися комахами, які ловить довгим липким язиком; 2) казковий змії, що своїм зором вбиває людей.

**Василіяни**, чернечий чин східної цер-

кви, дістав назву від свого реформатора, св. Василя Вел., який б. 361 р. написав для нього устав (велике й мале правило). Найбільший натиск у тих правилах кладе він на послух, убогість, чистоту, самовідречення, молитву, працьовитість і братню любов. Головне завдання — боротьба з еретиками (аріянами). Правила св. Василя прийнялися на цілому сході й удержалися донині. Лише черці маронітські, уніясько-вірменські й халдейські придержуються правил св. Антонія. З Греції поширився чин Василіян на Україні. З проголошенням Берестейської унії (1596) подвижниками її на західній Україні стали переважно Василіяни (св. Йосафат Кунцевич, Йосиф Вельямин Рутський). Коли Рутський став митрополитом, оголосив для Василіян на з'їзді в Руті коло Новгородка (1617) нові правила. На чолі Василіян став протоархімандрит. На з'їздах у Львові (1739) і в Дубні (1743) ухвалено утворити одну конгрегацію всіх українських Василіян, що складалася з двох провінцій, литовської й польської. Папа бенедікт XIV. затвердив цю ухвалу (1744). Зреформовані Василіяни поклали великі заслуги на релігійному й культурному полі, в XVIII в. удержували багато середніх шкіл, дуже поширені були василіянські видавництва, а особливо почаївські (Богогласник). Після розбору Польщі цар Микола I й Олександр II. покасували всі василіянські монастирі. Василіяни удержалися тільки в Галичині й на Закарпатті. Нову реформу галицьких Василіян перевели єзуїти в 1882 і дальших роках. Від самого початку мав василіянський чин також жіночу вітку. Сестра св. Василя, св. Макрина, оснувала перший василіянський жіночий монастир. Св. Василій написав правила і для черниць, які опісля змодифікував папа Климентій XIII. (1764). Жіночі василіянські монастирі були сильно поширені на цілому сході. В 1930 гр.-кат. вас. монастирів було 22, з того в Галичині 16 (Букова, Бучач, Гошів, Доброміль, Дрогобич, Жовква, Золочів, Краснопуца, Крехів, Кристинопіль, Лаврів, Львів, Михайлівка, Перемишль, Підгірці, Улашківці), на Закарпатті 3, (Мале Березне, Мукачево, Ужгород), в Румунії 1 (Біксад), на Угорщині 1 (Маріяпоч), в Канаді 1 (Mundare, Alberta); василіянські місії є в Бразилії, ЗДА й Канаді. Монастирських шкіл є 7. В Жовкві є видавництво побожних книжок ЧСВВ і друкарня.

**Василович** Лев, укр. письм. (1858-83), писав під псевд. Сапогівський оповідання й розвідки в львівській „Зорі“.

**Василь**, архієп. новгородський і псковський в рр. 1329-52. Написав посланіє про рай і опис подорожі до Царгороду „Бесѣда о святыхъ Царьграда“.

**Василь Великий**, св., архієпископ кесарійський, славний учитель церкви (329-379). Родився в Кесарії в значній і багатій сім'ї. Учився зразу в Кесарії, опісля в Атенах.

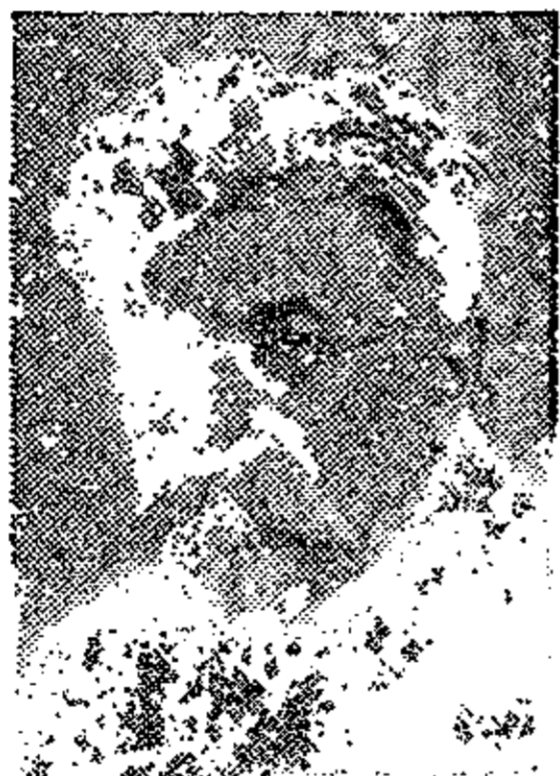

Микола Василенко.



Василиск.

Вернувши з Атен, був зразу учителем риторики в Кесарії, потім подорожував по Єгипті, Палестині й Месопотамії й оселився як пустельник над берегом ріки Іріс. В 360 р. брав участь у царгородському соборі, а в 370 став єпископом Кесарії. Заслуги св. Василя В. для церкви дуже великі. Славний організатор, натхнений проповідник, творець літургії, учений богослов, реформатор чернечого життя на сході (гл. Василяни), аскет, автор численних творів: „Шестоднев“, книги проти Євномія, твір про св. Духа, про моральні й чернечі правила, епітимії, кількадесят знаменитих проповідей й ін.

**Василь**, ім'я вел. князів та царів московських: 1) В. І. Дмитрович (1371-1425), син Дмитра Донського, оженений з Софією, донькою Витовта; 2) В. II. Васильович Темний (1425-62), осліплений; 3) В. III. Іванович (1479-1533), син Івана III. й Софії Палеолог; 4) В. IV. Іванович, гл. Шуйський.

**Василь**, ім'я візантійських цісарів: 1) В. I. Македонський, син селянина, основник династії, що царювала б. 200 літ, царював від 867 до смерті 886; 2) В. II. Болгаробийця, почав самотійно царювати 988, знищив болгарську державу, †1025. З його сестрою Анною оженився наш князь Володимир Великий.

**Василь зі Львова**, український маляр другої пол. XVII в. (згадується в актах 1675-87), малював ікони, історичні картини та портрети. Працював м. ін. на дворі короля Яна III Собіського.

**Василь Негош**, владика чорногорський (1709-66), автор першої друкованої історії сербського народу, під наг. „Історія Чорної Гори“.

**Васильїв Михайло**, укр. етнограф (1863-1912), співробітник „Київської Старини“ й „Етнографического Обозрѣнія“. Писав про укр. народні вірування, похоронні звичаї, театр, тощо. Член укр. соціалістично-федералістичного гуртка 80-их рр. мин. віку.

**Васильків**, місто над рікою Стугною, притокою Дніпра в Київській окрузі, спершу Василів, названий від християнського імени Володимира Вел. (Василь), що оснував його й побудував тут церкву Преображення; були перекази, що Володимир тут хрестився і на цім місці спасся від нападу печенігів; 21.300 меш. (82% укр., 14% жид.); фабрики тютюну та товщевих перетворів.

**Васильківський Сергій**, укр. мистець-маляр (1854-1917), змальовував укр.-козацьку старовину („Запорожець на чатах“), склав альбом „З української старовини“; намалював багато картин із життя й природи України; популяризував укр. орнаментуку, брав чинну участь у створенні земського будинку в Полтаві в чисто укр. стилі.

**Василько Микола**, укр. політик і дипломат (1868-1924), посол до буковинського союму й віденського парламенту; в останніх десятиліттях перед світовою війною мав ве-

ликий вплив на сусп.-політ. життя буковинської України. 1918-21 дипл. представник ЗУНР в Австрії, а опісля УНР у Швейцарії й Німеччині.

**Василько**, псевдонім Андрія Ніковського.

**Василько**, 1) В. Ростиславович, теребовельський князь (1084-1124), спільно з братами, Рюриком і Володарем, зорганізував галицьку державу й боронив її від поляків та угрів, приготував боротьбу з половцями й опанування наддунайських земель, брав участь у любецьким з'їзді 1097 і опісля був осліплений на приказ київського князя Святополка; 2) В. Романович, волинський князь (1204-70), брат Данила, спільно з ним вів боротьбу проти галицького боярства, угрів і поляків; від 1245 княжив у Володимирі.

**Васильок** (*Ocimum basilicum*), рослина з роду губоцвітних, плекається у нас по городах задля гарного запаху. Добутий з нього пахучий олієць вживають до приправи горілок.

**Васильченко С.**, гл. Панасенко Степан.

**Васильчук Антін**, укр. діяч на Холмщині, \*1888, основник т-ва „Рідна Хата“ й часопису „Наше Життя“, від 1922 посол до варшавського союму.

**Васілевський**, 1) Едмунд, поль. поет (1814-46), поема „Катедра на Вавелі“, ліричні вірші й сила краков'яків, з яких багато ввійшло в народню поезію; 2) Зиґмунт, поль. письмен. і денникар, \*1865, б. редактор часописів: варшавського „Глос“, львівського „Слово Польське“, петербурзького „Справа Польска“, „Газета Варшавська“, а від 1925 „Мисль Народова“. Написав багато праць з ділянки поль. літератури та на політичні й суспільні теми, ворог українців; 3) Йозеф, нім. скрипак і муз. письмен. (1822-93); автор біографій Шумана й Бетговена та твору „Скрипка та її мистці“ й ін.; 4) Леон, поль. публіцист і політик, \*1870, 1919 поль. міністер загр. справ, 1921-24 голова пограничної комісії на Сході. Автор праць „Współczesna Słowiańszczyzna“, „Ukraina i sprawa ukraińska“, „Ukraińska sprawa narodowa w jej rozwoju historycznym“.

**Васільєв**, 1) Афанасій, рос. громадський діяч, відомий слов'янофіл (1851-1929); 2) Василь, рос. учений синолог, знавець китайської історії, літератури й мови (1813-190.); 3) Михайло, рос. маляр, (1820-1900), знаменитий маляр ікон восковими красками, його образи підходять до іт. школи; 4) Федор, рос. маляр краєвидів (1850-73). Замітні: „Болото“, „Кримський краєвид“, „Перед бурєю“.

**Васільєвський Василь**, рос. учений, візантолог (1838-99). Головні праці з візантійської історії у її відношенні до болгарської й старо-руської.

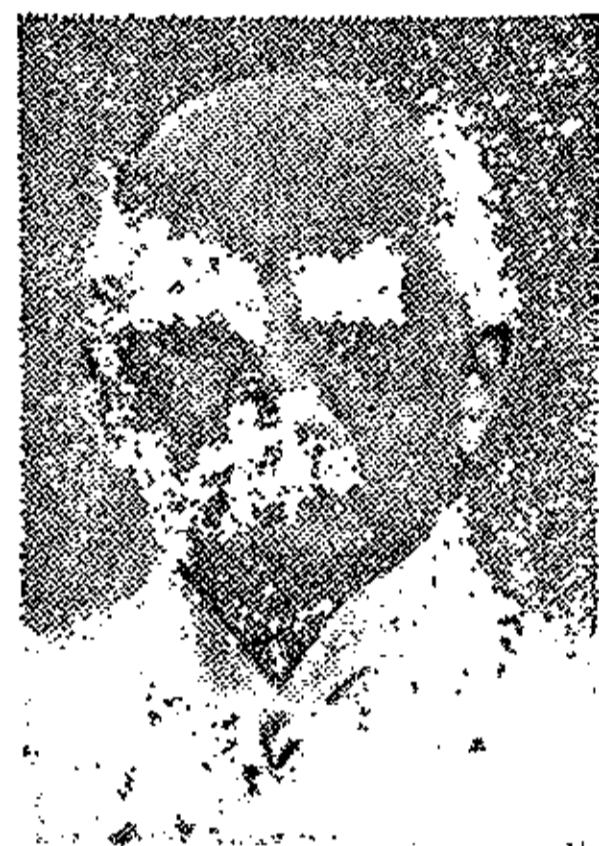

Микола Василько.

**Васіч** Володимир, сербський поет (1842-64), лірик, автор популярної пісні „Най бачить ворог“.

**Васко да Гама** (Vasco da Gama), португ. подорожник (1469-1524), відкрив 1497/8 морську дорогу кругом Африки до Індії.

**Васконсельос да Фонсека** (Vasconcelos) Жоакім, португ. письмен. та історик мистецтва, \*1849; 2) Кароліна Міхаеліс, жінка Жоакіма В., португ. романістка (1851-1925), проф. унів. в Оporto, дослідниця романських літератур; „Історія португ. літератури“.

**Васман** (Wasmann) Еріх, нім. природник і єзуїт, \*1859, противник дарвінізму й послідовної теорії розвитку, заслужений дослідник життя муравлів.

**Васкуляризація** (vascularisatio), всі кровні судини даного приладу тіла.

**Васкулярний**, (лат.) що містить судини або торкається судин.

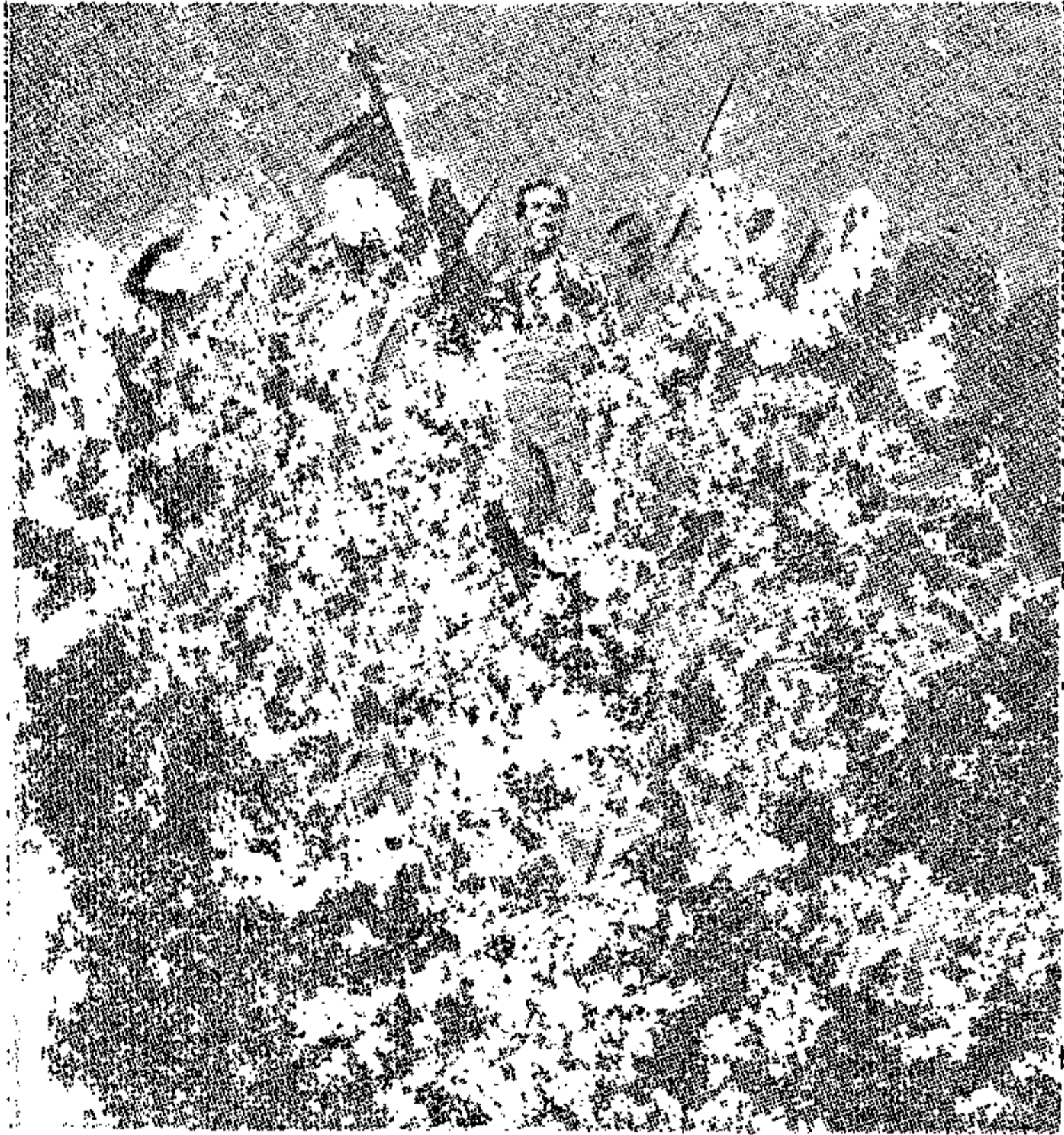

Битва під Ватерльо.

**Васнецов** Віктор, рос. маляр (1843-1920), вихованець петербурзької академії мистецтв, член Товариства Переносних Виставок, маляр староруського побуту й іконописець нововізантійського крою. В дусі нововізантиста Нестерьова розмалював Володимирський собор у Києві, чим здобув собі велику славу в кругах рос. міщанства. Цікавіші його побутові картини початкової доби його творчості, як: „З квартири на квартиру“ (1878), „Акробати“ (1878), „Дурочка Аленушка“ (1881) та кілька картин староруського побуту, пр. „Витязь“ (1878), в яких помітне відчуття духа доби й опанування археологічного матеріалу.

**Ват**, вольтампер, одиниця справності електр. струї, названа в честь Джемса Ватта.

**Ват** (Watt), мілина Північного моря, що тягнеться смугою (15-30 км. шир.) між побережжям та фризійськими островами; в часі відпливу є суха; вати в багатьох місцях при допомозі гребель замінені на урожайні поля.

**Вата**, (нім.) добірна чиста бавовна, очищена при допомозі особливих машин від насіння й бруду і розчесана чесальними машинами; вжив. на підбивку та до інші. цілей; в. гігроскопічна (в. виварена в луку й оброблена хлорним вапном і слабою сірчаною кислотою), карболова, йодоформова, саліцилова та ін. вжив. для перев'язування ран; в. шовкова й вовняна — шовкове або вовняне клоччя очищене від бруду, розкошлане й спущене, вживається на дорогі, теплі підбивки.

**Вата**, невід для дрібної риби.

**Ватага**, (тат.) юрба, громада людей.

**Ватеншайд** (Wattenscheid), місто в Рурській області, 28.000 меш., копальні вугілля.

**Ватеркльозет**, (англ.) потрібник, кльозет, що самочинно сполікується водою.

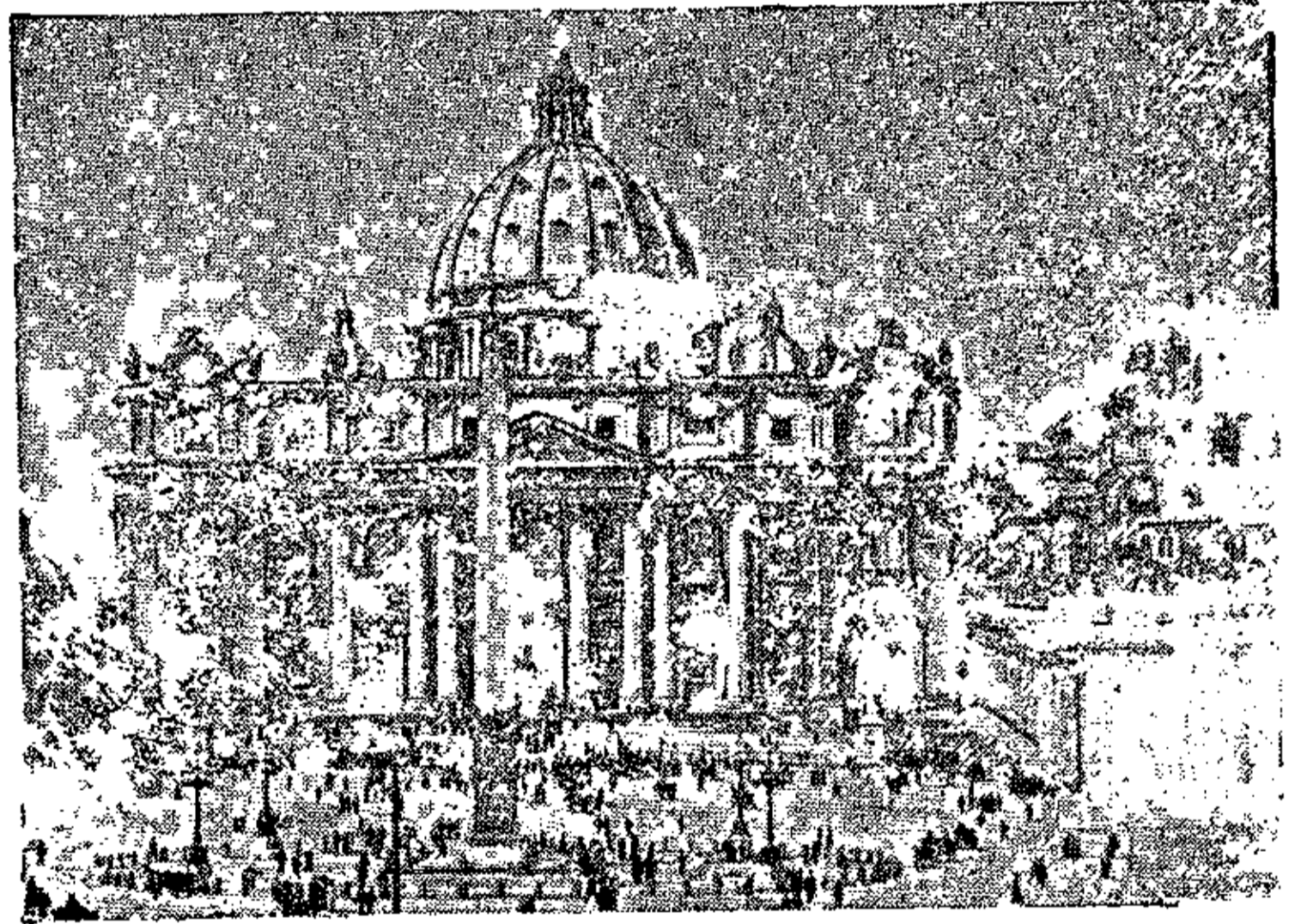

Ватикан; церква св. Петра.

**Ватерльо** (Waterloo), село в Бельгії, б. якого 1815 побито Наполеона.

**Ватерпас**, гл. Грунтвага.

**Ватерпольо**, (англ.) гра в сиуку (м'яч) у воді. Гл. Водний м'яч.

**Ватерпруф**, (англ.) непромокальне пальто, дощовик.

**Ватерталі**, (гол.) мотуз на бльоках, що тягне на корабель бочки з водою або інший вантаж.

**Ватикан** (Vaticano), осідок пап у Римі; утворений з велетенського збору будівель (на просторі 55.000 м<sup>2</sup>), якого будова, започаткована папою Євгеном III. (1150 р.), була поширювана всіми чергорими папами. За Сикста IV. в 1473 побудував Джованні де Дольчі Сикстинську каплицю, за Юлія П. Браманте збудував Льоджії та сполучив Ватикан

кентія VIII.). Всередині закладено величаву збірку мистецької старовини. Павло III. збудував тзв. Капеллу Паоліну, Сикст V. збу-

дував бібліотеку, за Урбана VIII. збудував Берніні величаву „Скала Регія“; Пій VI. і Клімент XIV. розбудували й прикрасили Бельведер, в якому поширено музей, прозваний Піо-Клементіно; до нього Пій VII. приєднав збірку „Браччіо нуово“ та „Музео гіярамонті“ (в останньому фрагменти славної Гігантомахії), а Григорій XVI. етрурський музей (Музео Грегоріано). Стіни Сикстинської каплиці розписав знаменитий Мікеланджельо. В збірках античного ватиканського музею є м. і. Апоксиомен, Амазонка після Поліклета, колосальна алегорія Нілу, тзв. Доріфор, торс Геракла, Лаокоон, Аполлон Бельведерський, Меркурій, статуя Августу, Аполлон Савроктонос, статуя Демостена, Венера з Книду, Зевес з Отріколи, галерія гобелінів Рафаеля, його ж біблійні картини й Станси. У ватиканській бібліотеці багато ілюмінованих рукописів (твори Вергіля, Історія Йозуа). Крім цього заслугоють на увагу: Музео Крістіано, Кабінет Альдобрандинського весілля, апартаменти Борджіів (з картинами Пінтуріччі) та Музео Профано. Від 1929 В. є самостійною державою.

**Ватиканська держава**, гл. Папська держава.

**Ватиканський кодекс**, цінний рукопис (число 1209) ватиканської бібліотеки, який містить грецький переклад св. Письма Старого й Нового Завіту; особливо важний переклад Євангелія. Походить з IV в., називається ще Ассемановим, від ученого, що його знайшов і подарував до бібліотеки.

**Ватиканський собор**, останній католицький вселенський собор (1869-70), на якому проголошено догму про непомильність папи; внаслідок вибуху фр.-нім. війни, собор перервано й не скликано більше.

**Ватманів папір**, дуже міцний англ. папір, уживаний до рисунків.

**Ватметр**, прилад до мірення справності (ефекту), тобто праці, виконаної двигуном (мотором) або електричною струєю в одній секунді. Найчастіше уживаним ватметром є гамулець Пронія. Він складається з дерев'яних кліщів, якими стискається вал двигуна, та з підойми, злученої з ними, прямою до осі валу. На кінці підойми висить відповідний тягар. Якби останнього не було, то вал пірвав би з собою під час свого обороту, внаслідок тертя, також підойму. Однак тягар рівноважиться з силою обороту і підойма лишається у поземім положенні. Тоді обчислюємо справність за взором  $E=2\pi l Q n$ , де  $l$ —довгота підойми,  $Q$ —тягар,  $n$ —скількість оборотів валу. До мірення електр. справності служить ватметр, що є електродинамометром. Він складається з двох цівок, одної непо- рушної, навиненої грубим дротом, другої

рухомої, навиненої тонким дротом; остання злучена з великим опором, що не підлягає електр. індукції. Коли хочемо змірити тим приладом зужиття електр. енергії в якимсь провіднику, то лучимо його в ряд з непо- рушною цівкою, а рівнобіжно з рухомою. Рухома цівка відхилиться внаслідок взаємного діяння електр. струй в обидвох цівках, а вказівка, злучена з нею, дасть нам величину справності.

**Ватна - Єкуль** (Vatna - Jökull), височина на півд.-схід. побережжі Ісландії, 1.900 м. вис. з найбільшим ісланд. льодовиком (8.000 км<sup>2</sup> пов.); на берегах вулькани.

**Ваторнік**, частина гуцульської стаї, де варять і сплять пастухи; взагалі прибудова коло гуцульської хати.

**Ваточник** (Asclepias), рослина посвоячена з нашим барвінком, тільки квіточки зібрані в округок; дрібне їх насіння обгорнене довгими пухнастими волосинками, однак вони крихкі й не надаються до виробу ниток і полотна, зате дуже добрі на підстилки, підкладки й подушки. З насіння добувають олій, а кора вживається в лічництві. Ростуть переважно в Америці. Відміни з гарним цвітом плекають для окраси.

**Ватра**, (румун.) вогонь, вогнище; жива ватра добувається у гуцулів тертям двох куснів дерева й охороняє худобу перед нещастям; ватра́н, кочерга.

„Ватра“, літ. науковий збірник. Вийшов у Стрию в 1887 під ред. Вол. Левицького (Василя Лукича) з творами В. Самійленка, Ст. Руданського, А. Свидницького, Д. Мордовця, О. Кониського, М. Драгоманова, Ів. Франка, П. Мирного, Ів. Нечуя-Левицького, Б. Грінченка, Ол. Барвінського, Ом. Огоновського та ін.

**Ват-секунда**, гл. Джавль.

**Ватт**, гл. Ватт.

**Ваттенбах** Вільгельм, нім. історик (1819-97), джерела до середньовічної історії.

**Ватто** (Watteau) Антуан, фр. маляр доби рококо (1684-1721), яку висловлює в своїх театральних компонованих пасторелях, паркових забавах і балетових сценах; характеристичні для нього картини „Від'їзд до Кітери“ „Гойдалка“ й „Приємності хутора“.

**Ватуїл**, син Нахора, батько Лавана й Ребеки.

**Вафенпас**, (нім.) дозвіл носити зброю.

**Вафля**, (нім.) тонке сухе печиво в виді табличок.

**Вах** (Wach) Адольф, видатний нім. процесуаліст, \*1843.

**Вах**, права притока Обі, 735 км. дов.

**Ваха**, (нім.) військова сторожа, варта.

**Вахав**, частина долини Дунаю, між Мельком і Дюрнштайном вище Відня, прегарні краєвиди.

**Вахляр**, (нім.) віяло, віяльце.

**Вахмістр**, (нім.) старший підофіцер кінноти й жандармерії

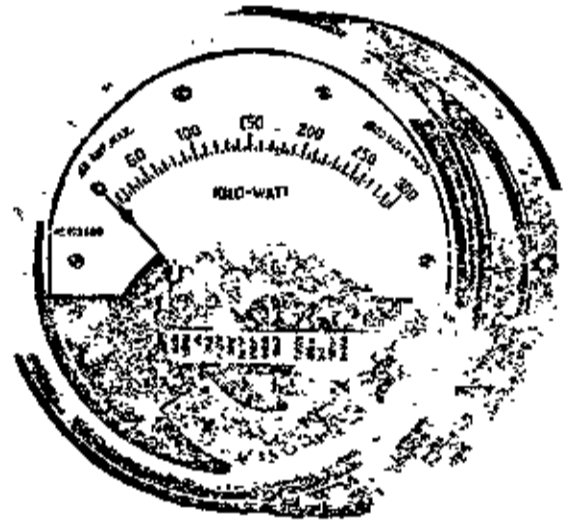

Ватметр.



Вахляр.

**Вахня** (*Gadus aeglefinus*), видовжена, майже вальцевата риба, вкрита дрібними лусочками; помітна багатьма плавцями: 2-3 хребетні, 2 підхвістні, грудні плавці на підгорлі; з вусиком на долішній щопі; живе в Північному морі; має смачне м'ясо, як і споріднені з нею дорш і мнюх.

**Вахнянин** Анатоль, укр. письменник, педагог і композитор (1841-1908), видатний громадський діяч у Галичині другої пол. XIX в. Основник і перший голова віденської „Січі“, основник і перший голова Т-ва „Просвіта“ у Львові 1868, основник співацького Т-ва „Торбан“ 1870, основник, голова й диригент співацького Т-ва „Боян“ 1890, основник і перший директор „Вищого Музичного Інституту ім. Лисенка“ у Львові, посол до гал. сойму й віденського парламенту 1894-1900; співробітник багатьох укр. часописів, редактор „Правди“ 1869-70 і „Письма з Просвіти“ 1878-9; зладив підручник географії й написав ряд статей та белетристичних творів („Оповідання й гуморески“ та ін.). По смерті В. вийшли у Львові його „Спомини з життя“. Скомпонував чимало хороших і сольових пісень і оперу „Купало“, вперше виставлену у Харкові 1929.



Анатоль Вахнянин.

**Вахт ам Райн** (*Wacht am Rhein*), „Сторожа на Райні“, нім. патріотичний гімн.

**Вахта**, (нім.) варта, чати.

**Вахтанг VI**, цар карталінський, грузинський поет, письменник і законодавець (1675-1737). Оснував у Тифлісі першу друкарню, уложив кодекс грузинського права.

**Вахтеров** Василь, рос. педагог, \*1853, автор підручників для народних шкіл і розвідок про позашкільну освіту.

**Вахтль** Кароль, поль. журналіст і сусп. діяч, \*1876, редактор амер. польських часописів: „Промєнь“, „Наруд польскі“, „Дзєнік Чикаговскі“, один з основників тижневика „Польонія“, основник і директор поль. театру в Чикаго, написав „Історію америк. Польонії“.

**Вахтпарада**, (нім.) святочна зміна військової сторожі (варти).

**Вац** (*Vác*), місто в Угорщині над Дунаєм, 20.000 меш., собор з XVIII в., винниця; пам'ятне численними боротьбами з турками й битвою між уграми й москалями 1849.

**Вацлав** (*Vaclav*), ім'я чеських князів та королів: 1) В. святий, 929-935, убитий, патрон Чехії; 2) В. I, король 1230-53; 3) В. II, король 1278-1305, зайняв Польщу; 4) В. III, король чеський і угор. 1305-06, останній з Перемишлідів; 5) В. IV, з роду Люксембургів, чеський король 1364-1419, цісар 1378-1400, гуситські війни.

**Вацлав** Вратіслав з Мітровіц, чеський письменник (1576-1635), був у тур. полоні й описав свої пригоди. Цей його опис — найкраща книга старочеської літератури, перекладена на багато чужих мов.

**Вацлав з Олеська**, гл. Залеський В.

**Вацлавек** (*Vaclavek*) Матвій, чеський етнограф (1842-1908), видав кілька збірок моравських казок.

**Ваша** (*Vaša*) Павель, чеський письменник і журналіст, \*1874; історик чеської літератури.

**Вашінгтон** (*Washington*) Джордж, ам. політик і полководець (1732-99), проводир у визвольній боротьбі півн. Америки 1775-83, перший президент США 1775-83. Його ім'ям названа столиця США.



Джордж Вашингтон.

**Вашінгтон** (*Washington*), 1) найдаліше на півн.-зах. висунена держава (над Тихим океаном) США, 179.031 км<sup>2</sup>, 1,360.000 меш.; гориста та лісиста країна; деревний промисл, риболовля, вугілля; головне місто Олімпія; 2) гол. місто США в окрузі Колумбія, заложене 1791, 540.000 меш. Багато садів, широкі вулиці, фабрик нема. Визначні будівлі: Капітолій з вежею 82 м. вис. (дім засідань Конгресу) і Білий Дім (*White House*), палата президента держави; велика бібліотека (3 міл. томів), 4 університети (Вашінгтона, Джорджтавна, Говарда та Католицький), інститути (Смітсона й Карнеджі), музеї й галерії образів. 1921/2 конференція морського роззброєння.

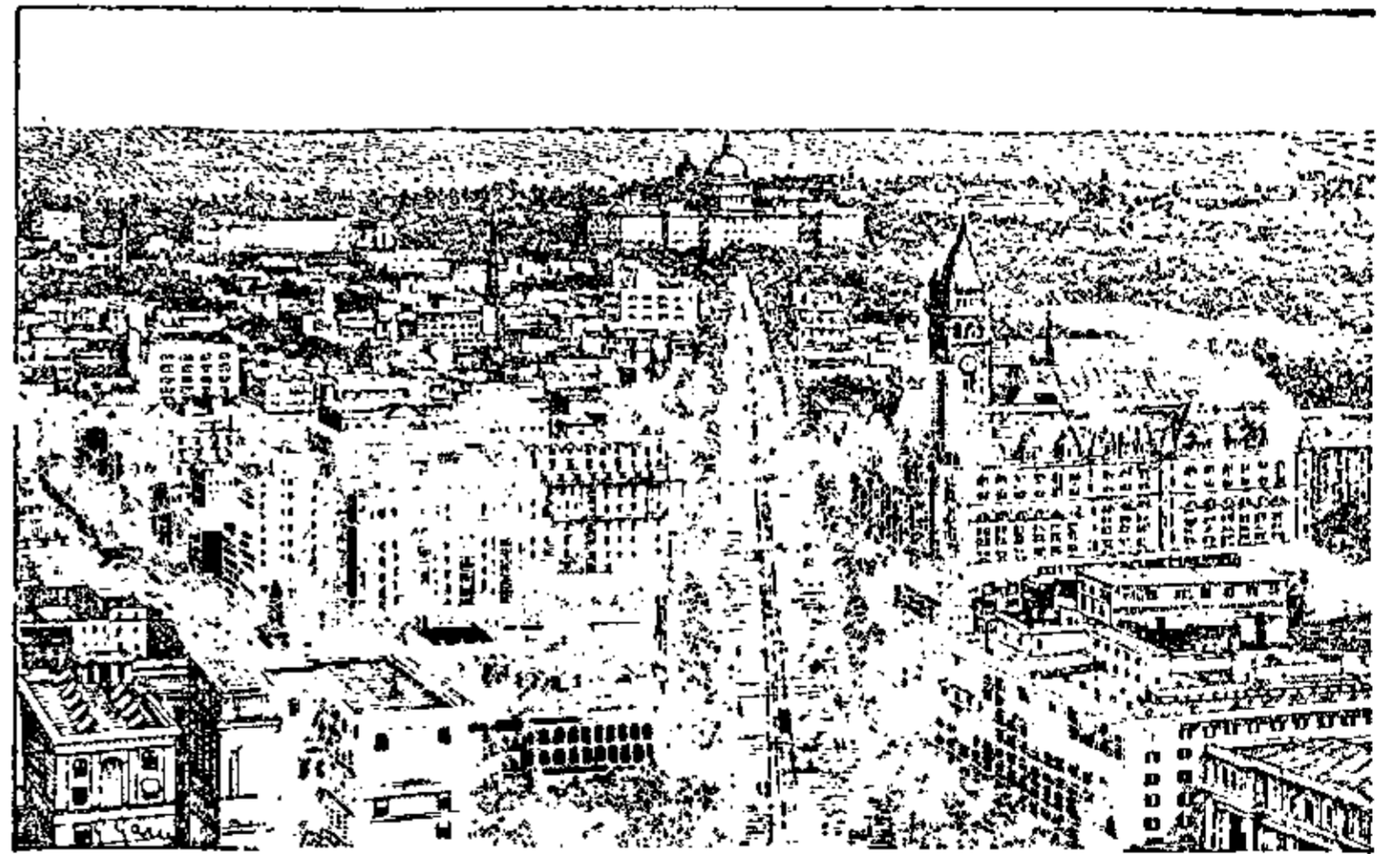

Вашінгтон.

**Вашкевич**, 1) Володислав, видавець іст. матеріалів про уніяцьку церкву Зах. України (в „Холмському греко-уніяцькому місяцеслові“, й „Пам'ятниках русскої старини в западних губерніях“), \*1844; 2) Григорій, укр. письменник, співробітник „Київської Старини“.

**Вашківці**, повітове місто на Буковині, над рікою Черемошем, 5.750 меш. У повіті 82% українців.

**Вашрo** (*Vacherot*) Етьєн, фр. філософ (1809-97), проф. Сорбони; написав: „Мета-“



фізика й наука“, „Історія Александрійської школи“, „Новий спиритуалізм“ і ін.

**Ващенко Г.**, псевдонім: Г. Васківський, автор повісти з сільського життя „До ґрунту“ (1912)

**Ващенко-Захарченко Михайло**, математик (1825-1912), проф. київського унів., автор „Історії математики“ та ін. праць.

**Ваяндоци**, гл. Кур свійський.

**Ваянський Світозар**, гл. Гурбан-Ваянський Св.

**Вбивство**, гл. Душогубство.

**Введенський**, 1) Олексій, рос. філософ, \*1861, проф. московської духовної академії; 2) Олександр, рос. філософ (1856-1925), проф. петербурзького унів., представник критичної філософії, кантіянець.

**Ввіз**, гл. Імпорт.

**Вдача**, гл. Характер.

**Вдова**, жінка, що пережила мужа. В давніх часах, коли на загробове життя гляділи як на продовження земного, вдова мусіла вмирати разом із своїм чоловіком, подібно як і його раби й тварини. Такий звичай був у нас ще в VII-IX вв. У жидів із удовою повинен був женитися найближчий свояк помершого мужа. В Індії у брагманів вдова поповнювала самогубство по смерті мужа. В перших історичних часах на Україні вдова вже може виходити вдруге заміж. „Руська Правда“ віддає вдові управу всього майна та опіку над дітьми. Подібне правне становище вдови є в добі литовсько-руського та козацького права.

**Вдовиченко Максим**, укр. письм., \*1876; поезії в ЛНВістнику, переклади з творів Пушкіна, Міцкевича, Конопніцької, Короленка; збірка „На хвилях смутку“, Київ 1911.

**Веб (Webbe) Джозеф**, англ. педагог і медик XVII в., автор „Поклику до правди“ (1622) і „Петиції до високого парламенту“ (1623). Радив учити нових і старих мов при помочі оригінальних текстів, вправ та розмов, а не при помочі граматик.

**Веб (Webb) Сідней**, вожд і теоретик англ. робітничої партії, \*1859, один з основників „Фабіянського Товариства“ й історик тред-юніонів, міністер торгівлі в кабінеті Макдональда. Разом із жінкою Беатрісою написав ряд праць на теми робітничого питання, місцевої самоуправи й історії англ. соціалізму.

**Вебер**, 1) Альбрехт Фрідріх, видатний нім. орієнталіст (1825-1901), проф. санскритської мови й літератури на берлінському унів.; 2) Альфред, нім. економіст, \*1868, праці з економіки й політики (про робітничче законодавство й організацію праці); 3) Вільгельм, нім. фізик (1804-91), головно займався хвилястим рухом, електричністю й телеграфією; 4) Георг, нім. історик (1808-88), гол. твір „Всесвітня історія“; 5) Ернст, відомий нім. фізіолог і анатом (1795-1878), має значіння й для філософії тому, що разом з Фехнером увів до психології експеримент та сформулював відомий у психології

закон установлення математичного відношення між вражіннями і подразненнями; 6) Карл Марія, нім. композитор (1786-1826), творець національної німецької опери: „Фрайшці“, „Евріянте“, „Оберон“ і ін., один з визначних інструментальних композиторів романтичної доби; фортепіянові сонати й концерти, увертюри, кантати, пісні та ін.; 7) Карл Юліус, нім. філософічний письменник („Demokritos, od. hinterlassene Papiere eines lachenden Philosophen“); 8) Макс, славний нім. соціолог та економіст (1864-1920), історик духових і господарських течій сучасного життя, один з найуніверсальніших мислителів нашої доби; побіч глибоких і бистроумних праць про взаємне відношення релігії й економіки дав тонку аналізу основних понять з обсягу історії й народнього господарства; 9) Фрідріх Вільгельм, нім. поет (1813-94), автор епопеї „Голіят“, і лірично-епічних віршів.

**Вебер - Ткальчевіч Адольфо**, хорватський письменник (1825-89), реаліст, вірно малював життя й людей. Краці речі — оповідання: „Добродій школярів“ „Різв'яний дзвінок“, позатим писав поезії, статті на різні теми, перекладав з чужих мов, складав підручники.

**Вебстер (Webster)**, 1) Авґуста, англ. письменниця (1837-94), поезії, драми, гарні переклади ст. грецьких трагіків; 2) Данієл, півн.-америк. політик (1782-1852), парламентарист, двічі міністер закордонних справ; 3) Джон, англ. драматург (б. 1580-1625). Найкраці драми: „Білий чорт“ (1612), „Аппій і Вірджинія“.

**Веве (Vevey)**, місто у Швейцарії над жевевським озером, звісна кліматична й відпочинкова місцевість.

**Вега; (de la Vega)**, 1) Гарсілясо, есп. поет (1503-36), „король еспанських ліриків“; писав ліричні вірші й оди; 2) Гарсілясо „Інка“, есп.-америк. історик (1535-1616), перуанець, по матері з роду інків. Писав про історію інків, Перу, Фльориди.

**Вега (Vega) Георг**, нім. математик (1756-1802), уложив логаритмічні таблиці.

**Вега (Vega de Carpio) Льюе**, великий есп. письменник (1562-1635). Автор півтори тисячі п'єс, з яких збереглася ледви третина, численних поем і повістей. Лицар, двірський достойник, секретар князя Альби, чернець, вів бурхливе життя, пишучи протягом 60 літ. Деякі п'єси писав тиждень, інші за один день; переробляв новелі Боккаччія та Бандельо; 50 п'єс змальовує життя святих, деякі є з мітології, інші мають як сюжет середньовічне лицарство. Найкраці позичені з есп. хронік, тзв. історичні „comedia“. Головна їх мета зацікавити глядача добре заплутаною інтригою. У своїх п'єсах передає духа фєвдальної доби: типи жорстокого пана, тирана ва-



Ернст Вебер.

салів, гордого й незалежного селянина. Найбільш відомі романтичні „Срібна донька“, „Зірка Севільї“, „Гроші це шляхетство“. Вега творить спеціальний рід „comedias de sara u espada“, схожих на легкі французькі. Найбільше відомі в Європі і найчастіше перекладані є: „Мадридські китиці“, „Собака садівника“, „Вдовичка з Валенсії“, „Мистець танку“, „Дурна жінка для інших, розумна для себе“.

**Вега**, перша зірка в громаді Ліри, одна з найясніших зірок нашого неба, гл. Ліра.

**Веґенер** Альфред, нім. геофізик і метеоролог, \*1880, творець теорії про те, як повстають великі суходоли. В. приймає, що суходоли (континенти) збудовані з легших крем'яно-глинових скал (Sial), які плавають занурені, як льодові гори в морі, в тяжких матеріялах, з яких збудоване підложжя океанів. Колись усі часті світу творили один суходіл, згодом вони розщепилися і розсунулися подібно як криги льоду. Америка, на думку В., відсувається на захід, а Атлантийський океан є розширеною щілиною. Гл. Земля.

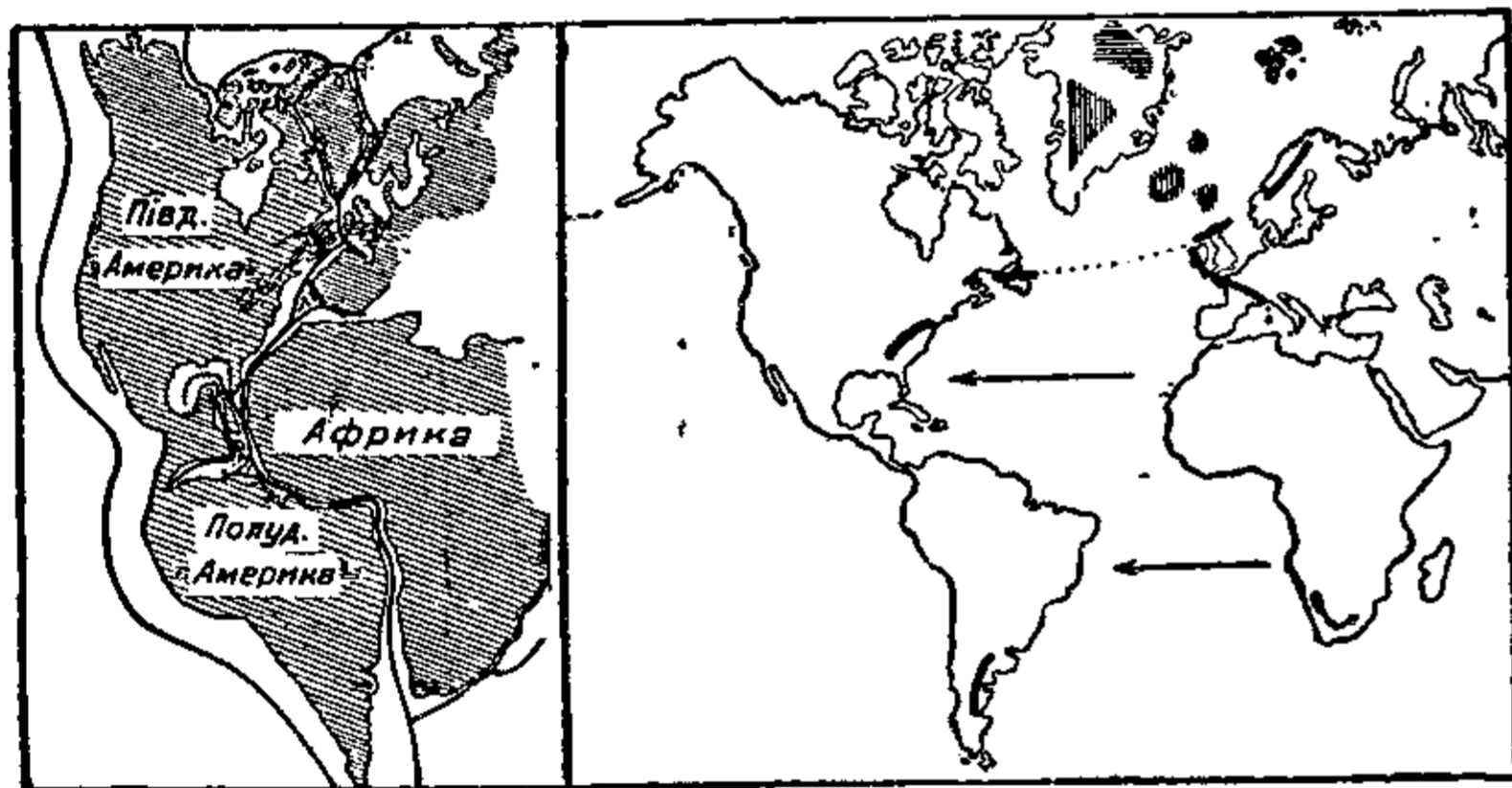

Теорія Веґенера про пересунення суходолів. Ліворуч: первісний суцільний суходіл. Праворуч: теперішнє положення суходолів. Стрілки вказують напрям розсуву; грубі чертки вказують поодинокі давніше злучені суходоли. Доземі чертки вказують однородні поклади вугілля, поземі однородні поклади базальту.

**Веґетабілія**, (лат.) рослини; **веґетабільний** = рослинний, приналежний до рослин.

**Веґетаріанізм**, гл. Веґетаріанці.

**Веґетаріанці**, люди, що з засади не їдять м'яса, обмежуючися виключно рослинною їжею. Перше Веґетаріанське Т-во заснував 1847 Джозеф Сімсон у Манчестері. Німецькі веґетаріанці об'єдналися в Союз 1869 під проводом Ед. Бальцера, Французьке Веґетаріанське Т-во повстало 1880 у Парижі.

**Веґетативна нервна система**, гл. Симпатичний нерв.

**Веґетативне розмноження**, безполове розмножування, на зразок рослин, при допомозі бруньок, паростків і т. ін.

**Веґетативний**, (лат.) рослинний, на зразок рослин, такий, що відноситься до фізіологічного життя тварини або людини.

**Веґетативні органи**, знаряди, що служать тільки виміні матерії (віддихання, травлення) і розмножуванню.

**Веґетація**, (лат.) життя рослин загалом; також: рістня даної країни, з огляду на її різnorodність.

**Веґетування**, рослинне, бездушне життя; **веґетува́ти** = ледви животіти.

**Веґецій** Флявій Ренат (Flavius Vegetius Renatus), ст.-римський письменник на переломі III-IV вв. по Хр. Зладив за писаннями давніших письменників твори про військову справу та про ветеринарію.

**Веданта**, одна з шести головних шкіл гиндуської філософії, оперта на вивчання й пояснювання Вед. Веданта, що значить „ціль Вед“, учить, що правдиво суцільне є єдине й незмінне Єство, а многість та різnorodність, відміна осібняка від первісного єства, є злудою, оманною, „сон Маї“. Мудрець лучиться з Брагмою і по смерті вступає безпосередньо на лоно першоєства.

**Ведда**, старинне автохтонне плем'я на Цейлоні (3-4.000 душ), майже зовсім змішане вже з сінгалезами, стоїть на дуже низькому ступені розвитку.

**Ведделеве море**, залив Півд. Льодового моря між зах. Антарктидою й Котслендом, замкнений льодовою бар'єрою, 1823 відкрите Ведделем, підприємцем, що займався полюванням на тюлені.

**Ведекінд** Франк, нім. письм. драматург, новеліст і поет (1864-1918). Гол. твори: „Пробудження весни“, „Маркіз фон Кайт“, „Дух Землі“, драма „Напій любови“ та ін.

**Ведель** Артем, укр. духовний композитор (1767-1806), був спочатку регентом київського архієрейського хору, вкінці став послушником у Лаврі й мандрував, подібно як Скворода, по Україні. Музичні твори В. переховалися в рукописах у київській духовній академії. Найважливіші: 10 концертів на 4 голоси, два концерти на два хори й тріо „Покаянія отверзи ми двери“.

**Ведено**, Ведень, село в півн. Кавказі, остання столиця чеченського ватажка Шаміля, де він 14 літ боровся з москалями, які здобули В. 1859.

**Ведета**, (фр.) передня сторожа, чати; акторка, що грає перші ролі.

**Веджвуд** (Wedgwood) Джозая, англ. гончар (1730-95), що вславився прегарними керамічними виробами.

**Веджо** (Vegio) Маффео, іт. гуманіст (1407-58). Своєю працею про пам'ятки базиліки св. Петра поклав основи науковому дослідженню християнських старинностей—христ. археології.

**Веди**, святі книги гиндусів, які містять молитви, гимни, заклинання, обрядові формули й пояснення обрядів. Є чотири збірники Вед: Ріґведа, Яджурведа, Самаведа й Атгарваведа. Найстаріший і найважливіший—Ріґведа складається з 1028 гимнів, уложених у 10 книгах. Веди написані тзв. санскритською мовою.

**Ведійська релігія**, ведаїзм, найдавніша з гиндуських релігій. Панувала в тих часах, як гиндуси жили ще над Індом та його при-

токамаи (теперішній Пенджаб). Розцвіт ведаїзму припадає менше-більше на XV-XII вв. до Хр. В 1000-800 до Хр. зачинається занепад ведаїзму, а місце його заступають брагманізм та вішнуїзм, що з нього-ж повстали. Найдавніші ведійські божества це уособлені явища природи: Небо (Дьяус), Земля, Сонце (Сур'я), Зоря, Місяць та ін., спільні в гиндусів разом із іншими індоєвроп. народами, пр. греками; далі божества, спільні з іранцями: Агні (огонь), Сома, а також Варуна й Мітра („Приятель“), пізніше вже суто-національні боги: Индра та Вртра, злий демон, з яким воює Индра. Вкінці Индру витісняє Брагманаспаті, бог жерців, які приписують Б. прикмети Индри. Почитання Брагманаспаті було перехідним ступінем від ведаїзму до брагманізму.

**Ведмеді** (Ursidae), родина великих хи- жаків, незугарних, отяж- жілих, вкри- тих густою довгою шер- стю, з видов- женими що- ками і ко- роткими ву- хами; хвіст куций, ноги короткі й грубі; в хо- дять цілою,



Ведмідь бурий.

майже голою стопою; живляться також ро- стинною поживою. Найважніші: 1) Ве- д м і д ь б у р и й (Ursus arctos), до 2 м. дов., 1 м. вис., живе в лісах серед. і схід. Європи й сумежних краях Азії; зимою спить у „гав- рах“ (ямах), любить овочі й мід, дається освоїти, м'ясо мо- лодих в. смачне шкіри дуже ці- няться на теплі кожухи; 2) В ч о р н и й, бари- баль (U. americana), живе в пів- нічній Америці; 3) В. б і л и й, до 3 м. дов., має стопи вкриті шерстю, а між пальцями плавну оболонку, живе на островах і берегах Льодо- вого океану; жи- виться морськими тваринами; його шкіри дуже цінні; 4) В. п е ч е р н и й (U. spelaeus), до 3½ м. дов., жив по печерах серед. і півн. Європи в тзв. льодовій добі.



Ведмідь білий.

**Везалій** Андре, фр. анатом (1514-64), пер- ший досліджував трупи і тому вважається основником нинішньої анатомії; напи- сав „Про уладження людського тіла“ („De corporis humani fabrica“).

**Везеліч** (Vezelić) Олексій, сербський

письм. (1753-92), автор першої друкованої збірки сербських віршів.

**Везель** Йоган, нім. учений, ректор ер- фуртського унів. За критику католицизму замкнений у монастир, де й помер 1481.

**Везель**, місто в зах. Німеччині б. Дю- сельдорфу, 24.000 меш., церква Вілліброрда з XII в., ратуш з XIV в., торгівля хлібо- робськими плодами.

**Везенберґ**, місто в Естонії, Ракверелін по естонськи, Ракобор московських літопи- сів. Заложений 1224 данським королем Валь- демаром II. За Йвана Грізного кілька ра- зів здобували його москалі, дістався Росії за Петра Великого.

**Везендонк** Матільда, нім. письмен. (1828- 1902), приятелька Р. Ваґнера.

**Везера** (Weser), одна з найбільших нім. рік, 432 км. дов., 46.000 км² сточища, пов- стає зі сполуки Фульди та Вери, вливається б. Бремену до Півн. моря; в дол. бігу завдяки регуляції судоходна.

**Везермюнде** (Wesermünde), місто б. Бре- мергавену, гол. рибачка пристань Німеч- чини, 72.000 меш.

**Везир**, (араб.) найвищий світський до- стойник мусулманських дворів, в роді міні- стра. В е л и к и й в. був звичайно заступни- ком султана, предсідником ради міністрів і сторожем султанської печати.

**Везувій**, одинокий чинний вулькан европ. суходолу, 12 км. на схід від Неаполю, по вибуху 1906 його висота зменшилася з 1301 на 1223 м., після цього знов більшає. На

великій підставі, 150 км², здіймається й завершується валом, тзв. Монте Сомма або Найвищий Верх, що перстеневато замикає старий зруйнований кра- тер Атріо дель Кавалло (Atrio del Cavallo). З того старого кратеру виринає молод- ший стіжок, а в його кратері вре- шті третій наймо- лодший. Узбіччя Везувія дуже вро- жайні, покриті буйною рiстнею, багатьома виноградниками, а підніжжя увінчає чи- сленними оселями, хоч В. безперестанно курить і час від часу вибухає та нищить околиці. Перший знаний в історії його ви- бух, 79 по Хр., знищив Помпеї й Гер- кулянум. Опісля вибухав у різних відсту- пах часу і з різною силою; останній ве- лийкий вибух був 1906. На вершку В., куди можна підїхати залізничкою, є вулькані- чна обсерваторія.

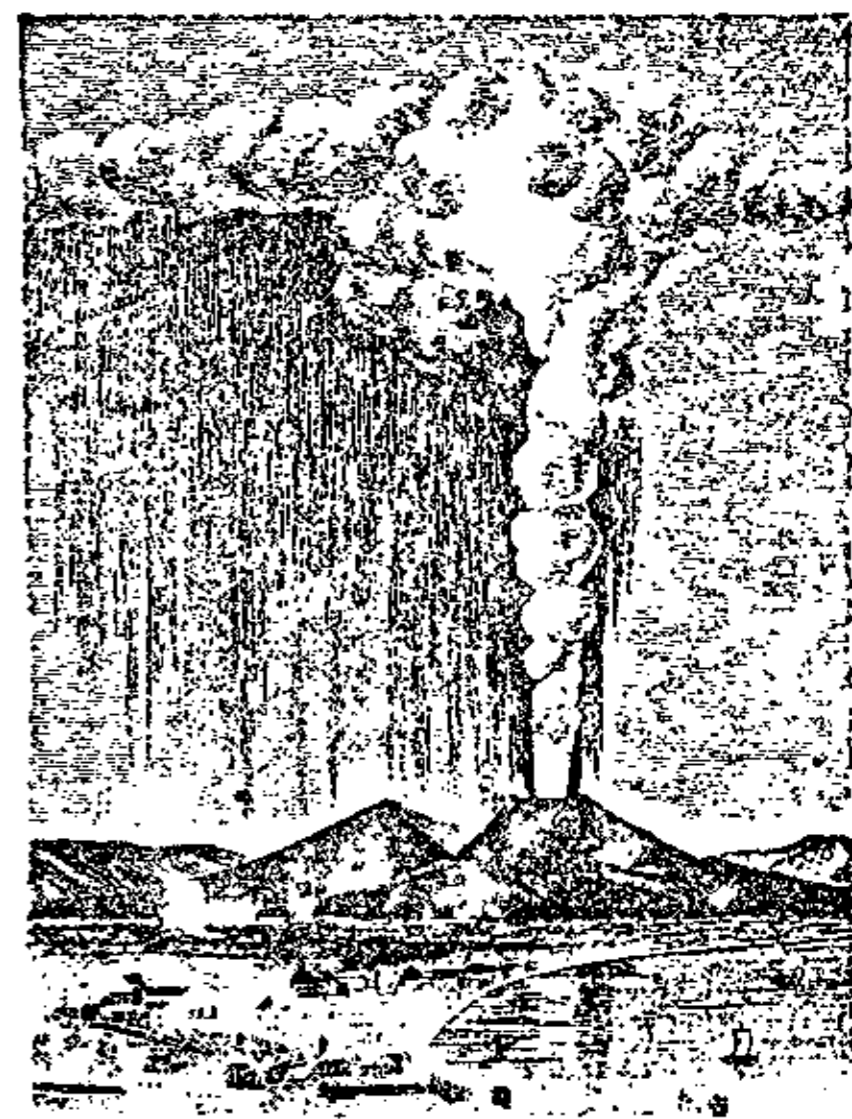

Везувій.

**Веї** (Veji), місто в Етрурії, в якого румо- вищах найдено м. ін. стінопис з VI в. до Хр.

**Вейгайвей**, пристань в Китаї під брит. управою, 155.000 меш.

**Вейз** (Wase) Крістофер, англ. педагог (1630-90). Написав м. ін. „Розважання про безплатні школи“ (1678), де обстоює загальне безплатне навчання читання, писання й рахунків.

**Вейльб** (Veillot) Люї, фр. письм. (1813-83), оборонець католицизму, редактор католицького часопису „L'Univers“ (Всесвіт).

**Веймар** Орест, рос. революціонер, лікар (1845-85), 1876 улаштував утечу Крапоткіна, 1879 арештований за участь в убійстві шефа жандармів Мезенцева й присуджений на десять років каторги.

**Вейнберг** Петро, рос. поет (1830-1908), талановитий перекладчик світової поезії на російську мову.

**Векерле** Александер, угор. політик (1844-1921), кількарарозовий президент міністрів.

**Векерлен** (Weckerlin) Жан Батіст Теодор, фр. композитор і муз. письменник (1821-1910). Опер, балети, ораторії.

**Векерлін** (Weckerlin) Георг Рудольф, нім. ліричний поет (1584-1653).

**Веккі** (Vecchi) Ораціо, іт. композитор тзв. венеціанської школи (1550-1605). Один із перших оперових композиторів (опера „Двоголовий Парнас“, 1597).

**Веккієтта** (Vecchieta) Льоренцо ді П'єтро, іт. маляр, різьбар і інженер (1412-80); полишив гарні різьби: статуї апостолів Петра й Павла, Воскресення Христове й ін.

**Веккія** (Vecchia) П'єтро Маттоні, іт. артист-маляр (1609-78), наслідував старовинне мистецтво. Мозаїки в церкві св. Марка у Венеції й ін.

**Вексель**, (нім. Wechsel, фр. lettre de change, англ. bill of exchange) грамота, що забезпечує довжне зобов'язання; стоїть під суворими приписами закону й завдяки цій суворості надається дуже для забезпечення торговельного кредиту, головню короткоречинцевого. Найбільше поширений є 3-місячний в. В обороті з рільниками звичайно речинці довші. Найпростіший є власний в. (solà-вексель), себто писемне зобов'язання довжника („акцептанта“) заплатити в означеній речинці означену грошову квоту. (Усі позичкові векслі по наших кредитових кооперативах є соля-векслі). Складнішою формою є переказний в. або тзв. т р а т а; цим векслем його виставець (трасант) доручає третій особі (трасатові) заплатити означену суму вірителеві. Саме цей переказний в. є тзв. купецьким векслем; його значіння в тім, що довжник-купець може ним покищо платити свої (товарові) зобов'язання, не будучи примушеним зараз платити готівкою. Дальша вигода купецького вексла є в тзв. і н д о с і або ж и р у в а н н і: той, хто має в своїх руках в. довжника, долучає ще свій власний підпис (звичайно на звороті вексла), чим приймає на себе солідарну відповідальність за векслеу квоту і може цим

же векслем заплатити знов яесь своє товарове зобов'язання, передаючи в. у дальші руки; новий власник робить в разі потреби те саме й т. д. аж до наближення часу платності вексла. Тоді останній держитель вексла повідомляє першого виставця вексла про місце й адресу платності, оскільки це не зазначено на векселевім блянкеті; це є тзв. д о м і ц и л ь о в а н и й в. З воєнних часів залишилася в галицько-українській кредитово-кооперативній практиці не зовсім оправдана звичка вимагати вексла на всяку позичку, навіть невелику. При значній оплаті за векселеві блянкети це подорожчує кредит. Тому райфайзенки майже зовсім виключають в. із своєї практики. З часів війни та девалюації гроша залишилися в Галичині тзв. к а в ц і й н і д о л я р о в і в.: довжник вручає кредитовій установі, крім нормального вексла в обов'язуючій валюті, ще другий в., у переліченні цієї квоти на долярову валюту. Це ще більше подорожчує кредит; у райфанзенській практиці долярове забезпечення позик дається через вставлення відповідної заяви в текст довжного зобов'язання (довжного скрипту). — Також гл. Девізи, Курс. — Векселевим п о р т ф е л е м називають запас векселевих претенсій банку (фірми, установи). Р і м е с а м и називають векслі в руках вірителя. — Платячи векслеу зобов'язання, довжник платить лише ту суму, на яку в. виставлений, без окремих дочислень на відсотки, і тому віритель, даючи кредит на в., дочислює собі згори відсоток від кредитової суми і на таку (збільшену) суму виставляє довжник в. Тому довжник при зятганні векслевого кредиту (грінми чи товарами) ніколи не одержує до рук такої вартости, на яку підписав в. У прийнятій тепер банківській практиці для того, щоби в. міг бути куплений банком („принятий до есконту“), вимагають, щоби на векслі були принайменше три добрі підписи (тзв. банківський в.). Гл. Дисконт векслів та Реесконт векслів.

**Вектор**, (лат.) величина, дана не тільки своєю абсолютною вартістю, але й напрямком, отже пр. відтинок простої на площі чи в просторі, якого напрямку не вільно змінити. В., якого початкова точка є А, а кінцева В, позначаємо  $\vec{AB}$ . Векторами є різні фізикальні величини: дорога, сила, швидкість, прискорення, тощо. Гл. Скалярна величина.

**Векфілд** (Wakefield), місто в півн.-схід. Англії, 54.000 меш., волокняний промисл; церква з XII в.

**Велеград**, село на Моравії, давня столиця великоморавської держави й місце діяльності слов'янських первоучителів св. Кирила й Методія, з котрих останній тут і похований. Тепер осідок кат. єпископського т-ва св. Кирила й Методія, що має на цілі поширення унії, й місце уніонних

конгресів, яких ціль зближення західньої й східньої церкви; старинна церква й замок.

**Велен**, гл. Велін.

**Велер** (Wöhler) Фрідріх, нім. хемік (1800-82), добув вперше металі берилій та алюмін; уславився тим, що 1828 витворив першу органічну сполуку, а саме мочовину (сечевину), з неорганічних складників та доказав, що органічні сполуки, які знаходимо в тілі рослин та тварин, підлягають тим самим законам фізики й хемії, що й неорганічні.

**Велес**, Волос, старослов'янський, головно східнослов., отже й староукраїнський бог, „скотій бог“, бог достатку, багатства, опікун господарства.

**Велеславин** Данієль Адам з Велеславина, чеський письменник (1545-99), гуманіст, празький друкар, автор літописної праці „Kalendář historický“ й цілої низки всяких підручників та наукових творів, оригінальних і перекладних. Дбав про чистоту чеської мови й поширення чеської книжки.

**Велетенський казан**, заглибина в твердим підложжі, вимита льодівцевими водами.

**Велетні**, у старо-германській мітології представники згубних сил природи: моря, льоду, морозу, вогню. В. дуже могутні та недотепні, а в німецьких казках прибирають навіть комічну закрутку. Про велетнів згадується і в українських казках та народніх оповіданнях, гл. Вирвидуб.

**Велз** (Wells) Герберт Джордж, англ. повістяр, \*1866, автор утопійних повістей, основаних на різних уявлених винаходах або таких, що дають образ майбутности („Машина часу“, „Невидима людина“, „Війна світів“, „Перші люди на місяці“), також цілої низки повістей, що критикують сучасний суспільний лад і займаються питаннями поступу людства на Землі.

**Велз** (Wales), захід. частина Англії, 19.341 км<sup>2</sup> і 2,210.000 меш. Гл. Англія.

**Велз** (Wales), князь Велзький, від 1284 назва англ. наступника престолу.

**Велзевул** (жид.), біблійна назва сирійсько-фенікійського божка; в Новому Завіті Велзевул це найвищий чорт.

**Велика Британія й Північна Ірландія**, (United Kingdom of Great Britain and Northern Ireland), метрополія Бритійської Держави (British Commonwealth), обіймає британські острови, з виїмком Ірландії, що з неї належить до В. Б. лише півн.-схід. частина (гл. Англія, Шотландія, Ірландія) та має 244.000 км<sup>2</sup> пов. і 45,500.000 меш. З поза метропольних земель є в Європі 69.200 км<sup>2</sup> пов. і 3,220.000 меш. (з чого лише 320 км<sup>2</sup> і 245.000 меш. припадає на колонії Гібральтар і Мальту, решта на домінію Ірландію); в Азії 6,890.000 км<sup>2</sup> пов. і 350 міл. меш.; в Африці 9,940.000 км<sup>2</sup> і 53 міл. меш.; в Америці 10,380.000 км<sup>2</sup> і 12,120.000 меш. (з чого поза межами домінії Канади та Нової Фунляндії лише 1 міл. км<sup>2</sup> і 2,500.000 меш.); в Австралії 8,500.000 км<sup>2</sup> і 8,584.000 меш.

(з чого поза межами домінії Австралії й Нової Зеландії ледви 50.000 км<sup>2</sup> і 334.000 меш.); в решті на Антарктиді 5,000.000 км<sup>2</sup> і 1.340 меш. З 6 домінії мають 18<sup>1</sup>/<sub>3</sub> міл. км<sup>2</sup> і 27 міл. меш., переважно англійців та ін. європейських колоністів. Вони мають свої законодавні й виконавчі органи, закордонні представництва, військо та провадять самостійно господарство й лише пазначений метрополією губернатор може рішати в деяких справах. З інших земель Брит. Держави мають деяку самоуправу тзв. м а н д а т и (Палестина, Ірак та бувші нім. колонії)



й васальні держави (арабські, васальна частина Індії, Бутан, Непаль, частина Малаї, Саравак, Брунеї, Занзібар і Уганда), разом 5,360.000 км<sup>2</sup> і 93 міл. меш.; зате всі інші землі не мають самоуправи, а є звичайними колоніями, а саме: на шляху до Індії, Китаю й Австралії: Гібральтар, Мальта, Кіпр, Аден, Сомалі, Цейльон, Страйт Сетлемент, Малаї й Півн. Борнео, а в решті Індія, Гонгконг і Вейгайвей; на шляху до Півд. Африки: Гамбія, Сієра Леоне, Золоте Побережжя й Нігерія; на шляху з Кептавну до Каїро: Родезія, Ньясса, Кенія і Судан; на шляху до Америки: Бермуди, Багама, Джамайка (Ямайка), Антілі, Гондурас і Гвіяна, разом 11,440.000 км<sup>2</sup> і 308 міл. меш., з чого ледви 1/2 міл. англійців. Одначе політичні та господарські впливи В. Б., цієї найбільшої держави світу, сягають да-

леко поза її межі: до Єгипту, Персії, Афганістану, Сіаму, а навіть до європ. (особливо балтійських) держав так, що до Бритійської Держави належить  $\frac{1}{4}$  світу ( $\frac{1}{30}$  Європи,  $\frac{1}{7}$  Азії,  $\frac{1}{3}$  Африки,  $\frac{1}{4}$  Америки, майже ціла Австралія), а її впливи обіймають  $\frac{2}{5}$  світу ( $\frac{1}{3}$  Європи,  $\frac{1}{3}$  Азії,  $\frac{1}{2}$  Африки,  $\frac{1}{4}$  Америки). Світове значіння завдячує В. Б. своєму положенню, своїм копалинам, промислово-машиновому розвитку й зв'язаній з тим колоніяльно-імперіялістичній політиці. В. Б., положена поза європ. континентом на західньо-окраїннім архіпелагу, не мала довгий час значіння, а навпаки була сама римською колонією

дало зав'язок англійському парламентаризмові (дві палати: лордів і громад); зате повстання селянства криваво здавлено (1377-81). Правда, згодом прийшов поворот до абсолютизму, але революція й диктатура Кромвела (1644-1660) дали аристократії всі вольності й признали їй великі лятифундії в Англії та в злучених із нею Велзі (1283), Шотляндії (1603) й Ірляндії (1541). З другого боку набрало сили через розцвіт англ. торгівлі й міщанство. Цей розцвіт наступив у зв'язку з пересуненням світових господарських шляхів з півд.-сходу на півн. захід, при чому В. Б. перестала бути окраїною господарського центру, а завдяки від-

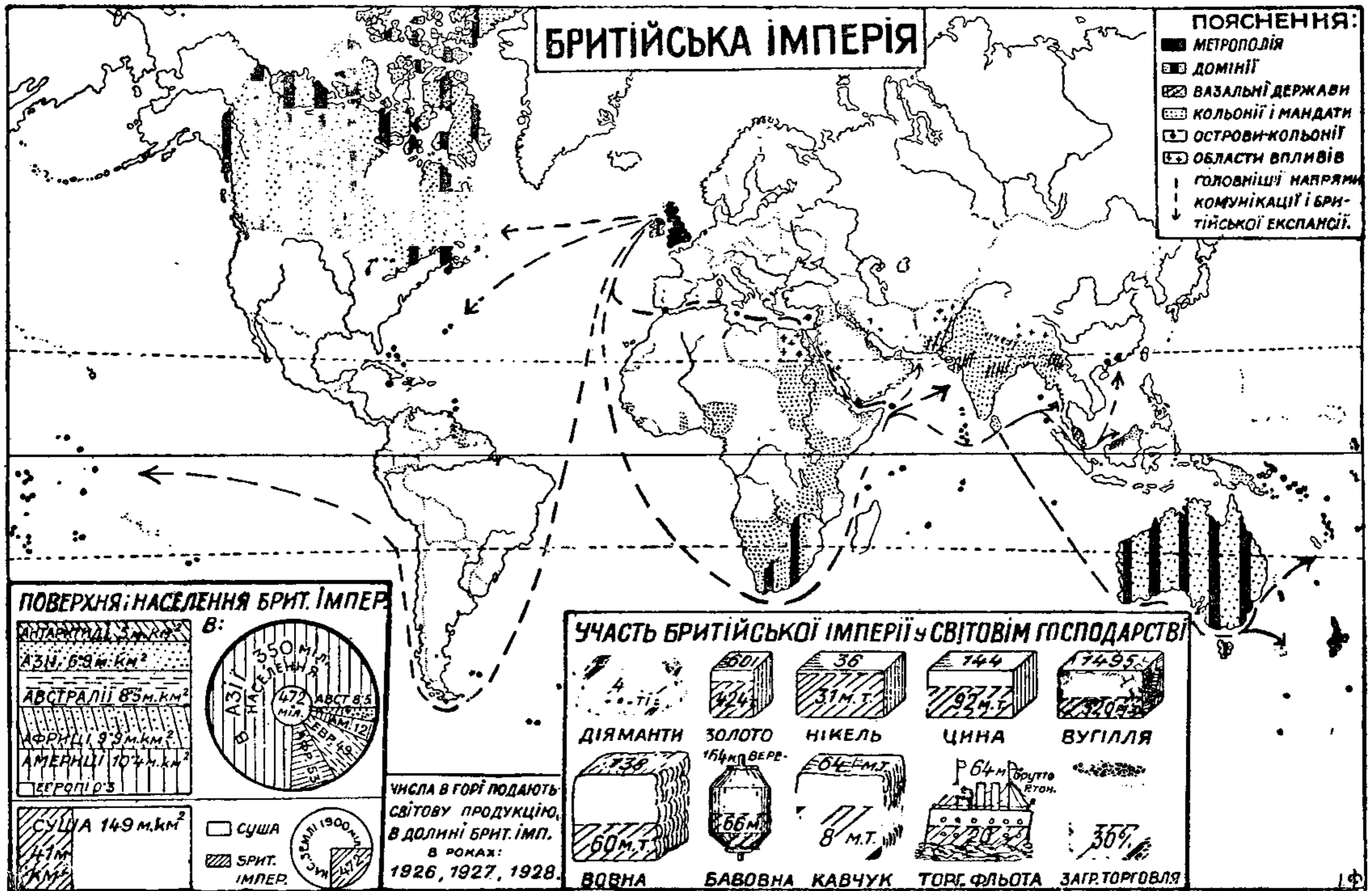

до 410; 450 з'явилися тут германські англійці й сакси, змішалися з тубільцями кельтами, дали підставу англо-саксонському народові та політично об'єднали Англію. 1016-1042 загорнули Англію данці, а 1066 пофранцужені нормани. Норманська династія та її наступниця анжуйська зв'язали Англію з Францією й англійська династія французького походження вела затяжні війни за посідання Франції, але територіяльні здобутки у Франції мусіла Англія згодом звернути, аж до побережжя включно (Кале віддала 1588), а її експансія пішла в іншому напрямі. В часі французьких війн, до яких треба було війська та коштів, мусів король піти на уступки шляхті й вона дістала значні привілеї 1215 (Велика Хартія), а також міщанство здобуло права 1265, що

криттю морської дороги до Індій, себто до Америки та Схід. Азії, сама опинилася в центрі. Одначе В. Б. застала конкурентів: Іспанію, Португалію, Голляндію й Францію. 1588 розбила В. Б. есп. Велику Армаду, зірвала з католицьким Римом, що стояв по стороні Іспанії, і церковно відокремилася (англіканська церква). 1600 засновуються англ.-інд. Компанія для експлуатації Індії й перші колонії В. Б. в Америці (Вірджинія). 1676 забирає В. Б. побережжя Гедзонового заливу, 1763 фр. області над рікою Лаврентія й Огайо. Одначе з цих великих просторів Півн. Америки за В. Б. залишилися Канада (зайнята 1628-1763), й Антілі (зайняті 1625-1802), зате півд.-східня частина півн.-американського суходолу відокремилася 1775-83 в незалежні ЗДА. Експансія В. Б. звернулася в

другому, півд.-схід. напрямі, на Індійський океан. В. Б. поконала тут Португалію, Голяндію й Францію (1798 Абукір, 1805 Трафальгар) і через Гібральтар 1713, Мальту 1814, Кіпр 1874, Єгипет 1882, через Середземне і Червоне море дісталася до Індії з одного боку. З другого боку опанувала вона цю дорогу здовш африканського побережжя; 1788 зайняла на зах. Сієра Леоне, 1806 Кептави на півд. і 1856 Занзібар на сході. Опісля витиснула Голяндію з Півд. Африки 1841, поневолила бурів 1899-1902, 1889 зайняла Родезію, Ньяссу, Кенію й дійшла до Середущої Африки, де на перешкоді стояли німецькі колонії. Але ці колонії 1919 стали мандатом В. Б. і так афр. колонії з Суданом (зайнятим 1890) злучилися в територіальну цілість і в руках В. Б. опинився не лиш індійський морський, але й великий транс-афр. шлях (Кептави-Каїро). В Азії зразу взялася В. Б. за завойовання Індії: 1640 зайняла Мадрас, 1705 східне побережжя, 1757 Бенгалію, 1774 Бомбай, а до 1858 вся Індія (Компанію зліквідовано) стала частиною Бритійської Держави; важне для опанування Індії було зайняття Цейлону 1796 й Адену 1839. Рівночасно посувається далі на схід: 1819 зайняла Сінгапур (нині найбільша пристань Азії), браму з Індійського до Тихого океану, 1824 Маляку, 1852-56 маляйський півостров, 1888 Борнео, а 1841 обсадила найбільшу пристань Китаю Гонгконг. 1788-1883 зайняла В. Б. майже всю Австралію й Океанію. Цей могутній колонізаційний похід В. Б. мав за причину крім догідного її океанічного положення ще й господарські її переміни, а саме перехід від сільського господарства до промислу. Нині в В. Б. рілля займає всього 27%, ліс 4%, але лука аж 54% пов. Збіжжя стає В. Б. всього на  $\frac{1}{4}$  року, зате годує вона найбільше в Європі овець (27 міл.). Нині, правда, випасають в В. Б. вівці на м'ясо, але в XVI в. англ. графи насильно проганяли селянство від ріллі, та переміюнали її в пасовисько, щоби випасати там овець для вовни, бо ткацтво давало більші зиски, ніж хліборобство. Ткацький промисл, що поширився особливо від винаходу прядильної машини (1765), дав зв'язок нинішньому промисловому характерові В. Б. і, коли в XVII в.  $\frac{3}{4}$  її меш. жило з сільського господарства, тепер живе з нього всього 8%, а з промислу та гірництва 52%, з торгівлі 22%. Вовняний промисл В. Б. опертий нині на ввозі вовни з доміній й колоній Брит. Держави, що випасають половину всіх овець світу. На ввозі (зі ЗДА) оперта й друга галузь ткацького промислу, бавовняний промисл, що в В. Б. найбільший з усього світу (58 міл. веретен, або  $\frac{1}{3}$  всіх веретен світу). Але головною причиною, що промисл розвинувся в В. Б., є те, що вона не потребує ввозу палива для своїх машин. В. Б. добуває  $\frac{1}{6}$  всього вугілля світу, 2,560 міл. сотнарів (правда вдвоє

менше ЗДА), але лише  $\frac{1}{7}$  його вивозить, рештою гонить свої фабрики. Завдяки цьому в В. Б. розвинений ще металургічний промисл. Сама В. Б. добуває  $\frac{1}{30}$  всієї залізної руди світу (42 міл. сотнарів), але завдяки ввозові з Іспанії й Швеції продукують печі В. Б. аж 74 міл. сотнарів заліза і 93 сталі ( $\frac{1}{11}$  світової продукції). При великому попиті на споживчі продукти, промислові сировині потребі збуту фабрикатів і виключно морському зв'язкові Бр. Держава мусять мати велику флоту, а саме флоту з 20 міл. тон (найбільшу в світі  $\frac{1}{3}$  світової) і великі корабельні майстерні, де будується річно половина всіх кораблів світу з 1,400.000 тон бруто. В. Б. має 107 пристаней, з них 6 (Лондон, Ньюкестл, Савтгемтон, Мерзи, Кардіф і Плімут) мають річного обороту 123 міл. тон. Ввозить В. Б. найбільше м'яса і збіжжя (10 і 9% ввозу), далі бавовну та вовну (13%), а також дерево, сім'я і товщі. Вивозить найбільше бавовняних, залізних і вовняних виробів (20, 9 і 7% вивозу), далі вугілля, машини та вовну (11, 5 і 7% вивозу), а також кораблі та одягу. Ввозить В. Б. найбільше зі своїх колоній і доміній ( $\frac{1}{3}$  ввозу), ЗДА ( $\frac{1}{4}$ ) і Німеччини ( $\frac{1}{9}$ ), вивозить найбільше до колоній і доміній ( $\frac{2}{3}$  вивозу), ЗДА ( $\frac{1}{9}$ ) і Німеччини ( $\frac{1}{18}$ ). Торговельні обороти В. Б. найбільші в світі (10.000 міл. доларів), а Б. Д. мало що не вдвоє більші і багато більші від ЗДА, (9.500 міл. доларів), але за останні десятиліття починає ЗДА її доганяти. В. Б., що сама розмірно недавно, бо 200 літ тому, зачала свій розцвіт і за цей час потрапила збільшити перерібку заліза в 410, бавовни 320 разів, нині переробляє 5 разів менше заліза, а всього  $\frac{1}{3}$  бавовни більше від ЗДА. Однак продукції В. Б. не може збільшити й робітниче питання часто загострюється (остатні великі страйки 1920 і 1926) і, хоч вплив надвишки населення за море є великий (166.000 річно, 3 рази більше Польщі), найбільший на всю Європу — то все таки маля В. Б. 1928 аж 1,270.000 безробітних, себто в порівнянні з населенням Німеччини втроє більше. В. Б. є королівством, але влада короля є невелика, бо старий парламентаризм (1832, 1867, 1884 і 1919 поши-

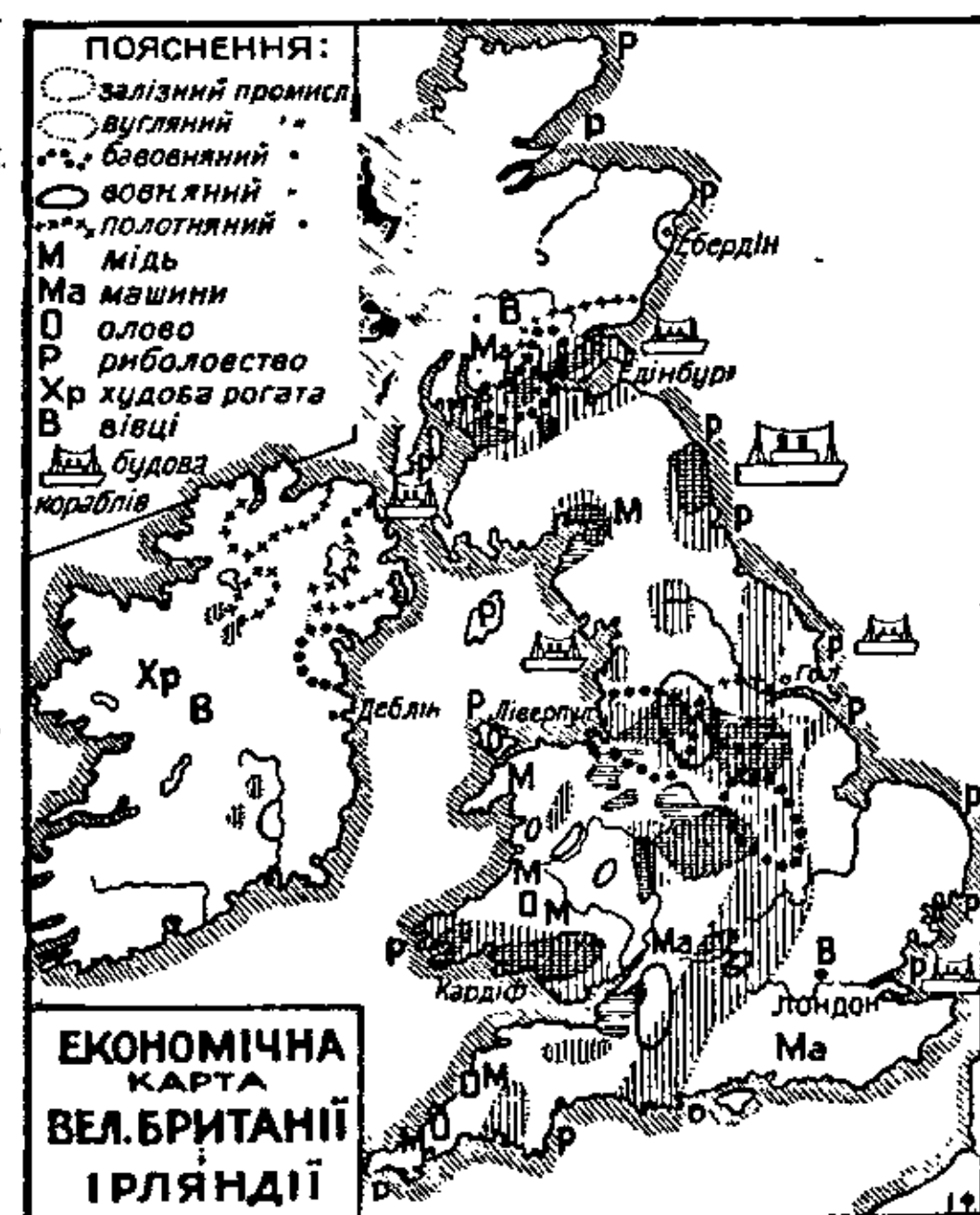

рення виборчих прав) з Палатою лордів (642 іменованих) і громад (615 вибраних) має велике значіння і рада міністрів (16), що виходить з Палати громад і перед нею відповідає, кермує державними справами. В. Б. є висококультурна держава, неграмотних всього 1%, 14 університетів, високорозвинена преса. Адміністративно ділиться В. Б. на графства. Більшість населення (75%) живе по містах, а 38% у 46 великих містах, з населенням понад 100.000. Цілости великої імперії (7 разів більшої за римську, 40 разів більшої чим В. Б. тому 200 літ) береже велика воєнна флотія з тонажем 1,060.000 тон. (найбільше по ЗДА) і невеличка армія 200.000 вояків (Польща 250.000). Столицею В. Б. є Лондон, положений нині ексцентрично, бо центр господарського життя перенісся нині на промисловий захід (Бірінгем, Ліверпул, Манчестер, Лідс, Брістол). Залізниць має В. Б. 28.500 км., битих доріг 285.000 км, сплавних рік 200 км. і аж 5.910 км. каналів, найбільше в світі. В. Б. має найбільшу поза ЗДА сітку радіостанцій та половину всіх каблів світу (326.000 км).

**Історія:** Найдавніші мешканці кельтійські брити; 56-55 до Хр. два походи Цезаря; 43 по Хр. за Клявдія римська провінція під назвою Британії; за Антонія Пія висипаний тзв. піктійський вал, у 410 Б. залишена римлянами, б. 450 зайняли її германські англосакси; Етґерт з Вессексу 829 злучив 7 князівств у державу Англії. В X-XI напади данців. 1066 в бою під Гестінґсом добув Англію Вільгельм Здобувець з Нормандії, основник норманської династії. Французькі впливи: Вільгельм II (1087-1100), Генрих I (1100-35), Генрих II (1154-89), з дин. Анжу-Плентедженет, був власником третини Франції, 1171 підбив Ірландію й Шотландію. Ришард Львине Серце (1189-99) брав участь у хрестоноснім поході. Іван Безземельний (1199-1216) відступив Франції Нормандію, Анжу й ін., 1215 видав тзв. Велику Хартію, в якій згодився на обмеження королівської влади. Генрих III (1216-72), Едуард I (1272-1307), Едуард II (1307-27); Едуард III (1327-77) розпочав тзв. столітню війну з Францією, перемога під Кресі 1346. Ришард II (1377-99), Генрих IV Ленкестер (1399-1413); Генрих V (1413-22) побідив французів під Азенкуром 1415 і став володарем Франції; Генрих VI (1422-61) закінчив війну з Францією, залишаючи Англії Кале; боротьба родів Ленкестер і Йорк (тзв. Червоної й Білої Рожі): Едуард IV Йорк (1461-83), Едуард V (1483), Ришард III (1483-85). Династія Тюдорів: Генрих VII (1485-1509); Генрих VIII (1509-47) зірвав зв'язки з папством, Едуард VI (1547-53) затвердив 1552 окремішність англіканської церкви. Марія (1553-58) старалася повернути католицтво, втратила Кале. Єлисавета (1558-1603) завела наново англ. церкву, 1588 побідила еспанську велику армаду, заснувала флоту й піднесла добробут; боротьба з Марією Стю-

арт. Династія Стюартів: Яків I (1603-25); Карл I (1624-49) поширив 1625 права народу на основі „прохання за право“ (petition of right), попав у спір зі Шотландією й парламентом, побіджений і засуджений на смерть; 1649-60 республіка під протектором Олівером Кромвелем (1649-58), поширення англ. торговлі, навігаційний акт проти Нідерляндів; син Олівера Ришард (1660), Карл II Стюарт (1660-85) признав англ. церкву і виключив католиків від урядів; партії торіїв і вігів (гл.), Яків II (1685-88) детронізований за прихильність до католицтва. Вільгельм III Оранський (1689-1702) потвердив 1689 „деклярацію прав“, 1690 підбив Ірландію. Анна (1702-14), донька Якова, 1707 злучила парламенти Англії й Шотландії; 1713 в утрехтському мирі добуто частину півн. Америки й Гібральтар. Дин. Ганноверська: Юрій I (1714-27); Юрій II (1727-60). За Юрія III (1760-1820) 1776 проголошення, 1783 признавання самостійності ЗДА; війни з революційною Францією й Наполеоном (блокада), перемоги Нелсона під Абукіром 1798 і Трафальгаром 1805, Веллінгтона під Ватерлоо 1815; у паризькому мирі добуто Мальту, Цейлон та ін. За Юрія IV (1820-30) зріст фабричного промислу, робітниче питання, за Вільгельма IV (1830-37) реформа парламенту. За Вікторії (1837-1901) утворення світової бр. держави: 1840 Гонґконґ; 1842 війна в Афганістані; 1857 повстання в Індії; 1868 війна в Абесінії; 1876 Індійське царство; 1878 Кіпр; 1881 окупація Єгипту; 1899 війна з бурами й анексія південної Африки. У внутрішній політиці змагання консервативистів з лібералами, що на черміну держать уряд. Демократизація парламенту. Дин. саксонсько-кобурзька або Відсор: Едуард VII (1901-10), парламентарна боротьба за охоронні мита, забезпечення робітництва, реформу шкільництва; в закордонній політиці суперництво з Росією в Азії, з Францією в Африці, обмежування впливів Німеччини; 1902 і 1905 союз з Японією, 1904 з Францією, 1907 з Росією; 1910 „потрійне порозуміння“ Бр. з Францією й Росією. За Юрія V (від 1910) реформа парламенту 1911 на користь нижчої палати. 4. VIII. 1914 війна з Німеччиною (через порушення нейтральності Бельгії); німецька блокада підводними човнами; 1919 версальський мир; 1921 окремішність Ірландії; 1922 самостійність Єгипту; страйки вуглекопів.

**Велика Вись**, гл. Вись.

**Велика Греція** (Graecia magna), в старині півд. Італія з численним грецькими колоніями (Тарент, Сибаріс).

**Велика Ріка**, права притока Тиси на Закарпатті, 89 км. дов.

**Велика Хартія Вольностей** (Magna carta libertatum), 1215 видана англійським королем Іваном Безземельним. Англійці вважають її за основу своєї конституції. Хартія в 65 уступах крім вольностей для духовенства й шляхти містить постанову



про особисту свободу горожанина — не вільно нікого в'язнити, ставити поза законом або відбирати його маєток без судового рішення. Податки зобов'язувався король накладати лише за згодою архієпископів, єпископів, абатів, графів та скликуваних баронів (початок англійського парламенту). Комісія з 25 баронів мала стерегти, чи король виконує Велику Хартію Вольностей (початок палати лордів); в разі невиконання комісія могла закликати народ відмовити королеві послуху; деякі постанови, пр. про особисту свободу горожанина (*habeas corpus*), увійшли в склад усіх нинішніх конституцій.

**Великдан Степан**, укр. пасічник, був 1851-79 до смерті директором пасічної школи Прокоповича в с. Пальчику на Чернігівщині; по його смерті школу замкнено.

**Великдень**, празник Пасхи, свято на пам'ятку воскресення Ісуса Хр. На Україні обходять в. у зв'язку з весняними святами, співають веснянки, у зах. Україні гаївки або гаїлки, декуди на пограниччі Білорусі також волочесні пісні на зразок колядок. З Великоднем зв'язано поминання померших предків, на що вказує й звичай „писанок“. На другий день Великодня обливаються водою (Обливаний понеділок). Знають іще Рахманський Великдень, Русалчин В. під Зелені Свята, Навський і Мертвецький Великдень.

**Велике Зерцало**, перекладний збірник повістей та оповідань церковно-учительного характеру, зладжений на приказ царя Олексія з сучасного польського збірника, що був теж перекладом латинського збірника *Spectulum exemplorum*.

**Велике переселення народів**, пересування слов'янських, кельтських, почасти тюркських, а головню германських племен в Європі в IV-VI вв.; гл. Переселення народів.

**Великий Варадин**, гл. Орадея.

**Великий везир**, гл. Везир.

**Великий Віз** (*Ursus major*), одна з найзаметніших зоряних громад нашого неба, зложена з 227 зірок; 7 з них — найбільші — уложені так, що нагадують віз із зломаним дишлем; у продовженні двох перших зірок В. Вога є Бігунова або Полярна зірка, яка є кінцем дишля Малого Вога. Гл. Бігун 2), Полярна зірка і Малий Віз.

**Великий Діл**, верховинське пасмо по південній стороні Горганів на Закарпатті.

На захід сягає Вел. Діл до Мукачева. В. Діл збудований із вульканічних, молодих, виливних скал, як: ріоліт, дацит, трахіт і базальт. На схлонах їх є гарні винниці. Найвищий шпиль Бужори 1.086 м. вис.

**Великий Канал**, гл. Юн-го.

**Великий князь**, почесна пазва деяких київських і галицько-володимирських князів; як урядовий титул на Україні не вживалася; пізніше офіційний титул литовських та московських володарів та князів і княгинь з царської родини.

**Великий Луг**, плавні і низ по лівім боці Дніпра, пониже порогів, при впаді ріки Конки (Кінська) в Дніпро.

**Великий магістер**, верховний начальник лицарського ордену.

**Великий мур**, гл. Китайський мур.

**Великий океан**, гл. Тихий океан.

**Великий Пес** (*Canis major*), громада 178 зірок південного неба. Частину цієї зоряної громади видно в зимових місяцях на південно-східній стороні нашого зоряного неба, а між ними 1-ша зірка громади, Сірій, найякша з-поміж усіх зірок загальною.

**Великий Токмак**, містечко Мелітопільської округи, 9300 меш. (50% українців, 23% росіян, 21% жидів, 5% німців).

**Великий хрест**, найвищий ступінь багатьох лицарських орденів.

**Великі Води**, плавні; озеро б. впаду Чортотлика і Бузулука в Дніпро. Тут була колись Січ.

**Великі Моголи**, назва, яку дали європейці східньо-індійським володарям тюркської династії Бабуридів, основаної султаном Бабуром 1526. Самі Бабуриди так себе не називали й монголами зовсім не були. 1761 імперія Бабуридів підпала під владу Англії, а останній представник династії Багадур Хан †1862 в англ. полоні.

**Велико-анадольське лісництво** на Україні, на Катеринославщині — перше лісництво, де впоряджено систематичну працю залісення високого степу (від 1843 розведено б. 2000 гек. лісу); нині — досвідне л-тво для питань степового лісовирощення та значіння захисних смуг для сільського господарства.

**Великодержавна**, держава, яка завляки своїй силі може впливати на інші держави та брати участь у розв'язанні міждержавних справ. Це поняття умовне, не стисло правне. В XIX в. від конгресу в Ахені великодержавами вважалися Англія, Франція, Росія, Австрія, Німеччина, а вкінці Італія. По світовій війні до великодержав за-

а р Малій Пес  
Прокіон

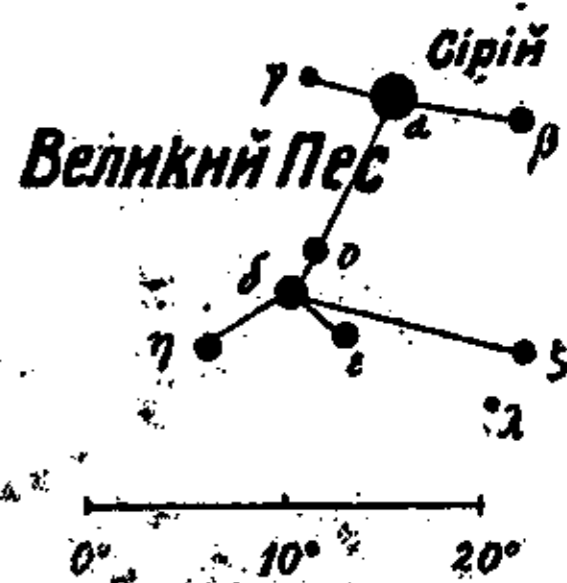

Великий і Малий Пес.

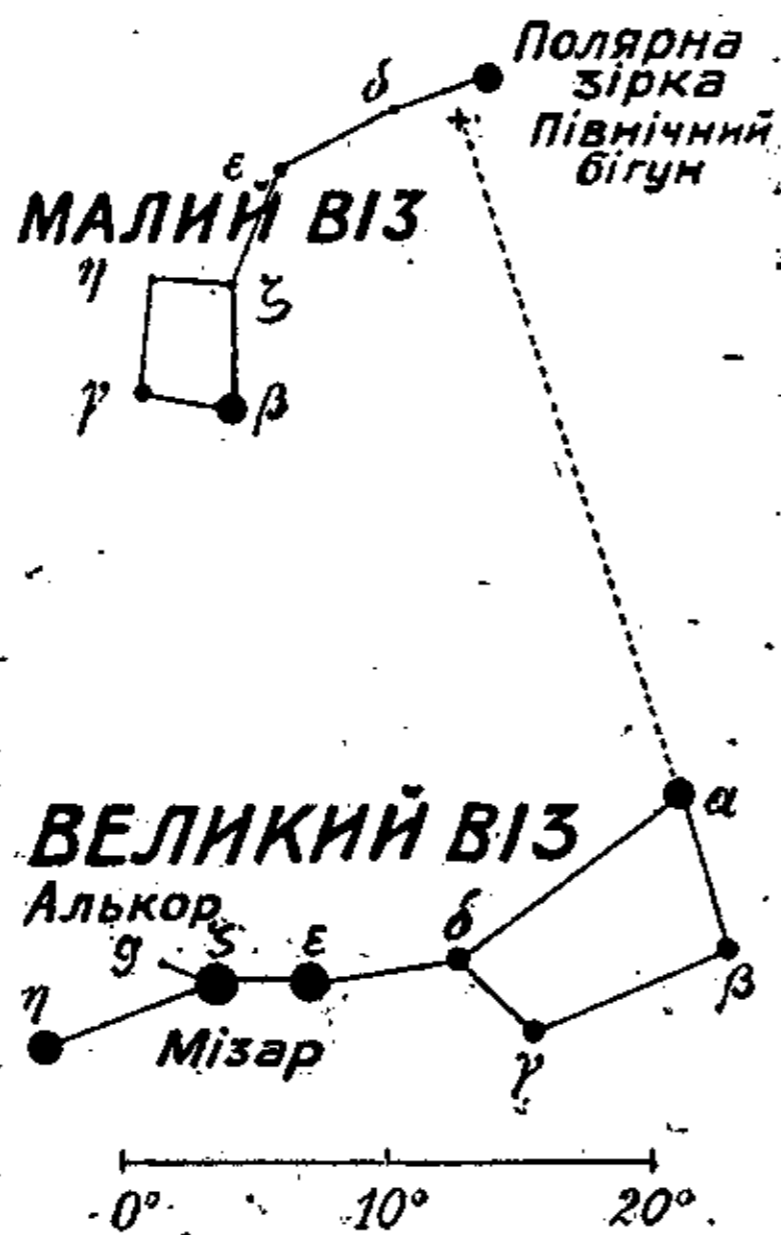

Великий і Малий Віз.

числяються Англія, Франція, Німеччина, Італія, Японія та ЗДА.

**Великодній острів**, Істер Айлянд — (Eastern Island), або Baigu, Рапануї, Теапі, вулканічний острів, один із найдалі висунених на схід Полінезійських островів на Тихому океані, 118 км<sup>2</sup>, 300 меш., помітні дивними пам'ятками ближче невідомої культури, в виді до 10 м. вис. погрудь, написів, руїн і т. п. З причин вулканічних непостійний: то підіймається більше, то в значній частині западається під поверхню моря. Належить до Чілі.



Великодній острів: статуя бога з каменю.

**Великонімці** (Großdeutsche), нім. партія, від 1848 змагала до об'єднання Австрії з Німеччиною, в протилежності до малонімців (Kleindeutsche), яких метою була Німеччина під проводом Прусії, без Австрії.

**Великопольща**, зах. частина Польщі, в області середньої Варти й Нотеці, колиска поль. держави. Найбільше місто Познань. Нині ця назва вживається на означення земель, що були під пруською займанщиною. Гл. Польща.

**Великоруси**, давніше принята назва на означення росіян, москалів („руських“), в протилежності до „малоросів“, як донедавна в Росії називано українців.

**Величання**, вибрані стихи з псалмів. Вони знаходяться в Ірмологіоні.

**Величина**, одне з головних понять, що ними орудує математика; воно таке просте, що нема для нього означення. Величини діляться на сталі, які ніколи не міняють своєї вартости, й змінні, яких вартість може змінитися, В. альгебрична: величина, що є коренем альгебричного рівняння, пр. величина  $\frac{1}{2} - \frac{3}{4}\sqrt{2}$  є корінь рівняння  $X^2 - X - \frac{7}{8} = 0$ .

**Величко** Самійло, укр. козацький літописець, учень київ. Академії, від 1690 служив у канцелярії В. Кочубея, 1705 в генеральній канцелярії, опісля жив у Жуках і Диканці. 1728 написав „Сказаніє о войнѣ козацкой з Поляками чрез Зѣновія Богдана Хмельницького“; мова цього твору книжня з простонародними висловами, стиль красномовний, ідеологія козацька, дух патріотичний, характер мемуаристичний; автор освічений, знав старинних істориків, читав по польськи й по німецьки; козаків уважав законними оборонцями України, Хмельницького величав як другого Мойсея. Літопис В. дорогоцінне джерело до укр. історії, головне завдяки тим документам, які зібрав історик, а яких оригінали загинули 1708 в Батурині. В. переклав з нім. мови широку географію п. з. „Космографія“.

**Величковський**, 1) Іван, укр. віршописець (вірша про Дедала, піднесена гетьманові Самійловичові 1687); 2) Лаврентій, автор незвичайно химерних віршів, в роді „Анна ми мати и та ми манна“, котрі можна було читати взад і вперед. Такі вірші звалися „раковими“. †1673; 3) Паїсій, містик-аскет, адміністратор і письменник, родом з Полтави (1722-94), мандрівний чернець, був у Румунії й на Атоні, опісля осів у нямецькому монастирі в Румунії, де й помер. Завдяки В. і його учням, теж українцям, з друкарні нямецького монастиря вийшло багато цінних видань церковно-слов'янським письмом.

**Велізарій**, гл. Белісар.

**Велікановіч** Іса, хорватський письм., \*1867. Жартівливо-ідилічна поема „Otmica“ (Умикання), цикл гумористичних ідилій „Za Božjim Sedjma“ та ін.

**Велікая**, ріка 350 км. дов., впадає до Чудського озера в Псковщині.

**Велікіє Луки** (Велікі Луки), місто б. Пскова, 20.000 меш., згадується вже 1166, як союзне торговельне місто Новгороду Великого.

**Велікій Устюг**, гл. Северодвінск.

**Велін**, велен, (фр.) особливо гарний пергамент; бездеревний, гладкий, добірний папір, схожий на пергамент.

**Велічков** Константин, болг. письм. (1856-1907), мистець новітньої болгарської лірики („Цариградски сонети“) і популярних подорожніх споминів („Писма отъ Римъ“).

**Веліял**, Веліяр, (жид.) „князь зла“, біблійна назва темної сили, чорта.

**Велланський** Данило, учений лікар, родом українець, філософ-Шеллінгіянець (1774-1847). Родився в Борзні на Чернігівщині й звався спершу Кавунник, прізвище Велланського дістав, вступивши до київської академії. По скінченню академії вчився в Петербурзі й за кордоном, а опісля був професором анатомії й фізіології в петербурзькій медично-хірургічній академії.

**Веллєй** Патеркул (Gajus Velleius Patriculus), староримський дієписець (19 до Хр. — 30 по Хр.), написав „Римську історію“ (Historia Romana) від найдавніших часів до Тіберія. Твір риторично-анекдотичного характеру; надмірна похвала Тіберія.

**Веллінгтон** Артур, англ. полководець (1769-1852), вів боротьбу проти Наполеона в Португалії й Іспанії, разом із Блюхером побив Наполеона під Ватерльо 18. VI. 1815, опісля лорд-скарбу й кількарразовий міністер.



Артур Веллінгтон.

**Веллінгтон**, гол. місто та пристань Нової Зеландії, 127.000 меш., університет, наукові установи, корабельні доки, виріб м'ясних консерв.

**Веллінгтонія**, секвоя (Sequoia gigantea),

шпилькове дерево, одно з найбільших дерев у світі, має пень до 150 м. вис., а до 12 м. в промірі; живе до 1000 літ; червоне її деревно дуже ціниться. Ростає в Каліфорнії і в Сієра Невада. Належить до вигибаючих рослин, тепер є всього б. 500 примірників цієї рослини, якими опікується державна влада.

**Веллінгтон - Ку**, китайський дипломат, \*1880, посол у Мехіко, ЗДА й Англії, міністер закорд. справ в уряді У-Пей-Фу.

**Велтава** (чеська Vltava, нім. Moldau), ліва притока Лаби, 435 км. дов., вчасти сплавна.

**Веля** (Vela) Вінченцо, видатний іт. різьбар (1822-91); замітні різьби: пам'ятники Доніцетті, Теля, Віктора Емануеля, Колумба; „Америка“, „Весна“ й ін.

**Велянд**, Вілянд, мітична постать герм. переказу. Є це коваль мистець, який рятує себе з неволі при допомозі крил і страшно мститься на ворогах.

**Веляскес** (Velazquez) Родріґес Дієґо де Сільвай, чоловік представник еспанської малярської школи (1599-1660) і один з най-



Дієґо Веляскес.

більших портретистів світу. Холодний, але тонкий і проникливий обсерватор, майстер у відтворюванні тіла й матеріалу, передвісник пленеризму й імпресіонізму. Гол. твори: портрети з королівського двора (м. ін. характеристичні для підходу В. надворні карли), портрет папи Інокентія Х.,

„Поклін трьох царів“, „П'яниці“, „Здача Бреди“, „Килимарня“ й ін.

**Вель** (Wehl, вл. von Wehlen) Теодор, нім. письмен. (1821-90), драматург та історик театру.

**Вельвічія** (Welwitschia mirabilis), особлива рослина з роду гнетуватих (Gnetaceae), має пизький пень і тільки два широкі, до 2 м. завдовжки листки, які кладуться по землі. Червонаві овочі подібні до шишок. Ростає в півд. зах. Африці.

**Вельгавен** Йоган Себастьян, норвезький письменник (1807-73). Гол. твори: „Норвезькі сумерки“, „Подорожні образи“ та ін.

**Вельгавзен** (Wellhausen) Юліус, нім. семітолог (184-1918), проф. теології, голова нім. історично-критичної школи, знаменитий дослідник Старого й Нового Завіту.

**Вельзунґи**, старо-герм. мітичний рід, споріднений з Одіном, з якого вийшов Зіґфрід.

**Вельнер** (Wöllner) Йоган Христіан, пруський політик (1732-1800), спочатку ліберал і масон, опісля назадник, міністер справедливості за Фрідріха Вільгельма II.

**Вельодром**, (лат. гр.) місце для перегонів на наколісницях (велосипедах), звичайно округле з нахиленою поверхнею.

**Вельосипед**, гл. Колесо.

**Вельоче**, (іт. veloce, con velocita) швидко.

**Вельпó** (Velpeau) Альфред Арман, фр. хірург (1795-1867), автор класичних праць з хірургії, перекладених на чужі мови.

**Вельті** Альберт, швейцарський маляр і графік (1862-1912).

**Вельтман** Олександр, рос. письмен. і археолог (1800-70), автор історичних романів і повістей.

**Вельфи**, гвельфи, (нім. Welfen, іт. Guelfi) нім. князівський рід, славний у середньовічній історії боротьбою з родом Гогенштауфенів. Сторонники вельфів дістали назву гвельфів в Італії, де вони держали папську сторону в боротьбі Гогенштауфенів з папами.

**Вельфи**, прізвище передвоєнної політичної нім. партії „Німецько-ганноверської партії права“, що повстала 1866 по прилученні Ганновера до Прусії.

**Вельфлін** (Wöllflin) Гайнріх, нім. теоретик мистецтва, \*1864, автор джерельних студій про класичне мистецтво та творчість А. Дюрера.

**Вельфль** (Wölfl, Wölfl) Йозеф, нім. композитор, віртуоз і імпровізатор (1772-1812). Автор симфоній, концертів, сонат, опер, тощо.

**Велья**, гл. Керк.

**Вен** (Van) Генрі, англ. політик (1611-62), представник індепендентів, був проти всякої згоди з королем; після реставрації, по дволітнім в'язненню, страчений.

**Вена** (vena), жила, кровна судина, яка веде кров до серця.

**Венґеров** Семен, рос. критик, історик літератури і бібліограф (1855-1920), жид, родом з України, автор критично-біографічного словника російських письменників, „Нарисів історії рос. літератури“, „Історії нової рос. літератури“ й багатьох інших творів.

**Венґлинський** (Węgliński) Лев Євген, польсько-укр. письменник. Видав 1858 у Львові й Перемишлі збірки укр. віршів, друкованих латинкою, під наголовком „Nowy poezyj maloruskiej“, викликавши цим наново спір про азбуку, що покінчився побідою кирилиці.

**Венґрія**, гл. Угорщина.

**Вендетта**, (іт.) звичай кривавої родової помсти в італійців, головню на Корсиці.

**Вендзілович** Іван, український маляр (1807-85), малював для літографії заведення Оссолінських у Львові польські патріотичні картини, які друковані в 1834 нелегально, стягли на нього арешт, слідство й видалення з духовної семінарії у Львові. Докінчивши семінарію в Перемишлі, був священником, не кидаючи рівночасно малярських і різьбарських занять.

**Венди**, у германських народів загальна назва слов'ян, зокрема лужичан.

**Венеди**, венети, назва надбалтійських

слов'ян у клясичних істориків перших століть по Хр.

**Венелін** Юрій, син укр.-закарпатського священика Гуца (1802-39), вчився у Львові, перейшов потім до Росії й поклав великі заслуги коло національного відродження болгарів. З цього боку його книжка „Древніе и нынѣшніе болгаре“ (Москва, 1829) мала історичне значіння. В. займався також народньою поезією й написав м. і. працю „Об источникѣ нар. поэзіи вообще и о южно-русской в особенности“.

**Венельтів електrolітичний переривач** електр. струї, винайдений нім. фізиком Венельтом (Wehnelt). Складається з олов'яної плити й платиного дротика, уміщених проти себе в розводненій сірчановій кислоті. Дротик лучиться з додатним бігуном сильної батареї (щонайменше 12 вольтів), олов'яна плита з одним кінцем цівки, навиненої зволами ізольованого дроту, а другий кінець цівки з від'ємним бігуном батареї. Під впливом електр. струї кінець дротика через великий опір нагрівається так сильно, що навкруги нього перемінюється сірчанова кислота в пару й струя переривається. Однак іскра, що повстає між дротиком і сірчан. кислотою, розриває ослонку пари так, що рідина стикається знову безпосередньо з дротиком і все починається наново. При відповідній довготі дротика та кількості й якості звоів цівкового дроту Венельтів переривач може перервати струю до 2.000 разів на секунду. Вживається в індукторі Румкорфа.

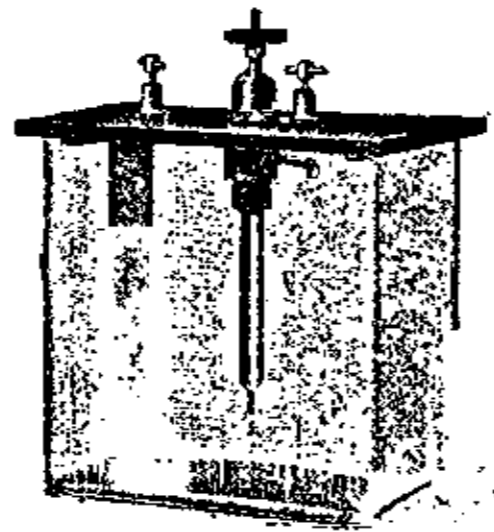

Венельтів переривач.

**Венепункція** (venaerunctio), наколення жили для добуття якоїсь кількості крові.

**Венера**, Венус, друга з ряду нестала зірка (планета) нашого Сонця, що кружить довкола нього поміж Меркуром і Землею; найясніша зірка нашого зоряного неба; у нас відома то як „Рання Зоря“, коли сходить перед сходом Сонця, то знов як „Вечірня Зоря“, коли сходить по його заході; завбільшки майже така, як наша Земля (промір=12.300 км.), віддалена від Сонця на 108 міл. км., оббігає кругом Сонця в часі наших майже 225 днів, тобто наших 7½ місяця; довкола своєї осі В. обертається раз протягом одного свого „року“, себто звернена до Сонця все тією самою стороною. В. мабуть вкрита повітрям і обгорнена грубим шаром могутніх білих хмар, які відбивають соняшне проміння й через це вона світить таким ясним світлом. Коли б так справді було, то В. переживала б тепер добу творення води, первісних морей і суш та була б цілком непригожа до життя для живих творів природи. В. кружить довкола Сонця в значно меншому віддаленні, ніж Земля, й через те займає супроти Сон-

ця й Землі дуже різне положення, звертаючи до нас то ціле своє освітлене обличчя, то тільки меншу або більшу його частину, або й звертаючи до нашої Землі цілком неосвітлену свою поверхню; наслідком цього, приглядаючися Венері, бачимо на ній такі самі зміни, як на нашому Місяці, себто нів, півповню й повню, що можна дуже добре бачити вже слабкими телескопами. Зміни Венери перший відкрив Галілей. Місяця Венера імовірно не має ніякого.

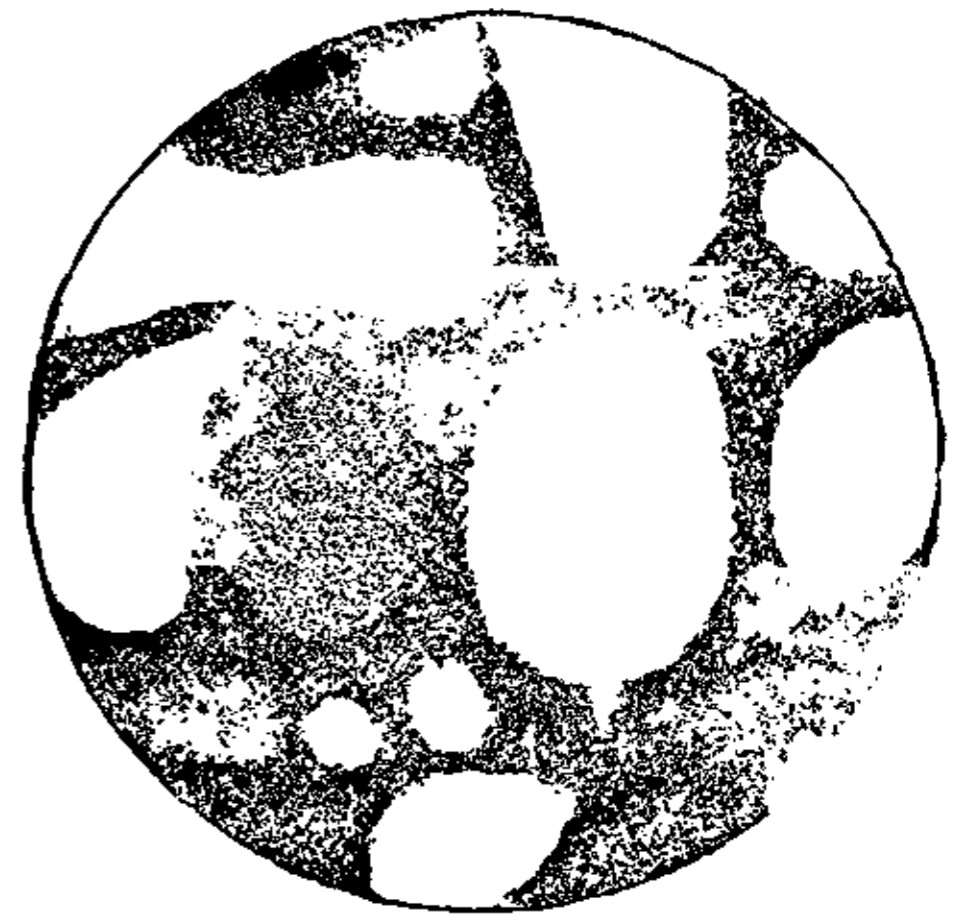

Венера.

**Венера** (Venus), староітальська богиня розквіту природи, охоронниця горобів, опісля зрівняна з грецькою Афродитою; донька Зевеса й Діони, богиня краси (Анадіомена, — та, що родилася з морської піни), жінка Гефайста (Вулькана), мати Амора й Енея. Пластичні зображення: Капітолійська в Римі, Кнідська в Ватикані, Медицейська в Уффіціях у Фльоренції, Мілоська в Люврі.

**Венеричні хвороби**, хвороби, які переносяться звичайно половими зносинами, головню гонорея й сифіліс або люес, дуже поширені; в деяких країнах захоплюють до 60% людно-сти; спричинюють виродження (дегенерацію) заражених і їх потомків, а через те й народу. Назву придумав Жак де Бетанкур 1527.

**Венерн** (Wänern), найбільше (5.600 км<sup>2</sup>) озеро в Скандинавії (півд. Швеція).

**Венесекція** (venaescctio), проріз жили для добуття якоїсь кількості крові; звичайно робиться на одній із верхніх жил передрамени.

**Венесуеля** (Venezuela), союзна республіка з 20 держав в півн. частині Півд. Америки, 945.000 км<sup>2</sup>, 3.050.000 меш. Півн. прибережну частину займають частина Андів (до 4.700 м.) та Прибережні гори (до 2.782), середню напливова степованизина „льянос“, над Оріноком, півд. частина Гвіанського масиву (до 2.670 м.). Підсоння рівниково-



Венера Капітолійська.



Венера Мілоська.

опадів багато, гори залісені, низи врожайні. У льяносах випасають багато тучної худоби на вивіз, але найбільше багатство це плянтації кави, що дають 55 міл. кг. (вартість половини всієї продукції В., а  $\frac{1}{25}$  світової продукції, найбільше по Бразилії, Колумбії й Голянд. Індії). Інші сільсько-господарські продукти В. — цукор, какао й тютюн. Великі є нафтові джерела, що дають 102 міл. гектолітрів річно ( $\frac{1}{20}$  світової продукції, третє місце по ЗДА й СРСР), копальні (асфальту, золота, міді, вугілля) мало ще використані, бо промислу нема, а культура дуже низька ( $\frac{2}{3}$  неграмотних). Населення майже виключно мішанці (муляти), що говорять по еспанськи. В. відкрив Колумб 1458 і до 1811 вона була еспанською колонією, опісля (з виїмком 1821-31, коли належала до Колумбії) самостійною, хоч ця самостійність була часто обмежувана Англією, Німеччиною, Францією й Нідерляндією, що мають великі господарські впливи, позаймали прибережні острови та роблять „горожанські війни“, щоби мати притоку до інтервенцій. Нині щораз більше зростають в В. впливи ЗДА. Головне місто Каракас.

**Венети**, іллірійське плем'я, що заселювало б. V в. до Хр. області пізнішої венецької республіки.

**Венетські Альпи**, частина Півд. Вапнякових Альп між Brentoю й Taliamento, до 2.703 м. вис.

**Венеція**, 1) Евганеа, також Пропрія, або Венеція властива, частина півн.-схід. довієнної Італії, 25.500 км<sup>2</sup> і 4.000.000 меш.; 2) Трідентіна, до 1918 авст. Півд. Тіроль, 8.900 км<sup>2</sup> і 640.000 меш.; 3) Джульєра (Giulia), решта іт. області бувшої Австро-Угорщини, 8.700 км<sup>2</sup> і 980.000 меш.

**Венеція**, місто в півн. Італії на 170 малих островах і лягунах Адрійського моря, поперетинане 175 каналами та сполучене 350 мостами, 200.000 меш. Має 100 церков, найвеличавіша з них церква св. Марка в візантійським стилі (830) має багато мозаїки, золота та мармуру. Далі церкви св. Марії делла Салюте (1631) і св. Марії Гльоріоза (1250, готик) з могилами Тіціяна, Канови, та багатьох дожів. Величава палата дожів (мавритансько-готицький стиль, 800), сполучена „мостом зітхань“ з колишньою в'язницею, велика бібліотека Марка та багато палат з XIV-XVI вв. В. має багато наукових установ, інститути мистецтва, знання, промислу, архів (15 міл. рукописів). Пристань В. 1922 поширена. Високорозвинений шкляний промисл, виріб мережок, бавовняних товарів, годинників і ін., великі корабельні варстати. В., основана 452 як аристократична республіка під управою вибираних дожів і „великої ради“, мала в середньовіччі велике політичне й торговельне значіння, 3.000 власних кораблів і 40.000 моряків (1204-1489). Вона опанувала зразу Адрійське море та цілий ряд італій-

ських міст (Віченца, Верона, Бассано, Белюно, Падуа, Брешия, Бергамо й ін.), далше йонські острови, Кандію, Кіпр, а вчасти Візантію й побережжя Чорного моря. Венеціанці в XIII-XIV вв. мали колонію в Сурожі (Судаку) на Криму і в Тані (Азові); в XVI-XVII вв. був венецький консуляг у Львові, де зберігся його дім — тепер у ринку ч. 14. Нові географічні відкриття і похід турків зломили силу В. Вона тратить на користь Туреччини Кіпр (1571) і Кандію (1669), 1797 підпадає під панування Австрії і щойно 1866 повертає до Італії. Після 1918 зростає значіння В. як пристані.

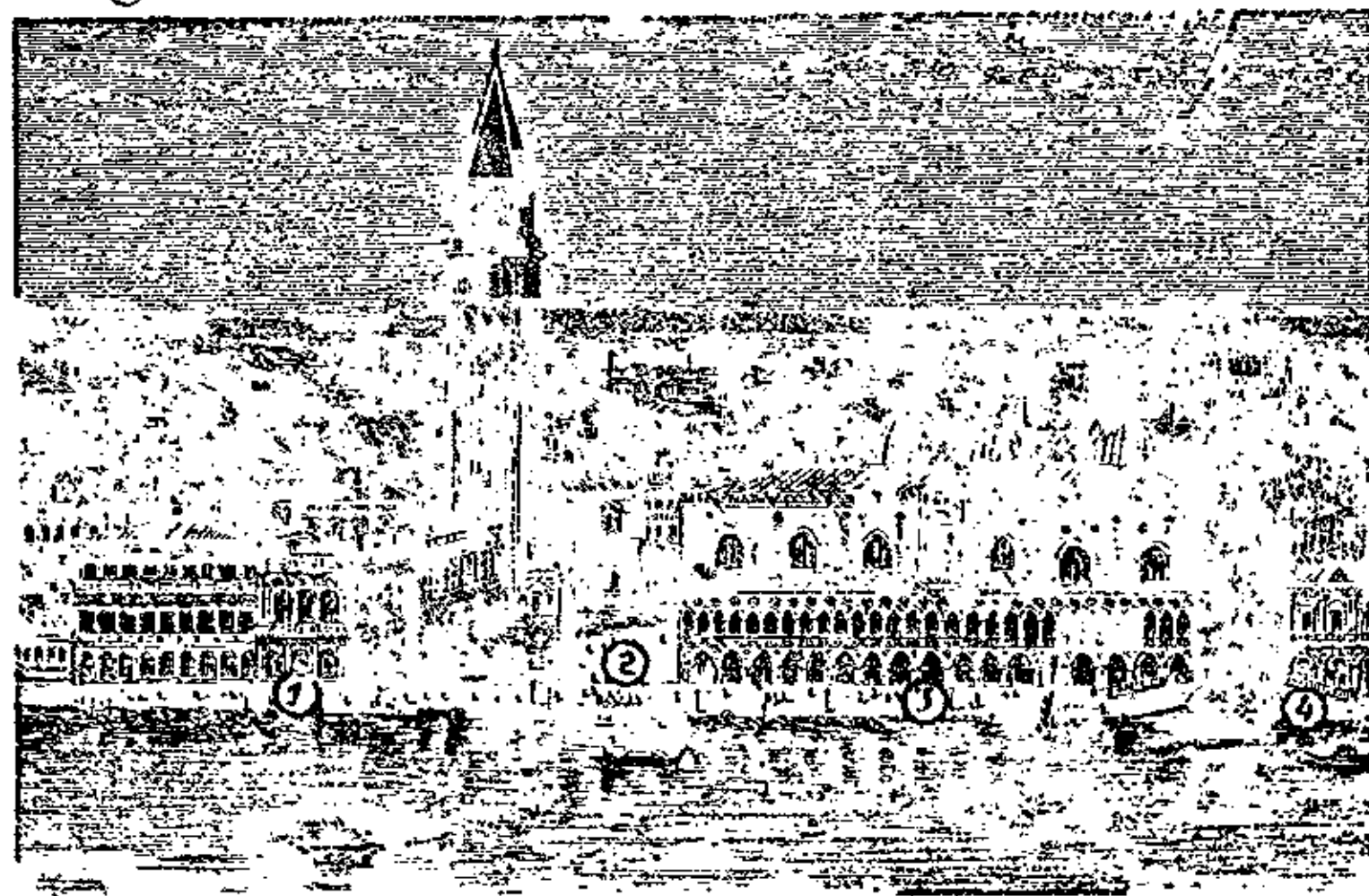

Венеція, 1) бібліотека, за нею Кампаніля, 2) площа св. Марка, 3) палата дожів, за нею церков св. Марка, 4) міст Ріяльто.

**Венеціанов Олексій**, рос. маляр (1780-1847), син ніжинського грека й українки, учень укр. маляря Боровиковського, в 1830 став надворним малярем. В історії російського малярства займає В. становище першого натураліста-побутовця. В. мав м. ін. вплив на малярську творчість Т. Шевченка, якого був другом і покровителем.

**Венеціанська школа** в історії музики, ряд композиторів з XVI в. у Венеції (Вілляерт, Андреа і Джіованні Габріелі, Царліно й ін.), котрі створили многохоровий стиль і оригінальну інструментальну музику.

**Венізелос** (Venizelos) Елевтерій, грецький політик, \*1854, кількарізний президент мін., прихильник держав Антанти, представник Греції на Версальській мировій конференції, один із творців нинішнього республіканського устрою в Греції.

**Венікс** (Weenix), два голяндські малярі: 1) Ян Елевтерій Венізелос. Балтист (1621-60), маляр мертвої природи, побути й історичних сцен, а також краєвидів; 2) Ян (1640-1719), син і наслідувач попереднього, залишив по собі портрети, мертвої природу (вбита дичина), виконані м'яко й мальовничо.



**Венія доценді**, (лат.) дозвіл навчання в школах, даний шкільними властями.

**Венія легенді**, (лат.) право викладати на університеті.

**Веніямин**, наймолодший син патріярха Якова й Рахилі.

**Венкувер** (Vancouver), 1) гол. пристань Канади над Тихим океаном, вихідна точка пароплавби до Східної Азії, торгівля деревом і шовком; фабрики машин і паперу, корабельні варстати, 120.000 меш.; 2) канад. острів недалеко міста В., 33.000 км<sup>2</sup>, гористий і лісистий; залізна руда та вугілля.

**Венкувер** (Vancouver) Джордж, англ. морський подорожник (1758-98), об'їздив півн.-зах. Америку.

**Веннерберг** Гуннар, шведський поет (1817-1901), вірші: „Молоді“ й ін.

**Вента**, (іт.) коршма, заїздний дім в Іспанії; (фр.) продаж.

**Вентилятор**, (лат.) вітрогін, прилад до провітрювання замкнених просторів: саль, копалень, театрів і т. ін. Найчастіше ужив. шрубові (гвинтові) в., в яких обертається цілий ряд плоских, або слабо закривлених лопат докола осі і внаслідок того вправляє в рух повітря здовш неї; центрифуґальні (відосередкові) в. всисають повітря при осі, а відосередкова сила жене його у провід, що лучиться з провітрюванням простором. Порухними силами вентиляторів є машини, вода, електричні струї і т. д.

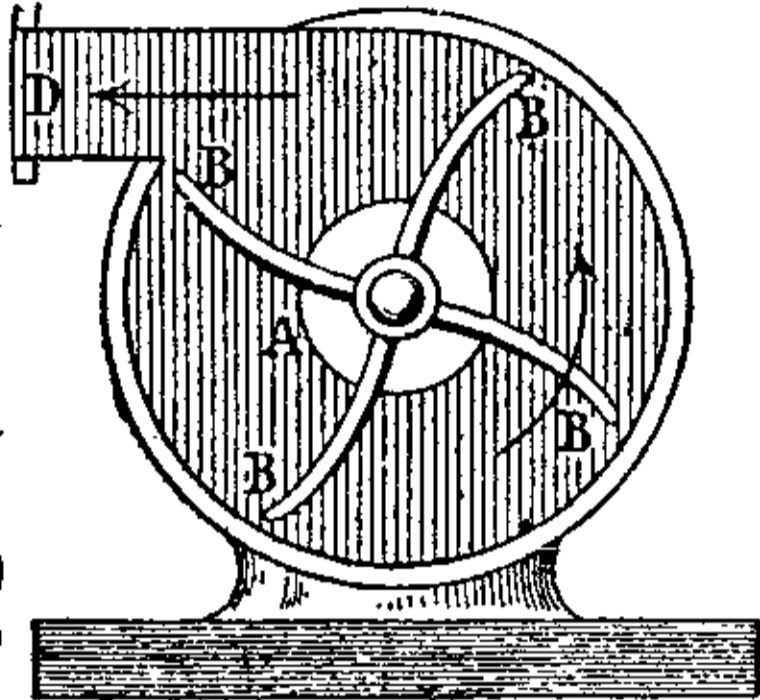

Вентилятор.



Вентилятор електричний з приладом до витворення озону.

**Вентиляція**, (лат.) провітрювання, відсвіжування повітря в замкнених місцях, конечно в помешканнях, копальнях і тунелях, при їх будові; доконується звичайно при помочі вітрогонів-вентиляторів.

**Вентиль**, (лат.) затичка, хлипавка, хлипак, прилад, уміщений у помпах та машинах, який дає змогу рідині (течі), або газу перепливати в означеному напрямі (пр. до збірника) та в означеному часі, або перериває отсе перепливання. Вентилі порушаються або під натиском рідини, або газу, або при помочі особливого механізму, яким орудуємо зовні. Їх вигляд та будова дуже різноманітні; часто є стіжковаті або кулісті. Замітніший вентиль безпеки вітла у паровій машині, що випускає пару з кітла в повітря, коли пара внаслідок за високої напруги може розсадити котел. — В музиці вентиль є механізм, який: 1) видов-

жує або скорочує повітряний стовп у металевій рурі дутих інструментів, через що можна добути всі тони діатонічної й хроматичної скали; 2) допускає повітря до міхів в органах.

**Вентспільс** (Ventspils), кюлісь Віндава, латв. пристань, 16.000 меш., основана 1343.

**Вентура** (Ventura di Rabbica) Джоаккіно, іт. письм. і проповідник (1792-1861).

**Венціг** (Wenzig) Йозеф, чеський письм. (1807-76), автор кількох збірок чеських народних пісень і казок по німецьки.

**Венцлович** Гаврило, серб. письм., реформатор літературної мови († у пол. XVIII в.).

**Венчав**, китайська пристань над Охотським морем, 200.000 меш.

**Вепр**, права притока Висли, 283 км. дов.

**Вепринець плямистий**, гл. Плямник агрусовий.

**Вепси**, чухарі, чудь, невелике (біля 35.000) фінське плем'я в б. Олонецькій губ., що заховало багато старинних пережитків.

**Веракрус** (Veracruz), 1) мекіканська держава над Мекіканським заливом, 72.916 км<sup>2</sup>, 1,160.000 меш.; 2) пристань там же, 55.000 меш.

**Веранда**, (порт.) критий ганок, рундук при домі, великий балкон або галерія обведена рослинами.

**Вератрин(а)** (veratrinum), річовина, що добувається з чемериці й інших роглин; алькалоїд C<sub>32</sub> H<sub>49</sub> NO<sub>9</sub>; сильна отрута, побуджує до чхання, вживається при лікуванні невралгії, гістця й ін.

**Верба** (Salix), базьковата рослина, з родини вербуватих; дерева й кущі, поширені на північній півкулі Землі, багато видів, творять величезну кількість мішанців (нараховують до 8.000). Деревисті види називають вербами, кущасті — лозами. Корисні в дрібнім господарстві, бо швидко ростуть, невибагливі до ґрунту й легко розводяться (патиками чи патичками), велику послугу роблять при закріпленні сипких пісків, ярів та крутосхилів. Деревно верб'яний посуд, паливо; кора — на дубило, прутья — до плетення. Головні верби в нас:



Верба біла.

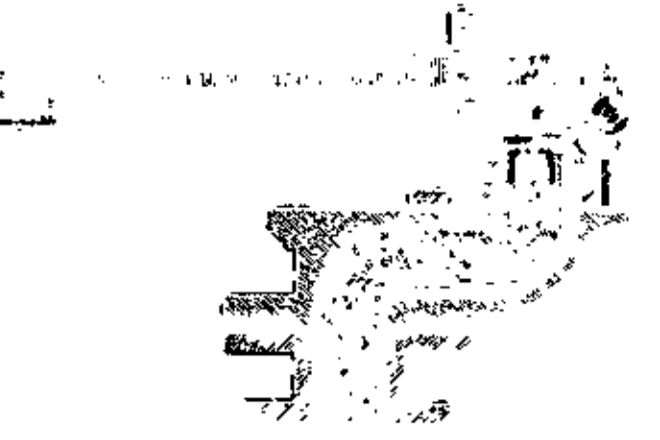

Вентиль безпеки.

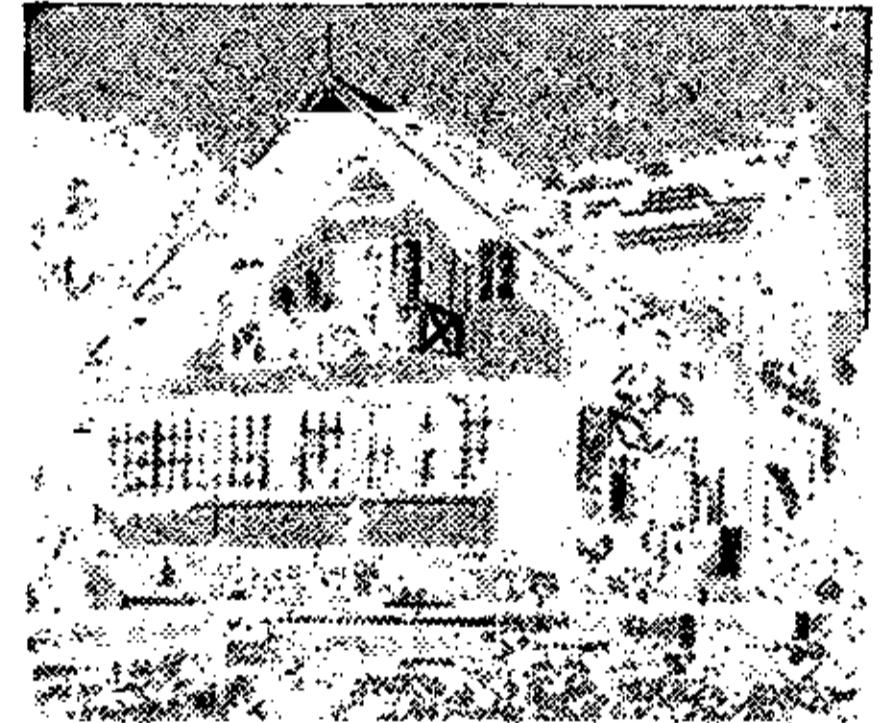

Веранда.

біла (*S. alba*), найвища поміж вербами — до 20-25 м. вис., крихка (*S. fragilis*), — 10-15 м.; в. мигдальова (*S. amygdalina*), в. кошикова (*S. viminalis*), шеляга жовта (*S. daphnoides*) і шеляга червона (*S. aeuhiifolia*) вживаються при закріпленні пісків, лоза пурпурова (*S. purpurea*) — добра на плетення. Ростуть у лісі: верба — іва (*S. Carpea*), лоза попеляста (*S. cinerea*), лоза вухата (*S. aurita*). Плакучу, чи вавилонську вербу (*S. babylonica*) з пониклими гілками розводять у садах. Верба вживається також у народньому лікуванні: відвари кори та листя вживають проти нежитів віддихових доріг, кормового проводу, гістця суставів, при плюванні кров'ю.

**Вербалізм**, (лат.) навчання оперте на виучуванні на пам'ять („кування“) слів, правил, або цілих уступів з книжки, без вияснення учителем даного змісту й без зрозуміння його учнем. Нинішня педагогія осуджує такий спосіб навчання й протиставить йому навчання поглядове й індуктивне та самостійні вправи учеників у робітнях.

**Вербальний**, (лат.) словний, усний, до-слівний.

**Вербена**, порплишник звич. (*Verbena officinalis*), рослина з голубим цвітом до пів м. заввишки; занесена з Америки росте у нас скрізь по під плотами; вживається як лік проти порплиці. Деякі відміни плекають по домах для оздоби.

**Вербицька Анастасія**, рос. письм. \*1861, авторка свого часу дуже популярних серед рос. читацького загалу повістей і романів, „Ключі щастя“ й ін.

**Вербицький**, 1) Микола, укр. поет (1843-1909); перші твори в „Основа“ 1862 під псевд. Білокопитий Миколайчик. Вірші, писані під впливом Шевченка і Куліша, визначаються легкою формою й чистою мовою; 2) Михайло, перший галицько-укр. композитор XIX в. (1815-70). Твори: Уступи до Служби Божої на мішаний і мужеський хор, світські хори, виключно мужеські, національний гімн „Ще не вмерла“, кантата „Заповіт“ Шевченка, співогри „Підгіряни“, „Сільські пленіп'отенти“ та ін., 8 симфоній (увертюри) на оркестру на зразок Россіні та Обера, сольоспіви й ін.



Михайло Вербицький.

**Вербів**, пов. Перемишляни; 1927 найдено туг у горшку срібний скарб XI-XII вв. (жіночі прикраси східного походження, тепер у музеї НТШ у Львові).

**Вербицький Людвик**, поль. архітект і теоретик мистецького промислу, \*1835, проф. львів. політехніки, видав зразки до-

машнього промислу селян на Україні, опис польсько-української археологічної вистави у Львові 1885, студію про біжницю в Яблоніві.

**Верблюди**, верблюдуваті (*Camelidae*), родина паристокопитних жуйних тварин, без рогів, з розділеною, дуже рухливою горішньою губою, повним узубленням, з довгою, вигнутою шиєю, з довгими ногами з двома тільки пальцями, закінченими ратичками та з м'якою шерстю. Дуже витривалі на голод і спрагу й невибагливі на поживу. Сюди належать: 1) Верблюдоодногогорбий, дромедар (*Camelus dromedarius*), більший від копия, з одним, товщевим горбом на плечах. Живе, тільки освоєний, у півн. Африці і зах. Азії, а також в інших гарячих краях; одинська домашня тварина: що видержує важкі подорожі по пустинях; 2) Верблюдодвогорбий (*C. bactrianus*), більший та менше поворотний від в. одногогорбого, з довгою шерстю на шиї і сподом тіла та двома горбами на плечах. Живе дико в середній Азії; домова тяглова тварина серед. і півд. Азії; також плекають його на півд. Україні, в Ставропольщині, Донщині й Таврії; 3) Ляма. Верблюди належать до найпожиточніших тварин уживають їх до двигання тягарів і їзди верхом, самиці дають молоко, а з шерсти роблять сукно, з шкіри різні вироби.



Верблюдоодногогорбий.



Верблюдодвогорбий.

**Вербувати**, (нім.) набирати вояків за плату; притягати масово до якогось діла.

**Вербуваті** (*Salicaceae*), родина базькуватих деревистих рослин; дерева й чагарники з черговими листами, овоч-коробочка. Дводомні, квіти базьками. Верба, тополя.

**Верв**, ст.-укр. назва родовой громади та її області, відповідає польському ополу, а московському погостові, повстала в часі розпаду родового укладу означеної області тим чином, що роди зв'язуються для взаємної оборони й поруки. У верв може „вселитися“ й чужинець, оселяючися на її області. Верв стає одиницею військовою, а її оборонним місцем є городище. Вона є також одиницею оподаткування супроти князя землі. Вкінці верв переймає повну поруку за своїх членів. Станеться на області верви злочин, вона має сама зачати слідство („гонити слід“) і або відпровадити слід до іншої верви, або знайти і видати

злочинця, або за нього заплатити призначену грошову кару, тзв. „дику виру“ (гл. „Вира“). Вєрв виконує над своїми вєрв'янами судівництво, а судить вєрвний суд в означенім місці. Є це передтечі пізніших тзв. копних (громадських) судів на Україні. Отже вєрв є вже найнижчою публічно-правною, не приватно-господарською одиницею, якою в передісторичних часах був рід. У християнських часах вєрв стає також одиницею церковною, має спільну церкву. Територія вєрви була значна, мабуть відповідала пізнішому копному округові та ще пізнішій волостній громаді.

**Вєрва**, (фр.) запал, темперамент.

**Вєрвиця**, (лат.: rosarium), шнурок із низаними більшими й меншими перлами, чи зернами або коралами, якого вживають при молитві. Вєрвиця була знана вже в перших часах християнства. Нинішній її вигляд походить від св. Домініка (XIII в.).

**Вєрв'є** (Verviers), місто в схід. Бельгії, 41.000 меш., суконний промисл.

**Вєргановський Володимир**, гал. укр. правник, бувший доцент австр. процедури на львівськ. унів., дійсний член НТШ, \*1876.

**Вєргарен** (Verhaeren) Еміль, найбільший бельг. поет, що писав фр. мовою (1855-1916). У поемах широкого розмаху, багатих в уяву і життєву правду, дає малюнки рідних звичаїв і краєвидів, оспівує терпіння працюючих і насолоду родинного життя. Напереміну песиміст і оптиміст. Найкращі збірки поезій: „Бурхливі сили“, „Полум'я“ „Різноманітна велич“ та ін.

**Вєргун Дмитро**, галицький москвофіл, видавець журналу „Славянській В'єк“ у Відні 1900-1904, писав рос. вірші, співробітничав у „Новому Времени“ Суворіна.

**Вєрґа** Джованні, іт. письм. (1840-1922), писав новелі і драми. Його „Cavalleria rusticana“ послужила за лібретто до славної опери Масканьї.

**Вєргеланд Генрік** Арнольд, норвезький поет і драматург (1808-45). Поема „Створіння, людина і Мєсія“, звана республіканською біблією.

**Вєргілій Публій** Марон (Publius Vergilius Maro), один із найвизначніших римських поетів, творець алегоричної пастушої поезії (70-19 до Хр.). Його твори: 1) Пастуші вірші (Vicolica або Eclogae), 10 поезій, наслідувань, а то й перекладів гр. ідилій Теокрїта; 2) дидактична поема „Про хліборобство“ (Georgica) в 4 книгах, його найбільш викінчений твір; 3) „Енеїда“ (Aeneis) в 12 книгах, римський національний епос. Зміст твору — зображення мандрівок та змагань Енея, мета — звеличання ціс. Августа як потомка Юля (Асканія), сина Енея. Твори В. були дуже популярні; їх учили в школах, пояснювали, з них навіть ворожено (стихомантія). В середньовіччі одні вважали Вєргілія мало що не святим, а інші чарівником. Його Енеїда стала предметом трагедій, м. ін. й нашого Котляревського.

У. З. Е. І.

**Вєргінія** (Verginia), римська плебейка, вбита рідним батьком у 419 до Хр., коли хотів її збезчестити дєцємвїр Аппій Клявдій.

**Вєрден** (Verdun), місто-твердиня в півн. Франції, 24.000 меш. В середньовіччі належав до Німеччини, від 1552 до Франції. 1870 після хороброї оборони здобутий німцями. Під час цілої всесвітньої війни (1914-18) ця твердиня, що стоїть на шляху до Парижа, ставила геройський опір наступові німецьких військ і не піддалася, хоч майже ціле місто перемінилося у румовище. Невдача наступу на В. мала великий вплив на нещасливий для німців кінець війни.

**Вєрдер**, гл. Жулави.

**Вєрдер**, 1) Август, прус. генерал (1808-87); у війні з Францією 1870-71 облягав Страсбург; 2) Карл, нім. історик літератури і естет (1806-93). Праці про твори Шекспіра, Шіллєра і Лєсінґа.

**Вєрдикт**, (лат.) присуд присяжних суддів.

**Вєрді** (Verdi) Джюзеппе, іт. оперовий композитор (1813-1901), один з найвизначніших музичних драматургів XIX в. Зразу взорується в своїх операх на творах Доніцєтти, опісля підлягає впливам Маєрбєра, вкінці Ваґнера. Твори: „Ріґолєтто“, „Трубадур“, „Травіята“, „Дон Карлос“, „Аїда“, „Отєлло“, „Масковий баль“, „Фальстаф“, „Рєквїєм“, та ін. У своїх операх В. не виявляє ваґнерівської символіки ні в тексті, ні в музиці, а тільки малює трагічні або комічні сторони загально-людського життя. Також взаємне відношення співу й оркєстри є у В. протилєжне до теорій Ваґнера: в нього спів є головним музичним виразником, а оркєстра тільки тлом.

**Вєред**, гл. Виразка.

**Вєрес** (Calluna vulgaris), рослина з родини вєресуватих; малий всезелений кущик, у півн. і серед. Європі на пісках і торфовищах; поширений у соснових лісах; цвіти рожеві, цвіте у вєресні; вживається на дубило й виготовлення жовтої фарби.

**Вєресаєв В.**, властиво Вікєнтій Смідович, рос. письменник, белетрист і критик, \*1867. Найбільше відома його повість „Записки лікаря“ перекладена на різні мови, в тім і українську.

**Вєресай** Остап, відомий український кобзар з Прилуччини (б. 1803-90), звернув на себе увагу артистичним виконанням народних дум і пісень, був знайомий з Кулішем, Чубинським і Лисенком, став популярним від свого виступу на київськ. архєологічн. з'їзді (1874). Його репертуар і техніку гри та співу розслідили й описали О. Русов та М. Лисенко.

**Вєрес восковий**, гл. Восковник.



Джюзеппе Вєрді.



Вєрес.



**Вересень**, дев'ятий місяць календарного року, названий так від вересу, що саме тоді цвіте; в єгиптян був другим місяцем з черги, у греків третім, а в римлян сьомим, звідкіля й його назва „септембер“, що заховалася у багатьох народів.

**Веретено**, 1) в прядільному ділі прудко обертовий прилад, що суче пряжу; 2) в. у млині — сторчовий вал, що безпосередньо приводить у рух млиновий камінь.

**Веретільниця**, падалиця, гладун (*Anguis fragilis*), ящірка без ніг, тому зверху подібна до вужа,  $\frac{1}{4}$  м. дов., мідяної краски. пожиточна й недовита; гл. Ящірка.

**Верещиця**, ліва притока Дністра, 60 км. дов., пливе в багністій долині.

**Верешмарті** (*Vörösmarty*) Міхаель, батько мадярської національної літератури (1800-55), 1848 член нац. ради, засуджений і помилуваний австр. урядом. Драми: „Король Соломон“, „Король Сіґісмунд“, довші поеми в гексаметрах: „Утеча Цаляна“, „Цергальом“ і „Заворожена долина“.

**Верещагін** Василь, рос. маляр (1842-1904); присвятив свій пензель проповіді пацифізму, малюючи, деколи з відражаючим реалізмом, страхіття війни. Картини з історії походу Наполеона на Москву, з рос.-тур. війни 1876-7 рр., з рос. походів у серед. Азії. Погиб під час рос.-японської війни.

**Верещинський** Юзеф, київський лат. єпископ, українець родом, †1599, проповідник і публіцист, що пропагував заселення порожніх земель на Україні і боротьбу з татарами й турками, автор політичних брошур: „Droga pewna do przedszego i snadniejszego osadzenia pustyni w ruskich krajach rycerstwem królestwa polskiego“, „Nowy Kijów“ та ін.

**Вержбілович** Александер, рос. музика-віольончеліст (1849-1911), проф. петербурзької консерваторії.

**Верига Даровський** Александер, поль. повістяр і вчений, автор збірки польських приповідок і праці „Znaki pieczętne ruskie“, \*1874.

**Веризм**, (іт.) напрямок реалізму в італійським мистецтві й літературі.

**Вериківський** Михайло, укр. композитор

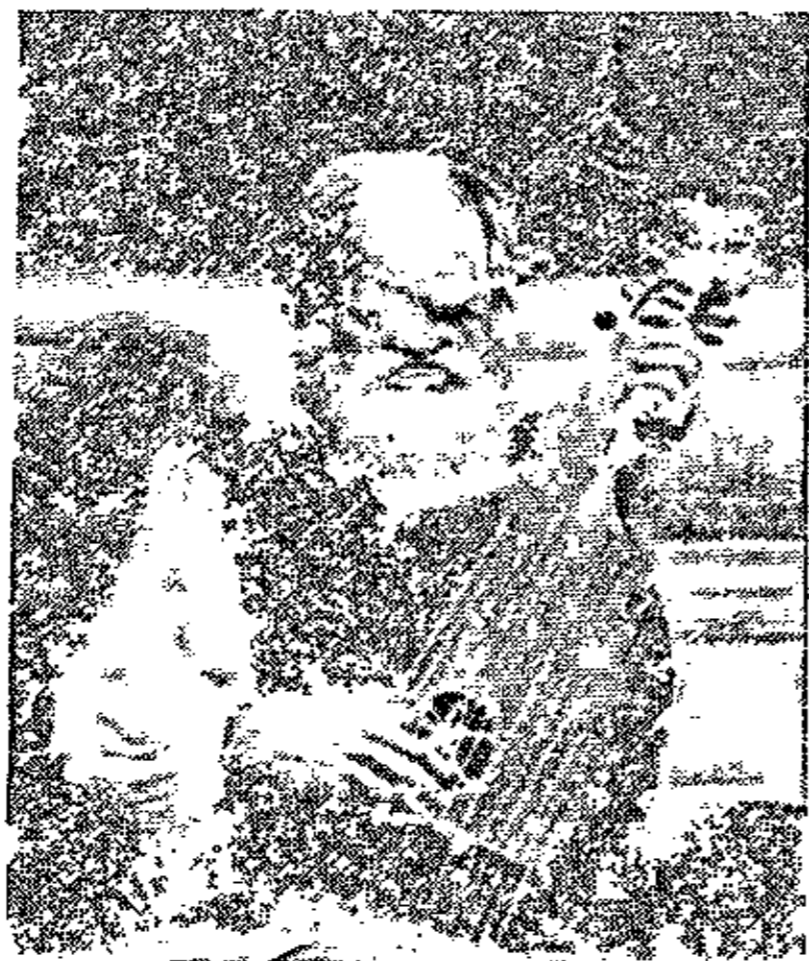

Остап Вересай.



Василь Верещагін.

і диригент опери у Харкові, \*1896. Хорові й сольові обробітки українських народніх пісень, сольоспіву „Веснянки“ й ін.

**Верифікація**, (лат.) перевірка, завірення.

**Верінгтон** (*Warrington*), місто в зах. Англії, 77.000 меш., залізний промисл.

**Верк**, (нім.) цілість або складові частини машини, звич. годинника або фортепіяну.

**Веркінгтон** (*Workington*), місто в зах. Англії, 26.000 меш., залізний промисл.

**Веркмайстер** (*Werckmeister*) Андреас, нім. муз. теоретик і органіст (1645-1706). Писав теоретичні статті про гру на органах, музичну температуру й ін.

**Верковіч** Степан, півд.-слов'янський етнограф і археолог (1827-93), відомий з фальсифікованих збірок „Веда Словена“, які ладив і продавав йому вчитель Гологанов.

**Верлен** (*Verlaine*) Поль, фр. поет (1844-96), богеміст, найбільший поруч Бодлера.

Почав своїми віршами реакцію проти „Парнасистів“, бажаючи наблизити поезію до музики. Його поезія наївна, вельми вибаглива своєю незвичайною простотою та музичальністю. Співець змислового й чистого кохання: „Сатурнійські вірші“ (*Poèmes saturniens*), „Романси без слів“ (*Romanes sans paroles*); під кінець життя навернувся до католицизму: „Мудрощі“ (*Sagesse*).

**Верман** (*Woermann*) Карл, нім. історик мистецтва, \*1844, довголітний директор дрезденської галерії картин, автор монументальної „Історії мистецтва всіх часів і народів“ та підставової студії: „Чого вчить нас історія мистецтва“.

**Вермілі** (*Vermigli*) П'єтро Мартіре, іт. релігійний реформатор (1500-62).

**Вермічелі**, вермішэль, (іт.) тонкий, довгий макарон.

**Вермонт** (*Vermont*), півн.-схід. держава ЗДА, 24.770 км<sup>2</sup>, 350.000 меш.

**Вермут**, (нім., вл. полин) біле вино, варене з полином.

**Верн** Жюль, відомий фр. письмен. (1828-1905), автор фантастичних повістей, в яких передбачив чимало сучасних винаходів. Кількадесят томів його повістей, перекладених на всі мови, є досі улюбленою лектурою молоді, пр.: „Подорож довкола світу в 80 днів“, „Таємний острів“, „Подорож до місяця“, „Діти капітана Гранта“.

**Вернадський** Володимир, відомий мінералог, член укр. і рос. Академії Наук, перший президент ВУАН, \*1863. Написав багато цінних праць з описової й хемічної мінералогії та кристалографії. Батько його Іван був професором політичної еконо-

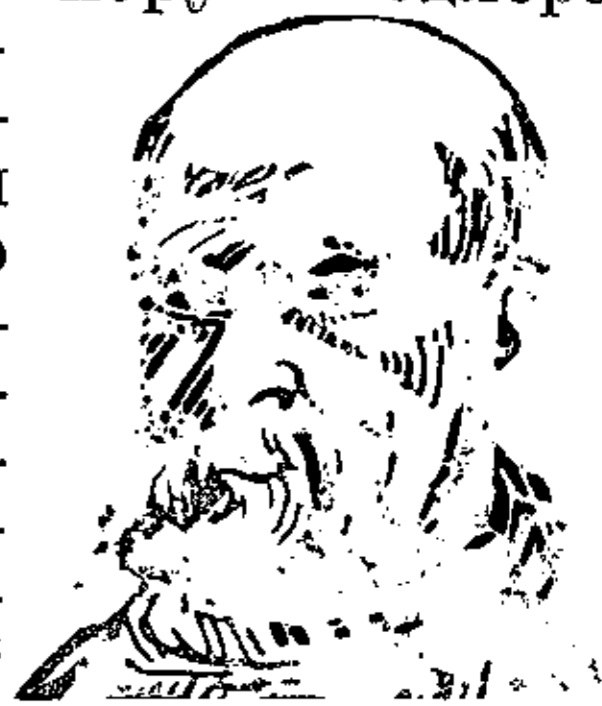

Поль Верлен.



Жюль Верн.

мії у Києві й Москві, опісля директором харківського відділу Держ. Банку, мати — Марія багато писала на теми економічні, педагогічні й жіночі.

**Вернація**, (лат.) розвиток листків із броснів весною.

**Вернгаген фон Ензе** Карл Август, нім. письмен. (1785-1858). Офіцер у війнах наполеонівських, пізніше дипломат, учасник Віденського Конгресу. Написав: „Німецькі оповідання“, „Різні вірші“, „Гете в освітленні сучасних“ та ін.

**Верндль** Йозеф, нім. механік (1831-89), винахідник набиваного ззаду крісу, уживаного в австрійській армії до 1888, коли його заступлено крісами Манліхера.

**Верне** (Vernet), родина фр. малярів: 1) Кльод Жозеф (1714-89), мариніст; 2) Шарль, франц. маляр і літограф (1758-1836), учень свого батька Жозефа, маляр побуту елегантного світу й баталіст; 3) Еміль Жан-Орас, син Шарля (1789-1863), маляр воєнної слави Франції (колосальні баталістичні картини в Версалі, поперх 500 ілюстрацій до життєпису Наполеона), жанрист і портретист. У своїм часі боготворений за історичні картини, для нас цікавіший, як маляр побуту і портретист.

**Вернер**, 1) Альфред, нім. хемік (1866-1919), дослідник вартісности пернів; 1913 нагорода Нобеля; 2) Захаріас, нім. священник-поет (1768-1823), відомий трагедією „24-го лютого“ (Der 24 Februar); 3) Константин, статистик-агроном (1850-1902), досліджував м. ін. степову Україну; 4) Райнгольд, славний нім. подорожник і моряк (1825-1909), написав м. ін. „Морські образи“, „Книга нім. фльоти“, „Спомини з нім. морського життя“; 5) Ріхард Марія, нім. історик літератури (1854-1913), проф. унів. у Львові, написав м. ін. „Лірика й лірики“, видав твори Геббеля; 6) Ян, також Ван дер Меер, голландський маляр побутових сцен, портретів і краєвидів (1632-75); з небувалою до нього вмлістю віддавав гру світла й зміни повітря.

**Вернер**, прізвище кількох нім. малярів: 1) Антін, історичний маляр і жанрист, автор цілого циклу сцен з історії підбиття Франції Німеччиною в 1870; 2) Карл, маляр архітектур (1808-94), автор славного циклу краєвидів з над Нілу, його особливістю була аквареля; 3) Фріц, маляр і рисівник побутових сцен з роковою обстановою (1827-1908).

**Вернет** Іван, швайцарець, прибув на

Україну 1787 як учитель, служив м. ін. у Харкові, написав ряд подорожніх споминів про Україну.



Еміль Жан Верне : Мазепа.

**Вернівода**, в укр. казках велетень, що своїми вусами повертає воду.

**Верниволя**, псевдонім О. Кониського.

**Вернігора**, в укр. казках герой, що мав силу перевертати гори.

**Вернідуб**, в українських казках герой, що самими руками ломав великі дуби.

**Верні(с)**, (фр.) рідина, що забезпечує предмети перед зіпсуттям, уживається також до малювання. Олійні верніси виробляються варенням льняного або терпентинового олію з окисами олова, цинку або мангану; живичні верніси виробляють, розпускаючи живиці в алькоголю (шеляк); японські верніси виробляють з живично кавчукової рідини, яку виділюють деякі підрівникові дерева: сумах, айлант та ін.

**Верні(с) Мартена**, барвник розпущений у живичному розчині; ляк, відпорний на вогкість та зміну температури, вжитий вперше родиною фр. столярів Мартенів (XVIII в.) на зразок японських ляків.

**Вернісаж**, (фр., вл. покривання ляком) святошне відкриття малярської виставки.

„**Верні(с) му**“ (фр. vernis mou) техніка травлення металевої плити, якою осягаємо в репродукції характер рисунку крейдою. На металеву плиту, потягнену вернісом, кладеться зернистий папір і на ньому наводиться рисунок олівцем. Відриваючи папір від плити, зриваємо й верніс на місцях, надавлених олівцем, після чого травимо плиту, як при офорті. Цю техніку придумано в XIX в., а вживав її з особливим успіхом фр. маляр Ропе.

**Верньє** (Vernier) П'єр, фр. математик (б. 1580-1637), винайшов прилад, названий його іменем верньєр. Згаданий прилад

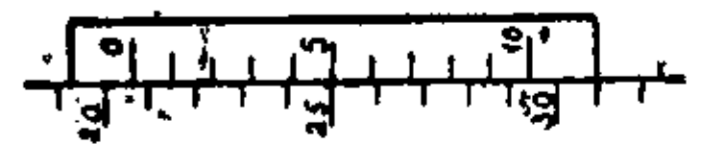

Верньєр лінійний.

складається з маленької поділки, яка посувається здовж більшого мірила, та дозволяє змірити частини одиниць головної поділки. Дехто вважає винахідником цього приладу португальця Педра Нунеза й тому називають його нонієм.

**Верньо** (Vergniaud) П'єр, фр. політик часу Великої Революції (1759-93), президент Національних Зборів. Погиб на гільйотині.

**Верона**, місто в півн. Італії, 90.000 меш. Музеї старовини, мармуровий амфітеатр з 290 по Хр.

**Верональ**, двоетиль-мальоніль-мочник, кристальна річовина, вироблюється технічно з мочовини, служить як сильний насонний лік.

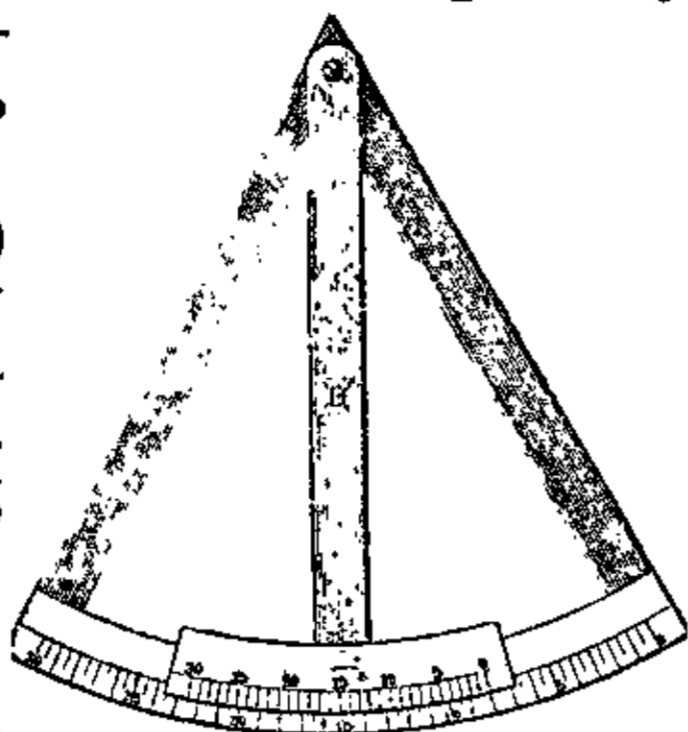

Верньєр коловий.



Верона; вид міста з амфітеатром.

**Веронезе** (Veronese), вл. Каліарі (Cagliari) Паольо, іт. маляр (1528-88), працював здебільша в Венеції й Римі. Один з чоловічих представників монументального малярства, славний своїми біблійними бенкетами й алегоріями, в яких віддає тогочасний побут найвищих культурних кол Італії.

**Вероніка**, безвершки, протачник (Veronica), рослина з роду ранниковатих, поширена по цілому світу. У нас росте скрізь і своїми синенькими цвіточками нагадує незабудку. Закордонні відміни плекають для окраси. Листя в лікарській вживають як чай і як лік на „очищення крові“.

**Вероніка**, св., за переказом, побожна єрусалимська жінка, яка подала Христові хустину, щоби нею обер скривавлене лице; на тій хустині (рушник св. В.), кажуть, відбілося лице Христа; гл. Ахейро-поета.

**Веррій** Фляк (Marcus Verrius Flaccus), староримський педагог і вчений граматик з часів Августа й Тіберія. До нас дійшли лише уривки його енциклопедичного словника (De verborum significatione) та ін. творів; †14 по Хр.

**Веррокіо** (Verrocchio) Андреа, вл. Андреа ді Мікеле ді Франческо Дроні, фльо-



Вероніка.

рентійський маляр і різьбар (1436-88), учень Донателла, учитель Леонарда да Вінчі й Перуджія, один з найвидатніших творців зарання фльорентійського ренесансу. З його різьбарських праць найзамітніші: статуя молодого Давида й пам'ятник Коллеонія в Венеції. Малярські праці В. рідші, зпоміж багатьох йому приписуваних автентичною є тільки картина „Хрещення в Йордані“ в фльорентійській академії та „Мадонна“ в берлінському музеї.

**Веррофон**, (фр.-гр.) шкляний музичний прилад, відомий уже у середньовіччі; складається з багатьох шкляних чарок, різної величини, які настроюють хроматично, наливаючи в них відповідну кількість води; грають на них, потираючи вогким пальцем вигладжений беріжок відповідних чарок.

**Версаліки**, (лат.) у друкарстві великі початкові букви.

**Версаль**, передмістя Парижа, 70.000 меш. Тут знаходиться славна королівська палата, збудована за Людовиків XIII і XIV архітектами Лемерсьє, Ляво й Мансаром, була тоді зразком для всіх палат королів і вельмож XVIII в. Її розміри, архітектура й розкіш обстановки була на свій час вершком смаку й розтратності. В 73 м. завдовжки „Зеркальній галерії“ головного будинку, в королівських світлицях і каплиці (закінченій 1710) зібране все багатство

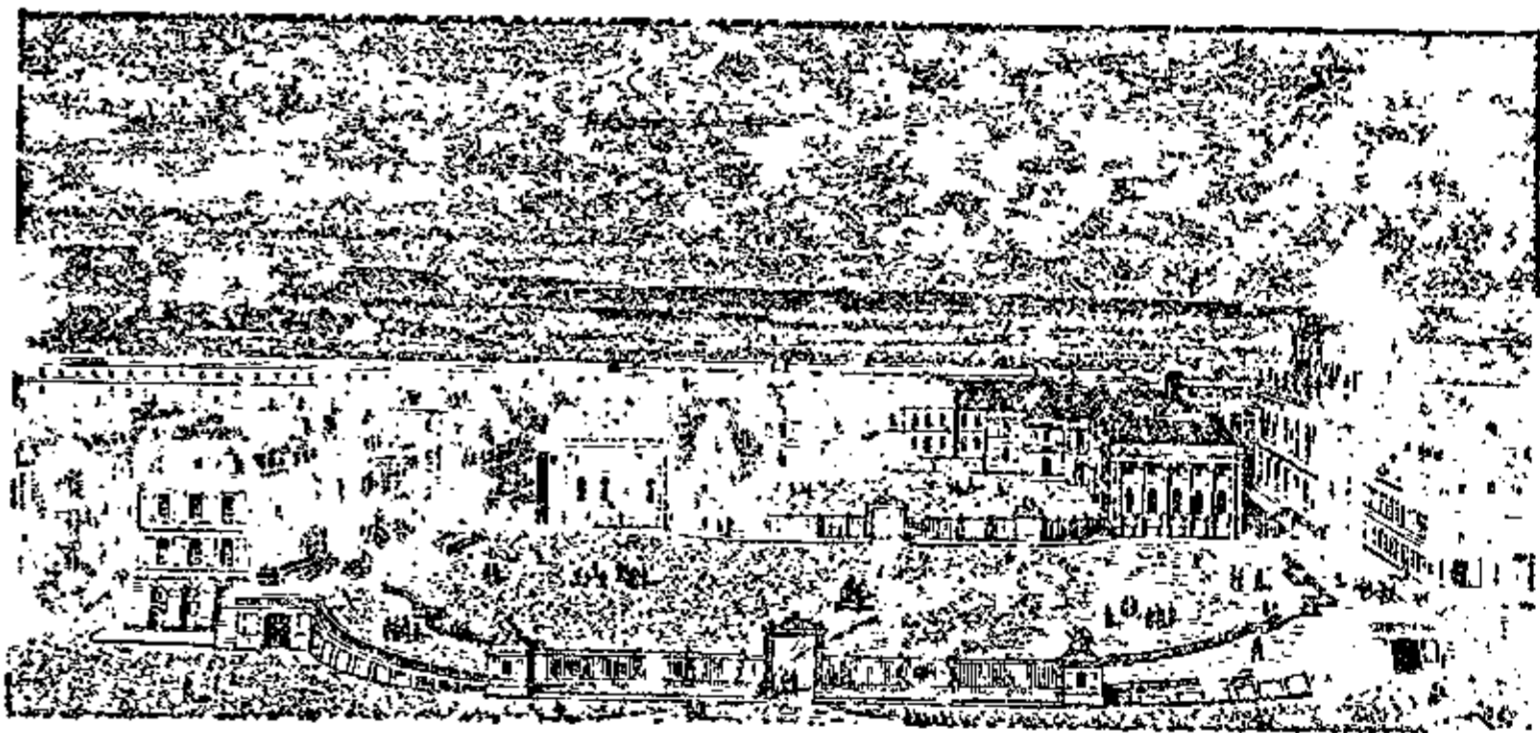

Версаль; королівська палата.

стилю Людовика XIV. Решта кімнат заповнена велетенськими картинами подвигів Франції на полях боїв і дипломатії та великою збіркою історичних портретів. У Версалі заключено 1871 мир Франції з Німеччиною, а 1919 мир Антанти з Німеччиною.

**Версальський мир**, мировий договір, підписаний у Версалі 28 VI 1919, закінчив світову війну. Проти Німеччини стануло як противна договірною стороною 27 держав, у першому ряді Франція, Англія, Італія й Японія. Німеччина відступила Франції Ельзас і Лютарингію, Данії півн. Шлезвіг, а Польщі Познанщину, зах. Прусію, частину Шлезька і схід. Прусії; Данціг став вільним містом, округ Заари віддано на 15 літ під управу Ліги Націй. Німеччина втратила всі колонії, зобов'язалася платити воєнні відшкодування (тзв. репарації), обмежити армію й флоту, дати державам

антанти різні привілеї в торгівлі, комунікації й ін. Є це найбільший і найскладніший з усіх новітніх договорів і складається з 15 частин: 1. Загальні постанови; 2. і 3. Територіяльні постанови; 4. Німецькі права та інтереси поза Німеччиною; 5. Військові, морські й повітроплавні застереження; 6. Воєнні полонені та могили; 7. Кари; 8. Відшкодування; 9. Фінансові застереження; 10. Економічні з.; 11. Повітроплавство; 12. Пристані, водні шляхи та залізниця; 13. Оборона людської праці; 14. Гарантії (забезпека); 15. Різні технічні справи. В основу В. договору лягло „14 пунктів“ президента Вільсона, з'ясованих у його промові 8. січня 1918, за виїмком пункту про „свободу морей“, а з додатком „воєнних відшкодувань за шкоди і втрати“. Дійсними творцями В. договору були Вільсон, Льюїс Джордж і Клемансо; у своїх домаганнях супроти Німеччини — як стверджують об'єктивні англ. історики — вони мусяли числитися із загальною опінією своїх країн, що домагалися „гострої кари для винуватців війни“.

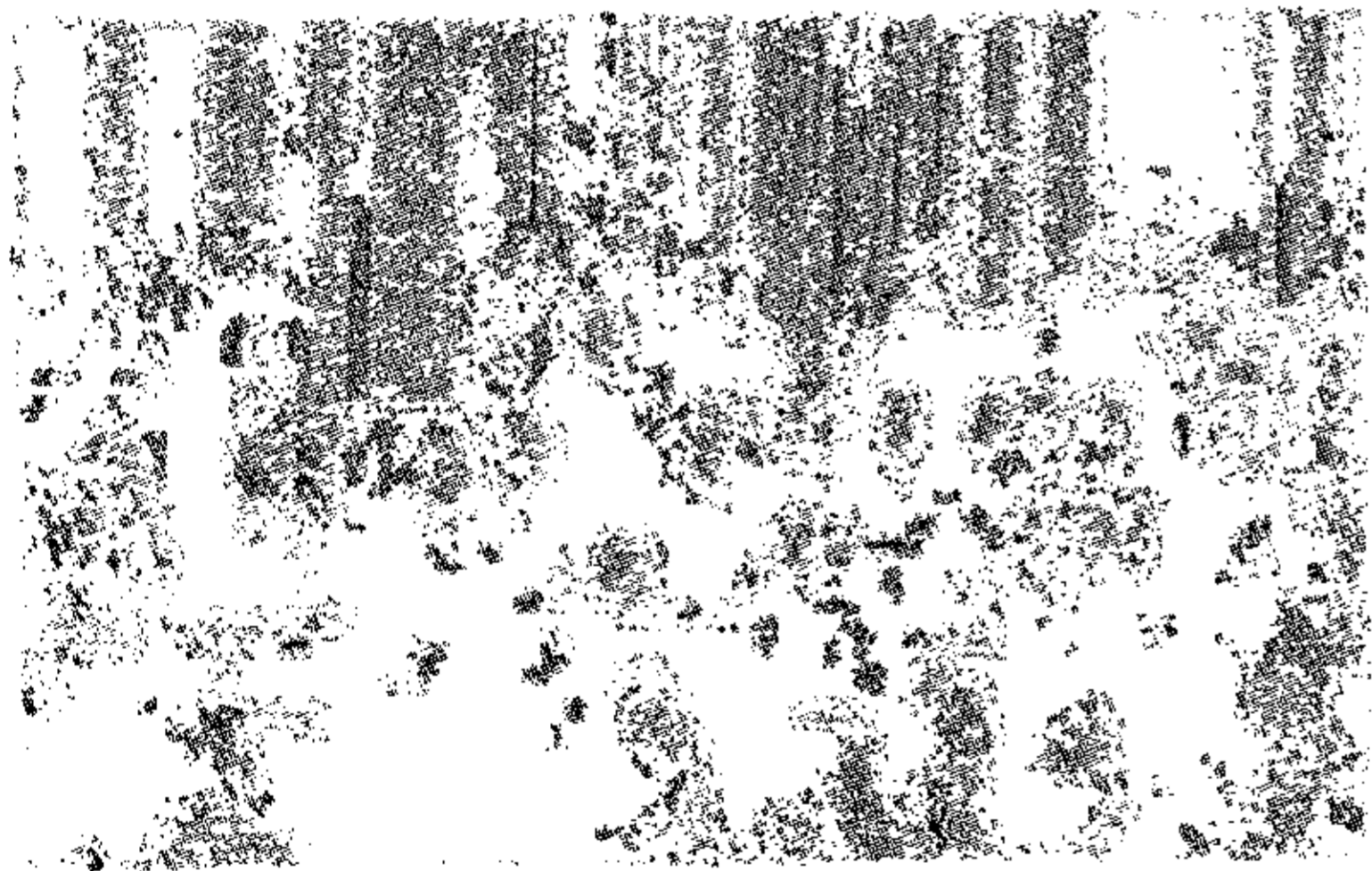

Підписання Версальського миру.

**Версифікатор**, (лат.) віршар, мистець у віршуванні.

**Версифікація**, (лат., фр.), віршування, наука віршування.

**Версія**, (лат.) відміна в передачі події, відмінне оповідання.

**Верстак**, 1) різної будови стіл із пристроями для закріплювання й оброблювання предметів (пиляння, стругання, довбання та ін.); 2) друкарський станок.

**Верстат**, назва багатьох машин-знарядь, що служать для вироблювання й оброблювання різноманітних річей, як от: в. ткацький, в. гончарський, в. токарський, в. довбальний та ін.

**Верстати**, вирівнювати; у друкарстві: укладати в сторони або стовпці друкарські черенки.

**Верстатка**, металева лінійка; у друкарстві рямка для укладання черенок.

**Верства**, 1) стародавня укр. міра на довжину. В творі „Хожденіє“ прочанина Данила, що 1107 відбув подорож до св. Землі,

є згадка, що „від Рамли до Іерусалима 20 верстов великих“. У XVI в. 1 верства=798 сажнів = біля 1.55 км. П'ять таких верстов творили тогочасну милю. Тепер 1 верства=500 сажнів=1.06679 км. (1.06679 км.), 1 квадратна верства=1.138 км<sup>2</sup>; гл. Кілометр; 2) шар, пласт, пластина.

**Версткування**, питомий уклад осадових скал. Верстви є звичайно відділені пластами з відмінного матеріалу (тзв. фуги). Версткування буває згідне, коли верстви є рівнобіжні, і незгідне, коли до себе нахилені.

**Верстовський Олексій**, рос. композитор (1799-1862); опери „Пан Твардовський“, „Вадим“, „Аскольдова могила“.

**Вертгаймівська каса**, гл. Каса.

**Вертгаймівський замок**, гл. Замок.

**Вертгаймівський ключ**, гл. Ключ.

**Вертеба**, лійкувата западина в гіпсових частях Поділля і Покуття; гл. Більче зол.

**Вертець корабельний** (*Teredo navalis*), тваринка з роду листкозьябрих м'якунів, до 16 см. дов., із занідилими шкаралупками; вертить діри в дереві надморських будівель, кораблів та човнів і цим спричинює великі шкоди.

**Вертеп**, ляльковий театр, поширений на Україні та в Польщі в XVI й XVII вв. й відомий теж під іменем „шопка“ (у Польщі) й „бетлейка“ (на Білорусі). Український вертеп мав вигляд одноповерхового дерев'яного домика, в якому нагорі показували Різдвяні події, а надоліні веселі „інтермедії“ з сучасного побутового життя.

**Вертерівський одяг**, одяг героя повісти Гете „Терпіння молодого Вертера“. Носили його залюбки в останніх десятиліттях XVIII в. Складався з циліндру, жовтої камізолі, жовтих шкіркових штанів, синього фраку й чоботів з викладаними холявами.

**Вертикальний**, простовісний, сторчовий.

**Вертун сосновий** (*Melampsora pinitorqua*), ростина, грибний галапас на соснових гілках, викликає викривлення гілок.

**Верф**, (гол.) місце в пристані для будови й направи кораблів.

**Верхів'я ріки**, приджерельна смуга ріки.  
**Верхнєудінськ**, річна пристань при впа-



Версткування:  
1) згідне, 2) незгідне.



Вертець корабельний.

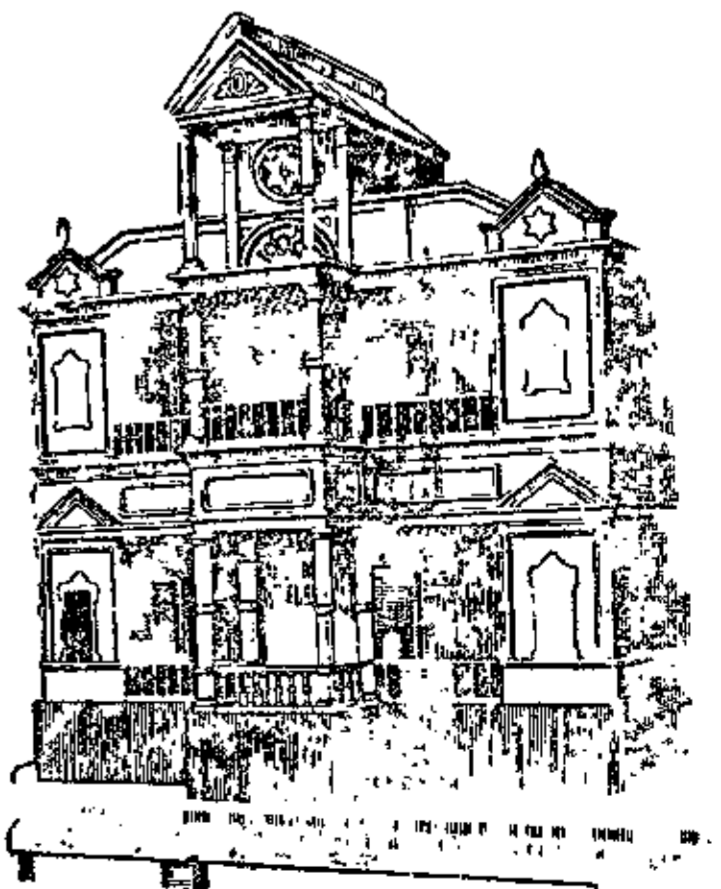

Український вертеп.

ді Уди до Селенги на Далекому Сході, столиця Бурято-монгольської РСР, 22.000 меш., торгівля з Китаєм, шкіряні вироби та миловарні.

**Верхнєуральськ**, місто над гор. Уралом, 15.000 меш., заложене 1734 як кріпость Верхояцьк.

**Верхняк**, зверхній покрив різних, особливо музичних, приладів; загалом зверхній покрив; в геології: горішня верства осадових скал.

**Верхньо-Дніпровське**, місто при впаді Самоткані в Дніпро в окрузі Дніпропетровська; 5.900 меш. (77% українців, 16% жидів); основане 1780 на місці запорізького зимовника; мала річна пристань.

**Верховина**, гориста країна.

**Верховинець** Василь, вл. Костів В., сучасний український музичний етнограф, \*1880, автор праць про укр. весілля й танець, особливо помітна його праця „Теорія укр. народнього танка“.

**Верховинець окатець**, гл. Мотиль.

**Верховна власність**. Середньовічна система германського права знає повну й неповну власність. Неповна власність зветься тому так, що ділиться між дві правні сфери, які взаємно доповнюються до цілоти; це поділ власності на верховну власність і на ужиткову власність. В. в. належала пр. ленному панові, ужиткова васалам; в. в. прислугувала дворянинові, ужиткова селянам. На цьому основувалася панщина. Зі знесенням панщини стратив цей поділ на верховну та ужиткову власність своє значіння: давня ужиткова власність замінилася на повну власність, але селяни за-платили за це означене законом відшкодування.

**Верхоналивне колесо**, гл. Водяний двигун.

**Верхояцьк**, гл. Верхнєуральськ.

**Верхоянськ**, місто і повіт Якутської Автономної РСР, в схід. Сибірі; заселення дуже рідке: 900.000 км<sup>2</sup> і 20.000 меш., переважно якутів. Хліборобство неможливе, бо зима триває пів року, а морози найбільші в світі (до  $-72^{\circ}$ ), світовий „бігун зима“.

**Верхрата**, село над Ратою в Галичині, 1678-1806 був там монастир, що славився чудотворною іконою Богородиці.

**Верхратський** Іван, укр. педагог, природник і філолог (1846-1919), дійсний член НТШ і перший голова його Мат.-Природ.-Лікарської Секції та редактор її Збірника; дослідник рістні й звірні Сх. Галичини, знавець комах, особл. мотилів, дослідник галицько-українських говорів; поклав основи укр. наукової термінології для всіх природничих наук, написав багато наукових праць з ділянки ентомо-



Іван Верхратський.

логії й діалектології та перші укр. шкільні підручники в народній мові для всіх природничих наук; багаті свої збірки комах, а гол. мотилів, дарував Науковому Товариству ім. Шевченка у Львові, даючи тим основу до його природничого музею.

**Верцингеторікс** (Vercingetorix), проводир арвернів, підняв майже всіх галлів до боротьби з Цезарем, піддався в Алесії 52 до Хр., вбитий у Римі 46 до Хр.

**Верчелі** (Vercelli), місто в півн.-захід. Італії, 33.000 меш., старий собор, церква св. Андрія (1219), музей римської старовини.

**Вёрша**, вёршка, подовгастий рибальський прилад із лози, для ловлення риби.

**Вершок**, рос. міра довжини, 16-та частина аршина, 4.445 цм.

**Вершок**, у геометрії: в. к у т а. точка, де перетинаються рамена кута; в. т р и к у т н и к а і взагалі многокутника, точка, де сходяться два сусідні боки; в. г о с т р и ц і (піраміди) та стіжка (конусу), точка, з якої виходять усі бічні руби (грані) гостриці, чи твірні лінії (боки) стіжка.

**Веселінович** Янко, серб. письмен.-народник (1862-1905); повісті й оповідання з селянського життя зах. Сербії.

**Веселка**, гл. Дуга.

**Весело-боковеньківський дендрологічний парк**, на Катеринославщині, містить у собі більше 200 листових і чатинних европ. і ам. деревних порід; 1924 входить у склад досвідних установ України для вивчення питань культури чужоземних деревних порід (екзотів).

**Веселовський**, 1) Микола, рос. орієнталіст-археолог (\*1848), проф. Спб. університ. З численних праць торкаються України: „Про могили Кубанщини“, „Статуетки домікенської культури в могилах на Україні і Кавказі“, „Танаїс Молодший“; 2) Олександр, визначний рос. історик порівняного літературознавства (1838-1906), знавець середньовічної літератури, дослідник т. зв. мандрівних тем у писаній та народній літературі, автор поважних праць: „Славянскія сказанія о Соломонѣ и Китоврасѣ“, „Опыты по исторіи развитія христіанской легенды“, „Разысканія в области русских духовных стихов“, „Южнорусскія былины“.



Олександр Веселовський „Из исторіи романа и повѣсти“, „Румынскія, славянскія и греческія коляды“, студії про Данте, Боккаччо і Джордано Бруно та багато ін.; 3) Олексій, брат Олександра, рос. історик літератури (1843-1919), проф. моск. університету. Важніші праці: „Старинный театр в Европѣ“, „Западное вліяніе в русской литературѣ“, студії над Мольєром.

**Весель-Косеський** Йован, словінський поет (1798-1884), багато перекладав із чужих поетів. Своїми писаннями дуже причинився до розбудження народньої свідомості словінців.

**Весельський** (Wesselski) Альберт, нім. фолкльорист, \*1871, автор праці про середньовічні казки („Die Märchen des Mittelalters“), в якій доказує, що народні казки є штучного літературного походження.

**Весілля**, обряд, зв'язаний з заключенням подружжя або з його замітнішими роковинами. Срібне в. 25-ліття, золоте 50-ліття, залізне 60-ліття, діамантове 75-ліття весілля; гл. Вінчання.

**Веслей** (Wesley) Чарлз (1703-91) і Джон (1708-88), два брати, англ. проповідники, основники секти методистів (1729).

**Веслюки** (Steganopoda), великі плавуні, з короткими ногами, в яких усі 4 пальці звернені до переду. Сюди належать: пелікан, корморан, фрегата, сулла й фаєтон.

**Весляки** (Copepoda), маленькі, до 5 мм. дов. ракуваті тварини, з роздвоєними, веслуватими ніжками та звичайно з одним тільки оком посеред чола. Морські весляки творять основу „плянктону“ й є головною поживою китів та риб. В солодких водах дуже звичайна: **одночка буря** (Cyclops fuscus), до 3 мм. дов., самичка з 2-ма довгими яйценосними торбами. Багато родів в-ків живе галапасно на рибах, пр. гнидка окуневата

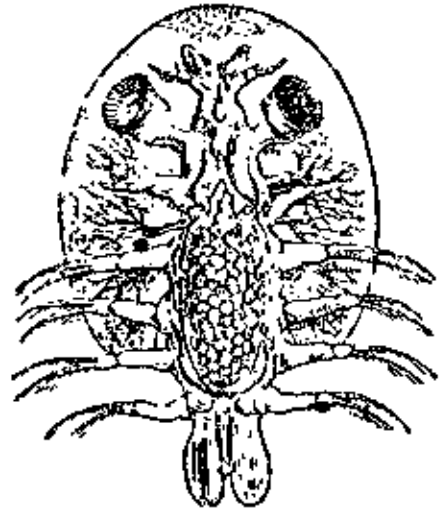

Весляки: Рибо-вошка а листувата.

(Achtheres percaum), рибо-вошка веслувата (Argulus foliaceus), печепичка (Lernaea)

**Весляник** (Argonauta), гл. Головоногі.

**Веслярство**, відоме здавна. Славні плавби запорожців по Чорному морі

на чайках. Тепер до змагу веслування вживаються різні човна: на 1-2 осіб дінгі, на 3-4 осіб йоля або гіг, на 10-15 осіб кутер, на 30-40 пінаса або барка і т. ін. Перегонові човна робляться з сосни, кедру, дуба або гебану; стінки 5-10 мм. завгрубшки, човники 60-100 см. завширшки, 4-20 м.

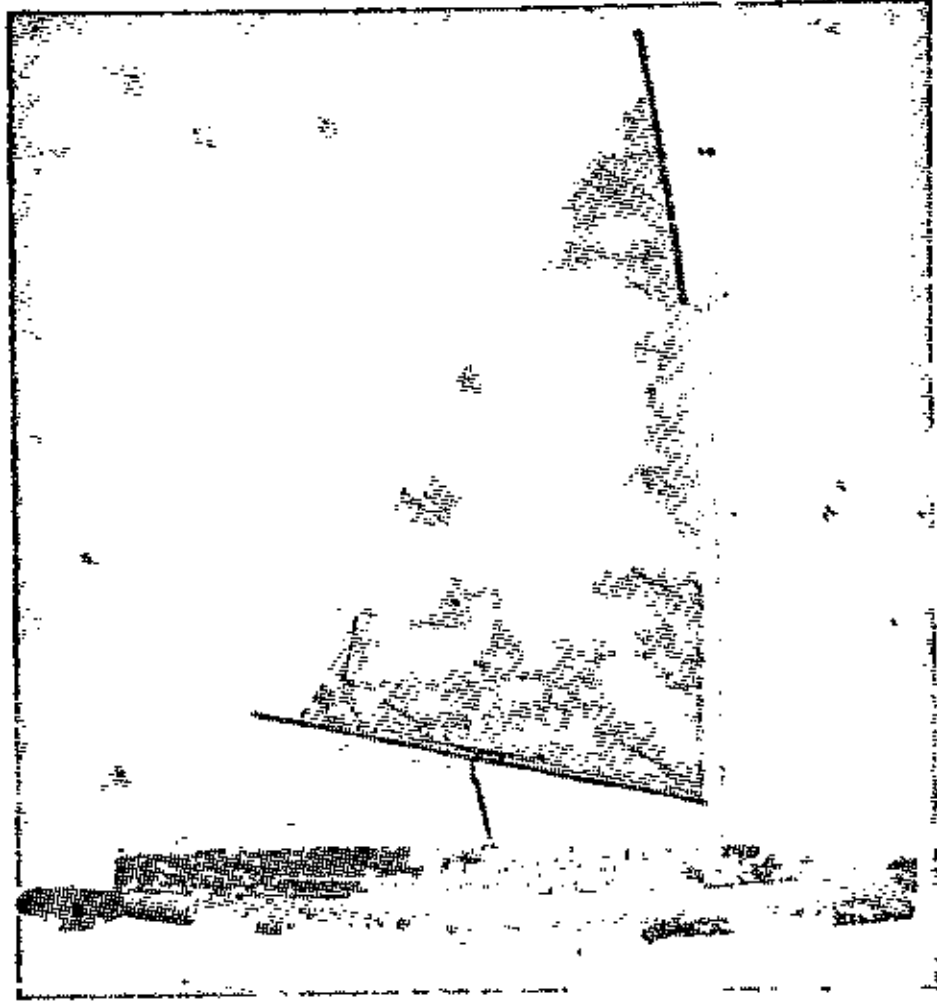

Йоля.

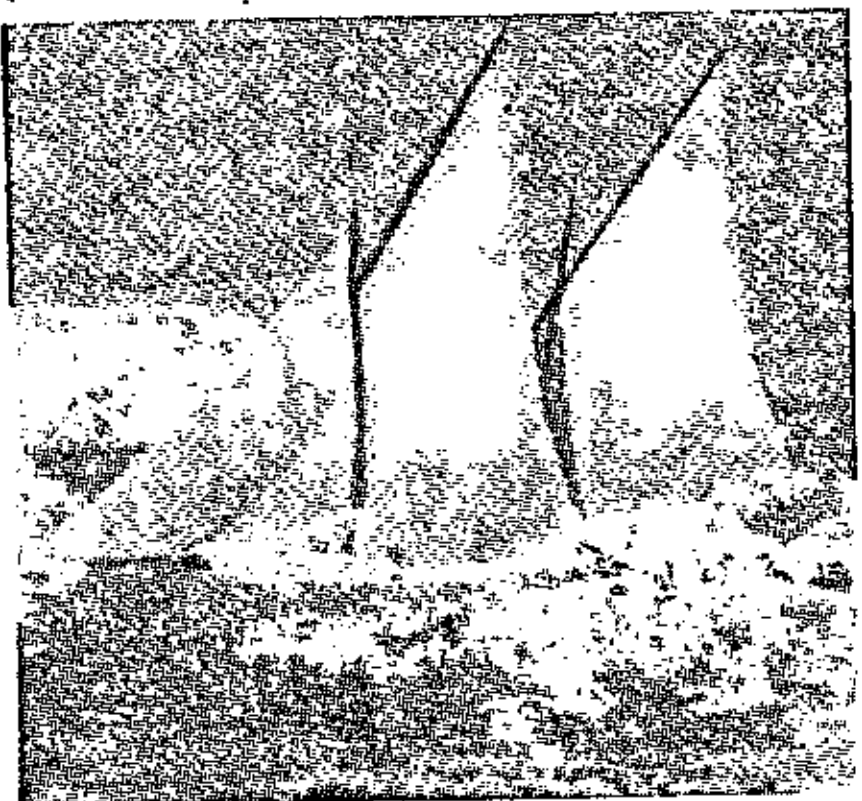

Гіг.

завдовшки. Всі човна до веслярського змагу є одно або двовеслові, т. зн. один гребець працює одним або двома веслами. Весло буває одно й дволопаткове, ручне, або закладається у кочет; у перегонових човнах кочети „вилочені“ на 1 м. поза беріг (борт) човна. Вживають також каюк, крите човно гренландського походження, буває складаний із гумового полотна, та індійський кану, первісно з березової кори, (буває й під вітрилом). Славні щорічні веслярські змагання — регати — університетів Оксфорд і Кембрідж (перші 1826).

**Весна**, пора року, на північній півкулі Землі від 21 березня до 21 червня, на південній півкулі в часі нашої осені. Там, де весна настає по морозній, холодній зимі, вона розбуджує всю живу природу до нового життя; збільшення тепла, багато сонця, та значна кількість води з стоплених снігів і багатих атмо-

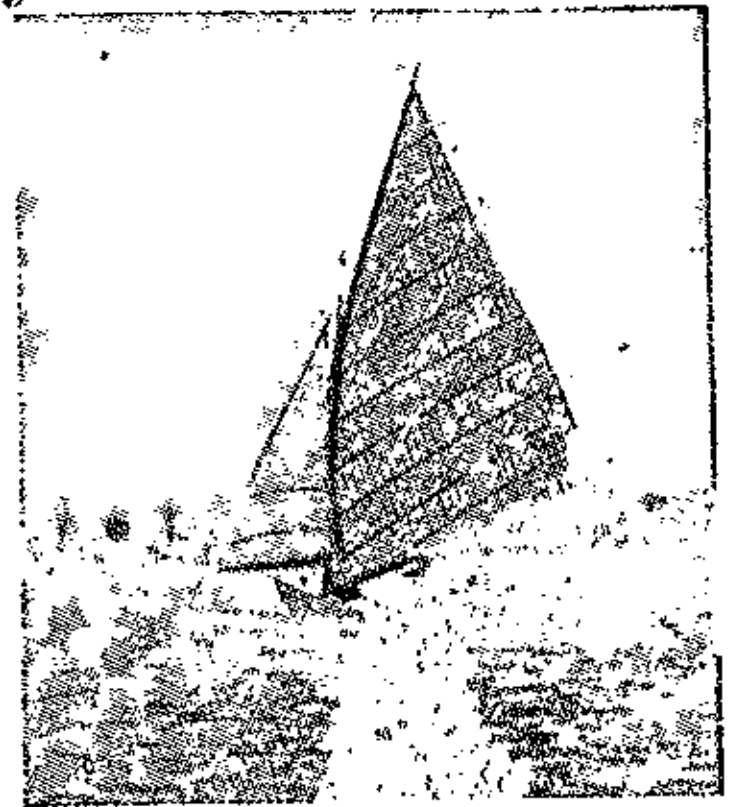

Каюк під вітрилом.

сферних опадів спричинюють буйний розвиток і розцвіт рослин; весняне тепло й сонце впливають навіть на тварини й людей, спричинюючи живу чистість залоз внутрішнього виділювання, а вслід за тим ліпшу переміну матерії й збільшення життєвих сил.

Тому прихід весни у багатьох народів споконвіку обходиться святошними обрядами. „Свята весна“ (Vergasum). староритальська жертва з первачків, яку приносили богам мешканці Італії в часах великої скрути. В найдавніших часах первачки складалися з людей і товару, пізніше жертвували тільки товар (безроги, вівці, кози, рогатий скот), а людей, визначених на жертву, коли дійшли літ, силували оселятися на чужині.



Каюк звичайний.



Перегонова вісімка.

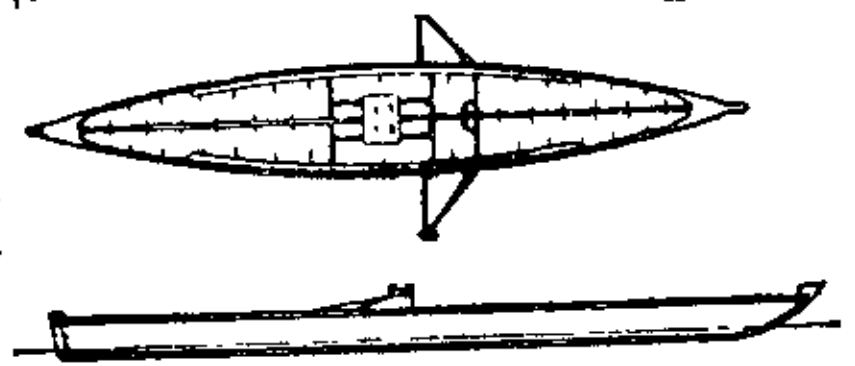

Перегонове човно.

**Веснянки**, народні обрядові пісні, що співаються у нас ранньою весною, звичайно від Благовіщення, майже виключно молоддю, у Зах. Україні в зв'язку з Великод-

нем („гагілки“) й мають часто форму пісень-ігор (пр. „просо“, „журавлі“). Найбіль-



Кочет.

Весла: одно і дволопаткове.

шу збірку укр. веснянок видав В. Гнатюк під наголовком „Гагілки“.

**Веснянки**, ефеліди, малі жовтаві й бурі плямки на шкірі внаслідок неправильного нагромадження барвника в поверхневих верствах шкіри. Зникають звичайно в старшому віці. Проти в-к радять змивання 1% водним розчином сублімату або 5% окисненою водою, обклади з саліцилевим спиртом, прикладання цитринової шкірки і т. ін.



Ярослав Весоловський.

**Весоловський** Ярослав, популярний гал.-український журналіст (1881-1917). 1903 був редактором коломийського „Поступу“, 1904-6 черновецької „Буковини“, 1907 переїздить до Львова на редактора видань т-ва „Прогрес“, рівночасно стає співробітником „Діла“, входить до його редакції, а один час 1910-11 навіть стоїть на її чолі; 1914-17 був референтом укр. і рос. преси в міністерстві закордонних справ у Відні, де й помер.

**Веспасіян** Тіт Флавій, рим. цісар 69-79 по Хр., спершу намісник в Африці, 66 здавив жидівське повстання; часи його панування були добою миру й світлості Риму.

**Веспуччі** (Vespucci) Америго, іт. подорожник (1451-1512), їздив до Венесуели й Бразилії, описав ці подорожі й цим здобув розголос, так що на пропозицію Вальдземюлера Новий Світ прозвано від його імени Америкою.

**Вессекс**, („Зах. Саксонія“) одна з 7 держав англосаксів, які 728 вессекський король Егберт злучив в одно королівство „Англія“. Столицею був Вітанцестер (тепер. Вінчестер).

**Вессобрун**, Вессенбрун, славний монастир Бенедиктинів у гор. Баварії, оснований 753, тепер у руїнах.

**Вессобрунська молитва** (Wessobrunner

Gebet), одна з найстарших пам'яток німецької мови (althochdeutsch) з початку IX в., колись у бібліотеці вессобрунського монастиря, тепер у Мюнхені.

**Веста** (Vesta), у греків Гестія, італійська богиня домашнього вогнища. В її (круглім) храмі на римському форумі горів вічний святий огонь державного вогнища; зберігали його жриці, вестальки.

**Вестальки**, в старинному Римі жриці богині Вести, яких обов'язком було берегти вічного вогню. В. мусіли заховувати дівоцтво.

**Вестарп** Куно, нім. політик, \*1864. голова консервативної партії, опісля народовецького її відламу, видавав „Kreuzzeitung“.

**Вест-Броміч**, (West-Bromwich), передмістя Бермінгему, 80.000 меш., копальні вугілля, залізний і шкляний промисл.

**Вест-Вірджинія** (West-Virginia), півд.-схід. держава ЗДА, 63.600 км<sup>2</sup>, 1.500.000 меш. Гориста країна, поклади вугілля, соли та нафти, управа пшениці, тютюну й кукурудзи, шкіряний промисл; гол. місто Чарлзтон.

**Вест Гартлпул** (West Hartlepool), пристань у півн. схід. Англії, 70.000 меш.

**Вестгем** (West Ham), передмістя Лондону, 320.000 меш., хемічний промисл.

**Вест-Енд**, (англ.) західня аристократична частина Лондону.

**Вестергор** (Westergaard), 1) Гаральд Людвіг, данський економіст, \*1853, професор, автор численних наукових праць; 2) Нільс Людвіг, данський орієнталіст (1815-78); відкрив у Персії гебрів, прихильників старинної релігії Зороастра, вивчив клинописи Ахеменідів, дослідив руїни Персеполю.

**Вестермарк** Едвард, фін. етнолог і соціолог, \*1862, проф. лондонського унів., автор праці про сім'ю („History of Human Marriage“), де користуючися порівняльно-біологічною метою, обстоює теорію про первісність моногамії. Зокрема займався весільними й релігійними звичаями та обрядами мароканців.

**Вестибуль**, (лат.) у староримському домі вузькі сіни, що вели до атрію. Тепер взагалі передсінок, сіни, великий передпокій, звідки йдуть двері до кімнат і сходи на поверх.

**Вест-Індія**, архіпелаг між півн. і півд. Америкою (Антільські острови й Багами).

**Вестіярій**, (лат.) роздягальня.

**Вестмінстерське абатство**, собор і мавзолей англійських королів у Лондоні, найкраща пам'ятка англійського готику, якої будова почалася в 1245, а закінчилася щойно в 1722. Величне нутро собору (156 x 61 м.) вповнене пам'ятками мистецтва усіх стилів, від готику починаючи.



Весталька.

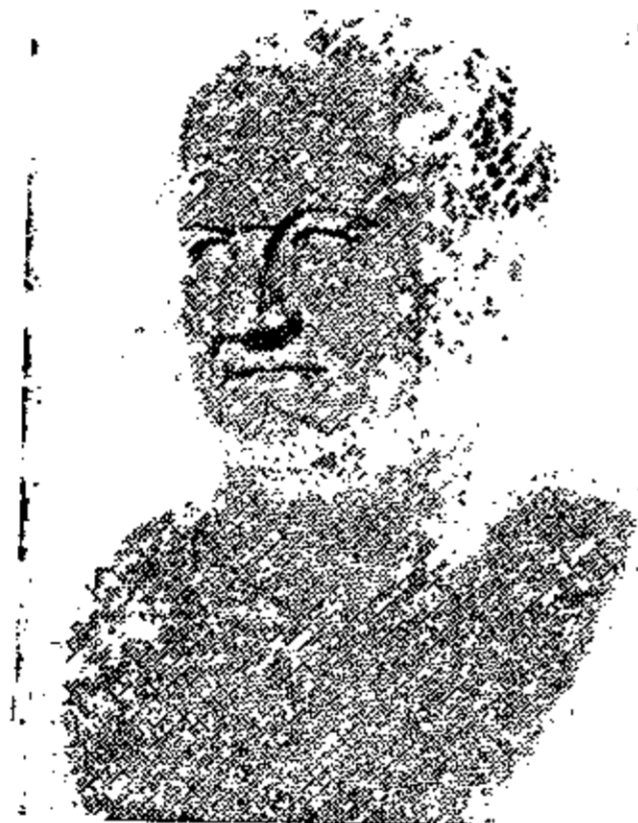

Веспасіян.



Америго Веспуччі.

**Вестфаліт**, вибухова річовина, складається з амоніаку салітри (95%) та живиці (5%) або 91% амон. салітри, 4% потасової салітри та 5% живиці. Уживається до розсаджування каміння.

**Вестфалія** (Westfalen), 1) нині пруська провінція, 20.225 км<sup>2</sup>, 4,800.000 меш., гориста країна, багаті поклади вугілля, залізної й ін. руди, великий залізний та волокняний промисл, гол. місто Мюнстер; 2) 1807-13, разом

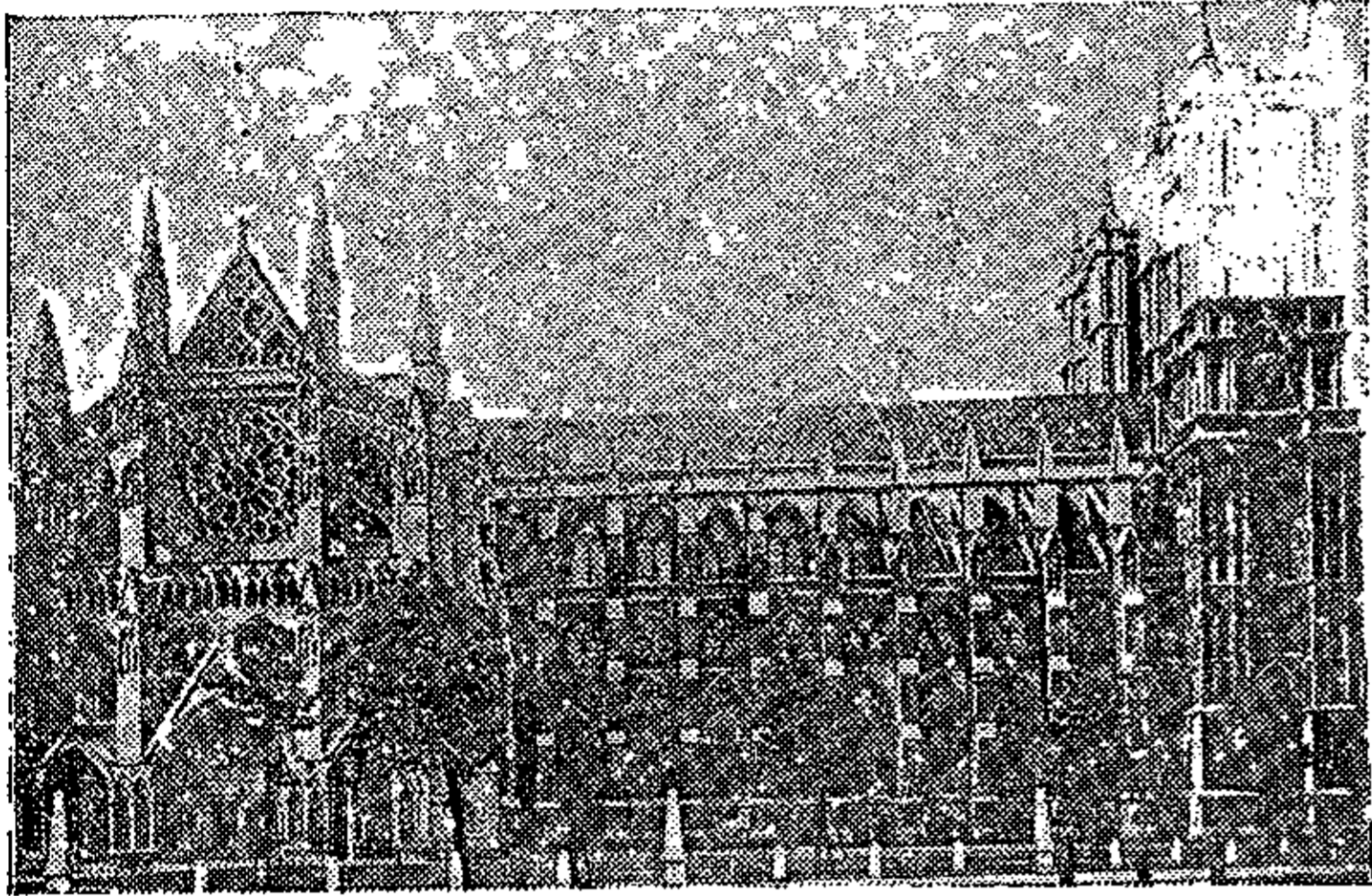

Вестмінтерське абатство.

з Гессеном, Бравншвайгом та Ганновером буферна держава Наполеонового брата Жерома.

**Вестфальський мир**, підписаний в Мюнстері 24. X. 1648, покінчив 30-літню війну.

**Вестфальські свині**, гл. Свиня свійська.

**Весь**, фінське плем'я, згадане в літописі Нестора.

**Ветеран**, (лат.) старий вояк; в переносному значінні: старий заслужений діяч.

**Ветеринарія**, ветеринарна медицина, наука про лікування й догляд за здоров'ям (гігієною) тварин. В. слово кельтійське, позичене римлянами, але лікуванням тварин займалися люди геть давно перед кельтами в Єгипті, Індії, Китаї, старій Персії й Греції. У римлян в. була вельми розвинена (славний твір Колумелли, присвячений ветеринарії, не втратив і досі значіння). З упадком римського царства староримське знання з ветеринарії зібрано до купи й видано на приказ царя Константина Порфірородного. Цей збірник уживався в Європі аж до XVI в. Розвиток європейської ветеринарної науки зачинається у XVIII в. Першу ветеринарну школу засновано 1762 в Ліоні.

**Ветеринарне право**, (лат.) обіймає те право, що торкається здоров'я тварин. Сюди належить також охорона людей від тваринних недуг.

**Ветель**, старинне місто в Палестині, згадуване часто в св. Письмі Старого Завіту.

**Ветлина**, псевдонім письмен. Т. Бордуляка.

**Вето**, (лат. veto=заборонюю) заборона, спротив, право одиниці з державною владою відкинути зовсім або на якийсь час припинити виконання розпорядків другої

державної влади. Вето буває абсолютне (цілковите) й обмежене. При абсолютному вето парламент уже не має права обговорювати закон, на який наложено вето; при обмеженому парламент має право ухвалити законопроект наново й тоді, при деяких вимогах, стає він законом уже без згоди голови держави. Право вета стрічаємо в різних державах, особливо голосне є вето в польському соймі, прикладене вперше 1652 проти потвердження соймом білоцерківської умови. В Польщі один посол міг усунути справу з порядку дня, а навіть цілком зірвати сойм. Нині право вета має м. ін. президент в США; ним може він на якийсь час спинити виконання ухваленого закону.

**Ветраніч-Чавчіч** Нікола, в чернецтві Мавро, хорватський поет (1482-1576). Писав пісні політичні, релігійні й філософського змісту, сатири, поеми, містерії.

**Веттерберг** (Wetterbergh) Карл Антон, шведський письменник (1804-89); писав повісті, м. ін. „Дядько Адам“, поезії і т. ін.

**Веттерн**, озеро в Швеції, 2.000 км<sup>2</sup>, 126 м. глб., міняє часто свій позем поверхні.

**Ветштайн** (Wettstein) Ріхард, нім. ботаник, \*1863, проф. унів. у Відні, основник систематики рослин із геогр.-морфолог. становища, дослідник рістні півд. Бразилії й Сокотри та мікроскопної будови рослин.

**Вецляр** (Wetzlar), нім. місто над Ляною, з церквою з IX в. з руїнами замку, де крився псевдо-Барбаросса, і пам'ятками по Гете. Тут під час світової війни був табор укр. полонених, організований „Союзом визволення України“. В таборі йшла жива просвітня робота, був театр, бібліотека, школи, виходила газетка „Просвітний Листок“, переіменована опісля на „Громадська Думка“.

**Веццо**, (іт. vezzoso) любо, весело.

**Вечеллю**, гл. Тіціано.

**Вечерниці**, або досвітки — на Україні вечірні зібрання дівчат і парубків в осени й взимку. Відбувалися звичайно в хаті бездітної вдови, званої „вечернична (чи досвітчана) мати“. Дівчата приносили харчі, парубки горілку, солодоші, тощо. На вечерницях бавилися, співали пісень, оповідали казки, танцювали під музику. По вечері лягали спати на соломі, кожен парубок із своєю дівчиною. Вдосвіта вставали, парубки відходили, а дівчата лишалися й працювали — це й є властиві досвітки.

**Вечерниця**, літературний тижневик, виходив у Львові 1862-3. Перший орган народовців; співробітничали в нім Федір Заневич (Юрко Ворона), Данило Танякевич (Будеволя), Володимир Шашкевич, Ксенофонт Климкович, Наталь Вахнянин та ін.

**Вечерниці пахучі** (Hesperis matronalis), до 1 м. вис. зелеста рослина, з роду хрестоцвітних; походить з півд. Європи, плекається у нас по городнях задля пахучих цвітів; цвіте пізнім літом.



**Вечірна**, церковне вечірнє богослуження, яке тепер правиться переважно тільки напередодні свят і в самі свята.

**Вечірна зоря**, вечірна зірка, гл. Венера.

**Вєжбіцький** (Wierzbicki) Юзеф Станіслав, поль. письмен., \*1853. Писав поезії, поеми, балети, драми. Найкращий твір, поема „Ганка“, малює живі типи селян і краєвиди Поділля.

**Вєжбовський** (Wierzbowski) Теодор Фелікс, поль. учений, філолог та історик літератури (1853-1923), проф. унів. і директор Архіву давніх актів у Варшаві.

**Велічка**, місто біля Кракова, 7.300 меш.,



Велічка: копальня соли.

копальні соли, знані вже в XI в., нині річний добуток соли 75.000 сотнарів.

**В'єля** (Wjela) Ян, горішньо-лужицький письмен. (1822-1907), писав під псевдонімом Радисерб поезії, головню епічні, та історичні повісті. Оголосив багато етнографічних матеріалів у „Сазоріс-у Мацісу Сербскеје“.

**Вельонський** Піюс, поль. різьбар, \*1849, творець бронзової групи „Боян“ на краківських плянтах.

**Вельопольський** Александер, маркграф, поль. державний діяч (1803-77). В 1861-63 стояв на чолі шкільництва та судівництва, а вкінці цілої цивільної управи в Конгресівці, як заступник намісника, й перевів низку реформ, заснував тзв. Головну школу, опісля перетворену на університет. Повстання 1863 перечеркнуло угодову політику Вельопольського.

**Вельськ**, повітове місто Вологодської губернії, знане з літопису під 1137, як новгородська осада.

**Вєнєвітінов** Дмитро, рос. поет, філософ і літер. критик (1805-27). Перейнятий духом і ідеями німецьких письменників мав великий вплив на сучасників.

**Вєнявський**, 1) Генрик, поль. композитор, славний скрипак-віртуоз (1835-80), камерний скрипак у Петербурзі. Твори: два скрип-

кові концерти й кілька популярних сольових творів на скрипку; 2) Юзеф, брат Генрика, піяніст і композитор (1837-1912), проф. консерваторії у Москві й у Брюсселі, опісля директор Музичного Т-ва у Варшаві. Твори на фортепіан.

**Вєржболово**, перед світовою війною важна рос. гранична заліз. станція на кордоні Прусії (нім. Вірбален), тепер лит. містечко Вірбаліс, 4.000 меш.

**Вєрний**, гл. Алма-ата.

**Вєруш-Ковальський** Альфред, поль. малюв. мюнхенської школи (1849-1916), малював сцени з полювань та з козацького життя.

**В'єт**, Вієта (Viète, Vieta), Франсуа, славний фр. математик (1540-1603).

**Вєтлуга**, ліва притока Волги, 795 км. дов., сплав дерева.

**Вєтухов** Олексій, рос. фолклорист і філолог, \*1869, про „Заговори, заклинання й др. види нар. врачеванія, основаные на в'єр'є в силу слова“, про О Петєбню й ін.

**Взаїмна Поміч Українського Вчительства**, (В П У В) — професій-

на організація українського народного учительства, спочатку в Галичині й Буковині, тепер у Польщі, заснована 1905, ВПУВ має централю у Львові та 47 окружних відділів. На загальне число 3.500 учителів-українців під Польщею було в 1930 членами Т-ва 3.098 (88,5%). ВПУВ видає становий орган „Учительське Слово“, педагогічний місячник „Шлях навчання й виховання“, педагогічні твори, удержує педагогічну бібліотеку. Майно Т-ва: власний дім у Львові, літнисько „Оселя“ у Ворохті, реальності в Мушині й Крпшиці.

**Взгін**, тиснення, звернене вгору, якому підлягає тіло, занурене в рідині (течі). Воно проявляється таким чином, що тіло, занурене в рідині, тратить своєї ваги (тягару) стільки, скільки важить рідина об'єму тіла. (Архімедів закон).

**Вибалок**, бічна балка.

**Вибійка**, рід грубого перкалю або полотна, що має витиснений однобарвний малюнок.

**Вибір**, вибори, назначування осіб на деякі становища при помочі голосування — в протиставленні до назначення (іменування).

**Вибірний ліс**, ліс, в яким дерева руба-



Літнисько Езаїм. Пом. Укр. Вчит. „Оселя“ у Ворохті.

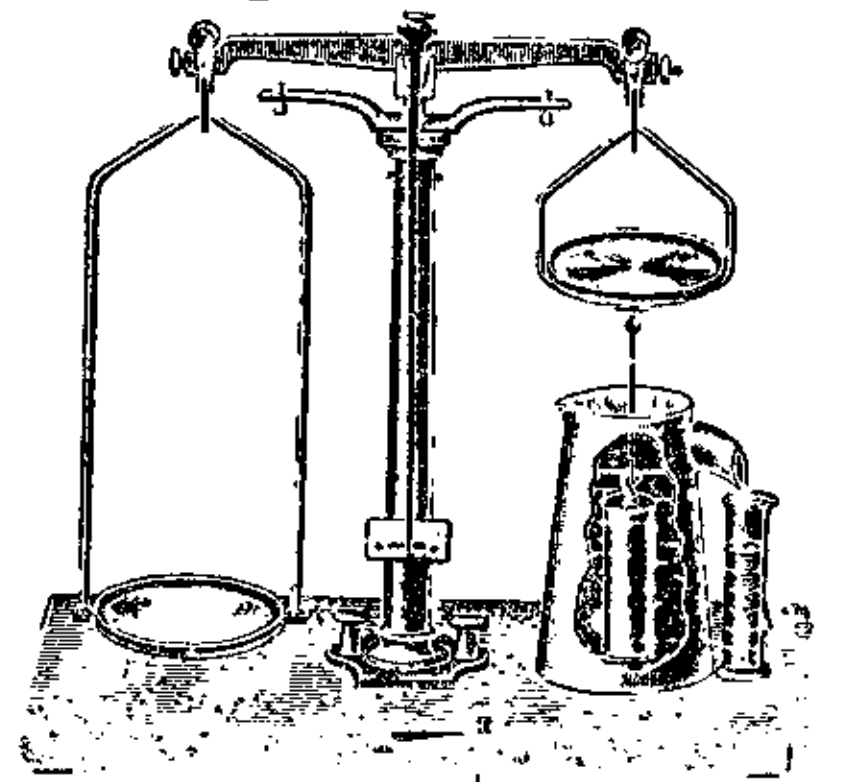

Вага до мірення взгону.

ють на вибір, а не суцільними зрубками; такий спосіб рубання повстає з міркувань господарського характеру (пр. неповний збут) або як один із способів лісовирощення (поновлення лісу деревами полишеними для розплоду).

**Вибірні (альтернативні) зобов'язання** дають довжиківі право вибору між двома або кількома чинитьбами. Коли зобов'язаний зробив уже вибір, не може сам від нього відступити. Якщо заключено договір виразно з застереженням вибору, а вибір став неможливим наслідком випадкового знищення одного чи кількох предметів вибору, то та сторона, якій прислугує вибір, не обов'язана виконати договір. Але якщо притім покажеться провина зобов'язаного, то управлений може потягнути його до відповідальності за знівечення вибору.

**Виборі, гл. Віпурі.**

**Вибірний уряд, уряд, який дістається через вибір, пр. у самоуправах.**

**Виборче право, виборча свобода, виборча тайна, виборчий обов'язок.** Політичне виборче право це право віддати голоси на членів законодавчого народнього заступництва (до сойму або до парламента). Адміністративне виборче право обіймає вибори громадські, вибори органів соціальної безпеки, вибори торговельних, адвокатських палат і т. ін. Активне виборче право це право вибирати, пасивне це право бути вибраним. Без посередні є вибори, коли голосують виборці самі на послів чи делегатів до дотичних політичних чи адміністративних установ, посередні тоді, коли тільки вибрані виборцями особи можуть голосувати на послів. Загальні вибори є тоді, коли ані освіта, ні звання, ні прибутки, ні податки не рішають про управління до голосування. Не загальні вибори називаються обмежені. Рівні є такі вибори, коли кожний виборець матиме такий самий голос; плюральні вибори, коли різним особам з огляду на різні особисті чи маєткові відносини признається більше голосів. Пропорціональні вибори мають на меті такий вислід виборів, який відповідав би чисельному відношенню до себе усіх партій. Звичайно вони переводяться на основі виборчих лист (звичайно зложених окремими партіями). Влада не має права вмішуватися у свободу виборів. Вибори переводяться звичайно на основі принципу тайности. В деяких державах заведено примусовий обов'язок виконання виборчого права.

**Виборчі комісії, комісії, складені для переведення виборів.** Участь у них мають звичайно, крім представників влади, також представники виборців, а в останніх часах представники політичних партій, що приймають участь у виборах.

**Виборчі надужиття, протизаконні вчинки, що порушують порядок виборів та пра-**

ва виборців: застрашування та тероризування виборців, купівля голосів, фалшування виборчих списків, виказок, уповноважень, голосування неуправнених, фалшування вислуду виборів і т. ін.

**Виборчі списки, списки управнених до голосування виборців, є підставою для голосування.** Хто не знаходиться на списку, не може голосувати, хочби йому прислуговувало виборче право. Окремі приписи означають порядок складання виборчих списків та вплив виборців на їх складання (головно право домагатися поміщення себе в списку та скреслення з нього неуправнених). Звичайно складаються виб. списки окремо для кожних виборів. В останніх часах завели деякі держави (Чесько-словацька республіка) „постійні виборчі списки“ для виборців до законодавчих установ. Кожного року їх тільки справляють та доповнюють.

**Вибранці, селянська піхота в Польщі, утворена Стефаном Баторієм 1578; на 20 господарів один вибраний ішов до війська, а інші відбували за нього повинності й платили комірне.**

**Вибух, експлозія, нагальне повстання або розширення пари або газів серед великого гуку та проявів значної сили.** Наступає внаслідок хемічного розкладу даної річовини; гл. Вибухова річовина.

**Вибух вулькану, прояв вульканічної діяльності, через викидання газів, ляви, „попелу“, каміння, тощо.** Це найнебезпечніша доба діяльності вульканів. Гл. Вулькан.

**Вибухова желатина, складається з 8 частей кольодійної бавовни (двоітрату целюльози) та 92 частей нітрогліцерини.** Є дриглястою гнучкою блідо-жовтавою масою. З примішкою 4% камфори є відпорна на удари, навіть на крісовий вистріл. Щоби довести її до вибуху, треба вжити сильного початкового удару, до чого вживають особливого пабою (патрону) з желатиновим динамітом. Уживають її в копальнях та до наповнювання гранатів.

**Вибухова річовина, тіло, що вибухає через огріття або удар.** У часі вибуху, себто нагальних хемічних реакцій, які вона може викликати, вив'язується розпрямність (тиснення), що доходять до тисячі атмосфер, температура зростає до дуже високих ступенів, а скорість молекулів до кількох або й кільканадцяти тисяч метрів на секунду. Вибухові річовини містять здебільшого азотани потасу (нітрати калію) й амонію або соли хлоранової, гримучої (фульмінатової) та азотоводневої кислоти (часто попри деревне вугілля та сірку) або органічні азотові сполуки (тринітротололь, пікринова кислота, нітрогліцерина, нітроцелюльоза). Вибуховою річовиною є також плинне повітря. Імпульсивні вибухові річовини згаряють поволі та проявляють гончу силу; бризантні вибухові річовини згаряють швидко та розторощують

(розсаджування скель); гримучі (фульмінантні) р. служать до запалювання інших в. р. (детонатори). В. р. під оглядом права, гл. Прилюдно небезпечний злочин.

**Вибухова скала**, гл. Магматична скала.

**Вивід**, 1) перший хід до церкви матері з дитиною після родів; 2) перший хід молододі до церкви після шлюбу; 3) також вивідець, пас вишивок на рукаві або пазусі сорочки; орнаментова лінія здовш країв миски.

**Вивіз**, гл. Експорт.

**Вивіз**, подовгувате обниження поземелля в лесовім краєвиді. Стіни вивозу стрімкі, а дном звичайно йде доріжка.

**Вивільга**, вільга, жовна (*Oriolus galbula*), одна із наших найгарніших птах; посвоячена з воронуватими і шпаками; величини голуба, самець яскраво жовтий з чорними крилами й хвостом, самичка зеленувата. Співає свистячим голосом. На зиму відлітає до Африки.

**Вивінування**, випосаження. Якщо віддається дочка, або внучка, що не має власного майна на відповідне віно (посаг) для чоловіка, то батьки або діди мають обов'язок дати дочці або внучці віно відповідне до свого стану та маєтку.

**Вивірка**, білка (*Sciurus vulgaris*), малий гризун, зверху бурий, зісподу білий, з короткими передніми й довгими задніми ногами та довгим, пухнатым хвостом. Живе у всіх частях світу крім Австралії. Живиться оріхами й зернами, на зиму засипляє. Шкідлива, бо обгризає кору з лісових та овочевих дерев. Полюють на неї задля м'яса й шкірок.

**Вивласнення**. Коли загальне добро цього вимагає, мусить кожний навіть повну власність своєї речі відступити за відповідним відшкодуванням. Є окремі закони про вивласнення; найбільше значіння має закон вивласнення на будову залізниць; він визначає предмет та об'єм відшкодування, спосіб поступування при вивласненні та виконання вивласнення.

**Вивозове мито**, мито яке держава побирає при вивозі товарів за кордон, передовсім, щоби власний промисл міг мати сирівці по дешевшій ціні.

**Вивозове свідоцтво**, (акт про вивіз), посвідка, яку видає акцизний уряд або митна комора тому, хто висилає товари, на які наложено акцизу (вино, спирт, горілка, пиво, тютюнові вироби, нафта, цукор, тощо), про те, що дійсно вислано за кордон дану кількість цих товарів і означеної якості. В. с. 1) звільняє висланий товар від акцизу, коли її ще не заплачено; 2) дає право на зворот уже виплаченої за товар акцизу; 3) посвідчає право висилаючого на одержання вивозової премії, коли така належить за вивезений товар.

**Вивозові премії**, державні допомоги, які одержують деякі галузі промислу при вивозі своїх виробів за кордон.

**Вивозові тарифи**, спеціально дешеві тарифи на державних залізницях для вивозу за кордон деяких виробів та сирівця (пшениця, вугілля, руда, тощо); це одна з форм державних вивозових премій.

**Вигінщина**, на степовій Україні пайка в формі паляниці й соли, яку дістає пастух від кожного двора при першому вигоні худоби на пасовище.

**Виговський**, 1) Іван, син шляхтича Остафія, власника Гоголева в Київщині, учився в київ. академії, намісник луцького старости, 1648 у бою на Жовтих Водах ранений, став генеральним писарем, zorganizував військову канцелярію, як дорадник Б. Хмельницького вив закордонну політику козацької держави. 1657-1659 гетьман, спирався на козацькій старшині, шляхті й вищій духовенстві та при допомозі Швеції й огісля Польщі й Криму хотів визволити козацьку державу від Московщини; 11. VI. 1658 під Полтавою погромив полк. Мартина Пушкаря, що підняв повстання на чолі „черні“ й запорожців. 16. IX. 1658 під Гадячем склав умову з поляками, на основі котрої Придніпрянина мала увійти в унію з Польщею під назвою Велике Князівство Руське з окремим соймом, адміністрацією військом, тощо; розпочав війну з Московщиною, 8. VII. 1659 розбив московські війська під Конотопом; внаслідок опозиції козащини проти союзу з Польщею уступив з гетьманства в жовтні 1659. Опісля дістав від поляків титул київського воєводи і барське староство, але обвинувачений за участь у козацькім повстанні був розстріляний поляками 19. III. 1664 під Корсунем; похоронений у Галичині, мабуть у Скиті Манявськім. Його брати: 2) Василь, овруцький полковник 1658; 3) Данило, биківський полковник, жонатий з донькою Б. Хмельницького Оленою, 1655 добував Люблин, 1659 намагався вигнати московську залогоу з Києва, попав у полон, умер на тортурах під Калугою 1659; 4) Константин, пинсько-турівський полковник, 1658 ген. обозний; 5) Федір, посол Б. Хмельницького до Польщі і Московщини.



Іван Виговський.

**Вигода**, (лат. *gracium*) рід випозики, передача другому річи до вжитку, без означення, як довго цей вжиток має тривати й без ніякої за це грошової заплати, але все таки з правом довільного відклику; вигода кінчиться з днем одностороннього відклику.

**Вигонівське озеро**, лежить у Косівськім повіті на півн. зах. Поліссі, пов. 26 км<sup>2</sup>.

**Вигорлят**, пасмо погаслих вулканів на

Закарпатті на південь від Великого Бескида. Вигорлят збудований головно з твердих трахітів, тому дуже мальовничий. Найбільші висоти доходять до 1074 м. У кратерах заціліли не раз малі озерця. Ріки Уж і Ляториця розрізали Вигорлят на три окремі часті. Великі дубові й букові ліси.

**Видалення**, поліційний наказ покинути місцевість або край. У культурних державах не можна видалити горожанина поза межі держави, тільки деякі держави допускають таку можливість. Також щодо чужинців є право видалювання не раз обмежене окремими поселенськими договорами. Гл. Поселенські договори.

**Видатність парової машини**, відношення кількості енергії, яку постачає машина, до кількості енергії, яку вложено в неї в виді палива. Теоретично обчислюють видатність при допомозі взору  $W = \frac{T_1 - T_2}{T_1}$ , де  $T_1$  є температура пари, що допливає з кінтла,  $T_2$  температура холодника (конденсатора) або зовнішнього повітря, наскільки зужита пара іде в повітря. Обі температури мірені на підставі тзв. абсолютної скали, якої  $0^\circ$  відповідає  $-173^\circ$  Цельсія. В найкориснішим випадку видатність парової машини рівна 16%.

**Видаток**, витрата, розхід, кошт, свідомо зроблена видача грошей чи матеріалу в ході господарської діяльності. При належнім попереднім обчисленні (калькуляції) всі пороблені видатки повинні повернутися підприємству в ціні випродукованих і збутих товарів (услуг). Видатки установ (державних, самоврядних чи громадських), не побудованих на засаді торговельного розрахунку, є по своїй природі відмінні й краще звати їх „розходами“; вони не обчислюються до звороту. Видатки підприємств є: 1) постійні, які не залежать від більшого, чи меншого навантаження підприємства працею (розміру оборотів) (амортизація, гл. наєм будинків, машини, оплата адміністр. персоналу, деякі роди оплат і податків і т. д.); 2) змінні, які стоять у тісній залежності від оборотів (видатки на матеріал і сировину, на енергію, транспорт, податок від обороту і т. д.). На розрізненні постійних видатків від перемінних опирається правильне обчислення продажних цін; особливо це важне у промислових підприємствах. Чим більше підприємство, тим більший відсоток видатків має характер постійних видатків, а тому тим більше мусить підприємству залежати на тім, щоби воно не лишалося без праці (бо постійні видатки біжать навіть, коли підприємство стоїть без руху). Тому кризу застою торгів відчують найболючіше найбільші підприємства. Від постійних і перемінних видатків залежить теж почасти м і н і м у м о б о р о т і в підприємства. Є це та необхідна сума оборотів, чи висота навантаженості підприємства працею, при якій воно за

даних цін на ринку встигає покрити щонайменше всі свої змінні й постійні видатки, не даючи ще ніякого зиску. Ця сума найменшої навантаженості підприємства (висловлена звич в цифрах обороту або в кількості продукції) зветься „мертвою точкою“ підприємства. З переступленням цієї точки підприємство не має вже діла з приростом постійних видатків, ростуть тільки перемінні видатки (пропорційно до зросту оборотів). Від цієї хвилини починаючи, підприємство дає більше зиску, як передтим. Тому змаганням кожного підприємства є переступити свою мертву точку, а в часі господ. застоїв щонайменше не зійти нижче неї, бо тоді підприємство не могло б покрити навіть коштів адміністрації. Підприємства, не обчислені на зиск, дуже часто задовольняються досягненням „мертвої точки“; підприємства капіталістичного типу, коли не мають вигляду переступити цю точку, ліквідуються. Гл. також Дампінг.

**Видача злочинців** властями судам у відношенні до чужинців обмежена т. зв. правом азилу; гл. Азиль.

**Видача чужинців** урядам закордонної держави допускається в межах законів тієї держави, котра має їх видати. Своїх громадян не видається звич. чужим державам. Виїмкові постанови є в статті 227-230 версальського мирового договору. В засаді жадна держава не видає політичних емігрантів, що схоронилися на її території.

**Видідичення**, позбавлення спадку. Закон знає причини, чому можна видідичити особи, що мають законне право до спадку. Сюди належать пр. такі випадки, коли діти залишили своїх батьків, що були в біді, без помочі, коли вели постійно таке життя, що противиться прилюдній моралі і т. ін. Хто був правно видідичений покійником, не може домагатися обов'язкової частки із спадщини.

**Виділ**, тісніший круг членів якоїсь організованої установи (товариства, парламенту і тп.), вибраний її членами з припорученням обміркувати означені питання, або переводити деякі справи установи. Також управа якоїсь установи.

**Виділювання**, секреція, чинність клітин (головно наболонів), при чому вони вилучують на своїх поверхнях різні перероблені в їх тілі або щойно витворені річовини, тзв. видільні (секрети). Коли видільні дістануться на поверхню організму або його каналів, то спричинюють зовнішнє виділювання (екскрецію), пр. жовч, ферменти, як: ліпаза, пепсина і т. ін. та сповняють ще різні завдання (слизь, лій, піт); коли виділювані річовини попадають у кровобіг, відбувається внутрішнє виділювання (інкреція), тоді виділювані річовини називаємо гормонами.

**Видма**, дюна, кучугура, насип, що твориться через вітрове нагромадження піску. Видми творяться на плоских, пісчаних берегах

моря і в пустинних смугах суходолів. Ці останні приймають вигляд зігнутих (бархан) або прямих гряд. У нас на Україні видми стрічаються головню на Поліссі, як залишки давньої сухої доби. Новіші видми творяться у нас теж над берегами рік. Видми треба залісити, щоби не пересувалися й не засипували урожайних ґрунтів. У видмо-

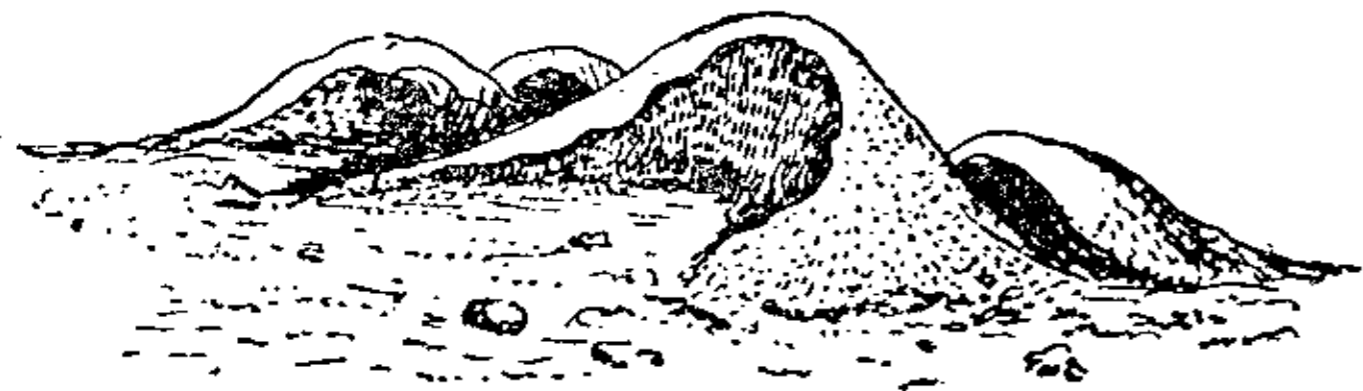

Видми — бархани.

вих пісках можна знайти багаті останки давніх культур, головню ж кремінну та глиняну посудину, здебільша з кам'яної та бронзової доби.

**Видок**, гл. Свідок.

**Видолинок**, заглибина або плоска, бічна балка.

**Видра**, видниха (*Lutra vulg.*), хижак з роду куноватих, 1½ м. дов., вкритий густою, м'якою, бурою шерстю, має плавну оболонку між пальцями і довгий, сплющений хвіст; живе над водами, живиться гол. рибами; шкіри дуже ціняться на козушки, коміри, зарукавки.

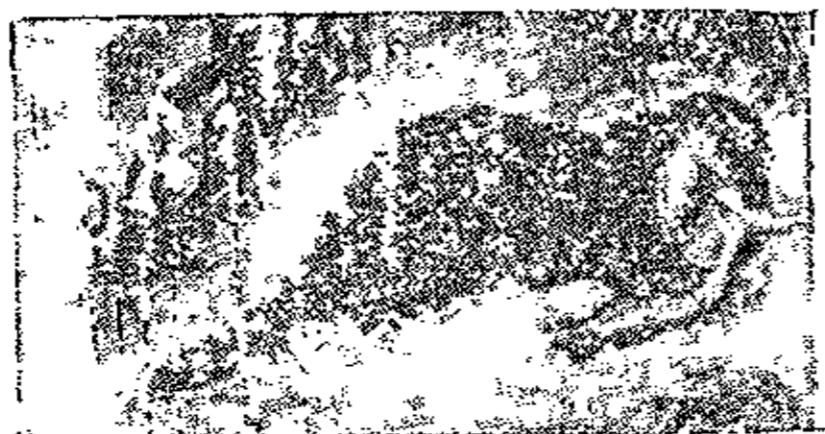

Видра.

**Видубицький монастир**, монастир св. Михайла, на Видобичах під Києвом, на березі Дніпра, побудований кн. Всеволодом Ярославичем (†1093) разом з „красним двором“; жив тут ігумен Сильвестер, літописець.

**Вижа**, судовий урядовець у добі литовсько-руського права. В. стверджує в присутності іншої особи дійсний стан після довершення злочину. Свідокство вижі було віродостойніше, ніж свідків. Вижа був присутній при виконавній присуду. За свою працю вижа побирав оплату від сторін.

**Вижел**, гл. Собака свійський.

**Виждання**, право в. має той, кому прислугує право придбати в майбутньому деякі правні користі. Коли після попереднього спадкоємця має прийти пізніший спадкоємець, то цей останній має вже під час права попередника т. зв. означену правну позицію. Подібну правну позицію має пр. той, кому призначено в договорі умовне право ще перед сповненням умови і т. ін.

**Вижниця**, повітове містечко в укр. частині Буковини, над Черемошем, напроти Кут; 6000 меш. Перед війною до 1919 була тут укр. гімназія.

**Визиск**, економічне поняття, під яким розуміється одержування матеріальних користей коштом праці других осіб. Найбільше розголосу здобула теорія визиску Карла

Маркса. На боротьбі з визиском людської праці у всіх його проявах спирається ідеологія соціалізму.

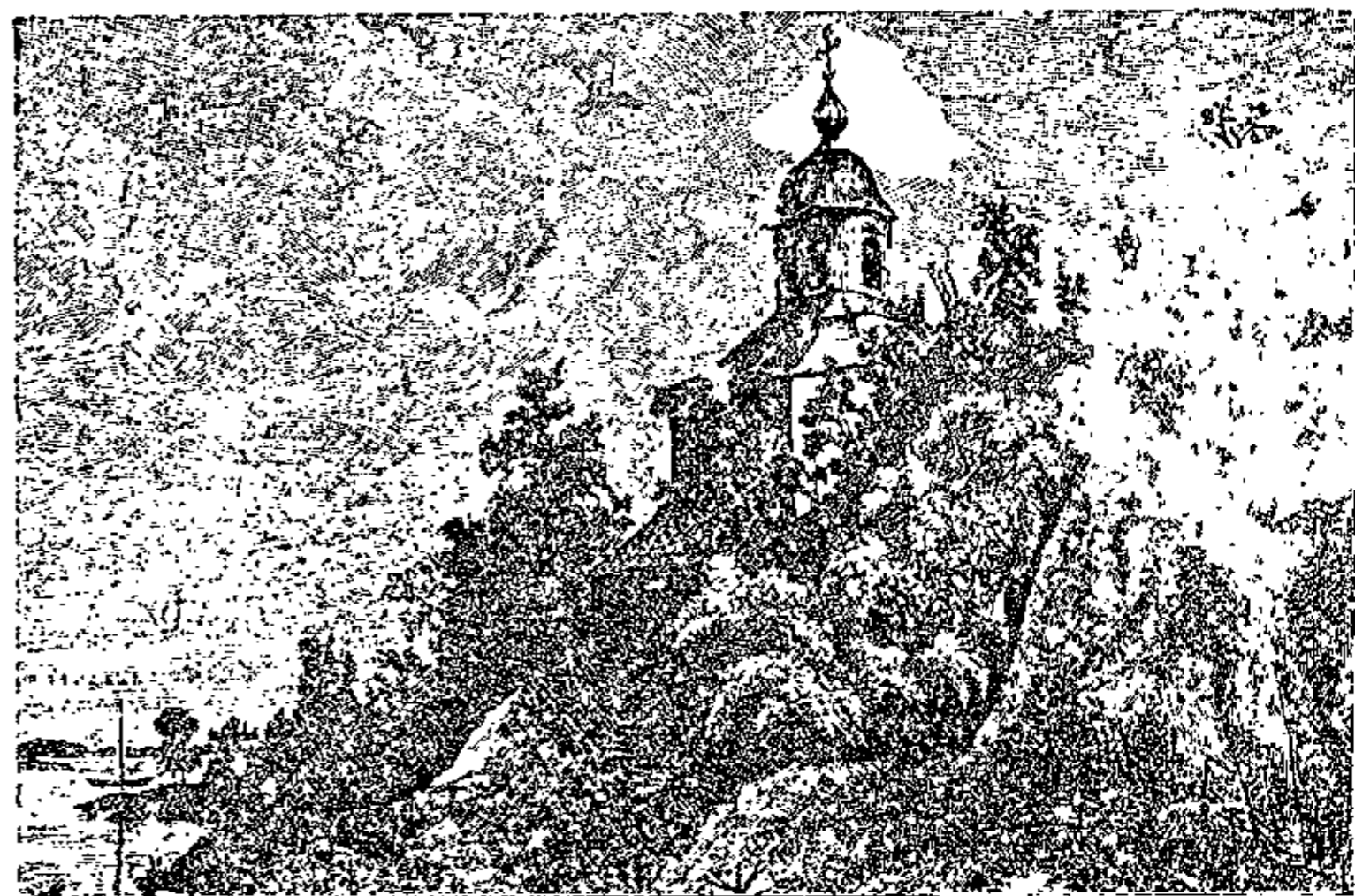

Видубицький монастир.  
Малюнок Т. Шевченка.

**Визнання (свобідне) судді**, гл. Суддя.

**Визолювання дерева**, видалення з дерева рстинних соків при допомозі холодної чи гарячої води або водної пари (іноді спирту), з метою охоронити його від гниття, розтріскування й жолобіння; в. дерева спиртом робиться з метою видалити з нього живицю; таке дерево вживається для вироблювання музичних інструментів.

**Виїмковий стан**. Коли звичайні закони та звичайні способи правління й правосуддя не вистачають, щоб усунути прилюдну небезпеку в державі, заводиться виїмковий стан звичайно силою закону, але в наглій небезпеці також безпосередньо на підставі розпорядку самого правління. Є три правні системи: англійська, французька й німецька. Англійська система: коли в законі не передбачено такого випадку, то само правління може завести виїмковий стан, але на власну відповідальність, воно мусить представити свій розпорядок парламентові до затвердження. Французька: закон уповноважує згори правління видавати в разі небезпеки виїмкові розпорядки, але означає при тім точно, яких способів може правління вжити. Німецька дає також правліню уповноваження, але дозволяє вживати способів після передумання їх правлінням, а при збереженні загальноного уповноправлення.

**Виїмкові закони**, закони, якими виїмково встановлюються відмінні від загальних приписи для якоїсь класи громадян.

**Виїмкові суди**, надзвичайні суди, призначені для особливих випадків з порушенням загальних правил судової приналежності.

**Вика** (*Vicia*), рослина з родини стручковатих, невибаглива, родиться на всіх ґрунтах, окрім піскових. Зерно є дуже поживною пашою. Високо ціниться як зелена паша. З відмін знані у нас: вика на р б о н

ська (або римська), має велике кругле зерно, дозріває пізно; звичайна сіра, має дрібне, кругле, дещо сплюснене зерно; унька дає зерно ще дрібніше, чорне, кругле. Вона росте у нас хоптою в збіжжі на піскових землях з домішкою вапна; косматка (також озима), добра також на зелений погній.

**Виказ здатности**, посвідка здатности для виконання різних фахових занять, звичайно на основі окремих іспитів. Промисловий закон означає випадки, в яких треба предложити такий виказ.

**Викидень**, аборт, порід недоношеного плоду, найчастіше в перших трьох місяцях вагітності. Викидень штучний виконується насильним, найчастіше хірургічним способом для рятування в деяких випадках життя матері. Внутрішні засоби непевні. Протизаконне виконання штучного викидня карається.

**Виклад законів**, інтерпретація законів. Закон подає тільки загальні приписи. Як прикладати закон у поодиноких випадках, про це рішає виклад права, його інтерпретація. Існують окремі правила викладу. Розрізняємо в. з. „граматичний“, якого предметом є властиве значіння ужитих у законі слів, і в. з. „логічний“. Останній послуговується м. ін. аналогією. „Законна“ аналогія оглядається на подібні, в законах виразно рішені питання. „Правна“ аналогія звертає увагу на дух закону та на основі інших із ним споріднених законів. Коли і це не вистарчає, дозволяють деякі законодавства сягати до „природних основ права“. Гл. також Закон і Суддя.

**Викликач**, гл. Світлина, Фотографія.

**Виклинування**, геол. означення, коли скельна верства викінчується клином.

**Виключення від урядування**. У виїмкових, означених у законі випадках судді або й інші урядові особи є виключені від урядування. Вони мусять по закону самі ухилятися від урядування, не дожидаючи ухилення управненими особами.

**Виконавець заповіту**. Коли покійник перед смертю визначив виконавця (екзекутора) свого заповіту, то від визначеного залежить прийняти чи ні цей обов'язок. Якщо він згодиться, то має або сам виконати заповідки покійника, або приневолити недбайливого спадкоємця, щоб їх виконав.

**Виконавча влада**, влада, яка переводить у життя постанови законодавчих установ. У сучасних державах — з виїмком СРСР — в. в. відокремлена від влади законоподатної й судової.

**Виконком**, Виконавчий Комітет, назва органів влади в УСРР, які мають не лише виконавчу, але також почасти законодатну владу; вибирають їх з'їзди рад робітничих, селянських та червоноармійських депутатів, перед якими є вони відповідальні; в. бувають селищні, районні, округові; також гл. ВУЦВК.

**Виконуючі постанови**, правні постанови, які видає правління на основі державних законів, щоб їх як слід перевести в життя.

**Викуп молодої**, як останок подружжя при помочі купна, стрічається ще сьогодні у багатьох східних народів. Сліди викупу подібуються і в нашій весільній обряді.

**Викупні платіжі** наложено в бувшій Росії на селян за ту землю, яку їм залишено при скасуванні кріпацтва. Уряд видавав поміщикам викупні позички в розмірі до 80% капіталізованого з 6% „оброку“ (панщини), який платили селяни за свої земельні наділи; селян зобов'язано платити до державного скарбу що року 6% від цієї викупної суми протягом 49 років. Усього за час від 1892-1906 селяни заплатили за своє викуплення від панщини 1 мільярд 540 тисяч золотих карбованців. Але що селянство не спроможне було сплачувати як слід наложені на них зобов'язання, то щораз зростали „недоїмки“ (недоплати) у 1904; уряд дарував селянам 130 міль. карбованців цих недоплат, коли ж 1905 почалися великі селянські розрухи, тоді цілком скасовано ці побори.

**Виливні скали**, еффузивні скали, магмові скали, що витворилися на поверхні Землі з застиглих магм, пр. базальт, ріоліт, андезит.

**Вілиці**, 1) кінцева частина мотовила; 2) частина ножиць від цвяха до кінця ножа; 3) при курку рушниці місце на кремін'ї; 4) частина ціпа; 5) вистаючі кістки на лиці людини.

**Вилки**, увійшли в загальне вживання щойно в часах Ренесансу, хоча в XIII і XIV вв. вживано їх на деяких дуже поступових дворах. До того часу їли руками й заведення вилок викликало загальне згіршення.

**Вилугівання**, промивання водою, яка просякаючи горішні шари Землі, розчиняє деякі скали, як пр. вапно, гіпс, сіль, полишаючи за собою ями й печери. Вилугівання дерева, гл. Визолування дерева.

**Вилучення з конкурсу**, це право, яке прислугує тому, кому на предметах, які втягнено в конкурсну масу, належить право власности або подібне право; управнений домагається після відкриття конкурсу над майном конкурсового довжника, щоби з цього майна вилучено насамперед те, що до довжника не належить, а до чого саме позивникові прислугує право. Це вилучення відбувається поза конкурсом.

**Вилучник**, вимикач, прилад до вилучування або залучування електричної струї; урядження, що дозволяє приєднувати до електричної лінії та від неї від'єднувати жарівки, електромотори й інші побирачі електр. енергії. При малих напруженнях уживається вилучників типу 1 та 2 (т. зв. дзвінкова кнопка, дзвінковий гудзик), при великих — типу 3 (електрична кнопка, елек-

тричний гудзик), або 4 (мечиковий ви-микач).

**Вилущування**, виймання, екстирпація, витин цілих хоробових витворів, або цілих органів.

**Вильно**, Вільна, давня столиця Литви, тепер воєвідське місто в півн. Польщі, недалеко литовської границі, 130.000 меш. Має багато пам'яток і ст. будівель, як собор Станіслава (1387), церкви Яна (1427), Духа (1441) й Марії Остробрамської (1635), руїни замку та палати вельмож. В. існувало вже в XI в.; б. 1320 кн. Гедимин побудував замок і переніс столицю Литви з Трока до В.; за Ольгерда побудовано перші церкви, за Ягайла 1387 впроваджено латинство; 1430 тут помер Витовт; 1578 засновано єзуїтську академію, яку Ст. Баторій перетворив на університет, закритий 1832, обновлений 1920. Вильно було важним культурним осередком в XVI в. для Білої Русі й України (1519 мало вже друкарню), а в поч. XIX в. для Польщі. Промисл знищений за останньої війни.

**Вим**, права притока Вичегди, 390 км. дов.

**Вимирання живин**, прояв, що деякі роди рослин і тварин, які в давнину були дуже поширені на нашій Землі, тепер уже не існують. Так вигинули цілком: палеозойські деревисті скритоцвітні й трильобити, мезозойські м'якуни амоніти, дивовижні плазуни, довгохвості й зубаті птахи та багато ін. Давніше (Кюв'є) пояснювано цей прояв ближче невідомими „катаклізмами“, які від часу до часу мали винищувати всі живини природи так, що жива природа була сотворювана кількакратно цілком наново, при чому кожного разу в дещо відмінному вигляді. Еволюціоністи пояснюють згаданий прояв тим, що з давніх, тепер уже не існуючих родів живин згодом „розвинулися“ нові роди й породи. Дарвіністи думають, що багато давніх родів живин вигинуло справді безслідно, наслідком непристосованости до змінених обставин життя. Так мабуть вигинули велетенські, неповоротні, здебільшого рослиноїдні мезозойські плазуни, винищені „новими“, меткими, м'ясоїдними хижаками, які появилися з приходом кенозойської доби. Новітні біологи (Д. Роза) не заперечують обох останніх можливостей та думають, що головною причиною вимирання родів є закон поступенного зменшування змінливости. Змінливість кожного роду живин має свої границі і, коли який рід живин у своєму „розвитку“ осягне цю границю, не може далі пристосовуватися до безупи-

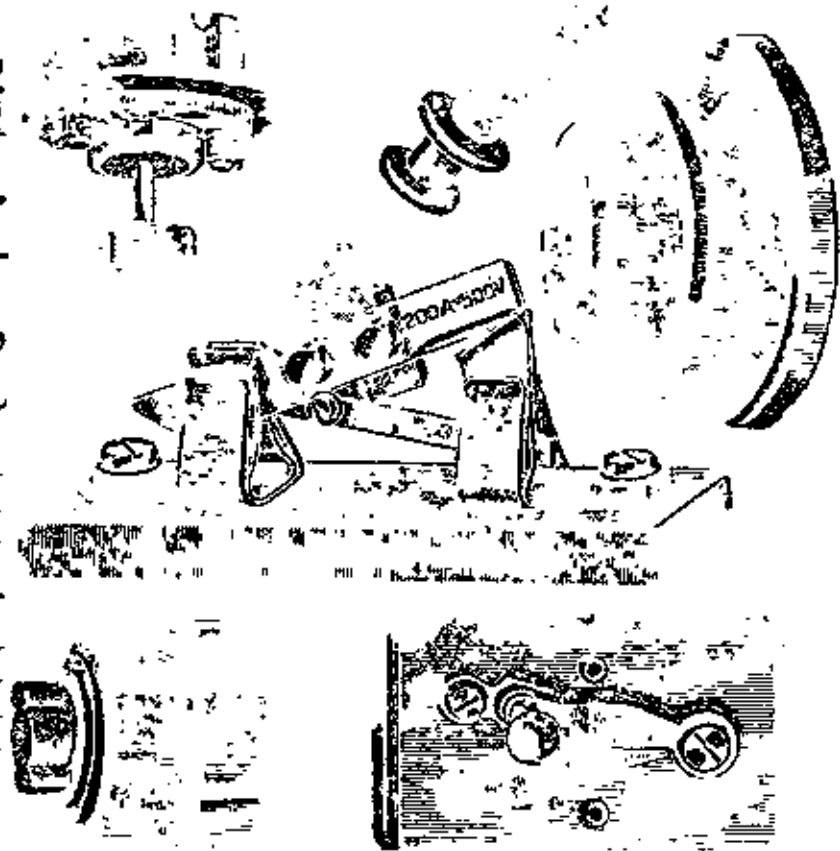

Різні вилучники.

ну змінних обставин життя і мусить вигинути.

**Вимирання народів**. Народи й племена вимирають, як інші роди живин. Часто плем'я гине відразу від якоїнебудь катастрофи, наприклад від нападу дужого ворога, який винищує всіх переможених, та звичайно вимирання відбувається поволі: число людей племені щораз зменшується і вкінці плем'я вмирає без сліду. Це буває наслідком важких умов життя племені, його непристосованости до деяких обставин життя, поширення серед нього різних тяжких недуг, уживання алкоголю й опію та з багато інших причин. Замітно, що постійне зменшення народин проявляється саме у найкультурніших народів Зах. Європи, прояв, що нагадує закон Роза. Гл. Вимирання живин.

**Вимір величини**, показчик, з яким входять основні одиниці мір у склад величини. Він вказує, з якою одиницею міри маємо діло та як ця одиниця утворена. Пр. скорість має вимір см/сек тому, що скорість це відношення дороги до часу, дорогу ж міримо сантиметрами (см), а час секундами (сек); поверхня має вимір см<sup>2</sup> або м<sup>2</sup>, об'єм см<sup>3</sup>, dm<sup>3</sup>, м<sup>3</sup> і т. п.

**Вимпель**, (голянд.) довгий вузький прапорець, який вивішують на військових суднах на час виправ.

**Вимушення**, шантаж, присилування другого (насильством) або приневолення (погрозами) до виконання якогось вчинку або й залишення, щоби придбати собі, або третій особі безправну користь. Належить до карних переступів.

**Вина**, в карному праві. Карне право відрізняє два роди вини: злобу (лат. dolus) і недбальство (culpa). Злоба або зла воля, злий намір є тоді, коли хтось хотів викликати якесь зло, а недбальство тоді, коли він, щоправда, не хотів накоїти якогось зла, але повинен був передбачити, що воно може статися. До поняття злочину треба злої волі.

**Винагорода шкоди**. Шкодою називається всяка некористь, яку хтось спричинив кому на майні, на правах або на його особі. Кожний має право жадати від шкідника звороту шкоди, яку той заподіяв йому своєю провиною, без огляду на те, чи він зробив шкоду порушенням договірної обов'язку, чи без зв'язку з якимнебудь договором (гл. Провина). За провини умовохорих і недолітків звертають шкоду ті, що мали обов'язок пильнувати їх, та за недбали відповідну опіку. Хто другому зобов'язаний щось виконати, той відповідає за провину свого законного заступника та за провину тих осіб, якими послугується при виконанні. Загалом відповідає той, хто для поладження своїх справ послугується нездатною, або відомо небезпечною особою, за ту шкоду, яку вона заподіє третьому. Коли шкода повстала з випадку

без нічиєї провини, то звичайно ніхто не зобов'язаний її звертати; виїмково є такий обов'язок тоді, коли випадок, торкаючися чийогось майна, пошкодив чужу особу (пр. у фабриці), або торкаючися якоїсь особи, пошкодив чуже майно (хтось нагло зімлів і розбив посуду другої особи). Залізничі відповідають і за випадкову шкоду, виключаючи тзв. вищу силу (*vis major*), гл. Вища сила. За звичайний недогляд звертається тільки звичайна вартість, за грубе недбальство й злобу також і страчений зиск; у цьому останньому випадку обіймає обов'язок винагороди шкоди також вирівнювання нанесеної образи, отже й матеріальну школу.

**Винахід**, творення, на підставі талановитого й дотепного укладу та змін існуючих уже первнів, чогось нового, чого досі не було. Ця чинність вимагає творчої уяви винахідника і є рівночасно впливом існуючих та зростаючих потреб людства. Винахід, це духовий твір, що звичайно завдяки розв'язці якогось технічного завдання причиняється до заспокоєння суспільної потреби або творить нову потребу. Існує правна охорона винаходів, яка різниється по суті від авторського права тим, що авторське право обмежується головно на охорону творів літератури та мистецтва з причисленням фотографії, коли винахідне право обмежується на твори технічної натури. Гл. Зразок, Модель, Патент, Патентове право.

**Винен** — *debet*, вираз уживаний у подвійному книговодстві, як протилежність до „має“. Замість „винен-має“ можна теж уживати „взяв-дав“. Кожний рахунок (чи книга) в подвійній бухгалтерії має дві рубрики: під „узяв“ або „винен“ записуємо все, що дотичний рахунок (чи особа) дістав, чим він себе „обтяжив“, а по стороні „дав“ („має“) пишемо те що рахунок (особа) дав.

**Винна кислота**, органічна к., знаходиться в ягодах винограду й інших рослин; існує в чотирьох ізомерних відмінах. Звичайно винна кислота уживається до печива, як шумуючий порошок, до виробу лімонад і в барвництві. Її соли звуться винанами або тартратами. Найважливіший серед них є винний камінь (кислий потасовий винан калію), знаходиться головно у винограднім соку; осідає на стінах бочок, в яких кисне винний сік. Уживається як порошок до печива, у барвництві, до виробу поташу. Содовопотасовий винан (Сенеттова сіль) і кислий антимонілево-потасовий винан або бловний камінь уживаються в медицині.

**Винний камінь**, гл. Винна кислота.

**Винники**, містечко біля Львова, 3.600 меш., фабрика тютюну й меблів.

**Винниця**, 1) город для плекання винограду; 2) гл. Вінниця.

**Винницький**, 1) Антін, православний єпископ перемиський, вибраний 1650, 1667 до

У. З. Е. І.

смерти 1679 митрополит київський; 2) Іннокентій, від 1680 єпископ перемиський, 1681 перейшов у Варшаві тайно на унію разом із Й. Шумлянським та В. Шептицьким, 1691 оголосив перехід явно і став самотнім єпископом у Перемишлі, †1700; 3) Юрій, брат Іннокентія, від 1700 перемиський уніятський єпископ, 1708-13 уніятський митрополит київський. 1712 записав 40.000 поль. злотих на заведення духовної семінарії в Перемишлі, †1713.

**Винниченко** Володимир, визначний укр. письменник, \*1880, походить з селянської родини на Херсонщині. Від заснування Револуційної Укр. Партії (РУП) бере у ній провідну участь; сидить у тюрмі, живе на еміграції. У своїх оповіданнях і повістях змальовує здебільша побут селянина-наймита, збунтованого робітника та настрої партійних інтелігентів з погляду марксиста (різних відтінків). Залюбки підкреслює соціальні протилежності, торкається питань полові моралі, свободи індивідуальності („чесність з собою“) і шукає нової суспільної моралі. Дав кільканадцять томів оповідань і повістей і низку п'єс.

Найкращі його оповідання, пр. „Краса й сила“, повісті: „Чесність з собою“, „Рівновага“, „По свій“, „Божки“, „Хочу“, „Записки кирпатого Мефістофеля“, „Соняшна машина“. З п'єс найбільше відомі (грані і на чужих сценах): „Брехня“, „Чорна Пантера і Білий Ведмідь“, „Гріх“, „Закон“. П'єси В. є переходом укр. драми з побутовщини в психологічну європейську реалістичну драму. Як суспільний діяч В. відіграв велику роль у подіях Вел. України за останньої революції: прем'єр в уряді Центральної Ради, голова Директорії 1918-19. Написав історію цієї доби під наг. „Відродження нації“.

**Вино**, алкогольний напій, вироблений з виноградних ягід. З дозрілих ягід витискають сік, який під впливом особливих дріжджаків кисне (шумує, ферментує). Киснення його починається вже по кількох годинах і триває 3-6 тижнів; у цьому часі цукор виноградного соку, під впливом дріжджаків, розділюється на алкоголь і двоокис вугля, який утікаючи з соку, спричинює його шумування. Під час того відділюється також і винна кислота й осідає на стінах посудини в виді винного каміня. Після того



Винники;  
пам'ятник поляглим.



Володимир Винниченко



сік зціджують до інших посудин, де докінчується киснення протягом б. 3 місяців, під час чого вино набирає питомого запаху, тзв. букет. Коли до того часу вино цілком не вияснилося, його „прикрашують“, додаючи білковинні річовини, з галуном, сіллю й ін. додатками. Ліпші роди вин опісля ще „ушляхотнюють“, додаючи гліцерини, цукру, тощо, а вкінці, щоби вино у пляшках не псувалося, ogrівають його до 45-80°, або додають чистого алькоголю, наслідком чого дріжджаки, які ще полишилися, гинуть і більше вже не розвиваються. Доброта вина залежить від роду виноградної лози та від додаткових заходів при виробі вина. Червоні вина виробляють з червоного винограду, полишаючи в соку шкірочки ягід на кілька годин. Шумуючі, „шампанські“ вина виробляють особливим способом, тзв. „дозуванням“. Всього вина виробляють на світі б. 200 міл. літрів річно, з того кругло в тисячах літрів: Франція 68.000, Італія 43.000, Еспанія 22.000, Альжир 10.000, Аргентина 6.000, Греція 3.000, Чілі 2.500, Німеччина 2.000, Болгарія 1.500, Туніс 750, Швейцарія 400, Чехословаччина 250, Австрія 250, інші країни решту. Вина о в о ч е в і виробляють подібним способом з овочів овочевих дерев і соковитих ягід, додаючи більшу або меншу кількість цукру. Так виробляють яблочки, порічняки, малиняки і т. п.

**Виноград** (*Vitis*), рід рослини з родини виноградної, виткі куці, до 230 пород; найважніший в справжній (*V. vinifera*) з широким, долонисто вирізаним листям та стіжкувато уложеними соковитими, смашними ягодами; дико росте на Кавказі і в Малій Азії, управляється у теплих країнах Старого й Нового Світу, більше 1500 родів; на Україні: на Херсонщині, Поділлі, Басарабії, навіть на Київщині й Волині. З овочів виробляють вино, винний спирт і оцет; сушені ягоди — родзинка, коринка, кишмиш; листя — паша для худоби. В а м е р и к а н с ь к и й (*V. labrusca*) не терпить від філоксери. В. д и к и й (*V. hederaea*) з півн. Америки з долонисто зложеним листям і малими неїстивними ягідками; його розводять, як витку рослину, коло мурів, веранд, для затінку альтанок.

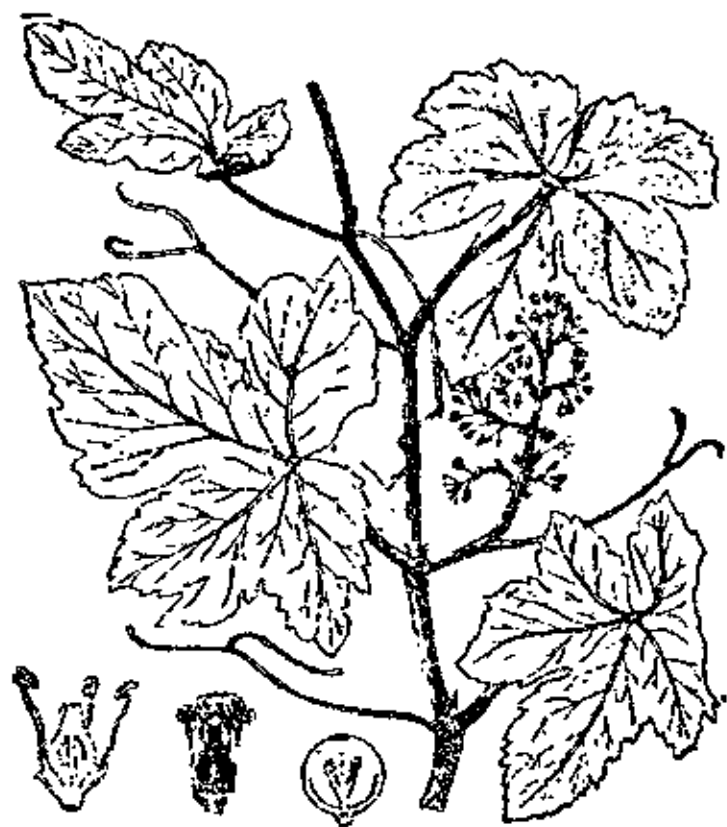

Виноград.

**Винський Григорій**, автор цікавих споминів, \*1752, вчився в київській Академії, опісля в Петербурзі, довго був на засланнях в Оренбурзі. По повероті описав своє життя. Ці його записки яскраво малюють укр. побут XVIII в.

**Виображення**, гл. Зображення.

**Випадок**, подія, яка нам здається не-

природною тому, що не має ясних причин і через те могла випасти також інакше. Під випадком розуміємо також рівнобіжність двох рядів явищ, які, кожне для себе обумовлене своїми причинами, між собою не стоять ні в якому причиновому зв'язку. Випадок не має місця в релігії, а наслідком зростаючого знання зменшується чимраз більше його роля в науці.

**Випалювання по дереву**, піроґравюра, спосіб ручного оздоблювання дерев'яних річей невитравними бурими малюнками, орнаментного або фігурного характеру, при допомозі розпеченої шпилечки — пристрій Паклена (*Raquelin*) або готової розпеченої печатки — піротипія Людвіґса.

**Виповідь**, заява одної з зв'язаних договором сторін про розв'язання договору, касує правне відношення на будуче, але покищо залишається договір ще в силі аж до означеного виповіддю часу. Тому вона є звичайно при тривалих правних відносинах, пр. при наймі й політках, при випозиці, позичці, службових та взагалі відносинах між працедавцем і працівником, при спілці й спільноті, при накладних договорах, при членстві в товариствах і т. д. Причини виповіді передбачуються або в договорах, або сам закон їх визначає, але закон не може виразно й точно навести всі важливі причини. Вони залежать від роду й змісту договору; загально сказавши — важлива причина буде тоді, коли серед даних обставин годі вимагати, щоб дотична сторона продовжувала далі договір. Закон передбачує нераз і довільне право виповіді, пр. при наймі.

**Випозика**, (лат. *commodatum*). Коли передано комусь незужитну річ (гл. Зужитні та незужитні речі), пр. книжку до безплатного вжитку на означений час (одначе не гроші), то це є випозика, а договір про це називається визичним договором.

**Випотина**, випотень, екзудат, багата на білки рідина, що виступає на запалених поверхнях, поверхні тіла або дуплин. У випотинах містяться звичайно численні білі тільця крові, різnorodні бактерії й заразні. Залежно від різних обставин в. є або зовсім рідка, або навіть зовсім густа, втворюючи болонні поволоки, пр. у давлячки, або виповняючи, наче студенина, дуплину.

**Випростувач струї**, урядження, що дозволяє перетворювати змінну струю у струю постійного напрямку (хоч і змінної сили); найбільш уживаються випростувачі ртутні.

**Випрошування від кари смерті**, установка поль. і укр. звичаєвого права XVI-XVIII вв.: дівчина могла випросити злочинця від кари смерті (хочби вже згід шибениці), обов'язуючися віддатися за нього.

**Вир**, оборотовий рух частинок рідини (течі) або газу, що повстає в таких місцях

струї, де сусідні частинки мають велику різницю скоростей руху, пр. на закрутах, на місцях, де річище чи водопровідна труба нагло розширяється або звужується або де знаходиться серед струї якась перешкода (брила каменя). Частинки, що попали у вир, відбивають виразно від решти рідини й творять тзв. **вирові лінії**. Останні є або замкнені в собі або мають свої кінці на поверхні рідини. Їх можемо добре бачити на колісцях диму, які пускають зручні курці.

**Ви́ра**, грошова кара-покута, яку в староукраїнському праві обов'язаний заплатити вбийник владі — князеві за вбивство вільної людини, коли душоубові вдалося не допустити до пімсти і з членами родини вбитого поладнати справу. Ви́ра була вже знана в добі кривавої пімсти за Володимира В., а по смерті Ярослава, після скасування права кривавої пімсти стала одинокою карою від держави. Ви́ра за вільного чоловіка була 40 гривень, за княжого мужа 80 гривень (подвійна ви́ра), за вбивство жінки та за тяжке покалічення людини пів ви́ри — 20 гривень. Ви́рна оплата за людину була доказом його свободи, бо за раба не було ви́ри, а лише кара як за злбне ушкодження чужої речі — т. з. продажа (гл. Продажа). Якщо вбийника не можна було викрити або верв його свідомо укривала, тоді верв, що на її просторі сталося вбивство, платила солідарно виру, звану тоді — дикою ви́рою. У переносім значінні в. це злочин, за який грозить ви́ра. Руська Правда знає також поклепну ви́ру та спосіб очиститися з наклепу.

**Ви́раз**, це зображення та виявлення духових проявів при допомозі зовнішніх знаків, отже передача вражінь, думок, ідей, почувань через звуки, тони, рухи тіла, зміни обличчя і т. ін.

**Ви́разка**, улькус, гостро обмежена рана поверхні, що повстала через розпад тканин і виділює гній. Причини: загальні, або місцеві захоріння, як подразнення, запалення, поранення, утруднення кровобігу і т. ін.

**Ви́рафінований**, (поль.-фр.) вибагливий, витончений, прехитрий.

**Ви́рїбний договір**, договір, яким хтось приймається якогось виробу за заплату. Ви́рїб належить до тзв. договорів про працю, бо має за предмет працю другої особи з метою набуття якогось виробу (римська: *locatio, conductio operis*). Підприємець має обов'язок виконати вирїб особисто або веліти його виконати на свою особисту відповідальність. Коли вирїб має основну хибу, через яку стає непридатний до вжитку, або таку, що противиться виразній умові, то замовник може відступити від договору. Коли ж він того не хоче, або коли хиби не є основні, ані не противляться виразній умові, то може жадати справлення або відповідного зменшення заплати. На справлення мусить він визначити

підприємцеві відповідний час, та заявити, що після впливу цього часу він поправок не прийме.

**Ви́рївняння прибутків**. Капітал, шукаючи найкращого уміщення, має нахил змінити місце, прямуючи завжди туди, де надіється кращого зиску. Відсіля нахил до постійного вирївнювання відсотку на капітал між державами і між підприємствами. Цю теорію висунули класики-економісти, з деякою зміною прийняв її теж К. Маркс.

**Ви́рїзок**, сектор, гл. Коло, Куля.

**Ви́рїй**, вірей, в укр. нар. віруваннях назва далекої землі, куди відлітають птахи на зиму та куди відходять також душі померлих.

**Ви́рлоокість**, банькатість, ексофтальм, виступлення очної баньки з очної ямки вперед внаслідок запальних процесів, кровотоків, новотворів в очній ямці, або Базедової хвороби.

**Ви́рник**, княжий урядник, що їздив по державі та стягав ви́ри. Руська Правда докладно приписує належні йому оплати на удержання (тзв. вирний поклон) від верви, в якій вирник сповняв свої обов'язки.

**Ви́робництво**, продукція, в економічному розумінні процес витворювання людською працею господарських дібр або річей, які служать до задоволення людських потреб. Деякі економісти відносять до в. витворювання лише самих матеріальних дібр, а інші витворювання також нематеріальних (гл. Продуктивна праця). В. матеріальних дібр можна поділити на такі відділи: 1) добування сировини в готовому вигляді з запасів природи (добуваюче в. — мисливство, рибальство, гірництво); 2) розмноження звірят та ростинних продуктів за допомогою сил природи (сільсько-господарське в. та його галузі: лісництво, скотарство, рибальство, тощо); 3) перероблення сировини, щоб вона надавалася до різних людських потреб (оброблююча промисловість) Наука про в. ділиться на такі частини: наука про чинники в. — природу, працю та капітал, і наука про організацію в.

**Ви́родження**, дегенерація, це з біологічного погляду хвороба родини, або роду живин, яка поволі веде даний рід до вимирання; воно проявляється цілою низкою хворобливих станів, які бувають у різних представників роду. У людини в. є наслідком довгого тривання несприятливих життєвих умов (невистарчаюче відживлювання, гязка праця, тощо), різних постійних затроєнь, алькогольних та професійних (на фабриках), вкінці деяких заражень (сифіліс, сухоти, тощо). Звироднілі люди звичайно мають різні неправильності в будові тіла, нахил до злочинности та різних духових і умових хоріб. Виродження народів, станів та родин явище дуже поширене в людській історії. Воно спричинює зменшення енергії даної групи людей, рівня їх талановитости та розуму, моральности, фізич-

ної сили та здоров'я й нарешті самої здатності до життя. Гл. Вимирання живин.

**Вирок**, присуд, — судове рішення про дохіджені в цивільному процесі права, або про вину й кару в кримінальному процесі. Заочний в. — вирок, що його виносить суд наслідком нествавлення завізваної сторони до розправи. В. правосильний, якщо проти нього нема вже жадного правного засобу.

**Вирсавія**, жінка Урії, опісля Давида, мати Соломона.

**Вирубов** Григорій, рос. філософ позитивістичного напрямку й мінералог, \*1842; разом з Літре й ін. французькими позитивістами заснував у Парижі журнал „Philosophie positive“, де надрукував низку статей з філософії, соціології й політики.

**Висаріон**, учений богослов, грек, кардинал (1403-72). Походив з Трапезунту. В 1423 вступив до монастиря оо. Василіян. Цісар Іван VII. взяв його з собою, як ученого, на собор до Ферари (1438), а опісля до Фльоренції (1439). Тут Висаріон гаряче обстоював справу унії. Написав багато богословських творів.

**Висипка**, гл. Шкірні недуги.

**Висипний тиф** (typhus exantematicus), гостра заразлива хвороба, що нагло починається високою гарячкою, тяжкими нервовими проявами, висипкою й опухом селезінки. Часта хвороба в переповнених шпиталях, в часі голоду, війни. Від хвилини зараження до виявлення хвороби впливає 14 днів. Ендемічний у деяких околицях Росії, у нас, на Балкані, півн. Африці й Мексиці. Хворобу переносять воші. Спричинник досі певно не знаний.

**Виски**, околиця черепа між зовнішнім краєм очної ями й потилицею.

**Висла**, найбільша ріка Польщі, 1050 км. дов., 192.000 км<sup>2</sup> сточища. Впливає на Шлезьку на збіччі Зах. Карпат 1125 м. над поземом моря (Бараня Тура). Від Кракова стає великою й пароплавною рікою. Вливається дельтою до Данцінського заливу, висилаючи праву відногу Ноґат до Фрішського заливу. В. має розмірно мале комунікаційне значіння. Важніші допливи В. зліва: Ніда, Піліца, Бзура, Брда, Вежица і Мотлава; справа: Бяла, Сола, Скава, Дунаєць, Вислока, Сян, Вепр, Буг і Дрвенца. До середньої Висли сягали в XV-XVII вв. острови укр. населення; козацькі гетьмани Хмельницький і Дорошенко вважали В. межею укр. земель.

**Висланець короля** (missus regius, Sendgraf), за Каролінгів урядовець, що провірявав судову й адміністр. діяльність графів.

**Вислицький Статут**, перший поль. збір законів, списаний на приказ Казимира В. та проголошений на соймі у Вислиці 1347.

**Вислідний рух**, відбуває тіло тоді, коли приневолене відбувати рівночасно два або більше рухів, пр. хтось іде у залізничному возі в руху. Поодинокі рухи називаємо складовими. Дорога вислідного руху з двох

складових, що відбуваються у тім самім напрямі, рівняється сумі складових доріг, а якщо рухи є протилежні, то вислідна дорога рівняється різниці складових. А коли два складові рухи нахилені до себе під кутом, то вислідна дорога рівняється перекутні рівнобіжника, якого боками є складові дороги. Прикладом останнього випадку є переїзд упоперек ріки, що пливе бистрою струєю; очевидно човен піде скісною дорогою. Подібно можна говорити про вислідні скорості, прискорення сили.

**Вислобоцький Юлій**, гал.-укр. письмен. (1819-71), редактор півурядового віденського „Вістника“ з його додатками („Сіон“, „Церков-Школа“, „Отечественний Сборник“), перекладчик укр. тексту „Вістника державних законів“, урядових маніфестів та розпоряджень, автор різних брошур та книжок. Уживав псевдоніму Василь Зборовський.

**Вислок**, ліва притока Сяну, 100 км. дов.

**Вислока**, права притока Висли, 155 км. дов.

**Вислоух** Болеслав, поль. публіцист, \*1874, основник поль. партії „людовців“ у Галичині, редактор часописів „Przegląd Społeczny“, „Przyjacieł Ludu“, „Kurjer Lwowski“, в яких співробітничав Іван Франко.

**Вислуга**, маєток наданий комусь за службу, але лише під умовою сповнювання військових обов'язків. Такий спосіб надання маєтків стрічаємо на Україні в часі литовсько-руської та козацької держави. В. була подібна до західного ленна, її могли ділити лише наслідники, здатні сповняти військовий обов'язок. Нині вислуга уживається в значінні емеритури.

**Виснаження**, стан утоми після великих фізичних, або психічних трудів, після довготривалих недуг, голодівок і т. ін.

**Висова**, село на Лемківщині, в горлицькому повіті, 525 м. над рівнем моря. 7 мінеральних джерел. Вказана до лічення недуг нервових; дишних і кормових проводів та малокров'я.

**Висока Порто**, почесна назва турецького правління; вл. брама палати в Константинополі, де до 1918 було його приміщення.

**Високі школи**. На першому місці належать сюди університети, наділені далеко йдучою автономією з давньою організацією сенату та професорської колегії. Інші високі школи є: політехніка, високі школи рільництва й лісництва, ветеринарії, гірництва, торгівлі, мистецтва й музики і т. д.

**Високосний рік**, рік, що має 366 днів замість 365. В Юліянському календарі кожний четвертий рік, якого число ділиться на 4 без останку. В Григоріанському календарі три високосні роки Юліянського календаря вважаються за звичайні, а саме ті роки століть, яких перші дві цифри не діляться на 4 (1800, 1900, 2100). Назва в. походить від перевернутого лат. слова bissextilis.

**Високостовбурний ліс**, високостовбур-

ник, ліс, що виростає з насіння, а не з паростів і рубається у старшій віці (60 і більше літ), даючи довгі й грубі пні.

**Високочастотні струї**, змінні електричні струї, що змінюють свій напрям більш як 1000 разів на секунду.

**Висолоджування моря**, відбувається через сильний приплив солодких річкових вод при берегах мілких морей, пр. при усті Дністра, Дону. Висолоджуються замкнені моря з малим паруванням і великим притоком річної води.

**Висота**, (геом.) віддаль вершка трикутника від основи; віддаль між двома боками рівнобіжника або між рівнобіжними боками трапезу; віддаль вершка піраміди або конусу (стіжка) від підстави; віддаль між двома підставами призми, циліндру, зрізаної піраміди, або зрізаного стіжка.

**Висота абсолютна**, висота над пересічним поземом морської поверхні, прийнятої за нулевий позем при нівелюванні. На Україні таким поземом є середній стан вод Чорного моря.

**Висота гір** міряться від рівня моря, це висота безоглядна (абсолютна). Часом можна міряти висоту понад довільний рівень, тоді висота зветься умовною (релятивною).

**Висота тону**, (безоглядна, абсолютна), кількість дрозань джерела тону на одну секунду. Наше вухо чує тони в межах 16-17.000 дрозань, у музиці уживають тонів від 16 до 4.000, а людський голос схоплює тони від 80 до 1000. Висоту тону міряють сиренами, фоновграфом Кеніґа, монохордом. Умовною висотою двох тонів або інтервалом двох тонів називаємо відношення їх безоглядних (абсолютних) висот. В музиці уживаються лише такі тони, яких інтервали означені відношеннями невеликих цілих чисел. Якщо один тон має вдвоє більше дрозань, ніж другий, або, як говорить, вдвоє вищий, називаємо його октавою другого, а другий тон прямою; тони, що лежать поміж прямою й октавою, творять музичну скалю.

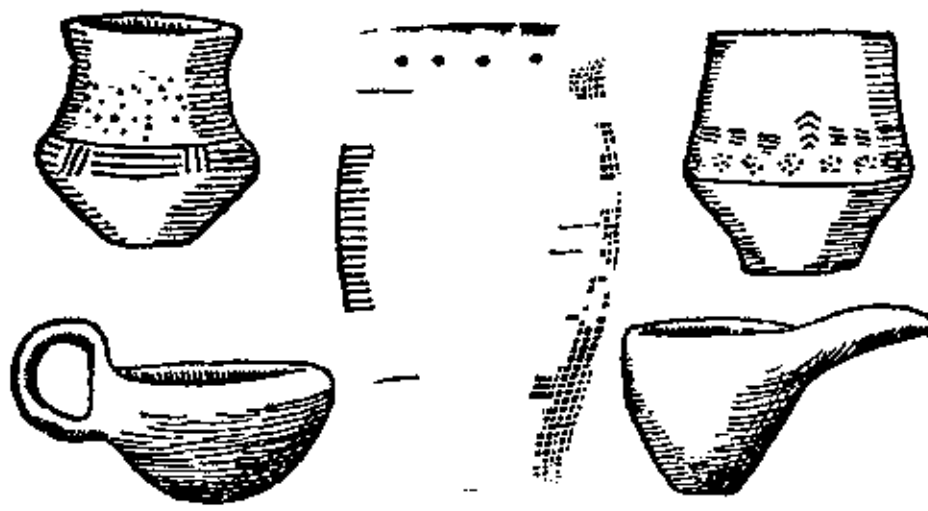

Глиняна посудина з Висоцька.

**Висоцька культура**, або культура типу Чехи-Висоцько, Брідського пов., це лужицька культура ранньої залізної доби (650-500 до Хр.) з гальштатськими впливами, що прийшла з Волині на галицьке Поділля і дісталася аж за Дністер (Снятин); погребнища скелетові та тілопальні, на них мало бронзових і залізних дарів та багато кераміки, якої простий геометричний орнамент буває біло-інкрустований (трацький вплив). Досліди Шараневича 1898.

**Висоцький**, 1) Володимир, поль. поет-сатирик (1846-94), представник польсько-укр. школи, співець укр. природи; „Laszka“,

„Oksana“ й ін.; 2) Юрій, природник, ґрунтознавець і фахівець степового лісорозведення, \*1865, проф. лісівництва у Харківському С.-Г. Інституті та завідувач лісової дослідної справи на Україні. Написав багато розвідок на теми степового лісорозведення.

**Височан**, 1) Ігнат, засновник нових сіл на Покутті б. 1620, вів боротьбу з татарами й шляхтою; 2) Семен, син Ігната, під час приходу Б. Хмельницького до Галичини 1648 зорганізував 15.000 повстанців біля Отинії; 1651 боронив Вінницю з Богуном, опісля лисянський полковник, 1666 засланий у Московщину.

**Височина**, високорівня, рівнина або легкохвиляста країна, якої висота має більше як 200 м. над поземом моря.

**Виспянський** Станіслав, поль. поет-драматург і маляр (1869-1907), проф. академії мистецтв у Кракові один із найбільших поль. малярів і драматургів. Створив новий тип наскрізь національної драми, вийшовши від зразків грецької трагедії. Найвизначніші: Wesele, Wyzwolenie, Akropolis, Warszawianka, Sędziowie. З його драм найбільший вплив на поль. суспільність мало „Весілля“, з малярських творів найвизначніші: стінопис та вітварі францісканського костела в Кракові.

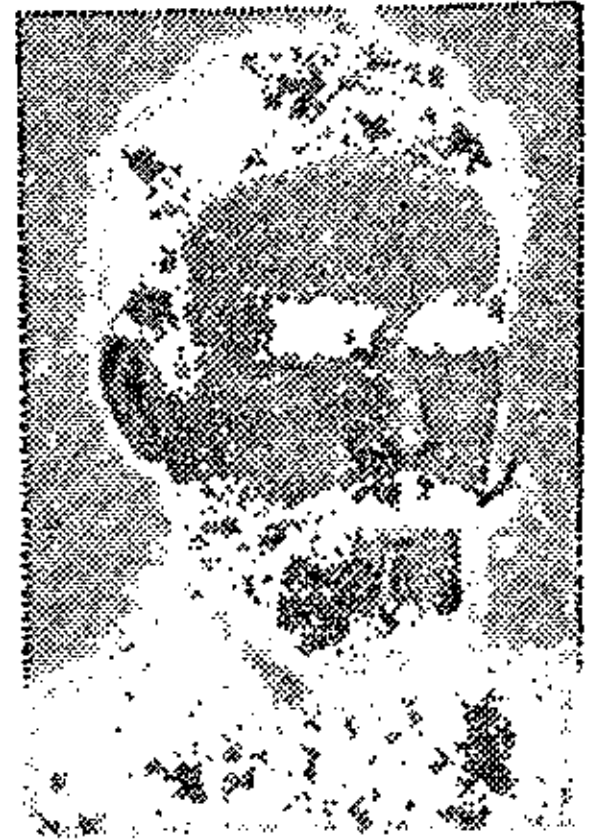

Ст. Виспянський.

**Вистави драматичні**, театральні, гл. Театр.

**Вистава**, виставлення на публічний перегляд виробів чи досягнень (промисловости, мистецтва, тощо) даної країни, держави чи місцевости, яке має на цілі показати стан тої чи іншої галузі чи цілости промисловости і т. ін. й цим сприяти їх розвитку. В. є гарними засобами поступу в якійсь ділянці: вони звертають увагу на нові винаходи й удішення, поширюють знання при допомозі зіставлень (табелей), діаграм, нарисів, часто злучені з зібраннями, викладами, прогульками. Виставці беруть участь для реклями, тимбільше, коли вистава злучена з нагородами, похвальними листами. Вони порівнюють висліди своїх здобутків з вислідами інших і з цього вчаться. Вистави можуть бути місцеві, окружні, краєві, всенародні й міжнародні, також особливі або загальні, постійні або мандрівні. Їх можуть улаштовувати громадські або державні установи, товариства, корпорації, міста, кооперативи, тощо. Доходи на покриття коштів пливуть зі вступів, з оплат за місця. В. вперше улаштовано в XVIII в. в Англії 1756, потім у Німеччині 1763, Франції 1798. Перша всевітня вистава відбулася в Лондоні 1851. Українські вистави почалися в Галичині. Першою була „Господарсько-промислова вистава“, уряд-

жена філією Общества ім. Качковського в Коломиї 1880. Після того аж у 1909 відбулася „Українська Хліборобська вистава“ в Стрию, улаштована заходом Краєвого Союзу Господарсько-Молочарського, а в 1912 „Вистава Домашнього Промислу“ в Коломиї. Опісля аж геть по війні спромоглися галицькі українці на такого роду вистави: 1926 в Станиславові „Український Ярмарок“, в осени 1927 улаштовано в Стрию „Сільсько-Господарську виставу“. Першу укр. малярську виставу уладило у Львові 1900 „Т-во для розвою Рускої штуки“, згодом у 1905 теж у Львові „Т-во прихильників укр. науки, літератури і штуки“ другу таку виставу під назвою „Вистава укр. штуки і промислу“. Опісля аж в 1919 улаштовано в Укр. Національному Музею „Виставу сучасного малярства Галицької України“, а від 1922 три роки під ряд улаштовували мистецькі вистави в музею НТШ „Гурток діячів Укр. Мистецтва“. Позатим відбувалися в Укр. Національному Музею вистави присвячені творчості одного якогось артиста. Перша укр. археологічно-бібліографічна вистава відбулася заходом Ставропігійського Інституту в Львові 1888 (1889 у Львові була поль.-укр. археолог. вистава), опісля аж по війні уладив низку подібних вистав книг і рукописів Укр. Національний Музей (з нагоди 350-ліття укр. друку й ін.). Позатим галицькі українці брали участь своїми експонатами в краєвих виставах у Тернополі 1884 і у Львові 1894, та в етнографічній виставі в Тернополі 1887. На Великій Україні окремі укр. вистави розпочинає гурток укр. артистів-малярів у Києві, який в зимі 1911-12 уладив першу укр. артистичну виставу, друга була 1913. Слід згадати також Шевченківську виставу у Москві 1911. Позатим українці брали участь у різних краєвих виставах, уряджуваних в Києві, Катеринославі, Полтаві, тощо. По революції на В. Україні відбуваються різні вистави, як всеукраїнські, так і місцеві — мистецькі, промислові, археологічні, включно до вистав собак.

**Виступлення з церкви** є державою дозволене, хоч католицькою Церквою непризнаване. Але звичайно держава не вмішується в те, що церква забороняє виступлення, що вважає його недійсним і накладає за те церковні карі.

**Виступлення й виключення зі спілки.** В торговельному праві нема свободи виступлення зі спілки й закон визначає межі, в яких можна виступати, не порушуючи оправданих економічних інтересів дочасної спілки та й прав вірителів. З другого боку закон визначає причини, для яких можна члена виключити, коли його діяльність загрожує спілці шкодою, зокрема коли стверджено можливість шкідливої конкуренції.

**Висунське**, містечко на Херсонщині, 7.400 меш.

**Висунь**, права притока Інгульця.

**Висяча долина**, гл. Звисла долина.

**Висячі городи**, старовавилонські городи на терасах, засаджені по традиції Семірамідою або Небукадnezаром (Навуходносором).

**Вись**, річка 150 км. дов., що разом з Угорським Тикичем творить ріку Синюху, притоку Бога.

**Витанія**, (значить „дім бідности“) село б. Єрусалиму, де мешкав біблійний Лазар з Марією і Мартою; існує й досі під назвою Ель-Азаріє.

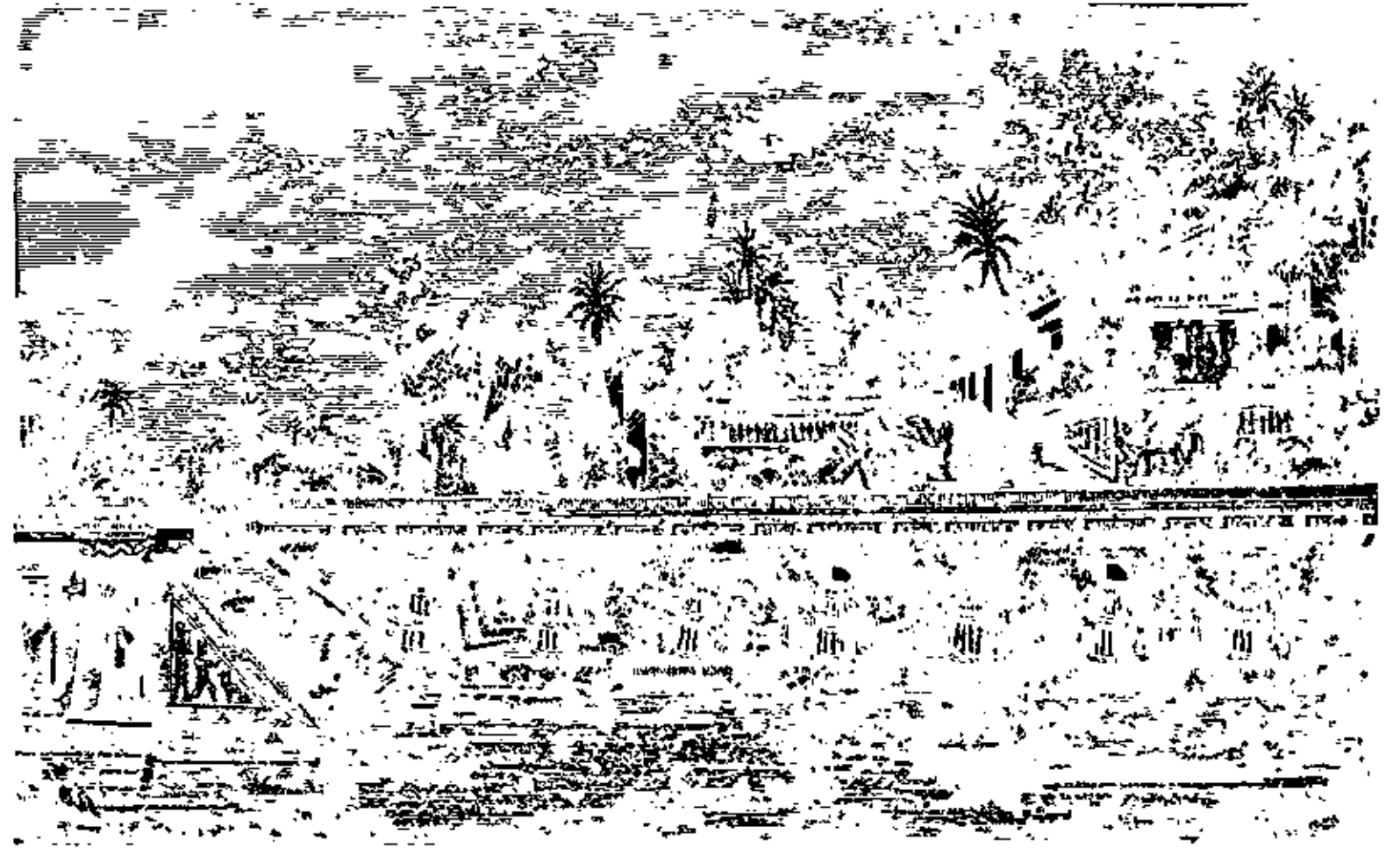

Висячі городи.

**Витвицький Софрон**, гал.-укр. письменник (1819-79), священик у Жаб'ю на Гуцульщині, посол до сойму 1861, писав укр. і поль. мовою про Гуцульщину, її населення, життя й звичаї. Крім того невдачні комедіоопери й мелодрами.

**Витень**, литовський князь XIII-XIV вв., брат Гедимина. В 1292-94 нападав на Польщу, опісля боровся з ливонськими лицарями й розбив їх 1298, а 1313 знищив на Німані вислану проти нього їх флоту.

**Витесда**, саджавка в Єрусалимі з цілющою водою, згадується в Євангелії.

**Витичів**, біля Трипілля в Київщині, за княжих часів город біля броду через Дніпро; тепер городище з багатими останками стародавньої культури.

**Витовт**, син Кейстута, лит. великий князь, суперник Ягайла, противився унії з Польщею і змагав до створення незалежної литовської держави, приготував коронацію на лит. короля; був прихильником католицтва і тому не мав симпатії серед православної Руси; старався усунути татарське володіння з України і поширити торгівлю до Чорного моря; уладив похід на татар, що покінчився нещасливою битвою над Ворсклою 1399; †1430.

**Витрата**, гл. Видаток.

**Витрих**, (нім.) гачок до відчинювання замків без ключа.

**Витсаїда**, біблійна назва двох галилейських міст над Тиверіядським озером.

**Витфагія**, в біблійних часах місто в Палестині, коло Витанії, по дорозі в Єрихон.

**Витязь**, (сканд.) хоробрий вояк, переможець, лицар.

**Вихідня**, (геол.) частина покладу або верстви що виходить і відслоюється на поверхні Землі.

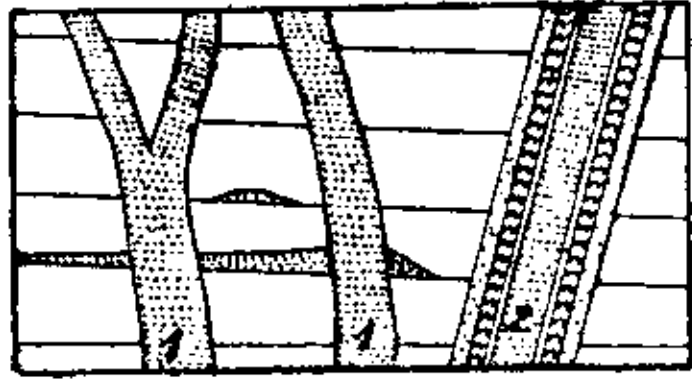

Вихідня: 1) звичайна; 2) симетрична.

**Виховання**, систематичні заходи батьків або вчителів, щоби спрямувати духовий розвиток дитини в означенім напрямку. В. є наслідком шкелування батьків життям немовляти і триває здебільша аж до повнолітності дітей; його мета витворити в дітях духові та фізичні спонуки і передати їм деякі культурні вартості. Вибір цих вартостей залежить від поглядів на остаточну ціль в. Ціль в. осягнена, коли воно якомога пристосоване до своєрідних прикмет вихованця. Мета та методи в. залежні в чималій мірі від суспільних умов виховання. В. повинно брати на увагу всі духові та фізичні прикмети одиниці: ум, серце і волю. Від в. треба відділити навчання, яке здебільша має на меті дати дитині якусь кількість відомостей. Передісторична доба, якої зразком може нині бути життя первісних народів, знала лише виховання через родину. Дитину, що починала ходити, знайомили насамперед із матеріальною стороною життя: хлопців учив батько ловити та риболовлі, мати вчила дівчат господарства. Там, де плем'я має ватажка або проводиря, в. починає бути збірне. Цей суспільний вплив на в. замітний уже в першій добі Греції. У Спарті держава переймає збірне в. від 9 року життя; в Атенах родина має першенство у вихованні, але всеж воно пронизане державною думкою, доказом чого „Політика“ Аристотеля. У добі Гомера та розквіту Спарті в. спрямоване головню на виховання вояків, в Атенах більше на тілесну зручність, знайомість із мистецтвом і наукою. В. римлян було під впливом грецьким; у найстаршій добі виразно зазначене батьківське право. У добі цісарства поширюється державне та приватне шкільництво; підкреслюють вагу в. для політичного життя. Християнство поставило нову мету в-ня: виховати доброго християнина. Це було завданням церкви, що швидко взяла в свої руки в. доростаючого покоління, засновуючи школи при монастирях і церквах, а також виконуючи нагляд над духовим життям вірних. Отці церкви були заразом і вчителями християнського виховання, а духовенство його керманичами. Навчання в давніх школах відбувалося в мові церковних книг, через те воно, при всіх своїх зусиллях, було недоступне для широкого загалу і було призначене насамперед для шляхти й багатців. Щойно реформація, головню Лютер і Меланхтон, завела навчання в рідній мові та

почала пристосовувати школу до потреб тодішнього життя. Успіх реформації на полі шкільництва примусив і католиків змінити спосіб навчання. Тридентський собор (1545-63) уложив наново основи християнського виховання, а єзуїти взяли до переведення їх у життя. Єзуїтські школи своїм укладом, способом навчання й підручниками далеко перевищували давні середньовічні школи і тому швидко здобули собі славу та скрізь поширилися в Європі, здобуваючи великий вплив на виховання тодішньої суспільности. Вони стали звичними й у нас на Україні й дуже причинилися до винародовлення нашої тодішньої шляхти й міщанства. В. як наукова метода повстає щойно в XVIII в., а загальне народне навчання стає гаслом XIX в. Гл. Освіта, Педагогія, Педологія, Шкільництво.

**Виховання фізичне**, фізкультура, виховання, що має на цілі можливо найгарніший розвиток людського тіла. Спирається на анатомію, фізіологію, гігієну, а також на педагогію й психологію. Обіймає всі роди змагів (спортів), руханки, ігор і руханкових забав.

**Вихованці**, діти, яких хтось приймає тільки на виховання, не адоптуючи їх (гл. Адоптація). Кожному вільно приймати чужі діти на виховання, але коли сторони хотять щодо того заключити договір, то суд мусить його затвердити, наскільки права вихованців малиб бути при тій обмежені, або коли вони мають перейняти окремі обов'язки. Приймачі не можуть жадати звороту видатків на приймаків.

**Вичегда**, права притока Півн. Двини, 1125 км. дов., 660 км. сплавна, лісисті береги.

**Вишгород**, на півн. від Києва, над Дніпром; за княжих часів сильний город, оточений 6 валами: тут, у церкві Бориса й Гліба до кінця XII в. переховувано мощі обох князів і ікону Богородиці, опісля вивезену до Москви.

**Вишева**, ліва притока горішньої Тиси, 80 км. дов. Цією рікою йде українсько-румунська етнографічна границя.

**Вишеград** (Vyšehrad), південна найстарша частина Праги, положена на кручі над Велтавою, колись столиця чеських князів.

**Вишенський Іван**, укр. письменник-полеміст, родом з Судової Вишні в Галичині, з міщанської сем'ї, б. 1545-50 учився в церковній школі, опісля освіту докінчив мабуть в Острозі; б. 1576-80 на Афоні готується до чернецтва, ходить з монастиря до монастиря; пише й пересилає додому талановиті остро-полемічні послання, де боронить інтересів православ'я й українського народу; 1605 приїздить на Україну, але його проповіді аскетизму земляки не приймали, він вертає знову на Афон, звідки далі шле полемічні послання й проповіді, перейняті аске-

тичним духом. Сильний, як аналітик, але в синтезі непевний; як раду на релігійний занепад і на соціальне розладдя подає поворот до старовини, до візантійської схоластики і до аскетичної простоти. Мова багата, стиль оригінальний, цисьменницький темперамент сильний, вдача ентузіастична. † б. 1620.

**Вишивальні машини**, гл. Вишивки.

**Вишиваний Василь**, гл. Габсбург Вільгельм.

**Вишивки**, прикраси нашивані барвними нитками на тканинах. Подібуються найбільше у східних народів, зокрема дуже улюблені на Україні. Про староруські вишивки писав Стасов; наші вишивки видавали О. Пчілка, полтавське земство, буковинська „Жіноча Громада“, буковинський музей і т. д. Щодо способу виготовлення, вишивки поділяються на ручні й машинні. Техніка ручного вишивання дуже стара, її знали єгиптяни, перси, греки, римляни, а на початку середніх віків особливо у Візантії, звідти принесли її на Україну. Укр. вишивки звич. „хрестикові“, подекуди „плоскі“, дуже рідко „тамбурні“; орнамент звич. геометричний, в деяких околицях з мотивами рости́нними або й твари́нними. Від винаходу вишивальної машини (Гайльман 1828) поширюється також машинове вишивання. Завданням машинового вишивання є виготовлення у великій кількості одноманітних виробів. Існує багато систем вишивальних машин, із них, машина Гайльмана має від 200 до 600 голок, вишиває на воліканням, обслуговується 2-3 робітниками, вишиває в 30-75 разів швидче, ніж одна вишивальниця руками; машини Фойгта і Бонаца вишивають тамбурним швом великі площі тюлю, завіс та ін.

**Вишківський провал**, провал у Горганах, 941 м. вис.

**Вишкіл**, військова муштра, себто наука, яку переходять новобранці чи взагалі військові, щоби пізнати військову справу й бути здатними до бою; також місцевість, де відбувається ця навка.

**Вишково**, містечко на Закарпатті, 4.700 меш., мінеральне джерело.

**Вишневець**, містечко Кременецького повіту волинського воєводства, 4.000 меш., вперше згадується 1395. Палата кн. Вишневецьких з бібліотекою.

**Вишневецька** (Могилянка) Раїна, слава українська жінка XVII в (1589-1619), дочка Яреми, господаря молдавського, сестра в других київського митрополита Петра Могили, жінка



Раїна Вишневецька.

князя Михайла Вишневецького, мати Яреми Вишневецького, оборонниця православ'я, фундаторка трьох монастирів: прилуцького густинського, ладинського й лубенського мгарського.

**Вишневецький**, князь: 1) Дмитро, волинський пан, перший відомий в історії козацький отаман, б. 1550 побудував замок на Малій Хортиці на Дніпрі і при допомозі Литви й Московщини вів боротьбу з татарами, в поході козаків на Волощину попав у турецький полон і покараний смертю в Константинополі 1563. Герой укр. історичної пісні, гл. Байда; 2) Єремі (Ярема), руський воєвода, власник Лубенщини й сусідніх округ, 1648 прогнаний козаками з Лівобережжя, вів з ними завзяту боротьбу, 1649 боронив Збаража перед Хмельницьким; 3) Михайло, син Яреми, польський король 1669-73, по невдачній війні відступив туркам у бучацькому мирі 1672 Поділля з Кам'янцем.



Байда Вишневецький.

**Вишневецьчина**, так називалася в 1. половині XVII в. простора область по лівому березі Дніпра, в сточищі Сули й Удаю, яку присвоїли собі князі Вишневецькі, коли сиділи старостами в Черкасах та Каневі. В 1. половині XVI в. це була ще „пустиня“, де були „уходи“ остерських козаків та канівських міщан. Від початку XVII в. вона почала незвичайно швидко заселятися під охороною двох замків, довкола яких повстали міста Лубні та Пирятин. Останнім власником цієї області був надзвичайно жорстокий, супроти українських селян та козаків князь Ярема Вишневецький. Народне повстання, яке розпочав Б. Хмельницький, зробило з В. одну з частин Гетьманщини, де повстали два козацькі полки — лубенський та прилуцький.

**Вишневський**, 1) Дмитро, історик, написав м. ін. працю про київську Академію XVIII в., \*1871; 2) Лука, львівський іконописець початку XVIII в., працював на дворі львівських владик, був учителем славного ритівника і друкаря Івана Филиповича; 3) Теофіл, гл. Вісьньовський.

**Вишнеградський** Іван, рос. учений і державний діяч (1830-95), міністр фінансів перед С. Вітте.

**Вишній Волочек**, місто в промисловій області Росії; 22.000 меш., ткальні та папірні. Мало велике значіння в середньовіччі, як волок між Тверцою й Цною на варязькій шляху, нині на місці волока канал, що лучить Волгу з Балтійським морем.

**Вишня** Остап, вл. Павло Губенко, укр.

письм., \*1889, талановитий сатирик, автор численних сатиричних фейлетонів. Під псевд. П. Грунський пише „літературні шаржі“, перекривлюючи сучасних українських новелістів та критиків.

**Вишня**, ріка, права притока Сяну.

**Вишня** (*Cerasus*), рослина з роду сливоватих, з родини мигдалюватих, дерева й кущі з круглими соковитими овочами-кістянками, виділяють на поверхні кори камедь (вишневий клей). В. звичайна (*Prunus cerasus*) — дерево до 10 м. вис., походить з півд.-зах. Азії, деревно тверде, міцне; овочі темно-червоні, майже чорні, смашні; багато відмін. В. солодка або черешня (*Pr. avium*) — дерево до 23 м. вис., з яснішими червоними, солодкими овочами; дико росте в півд. і серед. Європі. В. запашна або антипка (*Pr. mahaleb*) — дерево або кущ до 13 м. вис., з запашним деревном, овочі чорні, терпкі; півд. Європа й Україна. В. степова або вишенька (*Pr. chaemeserasus*) — степовий кущ до 0,2-0,8 м., іноді стелюшний, по узліссях, дорогах, галлявинах; придатна до закріплення крутосхилів; помірно-тепла частина Європи.



Остап Вишня.

**Вишеньовський** Юрій, львівський ритівник на міді, XVIII в.

**Вища сила**, (лат. *vis maior*) правне поняття, яке зазначає відношення стихійної пригоди до відповідальності за неї. В цивільному праві є випадки, коли годі вдоволитися загальним приписом, що за припадок (гл. Припадок) ніхто не відповідає, бо суспільне життя вимагає нераз відповідальності, де нема провини (гл. Винагорода шкоди), головню тоді, коли нещасна пригода настане в фабричному, машиновому підприємстві. Але й тоді відповідальність матиме свою останню межу і та межа лежить у тому, що цивільне право називає: вища сила. Це стихійна пригода, якої не можна передбачити, ані оминути, пр. залізниці відповідають і за припадкові шкоди, але не за „вищу силу“.

**Вищий Музичний Інститут ім. М. Лисенка**, у Львові, одинока укр. музична школа в границях Польщі, заложена 1903; обіймає всі відділи музичної консерваторії в 3-х ступенях науки; інститутом кермує дирекція й інспекторат; учителів 23, учнів пересічно 200, 7 філій (Дрогобич, Коломия, Перемишль, Станиславів, Стрий, Тернопіль і Яворів); видає двомісячник: „Музичний Вістник“.

**Виявна присяга** (нім. *Offenbarungseid*), заява про маєтковий стан, зложена під присягою в суді. Треба відрізнити виявну прися-

гу в цивільному праві від виявної присяги в цивільному процесі. Цивільне право домагається виявної присяги, щоби добути ясне визнання маєтково правних відносин даної особи; натомість цивільний процес знає виявну присягу (давніше т. зв. маніфестаційну присягу), яку має зложити довжник, щоби представити свій справжній маєтковий стан супроти вірителя, що безуспішно домагається сповнення чинитьби.

**Вібрато**, (іт.) тремтяти: 1) у співі форсування до сильного тремтячого тону; 2) у смичкових інструментах тремтіння тону, викликане хитанням положеного на струні пальця; 3) також: з запалом, з розмахом.

**Вібрація**, (лат.) тремтіння, дрожання, коливання повітря, голосу; в муз. тремтіння звуку.

**Вібріон**, (лат.) рід бактерій, що мають вигляд коротких палочок, серповато зігнених і легко скручених; вібріони мають на обох кінцях по одній або більше рісничок, при помочі яких швидко порушуються.

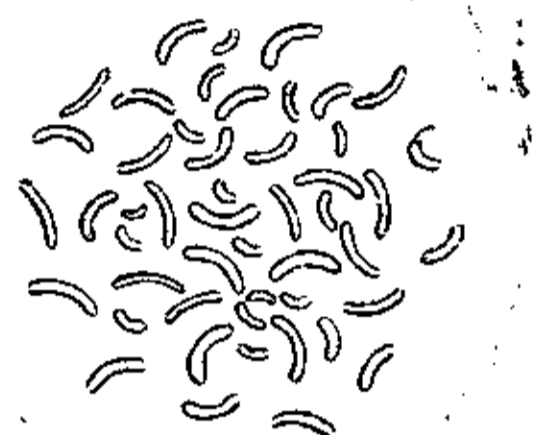

Вібріони.

**Вівальді** (*Vivaldi*) Антоніо, іт. скрипак і композитор (б. 1680-1713), директор консерваторії у Венеції. Скрипкові сонати, концерти, опери.

**Віварій** (*vivarium*), загальна назва для акваріїв і тераріїв.

**Віваріні** (*Vivarini*), родина іт. малярів: 1) Антоніо, поч. XV в., зразу спільно з Джованні да Мурано, опісля з молодшим своїм братом Бартольомео малював церковні образи для церков у Венеції й Мілані й разом із ними поклав основи славній муранській школі малярства; 2) Бартольомео, брат Антонія, † б. 1499; 3) Альвізо, син Антонія, † б. 1447. Найкращий образ „Мадонна з дитятком“, тепер у галерії в Берліні.

**Віват**, (лат.) хай живе! слава!

**Вівёр**, (фр.) людина, що веде веселе життя, насолоджується ним, гайнує ного.

**Вівера** (*Viverridae*), хижак, що своїм виглядом і будовою свого тіла творить перехід між котами й кунами; помітний загостреним писочком, довгим хвостом і особливими залозами при відхідній кишці, які виділяють сильно пахучу річовину, вживану як пахощі на сході. Тут належать цівета африканська (*V. civetta*), живе в Африці; цівета азійська (*V. zibetha*) в півд. Азії й Китаю; генета (*Genetta*) в півд. Європі й півн. Африці; іхневмон, фараонський щур або мангуста (*Mungos ichneumon*) в півн. Африці, гол. в Єгипті.



Вівера.



**Вівес** (Vives) Хуан Люїс, есп. учений гуманіст і педагог (1492-1540), ворог схоластики, яку висміяв у діялозі „Sapiens“; в педагогії рівний Беконі й Коменському.

**Вівіан де Сен-Мартен** (Vivien de Saint Martin) Люї, фр. географ (1802-97); проф. унів. в Парижі, враз з Руслетом написав відомий „Новий словник загальної географії“.

**Вівісекція**, (лат.) оперативні дослідження на живих тваринах для розсліду їх внутрішньої будови та виявлення чинностей того чи іншого знаряддя. Вже в старовинній Греції уживали вівісекційної методи Гієрофіл та Еразістрат на козах і навіть на злочинцях, засуджених на смерть, а надто славний Гален (131-200). Як метода дослідження в остаточну введена в медичних та біологічних науках щойно від початку минулого віку.

**Вівіані Рене**, фр. політик (1863-1925), 1914-15 президент міністрів.

**Вівсянка жовтобрюшка**, жовтурка (*Emberiza citrinella*), співуча пташка, подібна до горобця, але більша від нього і сподом жовта; літом живе по лісах, зимою пхається з горобцями до людських осель.

**Вівсюг**, вівсюга (*Avena fatua*), однорічний бурян, схожий виглядом і краскою на овес, росте залюбки на орних полях і занечищує ярі збіжжя. Множитья насінням.

**Вівця** (*Ovis*), рід пусторогих жуйних тварин, з довгою крученою шерстю, гранчастими, впоперек карбованими, звич. сильно скрученими рогами. Найважливіші породи:



Вівці: стара австрал. овець на тлі характерного австрал. краєвиду.

1) В. муфльон (*O. musimon*), живе в горах Корсики й Сардинії; 2) В. памірська (*O. poloi*), в горах Паміру й Тяньшаню; 3) В. арґалі (*O. ammon*), в горах серед. і схід. Азії; 4) В. степова (*O. sylvestris*), в Тибеті й зах. Азії; 5) В. свійська, яку споконвіку плекають у країнах над Середземним морем, а тепер скрізь у всіх краях зумірованим і теплим підсонням. В. походить від чотирьох диких родів: *ovis musimon*, *o. orientalis*, *o. vignei*, *o. ammon*. Різноманітність рас повстала через освоєння та схрещування. Плекають насамперед задля вовни, а також м'яса, лою й молока, з якого роблять добірні сири (рокфор) і бриндзю;

з шкіри виробляють рукавички, торби та черевики, а особливо виправлена мароканська шкіра (марокен) і сап'ян вживаються на цінні шкіряні вироби: оправу книжок, скринок, торбинок та дорожніх черевиків; з кишок викручують добірні струни для музичних приладів. Вівці люблять сухі, соняшні пасовиська, тому особливо гарно плекаються на степах і полонинах. Найціннішу вовну дають півн.-африканські й еспанські меріноси, на кожухи найбільше ціняться: перські, кримські й астраханські вільміни та серед.-азійські каракулі, особливо з шкірок молоденьких ягнят.

Українська порода овець, плекана на наддніпрянських степах, займала ще до кінця XIX в.

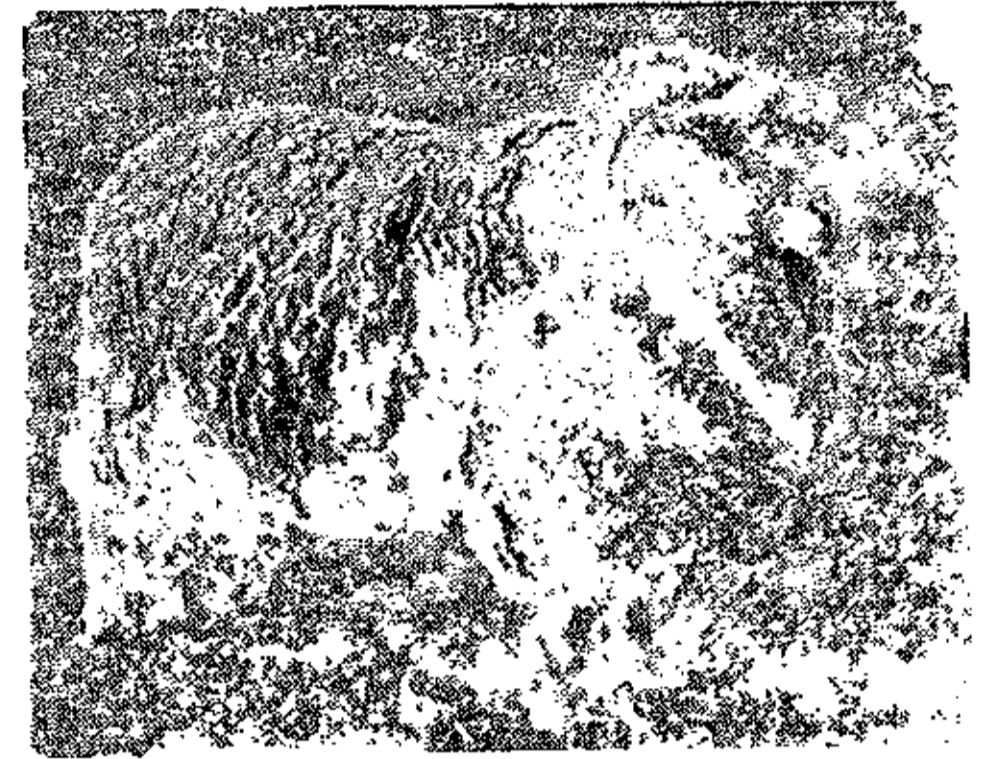

Вівця-мерінос.

перше місце на всесвітньому ринку. Найважливіші хвороби овець є: мотилиця, віспа, пархи, вугрик, коловатиця, хробаки, хвороба легенів та кормового проводу. Економічне значіння овець виявляється головню у продукції вовни. Щодо числа овець перше місце займає Рад. Союз (123·8 міль. штук), але правдиво вівчарськими країнами можна назвати Австралію, Н. Зеландію, Уругвай, Аргентину, Перу й Півд. Афр. Союз. Світова продукція вовни в 1926 виносила 1388 тисяч тон, з того:

Країна	Тон	себто	%
Австралія	348		28·5%
Аргентина	143		10·3
ЗДА	141		10·0
Н. Зеландія	94		6·8
СРСР	88		6·3
Півн. Афр. Союз	82		5·8

На 115 міль. штук овець і кіз., що були в 1926 в Рад. Союзі, на Україну припадало 9·5 міль. В цілій Польщі було в 1927 всього 1·9 міль. овець (ще в 1921 було 2·2 міль., отже вівчарство тут упадає). На укр. воєводства припадало (в тис. шт.): Полісся 272·4, Станіславів 123·8, Волинь 119·9, Тернопіль 68·5, Львів 51·1.

**Вівтар**, велика камінна брила, згодом де що оброблена, на якій у доісторичній добі приношено жертви богам. Задля цього в римській добі будовано часто окремі будівлі (Пергамон), а крім цього були в кожному домі малі вівтарники для домашніх богів-лярів. З них повстали пізніше христ. вівтарі (престоли), в вигляді стола, які щойно б. половини I. тисячоліття прийняли постать замкненої скрині.

**Вігонь**, гл. Ляма.

**Вігор**, права притока Сяну, 47 км. дов.

**Вігантоль**, навітлена проміннями кремінної лампи ергостерина, засіб, що лічить успішно кривуху, тетанію, прискорює зріст

костей при зломаннях, та прибуток ваги у новородків.

**Віген** (Wigan), місто в зах. Англії, 90.000 меш., копальні вугілля, залізний та волокняний промисл.

**Вігвам**, (інд.) шатро з буйволової шкіри в американських індіан.

**Віги і Торії** (Whigs, чит. гуїґс, Tory, Tories, чит. торіс), назви політичних партій в Англії, що від XVII в. чергувалися при владі. Назва вігів перейнята від шотландських бунтарів, що повстали в Единбурзі 1648, назва торів від ірландських. В. були спершу поступовіші, приклонники прав парламенту та народньої зверхности. Т. консервативніші, заступники прав монархії, — при тім одні й другі аристократичні. Опісля ці програмові різниці затерлися. На початку XIX в. віги прийняли назву ліберальної партії, а торії консервативної.

**Вігілія**, (лат.) 1) ст.-рим. військова, нічна сторожа, 1 четвертина ночі; 2) всеношна перед великим святом.

**Віґо** (Vigo), пристань у півн.-зах. Еспанії над океаном, 53.000 меш., ловля сардинок і виріб консерв.

**Від** (Wied) Густав, данський повістяр (1858-1914), маляр сільського життя; писав комедії.

**Від** (Wied), 1) колишнє нім. князівство в околиці устя річки Від, правої притоки Райну, гол. місто Ной-Від б. Кобленцу; 2) колишня пануюча родина в князівстві Від, від XIII в.; з тієї родини замітні: Макс Александер (1785-1873), дослідник Бразилії й Вільгельм, \*1876, вибраний мбретом (князем) Альбанії 1913, покинув це становище з вибухом війни.

**Відакович** Мілован, серб. письм., повістяр та історик (1780-1841). Повісті: „Велимир и Босилька“, „Любомир у Елісіуму“, „Кассія царица“, історична праця: „Історія словеносербского народа“.

**Відалева реакція**, спосіб виказання деяких інфекційних недуг (тифи, холера, дисентерія) при помочі аглютинації, себто здібности сироватки крови недужого зліплювати (аглютинувати) відповідні бактерії.

**Відаль** (Widal) Фернанд, фр. клініцист, \*1862, проф. унів. в Парижі, творець серодіагностики; гл. Відалева реакція.

**Відаль де ля Бляш** (Vidal de la Blache) Поль, фр. географ (1845-1918), проф. Сорбони, видав великий географічний атлас.



Відбиванка: Змагання наших військових дружин „Дніпро“ і „Хирів“ 1921 в Німецькому Яблінному.

**Відбиванка** (volley ball), ам. змагова дружинова гра в м'яча на грищі, переділенім на дві половини сіткою, розіпнятою між двома стовпами. Грачів 12.

**Відбивання голосу**, гл. Відбивання хвилі.

**Відбивання пружистої кулі від стіни**, гл. Відбивання хвилі.

**Відбивання світла**, гл. Відбивання хвилі.

**Відбивання хвилі**, маємо тоді, коли хвиля дійде до границі двох пружистих середовищ. На границі пов. тають дві хвилі: одна, що вертає назад у перше середовище: це відбита хвиля; друга йде вперед у новім середовищі, але звичайно у зміненім напрямі: це переломана хвиля. Відбивання хвиль можемо легко бачити на воді близько берега, на шнурі, прив'язанім одним кінцем до стіни, на пружині з багатьма скрутами і т.ін. Напряв, в яким хвиля поступає, називаємо промінем.

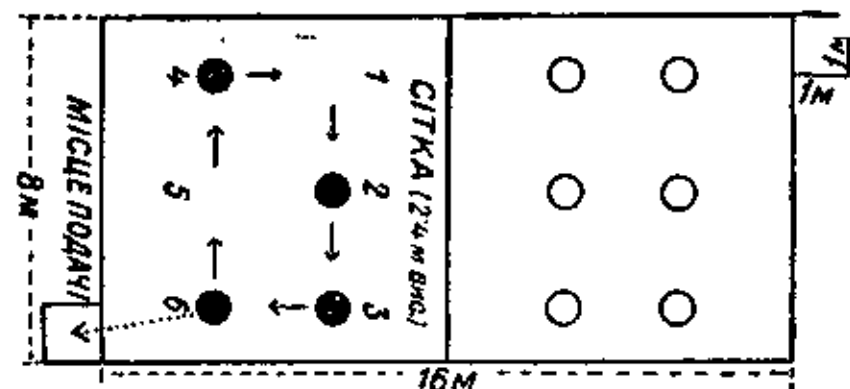

Відбиванка.

Рисунок 1. представляє відбивання плоскої хвилі MN. АВ є граничною поверхнею двох середовищ, mn є падачий промінь, m'n' відбитий промінь. Кут  $\alpha$  є кутом падання, кут  $\alpha'$  кутом відбивання, пр. прям падання. Закопи відбивання хвиль: 1) кут падання рівняється кутові відбивання, 2) падачий промінь, відбитий і прям падання лежать в одній і тій самій площі. Тому, що світло, голос і промінисте тепло є хвилястими явищами, підлягає їх відбивання обом цим законам. Правильне відбиття відбувається лише тоді, коли поверхня, що розділює оба середовища, є цілком гладка; пр. правильне відбиття світла від дзеркала (рис. 2: In падачий промінь, pn відбитий, пр. прям падання, і кут падання, r кут відбивання), а розсіяння світла у всіх напрямках при відбитті від негладкої поверхні. Відбивання голосу (від стіни, скелі, муру, лісу і т.ін.) проявляється як відгомін. (Гл. Відгомін). Пружиста куля відбивається також на підставі законів відбивання хвиль. Гл. Повне відбиття.

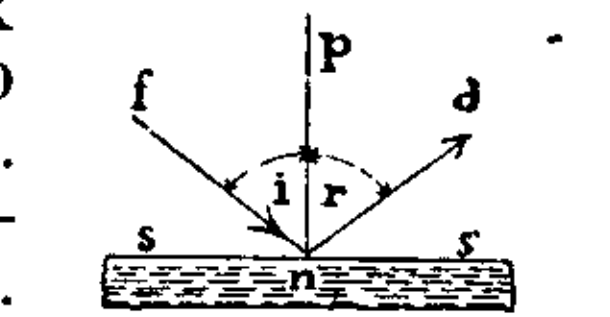
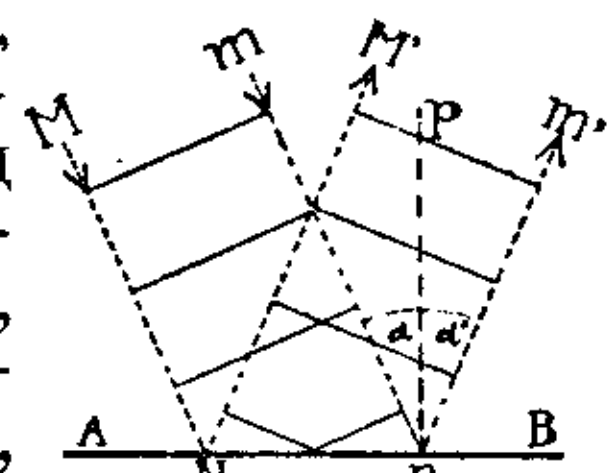

Горішній рисунок: відбивання хвилі; долішній: відбивання пружистої кулі.

**Відбіжна сила**, гл. Відосередкова сила.

**Відворотний**, у мат. гл. Обернений.

**Відгалужники електричної струї**, урядження для зручного відгалуження бічних електричних ліній від головної лінії.

**Відгалужні коробки**, бляшані коробки, що містять у собі відгалужники, уживані при проведенні електричних проводів під тинком стін.



Відгалужна коробка.

**Відгомін**, луна, ехо, явище, що ґрунтується на відбиванні голосу, як також на

особливий прикметі людського вуха, яке може розрізнити від себе в одній секунді щонайбільше 9 голосових вражіннь. Відбитий голос зможемо лише тоді відрізнити від первісного, якщо він попаде в наше вухо бодай на  $\frac{1}{9}$  часті сек. пізніше. Тому, що голос проходить в одній сек. 333 м. (в повітрі), а в  $\frac{1}{9}$  часті сек. пройде дев'яту часті з того, тобто 37 м., то віддалення джерела голосу від відбиваючої стіни мусить бути щонайменше  $18\frac{1}{2}$  м., бо лише тоді прийде голос до стіни і від стіни разом 37 м. та зуживе на це  $\frac{1}{9}$  сек. Відгомін буває дво-, три-, чотирискладовий, якщо віддалення від стіни є 2, 3, 4 рази по  $18\frac{1}{2}$  м.; відгомін є 2, 3, 4-кратний, якщо відбивання відбувається від двох, трьох стін. Коли стіна знаходиться ближче, як  $18\frac{1}{2}$  м., то чуємо лише п о г о л о с; тоді відбитий голос продовжує та скріпляє первісний голос.

**Віддихання**, окиснення тіла живин. Ніякі живини не можуть жити без кисню. Вони побирають його з повітря або води, одні цілою поверхнею свого тіла, інші особливими приладами (дишки, зяви, легені). В тілі живин кисень лучиться з надміром вугля в клітинах і творить з ним двоокис вугля, який „видихується“; отож, віддихання є проявом подібним до горіння, є це спалення живої річовини, яке дає живинам відповідний запас тепла і життєвої сили.

**Віддиховий осередок**, нервний осередок, що управильнює й узгіднює всі складні рухи при віддиханні. Лежить він у довгастім стрижі, а тому працює без співділання свідомости. Його ушкодження доводить до спинення віддихових рухів і смерти від удушення.

**Віддихові дороги**, дороги, якими переходить повітря при віддиху: носова та устна ямини, пролик, гортанка, дищиця й озяви. Тому, що в носі повітря очищується, огрівається й звогчується, найдоцільніше віддихати носом.

**Відділення з конкурсу**. Конкурсні вірителі можуть задля деяких прав на предметах, що належать до конкурсової маси, домагатися відділення цих предметів, щоби перед іншими конкурсними вірителями пошукувати на них заспокоєння своїх вірительностей. Гл. Вилучення з конкурсу.

**Відділення церкви від держави**, церковно-політична система, при якій церква і держава не зв'язані з собою. Церква є при цій системі лише приватною організацією вірних і підлягає постановам існуючого в даній державі закону про товариства та збори. Вона не має жадних привілеїв від держави, як примус брати церковні метрики, шлюби, тощо, але зате має цілковиту свободу, без вмішування державної влади, порядкувати своїми справами. Відділення церкви від держави існує в ЗДА, у Франції, Португалії, Бельгії, Німеччині та СРСР.

**Ві-де**, (лат. vide = гляди) музичний значок у нотнім письмі, коли у композиції якась часті пропускається. „Vi“ — стоїть тоді на початку, а „de“ при кінці тактів, які треба пропустити.

**Відеман** (Wiedemann), 1) Густав, нім. фізик і хемік (1826-99), довголітній редактор нім. фіз. часопису „Annalen der Physik und Chemie“. Досліджував електричність та магнетизм, зв'язок між провідництвом електричності й тепла, та залежність магнетичних прикмет тіл від їх хемічного складу; 2) Альфред, нім. єгиптолог, \*1856, автор праць про релігію, магію й чари, амулети й похоронні обряди старих єгиптян.

**Відемат**, урядовий підпис, що потверджує предложенний документ.

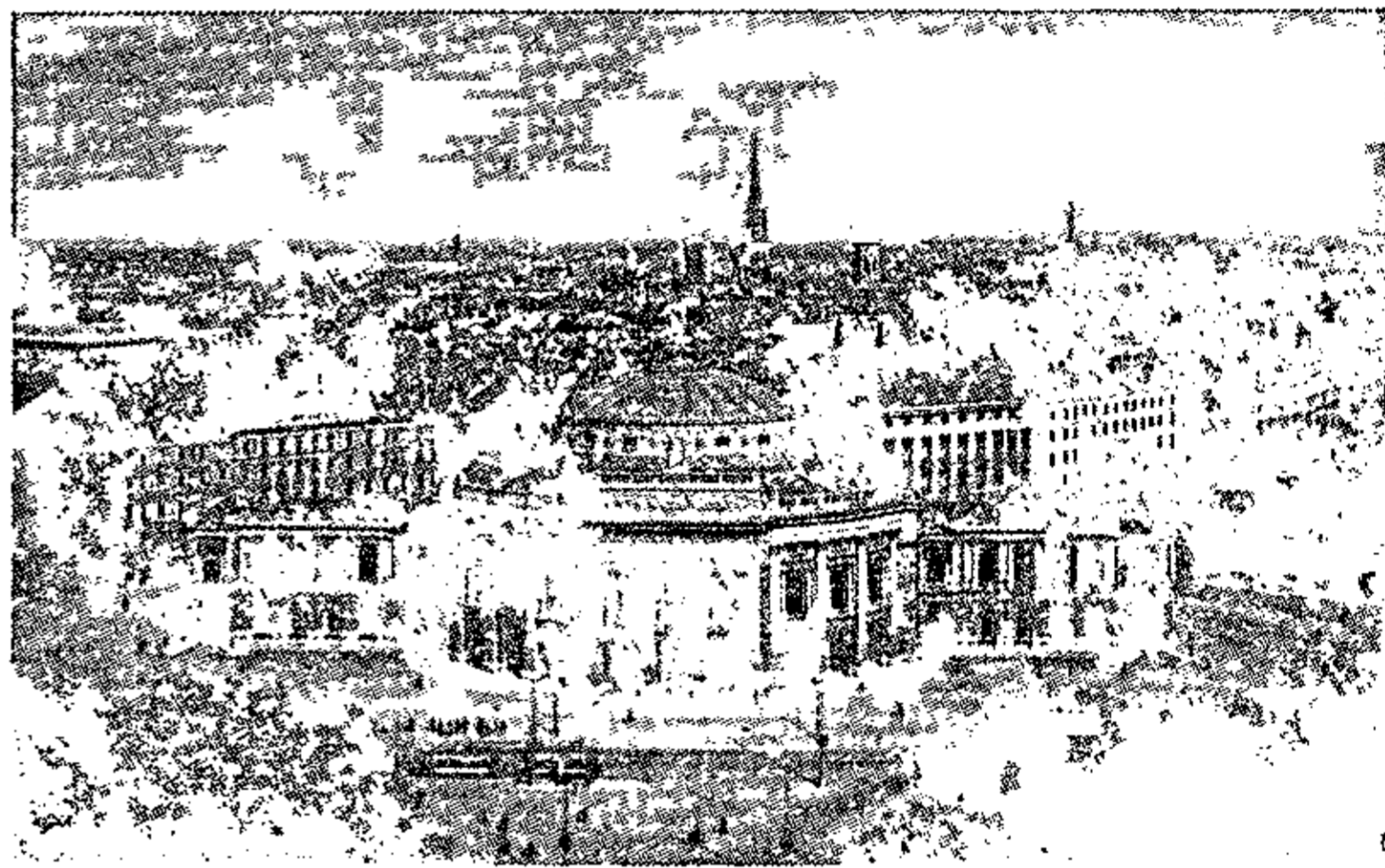

Відень; загальний вид, напереді Бургтеатр.

**Віденський конгрес**, від вересня 1814 до червня 1815 при участі Австрії, Прусії, Росії, Англії й Франції, під проводом Меттерніха, уложив політичні відносини Європи по наполеонівських війнах.

**Віденський мир**, 1) 18 XI 1738, закінчив тзв. війну за польську сукцесію; 2) 14 X 1809, між Австрією і Наполеоном I, підписаний у Шенбруні під Віднем; 3) 30 X 1864, закінчив німецько-данську війну; 4) 14 X 1866, між Австрією й Італією (Австрія віддала Венецію).

**Віденський Ліс**, Вінер Вальд, передалейська горбовина б. Відня, 900 м. вис.

**Відень** (Wien), гол. місто та союзна держава Австрії, лежить над Дунаєм, 1,870.000 меш. Складається з старого середмістя, окруженого величавою, широкою, 5 км. завдовжки вулицею, тзв. Рінгом, з 9 зовнішніх передмість, положених кругом Рінгу і замкнених другою широкою вулицею тзв. Гюртлем, 10 зовнішніх передмість на правім і 1 на лівім березі Дунаю. Завдяки свому великому просторові (280 км<sup>2</sup>), пляновому промінистому розбудуванню, багатству садів і мальовничому характерові зах. частини міста (півн.-схід. підніжжя Альп) В. є менше гамірним містом, як інші великі міста, хоч має значне господарське значіння завдяки центральному положенню

на перехресті головних європ. шляхів з Італії, Німеччини, Чехословаччини й Угорщини, а посередньо з Балкану та Схід. Європи. Тому В. є важним залізничним вузлом (12 гол. шляхів), значною річною пристанню (Дунай і штучна віднога до середмістя — Дунайський канал), великим торговельним ринком, головно як посередник для Балкану та Дунайського низу (сільсько-господарські продукти, нафта) і чималим промисловим центром (фабрики машин, залізничного знаряддя, навчального та музичного приладдя, домашнього устаткування, конфекції та великі броварі з 1.5 міл. гектолітрів продукції, себто стільки, що вся Польща). Одначе через розвал Австро-Угорщини (1918) втратив В. вчасти своє значіння, а величаві будівлі австр. цісарів, як: Бург (замок) зі скарбницею, палати в Шенбруні й Бельведер та багато палат вельмож (переважно в стилі бароко та рококо) лишилися пам'ятками минувшини. З ін. будівель замітні: собор св. Стефана (XIII-XV вв.) з вежею 138 м. заввишки, церква Августинів, Обітування (Votiv-Kirche) і ратуш (всі в готичному стилі); церква Карла (бароко), парламент (античний стиль), державні музеї й університет (ренесанс); а також держ. опера й драма. Відень був здавна важним культурним осередком; університет (10.000 слухачів) заснований 1365, техніка 1815, Академія Наук 1846, позатим високі школи: дипломатична, торговельна, сільсько-господарська, мистецька, музична й ін.; великі бібліотеки, державна й університетська; музеї: природничий, мистецько-історичний, технологічний, промисловий, етнологічний й військовий; галерії образів: державна, академії мистецтв, Альбертина, Черніна, Шенборна та Ліхтенштайна, врешті галерія гобелінів. Одначе найбільше культурне значіння В., як музичного світового осередка (4 концертні сали, дві опери та 5 опереток, музеї Шуберта, Гайдна, дома Бетговена). Політичного значіння В. нині не має, хоч мав його давніше, особливо 1556-1918 як нім. чи австр. цісарська столиця. Місто засноване ще римлянами як оборонне (згадується як *Vindobona* вже 77 до Хр.), було опісля оборонним містом Німеччини й тому двічі здобували його турки (1529, 1683) і двічі займали французи (1805, 1809), нині з давніх укріплень нема сліду.

**Відерсгайм** (Wiedersheim) Роберт Ернст, нім. анатом і зоолог (1848-1923), один із творців порівняльної анатомії й ембріології хребтовців.

**Від'ємні числа**, гл. Числа.

**Відживлювання**, збір всіх проявів, які допроваджують до тіла всі річовини, потрібні для його розбудови й удержання життя. Розрізняємо рстинне й тваринне відживлювання. Рстини побирають неорганічні річовини, головно воду з землі і двоокис вугля з повітря, та перетворюють їх в органічні річовини при помочі енергії

соняшного світла (гл. Асиміляція). Тварини відживляються органічними річовинами рстинними (траводні), або тваринними (м'ясоїдні). Пожива людини мусить складатися з вуглеводанів (цукрів), товщів, білків, вітамінів, води й солей.

**Відзвук**, відзвучність, звук пружистих тіл, приневолених до дрожань, що різняться від їх природних дрожань. Пр., коли вдарили камертон (строєві вильцята) та приложимо його до стола, то почуємо значне скріплення його звуку. Таким примусовим дрожанням підлягає барабанна болонна в усі, резонансові скрині в музичних інструментах (пр. у скрипках, фортепіяні і т. ін.), болонка у фонографі, бляшка у телефоні.

**Віді**, (лат.) бачив.

**Відін**, колись Бдін, болг. пром. місто над Дунаєм, річна пристань, 22.000 меш. За рим. часів був сильною кріпостю, перед завоюванням Болгарії турками столицею останнього болг. царя Івана Страцимира.

**Відказ**, гл. Легат.

**Відклик**, у цивільному праві, гл. Відступлення. Відклик у процесі, гл. Процесові оборонні засоби.

**Відклін**, ельонґація, величина відхилення дрожачої точки або маятника з положення рівноваги.

**Відкриття**, віднайдення речі, що вже існувала, хоч не була відома. Відкриття можливе завдяки випадковій або наслідком підготовки вчених чи одиниць виїмкового таланту.

**Відкриття географічні**, віднайдення незваної чи дослідження малозпаної країни, при помочі наукових, господарських, стратегічних і ін. подорожей, гл. Географічні подорожі.

**Відкупні права**. Можна при продажі якоїсь речі вимовити собі право відкупу, або при купівлі право відпродажі. Застереження відкупу буває тільки при грунтах, та продавець має до відкупу право тільки на час свого життя. Таким самим обмеженням підлягає також право до відпродажі.

**Відлежина**, завмертя тканин наслідком місцевого недокровлення, викликаного натиском. Відлежину спричинює довготривале лежання. У домашніх звірях, найчастіше у коров при тзв. заляганні перед- і по-породовім. Зараження завмерлого місця спричинює вогку гангрену, а далі й загальне зараження (sepsis). Щоби не допустити до відлежини, вживають грубої підстилки, та часто обертають хору тварину.

**Відливарня**, гл. Ливарня.

**Відливарство**, гл. Ливарство.

**Відложжя**, нагромадження або верства якоїсь скали, пр. відложжя лесу, піску.

**Відман** (Widmann) Йозеф Віктор, нім. письмен. (1842-1911), писав драми, поезії, оповідання, біографії, пр. Брамса.

**Відмова**, 1) в цивільному процесі: а) процесова відмова, коли суд з формальних причин не допускає до процесу; б) річова відмова, коли суд відкидає позов з матеріальних причин, як неоправданий; 2) в адміністративному праві, коли пр. громада відмовляє прийняття в члени тому, що не виказано достаточних прибутків на удержання; 3) в міжнародному праві, коли держава відмовить чужинцеві права перебування.

**Відмоблювання**, гл. Замовлювання.

**Відмолодження**, змагання відмолодити старіючу людину, стає тепер у науці цілком поважним питанням. Наука пробує досягнути цього головно способами: 1) Бравн-Секара, через встрикування в кров річовин добутих із тваринних полових залоз; 2) Штайнаха, через перев'язання насінних проводів; 3) Воронова, через перещеплювання полових залоз молодих малп. Усі ці й інші способи відмолодження, які на тваринах дають цілком добрі висліди, пристосовані до людини, досі не оправдали сподіваних великих надій.

**Відмолоджування рік**, настає через зміну клімату або двигнення суходолу. Відмолоджена ріка бисто поглиблює своє річище й долину

**Відмороження**, ушкодження частин людського тіла надмірним зимном; гл. Відморозні.

**Відморозні** (perniones), звичайно легке відмороження шкіри, своєрідне зтяжне запалення шкіри. Хорі частини напухлі, легко червоні, полискуються, шкіра легко розривається, звичайно надвразлива на різні подразнення. Лікування: вліті ходження босо, купелі напереміну гарячі й зимні, взимі (наворот) іхтіолева, йодова масть.

**Віднова поступування**, ведення процесу наново, хоч справа була вже правосильно вирішена в суді; таку віднову стричаємо також у конкурсі; гл. Конкурс.

**Віднога моря**, морський залив.

**Відносна вартість числа**, умовна, релятивна, вартість числа, якщо її взяти з знаком числа (плюс або мінус).

**Відносний рух**, умовний, релятивний рух, рух тіл у природі. Чи якесь тіло порушається, чи є в спокою, можемо це пізнати, лише порівнюючи положення його з положенням інших тіл, які на наш погляд є в спокою. Тому можемо говорити лише про умовний рух або супокій; безоглядний (абсолютний) рух чи супокій для нас не існує. Кожне тіло на Землі бере участь у руху Землі довкола осі, з Землею разом довкола Сонця, а з Сонцем летить у всесвітній простір. Чи у всесвіті є хоч одна частинка матерії в абсолютнім спокою, цього ми не в силі збагнути.

**Відносність**, умовність, релятивність, простору й часу, теорія відносности (умовности) Айнштайна. Ця теорія прямує до поглиблення законів та математичного пред-

ставлення насамперед явищ руху з загального становища. Явища руху бачить інакше глядач, що знаходиться в спокою, а інакше такий, що порушається. Шляхи планет виглядають інакше на думку Птолемея, а інакше на думку Коперніка. Згідно з законом відносности Галілея та Ньютона при спостереганню тіл, що порушаються рівномірним, простолінійним рухом та підлягають лише законам безвладности (інерції), є однаково, чи приймемо, що одне зпоміж них порушається, а друге в спокою, чи навпаки. Кожночасне віддалення таких двох тіл було би на підставі того рівне добуткові їх відносних скоростей та часу, при чім віддалення та час вважаються безоглядними (абсолютними) величинами. Останнє припущення оспорював ще Кант з філософичного боку, а К. Нойман з математичного тому, що не можна доказати безоглядного (абсолютного) руху. Опісля зауважено, що скорість світла ніколи не додається до скорости якогонебудь механічного руху, пр. скорість світла висланого зі спочиваючого джерела світла, чи з джерела світла, що віддаляється від нас хочби й з великою скорістю, рівняється 300.000 км. сек.; це явище пояснив Г. А. Льоренц гіпотезою, що довгота тіл скорочується в напрямі їх руху (контракція Льоренца); Айнштайн прийняв, що скорість світла є постійна (незмінна), а міра часу є відносним поняттям в залежності від того, чи спостерігач порушається разом з даним укладом. Тому, що на підставі особливої теорії відносности Айнштайна не можуть існувати більші скорості, ніж скорість світла, а на думку Ньютона сила тяжіння поширюється ще швидше, бо діє на віддаль в одній хвилині (одну миць), Айнштайн прийняв (у своїй загальній теорії відносности), що для представлення механічних явищ тяжіння та прискорення є рівновартними величинами (закон рівноважности або еквіваленції); коли пр. подумаємо собі, що якусь людину, уміщену в великій скрині, перенесемо в простір вільний від тяжіння, отже кудись далеко від усяких небесних тіл і хтось почне тягнути скриню вгору, то всі предмети, які знаходяться в скрині, а перед порушенням її не були зовсім тяжкими, тепер знову будуть поводитися, начеб були тяжкі, та спадати на підлогу (долівку). Релятивістична динаміка приймає, що маса тіл, які порушаються, стає більша (імпульсова маса); це доказано спробою з промінням бета та подрібною структурою (будовою) спектральних ліній. Простір по Айнштайну не є простором Евкліда, але, внаслідок тяжіння мас, простором, в яким головні напрями (виміри) криволінійні; тому відхилюються проміні світла у полі тяжіння Сонця, а дрожання (осциляції) відбуваються у різних місцях поля тяжіння з різною скорістю. Тому, що поняття маси злучене з поняттям

скінчености, то й простір не може бути нескінчений. Його можна порівняти з двомірним простором поверхні кулі, що є скінченна, але безмежна (не має „меж“). Коли б простір був нескінчений, то й зірок було би безліч, а цьому перечать астрономічні спостереження, бо при безлічі зір мусліло би ціле небо світити ярким світлом.

**Відношення**, порівняння двох величин при допомозі ділення; гл. Пропорція.

**Відок** (Vidosq) Ежен Франсуа, славний фр. шпигун і авантюрист (1775-1858), полишив свої спомини.

**Відорт** Григор - дід, (\* в 60 рр. XVIII в., †1830), Кастан-батько й Франц-унук, \*1831, родина надворних співців-торбаністів, що служила у кн. Сангушка на Волині. Вони співали під торбан пісні народні, а також ліричні — Падури або й свого власного складання. Про них та їх співи й музику писали О. Русов і М. Лисенко.

**Відосередкова машина**, центрифугальна машина, прилад до викликування швидкого оборотного руху. Складається з двох коліс, більшого й меншого, злучених трансмісією. При помочі її можна перевірити закони оборотного руху.



Відосередкова машина.

**Відосередкова сила**, відбіжна с., проявляється під час оборотного руху як намагання маси, що обертається або кружить довкола якогось осередка, віддалитися від нього. Вона є протидіянням (реакцією) проти доосередкової сили, що притягає масу до осередка та приневолює її до оборотного руху. Величину відосередкової сили обчислюємо за формою  $P = \frac{mv^2}{r}$ , де  $P$

є відосередкова сила,  $m$  маса тіла, що обертається (кружить),  $v$  швидкість обороту,  $r$  віддалення від осередка. Відосередковою силою є сила, з якою старається вирвати з рук камінь, якщо обертається на шнурку. Внаслідок відосередкової сили відпадає болото від коліс, вози вискакують на скрутах зі шин, у кружлівках (центрофугах) віддалюється мід від вошини, масло від молока і тд.

**Відпадова яма**, вибрана в землі яма різної форми, вживана первісно як пивниця, чи вогнище, засипана опісля кухонними відпадками: череп'ям, кістками, вуглям та попелом. В. ями вживані вже від молодшої кам'яної доби достарчують тепер науці, попри гроби та стоянки, чимало археологічного матеріалу.

**Відплата**, в міжнародних відносинах гл. Репресалії й Реторзія.

**Відповідальність урядовців та за урядовців**. Дисциплінарно відповідають урядовці за порушення урядових обов'язків; карно за урядові злочини (делікти); цивільно-правно за маєткову шкоду, яку нанесли державі, громаді, округові і тд., зо-

крема ж за шкоду, яку потерпіли треті особи через їх безправну поведінку. Однак ця остання відповідальність в європейських законах доволі обмежена й залежна від різних умов. Те саме можна сказати й про відповідальність держави, громади, або іншої державно-правної корпорації за провини своїх урядовців, з тим іще додатком, що крім окремих обмежень така відповідальність є звичайно тільки субсидіарна, коли інші правні способи не можуть.

**Відповідальність у цивільному праві**, гл. Ручення.

**Відпорність**, 1) у медицині (імунітет), здібність організму не западати на заразні хвороби. Розрізняємо: а) в. вроджену, б) набуту через перебуття хвороби (пр. тиф), в) через щеплення ослабленими або вбитими заразнями (пр. віспа), або через впорснення сироватки відпорних тварин (пр. дифтерія; 2) у фізиці: опір тіла проти розірвання його частинок. Мірється величиною сили, що вистарчає до викликання того розірвання. Розрізняємо відпорність або опір: на розрив, на зламвання, на скручування, на згин.

**Відпочинок недільний**. У великому числі держав заведено обов'язковий відпочинок, тобто зупинення обов'язкової праці в неділі і свята. В СРСР заступлено цей відпочинок системою пентад з відпочинком від праці що п'ять день, який у різних установах і підприємствах не припадає на той самий день.

**Відпружник**, гл. Буфер.

**Відпуст**, богомілля до місць із чудотворними іконами.

**Відпустка**, часове звільнення від службових занять, урядника або військового, звич. з нагоди більших свят, для відпочинку, або для пораткування здоров'я.

**Відріз**, народня укр. міра на землю = 3 десятини.

**Відрізок**, сегмент, гл. Коло, Куля.

**Відріч** Володимир, визначний хорв. поет (1875-1909). Продовжував традиції дубровницької поезії.

**Відро**, гл. Міра.

**Відродження**, гал. українське протияльогольне товариство, засноване 1910, в виконанні ухвали 1-го Просвітнього З'їзду у Львові. Т-во має на цілі стримувати українське громадянство від ужтвання алькогольних напоїв та курення тютюпу, а гроші, що видаються на ці шкідливі річовини, ужити на піднесення добробуту, освіти й культури укр. народу. Головне Т-во „Відродження“ є у Львові, воно має свої філії і кружки по містах і селах, уладжує протияльогольні курси, виклади й віча, переводить протикоршемні плебісцити, видає часопис „Відродження“ і відповідні загальнодоступні книжечки.

**Відродження**, гл. Ренесанс.

**Відсоток** або процент, пайок від яко-

їсь цілоти, який беремо рівномірно від сотні. Позначення: % (пр. 7% значить: від кожної сотні 7 одиниць). Вживають його найчастіше при грошових операціях, тому цілість, від якої беремо пайок, звуть капіталом; пайок від сотні звуть відсотковою стопою або таксою, а повний пайок від цілоти — відсотками (процентами) або відсотковим (процентним) прибутком. Відсотки звуть рабато́м або опустом, коли ціну зменшують при закупні більшої кількості краму; сконто́м, коли дають опуст за те, що ми платимо готівкою, а не беремо у кредит; дисконто́м або есконто́м звуть відсотки, що їх треба платити за векселеву позичку. Крім цих простих відсотків знаємо також відсотки зложено́ї (складні), коли відсотки, які припадають за рік (або за пів року), приписують до капіталу і їх також процентують. В старовині відсотки були дуже високі. В середньовіччі вважали гріхом давати гроші на відсотки, тому гроші позичали на відсотки передовсім жиди. В старій Україні відсотки теж були дуже високі (понад 50%) і Володимир Мономах мусів видати постанови про відсотки (о різіх): хто вже взяв 3 рази відсотки, не мав права до звороту капіталу, якщо відсотки були вищі, ніж 10 кун від гривні, себто б. 11-20% річно. За козацької держави дозволені були лише відсотки 8 від 100. Відсотки вищі, ніж 8% вважали „Права, по яким судиться український народ“ лихвою.

**Відступлення.** У цивільному праві, коли віритель відступає свою вірительність третій особі, це називається цесія. Це відступлення переводиться на підставі договору між вірителем та третьою особою, навіть без відома довжника. Віритель називається цедент, новий віритель цесіонар, довжник цесус. Наслідком цесії переходить вірительність з усіма побічними і головними правами, з гіпотеками, поруками і тд. на цесіонаря. Але довжник не може нічого стратити через те, що його довг має тепер нового вірителя. По міжнародньому праву відступає одна держава другій якусь область договором. Це не є перенесення власності (dominium), тільки набуття власти (imperium) у значінні публічного права. В карному праві є важливе т. зв. відступлення від злочину, коли хтось розпочав уже злочинне ділання, але опісля стримався від виконання самого злочину.

**Відступлення від договору.** Цивільний закон означає випадки, коли можна відступити важно від договору; тоді погасають ще невиконані зобов'язання, а те, що виконано, можна жадати назад. Від відступлення треба відрізнити відклик якоїсь заяви волі, наскільки цей відклик торкається такого правного відношення, яке є обчислене на тривале зобов'язання (пр. відклик припоручення або мандату і тд.), а то то-

му, бо такий відклик не ділає назад і не змінює нічого, що вже сталося.

**Відступне,** сума, яку по договору має заплатити другій стороні той, що відступає від договору.

**Відтин,** ампутація, відрізання хорої (хоробливо зміненої) свободної частини тіла (кінчини, жіночої груди).

**Відтинок,** (мат.) частина простої лінії, обмежена двома (кінцевими) точками; коли кінцеві точки позначимо  $A$  і  $B$ , матимемо відтинок  $AB$  (часто пишуть також  $\overline{AB}$ ).

**Відукінд,** Вітекінд, 1) провідник саксів проти Карла В., 785 піддався йому і вихрестився; 807 поляг в бою із швабами; 2) В., нім. чернець-літописець, написав „Історію Саксонії“ (Res gestae Saxoniae); †1004.

**Відумерщина,** 1) маєток, що остав після вимертя роду. Нині є великою рідкістю тому, що майже у всіх державах право наслідства переходить на бічних і найдаальших кривняків, та не все так бувало. В старо-українській державі право князя до всіх приватних маєтків було таке сильне, що маєток смерда, який не лишив синів, ставав відумерщиною та власністю князя. Дочок, що лишилися після нього, мав князь видати заміж, давши їм придане. Боярські дочки ще дідичили, але інші кривні ні. За литовсько-руських часів дідичили вже боярські кривні, але лише найближчі, а якщо тих не було, то в. князь. По „Правам“ козацької держави дідичила держава лише тоді, коли померший не лишив ніяких кривних, ані не запорядив нічого щодо свого майна; 2) драчка, яку мусів складати дідичеві спадкоємець кріпака.

**Відхил,** (мат.) гл. Азімут, Координати.

**Відхил стрімниці,** відхил простовисної до поверхні землі в бік осередку гір унаслідок притягання. Такий самий прояв спостерігається й на рівнинах, коли під поверхнею землі є дуже важні і густі скали, пр. руди металів.

**Відхідник,** (лат. anus) долішній отвір прямої кишки, через який видалюється кал із тіла. Штучний в. закладається оперативно на стіні живота при замкненні кишок; повстає самостійно при зраненнях, замкнених килах, тощо.

**Відшкодування,** винагорода шкоди, є обов'язком кожного; держава чи інші публічно-правні установи (громади і тд.), мають також обов'язок вирівнювати шкоду тим, що потерпіли її без власної вини наслідком безправних розпорядків або рішень; пр. відшкодування невинно засуджених, відшкодування за кривди, яких допустилися урядовці на громадянах і тд. Сюди належить також обов'язок того, на чю користь переведено вивласнення, відшкодувати попереднього власника

**Відьма,** по народньому віруванню жінка, що має від нечистого силу творити чари. У віруваннях укр. народу відьма це жінка, що знає чари й звичайно шкодить людям:

видоює молоко з чужих корів, затримує дощ, насилає недуги, тощо. Пізнати її можна по тім, що вона має короткий хвостик. Відьми можуть бути родимі або вивчені. В укр. народній творчості відьми грають дуже велику роль (казки, пісні, замовляння). Послужили вони темою й для літературних творів: Гоголя, Квітки, Шевченка й Стороженка. В середньовіччі підлягали відьми великим карам. Їх палено живцем або топлено. Першу відьму спалили в Тулюзі в 1275. Головно в старогерманському та франконському праві завзято переслідували жінок, підозрілих у відьомстві. Процеси вели на основі були папи Інокентія VIII з 1484 та книжки п. з. „Malleus maleficarum“, написаної Кремером і Шпренгером 1489. Укр. звичаєве право було далеко людяніше супроти відьом: у нас карали їх не за зносини зі злим духом, а за шкідливий ужиток із свого знання. Тільки тоді, коли позовником був шляхтич або духовна особа, карали відьом тортурами, або й смертю. Правне переслідування відьом утрималося в Європі до початку XVIII в., але поодинокі випадки народнього самосуду над „відьмами“ стрічаємо й у XIX, а навіть XX в.

**Віз**, прилад до перевозу, має у нас різні види й назви, відповідно до призначення. Селянський в. спочиває на двох осях, кожна з двома колесами, ділиться на рухому передню й на нерухому задню частину, тзв. тічки; обі частини лучить у цілість розвора. Верхня часть воза, призначена до вантажів, має різний вигляд, залежно від околиці й звичаю. І так розрізняється „воловий віз“ („мажа“ у чумаків) і „коневий віз“, далі віз на двох колесах („біда“), звичайний віз („хура“, „фіра“, з німецького), віз до воження снопів, тзв. „літерняк“ або „літерний віз“, „бендюги“ і т. ін.

**Віза**, (лат.) „бачене“; урядова замітка, зроблена на якомунебудь документі, пр. посвідка посольства або консульства на паспорті.

**Візаві**, (фр. vis-à-vis) напроти себе; один проти одного.

**Візантинізм**, як наукове поняття висловлює суму тих окремішностей під оглядом етнографічно-побутовим, політично-правним, церковно-релігійним та культурно-звичаєвим, що разом творять своєрідний характер візант. історичного укладу, різко відмінний від характеру життєвого укладу схід-рим. царства, з якого розвинулася імперія візантійська. В. проявляється: 1) в повільній заміні лат. мови грецькою в державнім і культурнім ужитку; 2) в боротьбі за політичну перевагу різних народностей, що увійшли в склад імперії; 3) в появі окремої раси, як свідчать про те пам'ятки мистецтва (пр. монети VII в., що зображують новий тип голови); 4) в утворенні своєрідного світогляду з перевагою містики й вузького консерватизму внаслідок змішання християнізованого схід. геленізму

й романізму та жидівської й перської культури, з домішкою елементів слов'янських та германських, а вкінці 5) в затраті переказів класичної доби й заступленню їх східними, головно іранськими. Склалися ці окремішності остаточно в X-XI вв., але почали виступати вже на переломі VI-VII вв. під впливом нових, відмінних від давніших життєвих умов. Серед широкого загалу під в. розуміються саме від'ємні сторони візант. життя: угинання, низькі поклони й схлібляння перед властями й взагалі сильними світу цього, а заразом зрадливість, облудність, віроломність, перфідність. В такім саме значінні й ужив Шевченко в своїм „Кобзарі“ вислову „візантійство“.

**Візантійська література**. Грецьку літературу візант. доби ділять на п'ять діб. I. доба вчасного візантинізму, від вступлення на престол Константина В. до смерти царя Іраклія, 324-640. В цім часі квітне богословіє, історія й світська та церковна поезія, розвивається риторика, граматичні студії та лексикографія, натомість у філософії помічаємо занепад у зв'язку з закриттям Юстиніаном I. атенської філософської школи. Богослови працюють над зміцненням догм християнської віри, йде завзята боротьба з монофізитами. Визначаються на полі богословської полеміки: Леонтій Візантійський, цар Юстиніан та Атанасій Антіохійський. Історія може похвалитися такими іменами, як Прокопій та хроніст Іван Малала (VI в.). Перший для історії Сходу має таке саме значіння, як Григорій Турський для історії Заходу, а хроніка Малали була майже канонічним зразком аж до XII в. і здобула собі ім'я і в сусідніх народів, м. ін. і в нас. Крім того слід відмітити географа Козьму Індікоплова. У світській поезії вирізняються письменники Нонна в V в., Павло Сіленціярій та Георгій Пісіда у VII в. (панегірики, поема „Гексамерон“). У церковній поезії славний поет VII в., творець кондаків та тропарів, Роман Солодкопівець, твори якого відомі й досі в православної церкві в слов. перекладах. Роман С. мав великий вплив і на середньовічну латинську церковну поезію. II. доба, від пол. VII в. до пол. IX в. — відзначається застоєм на полі літератури. Розвивається лише церковне письменство, що має такі видатні імена, як поет і філософ Іван Дамаскин (†б. 754), автор великого канону Андрій Критський та складач церковних пісень Козьма Єрусалимський. Дамаскин це найбільший догматик східнього християнства, перший творець середньовічної схоластики. Йому належить перша систематична спроба погодити старо-гр. філософію з християнською догмою. В історії замітні хроністи початку X в. Георгій Сінкел та патріарх Никифор. III. доба, від 2. пол. IX і X вв., починається діяльністю патріарха Фотія, талановитого приклонника Аристотеля. Головний твір Фотія „Міріобі-



блон“ важний для нас тим, що тут подані наголовки, змісти й уривки багатьох таких творів, які в цілості до нас не дійшли. Особливу вагу мають Фотієві виїмки з стародавніх істориків. На переломі IX-X вв. Константин Кефалас зладив збірку старих епіграм. У X в. на полі письменства визначився цісар Константин Порфирородний, який написав дуже цікаві твори про управу цісарством, про воєнний та адміністративний поділ держави та про церемоніал візант. двору. За спонукою Константина вийшла низка енциклопедій — історична, сільсько-господарська, медична. Далі відмітимо лексикон Свіди (пол. X в.), життя святих Симеона Метафраста (X в.). З істориків славні: Лев Діякон та Георгій Гамартол, якого хроніка лягла в основу нашого літописання. Політичні відносини й церковні справи роз'яснюють листи патріарха Николая Містика (852-925). IV. доба, XI-XII вв., визначається великим оживленням літературного руху. У філософії, реториці, історії й поезії веде перед славний енциклопедист, другий після Дамаскина, великий візант. філософ Михайло Пселл, проф. царгородської академії, сторонник Платона, якого науку хотів узгодити з християнством. Для нас цікава хронографія Пселла, що викладає події 976-1077. З інших істориків мусимо згадати передовсім славну Анну Комнен, першу грецьку гуманістку, авторку „Алексіади“, в якій описала історію свого батька Олексія. З хроністів помітні: Іван Скіліца XI в., Георгій Кедрин XI/XII вв., з XII в.: Іван Зонара, Константин Манассія, автор віршованої хроніки, й Михайло Гліка. На полі студій старинної літератури визначилися єпископ солунський Евстафій († б. 1192-4) та його учень, єпископ атенський Михайло Акомінат. Світська поезія заступлена головню творами поетів XI в., Христофора Мітиленського й Івана Мавропа Евхайтського. V. доба, час Палеологів, XIII — пол. XV вв. У церковній літературі йде полеміка з латинянами. Історична література може похвалитися низкою імен, з яких відмітимо: Георгія Пахімера († б. 1310), Никифора Калліста Ксантопула (XIV в.), Никифора Григора († б. 1359), що написав „Римську історію“ в 37 книгах, Григорія Паламу. Вони йдуть за ст.-гр. зразками. У філософії визначається Валаам та його учень Леонтій Пилат, як представники візант. аристотелізму й платонізму. Вони були першими провісниками гуманізму в Італії. Але вся ця література була чужа й незрозуміла народові, настільки літературна мова віддалилася від живої народньої. Давніше були спроби Романа Солодкопівця, Константина Порфирородного й ін. наблизити літературу до живої мови, але цей напрям згодом перемінюється у щось цілком протилежне: почавши від Комненів іде намагання якнайбільше наблизитися до класичної грецької.

Але народня стихія раз-у-раз пробивалася в літературі в різних творах, що були дуже поширені між широкими верствами. До цієї, так сказати б, народньої літератури належать: з прозових творів поширений у XI в. роман про Варлаама й Йоасафа, зложений ще у VII в., історія про Стефаніта та Іхнілата, з часів Комненів. З народньої поезії відомі дрібні вірші, епіграми, пародії, еротичні пісні XIV-XV вв. На X в. припадає утворення візант. національного епосу — поеми про Дігеніса Акрита. Згадані романи й поема були дуже поширені і в нас у слов. перекладах.



Візантійське мистецтво :  
церков св. Софії в Константинополі.

Візантійське мистецтво, витворилося на ґрунті сх.-рим. цісарства, прийняло в себе елементи гелленістичного й азійс. мистецтва, щоби дати вираз новому християнському світоглядові. Особливих успіхів досягло воно в будівництві, якого класичним зразком є собор св. Софії в Царгороді, побудований цісарем Юстиніаном в VI в. В основі візант. будівництва лягла ідея получения двох конструктивних систем, базилічної й центральної, в одну органічну цілість. При цьому особливою заслугою візант. будівничих, що походили переважно з грецького, малоазійського сходу, була конструкція велетенських бань, получених з чотирикутною основою храму при помочі вигнутих (сферичних) трикутників, званих вітрилами або пендентами. В малярстві дійшло в. м. до утворення цілої низки іконографічних типів, повних схід. гієратичности, умовних у рисунку й суворих, але в парі з тим глибоко одуховлених у виразі облич, формально пристосованих до декорації стін візант. храмів та виїмково згармонізованих під оглядом ритмічного руху і кольориту. Тематикою спиралося візант. м. на біблію й на старохристиянській символіці, але одно й друге було оживлене й захоплене впливами аз. сходу. Вплив останнього особливо



Візантійське мистецтво:  
голова стовпа.

помітний у візант. орнаментиці. Гієратичне і вчасно канонізоване в. м. виявило більше свободи й зв'язків з життям у мистецькому промислі (різьба в слонової кості, емаль, біжутерія) та мініятюрах і орнаментиці рукописів. Краще, ніж на візант. території, збереглися пам'ятки в. м. на ґрунті Італії, де на особливу увагу заслуговують храм св. Віталія в Равенні та собор св. Марка у Венеції.

Вплив в. м., що в свій час репрезентувало мистецьку культуру світу, можна завважити не тільки на культурі близьких сусідів Візантії (України, Вірменії, Грузії, а через Україну й Московщини), але й на культурі Заходу Європи, як також на мистецтві всіх християнських народів; навіть архітектура арабів коріниться своїми первопочинами в візант. будівництві. В. м. завдячує первопочини християнське мистецтво України, гл. Українське мистецтво.



Візантійське мистецтво:  
прикраса.

**Візантійське право**, гр.-рим. право, мало в основі старе рим. право, яке велів списати цісар Юстиніян в пол. VI в. (кодекс Юстиніяна). Від цього часу зачинається самостійний розвиток в. п., що триває до Василя I Македонянина (867) та кінчить першу добу в. п.; друга доба триває до упадку Візантії 1453. В I добі приймає Юстиніянове право численні елементи варварських звичаєвих прав; з цього часу походять збірники „Еклоги“ та „Земельні закони“ поширені на старій Україні. В II добі зачинається очищення права від варварських впливів; до цього часу належить рівнож поширений на Україні Прохирон, підручна книга. В. п. поширилося всюди, де сягав схід. обряд, пристосовуючися до місцевих обставин, отже на Балкані й Україні. Сильний вплив в. п. помітно вже у всіх договорах Русі з греками, почасти в Руській Правді та в церковних княжих уставах. Та крім цього у нас були вживані, особливо в церковних судах, вищезгадані підручники або компіляції, зладжені на основі в. п. в Болгарії, або таки й на Україні, як півд-слов.: Закон Судний Людем, та наші Книги Законня. Впливи або засвоєння в. п. йшли до нас за посередництвом церкви. Про збірники церковного в. п. гл. Церковне право.

**Візантія**, Бізантіон, гр. колонія над Боспором, 476-405 до Хр. належала до атенського союзу, 196 добута римлянами, від 330 по Хр. столиця схід.-рим. держави під іменем Константинополя. Візант. або схід.-рим. держава повстала при поділі рим. провінцій 395 по Хр. за ціс. Теодосія, котрий віддав синові Аркадієві Константинополь і

східні провінції — балканський півострів, М. Азію, Сирію, Месопотамію, Єгипет. Після занепаду зах.-рим. держави (476) В. мала велике значіння як спадкоємниця державности й культури Риму. Найбільше квітла за Юстиніяна I (527-565), що зібрав рим. закони в тзв. *Corpus iuris civilis*, в боротьбі з вандалами зайняв Італію й Африку, побудував собор св. Софії. Пізніше виступають династичні й релігійні боротьби, В. тратить провінції у війнах із сусідами: 568 північну Італію зайняли льонгобарди, 630-640 араби добули Месопотамію, Сирію, Єгипет; 679 над долішнім Дунаєм осіли болгари; 679 і 718 араби добували Константинополь; 728 втрачено останню частину Італії, тзв. екзархат Равенни. В VI в. В. зайняла гр. колонії на півн. березі Чорного моря: Херсонес на Криму, Боспор та ін. Тоді почався вплив візант. культури на схід. слов'ян, а опісля на Київську державу. Варязько-руські ватаги нищать б. 800 побережжя Криму, 860 облягають Константинополь, може під проводом Аскольда. За цісаря Льва VI Філософа припадають облога Константинополя київським князем Олегом і умови з ним 907 і 911, — Константин VII Порфирородний (912-959) у творі про управу держави описав землі над Дніпром; 941 похід Ігоря на В., 944 умова з ним. За Никифора Фоки (963-969) й Івана Цимісхія (969-976) походи Святослава на Болгарію й Візантію 968-971. Василь II (976-1025) віддав сестру Анну за жінку Володимирові В., який повернув Візантії здобутий Херсонес; через прийняття християнства близькі відносини В. з Києвом. 1018 Болгарія провінцією В., 1043 останній похід київської фльоти на В. Ісаак I (1057-59) почав династію Комненів. За Алексія I (1081-1118) сельджуки забирають середню Малу Азію, нормани нападають на Тессалію. Мануїл I (1143-80) в боротьбі з Угорщиною і в союзі з Ярославом галицьким. За Ісаака II Ангела (1185-1195, 1203-4) Болгарія 1186 стала незалежна, 1195 Ришард Львине Серце добув Кипр. 1204 хрестоносці добули Константинополь і заснували тзв. латинське цісарство, що тривало до 1261, коли Михайло Палеолог випер латинян. 1360 турки зайняли Адріанополь. 29 V 1453 по кількох облогах турки добули Константинополь, при чому погіб останній з Палеологів Константин XI. Це був кінець візант. держави. — Візант. держава мала великий вплив на балканських і прикарпатських слов'ян та схід. Європу. Україна добула з В. релігію, церковний устрій, початки письменства, шкільництво, зразки мистецтва; В. мала також значний вплив на укр. право, державну організацію й політичне життя взагалі.

**Візер** (Wieser) Фрідріх, нім. економіст (1851-1902), проф. нац. економії в Празі і Відні. Автор численних праць, м. ін. „Природня вартість“ (*Der natürliche Wert*), „Про суспільні сили“ (*Über die gesellschaft-*

lichen Gewalten), „Право і сила“ (Recht und Macht).

**Візиґоти**, вестґоти, зах. частина ґотів, що після мандрівки народів осіла в Галлії.

**Візір**, гл. Везир.

**Візита**, (лат.-фр.) відвідини, гостина.

**Візітація**, (лат.) розгляд, дослідження; перевірка діяльності установи, урядовців або урядів вищим начальством.

**Візит(ів)ка**, карточка з іменем, білет; рід піджака „жакет“.

**Візіонер**, (фр.) людина, що бачить у своїй уяві надприродні явища; духовидець, мрійник.

**Візір**, (фр.) приціл, мушка на рушниці; дротяна заслона при шоломі.

**Візія**, (лат.) з'явище, марево, яке бачить людина у непритомнім стані, в екстазі або гіпнозі, а якого у дійсності взагалі нема.

**Візнер** (Wiesner) Юліус, нім. ботанік (1838-1916), проф. унів. у Відні, один з найвизначніших дослідників фізіології й біології рослин.

**Візник** (Auriga), громада 144 дрібних зірок, перша з них Кізка або Капеля, належить до найясніших зірок нашого неба, лежить у продовженні лінії, що лучить дві перші зірки Великого Веза.

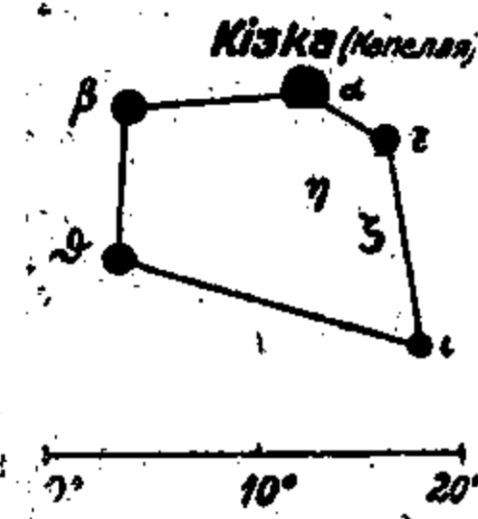

Візник.

**Візувати**, (лат.) потверджувати, посвідчувати, давати візу.

**Вііпурі** (Viipuri), Выборґ, фін. пристань, вивіз дерева й масла, 50.000 меш.

**Вій**, страхіття в фантастичній повісті М. Гоголя тої ж назви. Сам Гоголь ось що писав про В.: „Вій, це величній витвір простонародньої фантазії. Таким іменем прозивається в українців начальник іномів, у якого повіки на очах сягають до землі“.

**Війна**, збройна боротьба між державами, народами або ворожими партіями тої самої держави або народу. Приватну збройну боротьбу між окремими особами, родинами або родами забороняють закони та судові постанови всіх цивілізованих держав. З огляду на те, що є головною причиною воєн, їх називають: завойовницькими, релігійними, в. за престол, торговельними, в. за незалежність, тощо. З огляду на місце та засоби ведення воєн розрізняють: в. сухопутні, морські, повітряні, підводні, газові. Властива мета кожної війни полягає в тому, щоб ослабити противника до тої міри, аби він не міг ставити жадного опору і йому можна було накинати по своїй волі умови миру. Кожна з сучасних держав тримає на випадок війни велике постійне військо, морську, підводну й повітряну флоту, а також запаси всякого роду зброї, стрілива, тощо; виїмком є лише Німеччина, Австрія, Угорщина та Болгарія; яким побідні держави Антанти заборонили мати постійне військо та виробляти зброю.

Кожна держава має на випадок війни дуже докладно розроблені пляни. Після світової війни переможні держави далі зброяться, так що тепер видатки на воєнні зброєння лягають страшним тягарем на всі народи. Різні міжнародні наради про розброєння, які відбувалися по війні, не дали ніяких наслідків. Гл. Мілітаризм та Мобілізація.

**Військо**, збройна частина народу, що в мирі береже уряду, а в разі потреби веде війну з ворогами держави. В. ділиться на збройні й службові одиниці. Завдання збройних відділів — боротьба, службових — запевнення збройним силам усього потрібного до життя й боротьби. Найважливіша збройна сила це піхота (з танками), далі кіннота (з панцирними самоходами), гармата (артилерія), літаки й фльота, технічні відділи копачів (саперів), залізничників, лучби (телефон, іскровик) і самоходів. Сюди належить теж жандармерія. Службові відділи: озброєння, обозу, летунства, інженерії, будівництва, постачання, здоровності й ветеринарії, вкінці судівництва й душпастирства. До боротьби виступають великі боєві одиниці, зложені з усіх родів зброї, що взаємно себе доповняють. Великі тактичні одиниці це бригади, дивізії, корпуси й армії, малі — полки, куріні, сотні й чети. Сили й вартости війську надає дисципліна та почуття єдності. Вишкіл має на меті піднести духові та фізичні вартості до найвищого ступеня.

**Військова генеральна старшина**; в укр. козацтва та запорізьців вища управа війська та краю при гетьмані; до неї належали військовий обозний, судді, осавули, писар, бунчужний, хорунжий та підскарбій.

**Військова колонія**, осада з людей, приналежних до війська або з вислужених вояків; в. к. закладають в завойованих країнах, для безпеки перед повстанням та на границі ворожої держави, для безпеки границі.

**Військова скарбниця запорізького війська**, спочатку перед прилученням України до Московщини, вона переховувалася в Трехтемирові, а опісля в різних місцях, головно на Дніпрових островах нижче ріки Чортомлика; її зрабували москалі при руйнуванні Січі.

**Військова служба**, від найдавніших часів була суспільним обов'язком. В ст.-укр. державі, кожний здоровий мужчина був обов'язаний до в. с. з виїмком духовних, хоч у часі великої небезпеки покликували й духовних з постриженням (гуменцем), але без вищих свячень. В добі станової лит.-польської держави стає в. с. радше правом (хоч і обов'язком) упривілейованих світських станів шляхти та, як помічна, й міщан, бо ця служба стала правним титулом до станових привілеїв. Так само за козацької держави в. с. була правом і обо-

в'язком, передовсім козацької верстви. Нині, в добі рівності всіх перед правом, обов'язок в. с. є загальним для всіх здорових мужчин в означенім віці, з деякими застереженнями для духовних осіб у деяких державах.

**Військове діло**, стає предметом систематичних дослідів з хвилиною, коли військо стає громадою в громаді, себто в суспільності і починає жити окремим життям. Організація військової служби починається справді щойно від греків. Разом із розвитком держави ускладнюється організм армії й організація воєнної справи. Різні елементи військової сили залежні від різних чинників суспільно-державного життя. Військо, як армія, основане на принципі дисципліни; дисципліна тим доцільніша, чим сильніший авторитет воєнного права, якому підчиняються вояки. За часів вільного лицарства, коли воєнну службу виконували вибрані роди чи племена — сила війська була зв'язана з лицарською традицією. Від V в. до Хр., коли воєнне ремесло стає загальним у середземноморських державах, наємник слухав того, хто йому платив і то так довго, як довго діставав плату. Щойно в рим. армії виступає головна прикмета справжнього війська у нашому розумінні — дисципліна.

**Військове карне право, військові суди.** І в часі миру і в часі війни є для вояків особне карне право; на час війни воно розтягає нераз і на невійськове населення свою компетенцію і свій безпосередній вплив, як це було пр. за всесвітньої війни. Військовий карний закон містить щоправда багато переступів, знаних уже загальному карному закону, але не в одному напрямку є різниця, є окремі переступи, зв'язані зі становищем війська під час миру та під час війни. Є змагання, щоби не було окремого військового права.

**Військовий аташе**, військовий старшина, приділений до амбасади або посольства чужої держави, як представник і знавець військових справ.

**Військовий заповіт**, право, яке прислугує кожній особі вояцького стану в чинній службі, споруджувати заповіти про своє майно, без усіх тих вимог, які право ставляє до інших громадян.

**Військовий З'їзд**, гл. Всеукраїнський Військовий З'їзд.

**Військовий Значний Товариш**, почесний титул для вислужених вищих урядовців у козацькій державі або козаків заслужених на війні. Це відзначення надавав гетьман; уповажнювало воно до участі в гетьманській старшинській раді та до почесного місця в оточенні гетьмана. Під кінець XVII в. цей титул надавали лише за великі заслуги або вислуженим генеральним старшинам (міністрам), але в XVIII в. став він загальнішим і щодо ступеня був рівний сотникові. Хто не дістав

титулу бунчукового товариша, діставав нижчий титул військового товариша. Гідність військового товариша не була зв'язана ні з яким урядом; ними вислугувався гетьман лише в комісіях або для окремих доручень.

**Військовий стан**, стан облоги, що його проголошує уряд по містах або по цілих місцевостях під час війни або революції. Тоді органи влади одержують незвичайно великі уповноваження; вони можуть забороняти усякі збори, замикати й розв'язувати товариства, спиняти видавання часописів, арештувати й передавати наглим судам горожан і т. ін.

**Військовий трибунал**, військовий суд у СРСР. Йому підлягають усі військові, а крім того він має право розглядати всі справи та вчинки невійськових, коли ці вчинки загрожують державному ладові або суспільному спокоєві (змови, державна зрада, тощо). Під час війни, а особливо на фронтах в. т. розглядає навіть справи, що у звичайних умовах належать до цивільного суду.

**Військовий устрій.** В. у. визначає організацію війська, відношення органів до себе, завдання військової організації, початок, тривання і кінець військового службового відношення, права відношення військових урядників; військове законодавство займається також правовим становищем цивільних осіб, зайнятих при війську, відбутками цивільного населення на потреби війська (пр. квартири) під час миру й війни, окремими законними обмеженнями ґрунтової власності в інтересі війська і т. д.

**Військові степені**, надає генералам і старшинам голова держави, а підстаршинам начальник частини по впливі означеного вислуженого часу або за особисті заслуги (хоробрість); в війську й воєнній флотії кожної держави існують генерали згл. адмірала, старшини, підстаршини й рядові; їх степені пізнати по відзнаках на комірі (пр. армія УНР), барках або рукавах (пр. УГА).

**Військово - Науковий Вістник Генерального Штабу**, місячник, виходив у Києві 1918.

**Війт**, (нім. Vogt, лат. advocatus) наслідний начальник у містах та селах, основаних на німецькій (магдебурзькій) праві. В. іменував власник міста чи села і звичайно був ним поселенець міста або села, тзв. locator. В. виконує адміністраційну владу при помочі виборної ради й суд при помочі виборної лави. В., це властиво начальник міста, а солтис начальник села. Та на ділі різниця між ними не було. Установа в. чи солтиса поширилася на цілій Україні по Лівобережжя включно. Нині в Польщі в. це виборний начальник громади; у бойків війт називається князь, на Буковині двірник.

**Вік**, 1) весь прожитий час; 2) довгий протяг часу; 3) століття.

**Вік**, укр. видавництво, засноване в Києві 1895 при участі О. Лотоцького, С. Єфремова, В. Доманицького, Ф. Матушевського, В. Дурдуківського й ін. Видало тритомову Антологію укр. літератури й довгу низку книжок белетристичних і популярних. Пріснувало до 1918. Заслугою видавництва було перевидання збірок давно вичерпаних творів давніших укр. письменників та перших на В. Україні збірок галицько-українських письменників.

**Вікарій**, (лат.) заступник, спершу адміністраційний урядовець з часів Діоклетіяна, згодом церковний урядовець. Вікарієм є в деякім значінні папа (vicarius Christi), вікарієм апостольським (v. apostolicus) звать єпископів у місійних краях. В. генеральний (v. generalis) це заступник єпископа, зате в. капітулярний (v. capitularis) це обраний капітулою тимчасовий управитель епархії після смерті владики. Вікарієм звать теж сотрудника.

**Вікгоф** (Wickhoff) Франц, нім. історик мистецтва (1853-1909), проф. віденського унів., історик іт. й старо-християнського мистецтва.

**Вікжель**, Всеросійський Виконавчий Комітет Спілки Залізничників, повстав у 1917 й існував у перших роках революції; провід у ньому мали соціал-демократи-меншовики та соціалісти-революціонери; він виступав проти більшовиків.

**Вік живин**, час життя живин, що є більш або менш обмежений; з правила найдовше живуть рослини: бактерії можна назвати „вічними“ тому, що кожна бактерія, дійшовши до повного розвитку, ділиться на дві нові живини, мох-торфник, який своїм вершком безупину наростає, утворюючи із зазмерлих спідних частин торф, живе може десятки тисячів літ, з дерев найдовше живуть: смочидерев (драцена) до 6.000 літ, мамутове дерево до 4.000, тис, кедр і кипарис до 3.000, дуб, липа, ялиця, смерека до 1.000 сосна, модрина і кедрина 500-700 літ, інші значно менше, а загал ростин є одно- або кілька-річними. Тварини живуть значно коротше: одноклітинні так само, як бактерії, можна вважати „вічними“, але з многоклітинних тварин живуть пересічно: морські черепахи 300, слон 200, щуки, коропа, гуси й лебеді, орли, крук, папуга й осел 100, скойка 50-100, кос, жаби до 40, раки, канарок, кури 20, хробак-дошовик, муравлі й ін. б. 10, багато комах, в цілому свому розвитку живуть кілька літ, а обиденка один тільки день. Домашня худоба: 1) коні живуть пересічно 20 літ, але виїмки довшого віку є дуже часті, навіть до 45 літ; 2) рогата худоба може жити при доброму плеканні 20-30 літ, але що ужитковість спадає з віком, числиться у господарстві вік у коров понад 10, у волів понад 6-12, у бугаїв 5-6; цінний розплодовий матеріал утримується в господарстві довше; 3) вівця живе 8-10 літ, при добрих умовах до 15 літ, але ужитко-

вість спадає скорше; 4) безрога живе 20-25 літ. Пересічний вік людини 35 літ, гл. Людина.

**Вікінги**, (сканд.) скандинавські морські розбишаки, що в середньовіччі нападали на побережжя Зах. Європи; давні народні скандинавські герої.

**Вік і право**, гл. Малолітність.

**Віклеф** (Wiclef, Wicliif, Wycliffe) Джон, англ. реформатор (1324-84), поборював католицизм і накликав до повороту до первісного християнства. Осуджений на соборі в Констанці, а його прихильники винищені. Його науку перейняв Іван Гус.



Джон Віклеф.

**Вікно**, в геології: лійкувата западина у гіпсах, виповнена звичайно болотом або озерцем. У нас вікна часті на Покутті.

**Вікно тектонічне**, місце, де згід старших, насунених і змитих морщин пробиваються на поверхню молодші скали.

**Віко** (Vico) Джамбаттіста, іт. філософ (1668-1744), основник філософії історії; встановлює закони поступенного розвитку поодиноких епох, від божеської доби (теократія) до геройської (аристократія), а від них до людської (демократія та монархія); вірить у колове повторення подій. Перший з'ясував основи новітньої естетики. Головний твір „Нова наука“ (Scienza nuova).



Д. Віко.

**Вікова-Кунетіцька** Божена, чес. письменниця, \*1863, феміністка. Повісті, комедії й драми.

**Віконт**, (фр.) шляхетський титул; у середньовіччі назва урядовця: в IX в. за Каролінгів це намісник графа, з розвитком феодалізму по деяких країнах зросла влада й вага віконта, а уряд його став спадковим.

**Вікрам** (Wickram) Єрг, нім. майстер-зінгер, †1562, перші німецькі прозові повісті. Покинув збірку веселих оповідань і жартів.

**Вікт**, (лат.) харч.

**Віктор Амадей**, ім'я князів Савої: 1) В. А. I. 1630-7; 2) В. А. II. 1675-1730, 1713 король, по утрехтському миру одержав Сицилію, 1720 заміняв її на Сардинію; 3) В. А. III. 1773-96, у війні з Францією втратив Савою.

**Віктор Емануїл**, ім'я трьох королів Сардинії й Італії: 1) В. Е. I, король Сардинії 1802-21; 2) В. Е. II, король Сардинії 1849-61, перший король з'єдиненої Італії 1861-78; 3) В. Е. III, король Італії від 1900.

**Вікторін** Корнель із Вшегрд (Viktorin Kornel ze Všehrd), чес. гуманіст і письм. (б. 1460-1520), знавець та оборонець прав

чес. мови, Гол. твір „Дев'ять книг про пра- ва, суди й земельні табулі Чехії“.

**Вікторія**, королева В. Британії 1837-1901, цесарева Індії від 1877; одружена з кн. Альбертом Саксен-Кобург-Готським.

**Вікторія**, (лат.) староримська богиня по- біди; перемога.

**Вікторія** (Victoria), 1) півд.-схід. части- на Австралії, 230.000 км<sup>2</sup> і 1,730.000 меш. з чого половина в

гол. місті Мел- берн; 2) пристань і гол. місто остро- ва Ванкувер, ви- віз дерева та ву- гілля, 40.000 меш.; 3) головне місто Гонконгу, 500.000 меш.; 4) місто в східній Бразилії, 60.000 меш.; 5) во- допад Замбезі, о- дин з найбільших водопадів світу, 140 м. вис., енер- гія використана для Трансвалю.

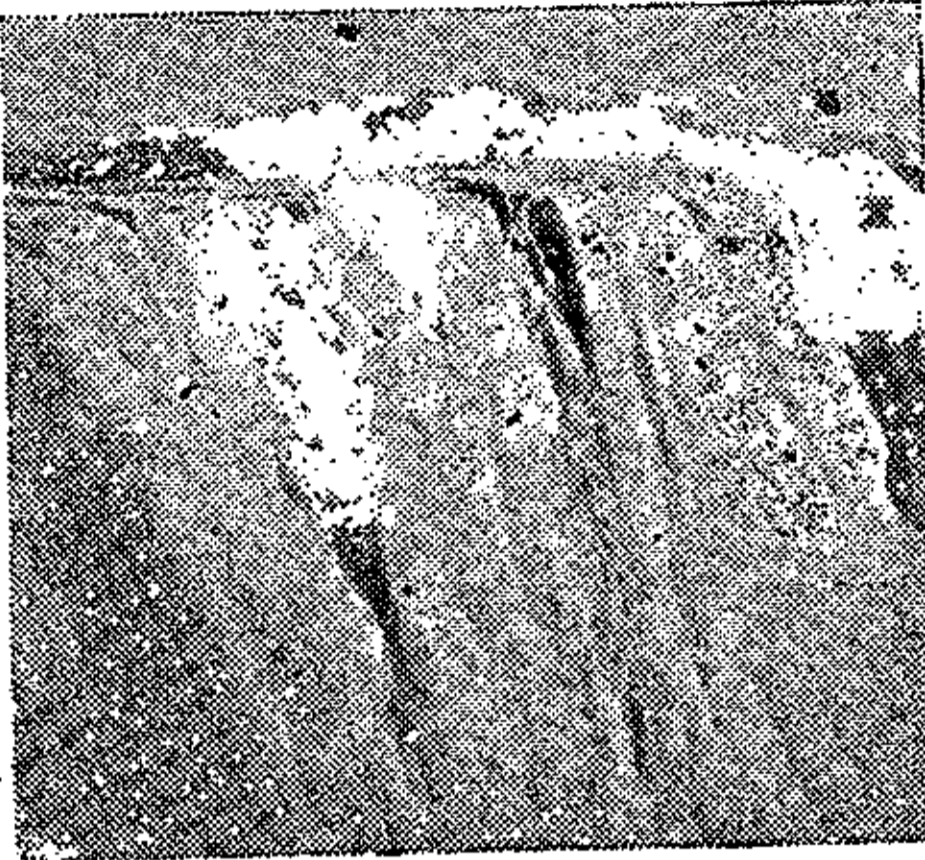

Водопад Вікторія.

**Вікторія Ленд**, півн.-схід. частина Ан- тарктиди, гориста (до 4.500 м.) й вулька- нічна (Еребус, Терор).

**Вікторія-Ніанза** або Укереве, озеро в схід. підрівниковій Африці, 69.000 км<sup>2</sup>, третє щодо величини озеро світу, відпливає до Нілу.

**Вікторія царська** (Victoria regia), рос- тина споріднена з нашою калюжницею (ло- ташем); її круглаве листя, 2 м. шир. й 1 дм. грубе, таке сильне, що на ньому може плавати кількітня дитина. Росте в ріках серед. Америки, головн. Амазонки. Овочі, величини яблука, мають їстівні зернята.

**Вікторов**, 1) Олексій, рос. археолог та бі- бліограф (1827-83), кустос відділу рукописів і слов. стародруків у московському Румян- цівському музею. Складав описи рукопи- сів і праці про друкарство в Росії; 2) Павло, укр. кооператор (1869-1920), заслужений член управи „Дніпросоюзу“.

**Віктуали**, (лат.) харчі, припаси поживи.

**Віл**, гл. Рогата худоба.

**Віла**, у слов. народів, особливо у півд. слов'ян, русалка.

**Вілберфорс** (Wilberforce) Вільям, англ. філантроп (1759-1833), борець за визволен- ня негрів із неволі.

**Вілегіятура**, віледжатура, (іт.) літній від- починок, побут на селі.

**Віленкін** Николай, гл. Мінський Н.

**Віленське воєвідство**, півн.-схід. поль- ське воєвідство, має 28.000 км<sup>2</sup> і 975.000 меш.

**Вілінг** (Wheeling), місто в Вест-Вірджинії, 56.000 меш., залізні гуті, копальні вугілля, газу, нафти.

**Вілінський** Олександр, укр. інженер та громадський діяч (1872-1928), доцент київ- ської політехніки, проф. і проректор Укр.

Господарської Академії в Подєбрадах у Че- хії, член Укр. Центральної Ради.

**Вілія**, (лат.) вечір напередодні свята пр. Різдва.

**Вілія**, 1) ліва притока Горині на Волині, устє б. Острога, 82 км. дов.; має багато ста- вів; 2) ліва притока Німану, 570 км. дов.

**Вілкс** (Wilkes) Джон, англ. політик і пуб- ліцист (1727-97), видатний борець за полі- тичну свободу.

**Вілла**, віллан та ін. гл. Віля, вілян.

**Віллель** (Villèle) Жозеф, граф, фр. дер- жавний діяч (1773-1850), міністер і прези- дент міністрів за реставрації, реакціонер.

**Віллендорфська Венера**, вапнякова, 11 см. вис. жіноча фігурка дуже пов- них форм, з оріньяцької доби, па- леолітичної культури, знайдена 1908 у Віллендорфі над Дунаєм у Долішній Австрії.

**Віллон** (Villon) Франсуа, фр. поет (1431-89), автор славних ба- ляд у народньому дусі, вів жит- тя бурлаки й зайдоголови; кіль- ка разів грозила йому кара смер- ти. Твори: „Великий Заповіт“ і „Малий Заповіт“.



Віллендорф- ська Венера.

**Вілмінгтон**, місто в Делаварі (ЗДА), 126.000 меш.; будова кораблів, залізничних возів.

**Вілсон**, 1) Вудро, ам. історик і держав- ний діяч (1856-1924), 1913-20 президент ЗДА. Провів банкові реформи й виборчі права для жінок. 1918 кинув клич „самоозначення народів“ і проголосив „14 точок“ світового миру: 1. явні договори, 2. свобода моря, 3. свобода і рівність торгівлі, 4. роззброєння, 5. вирівняння колоніальних справ, 6-13. ви- зволення країв і народів зпід влади Цен- тральних держав, 14. Союз Народів; 1919 брав участь у версальському конгресі і утво- рив Союз народів. Після війни був одним з членів Ради Чотирьох, які рішали долю Європи; 2) Горас Гайман, англ. сан- скритолог (1786-1860), проф. в Оксфорді, знавець санскрит- ської мови й гиндусь- кого письменства. Ба- гато переклав із ста- рої гиндуської літера- тури, склав словник санскриту; 3) Чарлз Томсон Ріс, англ. фі- зик, \*1869, дослідник атмосферної елек- тричності; фотогра- фував альфа-промін- ня, користаючи з то- го, що вони на сво-



Вудро Вілсон.

йому шляху йонізують повітря, придумав спосіб мірення наряду електрону, 1927 одержав нагороду Нобеля.

**Вілюй**, ліва притока Лени, 2.110 км. дов.

**Віля**, вілла, (лат.) у римлян позаміський хутір (villa rustica), опісля розкішна пала- та (вілі Метелли або Люкулла). До нас збе-

реглися могутні румовища вілі цісаря Гадріяна б. Тіволі. Традиція ст.-рим. віль віджила в часах іт. Відродження, з яких збереглися до нас рим. вілі: Альбані, Борґезе, Людовічі, Фарнезіне й ін. Сучасні вілі це підміські або сільські будинки в вигодами в роді веранд, терас та садів; літні домівки, літнівки.

**Віляєт**, (тур.) провінція в Туреччині, над якою панує паша.

**Вілямовіц - Меллендорф** (Wilamowitz-Möllendorff) Ульріх, нім. філолог, \*1848, великий знавець античності, написав низку високоцінних студій про старо-грецьку літературу й історію, зладив прегарні віршові переклади грецьких трагиків.

**Вілян**, у рим. часах взагалі селянин, з розвитком фєвдалізму у середньовіччі — це селянин півсвобідний або кріпак. З одного боку тратять свою свободу колишні вільні селяни й стають вілянами, з другого у віляни переходять оселені на панщині невільники.

**Вілянд** (Wieland), 1) Гайнріх, нім. хемік, \*1877, проф. у Мюнхені; нагорода Нобеля 1927; розслідив будову гримучої (фульмінатової) кислоти, якої срібна й ртутна сіль грають велику роль у техніці вибухових матерій; 2) Хрістоф Мартін, визначний нім. поет (1733-1813), автор романтичної поеми „Оберон“, писав оповідання, казки й повісті („Агатон“, „Золоте зеркало“, „Абдерити“), перекладав Шекспіра, Горация, Лукіяна, Аристофана, Цицерона. Заслужився чимало для нім. літератури, виробив вірш, витончив мову, поширив тематику і причинився до розвитку нім. літ. критики.

**Вілянеля**, (іт.) італійська хорова пісня XVI в. гомофонічної фактури.

**Віляновська культура**, гальштатська культура племені умбрів у півн. Італії, названа так від міста Villa nuova б. Больоньї; ділиться на 3 доби: Беначчі I (1.100-950), Беначчі II (950-750) та Арноальді I (750-550 до Хр.). Похоронний обряд майже виключно тілопальний з попільницями переважно одної („віляновської“) форми з глини, дуже рідко з бронзової бляхи, які накріті мискою.

**Вілянчіко**, есп. церковний музичний твір, що складається з хороших і сольових уступів.

**Віляр** (Villars) Кльод Люї, фр. маршал (1653-1734), побідник у багатьох битвах есп. сукцесійної війни.

**Вілярдуєн** (Villehardouin) Жофруа, фр. політичний діяч і хронікар (б. 1160-1212). Його „Здобуття Константинополя“ (про 4. хрестоносну виправу) є одною з найстарших і найцінніших пам'яток фр. літератури.

**Вілярі** Пасквале, іт. історик і політичний діяч (1827-1917), автор біографій Савонаролі і Макіявеллі.

**Вілярт** (Willaert) Адріян, нід. музика, основатель „венеціанської школи“ музики (б. 1480-1562), від нього починається характеристична для старої церковної музики многохоровість; твори: многоголосні мотети, мадриґали, канцони, фантазії, річеркати й ін.

**Віляфранка** (Villafranca), гл. Вільфранш.

**Вілях** (Villach), пром. місто в австр. Каринтії, 22.000 меш.

**Вільбранд** (Wilbrandt), 1) Адольф, нім. письмен. (1837-1911). Від 1881-7 директор двірського театру у Відні. Написав біографію Кляйста, повісті, трагедії, драми й комедії. Меншу вартість мають його оповідання і ліричні вірші; 2) Роберт, син Адольфа, нім. економіст, \*1875, проф. у Тюбінґені. „Жіноча праця“ (Die Frauenarbeit, ein Problem des Kapitalismus), „Карл Маркс“, „Соціалізм“, „Економія“, „Споживчі т-ва“ (Konsumgenossenschaften) й ін.

**Вільга**, гл. Вивільга.

**Вільгар** Мірослав, словінський поет і драматург (1818-70), анакреонтик у поезії, автор кількох водевілів.

**Вільгельм**, ім'я англ. королів: 1) В. I. Здобувець, норманський князь, 1066 в бою під Гестінґсом добув Англію, †1087; 2) В. II. 1087-1100; 3) В. III. оранський князь, від 1672 намісник Нідерляндів, одружився з Марією, донькою Якова II. англ., 1689 покликаний на англ. престол, видав „Деклярацію прав“, †1702; 4) В. IV. 1830-37.

**Вільгельм**, ім'я нім. цісарів і прус. королів: 1) В. I, король від 1861, перевів організацію війська, під впливом Бісмарка змагав до з'єдинення Німеччини, 1866 війна з Австрією, 1870-71 з Францією, проголошений цісарем у Версалі 18. I. 1871, †1888; 2) В. II, син Фрідріха III, \*1859, цісар 1888-1918, зріст армії, фльоти, промислу, торгівлі, культури, колоній, 9. XI. 1918 зрікся престолу, живе в Доорні в Голяндії. Написав „Події й постаті з 1878-1918 рр.“

**Вільгельм**, ім'я королів Нідерляндів: 1) В. I, 1815-1840; 2) В. II, 1840-49; 3) В. III, 1849-90.

**Вільгельм**, ім'я намісників Нідерляндів: 1) В. I Мовчазний, граф насавський, князь оранський, проводир нід. повстання проти Іспанії, 1572 намісник, убитий 1584; 2) В. II, 1647-50; 3) В. III, 1672-1702, англ. король; 4) В. IV, 1747-51; 5) В. V, 1751-95.

**Вільгельмдор**, 1) пруська золота монета 1739-40, рівна 10 таларам; 2) голяндська монета до 1875, рівна 10 гульденам.

**Вільгельмів канал**, гл. Кільський канал.

**Вільгельміна**, королева Нідерляндів, \*1880, панує від 1890, спочатку під опікою матері, від 1898 самостійно; 1901 одружилася з кн. Гайнріхом Мекленбург-Шверінським.

**Вільгельмова земля**, гл. Нова Гвінея.

**Вільгельмсгавен** (Wilhelmshaven), місто над Ядським заливом Півн. моря, 30.000 меш.

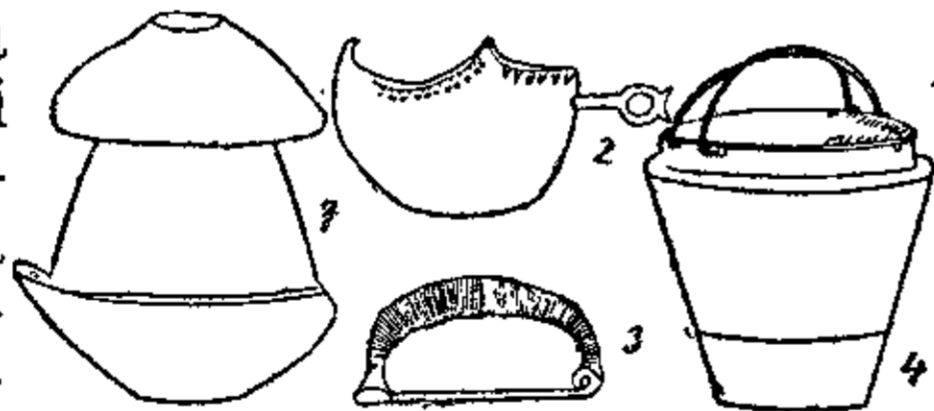

Прилади віляновської культури: 1. попільниця, 2. бронз. бритва, 3. бронз. фібула, 4. бронз. ведро.

воєнна, торг. та пром. нім. пристань, корабельні варстати, фабрики машин.

**Вільд Генріх**, швайц.-рос. метеоролог (1833-1902), основник сітки метеорологічних дослідних стацій у Швейцарії та Росії, винахідник важних приладів, автор численних праць з метеорології й фізики.



Вільгельм II, б. нім. цісар.

**Вільденбрух Ернст**, нім. дипломат, один із кращих драматичних письменників, реаліст (1845-1909). Драми: Каролінгі, Меноніт, Батьки й діти й т. ін., поеми й оповідання, як: Франческа з Ріміні.

**Вільдунген**, місто в серед. Німеччині, живець, що лічить недуги мочевих доріг, мочанову діятезу, катарі слизних болон.

**Вільє де Ліль Адан** (Villiers de l'Isle-Adam) Огюст, фр. письмен., поет, новеліст, романист і драматург (1740-89), католик, ворог новітньої цивілізації. „Жорстокі оповідання“, романи: „Ізіда“, „Майбутня Єва“, „Етна“ й ін., драма „Аксель“.

**Вільке Карл**, норв. фізик (1732-96), придумав методу визначування питомого (власного) тепла, зладив карту ізоклін Землі, ствердив електризування добрих провідників через вплив та винайшов електрофор.

**Вільна конкуренція**, гл. Кошкуненція.

**Вільна пристань**, пристань, до якої мають свободний доступ кораблі всіх держав, враз із забезпеченням свободного, вільного від митових оплат, ввозу і вивозу товарів.

**Вільна Спілка**, додаток до „Громади“, яку видавав у Женеві М. Драгоманів. Вийшла 1881 з двома розвідками Драгоманова.

**Вільна торгівля**, гл. Свобода торгівлі.

**Вільна церква**, 1) церква, цілком відділена від держави; 2) церква, до якої належать вірні на основі особистої заяви приналежності, зложеної в дозрілому віці, а не на основі приналежності до неї їх батьків, хрещення в дитинстві і т. ін.

**Вільне козацтво**, самочинна організація української народної збройної сили під час революції на В. Україні 1917-18. Зародилося в. к. в Звенигородському повіті на Київщині, зараз після вибуху революції, для „оборони вольностей українського народу“, та „охорони ладу“, охопило цілу південну Київщину, перекинулося на лівий берег Дніпра — на Полтавщину й Чернігівщину, а пізніше й на південну частину України. Сповняючи роль народної міліції, в. к. бере також участь у протибільшовицькій боротьбі в зимі 1917-18, будучи значною підпорою для уряду Центральної Ради. На З'їзді в. к. в Чигирині, в жовтні 1917 отаманом його був вибраний генерал П. Скоропадський, однак коли він став

гетьманом України, в. к. виступило проти нього, піднявши повстання на Київщині, здавлене німцями.

**Вільне місто**, в середньовіччі місто, яке не платило державних податків і з виїмком приналежності до даної держави, мало всі права незалежності. З часом майже всі в. м. втратили свою незалежність та вживають дотепер тієї почесної назви, без значіння. Незалежні німецькі в. м. Гамбург, Бремен і Любек входять у склад німецької держави, а в. м. Данцінг є під охороною Союзу Народів.

**Вільне право**, гл. Право.

**Вільне Слово**, часопис полонених українців у Зальцведелі; виходив у 1916-18.

**Вільний**, Гадючий, поріг Дніпра 735 м. завдовжки, спад 1.7 м.

**Вільний пан** (Freiherr), XIV в. дідич, не обов'язаний до ніякої вислуги володареві території. Пізніше титул цей приймає й нижча шляхта. В. п. є нижчий від графа, а вищий від звичайного лицаря.

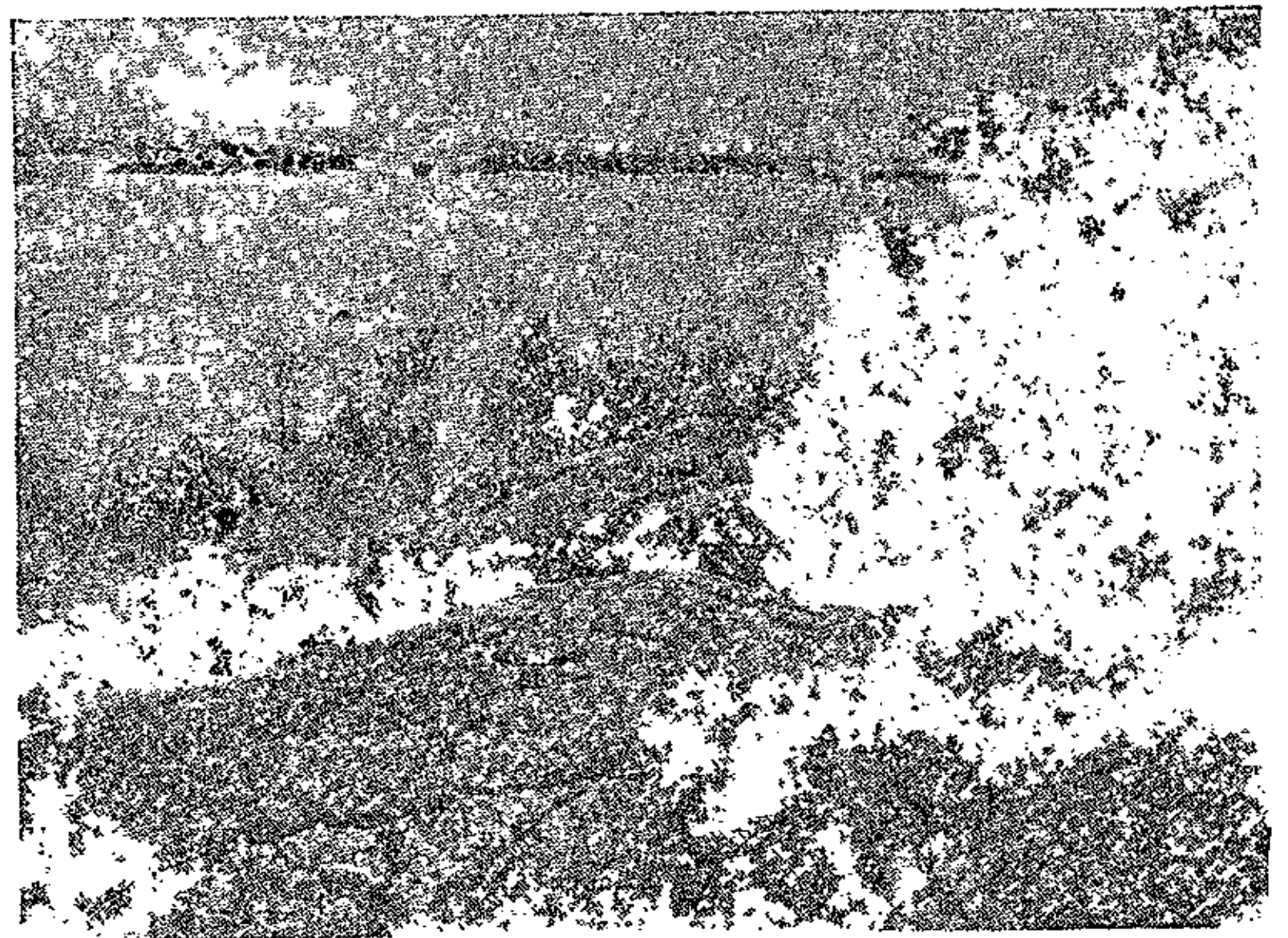

Дніпровий поріг — Вільний.

**Вільні науки** (Artes liberales, ingenuae, bonae), так звалися у римлян звання й заняття, гідні вільної людини, для відрізнення від нижчих (підлих) занять, що були ділом невільників. У середньовіччі під вільними науками розумілися: граматики, діалектика, риторика, арифметика, геометрія, музика, астрономія. Перші три звалися Trivium і викладалися в нижчих школах, які тому й називалися „тривіальними“. Решта — Quadrivium — на вищих школах (університеті).

**Вільні професії**, заняття лікарів, адвокатів, письменників, мистців, тощо, наскільки вони не отримують постійної платні як урядовці.

**Вільність**, свобода, в найширшому розумінні означає теоретичну можливість живої істоти поступати так, як їй подобається; тому містить вона в собі також поняття свавільності. У вузькому змислі творить вільність основу для самоозначення розум-



ної істоти в протиставленні до залежності від чужої сили.

**Вільнодумець**, людина, що відкидає у своєму житті й думанні чужий авторитет, пр. церкви та її науки, й намагається самостійно розв'язувати та осуджувати справи науки, віри та моралі. Вільнодумний рух почався в XVII в. (гл. Деїзм і Енциклопедисти). Під впливом науково-природознавчого думання та метод у XIX в. 1880 утворено міжнародний союз в. Перші міжнародні з'їзди стояли під проводом нім. філософів Бюхнера та Геккеля (гл. Монізм). Церкву в. заснував 1908 міжнародний орден для етики і культури — осідок у Берні в Швейцарії.

**Вільномулярство**, гл. Масонство.

**Вільноручні справи**, руханкові справи без приладів.

**Вільфранш**, Віляфранка (Villefranche-sur-Mer), фр. місто над Середземним морем б. Ніцци; 9.000 меш., великий військовий порт, морська зоологічна стація.

**Вільха** (Alnus), рід рослин з родини березуватих; дерева й кущі в Європі, Азії, півн. Америці й півн. Африці. Замітні малим круглявим листям і малими шишкуватими стовпковими базьками; базьки з'являються у кінці літа і зимують. В. ч о р н а (A. glutinosa), дерево до 35 м. вис., творить ліси, понад річками та на багнах (Полісся); її м'яжке, але дуже тривке у водних спорудженнях деревно-столярстві і на паливо, а кора на дубило. В. біла (A. incana), дерево з сірою корою й кривим стовбуром, поширена значно менше. В. полонинська або лелич (A. viridis), гірський кущ, на полонинах.



Вільха.

**Вільхівський Б.**, псевдонім Б. Грінченка.

**Вільшанка** (Erithacus rubecula), співучий птах з роду дроздоватих, оливково бурий, червоний на підгорлю і на грудях; живиться комашками, залишається часом на зиму.

**Вільшанський Микола**, укр. актор, працював у трупі М. Заньковецької, далі кільканадцять літ перед світовою війною у М. Садовського, з малою перервою, коли якийсь час був режисером у галицько-укр. театрі за дирекції Р. Сірецького. †1917.

**Вільштеттер** (Willstätter) Ріхард, нім. хемік, \*1872, проф. унів., дослідник хемії рослин, дістав Нобелєву нагороду 1915.

**Вільямс** (Williams) Монір, англ. санскриптолог (1819-99), проф. унів., оснував „Індійський Інститут“ в Оксфорді.

**Вімпер** (Whymper) Едвард, англ. подорожник (1840-1911), дослідник Аляски, Гренландії, Еквадору, перший був на верху Чімборазо.

**Вімперга** (Wimberg), трикутна декоративна стінка над гостролуками готичних порталів (вікон і дверей), прикрашена на гранях раковинами (крабами), завершена хрестоцвітом, з тлом виповненим різьбою.

**Він** (Wien), 1) Макс, нім. фізик, \*1866, проф. в Єні, дослідник акустики, електричності, магнетизму, бездротної телеграфії; 2) Вільгельм, нім. фізик (1864-1928), дослідник гідромеханіки та законів промінювання. Одержав нагороду Нобеля 1911. Відкрив славний закон пересунення, названий його іменем. Згідно з тим законом довгота хвилі промінів, якими випромінює з тіла максимальна кількість енергії, є відвратно пропорціональна до абсолютної його температури. З того виходить, що максимум промінистої енергії в міру підвищення температури пересувається в напрямі коротких хвиль (фіялкового кінця дуговини).

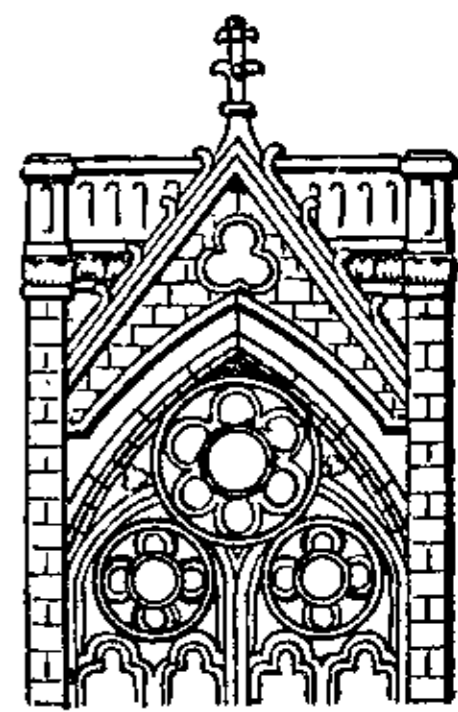

Вімперга.

**Віна**, старий інд. струнний інструмент на 4 металеві струни.

**Вінажіцький Карель**, чес. поет (1803-69), приятель і звеличник Челяковського, перекладчик клясичної поезії.

**Вінгер Юрій**, сучасний горішньо-лужицький повістяр і перекладчик, \*1872.

**Вінда**, (нім.) підойма; машина до підношення та спускання тягарів, передовсім до перенесення осіб та предметів на вищі поверхи. Для меншої ваги вживають ручних вінд, для більшої гідравлічних, пневматичних, парових та електричних.

**Віндава**, гл. Вентспільс.

**Віндаве Адольф**, нім. хемік, \*1876, проф. унів. у Гетінгені; нагорода Нобеля 1928 за досліди над вітамінами.

**Віндакевіч Станіслав**, історик поль. літератури, \*1863, проф. літератури на унів. в Кракові; дослідник творчости Словацького й Міцкевича.

**Віндвордські острови** (Windward - Islands), гл. Антильські острови.

**Віндгорст** (Windthorst) Людвіг, нім. політик (1812-91), провідник партії центру, ворог Бісмарка.

**Віндельбанд Вільгельм**, нім. історик філософії (1848-1915), автор численних праць, м. і. підручника до історії новітньої філософії перекладеного на укр. мову.

**Віндзор** (Windsor), 1) англ. місто над Темзою б. Лондону, 20.000 меш., славне чудовим королівським замком; 2) місто в Канаді напроти Дітройту, 50.000 меш.

**Віндикація**, правничий вираз, узятий з рим. права, означає процес про повернення речі з чужого незаконного володіння її власникові.

**Віндішгрец** (Windischgrätz) Альфред, князь, австр. фельдмаршал (1787-1862), 1848

здавив повстання в червні у Празі і в жовтні у Відні.

**Віндшайд** (Windscheid) Бернгард, знаменитий нім. цивіліст (1817-92), проф. рим. права, автор класичного підручника пандектів.

**Віне** (Vinet) Алесандр Рудольф, фр.-швайц. богослов та історик літератури (1797-1847), „протестантський Паскаль“, основник незалежної євангеліцької церкви (Église libre évangélique).

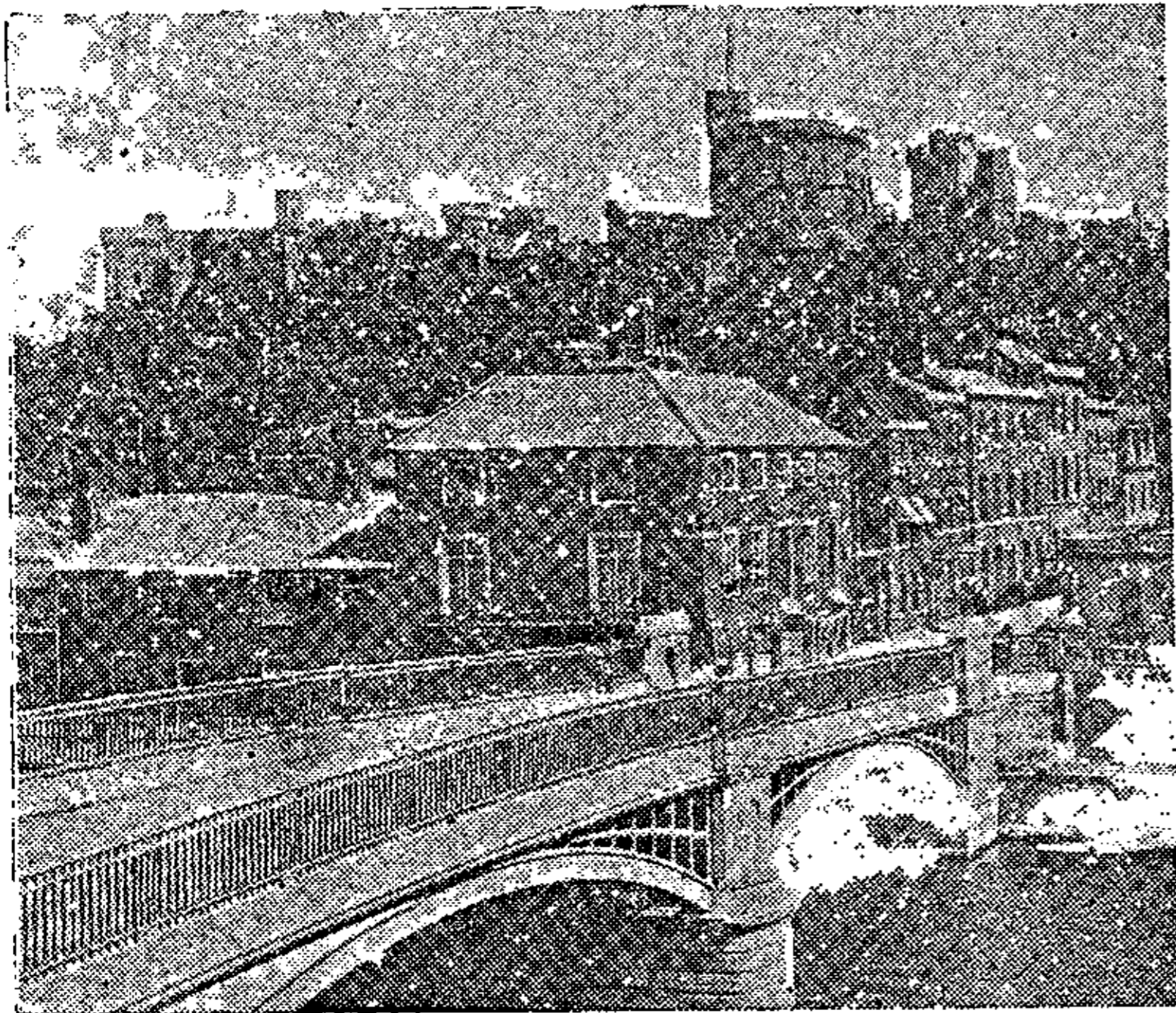

Віндзор.

**Вінер Вальд**, гл. Віденський Ліс.

**Вінер-Нойштат** (Wiener-Neustadt), місто в Долішній Австрії, 37.000 меш., залізний промисл; відома військова академія.

**Вінігрет**, (фр.) салата з огірків, картоплі, буряків, квасолі, взагалі з усякої городини, часом із шматочками м'яса, оселедців, з оцтом і оливою; саламаха.

**Вінігар**, король схід. готів, на Україні б. 370-80 по Хр., був під владою гунів, вів боротьбу з антами.

**Вінкель Ян**, голанд. учений, \*1847, від 1892 проф. унів. в Амстердамі, автор численних літ.-історичних і філологічних праць. Написав м. ін. Історію нідерландської літератури й Історію нідерл. мови.

**Вінкельман** (Winckelmann) Йоган Йоахім, основник класичної археології (1717-68). Його „Історія мистецтва старовини“, перекладена на мови усього культурного світу, лягла в основу системи сучасного мистецтвознання. Захоплений класичною старовиною, В. попав в односторонність і, поручаючи цілому поколінню мистців наслідувати ст. греків і римлян, недоцінював краси середньовічного мистецтва.

**Вінкельрід** Арнольд, швайц. герой, по переказу в бою під Семпахом 1386 повер-



Йоган Вінкельман.

нув списи ворогів у свої груди й, зробивши вилім у ворожих рядах, спричинив побіду швайцарців.

**Вінклер** Клеменс Александер, нім. хемік (1838-1904), одержав каталітично триокис сірки, відкрив первень герман.

**Вінкуляція**, вл. зв'язання, 1) обмеження розпоряджуватися цінними паперами, векслями, вкладками, узалежнення диспозиції ними від здійснення якоїсь умови, від згоди третьої особи, тощо; 2) в. о п е р а ц і ї, рід кредитування торгівлі, дуже поширений на зах. укр. землях. Полягає у тім, що продавець передає товар (чи папір на товар, пр. залізничий накладний лист) банкові, одержуючи зачет на ціну товару; товар лишається в заставі у банку, аж поки покупець не викупить фактури. Спекуляційні банки іноді ще дають продавцеві гарантію на своєчасне викуплення фактури, побираючи за це окрему провізію.

**Віннеке** (Winneske) Август Фрідріх Теодор, нім. астроном (1835-97), дослідник перемінности й віддалення зірок.

**Вінниця**, окружне місто на Поділлі в мальовничій околиці над рікою Богом. 58.000 меш., з того: 41% укр., 38% жид., 14% рос. і 4% поляків. В. є осередком схід. Поділля, провадить живу торгівлю й має деякий споживчий промисл. Початки В. незнані, згадується вперше 1331, лежала край „диких піль“, а її замок мав оборонне значіння. В козацьких часах була важним військовим осередком; за Хмельниччини був тут козацький полк Богуна, що вславився обороною В. від поляків 1649, біля 1635 була в В середня школа, заснована з Києва, яку закрили поляки; опісля була єзуїтська колегія. 1672 перейшла В. на короткий час до Туреччини, 1750 здобули її гайдамаки, 1796 перейшла до Росії як гол. місто брацлавського намісництва, але вже від 1786 є звичайним повітовим містом. Щойно в пол. XIX в. розростається. 1919 осідок Начальної Команди УГА. Пам'яток В. не має, крім мурів. За радянської влади засновано тут Інститут нар. освіти і бібліотеку — філію Всенародної бібліотеки в Києві. В і н н и ц ь к а о к р у г а має 9 міст і 1245 селищ у 17 районах, 7.980 км<sup>2</sup> і 775.000 меш. (84% українців, 9% жидів, 4% росіян, 1% поляків).

**Вінніпег** (Winnipeg), 1) гол. місто кан. провінції Манітоба, 295.000 меш., торгівля збіжжям і худобою, культурний осередок кан. українців (культурно-просвітні установи, книгарні, часописи); 2) озеро там же, 24.000 км<sup>2</sup>.

**Віно**, посаг, майно, що його жінка, або за неї хтось третій передасть або запевнить чоловікові для облегшення видатку, сполученого з подружною спільнотою. Не вимовив собі чоловік ніякого в. перед заключенням подружжя, то й не має права в. жадати. Як довго подруги живуть зі собою, право пожиткування в. прислугує чоловікові. Після смерти чоловіка припадає в.

дружині, а як вона перед ним помре, її спадкоємцям. Гл. Випосаження. Віно характеризується козацькі „Права“ як подружний дар; приблизно за такий вважає його римське право. Назва походить мабуть від дівочого вінка, отже це доісторична оплата за дівчину та забезпечення життя на випадок повдовіння. Віно є вже знане в ст.-укр. родинним праві, а 106 уступ „Руської Правди“ передбачає, що часть свого майна муж на жінку „вложил“; у посідання цієї части входить вона після смерті мужа. Литовський статут означає вартість в. на  $\frac{1}{3}$  майна мужа, яке стає по смерті мужа власністю жінки. Козацькі „Права“ рівнож передбачають віно у висоті  $\frac{1}{3}$  майна чоловіка, однак не на власність жінки, лише на досмертне вживання.

**ВІНО**, скорочення, означає: Вищий Інститут Народньої Освіти.

**Віноград** Павло, рос. історик (1854-1925), знавець суспільної історії середньовічної Англії, від 1884 проф. московського, а від 1903 оксфордського унів. Крім спеціальних праць зладив підручники історії для рос. середньої школи й зредагував широковісну „Книгу для читання з історії середніх віків“.

**Вінодол**, надморська частина Хорватії між містами Рекою (Фіюме) й Новим (Novi), проти острова Крка, названа так у XII в. від багатства виноградників. Від XII в. під зверхньою владою угор. королів, але у володінні власного князівського роду, що звався князями „Крка, Вінодолу й Модруша“, а від XV в. „Франкопанами“. В XIII в. В. складався з 9 громад, що мали свій укріплений „град“ і правилися старшинами й вічами, що стояли під князівською зверхністю. В 1288 у Вінодолі зладжено збір старих звичаїв, який дістав назву вінодольського закону. Цей — написаний чакавським говором — збірник є одною з найдавніших пам'яток югосл. права.

**Вінок**, вінець, назва прибору на голову з цвітів, галузок, трави або й металю. В. уживали в старовину в честь богів, при богослуженнях, вінчаннях та інших святах. У нас донині вживається вінок при вінчанні („шлюбний“ вінок), при обжинках, або й для звичайної прикраси.

**Вінт**, (нім.) рід гри в карти.

**Вінтер** (Winter), 1) Зікмунт, чех. письменник, історик культури й полеміст (1846-1912), автор історичних оповідань і романів. Найкращі з них „Розіна-найда“ й „Магістер Кампанус“; написав теж „Історію убрень на чеських землях, від початку XV в.“; 2) Петер, нім. композитор (1754-1825), автор опер, балетів, кантат, місс, симфоній, творів камеральної музики й ін.

**Вінтер** (Winther) Християн, дан. новеліст (1796-1876). Гол. твори: епопея „Утеча оленя“, та багато оповідань і віршів.

**Вінтергальтер** Франц Ксавер, нім. літограф і маляр, знаменитий портретист

(1806-73). Побутові картини „Dolce far niente“, „Родина рибак“, „Декамерон“ Гарні жіночі портрети.

**Вінтерніц** (Winternitz) Вільгельм, нім. лікар (1835-1917), проф. у Відні, основник новітнього водолікування.

**Вінфрід**, гл. Боніфатій.

**Вінцент де Павльо** (Vincentius de Paulo), св., іт. філантроп (1576-1660), духовник королеви Маргарити, заснував конгрегацію Лазаристів і Т-во Милосерних Сестер.

**Вінцовський** Ярослав, гл. Ярославенко Я.

**Вінча**, серб. місцевість на схід від Београду, де викопано селище з енеолітичною мальованою керамікою (орнамент: волюти, меандри, прямі лінії) та з глиняними фігурками; у найстарших верствах знайшлося обсидіанове знаряддя, довожене туди мабуть із Гедьзяльських гір на Закарпатті.

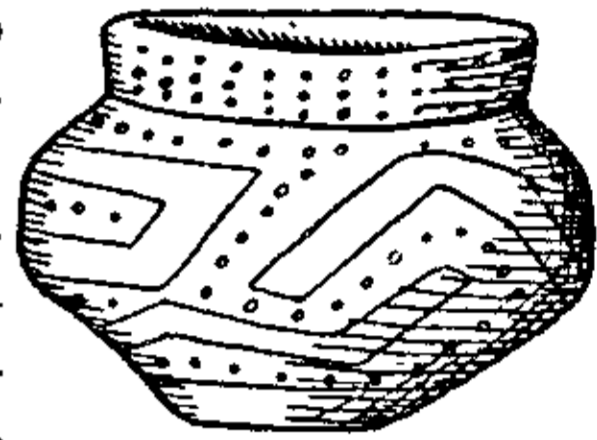

Вінча: глиняна посудина.

**Вінчання**, форма заключення важного подружжя. Є головно два роди в.: церковне й цивільне; церковне в прияві свідків перед приналежним душпастирем одного зі суджених, цивільне перед світською владою. В деяких краях є обов'язкове цивільне в. (пр. у Франції), в інших є обов'язкове церковне в., з виїмковим випадком цивільного в. (пр. в Австрії); у ще інших краях є можливий вибір поміж цивільним і церковним в. (пр. в Англії). Нині в. є однозначне з весіллям, але давніше так не було. Весілля походження народного (поганського), в. християнського. Весілля, це низка народніх звичаїв та обрядів, у старих часах мало воно таке саме правне значіння, як нинішнє в., і було заключенням подружжя. В міру зросту впливу християнства на ціле життя народу, заключення подружжя пересувається з весілля на в. Ще в XVII в. весілля та в. не відбувалися разом, але у кількамісячнім відступі. З весіллям мужчина діставав усі права над жінкою та її майном, з в. починалося подружнє життя. Згодом ці два правні акти злилися в один, а кількадедне весілля у деяких околицях це слід окремих давніх двох актів: весілля та вінчання.

**Вінчестр** (Winchester), англ. місто, 24.000 меш., старий собор й університет.

**Вінчі** Леонардо, гл. Леонардо да Вінчі.

**Віньєта**, (фр.) вл. окраса з винограду; кожна заставка, гарно прикрашена початкова буква чи кінцівка; рисунок для прикраси книжки на обгортці або в тексті.

**Віньї** (Vigny) Альфред, фр. романтичний поет (1797-1863). Його поезія — філософська, повна песимізму. Найбільш відомі поеми: „Мойсей“, „Ельоа“ і „Призначення“, крім цього історичні повісті.

**Віньмаль** (Vignemale), найвищий верх у фр. Піринеях, 3 290 м.

**Віньоля** (Vignola), вл. Джакомо Бароцці з Віньолі, славний іт. архітект (1507-73), творець єзуїтського костела Ісуса в Римі, який послужив правзором барокового стилю в архітектурі. Славу здобув В. своїми теоретичними творами про архітектуру й перспективу.

**Віоліно**, (іт.) скрипка.

**Віолле - ле-Дюк** (Viollet-le-Duc) Ежэн Еманюель, фр. архітект і письм. (1814-79), за другого Цісарства відновив чимало пам'яток середньовіччя. Написав 10-томову енциклопедію архітектури від XI до XVI вв., „Російське мистецтво“ (L'art russe) й ін.

**Віоля**, (іт.) гл. Альтівка.

**Віоля д'аморе**, (іт.) рід скрипки, смичковий інструмент трохи більший, як альтівка, на 7 кишкових і стільки ж металевих резонансових струн.

**Віольончеля**, (іт.) смичковий інструмент басового й тенорового регістру на 4 струни: C, G, d, a.

**Віотті** (Viotti) Джованні Баттіста, іт. скрипак і композитор (1753-1824). Твори: скрипкові сонати, концерти, трія, квартети й ін.

**Вішпер** Роберт, рос. історик, проф. московського унів., \*1859, автор широкознаних у Росії підручників історії для середньої школи, оглядів історії Греції й Риму та праць з теорії іст. пізнання.

**Вір** (Weyer) Йоган, голянд. письм. (1515-88), перший зважився виступити проти переслідувань чарівниць у творі: „Про марево лихих духів“ (De praestigiiis demoniorum).

**Віра**, гл. Віра.

**Віра**, сильне переконання про безумовну правдивість чогось, оперте не на очевидності або на розумуванні, а тільки на свідостві інших. На думку християнських богословів, це свідоство не є природне, людське, а надприродне, боже. В. не має нічого спільного зі знанням, вони творять дві різні ділянки нашого духового життя.

**Вірбаліс**, гл. Вержболово.

**Віргация**, (лат.) розвилення гірських пасем.

**Вірджіналь**, (англ.) рід давнього фортепіяну XVI в. в Англії (3 або 4-кутня форма).

**Вірджінія** (Virginia), схід. держава ЗДА, 110.000 км<sup>2</sup>, 2,310.000 меш. Управа кукурудзи, пшениці, бавовни й тютюну; копальні вугілля й заліза, гути. Гол. місто Річменд.

**Вірджінські острови** (Virgin Islands), 100 малих ангильських островів, разом 510 км<sup>2</sup>, на схід від Порто Ріко; з них 30 належить

до В. Британії, решта до ЗДА. Вони мають лише комунікаційне значіння.

**Віре** (Viret) П'єр, швайц. учений, діяч Реформації (1511-71), приятель і співробітник Кальвіна.

**Віриліст**, (лат.) посол, що входить до парламенту на підставі особистих прав, а не з вибору.

**Віритель**, вірительність; управнена сторона, що на підставі обов'язку другої сторони (довжника) має право від неї щось жадати, називається віритель, а його право жадання вірительність. Набувається вірительність або на підставі договорів чи односторонніх заяв волі, або за шкоди, спричинені другою особою (гл. Винагорода шкоди), або вкінці на основі окремих законних постанов, пр. при полагоді чужих справ або при збагаченні.

**Віридарій**, (лат.) домашній розкішний сад.

**Вірмени**, індогерманський народ передньої Азії, з сильною халдейською примішкою, понад 1 мільйон душ, із старою літературою, що до 1374 мав свою державу. Їх державі, Великій Вірменії, завдали сильний удар турки сельджуки 1064. Після цієї катастрофи багато їх розбрелось по Україні, особливо Галичині та Поділлі, як купецька людність. В Галичині стрічаємо їх вже в XII в., а 1270 за кн. Льва у Львові. 1367 оснував для них Казимір православне єпископство у Львові. Король Жигмонт I. дозволив їм судитися власним правом — Вірменським Статутом 1519. У часі Хмельниччини вірмени прийняли релігійну унію з Римом та зачали сильно польщитися обрядово й національно. В XVI-XVIII вв. були вони головними посередниками в торгівлі між Сходом і Заходом та займалися артистичними ремеслами. В XVIII в. в торгівлі виперли їх жида, а вірмени зливаються з поляками. Нині їх ще кільканадцять тисяч як обрядовий пережиток у Львові, Бережанах, Кутах, Тисьмениці та на Поділлі.

**Вірменія**, верховина в зах. Азії, до 5.156 м. вис. (Арарат) між морями Каспійським і Чорним, на верхів'ях Еривану, Тігру, Курри й Арасу; країна гориста та скалиста з гострим підсонням і лише доли врожайні. Країна є важним гідрографічним узлом. Озера солоні: Урмія і Ван, солодководне Гокча. В горах випасають вівці, добувають мідь; на долах розводять виноград, бавовну та шовковики. Населення нині лише в 1/3 вірменське, решта турки, курди, татари й ін. В. визволилася 560 до Хр. від медів, але 328 завоював її Олександр Б., а опісля Селевкідів, врешті 63 до Хр. римляни; 428 по Хр. завоювали В. перські Сасаніди, а по їх упадку воювали за неї візантійці та араби. 885-1080 була В. незалежна, відтак після довгої боротьби між візантійцями, курдами, монголами, персами й турками 1522 стала турецькою. 1828-78 завоювала Росія східню її частину. Західня частина бу-



Віоля.



Віоля д'аморе.



Віольончеля.

ла тереном завзятих переслідувань (різні, виселення вірмен турками). 1917 В. відірвалася від Росії й Туреччини, але не зважаючи на опіку Англії, Туреччина не звільнила зах. частини, а схід. стала частиною СРСР, як Вірменська РСР.

**Вірменська мова й література.** В. м. належить до індоєвропейської рідні мов. Спроби літературної творчості були вже за поганських часів, але християнство, що почало ширитися б. 300 по Хр., знищило ці давні пам'ятки письменства. Вірмени мають власну абетку з 38 букв, яку зложив Месроп на основі грецької, що враз із Сахаком переклав біблію з кінцем IV в. Розквіт старо-в. літератури тривав від V-XII в. Б. цім часі жили: славні історики Мойсей Хоренський і Лазар Парбський, богослов Езніг, історик Тома Арцруні (VI в.), патріарх Іван VI. (X в.), письм. Степан Асолік (X в.), Григорій Учитель, духовний поет і перекладчик Платона й Арістаг Ластівертці (XI в.), вкінці славний богослов і поет Нерсес Клаєці. Після того наступає занепад в. л-ри, в часі якого все ж таки перекладано багато з чужих мов. В. останніх десятиліттях перед світовою війною піддержували в. письменство друкарні Мехітаристів у Венеції й у Відні та в. друкарні в Петербурзі, Тифлісі й Мадрасі. В. половині XIX в. оживлюється знову в. літ. рух під впливом європейських, гол. нім. письменників. Найвидатнішим з тих ново-в. письм. є романіст і поет Рафаель Патканьян, якого пісні співають у цілій Вірменії, повістяр Хатчатур Абов'ян, лірик Смбаг Шаг-Азіс й ін.; на 60-ті роки XIX в. припадає розвиток в. драми, представниками якої є Тер Грікор'ян, Гаврило Сундук'янц і ін.

**Вірменська РСР,** частина Закавказької Союзної РСР, має 35.000 км<sup>2</sup> і 870.000 меш. (84% вірмен, 8% турків). Гол. місто Єриван.

**Вірменське мистецтво.** Вірменія ще перед прийняттям християнства захоплена в круг рим.-грецьких і персько-сасанідських культурних впливів, утворила в християнській ері особливий тип середньо-банних, хрестовидних церков, що на думку декого послужили праязком для подібних візант. церков (церква св. Гаяни в Вагаршабаті та церква св. Юрія б. Ечміядзину). Починаючи з XI в. витворюється в В. тип трьох повних церков, посередній між базилікою й осередньою будівлею, поширений між іншим в укр. будівництві X-XII вв. Кращі пам'ятки вірменського будівництва збереглися в Кутаїсі, Ані й Ечміядзині. Вірменське будівництво поширилося в Грузії та в місцевостях з вірменською еміграцією.



Вірменська старинна церква в Махет; вгорі, на право: вершок одного із стовпів ст. церкви в Ані.

Вірменське малярство збереглося тільки в мін'ятюрах богослужебних рукописів.

**Вірноленінське,** гл. Миколаїв.

**Віроісповідання,** 1) прилюдне признання і з'ясування основ віри; 2) цілість основ якоїсь віри.

**Віроісповідна громада,** кожна признана церква й віроісповідна спільнота, яка має право до спільного прилюдного виконання своїх обрядів; уладжує та управляє своїми внутрішніми справами самостійно, задержує в посіданні та уживанні свої установи, фундації та фонди, призначені до культурних, просвітніх і добродійних цілей, але підлягає загальним законам держави.

**Вірт Йосиф,** нім. сусп. діяч, \*1879, 1920-21 міністер фінансів, 1921-22 канцлер.

**Віртуальна довжина,** уявно можлива довжина. В. д. даної залізничної лінії це така уявна позема проста, на якій витрати перевозу однієї тонни вантажу рівні щодо вартости перевозу тої самої тонни вантажу даною лінією з її нахилами та кривими. В. д. може бути вирахована: а) з опору руху, б) витрати пари, в) з експлуатаційних витрат. Відношення в. д. до дійсної називаємо віртуальним сочинником (коефіцієнтом).

**Віртуальний,** (лат.) можливий; те, що існує як можливість, а не в дійсності.

**Віртуоз,** (фр.) людина, що досягла вищої досконалости в якомусь мистецтві; у музиці: мистець - виконавець на сольовім інструменті.

**Віруленція,** (лат.) здібність бактерій розмножуватися в організмі та витворювати трійливі продукти (токсини) і тим способом викликувати хворобу.

**Вірус,** (лат.) живий мікроорганізм, спричинник хвороби й його трійлива річовина.

**Вірхов (Virchow)** Рудольф, славний нім. учений і суспільний діяч (1821-1902); основник клітинної патології, яка бачить причину хоріб людини в неправильній чинності дотичних клітин людського тіла; один з основників новітньої медицини, антропології й суспільної гігієни, заслужений дослідник у царині етнології; основник і провідник партії нім. поступовців (Fortschrittspartei).



Рудольф Вірхов.

**Вірц (Wiertz)** Антуан Жозеф, белг. маляр, різьбар і письм. на теми мистецтва (1806-65). Намалював низку величезних картин, в яких хотів перейти Рубенса: „Остання гармата“, „Позагробове побачення“, „Сучасне перед людьми майбутнього“, „Божевілля й злочин“ та ін.

**Вірш, вірша,** (лат.) один рядок у поезії, а також цілий поетичний твір

**Вірша (вірша-орація)** різдвяна й великодня, віршований привіт, яким школярі й студенти XVII й XVIII вв. вітали на Різдво

й Великдень громадян, щоб одержати від них поживу або гріш. У поважний початковий зміст вірші, згідний із біблійними оповіданнями, дуже вчасно вдерся гумористичний елемент. Зразу автори й декламатори вірш вносили в них риси свого нужденного життя, прибільшуючи картину своєї нужди й видумуючи речі, що могли розсмішити слухачів, а пізніше націоналізували й пародіювали епізоди біблійного оповідання, в'язучи їх із сучасним громадським життям і надаючи сатиричного забарвлення своїм малюнкам. Підготувивши із іншими аналогічними літературними явищами ґрунт під пародію Котляревського Вергілієвої Енеїди, різдвяні й великодні вірші перейшли до міщан і селян, де тішилися популярністю аж до нашого часу.

**Віршування**, гл. Поетика.

**Віс**, гл. Лісса.

**Вісбаден** (Wiesbaden), місто в південній Німеччині з багатими солянковими термами, численними санаторіями. Вказане для лічення запалення суглобів і костей, хоріб серця, дишних доріг та нервів. 130.000 меш.

**Вісбі** (Wisby), місто на острові Готланд (Швеція), 10.000 меш., середньовічні руїни, колись цвітуче ганзейське місто.

**Віск**, м'яка, угнітна, товстава, легко топлива річовина різного походження: 1) Віск бджоляний, річовина витворена бджолами і спорідненими комахами; виділюється особливими залозами, поміж обручниками черевця, в виді малих пластинок; складається головню з товщевих кислін: церотинової й пальмітинової з миріциновим алькоголем; дещо легший від води, топиться при 62-63°, краски жовтої в різних відтінках, під впливом сонця й вогкості перемінюється у білий віск. Вживається до виробу свічок, смаровил на підлогу й шкіру, також ляків, лякерів і красок; вибілений в. вживається до лікарських смаровил і пластирів та апретури й свічок. Віск китайський витворює китайська цикада (*Flata limbata*). Віск з овечої вовни одержується як побічний витвір при пранні сиріої вовни. Вживається по очищенню, у медицині та косметиці, розмішаний (емульгований) з 25% води зветься ляноліна; 2) В. р о с т и н н и й, добувається з різних рослин, найважливіші роди: в. японський, товщ, добутий з зерен воскового сумаха (*Rhus succedanea*); в. суматрянський, рід ґуми, добутої з соку фіґового дерева; багато родів рослин виділюють віск на поверхні, головню листя, таким способом добувають в. пальмовий, з воскових пальм (*Copernicia*, *Sesquiyxon*), зелений віскокуба з мушкатника (*Mugistica*) і миртовий віск з мирта (*Mugica*); 3) Віск земний, озокерит, є вуглеводнем, що має 86% вугля і 14% водню. Складається з багатоатомових вуглеводнів; м'який, угнітний, жовтої або буріої краски, ароматичного запаху, топиться легко, горить ясним полум'ям. З нього

роблять білу, угнітну масу, тзв. церезину і парафіну, що служать до виробу свічок, маси до підліг та до різних цілей у техніці й науці. Є це природній витвір нафти, лежить звичайно гніздами б. родовищ нафти. На Підкарпатті віск добувають тільки з міоценських (третішніх) сіяльних глеїв. Тверда порода воску зветься мармоліт, а майже пливка — кіндибал. Головніші зложжя воску були відкриті в Бориславі, Трускавці, Дзвинячу, Старуні й Поляниці. Через рабівничу господарку віск у нас майже вичерпаний; коли Борислав у 1873 дав 200.000 сотнарів воску, то в 1911 лише 30.000 сотн., а в останніх роках (1923-27) вже тільки по 7.200 сотн. річно.

**Віскачі** (*Viscaciidae*), малі гризуни, подібні до крликів, вкриті ніжною сивою шерстю, живуть громадами в норах по степах і в горах півд. Америки; їх м'ясо смачне, а шкірки ціняться на кожушки й відомі як „чінчіля“.

**Віскі**, (англ.) горілка з ячменю або з рижу; рід житнівки, дуже поширений в Англії.

**Віскоза**, штучний шовк з целюлози, яку для цього обробляють їдким натрієм та сірковуглецем. Вживається на панчохи й інші, тзв. шовкові вироби.

**Вісконсін** (Wisconsin), півн.-зах. держава ЗДА, 145.000 км<sup>2</sup>, 2,600.000 меш., рільництво, годівля худоби, копальні заліза та цинку. Гол. місто Медісен.

**Вісконті**, льомбардський рід, від 1277 володарі Міляну; Джан Галеаццо В. (1395-1402), підбив Пізу, Падую, Болонью й ін.

**Віслер** (Whistler) Джемс Еббот, ам. маляр і письм. (1834-1903), один із передовиків модерного малярства, використав винахід літографії для своїх гравюр (залишив їх 400), увів деякі здобутки аз. малярства („Балькон“, „Княжна з порцеляни“). Відомий з гострого дотепу.

**Вісман** (Wissmann) Герман, нім. подорожник, дослідник Африки (1853-1905), головний комісар нім. колоній у Схід. Африці.

**Вісмар**, нім. пристань над Балтійським морем, 25.000 меш., багато середньовічних будівель і церков.

**Віспа**, (природня, справжня), варіоля, дуже заразлива пошесна гарячкова недуга. На шкірі появляються червоні плями, на яких небавом повстають гнійні прищі з ямочкою на верху, що вкортці присихають, відтак темні струпи, які полишають або пігментові плями, або ряботини. Найтяжча форма це чорна віспа з виливами крови до гнійних прищів, легкі форми виступають у щеплених. Наслідки хороби: сліпота, від прищів прозорки, глухота, запалення серцевого м'яза й ін. Полишає завсіди досмертну відпорність. Спричинник досі не відкритий. У давнині була це жахлива пошесть, сьогодні майже вигублена завдяки охоронним щепленням Дженнера.

**Вісп'янка**, вітряна віспа, варіцеля, пошесна діточа недуга з уміркованою гарячкою, з червоними плямами, розсіяними по цілому тілі й по слизній болоні уст, з малими, спершу прозорими, опісля мутними міхурцями, що після кількох днів присихають. Лікування: відділення (ізоляція), лежання в ліжку, пудрування шкіри. Звичайно легкий перебіг без наслідків.

**Віссаріон** Іван, (Василь), візант. учений і богослов (1403-72). На флорентійському соборі 1439, як єпископ Нікеї, побіч митр. Ісидора, найбільше причинився до заключення церковної унії з Римом. 1463 став царгородським патріархом. Був одним із перших, що познайомив зах. Європу з грецькою культурою. Подарував Венеції 900 грецьких рукописів, що стали основою бібліотеки св. Марка.

**Віссова** Георг, нім. філософ й історик, \*1859, дослідник римської релігії і культури.

**Віссон**, у старовину тканина з тонкого полотна, з якої робили одяг царів і жерців.

**Віст**, (англ. значить: „пс! тихо!“) гра в карти на 4 особи; напій з чаю, цитрини й червоного вина.

**Вісти з Запорожа**, часопис руханкових, змагових, мандрівних і пожарних товариств. Виходив у Львові від 1910, спочатку при „Народнім Слові“, а від другого річника до 1914 окремо.

**Вісти з Української Центральної Ради**, орган УЦР, виходив у Києві 1917.

**Вістник Генерального Секретаріату України**, орган Секретаріату, виходив у Києві 1917-18; від ч. 2 назву змінено на Вістник Генерального Секретаріату УНР, а опісля на Вістник Ради Народніх Міністрів УНР. В часі гетьманату його ще раз перехрещено на Державний Вістник.

**Вістник Головного Комісаріату Уряду УНР**, виходив у Житомирі в часі поль-укр. офензиви на Київ 1920.

**Вістник Державних Законів і Роспорядків ЗОУНР**, виходив у Станиславові 1919.

**Вістник Державного Секретаріату Військових Справ ЗУНР**, виходив 1919, спочатку в Тернополі, далі в Станиславові і Кам'янці Подільському.

**Вістник Державного Секретаріату Освіти і Віроісповідань ЗУНР**, орган Секретаріату, виходив у Станиславові 1919.

**Вістник Державного Секретаріату Шляхів**, орган Секретаріату, виходив у Станиславові 1918-19.

**В'єстникъ для Русиновъ Австрійскої Держави**, урядовий орган, виходив у Відні в 1850-65 замість такого ж урядового львівського „Галичо-Руского В'єстника“ (1849). При нім у різні часі виходили такі додатки: „Отечественный Сборникъ“, або просто „Сборникъ“, „Домова Школка“, „Сіонъ, Церковь, Школа“. Першим редактором був Іван Головацький.

**Вістник законів, державних або крає-**

**вих**; під таким наголовком в Австрії виходили від 1848 урядові органи, де друкувалися укр. мовою державні та краєві закони й розпорядки. Ці Вістники виходили спочатку етимологічним правописом, опісля фонетикою й не раз міняли свої назви. Спочатку для Галичини в 1849-52 виходив у Львові під наголовком „Всеобщій Дневникъ земскихъ законовъ и правительства“, опісля як „В'єстникъ краевого правительства“ (або „ряду“), 1860-65 виходили спільно для обох країв „Розпорядження краєвих урядів для королівства Галичина й Буковина“, від 1866 під наголовком „Вістник законів і розпоряджень“ — етимологією, а вкінці фонетикою. Для Буковини у Чернівцях спочатку під наголовком „Общій законовъ краєвихъ и правительства В'єстникъ для воєводства (або корунного краю) Буковини, далі „Дневникъ законовъ и розпорядженій для герцогства (або княжества, опісля воєводства) Буковини“, вкінці від 1896 знов як Вістник. Загальнодержавний орган виходив у Відні й спочатку звався „Общій законовъ державныхъ и правительства В'єстникъ для Ц'єсарства Австрії“, опісля як „Вістник законів державних для королівств і країв, заступлених в державній Раді“ (етимологією, а опісля фонетикою). Також і для Закарпатської України виходив від 1850-59 подібний орган у Будапешті, під наголовком „Земскій правительственный В'єстникъ для королевства Оугорщина“, або „Краєвий законническій и правительственный В'єстникъ для коронного краю Оугорщини“.

**Вістник законів**, часопис, призначений для оповіщення законів, державних договорів та розпорядків адміністративної влади. Тільки те, що оголошено у в. з., вважається за правно оповіщене.

**Вістник Міністерства Народнього Здоров'я і Опікування**, орган дотичного Міністерства, виходив у Києві 1918.

**В'єстникъ Народного Дома**, місячник, виходив у Львові в 1882-1914, 1918-19, 1921 і 1924; друкував розвідки А. Петрушевича, Ф. Свистуна та інших москвофільських діячів.

**Вістник Перемиської Єпархії**, виходив протягом 30 літ у 1889-1918 рр. у Перемишлі. Від 1919 переіменований на „Перемиські Єпархіяльні Відомости“, які виходять під цією назвою й тепер.

**Вістник Союзу Визволення України**, орган Союзу, виходив у Відні в 1914-8 під редакцією В. Дорошенка, М. Возняка й А. Жука. Останній річник під наголовком „Вістник політики, літератури й життя“.

**Вістник Станиславівської Єпархії**, виходить від 1886 у Станиславові спочатку, як неперіодичний орган, опісля як місячник. Від 1903 друкувався при нім як додаток каталог бібліотеки Станиславівської капітули, але друком не був закінчений.

**Вістник Українського Війська**, вихо-

див на зарядження диктатора ЗОУНР в Кам'янці Подільським 1919.

**Вістник Українського Військового Генерального Комітету**, орган Комітету, виходив у Києві 1917.

**Вістник Української Народньої Республіки**, виходив від 1917 у Києві, опісля в Вінниці й Кам'янці Подільському, де в 1919 переіменований на Вістник Державних Законів для всіх земель УНР; під цією назвою виходив у Кам'янці і Тарнові в 1919-20

**Вістник Холмського Губерніяльного Староства**, орган Староства, виходив у Бересті 1918.

**Вістун**, підстаршинський ступінь УГА.

**Вісь**, в математиці: проста, довкола якої обертається якась фігура, утворюючи обертове тіло; гл. Гіпербола, Еліпса, Парабола. Також середня лінія плоскої фігури або брили (тіла), довкола якої всі частинки розміщені симетрично. **Вісь небеса**, це вісь обrotу Землі, продовжена до пересічі з небозводом. **Оптична вісь**: проста, що злучує осередки кривини поверхонь, що переломлюють світло (пр. сочок); оптична вісь мінералів, що переломлюють світло подвійно, це напрям, здовш якого переломлення світла є звичайне. **Кристална вісь**: проста, що лучить середини протилежних однородних стін чи то гран або угли кристалу. **Вісь у машинах**: стрижень, що вільно лежить своїми кінцями у вкладнях вальниць і обертається разом з колесом, заплішеним на ньому. **Вісь у возах**: поперечний брус, на кінці котрого надівається маточини коліс.

**Вісьньовський** Теофіл, поль. патріот-революціонер, укр. роду (1806-1847), повішений у Львові за участь у повстанні.

**Віталізм**, (лат.) напрямок філософії природи, що приймає окремі „життєві сили“, які доцільно діють в організмі; гл. ще Неовіталізм.

**Віталій**, ім'я багатьох мучеників, з яких найславніший замучений у Равенні 62. Жінка його св. Валерія. Його вважають батьком св. Гервазія й Протазія.

**Віталій**, укр. віршописець XVI-XVII вв., ігумен у Дубні, переклав з гр. мови на слов'янську і видав 1652 у Єв'ю в частині прозою, в частині віршем Діоптру, себто дзеркало людського життя на світі.

**Віталій**, у світі Василь Гречулевич, рос. церковний діяч і письмен., українець з роду, автор багатьох богословських творів, основник і редактор церковного журналу „Странник“; від 1882 до смерті єпископ могилівський, †1885.

**Віталін**, папа від 658-672, перший увів музику на органах до церковних богослужень.

**Віталіяни**, пірати у XIV-XV вв. на Балтійському й Північному морі. Гамбурзьці побідили їх і винищили 1401.

**Вітальний**, (лат.) що відноситься до життя, життєздатний.

**Вітальність**, (лат.) життєва сила живин, проявляється або підвищеною життєвою енергією або життєвою витривалістю, незважаючи на невідповідні життєві обставини.

**Вітаміни**, додаткові відживчі засоби, необхідні для життя тварин, відкриті Функом 1911. Є це ще мало розсліджені хемічні речовини, які знаходяться у різних відживчих засобах і є в незначній кількості конче потрібні організмам для доброго їх розвитку й здоров'я. Недостача цих речовин у харчах викликає хоробливі об'яви, що стисло відповідають кожному вітамінові, тзв. авітамінози, як берібері, гнилець, кривуха, пеляґра і т. ін. Більшість вітамінів походить з рослин (овочів, насіння, дріжджів і т. ін.), декотрі зі звіринного тіла, головно з печінки. Рослинні вітаміни повстають при співділанні соняшного світла, а тому їх кількість залежить здебільшого від ступеня насвітлювання даних рослин. Особливо багаті на вітаміни полудневі овочі. Огрівання вище 60° нищить вітаміни, тому їх нема у консервах та варених стравах, а лише у свіжих сирих харчах. Вітаміни названо буквами латинської абетки, а саме розрізняють: 1) в. А, чинник росту, а також правильного розвитку костей; знаходиться в сметанці, молоці, маслі, тваринних товщах, крім свинячого, в трані, жовтках і в яринах; недостача цього вітаміну в поживах спричинює передовсім рахіт; 2) в. В (Б), чинник протиневричний, знаходиться в зернах стручкових рослин і збіжжя, особливо рижу, гол. під лупинкою зерна, також у жовтку і дріжджах; недостача в поживі спричинює хоробу берібері; 3) в. С (Ц), чинник протигнильцевий, у свіжих яринах і овочах, недостача спричинює гнилець (цингу); 4) в. D (Д), чинник протирахітичний, знаходиться разом з в. А; недостача спричинює рахіт; одинокий в., який вдалося витворити штучно; 5) в. Е, знаходиться в салаті, рослинних оліях і м'ясі різних риб; причиняється до розмноження тварин; 6) в. F (Ф), ще не розсліджений докладніше; 7) в. P (П), чинник проти пеляґри, нема його в зернах кукурудзи, недостача спричинює пеляґру. Досліди над вітамінами доказують, що ми повинні відживлюватися згаданими засобами, багати ми у вітаміни, настільки можливо сирими.

**Вітберг** Олександр, рос. маляр і части архітект (1787-1855), відомий своїм (нездійсненим) проектом Спаської церкви в Москві, яка замислом і розмірами мала дати вираз вдячності Росії за спасення її від наполеонівської інвазії.

**Вітворт** Джозеф, англ. фабрикант машин-знарядь (1803-87); винахідник вимірчої машини, якої чутливість досягає 0.000025 мілім. мікрометричного гвинту, особливої нарізної гармати і вітвортів гнітів, що



вживається для виробу надзвичайно твердої сталі.

**Вітгенштайн** Людовик, рос. генерал (1769-1843), полководець у наполеонівських війнах 1813-4, у війнах з турками над Прутом 1828-9.

**Вітебськ**, вл. Віцебськ, торг. місто над зах. Двиною в півн. Білоруській РСР, 90.000 меш., згадується вже 1021, 1101-1320 був княжим удільним городом, опісля як граничне місто Литви часто завойовуваний та палений росіянами. 1623 вбито тут Йосафата Кунцевича. В. має шкіряні та ткальні фабрики і варстати для будови човнів.

**Вітезовіч** Павло, хорв. поет та історик (1652-1713), писав поезії, зладив всевітню „Хроніку“, видав перший хорв. календар; у Загребі заснував друкарню для друку хорв. книжок, зреформував хорв. азбуку.

**Вітеллій** Авлій (Aulus Vitellius), рим. цісар 69 по Хр., поляг у боротьбі з Веспасіаном.

**Вітенагемот**, себто „збір мудрих“, рада з представників вищого духовенства та землевласників в Англії, перед норманським завоюванням.

**Вітер**, повітряна струя, що повстає з причини різнородного розміщення температури, а тим самим густоти й тиснення повітря на поверхні Землі. Напрямок вітру визначаємо при допомозі хоруговки, поміщеної у деякій висоті, пр. на даху будинку. Силу вітру міримо анемометром, що складається з чотирьох півкуль та приладу до числення їх обороту. Скорість вітру є пересічно  $2\frac{1}{2}$  рази така велика, як лінійна скорість руху півкуль. Означеній кількості вітру відповідає певна сила вітру. Її визначаємо за скалею англ. адмірала Бофорта (Beaufort), що має 12 або 6 ступенів. Шестиступнева скаля містить отсі дані:

Сила вітру	1	2	3	4	5	6
Серед. скорість вітру	3	6	10	14	20	40 м/сек

Рід вітру	слабий	помірний	свіжий	сильний	буря	борвій
-----------	--------	----------	--------	---------	------	--------

Силу в. міряють також при допомозі прямокутних таблиць, що завішені здовш горішньої грані й можуть довкруги неї оберталися з кута їх обороту визначаємо силу в. Скоростям в. 1, 2, 4, 6, 9, 12, 15, 20, 24 метрів на секунду відповідають тиснення в.: 0,13; 0,54; 2,20; 4,87; 10,97; 19,5; 30,5; 54,2; 78,0. 177 кг. на метр<sup>2</sup>. Роди в.: пассати й антипассати, монсуни, льокальні або місцеві в. (фен, бора, містраль, шіроко, левече, самум, гарматтан), бурі й борвії (оркани, тайфуни, циклони, торнади, повітряні труби). В. має також велике значіння в нар. віруваннях.

**Вітербо** (Viterbo), „місто водограїв“, старе іт. місто, відоме з часів льонгобардів. Під час заворушень у Римі, надто в XIII в. папи часто переносили туди свій осідок.

Старі церкви XI і XIII вв., гарні оригінальні криниці.

**Вітзен** (Witsen) Ніколай Корнелій, голланд. правник і політик (1641-1717), автор праці „Norden Oost-Tartarie“, що вийшла трьома виданнями.

**Вітик** Семен, гал. український діяч, \*1876, соц.-демократ, посол до віденського парламенту, за Директорії голова Трудового Конгресу, тепер живе в Харкові.

**Вітіліо**, (лат.) заникнення барвника шкіри так, що виступають на шкірі білі плями.

**Вітім**, права притока Лени, 1760 км. дов.

**Віткевіч** Станіслав, поль. маляр (1851-1915), маляр татарських краєвидів, знавець народного мистецтва, літературний критик, автор праці про Матейка.

**Вітковице**, передмістя Моравської Острави (Чехословаччина), 27.000 меш., копальні вугілля, гути, залізний промисл.

**Вітмен** (Whitman) Вот, найбільший ам. поет XIX в. (1819-92). Його єдиний том поем „Стебелінки трави“ (Leaves of grass), перекладений на різні европ. мови визначними поетами, причинився у великій мірі до поширення в модерній поезії „вільного вірша“. В. — демократ, звеличник природи, вільної любови й дружби.

**Вітовський** Дмитро; полковник УГА (1887-1919). Був одним з визначніших провідників студентської молоді, брав участь у боротьбі за укр. університет, перевів у життя плян осво-

бодження з турми Мирослава Січинського. Мав письменницький хист (писав під псевдонімом Гнат Буряк). 1914 сотник УСС, учасник карпатських боїв, ідеолог стрілецької думки, основник Стрілецького Фонду та органу УСС „Шляхи“. 1917 з гуртком Стрільців організував на Волині (Ковельщина) укр. шкільництво. В листопадових подіях у Львові (1 XI 1918) командант укр. збройних сил, опісля секретар військових

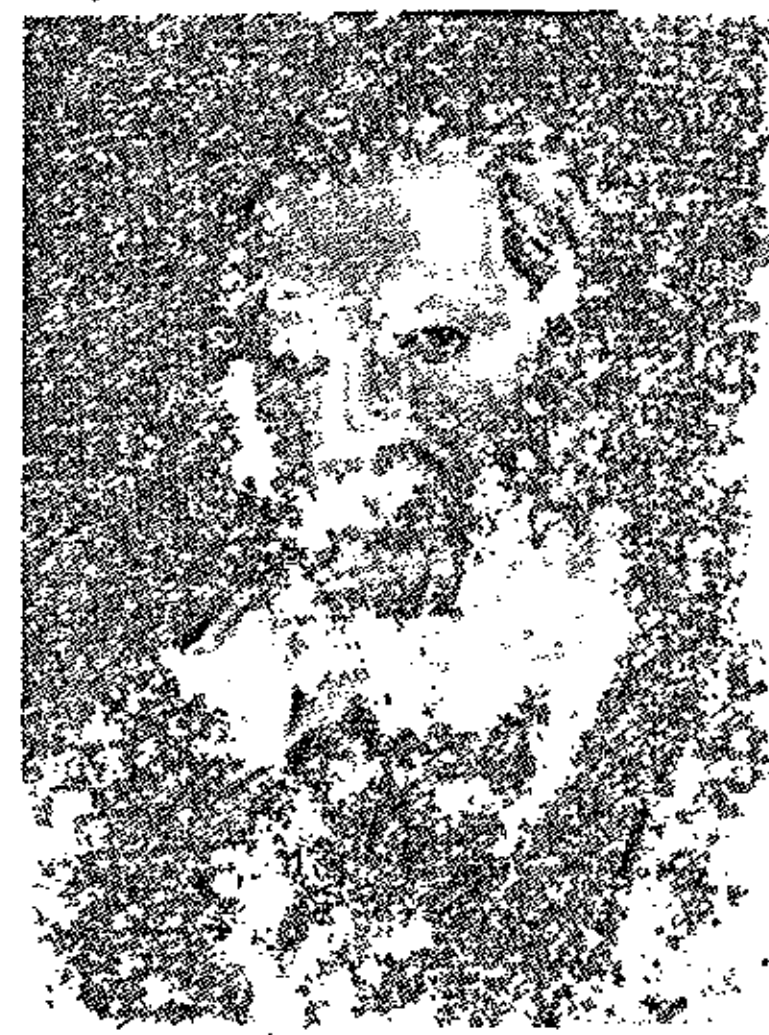

Est Вітмен.



Дмитро Вітовський.

справ ЗУНР. Згинув 8 VII 1919 в летунській катастрофі під Ратібором на Шлезьку, вертаючи літаком до армії з мирової делегації в Парижі. Похоронений у Берліні.

**Вітос** Вінценти, поль. політичний діяч, з селян, \*1874; 1908-14 посол до галицького союму, 1911-18 до австр. парламента, голова партії людовців, основник і голова партії Пяст; посол на сойми 1919, 1922 і 1928, килькаразовий президент міністрів.

**Вітошинський-Доброволя** Йосип Михайло, генерал-майор, командант 130 австр. бригади. Йому підлягали УСС у часі карпатських боїв (Маківка).

**Вітраж**, (фр.) різнобарвні віконні шибки, які представляють різні малюнки, уживані гол. в церквах. Розцвіт вітражів припадає на XII-XVI вв. Про „римські шкла“, себто вітражі, згадується в наших літописах у зв'язку з церквами в Холмі, Галичі й Перемишлі, однак вони не збереглися й вітражне мистецтво у нас не розвинулося. Щойно в останніх часах помітні спроби в цьому напрямі М. Сосенка в церкві в Підберізцях і П. Холодного в Успенській церкві у Львові.

**Вітрина**, (фр.) вікно на виставі крамниці; шафка за шклом, де виставлені предмети на показ.

**Вітріння**, трухління скал, що відбувається безупину на поверхні Землі через природне роздроблення скал. Механічне в. полягає на щораз сильнішій роздроблюванні скал через зміни температури й замерзання води у тоненьких щілинах. Хемічне в. полягає на розчинюванні деяких мінералів водою, багатою головню на вуглеву кислоту. Органічне в. полягає на руйницькій діяльності рослин (корінь) і тварин (нори жуків, черв'яків, кертців і т. ін.). Наслідком хемічного й механічного в. з твердих голих скал твориться урожайна земля.

**Вітріоль**, (лат.) розпускальна у воді сіль сірчанової кислоти. Сюди належать в. цинку (білий), мангану, заліза (зелений), кобальту, нікелю й міді (синій камінь). Вітріоль заліза, мелантерит, сірчан заліза,

злучений з кристальною водою ( $\text{FeSO}_4 + 7\text{H}_2\text{O}$ ); творить ясно-зелені кристали скісно-ромбного укладу, що на повітрі тратять воду та розпадаються в білий порошок (вітріють). Служать до виробу чорнила, фарб та до дезинфекції. Вітріоль міді, халькантит, синій камінь, творить гарні сині кристали трискісного укладу. Є сірчаном міді, злученим із кристальною водою ( $\text{CuSO}_4 + 5\text{H}_2\text{O}$ ). Уживається в електротехніці, барвництві та медицині.



Йосип Михайло  
Вітошинський-Доброволя.

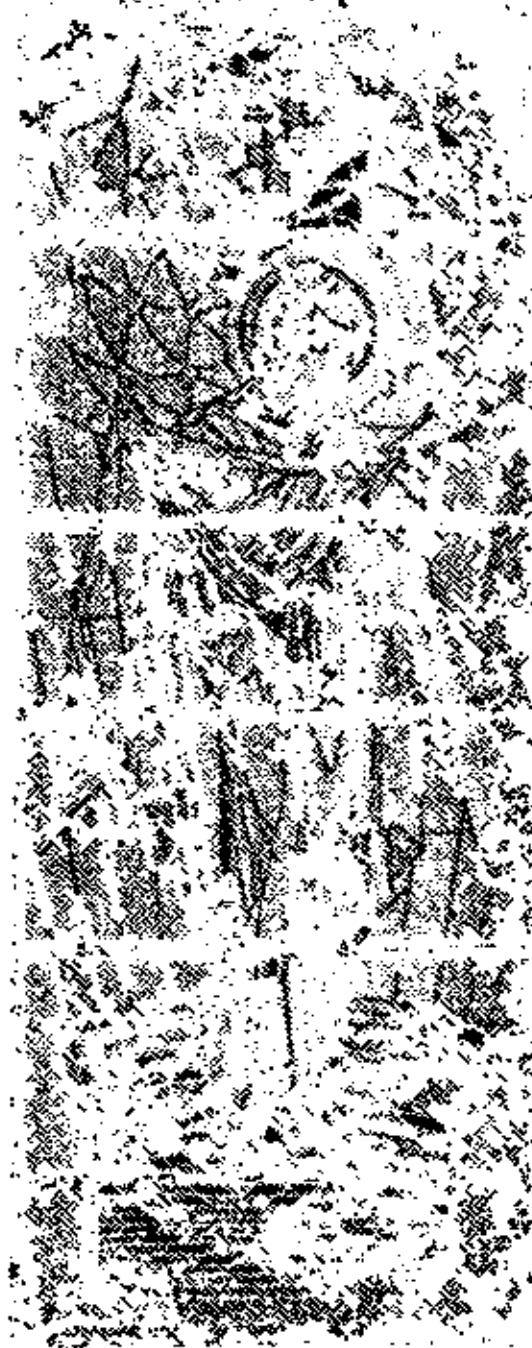

Вітраж  
П. Холодного.

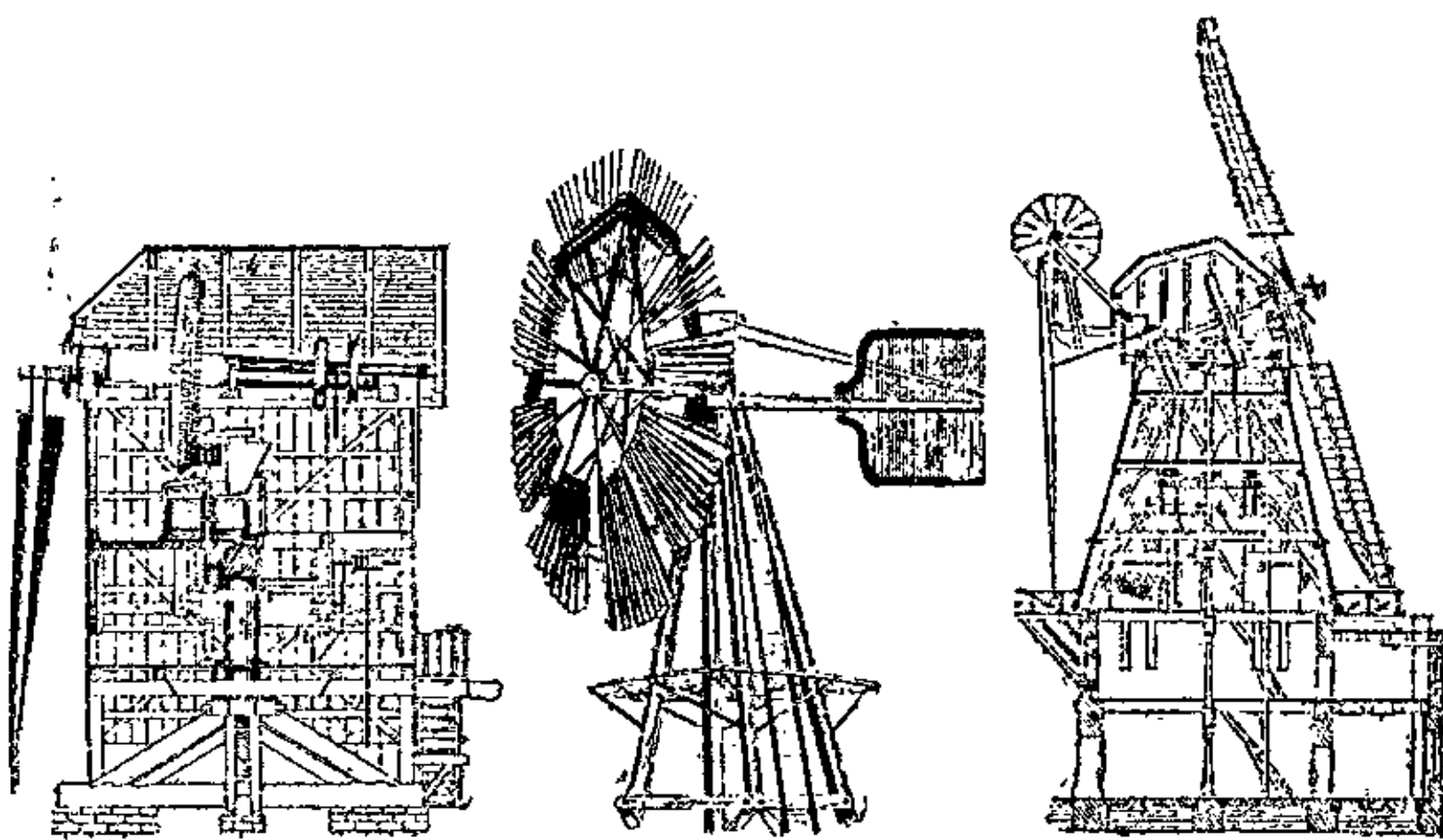

Зліва направо: 1) вітряк звичайний, 2) в. американський, 3) в. голандський.

**Вітрова ерозія**, згрізання, нищення і розбивання скал механічною діяльністю вітрів.

**Вітровий шліф**, вигладження скал пустині піском, що несеться вітром.

**Вітрогін**, гл. Вентилятор.

**Вітропильна рослина**, гл. Анемофільна рослина й Запилення.

**Вітрувій Полліон** (Marcus Vitruvius Pollio), римський будівничий і інженер за Цезаря й Августа, автор твору: Про будівництво (De architectura), що є основою наших відомостей про класичне будівництво.

**Вітряк**, вітряний млин, гл. Вітряний двигун.

**Вітряний двигун**, машина, що перетворює силу вітру в пожиточну механічну роботу. Найбільш поширеним і стародавнім є вітряк (вітряний млин). Він має 4-8 великих крил, а для наvertання їх на вітер треба відповідно обертати всю будову вітряка; на початку XX в. на Україні було кількадесят тисяч вітряків для мелення зерна.

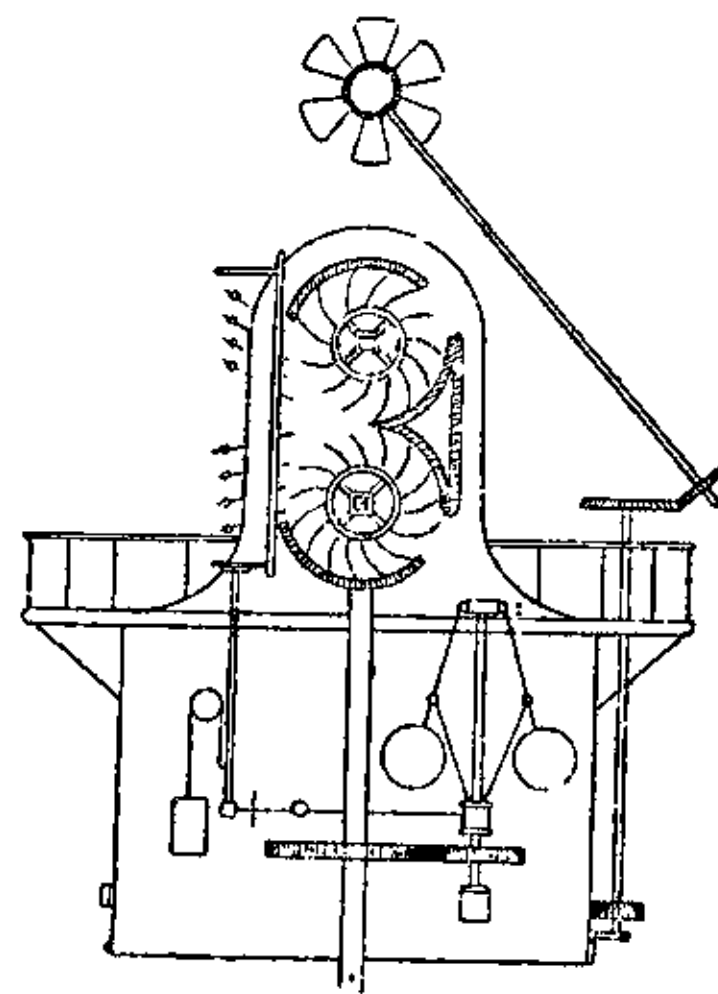

Вітряна турбіна.

Голандський або шатровий в. д. має переважно 4 великі крила; для наvertання їх на вітер обертають відповідно тільки його вершок (шатро), де міститься вісь крил. Американський в. д. замість крил має ряд малих лопаток. Вони працюють і при слабому вітрі та автоматично повертаються на вітер. Вищезгадані в. д.

мають вісь обороту по землі. Вітряні турбіни мають вісь обороту прямо до напрямку вітру й працюють без огляду на його напрям.

**Вітстон** (Wheatstone) Чарлз, англ. фізик (1802-75). Звісний з дослідів над дробжаннями й звуком пружистих твердих тіл, фізіологією бачення, скорістю електр. розряджень лейденської пляшки. винайшов калейдофон, прилад до мірення електр. опору, тзв. Вітстонів місток, електр. вказівковий телеграф, електр. годинник, помічний телеграфний ключ і т. ін.

**Вітт**, 1) Ян, командант твердині в Кам'янці Подільському й архітект, жив у XVIII в., йому м. ін. приписують будову собору св. Юра у Львові, під його доглядом будувався костел Домініканів у Львові (1749), на основі його проєкту побудовано дерев'яну каплицю в Почаєві (1778) й ін.; 2) Ян, нід. політик (1625-72), ворог Оранських князів, Великий Пенсіонар (державний секретар) Голандії й фактичний її правитель. Погиб у тюрмі з братом Корнеліусом, забитий юрбою, підцькованою агентами оранської партії.

**Вітте** (Witte), 1) Лівен, флямандський вітражист, б. XV в.; 2) Пітер, прозваний Кандідо, флямандський архітект, різьбар і маляр (1548-1628).

**Вітте** Сергій, рос. державний діяч (1849-1915), килькаразовий міністер фінансів і прем'єр, один із творців славного жовтневого маніфесту й мирного договору з Японією 1905; автор цікавих „Споминів“.

**Віттельсбахи**, баварський княжий рід 1180-1918.

**Віттенберг** (Wittenberg), місто над Лабою в середній Німеччині, 27.000 меш., машиновий і гончарський промисл, осередок городництва та квітництва. В., званий теж містом Лютера, має замкову церкву (з XV в.) з гробами Лютера та Меланхтона, дім та музей Лютера.

**Вітторе** Пізано, званий теж Пізанелло, гл. Пізано Вітторе.

**Вітяец** або Вітязова (Vicázec) Герта, горішньо-лужицька поетка (1819-85).

**Вітьєр** (Whittier) Джон, ам. поет (1807-99), борець за визволення негрів і учасник домашньої війни.

**Віфлеєм**, (тепер Байтлахм), містечко в Юдеї, де народився Ісус Христос. Тепер живе в ньому б. 5.000 душ, переважно самі християни; багато монастирів, над місцем

народження Христа найстарша, досі захована, християнська церква.

**Віфлеєміти**, латинський монаший чин. **Віфлеємський Орден**, лицарський орден, який повстав у Святій Землі під час хрестоносних походів. Тепер осідком його є Прага.

**Віха**, смертельник (*Cicuta virosa*), рослина з родини окружкових, б. 1 м. вис., подібна до петрушки, дуже трійлива.

**Віц**, (нім.) дотеп, жарт.

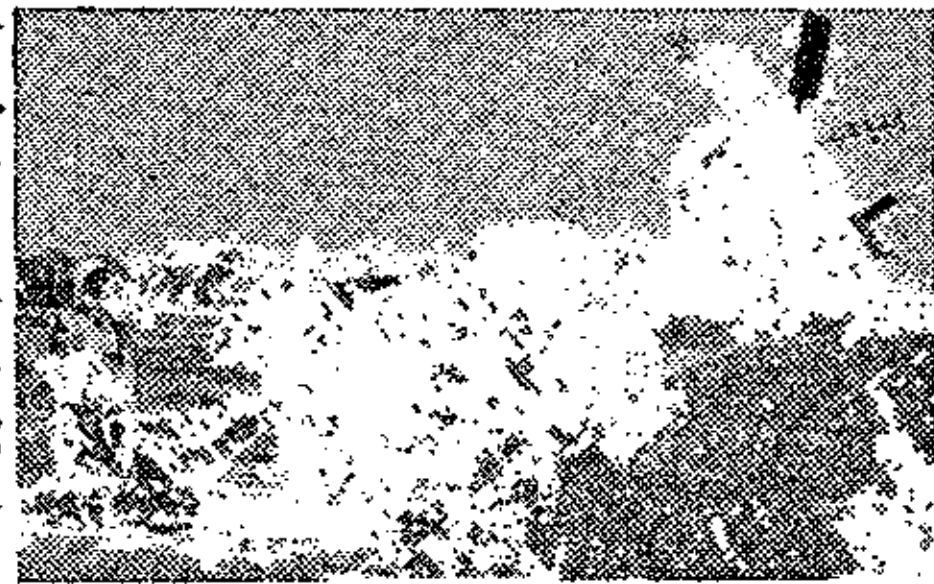

Вітряк на Україні.



Вітстонів місток.



Віфлеєм.

**Віце**, (лат.) уживається в зв'язку з ін. словами на означення заступництва, у відношенні до урядової особи, що виконує обов'язки іншої, старшої, пр. віцегубернатор, віцедиректор, віцепрезидент.

**Віцліпуцлі**, бог війни у ацтеків.

**Віче**, загально-народне зібрання, на яким присутні висказують, „віщають“ свою волю, звідки й назва в. Воно може мати характер обради для висказання волі загалу (нині), може бути судовим зібранням (поль. — *wiece sądowe*), між ін. ділянками державної праці такий характер мали в. в Новгороді та Пскові; судовий характер мали в. копних судів на Україні та Білорусі в XVI-XVIII вв. (гл. Копний суд). Та у нас на Україні (а також у Новгороді В. та Пскові) в. було ще органом зверхньої, державної влади, що суперничало деколи успішно (в Києві в XII в.) з князем. Такий характер мало лише в. головного городу землі; його рішення зобов'язували не лише пригороди, але й князя. В. рішає про війну, мир та обсадження княжого стола. В. збиралося на зазив князя, скликували його трубами або дзвонами. Участь міг брати в нім кожний повноправний горожанин землі; проводив вибраний предсідник, пр. у Києві найчастіше митрополит. Формального голосування не було. В. на Україні не відбувалися періодично, а тільки в надзвичайних випадках, не мали теж постійних чинностей і не перетворилися в постійну державну установу. Характер в. за поль.-лит. доби мали військові зібрання шляхти та шляхетські соймики по повітах.

**Вічевий суд**, гл. Суд.

**Віченца** (Vicenza), місто в півн.-схід. Італії, 64.000 меш., готичний собор (XIII в.), величава базиліка (XVI в.) і багато старинних палат.

**Вічерлі** (Wycherley) Вільям, англ. драматург (1640-1716). Дотепні комедії В. добре змальовують тогочасні типи. Найкраща „Сільська жінка“ (The Country Wife).

**Вічний жид**, гл. Агасвер.

**Вічний мир**, гл. Мир.

**Вічний чинш**, гл. Вічно-чиншовий договір.

**Вічні політки**, вічна аренда, вічно-політний договір, договір, яким переказано комусь ділично повне користування нерухомістю під умовою, що він за річні пожитки відплатить річною оплатою, яка може обіймати не тільки гроші, але й плоди та відповідні послуги. Зі знесенням панщини та ґрунтовим визволенням у XIX в. не можна вже заключувати таких договорів.

**Вічність**, у протиставленні до часовості означає необмеженість у часі, відсутність початку і кінця. Час, як категорія нашого думання, не має ні початку, ні кінця. В. це чиста абстракція і уявити її собі ми не в силі.

**Вічно-чиншовий договір**, договір яким власник ґрунту передає його другому на вічне, тобто повне діличне користування за маленьку річну оплату, тзв. вічний чинш, що не стоїть у ніякому відношенні до вартости цього ґрунту. На таких і подібних договорах основувалися давні панщинні відносини.

**Вічнозелена рослина**, гл. Всезелена рослина.

**Вішер** (Vischer), прізвище рідні нюренберзьких різьбарів - відливників, якої найвидатніший представник Петро Старший (1455-1529), творець цілої низки монументальних намогильників. З них найславніша гробниця Зебальда в Нюрнберґу; її архітектоніка готична, різьба ренесансова, а цілість є геніяльним виразом естетичних змагань доби. Петро Старший полишив п'ять синів, що унаслідили його мистецтво. З них особливо замітний Йоган або Ганс, творець м. ін. намогильника курфюрста Йогана (1534) в Віттенберґу.

**Вішера**, 1) ліва притока Ками, 450 км, дов.; 2) права притока Вичегди, 250 км. дов.; 3) ліва притока Волкова, 110 км. дов.

**Віші** (Vichy), місто в середній Франції над рікою Альє, 20.000 меш., славне своїм вугляно-содовим живцем помічним у недугах шлунку, нирок і виміни матерії; б. 80.000 лікуванців річно.

**Вішневський** Міхал, поль. учений (1794-1865), автор історії поль. літератури в 10 томах, досі цінної своїм матеріалом.

**Вішну**, другий бог в індійській трійці трімурті, вседержитель світу; від часу до часу з'являється на світі, щоб рятувати його від загибуні, що грозить йому від злих

духів, і втілюється в особах Рами, Крішні, Будди, а навіть у тваринах.

**Вія Аппія**, гл. Аппієва дорога.

**Віадана** (Viadana) Людовіко, вл. Гроссі з Віадани, іт. композитор (1564-1627); перший вводить у своїх композиціях на 1-2 сольові голоси басса континуо. Твори: многоголосні концерти, мадриґали, місси, канцони й ін.

**Віадукт**, міст, яким шлях переходить понад долину, провалля або взагалі понижене місце В. будують, коли заглибина має більш, як 20 метрів.

**Віялка**, млинок, машина для відділювання від зерна полови, насіння трав та ін. засмічуючих річей при помочі вітрогонів і металевих сит, що мають дірочки різної великості й форми; в. сортувалка розділює зерна відповідно до великості й якості.



Вішну.

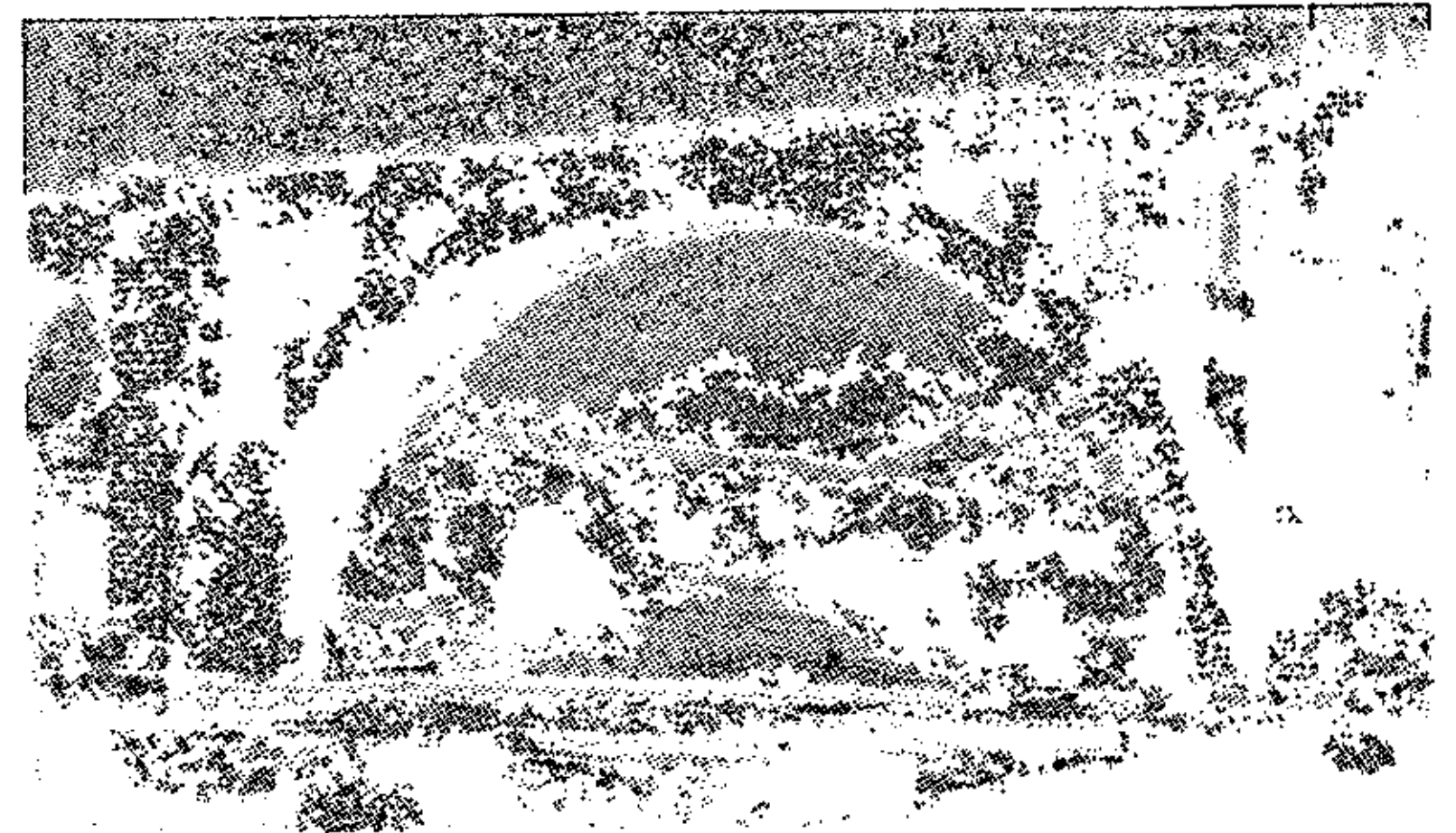

Камінний віадукт у Ворохті, Карпати.

**Віардó** (Viardot) Люї, фр. історик і критик мистецтва (1800-83), описав мистецькі скарби головних европ. країн, переклав на фр. мову „Тараса Бульбу“ й ін. оповідання Гоголя.

**Віардó-Гарсія** (Viardot-Garcia) Полін, співачка паризької й лондонської опери (1821-1910), авторка багатьох опереток і пісень, дружина Люї Віардó, приятелька Турґенева.

**Віареджо** (Viareggio), іт. місто над Генуезьким заливом, недалеко Пізи; 21.000 меш., пристань, морські купелі.

**Вкочення**, (лат. invaginatio) всування одного відтинка кишки в другий.

**Владика**, маляр, що разом з іншими укр. малярами виконав стінопис костела Чесного Хреста на Лисій Горі й спальні короля Ягайла на краківському замку. Мальовила були виконані в укр.-візант. стилі, але до наших часів не збереглися.

**Владислав**, ім'я поль. і чес. королів, гл. Володислав.

**Владиславов Стойко**, (єпископ Софроній), болг. письм. видав 1806 першу книжку новоболгарською народньою мовою.

**Владівосток**, рос. місто та гол. пристань над Тихим океаном й остання стація сибірської залізниці, має велике комунікаційне значіння для Далекого Сходу, особливо в зносинах з Японією й ЗДА, 102.000 меш.

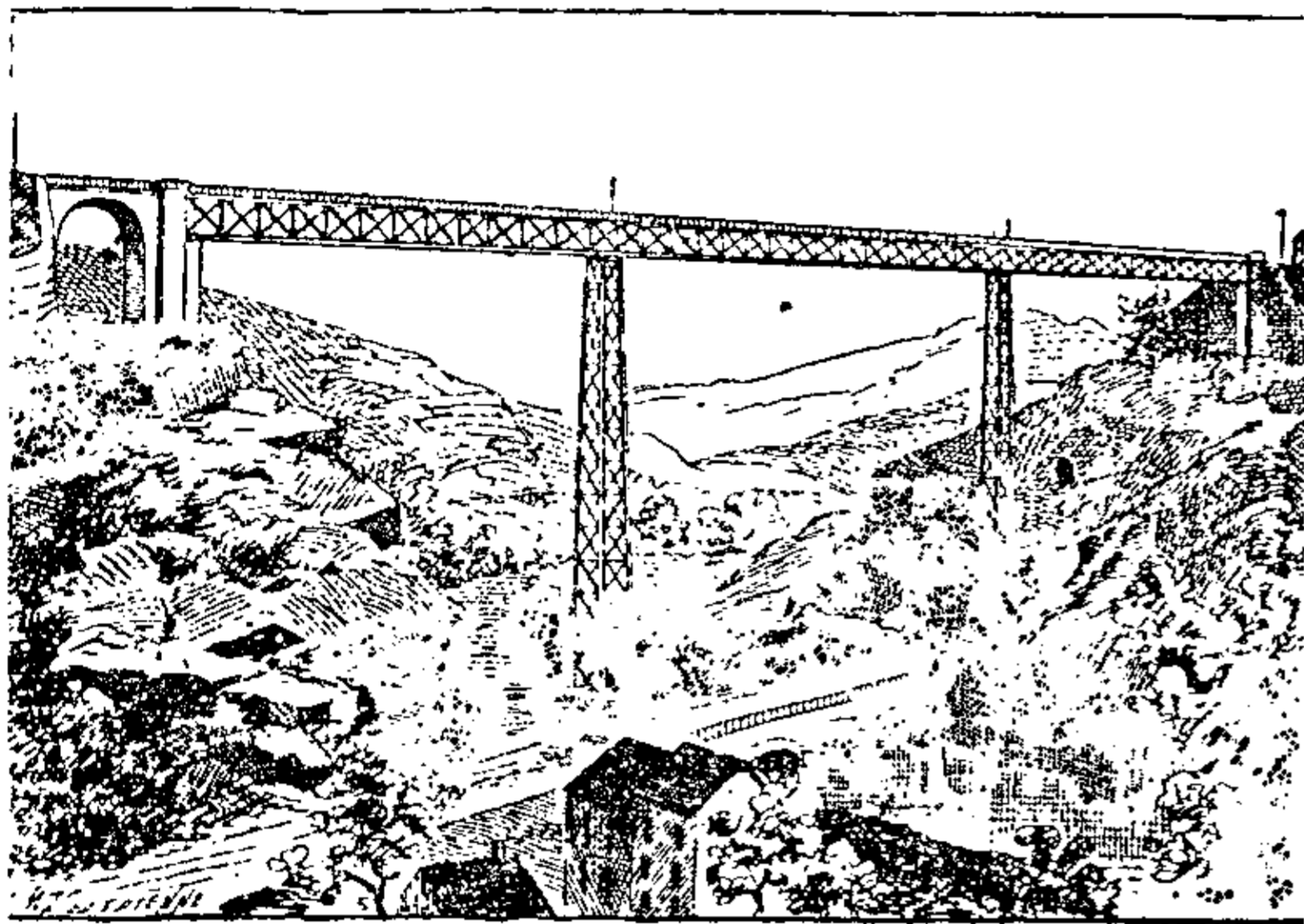

Залізний віадукт над яром ріки Алье у Франції.

**Владікавказ**, місто над рікою Терекком у півн. підніжжя Кавказу, гол. місто області інгушів і півн. осетів СРСР. В. заснований 1784 як твердиня при військовому шляху, після завоювання Кавказу стратив своє стратегічне значіння, 74.000 меш.

**Владімір над Клязьмою**, гл. Володимир над Клязьмою.

**Владіміреску** (Vladimirescu) Тудор, рум. діяч (1770-1821), оборонець інтересів селян перед боярами. Убитий з намови Іпсіланті.

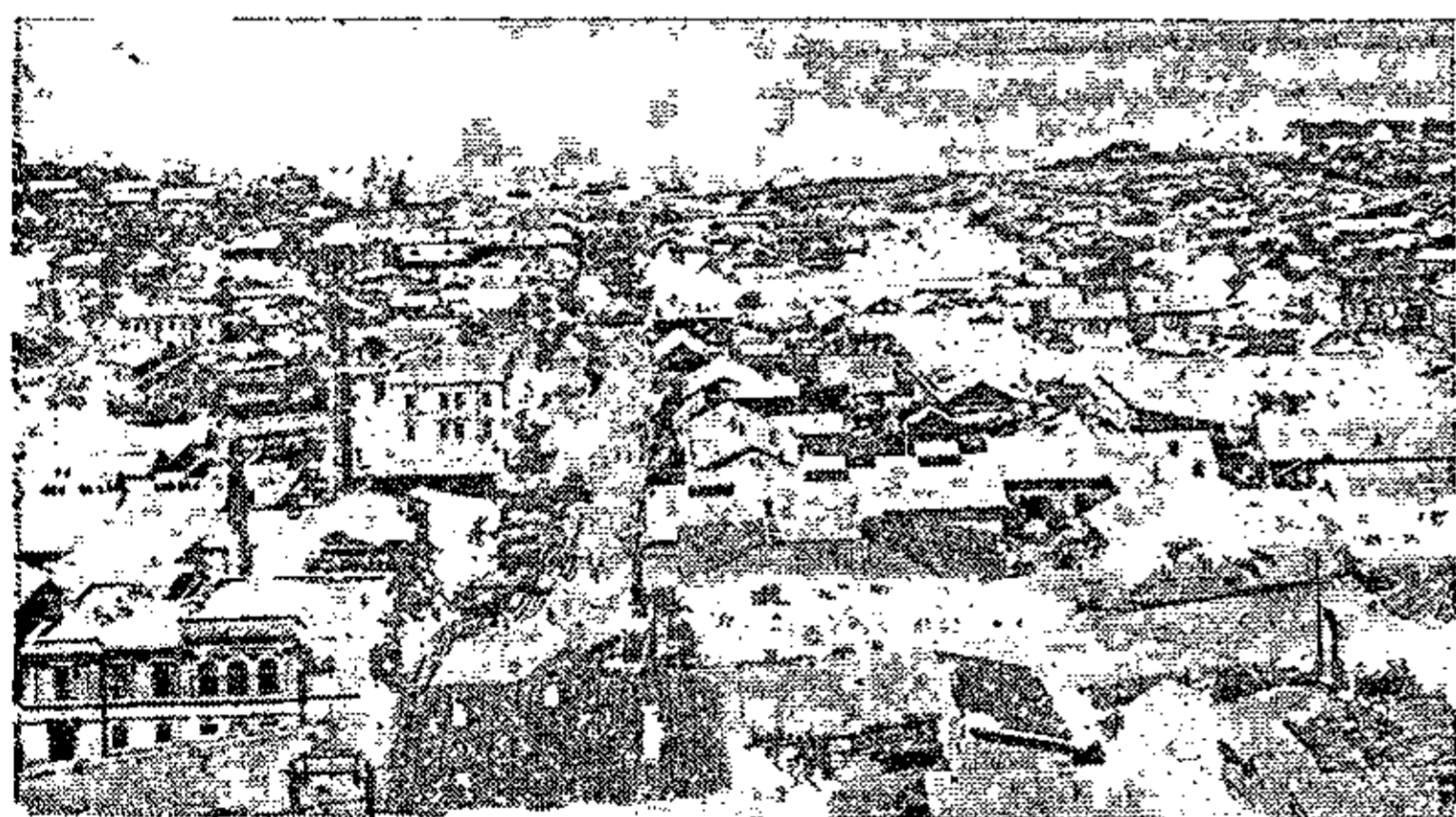

Владівосток.

**Владіміров**, 1) Леонід, рос. криміналіст, \*1845, проф. харківського унів., опісля адвокат у Москві; 2) Петро, рос. історик літератури, \*1854, проф. київського унів., написав низку праць з історії старої укр. літератури: „Введеніє в історію русскої словесности“, „Древняя русская литература Кієвскаго періода XI-XII вв.“, „Обзор южнорусских і западнорусских памятников письменности от XI до XVII вв.“, „Слово о полку Игоревъ“.

**Владімірський Буданов Михайло**, рос. історик права, проф. київського унів. (1838-1916). Написав один з найкращих університетських підручників історії права: „Обзор історії русскаго права“. Полишив низку студій з історії лит.-руського права, чим теж багато прислужився укр. науці.

**Влайков Тодор**; болг. белетрист-народник, \*1845, автор оповідань з народнього життя, писав під псевд. Веселін.

**Власність**, правно забезпечена змога володіти річами. Розрізняємо публічну (громадську) й приватну власність. На приватній власності будується індивідуальне господарство, на публічній господарство суспільно-громадське. Гл. Приватна власність.

**Власов** (Уласав) Аляксандар, білоруський діяч, публіцист-економіст, редактор „Нашае Ніви“, „Сахі“ й ін. білоруських видавництв.

**Власт**, псевд. білоруського діяча й письм. В. Ластовського.

**Властар Матей**, єромонах, візант. каноніст XIV в., автор збірника церковних канонів, що появился 1335. Ця книжка була підручником церковного права на православному сході до кінця XVII в.

**Властива вага**, гл. Вага властива.

**Властива (питома) теплота**, кількість калорій, потрібна до підвищення температури одиниці тягару (1 грама, кілограма) якогось тіла на 1 ступінь.

**Влахос Ангел**, новогрецький письм. і політик (1837-1920). Автор новогр. граматики й словника, збірника поезій, кількох комедій і низки критичних нарисів.

**Влім**, крадіж, сполучена з насильним розбиттям дверей, замків і т. ін. Гл. Крадіж. Проти такого влому обезпечуються в окремих асекураційних товариствах (обезпека від влому).

**Влодава**, повітове місто над Бугом на Холмщині, 5.260 меш.

**Влодавка**, ліва холмська притока Буга, 34 км. дов.

**Влодика**, напів шляхтич, член сусп. верстви в Польщі, якої шляхецтво не було певне, бо дана одиниця, хоч робила військову службу, не мала родового гербу, ані потрібної грамоти; верства подібна до укр. путних бояр або ординців. В XIV в. влодики або перейшли до хлопської верстви або стали повноправними шляхтичами.

**Влоцлавек**, поль. місто над Вислою, 190 км. нижче Варшави, 40.000 меш. Фабрики машин, фаянсу, свічок, мила та цикорії.

**Влчек** (Vlček), 1) Вацлав, чеський письм. (1839-1908), автор численних іст. романів і трагедій. Свого часу був диктатором у літературі, тепер не має значіння; 2) Ярослав, словак, проф. унів. в Празі \*1860, автор праць: „Історія словацької літератури“, „Історія чеської літератури“, „Словачина від Бахової реакції“ й ін.

**Внук**, гл. Вовніг.

**Вобан** (Vauban) Себастьян, фр. військовий

інженер, маршал (1633-1707), генеральний інспектор укріплень, перевів нову фортифікаційну систему, побудував 30 нових твердинь і відновив 300 давніх.

**Вобеш** (Wabash), права притока Огайо, 800 км дов.

**Воблий** Константин, укр. економіст і статистик, \*1876, проф. київського унів., член ВУАН, автор підручника статистики. З останніх праць ширше відома його „Економічна Географія України“.

**Вовенарг** (Vauvenargues) Люї, фр. мораліст (1715-47), автор славних афоризмів (Refléxions et maximes).

**Вовк**, 1) Хведір, укр. етнограф, антрополог та археолог (1847-1918), студіював та працював науково майже 30 літ за кордоном, головню в Парижі, 1903-1905 перевів антропометричні й етнологічні дослідження над укр. населенням Галичини, Буковини й Закарпаття; 1905 переселився до Петербургу, де викладав на університеті антропологию, а рівночасно займався дослідженнями над палеолітом (Київ, Мизинь) та трипільською культурою, редагуючи при тому львівські „Матеріали до української етнології“. В 1905-15 перевів антропометричні дослідження на цілій Наддніпрянщині і на тій основі подав антропологічно - етнологічний огляд українського народу, надрукований у виданні: Український народъ въ его прошломъ и настоящемъ. Написав крім того багато праць з етнології й археології України; 1917 був вибраний професором географії та антропологи у київському університеті, але під час подорожжя на Україну помер; 2) Юрій, сучасний укр. графік, від 1920 живе й працює на еміграції.

**Вовк**, місцеве запалення шкіри внаслідок тертя двох притикаючих шкірних зморщок, особливо в околиці відхідника, а часом у пахах. Лікується: пудруванням, боровою або цинковою мастю.

**Вовк** (Canis lupus), хижак з родини псів, подібний до великого вівчарського пса, темно-сірої краски, з стоячими вухами й довгим кудлатим хвостом; колись жив скрізь, тепер тільки на сході Європи. Вліті живе одинцем, узимі волочить громадами та нападає на більші тварини, а навіть на людей. Шкіра добра на кожухи, а виправлена вживається на різні вироби. У віруваннях східних народів в. має тотемі-



Вовк.



Хведір Вовк.

стичне значіння. На Україні вірять, що він стоїть на службі св. Юрія („Юрова собака“) та, що його зуби мають лічничу силу.

**Вовк-Карачевський** Василь, укр. письменник (1834-93), лікар, співробітник спб. „Основи“, „Історичної Бібліотеки“ О. Барвінського, „Правди“ й ін. гал.-укр. часописів.

**Вовкулак(а)**, людина, що перекидається в вовка, або зачарована у вовка. Вовкулацтво зв'язується у нас з віруваннями у відьмі й знахорів, у півд. слов'ян з вампіризмом.

**Вовна**, овеча шерсть, має надзвичайно важне значіння в промислі, для виробу різноманітних шерстяних тканин, а також повсті, капелюхів та ін., становить поважну частину внутрішньої укр. торгівлі, але на вивіз Україна в. не має. Перед війною Кубань вивозила поза свої межі річно б. 230.000 пудів в., зате довозила вовняні готові вироби. Наддніпрянщина довозила перед війною не тільки вовну (192.000 пудів), але й готові вироби: довіз вовняних виробів Галичини можна цінувати на яких 3 міль. ам. дол. річно.

**Вовніг**, Внук, поріг на Дніпрі, дов. 315 м., спад 1-7 м.

**Вовноїд овечий** (Mellorhagus ovinus), невеличка муха з заниділими крилами, живе галапасно на вівцях, висисаючи з них кров. Нищать її, змиваючи стрижені вівці карболовою водою або іншим дезінфекційним засобом.

**Вовняне дерево** (Bombax), південно-ам. дерево з роду слизуватих (калацикуватих); має їстівні зернятка, обгорнені вовнистими волосинками, які під назвою „капок“ вживаються до вишивання подушок, до підкладок та замість вати при лікуванні й перев'язці ран; його грубих пнів уживають тубільці на човна.



Вовна: новітня, велика машинова прядільня.



Вовна: первісні ручні пряділки в Індіях.

**Вовнянка**, отруйний гриб подібний до рижка.

**Вовча**, 1) по рос. Волчанск, місто Харківської округи над рікою Вовча, 20.810 меш., українців 89%; 2) ріка, гл. Вовчі води.

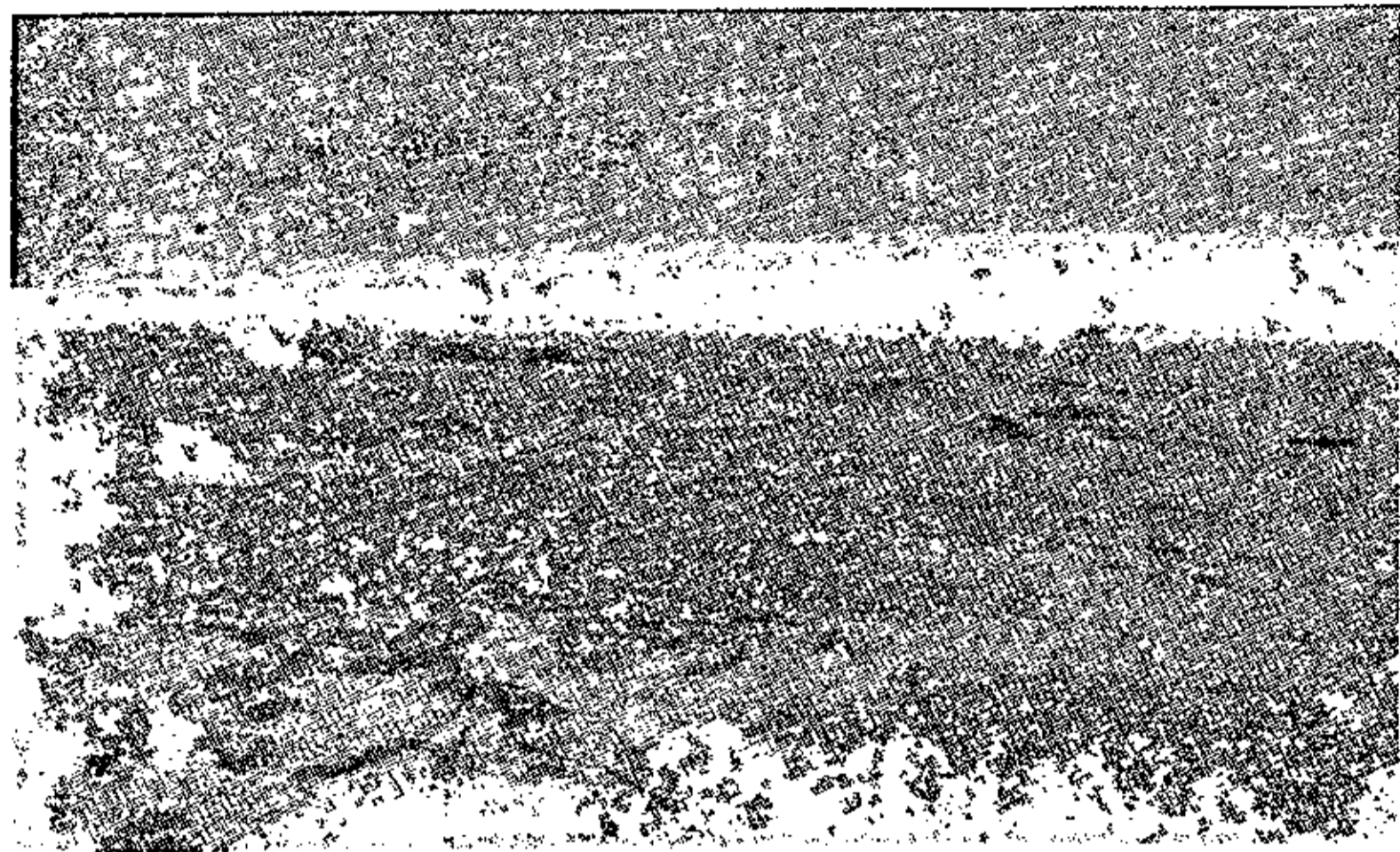

Вовнізький поріг.

**Вовчак**, вовчий лишай (лат. *люпус*), тяжна місцева туберкульоза шкіри або слизової болони. Вовчаківі натечення шкіри зложені з туберкульозних грудочок, що з часом розпадаються у виразки. Часто уміщується на горішній губі, носі та роз'їдає їх. В початках можна вилікувати витином хорої частини. Лікування довготривале, різноманітне, бо зовсім певного способу немає. Найбільше сприяє ліченню насвітлювання сонцем, кремінною лампою, проміннями Рентгена, добра віджива. Лікується різними мастями, молочною кислотою. Часто повстає на його тлі рак.

**Вовча лапа** (*Trollius europaeus*), рослина з родини жовтцюватих (козельців), замітна гарним, великим, круглим, багатolistим пахучим цвітом, задля того й плекається також по городцях.

**Вовче горло**, вузина на Дніпрових порогах завширшки 160 м.

**Вовчий горошок** (*Astragalus*), стручкова рослина, яка росте скрізь в Європі та сумежних краях Азії. Багато різних родів: лозник (*A. virgatus*), перелет (*A. excarpus*) ростуть і на наших укр. степах, в. г. солодкий (*A. glycyphyllus*) буває у нас по лісах, півд.-европ. богорость (*A. baeticus*) має зерна великі, які вживаються замість кави, тзв. дика кава, а півд.-аз. її відміна, „трагант“ дає цінний клей, що вживається в барвництві і промислі.

**Вовчинець** (*Daphne*), корчовата рослина з малими, круглими листочками й зростоплатковими цвітами. В. звичайний, вовчелико (*D. mezereum*), в Європі, півн. Україні, з рожевими квітами й важким запахом, отруйний; кора містить отруйну річовину дафніну, що вживається в гомеопатії. В. пахучий (*D. genkwa*), всезелений, серед. і півд. Європа, з запашними квітками

**Вовчинець**, права басарабська притока Дністра.

**Вовчі води**, Вовча, ріка на Катеринославщині, ліва притока Самари.

**Вовчок**, кушлик (*Muohus*), гризун, подібний до вивірки, тільки попелястий і з менше кудлатим хвостом; живе скрізь у старому світі по лісах; на зиму засипляє. Наш подільський в. великий (*M. glis*), сивий, сподом білий, має дуже смачне м'ясо і тому римляни годували його в клітках.

**Вовчок** (*Calandra*), малий жучок, з рильцевато видоєженою головкою; він сам і його личинка живляться збіжжям і тому дуже шкідливі. До найшкідливіших належать: В. збіжвий (*C. granaria*), чорний, з червоними рижками й ногами, нищить зерно пшениці, жита й кукурудзи. В. рижовий (*C. oryzae*), нищить зерна рижку, його личинка живе також у печеному хлібі і макаронах. В. винищують повітряванням муки й збіжжя та скроплюванням стін у складах муки і збіжжя свіжо-гашеним вапном або сірчаком вугля.

**Вовчок** Марко, літ. псевдонім укр. письмен. Марії Вілінської, по першому чоловікові Марковичевої, по другому Лобач-Жученкової (1834-1907). Походила В. з укр. поміщицької родини, що осіла в Росії в Орловській губ. В Орлі був на заслання укр. етнограф Опанас Маркович, член Кирило-Методіївського братства, який розбудив у В. любов до України, її побуту й мови. 1851 вони побралися й переїхали на Україну, де й жили в Чернігові, Києві та в Немирові. 1857 видає В. першу збірку своїх „Народніх Оповідань“, якою здобуває собі славу й популярність серед укр. і рос. поступових письменників. 1859-67 В. перебуває за кордоном, переважно в Парижі, опісля у Петербурзі, працюючи в рос. поступових журналах. В кінці 70 рр. кидає літ. роботу, виходить удруге заміж і виїздить з чоловіком на провінцію, спочатку на Україну, опісля на Кавказ, де й вмирає на хуторі б. села Нальчика. При кінці свого життя В. знову повернула до укр. літератури, та її укр. письменницька діяльність припадає головню на 60-ті рр., коли вона видає найкращі свої оповідання, писані прегарною мовою й пе-



Вовчинець.



Вовчок.

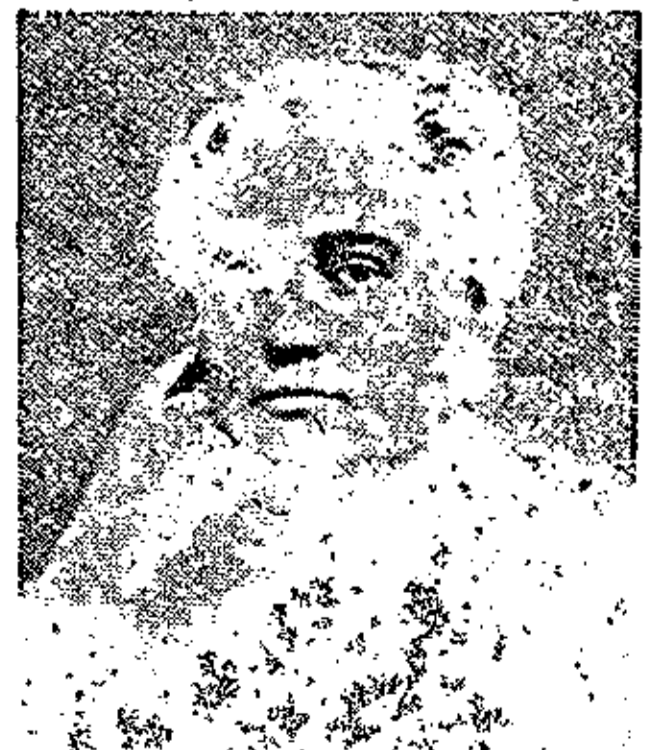

Марко Вовчок.

рейняті протестом проти всякого поневолення—особистого й суспільного, надто протестом проти кріпацтва. В. започаткувала в укр. письменстві тзв. народницьку школу. Укр. оповідання В. часто перекладали на чужі мови, на рос. перекладав сам Тургенєв. У фр. мові велике поширення здобула „Маруся“, в перерібці Сталія.

**Вовчуг колючий** (*Oponis spinosa*), стручкова рослина, з білом укритим колючками й з червоним цвітом; його корінь уживається в лікуванні, як мочегонний засіб, а також як лік проти гістця.

**Вовчура-Лисенко**, ватажок страшного загону „вовчурівців“ за Хмельниччини, що не давали пощади ворогам. Під Берестечком попав у полон до Яреми Вишневецького, який звелів його закатувати.

**Вовчухи**, село б. залізничної лінії Городок—Судова Вишня, де в березні 1919 укр. війська перервали залізничне połącення між Львовом і Перемишлем.

**Вогкість повітря**. Безоглядна (абсолютна) в., кількість водяної пари в 1 м<sup>3</sup> повітря. Відносна в., число, що показує, який відсоток насиченої пари знаходиться у повітрі. Тому, що кількість пари у повітрі є завжди пропорціональна до її розпрямності, можемо обчислити відносну в. таким чином, що відношення розпрямності пари, яка знаходиться в даній хвилині у повітрі, до розпрямності насиченої пари при тій самій температурі множимо числом 100. До мірення вогкості служать гігроскопи, гігрометри і психрометри.

**Вогнетривалі посудини**, посудини, що видержують дуже високу температуру і тому вживаються до топлення металів; вироблюються з графіту і деяких глин.

**Воґези**, фр. Вож (*Vosges*), нім. Вазґав (*Wasgau*) або Вазґенвальд (*Wasgenwald*), гори в півн.-схід. Франції на захід. границі колишньої Лютарінґії, тягнуться з півдня на північ, від Бургундської або Бельфортської западини до долини Заари. Досягають 1426 м. висоти (Зульцер) і спадають стрімко до долини Райну, а лагідно в сторону Сони, залісені й тому рідко заселені французами та німцями.

**Воґули**, невеличке фінське плем'я (б. 8.000 душ) у пермській та тобольській губ.

**Воґюе** (*Vogüé*), 1) Ежєн, фр. письм. (1848-1910), автор студій із рос. і фр. літератури, написав за Костомаровим і Пушкіном студію про Мазепу, що мала великий літ. успіх; В. бував на Україні, де його жінка, росіянка Апенкова мала маєток; 2) Мельхіор, фр. археолог і дипломат (1829-1916), знавець археології Палестини.

**Вод** (*Vaud*), зах.-швайц. кантон, 3.210 км<sup>2</sup>, 320.000 меш. французів; виріб годинників і шоколяди; гол. місто Люзанна.

**Вода**, річовина, що складається з водню й кисню (H<sub>2</sub>O); виступає в природі у всіх трьох станах скупності: як лід і сніг, рідина та пара; вкриває  $\frac{3}{4}$  земної поверхні, знаходиться

в тілі тварин і рослин, а також у мінералах як кристальна в. Замерзає при 0°, кипить при 100° при звичайнім атмосферичнім тисненні. Найбільшу густоту має при 4°. Замерзаючи збільшує об'єм так, що 1 дм<sup>3</sup> в. дає 1.091 дм<sup>3</sup> льоду. Розпускає в собі дуже багато річовин. Через перегінку (дестильовання) одержуємо хемічно чисту в., що не має ні запаху, ні смаку, є в малій кількості безбарвною, а в грубих верствах (6 до 8 метрів) зеленавою. Д ж е р е л ь н а та кринична в. містить різні примішки, як двоокис вугля, хлорові, валневі та магnezієві солі й т. ін. Цю в. називаємо т в е р д о ю тому, що стручкові ярини, варені в ній, не м'якнуть. Дощівка, снігова та річна в. мають найменше мінеральних примішок—це м'які в. Джерела, яких вода має більшу кількість розпущених солей або газів і задля того надається до лічних цілей, звуться м і н е р а л ь н и м и, як пр. щави (мають двоокис вугля у надмірній кількості), соляниці (кухенну сіль), гіркі в. (содові та магnezієві сірчани), сірчані в. (сірководень) і т. д. Т е п л и ц і або т е р м и, це мінеральні джерела з гарячою в.. М о р с ь к а в. містить 3 до 4% солей. О з е р н а в. буває солодка, а в безвідпливових степово-пустинних краях—солонна. Притоки озер приносять дуже мало солей, але через відпарування води в озерах сіль залишається й поволі загущується. Через те вода цих озер солонна. Сто літрів озерної води Аральського озера дає 1.07 л. соли, з Мертвого моря вже 23.75 л., а Червоне озеро б. Перекопу аж 32.27 л. соли. В. має велике значіння в народніх віруваннях: очищує та цілюще значіння має зокрема тзв. „жива вода“, про яку часто згадується в наших казках, і „свячена“ в., якою окроплюється домівку, худобу і т. ін. для охорони від усього злого. В. приносить також красу й дає нову силу. В зв'язку з тим стоїть і звичай, знаний на Україні й у Польщі, „обливання“ на Великдень, тзв. „обливаний понеділок“.

**Вода Бурова**, гл. Бурова вода.

**Вода ґрунтова**, вода, що збирається звичайно глибоко під поверхнею Землі і походить із просякнutoї дощевої води. В. г. є звичайно чиста й здорова, вона має в собі, залежно від ґрунту, різні кількості мінеральних та органічних складників, усіх разом звичайно б. 50 частин на 100.000 частин води, при чому б. 20 частин вапна, 2-3 частини хлору, 3-5 частин кухенної соли, 8-10 частин сіркових сполук, решту інших. Чим більше в ній вапняних сполук, тим вона твердіша й навпаки.

**Вода Гулярда** (*aqua Goulardi*), алькоголізований водний розчин квасного оцтану олова; вживається на обклади при потовченнях, попеченнях, опухах і наривах.

**Вода дестильована** (*aqua destilata*), вода, одержана через скроплення остудженої водної пари, при помочі особливих приладів (гл. Дестилляція); вона хемічно чиста,



без піяких примішок і бактерій і тому вживається до приладження ліків, також у різних наукових дослідах.

**Вода зашкірна**, вода, що збирається близько під поверхнею землі, є нечиста і тому непридатна до пиття.

**Вода кольонська**, одеколон (Eau de Cologne), чистий алькоголь з олійками: помаранчевим, розмариновим і бергамотовим; улюблені пахощі, винайдені в Кельні (по фр. Кольонь) Фаріною.

**Вода королівська** (aqua regis), мішанина кислоти: азотової й сільної, одинокий засіб до розпускання золота й платини.

**Вода кристальна**, в. кристалізаційна, вода, яка входить у хемічний склад тзв. воданів; вона творить разом з іншими їх складниками тверду річовину і дається відділити сильним ogrіванням; так в. к. є пр. у гіпсі ( $\text{CaSO}_4 + 2\text{H}_2\text{O}$ ), синім камені ( $\text{CuSO}_4 + 5\text{H}_2\text{O}$ ), зеленім камені ( $\text{FeSO}_4 + 7\text{H}_2\text{O}$ ) й ін. воданів.

**Вода мінеральна**, джерельна вода, що має в собі багато мінералів, а також гази, часто з температурою вищою ніж  $24^\circ$ . На основі хемічного складу ділимо м. в. на: буркути або кислі води, які мають у собі двоокис вугля, лугуваті з содою, солоні й залісті, гіркі з магнієвим сірчаном, сірчані та інші. В. м. має велике приновлення у лікуванні різних недуг. Найсильніші розчини мають звичайно гарячі джерела, тзв. теплиці або терми. гл. Живець.

**Вода окиснена**, сполука водню й кисню в рівних об'ємах ( $\text{H}_2\text{O}_2$ ); рідина подібна до води, але майже на половину тяжча (питома вага 1.47), замерзає при  $-2^\circ$ , кипить при  $74.7^\circ$ , легко розкладається, ogrівана вибухає; з водою мішається у всіх кількостях; в торгівлі буває 30%, до вжитку береться звичайно 3%-ву; сильний окиснюючий засіб, тому вживається до відзаражування (дезинфекції), в промислі до білення, тощо.

**Вода погазова**, водний розчин амоніаку й інших, гол піридинових основ; дістається при сухій дестилляції кам'яного вугілля; добувають з неї амоніак і вироблюють різні сполуки.

**Вода річкова** буває солодка, але ніколи хемічно чиста. У ній багато розчинених мінералів, пр. вапно, залізо, тощо. Крім цього у річкових водах є багато примішок, як глина, чернозем і пісок. В. р. до пиття не надається.

**Вода сельтерська**, славна мінеральна вода, солоно алькалічна, буркутова, з Нідерсельтерс, п'ють її проти нежиту легенів і горла.

**Вода содова**, вода, в яку штучно втищено багато двоокису вугля; відсвіжуючий напій.

**Водевіль**, (фр.) фр. народня пісня з сатиричною закраскою, нині легкий сценіч-

ний твір, ілюстрований музикою, жартівливого або сатиричного змісту, зближений до оперети.

**Водень**, (H), найлегший хемічний первень у газовім стані, знаходиться у горішніх верствах нашої атмосфери, на багатьох сталих зорях (на Сонці), складова частина води, органічних сполук; одержують його електrolітично з води, також діланням цинку на розріджену сірчанову або сільну кислоту; нижче  $-234^\circ$  стає плинним, а нижче  $-254^\circ$  твердим; запальний, змішаний з киснем дає вибухову сумішку (гл. Гремучий газ): паливо до витворювання високих температур. Уживається до наповнювання повітроплавів, до синтези амоніаку, до редукції металів з їх окисів.

**Водна подушка**, торба, звичайно гумова, або зроблена з імпрегнованого полотна, завбільшки  $2 \times 1\frac{1}{2}$  м., що наповнюється водою й підкладається тяжко хорим, щоб запобігати утворенню пролежнів, бо вода рівномірно розділює тиснення на всі часті тіла, на яких недужий спочиває, а тому ніде не спинює кровобігу.

**Водна спілка**, спілка, заснована задля доцільної водної господарки; для водних спілок закон установляє окремі приписи.

**Водне ліжко**, велика ванна, в яку опускається осібним приладом сітка, щоб на ній покласти хорого. Ванну напускається рівномірно ogrіваною теплою водою, що постійно протікає. Вживається при лікуванні деяких важких шкірних недуг, при великих опареннях шкіри, поширених виразках. У такому ліжку перебуває хорий навіть кілька тижнів.

**Водне право**, всі закони й приписи дотично користування водою та безпеки перед її шкідливим діланням. Навіть при приватній власності вод закон визначає обмеження з огляду на свободний та доцільний ужиток води дальшими власниками. До водних будівель, млинів і т. п. треба дозволу відповідної політичної влади. В публічних водах вільно вживати кожному води до купелі, миття, поєння, плавання та черпання, вільно видобувати з неї рослини, болото, землю, пісок, шутер, каміння й льод, наскільки не нарушується чужого права та не робиться комусь шкоди. Крім того закон дає право адміністраційній владі наглядати за внутрішніми розпорядками власника, щоби вони не спричинювали шкоди другим громадянам.

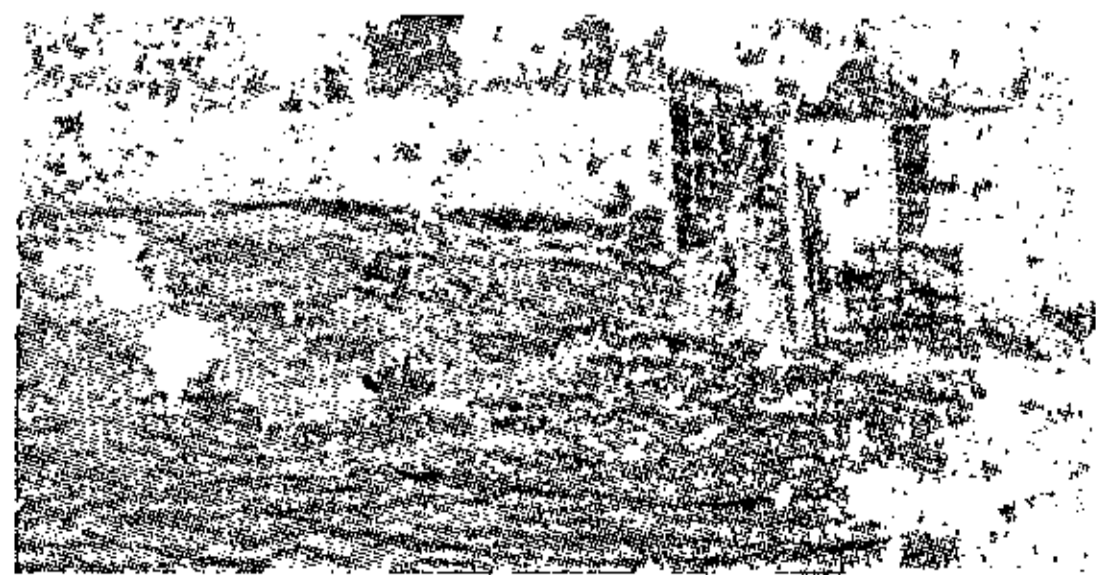

Водний м'яч.

**Водний м'яч**, ватерпольо, дружинова гра. До гри стають дві дружини (кожна 5 або 7 грачів). Грачі, мусять безупинно плавати

і намагаються вкинути м'яч у ворота противника; гра триває звич. 2 рази по 7 минут.

**Водний шлях**, сплавне, судоходне море, озеро, ріка й канал. В. ш. є або континентальні або морські. Правні приписи, що торкаються в. ш., обмежуються або на дотичну державу, куди вони належать, або мають міжнародний характер. Перевіз в. ш. є в'ятеро дешевший від перевозу залізничними дорогами. Найбільше в. ш. (без каналів) мають: СРСР 86.000, Бразилія 60.000, ЗДА 49.580, Китай 21.000, Середня Африка 20.000, Польща 16.125, Німеччина 10.000 і Франція 6.780 км.; найбільше каналів мають: В. Британія 5.910 (в. ш. без каналів лише 200 км.), Франція 5.250, Китай 4.000, СРСР 3.990, Нідерландія 3.560, ЗДА 2.813, Канада 2.570, Німеччина 2.210, Польща лише 264 км.

**Воднік** Валентин, словінський письменник і поет (1758-1819), батько нової словінської літератури, основник першого словінського часопису „Ljubljanske Novine“.

**Водні лещата**, лещата для бігу по воді, з ноговим нагоном, як у колесі.



Водні лещата.

**Водогін**, центральна водопровідна станція, гл. Водопровід.

**Водоголовість**, гідрокефалія, вроджене або набуте хоробливе нагромадження воднистої рідини у мізкових коморах; спричинює передовсім розширення черепа, а в вищому ступені тупоумність.

**Водограй**, фонтан(а), виприск води вгору. Причиною виприску води природних в. є тиск горішніх скал на водоносний позем, пр. артезійські криниці; у штучних в. виприск води dokonується спровадженням води з високоположеного збірника або особливими помпами.

**Вододіл**, лінія, що розділює сточища й водозбори рік. У гористих краях в. виразні, а на нерозчленених низах ледви помітні й підлягають змінам. Через ділання відворотної ерозії в. поволі пересувається.

**Водозбір**, сточище, простір, з котрого



Водолій.

всі ріки пливуть до одного моря або одної ріки.

**Водолаз**, гл. Норець.

**Водолій** (Aquarius, Amphora), громада 276 зірок на півд. зоряному небі, 11-а громада зоряного звіринця.

**Водолікування**, гідротерапія, методичне вживання води у лічних цілях, для частинних або загальних купелів, а також для пиття, як внутрішні купелі.

**Водомір**, прилад, що служить до поміру кількості й шкорошти пливучої води; в практиці уживають водоміру Вольтмана. Його крила обертаються відповідно до натиску води, окремих прилад числить кількість тих оборотів.

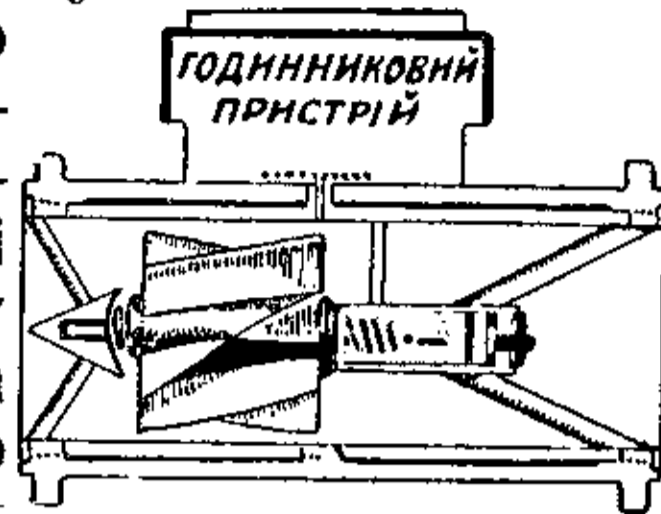

Вольтмана водомір до мірення кількості й шкорошти води.

**Водомісткість рік**, кількість води, що перепливає рікою за 1 сек.; вона залежить від величини ріки, а головне від кількості опадів і підсоння. У вогких і холодних просторах в. р. є більша, ніж у сухих і гарячих.

**Водомороз**, гл. Рибалочка-водомороз.

**Водоносний позем**, верства, в котрій збирається ґрунтова вода.

**Водопад**, місце наглого обниження дна річища ріки. Найбільші водопади світу: Великий водопад на Лябрадорі 610 м., Зайтерленд у Новій Зеландії 581 м., Йозиміті в Каліфорнії 438 м. і Гаварні у фр. Піренеях 422 м., Ніяґара 47 м., у нас найбільший водопад Бухтовець 16 м. (Карпати).



Водопад Бухтовець к. Скиту Манявського в Карпатах.

**Водопровід**, уладження для достарчування населенню води, відповідної до пиття, варення й іншого щоденного ужитку. В. будували вже єгиптяни, греки й римляни, спроваджуючи потрібну воду нераз із далеких околиць. Гл. Акведукт. Але ці давні культурні добутки забулися і в середовіччі люди вдоволялися природними засобами води, а щонайбільше будували криниці і збірники на дощову воду, цистерни. Теперішні в. це здобутки новітньої культури. Потрібний запас води для в. добува-

ють сьогодні з багатих джерел, або зі спідньої, ґрунтової води, звичайно артезійськими криницями або з природних великих збірників води: морів, озер, ставів і рік. Добутий запас води збирається у великих збірниках і, коли ті збірники високо положені, розпроваджується рурами по домах; коли ж вони положені за низько, то вперед воду втискають до високих „водяних“ веж. Вода зі ставів і рік мусить передтим прочиститися від непотрібних і шкідливих складників. Для цього вода перециджується через складні „фільтри“. Морську воду передтим ще відсолюється хемічним способом. Найбільші водопровідні улаштування є тепер в Апулії; вони 236 км. дов. та доставляють воду для б. 200 міст і містечок із б. 2 міл. населення.

**Водосвинка** (*Hydrochoerus capybara*), найбільший гризун, подібний до морської свинки, але дов. до 1 м.; живе над водами півд. Америки; м'ясо їстівне.



Водосвинка.

**Водостан**, висота води в ріках або озерах.

**Водотяжня**, будова для помпування води з природних джерел або криниці до відповідного збірника.

**Водян звичайний** (*Hydrous piceus*), жук пристосований до життя у воді, тіло сплюснене, ноги веслуваті до плавання. Живе в водах.

**Водяна батарея**, батарея, що складається з цинкових і мідяних дротиків, занурених у дистильованій воді. Вона має постійну електромоторову силу. Служить до електричних помірів.

**Водяна сила**, енергія, що увільнюється при спаданні води. Спад вимірюється прямовисним віддаленням горішнього й долішнього рівня води. На 1 м. і 1 сек. дає один кубічний метр допливної води 10 кінських сил справності, якщо сочинник видатності рівний 75%. В. с. використовують у відповідних водяних заведеннях, задержуючи воду греблями й гатями, замикаючи її в долинах, використовуючи водопади, та послугуються при тім водяними двигунами, пр. водяними колесами, турбінами і т. д.

**Водяна турбіна**, гл. Водяний двигун.

**Водяне колесо**, гл. Водяний двигун.

**Водяне скло**, крем'ян соду або потасу; його одержують через стоплення піску з содою або поташем, є некристалічне, прозоре, розпускається у воді. Уживається до поволікання предметів для охорони їх перед огнем (театральні декорації), до зліплювання розбитих шкляних та порцелянових предметів, до придержання барвника у стіннім мальовилі, виробу штучних каменів, чищення вовни, консервування яєць і т. д.

**Водяний газ**, сумішка газів: окисів вуг-

ля, водню й азоту (3% CO<sub>2</sub>, 44% CO, 50% Н і 3% N) одержується при розкладі водяної пари розпеченим коксом без допливу повітря. Вживається до освітлення, найчастіше для зварювання до 100 мм завгубшки, металевих плит; гл. Автоген.

**Водяний годинник**, клеписдра, звісний був уже б. 600 до Хр. ассірійцям і грекам, а пізніше римлянам і арабам у середньовіччі.

**Водяний горіх** (*Tra-pa natans*), водна рослина, що живе, свobodно плаваючи по воді; удержується на поверхні води широкою китицею листків і наповнених повітрям бил; чорні, рогаті горішки їстівні. Належить до вигибаючої рістні.



Водяний горіх.

**Водяний двигун**, гідравлічний мотор, двигун, який порушає пливуча або спадаюча вода: водяне колесо, турбіна та водяний двигун з толоками. Найчастіше зустрічаються такі в. д.: 1) Підсубійне колесо

(підсубійник) має лопатки улаштувані по ободі, вода вводить його в рух ударами по лопатках у нижчій його частині. Сочинник корисного ділання п. к. 0.3; вживається для приведення в рух невеликих млинів, круподерень та сукновалень. 2) Верхоналивне колесо, корчак, має корці улаштувані по ободі, порушується водою, котра зливається зверху в корці колеса; сочинник корисного ділання 0.8; вживається для приведення в рух млинів, невеликих пряділень бавовни й шовку, ткацьких фабрик, тартаків та ін. 3) Середньоналивне колесо

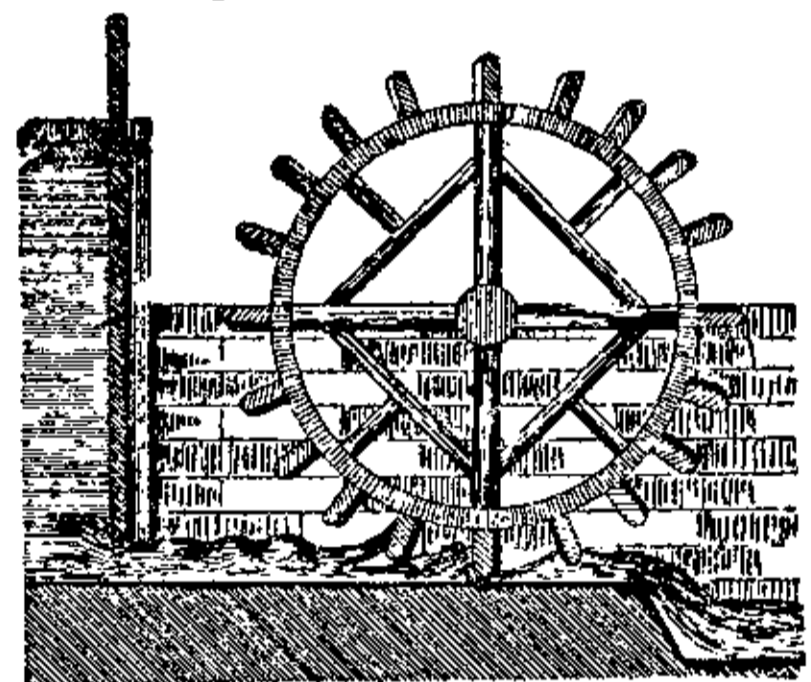

Підсубійне колесо.

різниться від верхоналивного тим, що вода зливається в корці ближчі до поземного проміру колеса. Сочинник корисного ділання 0.65. Водяна турбіна — машина, що використовує силу води при всіляких її спадах; складається з двох частей: нерухомої прямої й рухомої приймальної, обидві з вгнутими лопатками, на котрі тисне вода й обертає приймальну частину; в залежності від напрямку вала, на котрому закріплюється приймальний прилад, в. т. поділяються на поземі й сторчові. Існує кілька систем в. т., кращими вважають турбіни Фурнейрона й Цуппігера; вживається

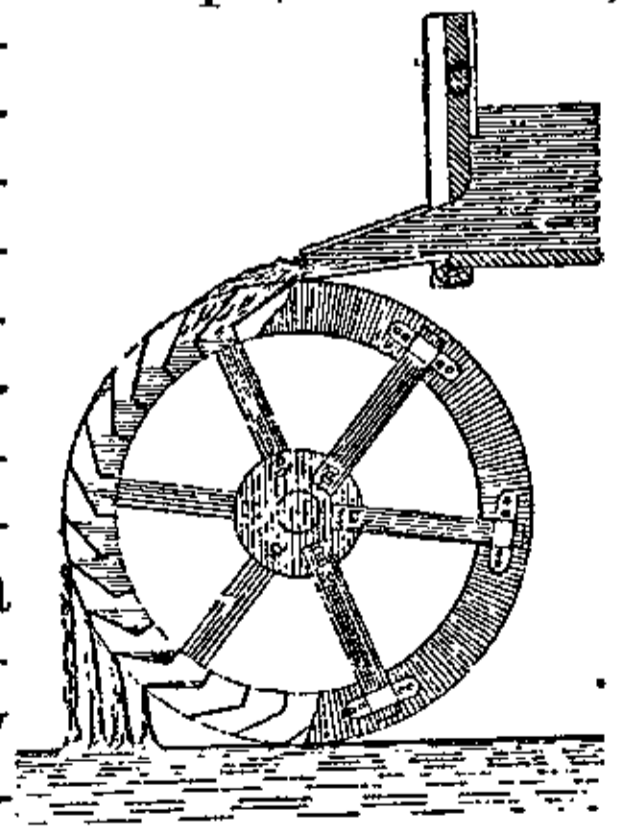

Верхоналивне колесо.

ся для приведення в рух всіляких фабрик та електричних машин. У в. д. з толоками натискає вода на толок, то з одного то з другого боку, подібно як у паровій машині, й таким чином вправляє колесо в рух.

**Водяний млин**, млин введений у рух водяним двигуном; гл. Водяний двигун.

**Водянка**, гідропе, нагромадження воднистої рідини у поодиноких сироватних оболонних та суглобних яминах, внаслідок запальних проявів, або хоріб печінки, нирок, серця та кровних судин.

**Воєвідка** Ярослав, командант I гарматного полку УСС, старшина артилерії УГА (1882-1920), учасник карпатських боїв 1914-5 та визвольної війни, згинув на Великій Україні.

**Воєвідство**, адміністративно-територіальна одиниця Польщі; є їх нині 17, діляться на повіти. Історична Польща ділилася на 33 воєвідства.

**Воєвода**, первісно провідник вояків (нім. Herzog), згодом у різних слов. народів вивторився різний зміст цього уряду. У ст. укр. державі в. звали провідників княжих (часто варязьких) дружин, пр. воєвода Свінелд, Блуд. Згодом зливається уряд в.

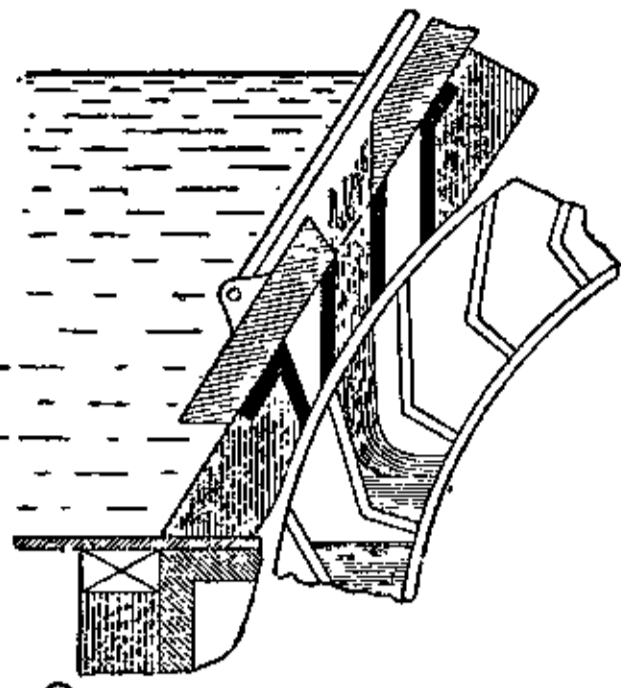

Середньоналивне колесо (частина).



Турбінове колесо.



Турбіна.

з начальником загального ополчення даної землі — тисяцьким, пр. Ян Вишатич за Ярослава М. держав „воєводство київської тисячі“. В. не став у нас постійним урядником. У зах.-укр. державі під сам кінець її існування, за Юрія II, в. є намісником князя в пригороді; тоді стрічаємо 4 воєвод (львівського, перемиського, луцького й белзького) як начальників княжої провінційальної адміністрації, рівнорядних з поль. старостами (не воєводами). Такий ха-

рактар зберегли зах.-укр. в. в часі тзв. руського права (*tempus iuris ruthenicalis*) до поч. XV в., уступаючи місце поль. старостам, пр. за Людвіка угорського в менше важних городах, у Галичі, Городку, Любачеві є в., в Белзі староста. Інший характер мали поль. в. — це були провідники шляхти даної землі в часі війни і мира,

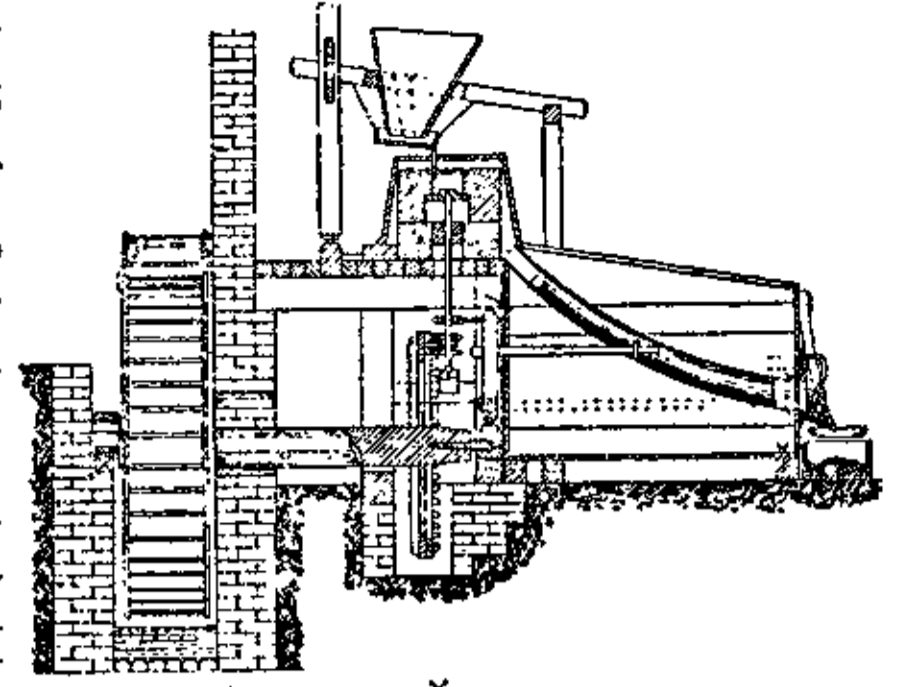

Водяний млин.

уряд найпочесніший та не найбільший владою. В. в Польщі мав з уряду місце в сенаті. В Московщині в. це військові й цивільні начальники округів, особливо в пограничних землях. Після переяславської угоди (1654) такий московський в. прийшов до Києва. Нині в. в Польщі це начальник державної адміністрації над воєвідством.

**Воєводський** Леопольд, рос. мітолог (1846-1901), проф. класичної філології в одеській унів., автор праці про „Канібалізм у грецьких мітах“, „Мітологію Одисеї“ й гр. колонізацію півд. України.

**Войков**, 1) Олександр, рос. метеоролог і географ (1842-1916), займався м. ін. розслідом галицького й буковинського чорнозему, видав окремі праці про „Кліматъ Полѣсья“, „Кліматъ восточнаго побережья Чернаго моря“ і „Кліматы земнаго шара“; 2) Олександр, рос. письмен. (1778-1839), редактор кількох газет і журналів, автор популярної свого часу сатири „Дім божевільних“.

**Воєнне господарство**, гл. В'язане господарство.

**Воєнне право**, збір міжнародних законів про взаїмні відносини під час війни тих, що ведуть війну. Сюди належать м. ін.: женецька конвенція з 1864, ревідована 1906, петербурзька декларація з 1868, та гагські договори з 1899 і 1907. Ці постанови доповнюються ще належними сюди нормами міжнародного звичаєвого права.

**Воєнний комунізм**, назва, якою більшовики прозвали добу своєї влади від 1917 по 1921, себто до заведення НЕП-у. Доба воєнного комунізму визначилася доведеними до крайности заходами в'язаного господарства, зі свідомим змаганням до удержавлення розділу дібр і всієї промислової продукції; скасовано внутрішню торгівлю, заборонено дрібне ремесло, а великий промисл і всі фінанси та кредит удержавнено. Весь надмір продуктів селянина понад установлену „норму“ реквіровано в селянина майже без відплати, бо належного за це промислового товару не доставало. Це привело до катастрофічного зменшення



Ярослав Воєвідка.

обсіву піль, до зменшення харчових запасів у краю і сировини для промислу. В обличчі повної господарської катастрофи комуністична партія весною 1921 повернулася від воєнного комунізму, себто натурального безгрошового господарства, до частинної свободи обміну дібр. Гл. НЕП.

**Воєнний соціалізм**, назва, якою деякі кола, не зовсім влучно охрестили, системі тзв. в'язаного господарства в часі світової війни (гл. В'язане господарство). Соціалістичним чинником у згаданій системі можна б визнати державний нагляд над продукцією і головню над обміном госп. дібр.

**Воєнно-полонені**, полонені в бою члени ворожої армії. Вони стоять під охороною міжнародного права. Існують міжнародні установи для опіки над в. п.: м. ін. невільно уживати полонених до праці, яка зв'язана безпосередньо з війною, але під час світової війни держави часто ламали цю заборону.

**Вож** (Vosges), 1) фр. частина гір Воґезів; 2) фр. півн.-схід. департамент 5.900 км<sup>2</sup> і 380.000 меш., прозваний від фр. назви Воґезів.

**Возглас**, (цсл.) слова молитви, при богослуженні, гол. при Службі Божій, які виголошує начальний священик, коли богослуження править більше священиків.

**Воздвиження Хреста Господнього**, свято в честь хреста, на якому розп'яли Спасителя. Час походження та установлення цього свята непевні.

**Воздух**, гл. Аер і Повітря.

**Воздушний**, гл. Повітряний.

**Вози з косами**, у старині боєві вози з косами при колесах, якими старі перси розбивали боєві ряди ворогів.

**Вознесенськ**, місто над Богом у Миколаївській окрузі; 21.600 меш. (55% українців, 24% жидів і 17% росіян); в поч. ХІХ в. було воєнно-адміністративним осередком тзв. Новоросії.

**Вознесенський Іван**, рос. протоєрей, дослідник церковного співу на Русі, \*1838, автор цінної праці „Кієвській расп'євъ“.

**Возний**, (ministerialis, woźny), поль. судовий, виконний урядовець при всіх судах, вибираний з дрібної осілої шляхти. Його обов'язком було вручати позви, з уряду стверджувати злочини та бути при виконанні присудів. При відсутності виконавчої влади в Польщі це постать безсила й висмівана. В. з Польщі передістається в литовсько-руські, а згодом і козацькі суди, випираючи аналогічних староукраїнських урядовців — дітських і вижив. При Генеральнім Військовім Суді в Гетьманщині стрічаємо генерального возного, при полкових та інших судах звичайних возних. Тепер в. це нижчий урядовець, уживаний до послуг.

**Возняк Михайло**, укр. історик літератури, \*1881, член ВУАН, автор тритомової „Історії укр. літератури“, доведеної до ХІХ

в., та багатьох ін. наукових праць з історії укр. письменства й культури.

**Войводіна**, частина колишнього Банату, що належить тепер до Румунії, 18.400 км<sup>2</sup>, 910.000 меш.

**Войле** (Weule) Карл, визначний нім. етнолог (1864-1923), основник саксонського етнологічного інституту, директор ляйпціського етн. музею, дослідник життя африканських народів.

**Войлок**, (тат.) груба шерстка повсть.

**Войнаровський**, 1) Андрій, небіж гетьмана Мазепи й його довіренник, супроводив Карла XII до Туреччини. Жив на еміґрації у Гамбурзі; на домагання рос. уряду виданий рос. владі й засланий в Якутськ, де й помер б. 1740. Рос. поет К. Рилєєв оспівав його у своїй поемі; 2) Тит, укр. письменник-економіст, мітрат львівської капітули, \*1856. Праці: „Вплив Польщі на економічний розвій України“, „Польща на Сході й Заході“ (Polen in Ost und West, під псевд. Eugen von Slepowron), та ін.

**Войнилів**, місто над рікою Сівкою, притокою Дністра б. Калуща; 3.170 меш. (46% українців, 30% жидів і 24% поляків).

**Войников Добрі**, батько болг. драматурґії (1833-78), оснував 1866 болг. театр у Букаресті, для котрого написав кілька драм, що мали сильний вплив на розвиток народньої свідомости у болгар. Крім того видавав революційно-визвольний часопис „Дунайська Зоря“, зладив підручники болгарської історії, мови й хрестоматію.

**Войнич** (Voynich) Лілі, англ. письменниця \*1864, авторка статей про східньо-слов. фолкльор і слов. музику. Видала збірку перекладів з Шевченка з його життєписом.

**Войнович Іво**, визначний югослов. письменник і драматурґ (1857-1929), борець за з'єдинення Хорватії й Сербії. Писав повісті („Ксанта“), драми й комедії, з яких найславніша „Дубровницька трилогія“, також вірші („Дубровницькі сонети“).

**Войтіх** Адалберт, св., другий єпископ Праги, апостол Пруссії, вбитий 997.

**Войтковський** Василь, рос. історик церкви, проф. в одеському унів., †1904, автор багатьох праць про церковні справи в Галичині: „Объ уніатской церкви въ Австріи“, „О религиозномъ движеніи въ Галиціи“, „Обрядовый вопросъ в Галиціи“ і т. ін.

**Войтович** Петро, різьбар, \*1862, українець з роду. Краці твори: Пірвання Сабінок, Персей з головою Медузи, Дівчина, що плете косу, різьбарські прикраси будинків львівського сойму, промислового музею та костела св. Єлисавети у Львові.

**Войцеховський**, 1) Констати, поль. історик і критик літератури (1872-1924); 2) Станіслав, поль. кооператор і політик, \*1869, проф. Вищої Торговельної Школи у Варшаві, один з творців ППС. 1919 міністер внутрішніх справ; 1922 вибраний президентом Польщі, уступив по травневім перевороті 1926; 3) Тадеуш, поль. історик

(1838-1919) проф. львівського унів., автор численних історичних праць, особливо з праісторії. Найважливіша: „Chrobasya, rozbiór starożytności słowiańskich“.

**Войціцький** Казимір, поль. письмен., етнограф і археолог (1807-79), пильний збирач народних пісень, переказів та приповідок.

**Войшелк**, син лит. великого князя Мендовга, 1254 довів до згоди між Мендовгом та Данилом галицьким, передав своє князівство (Слоним, Волковийськ і ін.) Шварнові, синові Данила, а сам постригся в черці; убитий Львом галицьким б. 1267.

**Вокабули**, (лат.) поодинокі чужинні слова, з перекладом на рідну мову, виписані для вивчення їх.

**Вокаліза**, (фр.) вправа до співу без тексту, лише голосівками. Гл. Сольмізація.

**Вокалізація**, (лат.) протягання в співі голосівок, звичайно звуку „а“ для вправи й розвитку голосу; перетворення приголосних звуків у голосні (в деяких мовах).

**Вокалізм**, (лат.) теорія голосівок, система голосівок в якійсь мові, збір голосівок в однім слові.

**Вокальна музика**, музика лише для людського голосу, спів без супроводу інструментів.

**Вокатів(ус)**, (лат.) 5 відмінок у деклінації.

**Вокер** (Walker) Френсіс, визначний ам. економіст та статистик (1840-97), проф. і автор численних наукових праць, відомий діяч на полі статистики. Вславився й на полі виховання, як пропагатор уведення ручних робіт до прилюдних шкіл ЗДА.

**Вокзал**, рос. залізничий двірць, від англ. місцевості Воксхол (Vauxhall), колись передмістя Лондону. Тут свого часу був город для забав населення. Такий город улашковано в Павловську під Петербургом при дворці і звідти пішла в Росії назва вокзал взагалі для дворців.

**Воклюз** (Vaucluse), півн.-схід. фр. департамент, 3.580 км<sup>2</sup>, 230.000 меш., гол. місто Авіньйон.

**Волга**, найбільша европ. ріка, 3.600 км. дов., 1.460.000 км<sup>2</sup> сточища. Зачинається серед болот Волоцької височини, 210 м. понад рівень моря, так що має малий спад і тому пливе дуже поволі. В горішньому бігу (до Рибінська) пливе В. в півн.-схід. напрямі, приймає ліві притоки Тверцу, Мологу й Шексну та, при помочі цілої системи рік, каналів і озер, злучена з Нєвою й Півн. Двиною, себто з морями: Балтійським і Білим. Вже в горішнім бігу від устя Тверци є пароплавна, а від Рибінська стає великою рікою (500 м. ширини). Тут змінює В. напрям на півд.-схід і приймає найбільші притоки, а саме справа Оку та Суру, а зліва Унжу, Ветлугу та Каму. Тут, нижче Казані, В. кидає лісову область, завертає на південь і пливе степовою областю. На цілій тій області В. має весь час високий правий мальовничий беріг (до 350 м.) і низький лівий, луговий. Ширини В. тут переходить

1 км. З приток помітна лише Самара, що впадає при прегарнім жегульським переломі. Біля Сталінграду В. творить велике коліно, кидає високий беріг і степову область та розливається по каспійській пустині двома раменами (В. й Ахтуба), що часто лучаться та в часі повені творять довжезне, до 40 км. широке озеро. Вливається В. до Каспійського моря величавою дельтою (12.000 км<sup>2</sup>), що має 8 головних і 20 бічних рамен і загальною 120 км. ширини. В. перепливає три, природно та господарсько різні області — лісову, степову та пустинну, лучить також посередньо області нафтову (Кавказ), гірську (Урал) і бавовняну (Туркестан), а врешті Персію. Але В. вливається до замкнутого Каспійського моря і не має

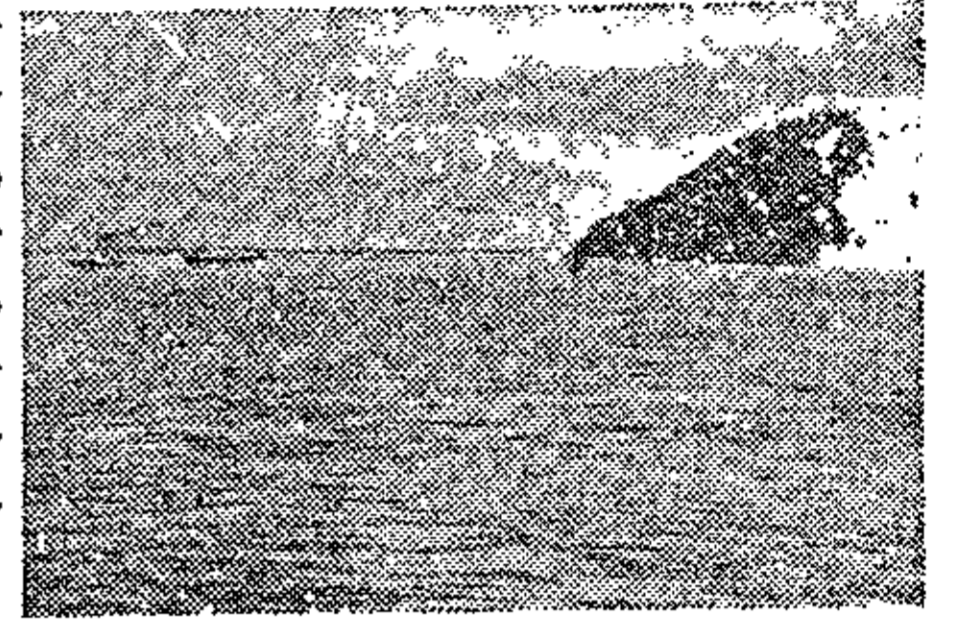

Волга, нижче Нижнього Новгороду з характеристичним високим берегом.

получення з Чорноморським сточищем, хоч Дон і В. зближуються до себе лише на 55 км., та врешті не все доступна для плавби, бо замерзає на 3-5 місяців, а пізнім літом міліє і підводні лавиці спинюють рух. Всетаки комунікаційне значіння В. велике, бо сплавні шляхи всього її сточища мають 40.000, а пароплавні 13.000 км. довжини. На В. зосереджено  $\frac{3}{4}$  всієї річної рос. фльоти, себто 860 пароходів і 1400 ін. суден, що перевезли (1923) 10 міл. тон вантажу, з чого 50% дерева, 17% збіжжя, 12% нафти та 4% соли.

**Волзький степ**, степова область Астраханської губернії, розділений Волгою на правобережний, Комлицький і лівобережний, Кіргізький степ.

**Волзько-Німецька Республіка**, автономний округ Рос. РСР утворений 1921 з частин Саратовської й Самарської губ., 27.400 км<sup>2</sup> і 571.000 меш.; гол. місто Покровськ. Багато укр. осадників.

**Волинець**, отаман, родом із селян, агроном. За революції повітовий комісар і начальник міліції Гайсинського пов., організатор Вільного козацтва і повстання проти гетьмана в повіті. За Директорії 1919 на чолі Гайсинського полку б'ється з більшовиками й до кінця 1920 успішно веде партизантку на Гайсинщині, де видавав часопис „Повстанець“.

**Волинка**, нар. музичний інструмент у вигляді трубок, злучених із мішком з телячої чи козячої шкіри, відомий здавна у зах. слов'ян. На В. Україні в. має назву „дуди“, у кубанців „кози“.

**Волинська гарячка**, п'ятиденна гарячка; пошесна недуга з наворотною гарячкою, яка що 5 день повертає, з болями в костях (особливо в стегнах) та суглобах, з

забуренням травлення й осипками. Переносять її воші; спричинник недосліджений. Лікування: хініна й сальварсан.

**Волинське воєводство**, гл. Волинь.

**Волинський**, 1) Акім, вл. Флексер, рос. критик-ідеаліст, естет і філософ, з жид. роду (1863-1926). Перекладчик Канта й Спінози, знавець Гегеля й Шопенгауера. Студії про Достоєвського „Беси“ і „Брати Карамазови“, праця про Леонарда да Вінчі, переложена на німецьку мову, й ін.; 2) Артем, талановитий рос. адміністратор і дипломат, всевладний за Анни І. як кабінет-міністер (1689-1740). Своєю неугованкою вдачею, гонитвою за живою й гострим язиком наробив собі багато ворогів і згинув на ешафоті, обвинувачений у грабіжництві й замаху на царську владу.

**Волинський літопис**, гл. Галицько-волинський літопис.

**Волинські Епархіальні Вѣдомости**, офіційний церковний орган Волинської єпархії, виходив у Житомирі спочатку тричі на місяць, опісля щотижня, по російськи, від середини 1867 по 1918 включно. Багате джерело для історії Правобережжя, містив тисячі іст. актів, біографій, некрологів, розвідок, статей, заміток, тощо, з іст. церкви Правобережної України і Галичини.

**Волинь**, височина Волині сягає від ріки Буга до ріки Тетерева на сході, на півночі межує з Поліссям, а на півдні з Поділлям; від півдня межею є Львівсько-Крем'янецький поріг та вододіл Бога і Дніпра. Західня частина Волині, від Случі до Тетерева, має кристалічне, гранітово-ігнайсове підложжя, вкрите місцями плитами крейдових та олігоценських відлож та від півдня лесом. На півн. і зах. межах кристалічного підложжя виступають палеозойські шари. Над Тетеревом і на заході б. Берестівця, Злазків і Горошок, сліди давніх погаслих вулканів. Найбільші висоти є б. вододілу Бога й Дніпра (пересічно 320-350 м.), а найменші при переході до Полісся (б. 200 м.). Найвище місце В. є гора Бони в Крем'янці (407 м.). Височина є злегка похилена до півночі, розчленовання ріками значне. В межах В. є низинні китловини, які краще видно нагадують уже Полісся. Долини рік широкі і забагнені. Майже всі ріки В. пливають до півночі, до Прип'яті: Стир з Іквою, Горинь зі Случю. Ґрунти на півдні чорноземні й лесові, на півночі піскуваті й глинкуваті — бідніші. Ліси на глинах дубові, на пісках соснові. Корисних копалин мало: порцелянові глинки (каолін), знамениті будівельні матеріяли (базальт, граніт). В. з огляду на будову (морфологічно) та ростиність (фітогеографічно) є країною переходовою. Півн. В. морфологічно льодовикова, фітогеографічно лісова; півд. В. льодовика не знала й є лісостеповою. Все-таки лісове господарство нині незначне й головне заняття населення хліборобство, а також садівництво, бджільництво та управа

цукрового буряка, що є самотнім промислом В. Колись поширений випас худобинині не має значіння. В. заселена з давен давна схід. слов'янськими дулібами, бужанами, луччанами, є етнографічно українська. Була зразу під впливами київського центру,

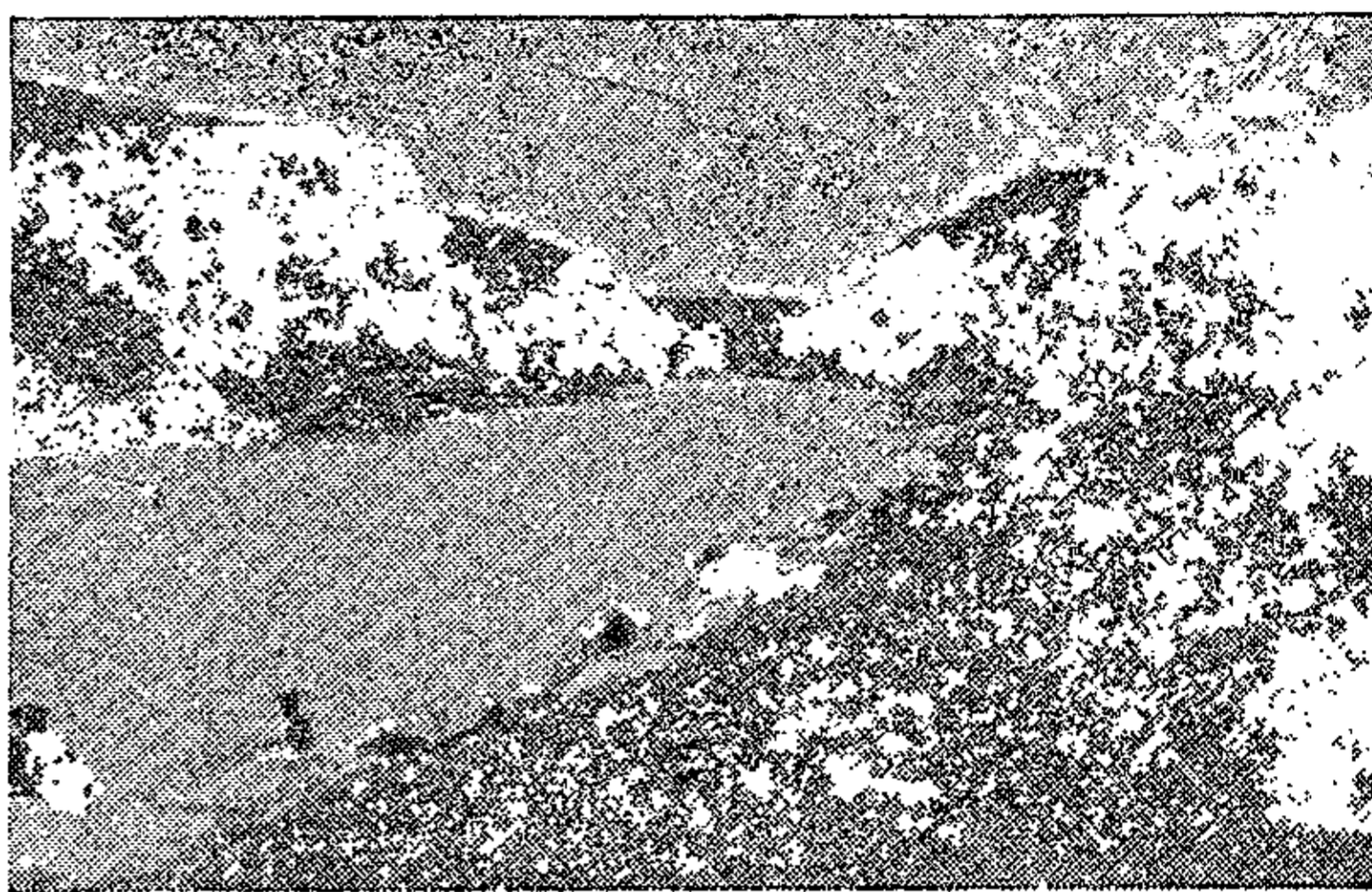

Волинська плита  
(пролом Тетерева коло Житомира).

але вже в XI в. тут твориться виразний волосний осередок, що враз із галицьким мав велике значіння, в часі відступу українців із степової смуги перед навалою кочовиків. Це значіння й автономне змагання В. вдержалося довго, не лише за литовського панування, але й по прилученню В. до Польщі 1569. Під Польщею В. без Забужжя, Белзчини та схід. В. (що належала до брацлавського воєводства) творила волинське воєводство зі староствами луцьким,

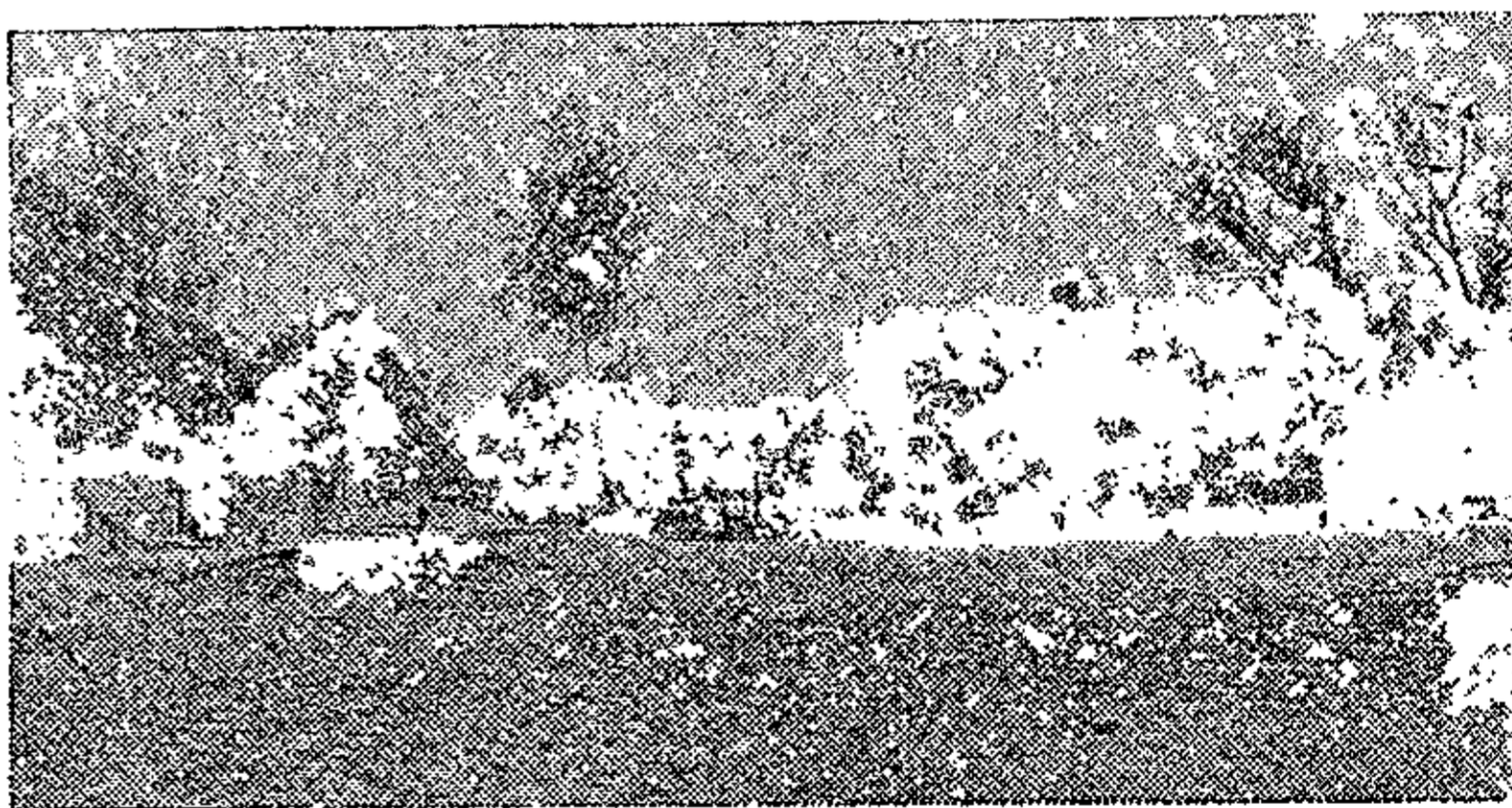

Півн.-волинське село.

крем'янецьким і володимирським, разом 43.000 км<sup>2</sup> і 300.000 меш. з кінцем XVI, а 800.000 з кінцем XVIII в. 1772 відійшла до Австрії Збаражчина, а 1793 і 1795 до Росії решта В. Росія прилучила до В. частину колишньої Брацлавщини й волинська губернія (з гол. містом Житомир) 1914 мала 71.700 км<sup>2</sup> і 3.850.000 населення. Нині, ризьким договором В. розділено між Польщу, як волинське воєводство, та УРСР. Волинське воєводство з гол. містом Луцьком має 30.290 км<sup>2</sup>, а саме: 10 повітів (Володимир, Горохів, Дубно, Здолбунів, Ковель, Костоїль, Крем'янець, Луцьк, Любомль і Рівне), 31 міст і

95 громад та 1,730.000 меш. (з цього 72% українців, 13% поляків, 13% жидів, 2% чехів і німців); велика власність має 34% землі. Волинь в УСРР має 26.050 км<sup>2</sup> і 2,083.000 меш. (83% українців, 4% поляків, 8% жидів) і ділиться на округи бердичівську, шепетівську та волинську. Бердичівська округа має: 8.275 км<sup>2</sup>, 12 районів, 8 міст, 1.167 селищ і 732.570 меш. Шепетівська округ-

івським князем. Окремим князівством стала В. за Ярополка Із'яславовича 1078-87 Давид Ігоревич, 1087-1110, втратив князівство, після чого В. була знову залежна від Києва, а наново відокремилася в родині Із'яслава Мстиславовича 1146-51. В 1170 поділено В. на князівства володимирське й луцьке; з Володимиром були злучені князівства: берестейське, червенське й белзьке;

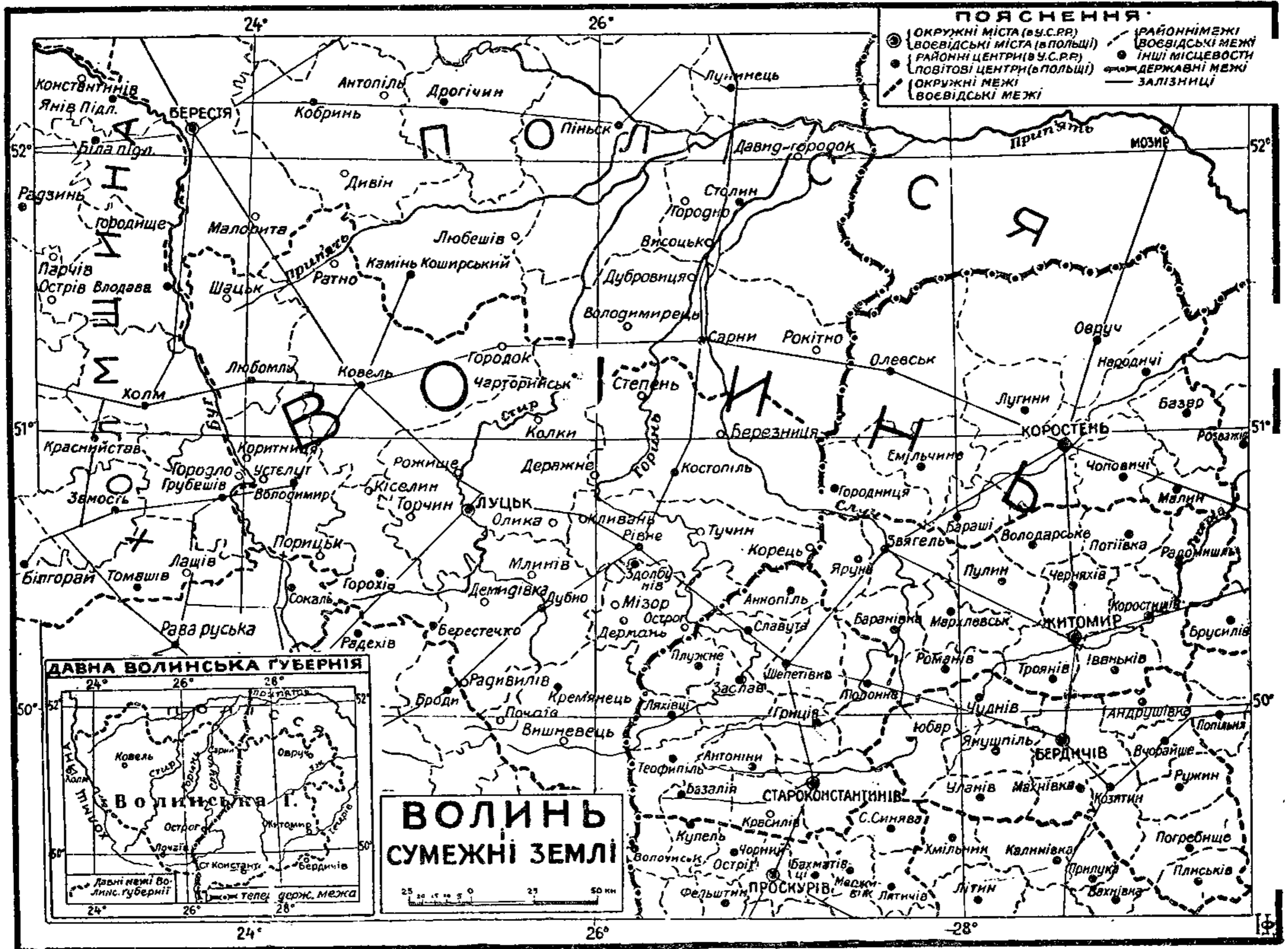

га має: 8.793 км<sup>2</sup>, 13 районів, 10 міст, 1.137 селищ і 659.750 меш. Волинська округа має: в 13 районах 11 міст і 1298 сіл, пов. 9.980 км<sup>2</sup> і 690.000 меш., з чого 73% українців, 9% жидів, 7% німців, 6% поляків, 5% росіян. В області Буга проживало слов'янське плем'я дулібів; головні міста були Волинь (при впадінні Гучви до Буги), Бужськ, Луцьк — звідси назви мешканців: волиняни, бужани, лучани; укріплених городів було багато, досі на В. є 350 городищ. Арабський письменник Масуді з половини X в. згадує плем'я „Валінана“, якому в давніх часах підлягали інші слов'янські племена, „бо у нього був цар і цього царя слухали всі інші царі“. Володимир В. прилучив В. до Київської держави, заснував город Володимир і посадив у ньому сина Бориса, опісля Всеволода; за Ярослава Мудрого і його синів В. підлягала безпосередньо ки-

луцьке мало чотири волості: в Луцьку, Дорогобужі, Шумській й Пересопниці. Володимирський князь Роман Мстиславович 1199 добув галицьке князівство й утворив могутню Галицько-волинську державу. Після його смерті 1205 В. дістали Романовичі. Василько Романович (1214-70) боронив В. від татар і Литви. Його син Володимир, 1270-89, вславився як прихильник письменства й добродій церкв. Дальші князі: Мстислав Данилович (від 1289), Юрій Львович, галицький король (до 1308), Андрій Юрійович (1308-23), Болеслав Юрій, 1323-40, отроєний боярами в Володимирі. За княжих часів В. була відома з добробуту й культури; було тут багате боярство, що вело державні справи в згоді з князями; міста (Володимир, Луцьк) вели значну торгівлю на шляху, з Києва на захід і славилися сильно укріпленими та гарними будовами; розвивалося пись-



менство, якого зразком є Волинський літопис 1270-80. 1340 зайняв В. лит. князь Любарт Гедиминович і до смерті (по 1382) боронив її від поляків; опісля княжив його син Федір (†1431). Окремішність волинського князівства обороняв Свитригайло 1431-38, що вів боротьбу з Ягайлом при допомозі волинських панів, які неохоче дивилися на зріст латинсько-польських впливів, але по невдачній бою під Вилькомиром 1435 В. віддано безпосередній владі лит. князя. З цього часу головне значіння на В. мали укр. магнатські роди — Острозькі, Заславські, Збараські, Вишневецькі, Корецькі, Гольшанські, Чорторійські, Сангушки, в яких руках була велика земельна посілість. З міст на першому місці був Луцьк, де відбувалися великі ярмарки на сукно, шкіри, залізо, золотарські виробы, вино. З Люблинською Унією 1569 В. відлучено від Литви й прилучено до Польщі, але укр. пани застерегли собі лит. статут і укр. урядову мову. В XVI-XVII в. на В. було кілька культурних осередків: в Острозі академія, заснована 1580, й друкарня, в якій надруковано першу біблію 1581 й низку літературних творів; середні школи у Володимирі, Дубні, Луцьку, Пересопниці; друкарні в Дермані, Константинові, Почаєві, Рахманові, Четвертні, Луцьку, Чорній, Кремінці. В XVIII в. поширилася унія, Василяни утримували на В. кільканадцять середніх шкіл, а почаївська друкарня була найбільша на Україні. При поділах Польщі 1793-95 В. перейшла до Росії й була перетворена на губернію з столицею в Житомирі. Під час світової війни 1916-18 зах. В. рос. влада евакуювала й її зайняли австр. та нім. війська; УСС заснували тут 50 укр. шкіл; при кінці 1918 В. з'єдналася з Укр. Державою. У ризькій мирі 1920 східня В. остала при УСРР, західня перейшла до Польщі під назвою волинського воєвідства.

**Волк**, права притока Бога, 64 км. дов.

**Волков Федір**, рос. актор (1729-63), основник першого рос. театру в Москві 1750.

**Волковинці**, містечко на Поділлі в Прокурівській окрузі, 4.200 меш.

**Волкович Йоаникій**, проповідник при Успенській церкві у Львові, написав діалог „Размышление о муцѣ Христа Спасителя нашего“, виставлений у Львові 1631.

**Воллан**, гл. Де-Воллан.

**Воллес (Wallace)**, 1) Вільям, англ. піаніст і композитор (1814-60), твори на фортепіан, опера „Марітона“ й ін.; 2) Расель, англ. зоолог (1823-1913); після довголітніх подорожей і побуту в Бразилії й на Маляйських островах та дослідах підривникової ристні й звірні дійшов незалежно від Дарвіна до подібних поглядів про природній добір, спадковість і розвиток живин природи. Захоплений Дарвіном прилучився до нього і став його гарячим прихильником і оборон-

цем. Старався також дати наукові основи спиритизмові.

**Воллестон (Wollaston)** Вільям, англ. мораліст (1659-1724), стояв на ґрунті емпіризму Лока.

**Волю**, (лат. strumā) 1) набряск передньої части ший внаслідок хоробливого побільшення борлякової залози; причина волю не стверджена певно, мабуть наслідок недостаточної кількості йоду; в деяких гірських околицях панує ендемічно, мабуть з причини недостачі йоду у воді до пиття; лічення: йод і операція; 2) розширення стравоходу деяких птахів, де надтрапляється корм, заки перейде до шлунку.

**Волове очко (Troglodytes)**, один із наших найменших пташків, величини волоського оріха, рудавий з чорними пружками; дзьобок тоненький і короткий; живиться комахками, живе в кущах. На зиму відлітає.

**Воловий лій**, лій, що добувається з рогатої худоби. Вживається для виробу штучних поживних товщів (маргарини), стеарини, кращих родів мила (туалетного) і т. ін. Річно добувається лою на Землі б. 4,000.000 метр. сотнарів. На Україні найбільші топильні лою є у Херсоні та Катеринославі.

**Воловські Люї Франсуа Мішель Реймон**, фр. письмен. економіст і діяч, поляк з уродження, провів майже ціле життя у Франції (1810-76). Повага в справах грошей (валюти), банків та скарбовости.

**Вологда**, 1) права притока Сухони, 140 км. дов.; 2) рос. місто та річна пристань над нею, 57.000 меш., торгівля деревом і маслом, шкіряний промисл. В. старе місто новгородського Заволоччя, згадується вже в XII в., мало теж велике значіння в XVI в., як склад товарів на шляху Москва-Архангельськ-Сибір. Тоді в В. жило багато чужинців (англійців). Опісля торговельне значіння В. упало через розріст Петербургу. Старий собор (1565).

**Володар Ростиславович**, 1084 князь звенигородський, 1094-1124 перемиський, з братом Васильком 1099 погромив угрів під Перемишлем; вів боротьбу з Польщею.

**Володарське**, гл. Кутузове.

**Володимир**, син Василька, волинський князь, 1270-88, вславився як прихильник науки, обдарував волинські церкви книгами й іконами.

**Володимир**, ім'я галицьких князів: 1) В. I, гл. Володимирко; 2) В. II, син Ярослава Осмомисла, 1188-99, прогнаний боярами, піддався цісареві Фрідріхові Барбаросі і при допомозі поляків добув Галичину; останній з галицької династії Ростиславичів; 3) В. III, син Ігоря Святославовича, 1206-11, разом з братами вирізав пару сот ворожих йому галицьких бояр.

**Володимир**, ім'я київських князів: 1) В. I. Великий, або Святий, 979-1015, син Святослава, добув владу в боротьбі з братом Ярополком, 981 зайняв Перемишль і Червень, 982 підбив в'ятичів, 983 ятвягів, 984

радими́чів і волзьких болгарів, 993 виправився на підкарпатських хорватів, 988 зайняв грецький Корсунь на Криму і присилював візантійського імператора Василя дати йому за жінку сестру Анну; охрестився, поширив християнство і візантійську культуру на Україні, побудував Десятинну церкву в Києві, завів перші школи. Мав 12 синів (м. ін. Святополк, Мстислав, Ярослав, Борис, Гліб) і дві доньки.



Володимир Великий.

†15 VII 1015. 2) В. II Мономах, син Всеволода, 1113-25, як переяславський князь вів довголітню боротьбу з половцями, київське князівство зайняв після народніх заворушень проти княжих урядовців і жидів, видав закон про висоту процентів та оборону довжників перед вірителями; об'єднав більшу частку укр. земель, боронив Волині перед поляками й уграми, утримував близькі зв'язки з Візантією й скандинавськими державами, написав „Поучення дітям“. Мав 8 синів (Мстислав, Ярополк, В'ячеслав, Юрій, Андрій і ін.). 3) В. III, син В. Мономаха, 1171. 4) В. IV Рюрикович, 1223-34 і 1236. 5) В. Андрієвич, князь Дорогобужа, Пересопниці й Погориння, внук Мономаха, †1171. 6) В. Давидович, князь Чернігівський, †1151. 7) В. Мстиславович, внук В. Мономаха (1132-74), князь у Дорогобужі на Волині, при кінці життя коротко княжив у Києві. 8) В. Ольгердович, київський князь 1362-94, підлягав татарам і бив монету з татарською печаттю, не хотів признати влади Витовта і втратив князівство.

**Володимир**, повітове місто на півд.-зах. Волині, 23.500 меш. (22% українців, 27% поляків, 51% жидів); одно з найстарших українських міст, згадується вже 884, а 992 було княжим і єпископським городом та важним осередком галицько-володимирської держави. В., укріплений Володимиром В., мав сильний замок і величаві церкви, м. ін. катедру Успення Богородиці, з могилами волинських князів, 1588 катедральна школа з грецькою мовою, в XVIII в. василіянська колеґія. Від часу татарських наїздів 1210, 1261, 1491 і 1500 В. підупав і донині не піцнісся, тим більше, що нині лежить осторонь головних шляхів. Промислу не має ніякого, а торговельне значіння лише для малої околиці. З давніх пам'яток цінна церква Васи́лія, що по переказу сягає X в., в дійсності здається XV в. З інших свідків давнини руїни або спомини. За австрійської окупації (1915-18) переводили культ.-освітню працю УСС. 1916 перша

укр. народня школа. На весні 1918 аж до розпаду австр. фронту в Володимирі стояла Сіра дивізія. По упадку осередніх держав його обсадила укр. сотня Ярошука. В грудні 1918 місто зайняли польські відділи. Окремий курінь Волинської Групи, тзв. Володимиро-волинський загін, під командою курінного Гуці, вигнав їх звідти 7 I 1919 але ненадовго. В лютім курінь під командою сотника Юхима Бунди знову відбив місто, але в травні при енергійнім русі поляків наперед курінь Бунди ледви врятувався, відступив і В. залишився за поляками.

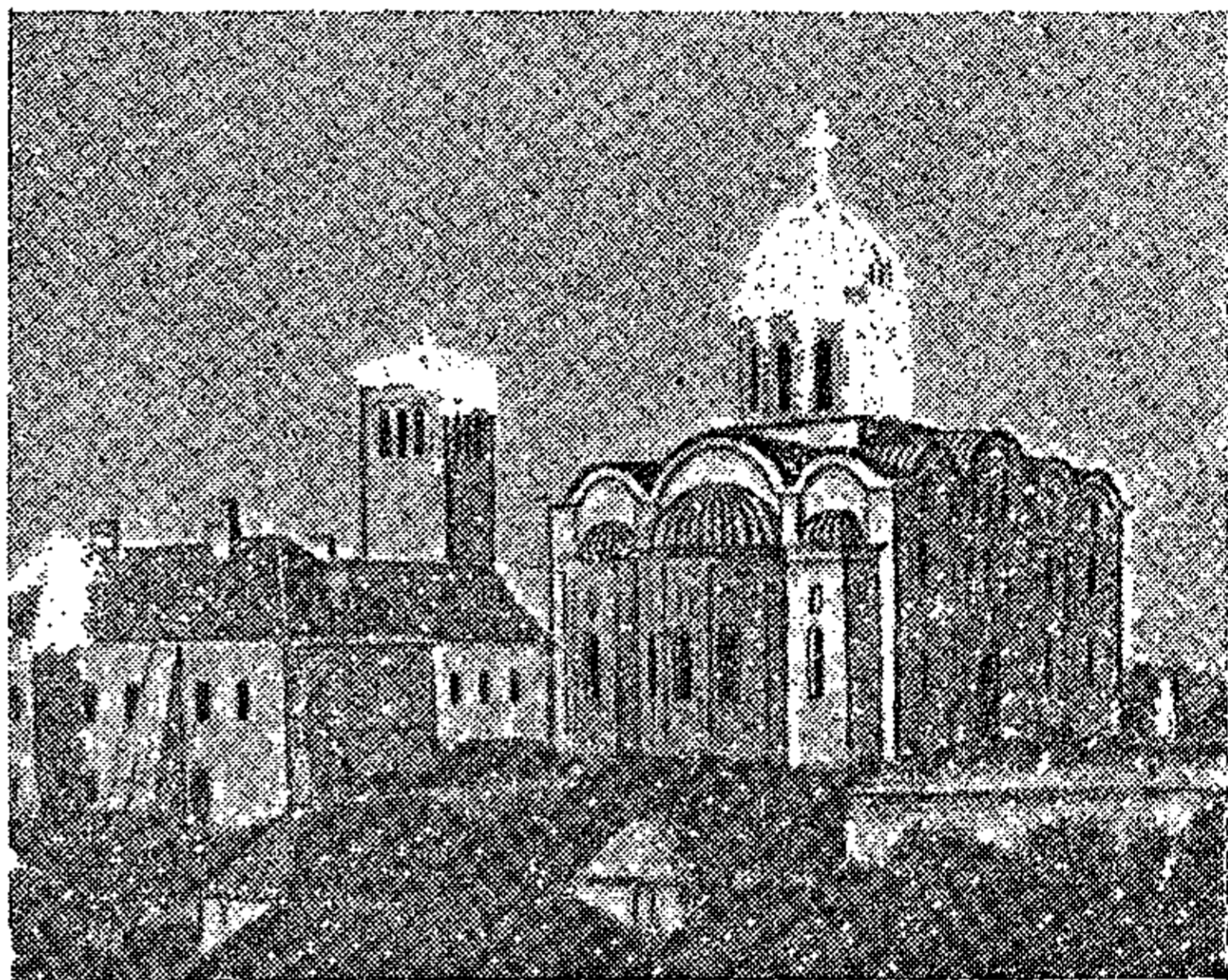

Володимир Волинський: церква Успення.

**Володимирко**, син Володаря, галицький князь 1141-52, переніс столицю до Галича, об'єднав галицькі волості в одну державу й боронив її від Польщі, Угорщини й київських князів.

**Володимир над Клязьмою**, місто в середній Росії, 1157-1328 княжа столиця, опісля до 1432 рос. коронаційне місто; старовинний Кремль і Золоті Ворота, 37.000 меш.

**Володимирський**, гл. Пилиховський.

**Володислав**, ім'я поль. королів: 1) В. I Локетик, 1320-33, вів боротьбу з чехами і з'єднав Польщу в одну державу; 2) В. II Ягайло, гл. Ягайло; 3) В. III Варненський, 1434-44, син Ягайла, угор. король, поляг у бою з турками під Варною; В. IV, 1632-48, син Зигмунта III, 1632 перевів тзв. заспокоєння православних; приготував війну з турками і вів переговори з козаками, щоби добути їх поміч.

**Володислав**, ім'я угор. королів: 1) В. I, Святий 1077-95, прилучив Хорватію, охрестив половців; 2) В. II, 1161-2; 3) В. III, 1204-5; 4) В. IV, 1272-90; 5) В. V, Посмертний (Posthumus), син Альбрехта II, 1452-7; 6) В. VI, син Казимира Ягайловича, 1490-1516, чес. король 1471-1516.

**Володислав Кормильчич**, галицький боярин, провідник бояр, ворожих Данило-

ві, 1213 проголосив себе галицьким князем, ув'язнений уграми помер на Угорщині.

**Володислав Опольський**, з шлезьких Пястів, 1366 угорський палатин, 1372-78 з доручення угор. короля Людвика управитель Галичини; титулувався дідичним князем Руси і бив окрему галицьку монету.

**Володкович Филип**, в світі Феліціян, укр. духовний діяч (1697-1778), єпископ холмський і белзький, опісля єпископ володимирський і берестейський, а від 1772 київський уніятський митрополит. У часі Барської конфедерації емігрував до Пруссії.

**Володкович (Володкевич) Самуїл**, походив з давнього укр. шляхетського роду, 1628 нагородив його Петро Могила за труди на користь православної церкви ґрунтом у Києві й селом Хотовом.

**Волока**, земельна одиниця, прийнята в земельних реформах XVI в. на Україні та Білій Русі. В. в часі реформи королеви Бони рівнялася 30 моргам; за короля Зигмунта Августа рівнялася 33 моргам, заведена уставою на в. 1557. Морг ділився на 30 прутів, прут на  $7\frac{1}{2}$  ліктів. Гл. Волочний перемир, Морг.

**Волокнина (fibrinum)**, рід білковини в крові людини й тварин, що ціпеніє на повітрі; через бовтання крові можна одержати її як щіпку масу, що розпускається в алькаліях і шлунковім соку і має велике значіння в обміні речовин; гл. Фібрина.

**Волокно**, ніжний, тоненький, довгий і гнучкий ниткуватий витвір, що часто буває в камінів, рослин і тварин. В. мінеральні, це властиво кристали, пр. у амфіболі (гл. Асбест), серпентині, гіпсі й ін. В. рослинні є цівочками (судинами), або витворами нашкірня біла, листя, зернят або коріння. В. тваринні, є видовженнями клітин або їх ниткуватими витворами, пр. в. нервні, м'язні і т. ін. В промислі тваринними в. називають волосся (шерсть) тварин. Деякі в. рослинні й тваринні є дуже важним матеріалом для виробу ниток і тканин; гл. Бавовна, Вовна, Рослини волоконосні.

**Волокно**, гл. Волосень.

**Волопас (Bootes)**, група 140 зірок; перша з них Арктур, одна з найясніших зірок нашого неба, лежить у продовженні колової лінії, зазначеної дишлем В. Веза.

**Волос**, Велес, староруський бог худоби, згадується м. ін. в „Слові о полку Ігореві“; в народніх віруваннях і обрядах змішаний із св. Власієм.

**Волос**, витвір шкіри, має постать тоненької ніжної роговатої цівочки. Довжина, барва, грубість і вигляд в. залежить від раси. У тварин в. загалом грубший і твердший,

тзв. шерсть. В. виростає постійно з бородавочки властивої шкіри, уміщеної на дні цівкуватого впуклення нашкірня. В людини, в молодому віці, волосся виповнене барвником, який на старість висихає і через те в. стає білим, а людина сивіє. Випадає в. наслідком знидіння волоскових бородавочок, знищення їх особливими плісневатими грибками, або ослаблення після важких хоріб. Доки ще є волоскові бородавочки, доти в. все ще відростає. Для плекання в. треба берегтися надмірного подразнювання шкіри на голові надто твердими щітками і запіканням, дбати про чистоту шкіри чесанням і змиванням літньою водою з милом, пшенишним клеїком, жовтком і т. ін., після чого слід в. добре витерти й натерти олійком (рициновим). Ослаблене волосся зміцнюють розрідженою алькогольною настійкою з лаванди, хінової або дубової кори або й особливими ліками. В. рослинний є одно- або много-клітинне видовження нашкірня рости. Рослинні волосинки сповнюють різні чинності, відповідно до місця, на якому вони виростають.

**Волосень**, волокно (paparitium), гнійне запалення шкіри на пальці, деколи переноситься на сухожилки або окістну, дуже болюче. Причина: зараження ранки на шкірі бактеріями.

**Волоска (Volosca)**, гл. Аббація.

**Волоскуватість**, капілярність, полягає на тім, що коли дуже вузьку (волоскувату) рурочку вложимо у рідину (теч), остання в рурочці піднесеться вгору, наскільки прилипає до її стіни (пр. вода, алкоголь), а обнизиться, наскільки не прилипає до неї (олій, ртуть). Причиною в. є молекулярні сили (адгезія, когезія, поверхнева напруга). Наслідком в. вогкість проходить мури, бібула вбирає чорнило, цукор воду і т. ін.

**Волосник**, трихіна (*Trichina spiralis*), хробак громади нитяків. Полово недозрілий в. живе в м'язах свиней, щурів, людей та криликів, пружинувато звинений, окружений торбинкою, яка по довшому часі вапніє, довжини 0.4-0.6 мм. Половий розвиток відбувається тоді, коли цей волосник дістається до кормового проводу іншого роду тварин, пр. коли свиня з'їсть хорого щура, або коли людина з'їсть недовареного вепрового м'яса. В кормовому проводі нової тварини увільнюються волосники з плівки і дозрівають полово. Самиця виростає на 3-4 мм., самець 1-1.5 мм. дов. Самиця протягом 1 до 2 місяців видає 8-10.000 живого потомства, потім гине. Молоді волосники лімфатичними судинами ді-

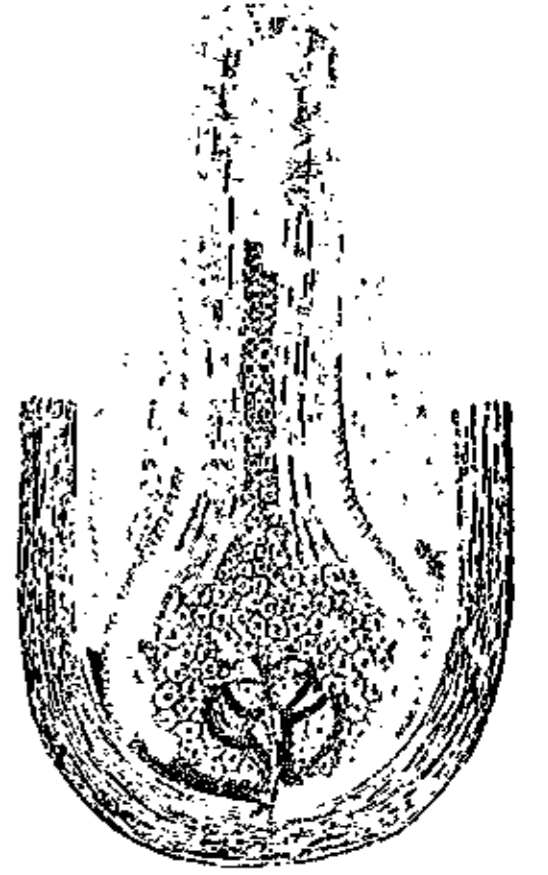

Волос: сильно побільшена підстава волосу в прорізі.

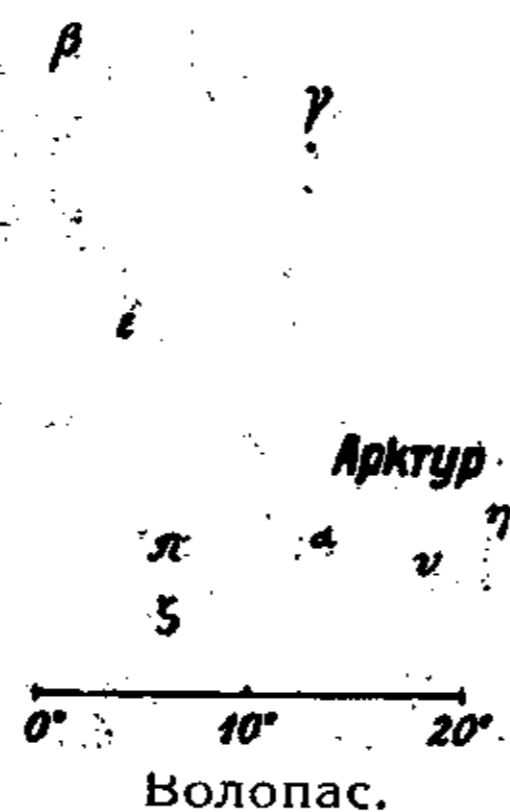

стаються до крові й до м'язів, осідають у м'язових волокнах і там оторблюються. В такому вигляді вони можуть перебути довгі літа здібні до дальшого розвитку.

**Волосниця** (trichinosis), тяжка хвороба у людей, спричинена волосником; гл. Волосник.

**Волосся Береніки** (Comae Berenicae), громада 70 дрібних зірок нашого півн. зоряного неба, між В. Возом і Короною, гл. Береніка.

**Волость**, територіяльна одиниця, складова частина ст.-укр. держави. Це округа навкруги пригороду, підлегла його державній власті (звідки й назва); складається в. з укріплених та неукріплених сільських громад. Вдруге цю назву на означення округи впровадила на Україні адміністративна реформа царя Олександра II з 1861. Волость (волостна громада), це кілька сіл, що творили одиницю судово-адміністративної селянської самоуправи.

**Волосяна тканина**, тканина, у котрій в склад ниток п'іткання, а іноді й основи, введені довгі волосини кінського хвоста або гриви; тканина для домашніх сит тчеться вся з волосу.

**Волоська ріпа**, гл. Топінамбур.

**Волоське право** (jus valachicum), право, на яким були основані у нас пастуші волоські оселі, в Галичині на Підкарпатті, починаючи від XIV в. Села в. п. замітні тим, що нема в них виборного начальника громади (як у селах руського права), лиш є дідичний в'їт під назвою „князя“, що був осадчим села, мав управу і суд, побирав чинші з селян; тим наближувалися вони до устрою сіл нім. права з дідичним в'їтом; більша група сіл творила країну з крайником на чолі; двічі на рік, весною і в осени, люди з волоських сіл збиралися на збори і вищий суд. Волоські села вели пастуше господарство й платили чинші вовною, сирами, коцями домашньої роботи, тощо.

**Волоський оріх** (Juglans regia), базькове дерево до 25 м. вис., з гарним, великим, пірнатим, пахучим листям; круглі овочі, вкриті м'ясистою покривою, мають великий оріх з твердою лушиною й товстим поживним зерном. Росте дико від Греції до Гімалаїв, також у Півн. Америці, тепер плекають його скрізь у тепліших краях уміркованого підсоння, гол. задля овочів. Любить добру поживну землю, заслонену від холодних вітрів. Деревно тверде й дуже ціниться в столярстві; з обгорток овочів виварюють барвник до волосся; відвар з листя п'ють проти золотухи, глистів і шкірних недуг.

**Волох** (Agstia), великий мотиль сорокато забарвлений, гусільниця дуже волохата. В. синьо плямий (A. saja); в. чорно плямий (A. Hebe).

**Волох**, київський золотар XVIII в. В 1747

працював над металевими царськими воротами іконостасу собору св. Софії в Києві.

**Волох Омелько**, отаман, \*1885, 1917 командир 2. укр. полку, 1918 Гайдамацького полку; в листопаді 1919 б. Любара зробив невдачну спробу державного перевороту й пограбувавши державну скарбницю, перекинувся до більшовиків.

**Волохач бджоляний** (Trichodectes apia-gius), малий, волохатий жучок темно-синьої краски з червоними крильми, з двома чорними поясами. Личинка його держиться улив і робить великі шкоди, видаючи бджоляні личинки.

**Волохи**, давня назва молдован або румунів, що заселяють Волощину, уживана й досі на Буковині.

**Волоцька височина**, Валдайська в. горбовина до 320 м. в середній Росії, вододіл між сточищем Чорного й Каспійського з одної, та Балтійського моря й Льодового океану з другої сторони.

**Волоцький Іосиф**, гл. Санін Іосиф.

**Волочиська**, місто Проскурівської округи, над рікою Збручем, 7.280 меш. (55% українців, 28% жидів), гранична залізнична станція б. Підволочиськ.

**Волочіння**, побажання, віншування, складане молодцю на Великдень, зокрема в понеділок („волочільний“), за що дають дарунок („волочільне“), колач і крашанки. Волочільні пісні, улюблені у білорусинів, подібуються і в нас у півн.-зах. Україні.

**Волочний перемер**, земельна реформа, переведена на Україні та Білорусі в 2-й пол. XVI і 1-й пол. XVII в. Складалася з розділу (парцеляції), гуртування (комасції) й оцінки (таксації) земель. Внаслідок упадку натуральної господарки й експорту збіжжя за границю приступають землевласники до основивання фільварків, що видно вже з наказу короля Зигмунта старостам і державцям з 1529. Доцільно та планоно перевела засновування фільварків королева Бона в 1552-5 в своїх князівствах, пінським і клецьким. Кілька літ пізніше такий волочний перемер перевів король Август у господарських (державних) добрах, видаючи „уставу о волоках“. З громадських та селянських дібр стали вирізувати фільварки величини б. 20 волок (660 моргів). Різним верствам селян рівнож витяли по волоці (в'їтові 2) та наклали обов'язки в праці і данину в натурі. Слідом короля йшли пани. В. п. приніс цілковиту революцію у селянській земельній власності на Україні й Білорусі.

**Волошин** Августин, укр. священник, просвітній діяч на Закарпатській Україні, редактор ужгородської „Науки“ (тепер „Сво-



А. Волошин.

боди“), друкованої тамошньою народньою мовою; впорядчик шкільних підручників, автор цікавих споминів, \*1874.

**Волошинова заборя**, поріг Дніпра.

**Волошка**, блават (*Centaurea*), зелеста рослина з родини кошичкуватих з гарним квітом. В. синя (*C. cyanus*), росте у нас скрізь по полях, головню в житі. Закордонні відміни плекають для окраси. Колись дуже цінена як лік проти очних хоріб.

**Волощак Остап**, проф. техніки у Львові (1835-1918), дійсний член НТШ, один із основників віденської „Січі“. Дослідник рістні схід. Галичини; свій багатий зільник подарував музеєві НТШ.



Волошка.

**Волощина**, Велика (*Muntenia*) і Мала (*Oltenia*), півд. частина Румунії між Трансільванськими Карпатами й Дунаєм, 77.000 км<sup>2</sup>, 5.000.000 меш. Степова, врожайна країна (збіжжя, вино), на підгір'ї нафта та сіль. В рим. часах В. належала до Дакії; в XIII в. почала тут творитися держава, що в XV в. дісталася під протекторат Туреччини; князь (господар або воєвода) мав повні державні права, але платив гарач султанові. В часах Б. Хмельницького В. була в дружніх відносинах з Україною. Від кінця XVIII в. почалися рос. впливи. 1821 повстання Владіміреску проти Туреччини. 1829 Туреччина згодилася на співпротекторат Росії. 1861 об'єднання з Молдавією в князівство Румунії, гл. Румунія.

**Волпол** (*Walpole*) Роберт, визначний англ. політик (1676-1745), кількарарозовий президент міністрів.

**Волстріт** (*Wall Street*), вулиця в Нью Йорку, осідок бірж і банків; тут рішаються господарські справи всього світу.

**Волхв**, (цел) чародій, маг, астролог, також учений, мудрець; на старій Русі, зокрема на півночі, чорнокнижник, віщун.

**Волхви**, три мудрці зі Сходу, що прийшли поклонитися Ісусові Христові. За переказом називалися вони: Каспар, Мельхіор і Валтазар.

**Волхов**, ріка, що лучить озеро Ільменське з Ладозьким, частина старого варязького шляху, 230 км. дов., сплавна (дерево, сіно); над нею велика водна електростанція на 56.000 кіловат, Волховстрой.

**Волховський** Фелікс, революціонер, родом із Полтавщини, приятель М. Драгоманова, брав участь у революційнім русі 70 рр., засуджений на заслання в процесі 193-ох, утік 1890 й оселився в Лондоні, де редагував видання „Вольного Русского Фонда“, часопис „Free Russia“ й „Летучі Листки“ Фонду. Кілька його революційних „Казок“ переложено по українськи.

**Волюметрична аналіза**, мірничя аналіза, при помочі якої можна означити кількість якоїсь річовини в якимсь розчині.

**Волюміна легум**, (лат. — книга законів) збір поль. давніх законів та соймових конституцій. Закони в Польщі перший за час збирати за короля Олександра канцлер Ласький, починаючи від Вісліцького статуту. Віт 1736 Конарський і Залуський почали видавати поль. закони й соймові конституції під назвою *Volumina legum* та видали 6 томів до 1736. Пізніше Піяри видали ще 2 томи соймових конституцій до 1780. Волюміна мають велике значіння й для укр. історії, особливо діярії та конституції XVII й XVIII в., що рішали десятки справ великої ваги для укр. народу.

**Волюнтар(ій)**, (лат.) охотник, доброволець.

**Волюнтаризм**, (лат.) в психології: погляд, що праосновою наших духових проявів є прояви нашої волі; в філософії: погляд, що суттю нашого буття є воля, її втіленням є весь світ.

**Волюта**, (лат.) рисунок у вигляді слимакового скручення звоїв, слимачниця.

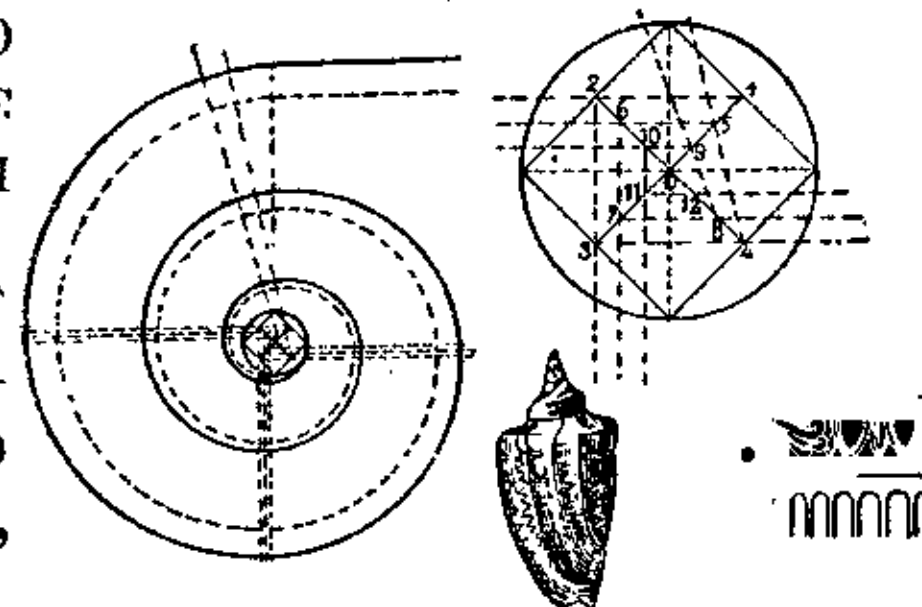

**Волютова кераміка**, найстарша, неолітична кераміка на наших зах. землях, шлезького походження (Колодниця, Торське, Буківна, Незвиська); форми кулісті та грушкуваті, орнамент ригий: ломані спіралі й кути, час: 4000 до Хр.

**Воля**, (лат. *voluntas*), 1) усі роди свідомого хотіння; 2) сила диспозиції нашого духа (сильна воля); 3) означений зміст хотіння (остання воля, заповіт). Психологічно є воля одною з основних чинностей нашої свідомости, побіч вражінь і почувань. Питання свободи волі має визначне значіння в цілій майже історії філософічного думання. Воля — політична обіймає крім „вольностей“ ще право участі у владі, а саме, співучасті в творенні законів, в правлінні, впливу на особовий склад органів влади, контролі їх діяльності, тощо. Розуміння політ. волі витворилося вперше в старовинній Греції.

**Воля**, орган гал.-укр. соціал-демократії; виходив у Львові в 1900-7 під ред. М. Ганкевича.

**Воля**, тижневик, виходив в 1919-21 у Відні під редакцією В. Пісничевського. Від середини 1921 змінив свою назву на „Воля України“ і з кінцем року припинився.

**Волянський** Іван, укр. просвітній і громадський діяч (1857-1926). В 1884-89 був священником в укр. колонії в місті Шенандоа в ЗДА. Тут заложив друкарню і видавав першу укр. газету за океаном „Америку“. По повероті до краю був священником в Острівці на Поділлі, 1918 був місіонарем на Холм-

щині й з розпадом Австрії був інтернований поляками в Модліні.

**Волянт**, (фр.) м'ячик з перами (до гри); широка фальбана при сукні; легкий відкритий візок.

**Воляцюк**, себто „всесвітня мова“ (англ. world = світ і speak = говорити), міжнародня мова, придумана 1879 Йоганом Шляєром (†1831), мала успіх, поки не появилось есперанто.



Волянт  
(м'ячик).

**Вольга Святозлавович**, герої новгородсько-київських билин.

**Вольгемут** (Wohlgemut) Міхель, нюрнберзький різьбяр і маляр (1434-1519), учитель Дюрера, творець довгої низки престолів, в яких находимо дивоглядну сполуку ідеалізму в замислі й відразливого натуралізму в переведенні.

**Волькер Іжі**, чес. пролетарський поет з заможної родини (1900-24). Баляди й казки з буденного життя з героями з низів. Дещо переложено й на укр. мову.

**Волькмер Леопольд**, популярний словінський поет (1741-1816), автор пісень і байок.

**Вольней** (Volney) Константен Франсуа, фр. письменник і подорожник (1757-1820); з його праць помітна „Руїни, або роздумування над революціями держав“.

**Вольное Слово**, конституційно-демократичний часопис, що пропагував політичну свободу в Росії, виходив у Женеві в 1881-83 при участі, а вкінці й за редакцією М. Драгоманова.

**Вольності**, в середньовіччі ті привілеї, що прислужували поодиноким станам, містам, корпораціям, а то й окремим особам супроти влади: за такі саме „вольності“ боролися пр. укр. козаки. Селяни, що осідали на незайнятих ще землях, отримували на якийсь час „вольності“ супроти землевласників (звідси назва „воля“ або „слобода“ таких нових осель). Прикладом признання різних „вольностей“ цілому станові є відома „Велика Хартія Вольностей“, що її здобули англійські магнати й духовенство від короля Івана Безземельного 1215. Англійські виселенці до Америки здобули собі протягом XVII і XVIII вв. визнання різних вольностей, між якими головне місце займає воля віри. Теоретики „природнього права“ визнавали, що існують природжені людині вольності, яких не може їй ніхто (ані держава) відібрати. Велика фр. революція оголосила на внесок Ляфаета в серпні 1789 „Деклярацію прав людини й громадянина“, яка стала складовою частиною пізніших конституцій. До цих загально визнаних „вольностей“ належать: воля особи, помешкання, майна, переконання (в думки, віри), в слова, зібрань, спілок, переселювання. В зв'язку з розвитком національного питання визнано в нових часах „право нації на самовизначення“, себто право її рі-

шати про свій політично-державний устрій, яко таку природжену вольність.

**Вольонтёр**, (фр.) доброволець; охотник, той, що служить у війську з власної волі.

**Вольски** (Volsci), ст.-іт. плем'я в Ляції; гол. їх місто Антії (Antium).

**Вольт**, одиниця електр. напруги; гл. А. Вольта, Електричні одиниці.

**Вольта**, (volta la prima, la secunda, перший раз, другий раз) в муз. знак із зачеркненням тактів, які при повторенні уступу змінюються: I-ma volta, II-a volta.

**Вольта** (Volta) Алессандро, іт. фізик (1745-1827), проф. у Павії, працював головню над гальванізмом. Від його імені назвали одиницю електричної напруги „вольтом“. Уліпив електрофор, винайшов гальванічну ланку, названу його іменем, і подав закони електричної напруги, що повстає при зіткненні двох металів.

**Вольтаж**, електр. напруга якогось електр. урядження або на яку його розраховано.

**Вольтаметр**, прилад до мірення натуги електр. струї, в яким виділюються з електролітів їх складові часті у кількостях пропорційних до натуги струї й часу. Їх міряють або на об'єм (вольтаметр із гремучим газом) або на вагу, себто тягар (вольтаметр з міддю, сріблом).

**Вольт-ампер**, вольт помножений через ампер, одиниця, якою міряється справність електричних машин змінної струї; зветься також ватом.

**Вольтér**, (фр.) рід крісла (фотелю) зі спинкою, названого від імені фр. письменника Вольтера.

**Вольтер** Едвард, латвійський етнограф і археолог, \*1856.

**Вольтér** (Voltaire), вл. Аруе Франсуа Марі, один із найбільших і найвсесторонніших письменників Франції та світової літератури: філософ, історик, автор оповідань, критик, поет, драматург, енциклопедист (1694-1778). Ум, що не признає ніяких авторитетів, мистець злоби й іронії. Найкращі його твори: сатира прозою „Кандід“, іст. студії „Історія Карла XII“ і „Доба Людовика XIV“, „Філософічні листи“ й „Трактат



Алессандро  
Вольта.

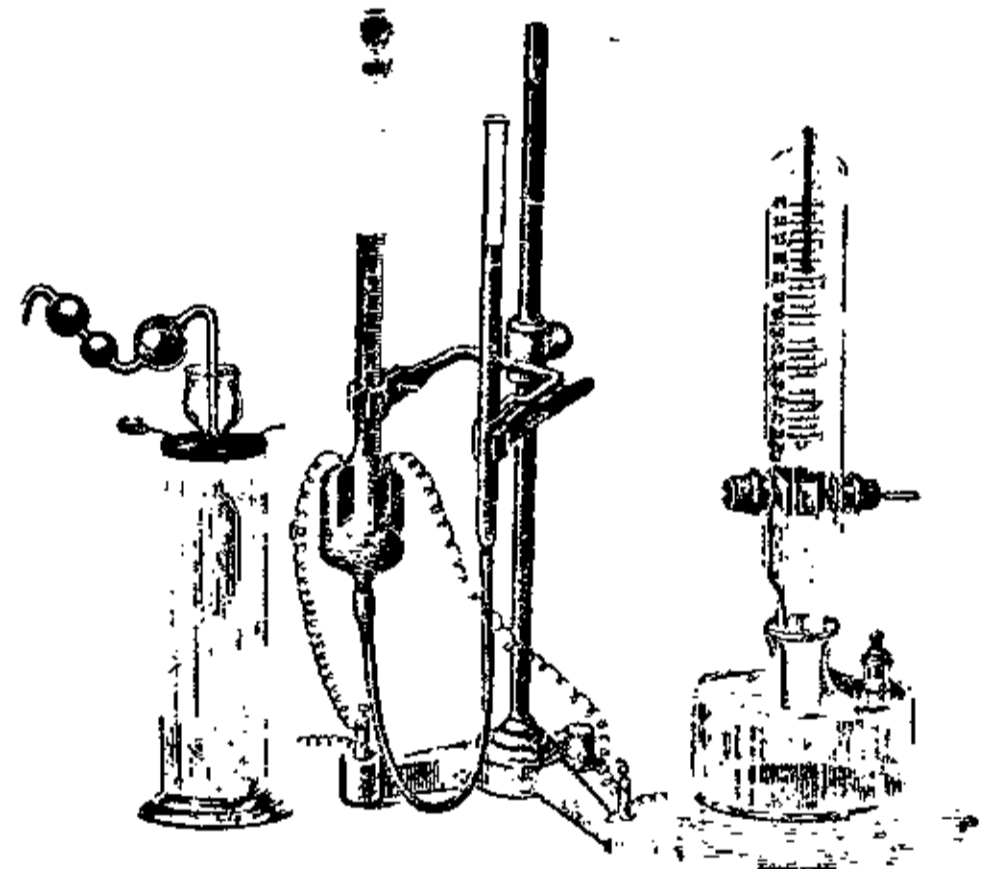

Вольтаметри  
з гремучим газом.



Крісло-вольтер.

про толеранцію". Численні його трагедії, наслідувані за Шекспіром, мало оригінальні і не мають драматичного нерву. Також його епопея „Генріяда“ нині перестаріла. Літ. і філ. вплив В. величезний: він підготував прихід революції, борючися за ідею рівності, толеранції та індивідуальної свободи. В. завзятий оборонець науки, а ворог християнства; атеїст, що вважав віру в Бога коначною. Ясність і легкість його стилю незвичайна. В. дав в „Історії Карла XII“ картину полтавської битви та характеристику Мазепи, висловивши погляд, що „Україна завсіди змагала до волі“. Покинув 92 томи праць і 10.000 листів.



Вольтер.

**Вольтер'янець**, вільнодумець, від імені фр. письм. Вольтера.

**Вольтижёр**, (фр.) штуккар на коні або линві; за Наполеона I вояк, що міг служити в кінноті й піхоті, призначений до бою розсіяним рядом.

**Вольтів лук**, ясно-біле, лукової форми полум'я, що повстає під дією електр. струї між кінцями двох вугляних або металевих прутиків. Температура вольтового лука б. 3.600°.

**Вольті субіто**, (іт.) в музиці значить: скоро переверни, оберни.

**Вольтметр**, прилад до мірення електр. напруги (різниці потенціалів); є це амперметр, злучений з великою кількістю скрутів тонкого дроту, отже опір його великий. Поділка, уложена у вольтах, опирається на законі Ома, на підставі якого  $e=ir$ , тобто електр. напруга (e) рівняється добуткові з опору (r) і напруги електр. струї (i).

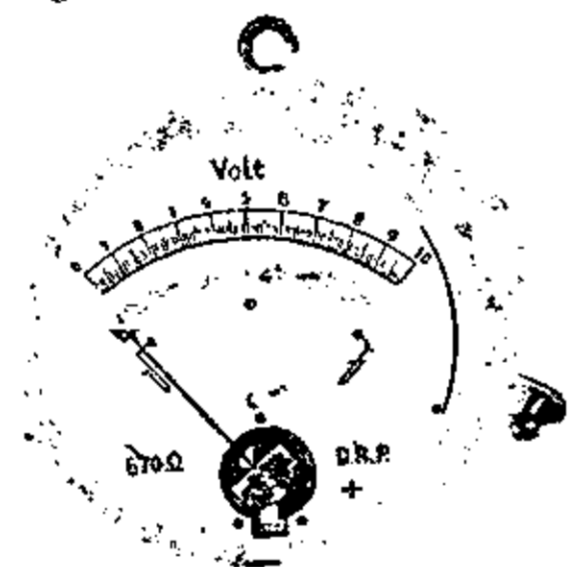

Вольтметр.

**Вольф Арнольд**, укр. генерал, (1877-1923), командант III бригади, а опісля II корпусу УГА; відзначився при чортківському прориві й проти-офензиві проти поляків; помер на еміграції на Чехословаччині.

**Вольф**, 1) Гуго, нім. композитор (1860-1903). Твори: Циклі пісень, Іспанські пісні й ін. Крім цього опера Корреджідор, симфонічна поема Пентезілея, хори, іт. серенада на смичкову оркестру. Його пісенний стиль нагадує ваґнерівський; 2) Едвард, нім. піаніст і композитор (1816-80), видав б. 350 творів, головно на фортепіан у стилі Шопена; 3) Маврикій, рос. книгар (1826-83), основник відомої видавничої фірми, що видавала крім різних інших річей широкозвісний журнал „Нива“; 4) Макс, нім. астроном, \*1863, дослідник планетоїдів і питомого руху зірок; 5) Рудольф, швайц.-нім. астроном (1816-93), дослідник соняшних плям та зв'язку між Сонцем і земним магнетизмом; 6) Фрідріх

Авґуст, нім. філолог (1759-1824), автор знаменитої праці: „Вступні пояснення до Гомера“ (Prolegomena ad Homerum); 7) Християн, нім. філософ (1679-1754), прийняв систему Ляйбніца і дбав про її поширення; дав нам енциклопедію філософії, звертаючи увагу на всі найважливіші її питання, а врешті створив філософію в нім. мові, закидаючи латину і фр. мову, яких вживали його попередники. Вольф, популяризуючи філософію Ляйбніца, знайшов через своїх учнів поширення в Європі, а також на Україні, де читали його і в Києві і у Львові; 8) Юліус, нім. економіст, \*1862, проф. унів. у Цюху і Вроцлаві, діяч на полі економічної політики. Противник соціалізму, також соціалізму „з катедри“. Оснував у 1898 „Zeitschrift für Sozialwissenschaft“, дав почин до засновання „Середньо-європейського Господарського Товариства“ (1904). Видав дуже багато праць, м. ін. „Систему суспільної політики“ (System der Sozialpolitik).

**Вольф-Раєта зірка**, гл. Зірка.

**Вольфрам**, метал, вл. вага 19; знаходиться у вольфраміті та шеліті в Саксонії, Канаді, Каліфорнії, Кольорадо; топиться при дуже високій температурі (3.100°); дуже твердий, крає скло. Уживається як домішка до сталі для виробу приладів до країння, до виробу електричних жарівок. Гл. Вольфрамона лампа.

**Вольфрамона лампа**, електр. жарівка з вольфрамонам дротиком, тзв. „півватона лампа“ тому, що зуживає на 1 нормальну свічку сили світла пів ватона електр. енергії.

**Вольфрамона сталь**, стоп сталі й вольфраму, має велику твердість і міцність, вживається для вироблення циліндрів авіаційних двигунів.

**Вольфрам фон Ешенбах**, поруч Вальтера фон дер Фогельвайде, найбільший нім. поет XIII в. (†1220). Писав пісні, балади й епічні поеми, з котрих найцінніша „Парсіваль“ основана на мотивах саґ про Граля, Артура й Льогенґріна.

**Вольф-Феррарі Ермано**, іт. оперовий композитор, \*1876, директор міської консерваторії у Венеції, еkleктик давнього стилю (пр. опера — „buffa“, „Цікаві пані“), вчасти завертає до модерного іт. „веризму“ („Намисто Мадонни“ й ін.). Крім цього писав хоро-ві кантати й камерні інструментальні твори.

**Вольцоген Ернст**, нім. письм. натураліст, \*1855. Гумор і легкість оповідання. Твори: оповідання (Непорочна); повісті (Синя кров, Шалена княжна); комедії (Діти Ексцеленції). Ціла низка сценічних творів, переклади й ін.



Вомбат.

**Вомбат тасманський** (Phascolomys ursinus), рослиноїдний торбун, з вигляду подібний до молодого ведмедика, з узублення до гризунів; його м'ясо їстівне, шкіри

цінні на кожухи; живе в Австралії й Тасманії; гл. Торбуни.

**Воміти**, (лат.) бловоти, гл. Блювання.

**Вондель** (van der Vondel) Йост, голанд. поет (1587-1679). Писав вірші й трагедії. Високо ціняться його ліричні поезії та вставлені в трагедії хори.

**Вондрак** Вацлав, чес. словіст (1859-1925), проф. віденського й бернського унів., автор церк.-слов'янської граматики, хрестоматії й порівняльної граматики слов'янських мов.

**Вооз**, багатий ізраїльтянин, що оженився з Рутою, один із предків Давида.

**Воплочення**, (церк. „плоть“ — тіло) вочоловлення, втілення Божого Сина. Це одно з головних таїнств християнської віри.

**Ворагінський** (Voragine) Яков, іт. вчений, домініканець (1230-98), автор дуже популярної в середніх віках „Золотої легенди“ (Legenda aurea).

**Вордсворт** (Wordsworth) Вільям, англ. поет, тзв. „лакїст“ (1770-1850). Гол. твори: „Духовні сонети“ й поетична автобіографія „Прелюдія“; баллади: „Лаодамія“ й „Рут“.

**Вормс**, Вормація, рим. *Vorbetogamus*, місто над Райном у Гессені, 48.000 меш., сільсько-господарський промисл, виріб вина тзв. „Лібфрауенмільх“. Одно з найстарших нім. міст, місце подій оспіваних у „Пісні про Нібелунгів“; 1122 заключено тут конкордат між Генрихом V і папою Калікстом, що закінчив боротьбу за інвеституру; 1521 об'явлено тут Лютера поза законом, В. має багато ст. пам'яток, м. ін. собор, одну з найкращих пам'яток романського стилю XI-XIV вв.

**Воробець**, гл. Горобець.

**Воробйов** Віктор, рос. учений, лікар, психіатр і антрополог, \*1865, дослідник великоруської антропології.

**Воробйов**, рос. малярі: 1) Максим, (1787-1855), маляр архітектур і пейзажист; 2) Соколат, син першого (1817-88), маляр бідермаєрівського Петербургу; 3) Федір, петербурзький портретист 1 пол. XVIII в.

**Воробкевич**, 1)

Григорій, псевдонім Наум Шрам, брат Сидора, священик, укр. поет (1838-84); історична дума „Берестечко“, дві думи про Переяславську умову, „Сон“, ліричні поезії; 2) Сидір, псевдонім Данило Млака, священик, укр. письм. і композитор, проф. музики в духовній семінарії в Чернівцях (1838-1903), другий по Федьковичу буковинський поет. Поезії почав друкувати 1863 у „Галичанині“, потім у „Правді“, „Зорі“, тощо. Крім дум, думок і баллад писав поеми:

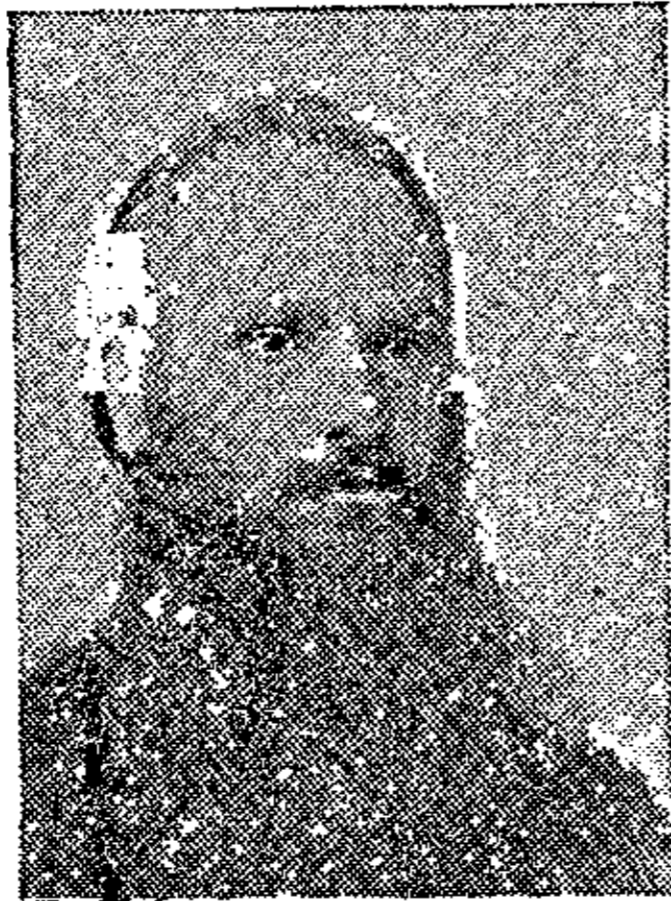

Григорій Воробкевич.

„Нечай“, „Мурашка“, „Тиміш Хмельницький“, „Іван Підкова“, „Наливайко“, „Богдан Хмельницький“ та ін. Оповідання: „Турецькі бранці“ і „Хто винен“. Драми й оперети. В. писав також по німецьки (баллада „Agnes Bernauer“), а його укр. вірші на німецьке перекладав Обріст. Багато його пісень увійшло в наш концертний репертуар. Як композитор, складав дрібні мужеські хори (Над Прутом, Сині очі, Вечір), народні співогри та світські й духовні твори до румунських слів. Його муз. стиль, це перехрестя льокально-народної буковинської мелодики (укр. та рум.) зі стилем німецького „лідертафлю“ (співочих товариств) молодшої школи (Абт, Шторх, Чірх).



Сидір Воробкевич.

**Воровський** Вацлав, рос. літ. критик і публіцист, один із старих більшовиків (1872-1923). Перший представник СРСР у Швеції й Італії. Згинув у Женеві від кулі рос. емігранта Конраді. Більшовики перехрестили його іменем стародавню київську вулицю Хрещатик, що веде свій початок від часів Володимира В.

**Ворожба**, залізничий вузол на дорозі: Київ — Конотоп — Курськ, збірне місце більшовицьких військ в їх наступі на Україну в 1917 і 1918.

**Ворожбицтво**, Ворожіння, гл. Чари.

**Ворон**, гл. Крук.

**Ворона**, 1) в. з в и ч а й н а (*Corvus corax*), птаха з родини воронуватих, до 40 см. дов., сива з чорними крилами, головою і підгорлям; живе громадами, всеїдна птаха, при нагоді пориває дріб; 2) в. ч о р н а, гава, грак (*C. corone*), різниться від ворони чорним, фіялково блискучим упіренням.

**Ворона**, 1) права притока Хопра 410 км. дов.; 2) права притока Бистриці, 70 км. дов.

**Воронець**, півонія (*Peonia*), зелеста, корчовата рослина, з родини жовтцюватих (козельцеватих), з великими, червоними цвітами; плекається для окраси.

**Вороний** Микола, ліричний поет, один з перших укр. модерністів, \*1871 на Катеринославщині, середні школи в Харкові; тюрма за політичні справи, 3 роки під поліційним доглядом і виїзд до Відня і Львова. Тут журналістична праця і служба в бібл.



Микола Вороний.



НТШ. Якийсь час був режисером театру. 1897 вернув до Росії і грав у трупі Кропивницького й Саксаганського. 1901 кинув театр і служив у громадських інституціях, довгий час у чернігівському земстві. 1920-26 на еміграції у Варшаві, опісля у Львові, де вів драматичну школу, 1926 вернув до Києва. Перший друкований твір у „Зорі“ 1893; 1901 модерністичний маніфест у Л Н Вістнику; 1903 альманах „З надхмар і з доли“ у дусі цього маніфесту.

**Вороніж**, 1) ліва притока Дону, 470 км. дов.; 2) місто над нею, 117.000 меш., важний осередок промисловий (цукроварні, ливарні заліза) і торговельний (збіжжя, сало, льон), осередок чорноземної області на укр.-рос. пограниччі. Згадується вже XII в., але опісля була тут пустиня і нинішній В. основано 1588, як оборонний окраїнний город; з кінцем XVII в. мав велике значіння, як майстерня азовської флотії та осідок адміральства.

**Воронін**, 1) Михайло, рос. ботанік (1838-1903) доктор honoris causa одеського унів., член Спб. Акад. Наук; праці в ділянці мікології. 2) Прохор, укр. письмен., \*1885, збірки оповідань: „Як я виграв самовара“, „Щасливий день Флора“, „На дожинках“.

**Вороніхін** Андрій, рос. архітект і маляр, з кріпаків (1759-1814), 1811 збудував у Петербурзі Казанський Собор, Гірничий Інститут та ін.

**Вороніч** Ян Павел, поль. єпископ, родом з Волині (1757-1829), примає Польщі, славний проповідник, автор епічної поеми „Святиня Сибілли“ й релігійно-патрістичного „Гимну до Бога“.

**Воронов** Сергій, рос. лікар і фізіолог, \*1866, живе у Парижі, директор фізіологічної робітні в Колеж де Франс. Відомий численними спробами відмолодження старців при помочі переціплювання їм полових залоз молодих малп. Написав низку наукових творів, з яких згадаємо: „Життя; студія про старечість. Моя метода відмолодження“.

**Воронова забора**, поріг на Дніпрі.

**Воронок**, місцевість Чернігівської губ. Стародубського повіту, місце постою 2 Запорізького полку (Болбочана) в серпні 1918, що охороняв демаркаційну лінію між Укр. Державою й РСФСР по ріці Десні.

**Воронування**, оксидування, наведення на металевий виріб дуже тонкого шару окису, з метою охоронити його від іржі та надати йому гарного вигляду.

**Воронуваті**, круковаті (Corvidae), родина птахів, найбільших із громади горобчаків; мають сильний, легко закривлений дзьоб, сильні ноги з гострими, легко закривленими пазурями, сильні крила й довгий хвіст; всежерні, живуть у всіх частях світу, крім Зеландії; легко приучуються наслідувати різні звуки та люблять блискучі предмети. Сюди належать: крук, во-

рона, ворона чорна (грак або гава), гайворон, галка, сорока, сойка й горішанка.

**Воронцов**, 1) Василь, рос. економіст і публіцист, народник (1847-1924); писав під криптонімом В. В. „Судьба капитализма в России“, „Крестьянская община“ та ін.; 2) Михайло, рос. генерал (1772-1856), намісник Кавказу 1844-54, побідник Шаміля.

**Вороняки**, відтинок Львівсько-кременецького порога б. Золочева (Гологори - Вороняки), є це беріг подільської високорівні, поритий і розчленований річками, що сливаються у Буг. Вершини сягають до 400-420 м. понад рівень моря.

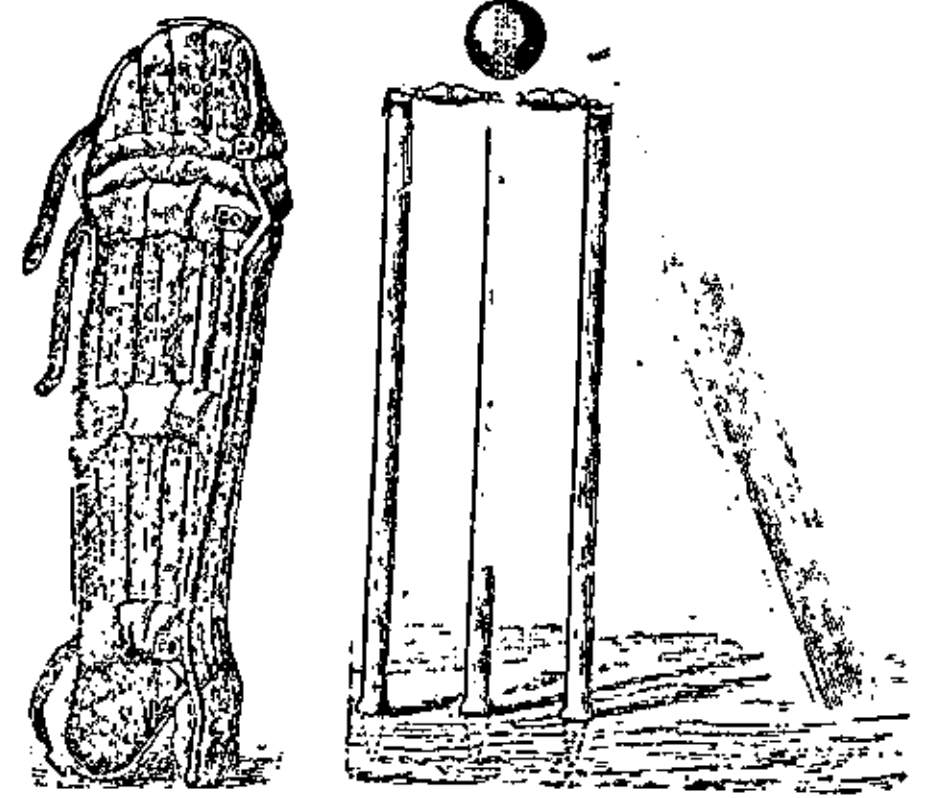

Борстар — крикет, знаряддя: наголінник, ворітця з м'ячиком і палиця.

**Вороньків**, містечко б. Василькова на Київщині, 5.800 меш.

**Воротар**, 1) крикет (cricket), побіч копаного м'яча найбільше поширена англ. дружинова гра. Подавач ціляє м'ячиком 150 гр. вагою у ворітця, яких боронить відбивач плоскою палицею. „Поляни“ ловлять відбитий м'яч та ціляють ним у ворітця, бо тоді грач „стятий“. Тимчасом оба відбивачі бігом змінюють місця (оба ворітця віддалені від себе на 20 м.). Перемагає дружина, що в двох змінах виконає більше „бігів“ до воріт — зміна наступає, коли всі 11 грачів „стяті“; 2) рід весняної гри, гайвки, в якій добачують сліди княжих часів (Антонович-Драгоманів); 3) (pylogus), перехід шлунка до дванадцятки.

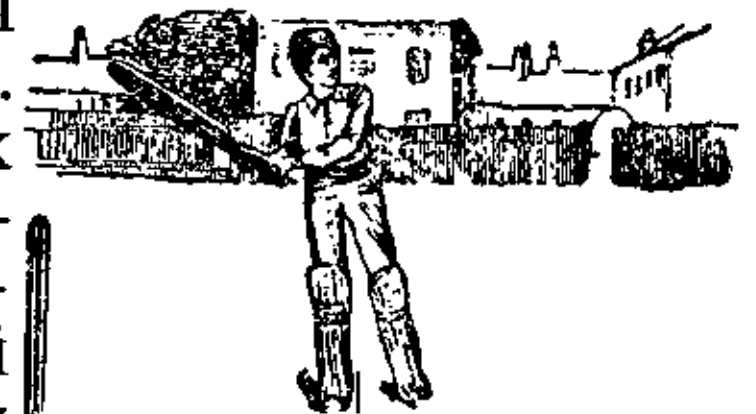

Воротар: подавач.

**Воротарі** (Падовіно) Алессандро, іт. маляр (1590-1650), учень венецької школи. Його картини визначаються виробленістю форм і ніжністю красок.

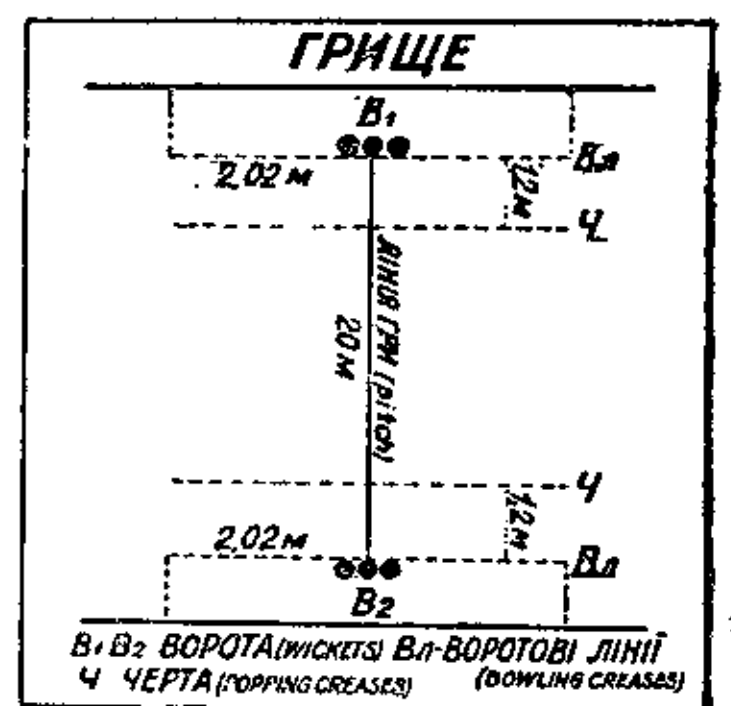

Воротар: грище.

**Ворохта**, село в Карпатах над Прутом, 749 м. над рівнем моря, дуже відвідуване літнисько, 1126 меш. На місці відпочинковий дім для учителів Т-ва „Взаїмна Поміч Укр. Учительства“, санаторія для сухітників.

**Ворохта**, село в Карпатах над Прутом, 749 м. над рівнем моря, дуже відвідуване літнисько, 1126 меш. На місці відпочинковий дім для учителів Т-ва „Взаїмна Поміч Укр. Учительства“, санаторія для сухітників.

**Ворочок**, (bugsa), торбинка зі слизистою рідиною, що служить для зменшування тертя між двома тужнями або між тужнем та костю. Найчастіші їх запалення (во-

рочковиці) бувають на лікті й колінному суглобі.

**Ворошилов** Клим, рос. більшовицький старшина і діяч, \*1881. Почав свою кар'єру на Україні, організуючи партизанські полки проти окупації німців; 1924 командант військової московської округи; після смерті Фрунзе голова революційної військової ради і комісар гійська та фльоти.

**Воррік** (Warwick), англ. графи: 1) Рішард, англ. генерал (1381-1439); 1437 реґент у Франції; 2) Рішар Невіль, сторонник Едуарда IV (1428-71), брав участь у боротьбі Білої й Червоної Розі й погиб у бою.

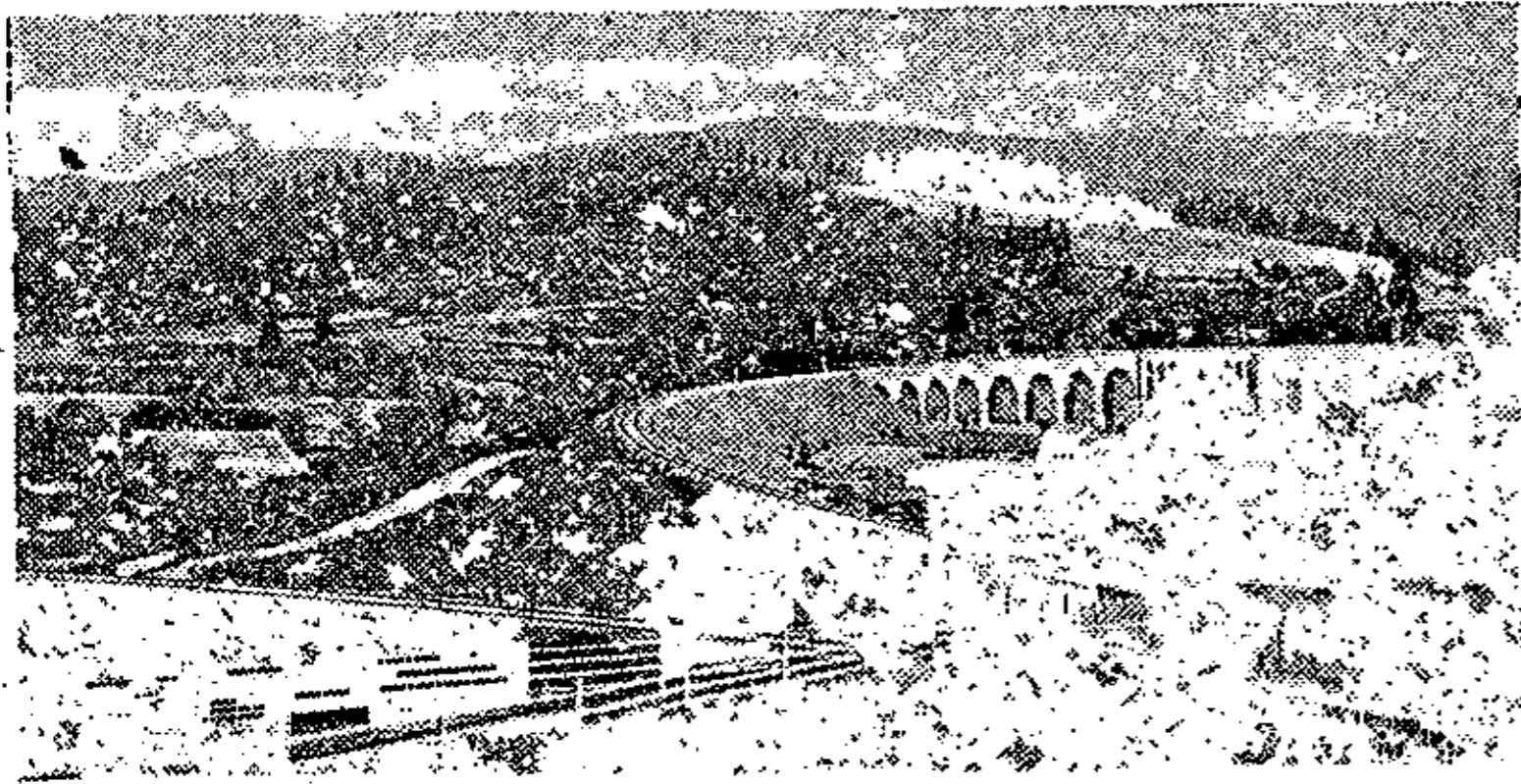

Ворохта.

**Воррінґер** Вільгельм, нім. теоретик мистецтва, \*1885, м. ін. написав цінну працю про готик (Gotmprobleme der Gotik).

**Ворса**, пушок на сукні та інш. тканинах.

**Ворскла**, ліва притока Дніпра, 448 км. дов., 20-100 м. шир., 1-4 м. глиб.; 1399 над В. татари погромили військо Витовта.

**Ворсо** (Worsaae) Єне Яків, данський археолог (1821-85), проф. унів., міністер нар. просвіти. Перший почав розкопувати могили, зібрав великий археолог. матеріял, на підставі якого дав низку основних студій про стару північну культуру.

**Ворсування сукон**, надавання на фабриках сукнам гладкості й полиску з лиця, через вирівнювання волосків і надавання їм однакового напрямку.

**Ворсувальні шишки**, довгасто-яйчасті, солом'яного кольору цвітні головки рослини черсака (*Dipsacus fullonum*), покриті міцними й гострими колючками; вживаються при виробництві сукон для ворсування.

**Ворчестер**, гл. Вустер.

**Вос** (Vos), прізвище кількох флямандських і голянд. мистців: 1) Мартин старший, флям. маляр (1532-1603), учень Тінторетта, під впливом Рубенса малював м. ін. „Св. Луку, що малює Богородицю“ (музей в Антверпні); 2) Корнеліус, флям. портретист і релігійний маляр (1585-1655); 3) Губерт, сучасний голянд. портретист, \*1855.

**Воскове молоко**, емульсія одержана з воску розвареного в водному розчині поташу; вживається для полірування дерева, для натирання підлог, також для покривання виливків з гіпсу, щоб охоронити їх від змочування водою.

**Восковник**, верес восковий (*Myrica*), запашні кущі, з базькуватими цвітками. В. європейський (*M. gale*) у півн. Європі, Азії й Америці, на багнах, сильно пахучий. В. американський (*M. cerifera*) на багнах Півн. Америки, дає рстинний віск.

**Воскресення**, поворот до життя ціля смерті; 1) в. Ісуса Христа, сполука Його душі з тілом, найбільше чудо Спасителя, діло окончної побіди життя над смертю; віра в цю подію є одною з основ християнства; 2) поворот до вічного життя всіх людей у „судний день“, одна з основних правд християнської віри.

**Воскресенський** Олександр, рос. хемік (1809-80), разом із Зініним основник рос. хемії, утворив цілу школу хеміків, з якої вийшли Менделєєв, Меншуткін та ін.

**Востоков** Олександр, вл. Остернек, рос. учений (1783-1864), словіст і палеограф, член рос. Академії Наук; дослідник слов'янських мов, видавець церковно-слов. і рос. словаря, описів старих рукописів, старих актів, „Остромирового Євангелія“ й ін.

**Восьмерик звичайний**, гл. Головоногі.

**Вотанова лампа**, вольфрамона лампа, наповнена азотом; зуживає мало електричної струї.

**Вотиви**, (лат.) предмети, жертвовані Богу наслідком обіту або з удячності за одержані добродійства, або в намірі одержати яке добродійство. В. знані з глибокої старовини. Про них є згадки в Гомера. При розкопах найдено в. у грецьких і римських святинях.

**Вотлінґ** (Watling), також Сан Сальвадор, багамський острів, де вперше в Америці причалив Колумб 12 X 1492.

**Вотс** (Watts) Джордж Фредерік, англ. маляр і різьбар (1817-1904), малював згідно з власними словами, „думки — не предмети“; його алегоричні картини й портрети, декоративні в лінії й дискретні в кольориті, виїмково шляхетні в виразі; теж саме можна сказати про його портретні поруддя й статуї.

**Вотум**, (лат.) голос, який дають при рішенні якогось питання; рішення прийняте якимсь збором.

**Вотум довір'я** — **недовір'я**, ухвала якогось зібрання або виділу, що висловлює довір'я або недовір'я провадові.

**Вотум сепаратум**, (лат.) думка відмінна від ухвали більшості, записана в протоколі засідання зборів або ін. нарад.

**Вотяки**, народ угро-фінського племені, що заселює теперішню Вотяцьку автономну область у СРСР; В. є до пів міль.

**Вотяцька Автономна Область**, Рос. РСР на верхів'ях Ками та Вятки, 27.000 км<sup>2</sup>, 570.000 меш. (65% вотяків); хліборобство і лісний промисл. Гол. місто Іжевськ.

**Вотьє** (Vautier) Марк Люї, швайц. маляр-побутовець та ілюстратор (1829-93), славний своїми сценами з селянського побуту.

**Вохра**, гл. Одра.

**Воцель Ян Еразім**, чес. письмен. (1802-71), автор численних іст. епопей: „Пшемисловичі“, „Меч і Чаша“, „Лабіринт слави“ й ін., політ. віршів та наукових праць про чес. археологію.

**Воша бджоляна** (*Braula coeca*), мала, сліпа, безкрила комашка, галапасує на тілі бджоли медяної, особливо матки й трутнів.

**Вошиці** (*Mallophaga*), малі, безкрилі, галапасні комашки, з твердою хітиною шкіркою; живуть на птахів і ссавців та живляться волоссям або пір'ям своїх жертв. Найважливіші з них: **волосяк собачий** (*Trichodectes canis*), живе на собаках; **вовчий** (*T. sphaeroserphalus*), живе на вовках; **вошиця куряча** (*Menopon pallidum*), живе у курей і винищує курники.

**Воші** (*Pediculidae*), малі безкрилі комашки, з ссучими усними приладами; живуть галапасно на ссавців; грушкуваті яйця самичок, тзв. гниди, сильно держаться волосся. До найважливіших належать: **воша голов'яна** (*Pediculus capitis*), живе в волоссі на голові людей; переносить різні зарази; вигублюють її нафтою. **Воша одяжна** (*P. vestimenti*), галапасує на тілі людини, складає яєчка в складках одягу; переносить плямистий тиф і пропасницю. Вигублюється гарячою водою з розпущеним милом, також дезинфекцією убрання в температурі 80°. **Воша лобикова** (*Phthirus pubis*), вверчується глибоко в шкіру, спричинюючи прикрий біль. Винищується нафтою, сірою мастю, ганусовим олійком, субліматом гліцерини й т. ін. Інші роди вошей живуть на різних тваринах: **воша кіньова** (*Haematopinus macropus*); **воша собача** (*H. piliferus*); **воша худоб'яча** (*H. vituli*) і багато ін.

**Воютинський-Гулевич Сильвестер**, перемиський православний єпископ, висланий з єпархії за напад на Святославський монастир у Самбірщині, †1645 на Волині.

**Вояж**, (фр.) подорож.

**Вояжёр**, подорожник.

**Воята Герман**, 1169 зредагував і довів до свого часу Новгородський літопис, початий 1017 єпископом Йоакимом.

**Вперед**, орган гал.-укр. соц.-дем. партії, виходив у Львові в 1911-1913, 1918-1922 і 1924.

**Впис до ґрунтових книг**, інтабуляція. Про правні відносини на ґрунтах ведуться по судах публічні, тобто ґрунтові книги. Власність та інші річові права на ґрунтах набуваються через впис до ґрунтової книги, тзв. інтабуляцію, а втрачаються через впис із публічної книги, тзв. екстабуляцію.

**Впоперекусті**, перекусті (*Plagiostomi*), морські хрящоскелетні риби, які мають уста на спідній стороні голови, впоперек видовжені. Сюди належать: пажери й плахурі.

**Впорскування**, ін'єкція, впровадження рідини (лічних розтворів) до організму, поминаючи травляний уклад. Малі кількості впроваджуються впорсниками, більші

(до 1½ л.) іригатором, при допомозі гумових цівок і канюль. Розрізняємо дошкірні, підшкірні, вм'язні, дожилні й ін. в. Велике в. називаємо інфузією.

**Вражіння**, об'єктивний первень свідомості, спричинений подразненнями нервів; пр. зорові вражіння — це первні свідомості, спричинені фотохімічними змінами в оці; звук, тон — це духовий прояв, що є відповіддю на подразнення зmysлу слуху, спричинені хвильовим рухом повітря.

**Вражіння барв**, бачення барв, ще не вповні вияснене. Т. Юнг (1807) і Гельмгольц (1867) приймають, що на нервівці ока знаходиться два роди нервних закінчень: прутики та чопки; перші вразливі лише на зміни ясності, другі на краски. Чопки є трьох родів: одні вразливі на червону барву, другі на зелену, треті на синю. Кожне вражіння барви повстає через співділення трьох основних вражіннь, які дають відносні чопки, а вислідне вражіння залежить від відношення натуги основних вражіннь. Інші теорії приймають хемічні розклади зорових нервних річовин під впливом світла та їх безнастанну відбудову. Пр. Герінг приймає, що в чопках нервівки ока є три зорові річовини: біло-чорна, червоно-зелена й жовто-синя. Під впливом промінів світла змінюється відношення розпаду та відбудови відносних зорових річовин і це спричинює повстання відповідного вражіння. Є люди, що не можуть розрізнити деяких барв, це тзв. сліпота на барви, або дальтонізм.

**Враз Станко**, вл. Фрас Яків, один із визначніших хорв. поетів (1810-51), з походження словінець. Провідник ілліризму. Видав низку любовних і патріотичних поезій. Був також літ. критиком.

**Вразливість**, здібність спостереження подразнень наших зmysлів; чим слабші спостерегаємо подразнення, тим більша наша вразливість. Мірою в. є в науці тзв. поріг подразнення, себто найменше подразнення, яке викликає в нас ледви помітне вражіння.

**Врамец Антін**, видав 1578 в Любляні першу хорв. „Хроніку“ народньою мовою і євангельську науку (кальвіністичну).

**Врангелів острів**, острів на Льодовому океані при усті Колими, відкритий 1867.

**Врангел**, 1) Карл Густав, швед. полководець (1613-76); 2) Петро, барон, генерал, останній командант рос. добровольців у боротьбі з більшовиками (1878-1928); 3) Фердинанд, рос. державний діяч і морець, дослідник Сибіру й Льодового океану, один час управитель рос. колоній у півн. Америці. Його іменем названі: вулькан на Алясці (Врангелева гора), залив на півд. схід. березі Аляски, острів на Льодовім океані і пролив між Александрівськими островами у Півн. Америці.

**Врбаніч** (*Vrbanić*) Фран, хорв. правник і політик (1847-1909), проф. загребського унів. і член югослов. Академії Наук.

**Времена**, назва припливу і відпливу моря.

**Временникъ Ставропигійского Института съ мѣсяцесловомъ**, календар із статтями наукового характеру. Виходить у Львові від 1864-1915 і від 1923 досіль. У нім містилися розвідки А. Петрушевича, Я. Головацького, Ф. Свистуна, та ін. москвофілів.

**Врецьона** Григорій, педагог (1839-1901), учитель укр. школи вправ у Львові; від 1879-90 редактор „Шкільної Часописи“; писав підручники, популярні оповідання.

**Вріс** (de Vries), 1) Адріян, голянд. різьбар і відливник (1560-1603); 2) Ян Фредеман (1527-1608), голянд. ритівник орнаментів, проектував меблі, які мали великий вплив на мистецьке столярство Голяндії й північної Німеччини в добі пізнього Ренесансу; 3) Гуґо, голянд. ботанік, \*1848, творець теорії „мутації“, себто погляду, що нові породи тварин повстають не лише дорогою повільного розвитку, але також часом несподівано, нагло, як наслідок різних нагромаджених причин; гл. Мутація.

**ВРНГ**, Вища Рада Народнього Господарства в УСРР. Відає, організує й кермує всією промисловістю УСРР і безпосередньо управляє державними промисловими підприємствами, відповідно до загальних плянів Республіки. Голова, що стоїть на чолі ВРНГ, має права народнього комісара. В СРСР є ще й Всесоюзна ВРНГ.

**Вроджені права**, права, що їх, по теорії тзв. природнього права, має кожна людина, які можна вже самим розумом пізнати, та яких не можна людині правно відобрати. Гл. Права людини.

**Вронкі**, місцевість на півн. захід від Познаня, над рікою Вартою, 4.500 меш., з великою тюрмою, в якій перебувають й укр. політичні в'язні.

**Вронський-Гене**, гл. Гене-Вронський.

**Вронченко** Михайло, укр. інженер (1801-55). З 1848 до кінця життя кермував геодезійними працями при великім ступневім вимірі здовш рівнолежника на 47°50' півн. широти, що в значній своїй частині проходить через Україну.

**Вроцлав**, гл. Бреслав.

**Врубель** Михайло, рос. маляр (1856-1910), відтворець рос. билин та візантиніст (обнова фресок у Кирилівській церкві в Києві), який мав великий вплив на цілу плеяду молодих укр. малярів, переважно учнів Мистецької Школи в Києві.

**Врублевський** Зигмунт, поль. фізик, проф. унів. в Кракові (1845-88), разом з К. Ольшевським перетворив у рідину кисень, азот і водень.

**Вруціліто**, (цсл.) букви в церковному місяцеслові, які вказують на неділі в році.

**Врхліцький** Ярослав, псевд. Еміля Фриди, найбільшого і найуніверсальнішого чес. письменника (1853-1912); лишив 100 томів творів: поезій і поем, драм, оповідань, повістей, критик та всякого роду розві-

док. Важніші збірки поезій: „З глибин“, „Сни про щастя“, „Дні й ночі“, „Коралеві острови“; збірки балад, легенд і поем: „Дух і світ“, „Міти“, „Легенда про св. Прокопа“, „Сільські балади“; епопеї: „Іларіон“, „Твардовський“, „Бар-Кохба“. Крім того еkleктичні збірки, як пр.: „Вікторія Колона“, „Симфонії“ і т. ін., і віршовані драматичні твори: „Смерть Одисея“, „Юліян Апостат“, „Трилогія про Симеона“, „Годіва“; історичні комедії, три томи оповідань, низка перекладів европ. письменників. Як мистець літературної форми і знавець

чес. мови, не має собі рівного. Франко називає Врхліцького одним із наймогутніших посередників у міжнароднім обміні літ. добра.

**Врчевич Вук** Степан, серб. етнограф (1810-82), автор збірок серб. пісень, казок, приповідок, загадок та ігор.

**Всевобуч**, навчання військової справи загалу населення в СРСР, що має своїм завданням утворити народню міліційну армію й тісно зв'язати її з Червоною Армією; в. є резервою для захисту СРСР на випадок війни. Через нього проходять хлопці, яких навчають військової справи перед їх покликанням до військової служби.

**Всеволод**, ім'я київських князів: 1) В. I Ярославич, 1077-93, найвизначніший син Ярослава Мудрого, старався об'єднати поділену київську державу, утримував зв'язки з Візантією й Скандинавією; визначався освітою, говорив 5 мовами; 2) В. II Ольгович, 1139-46, з чернігівської династії, не мав симпатій у Києві, утримався на престолі завдяки дипломатичній зручності; 3) В. II Чермний, син Святослава, 1206-7, 1210-2.

**Всеволод**, князь Курський, молодший брат Ігоря Святославича, героя Слова о Полку Ігоревім. Тип лицаря, вихованого на пограниччі неспокоїного степу, †1196. „Слово о Полку Ігоревім“ прозвало його за відвагу Буйтуром.

**Всезелена** рослина, вічнозелена рослина, рослина тропічної та підтропічної ростиної смуги, що не скидає що року під зиму всієї своєї зеленої шати. Всезелені рослини є також і в уміркованому й холодному підсонні, у нас такими є всі шпилькові крім модерева, а також букшпан, барвінок і ін.

**Всемедикосантруд**, всеукраїнська професійна спілка робітників медицини та санітарії в УСРР; об'єднує всіх лікарів, санітарів та технічних робітників, що працю-



Ярослав Врхліцький.

ють у лікарнях, шпиталях та аптеках. Головна управа у Харкові.

**Всенародня Бібліотека України**, (ВБУ) при Всеукр. Акад. Наук у Києві. Заснована в 1918, є вона фундаментальною бібліотекою ВУАН і zarazом Національною Бібліотекою України. Тепер міститься у двох головних будинках і п'яти додаткових та має книжок б. 2 міл. томів, з яких скаталоговано 1,130.000 томів. Крім цього книжкового фонду є ще величезні збірки часописів, графіки, нот і листівок. Усі збори, розставлені на полицях, дають понад 30 км. Річний приріст ВБУ дає до 100 тисяч книжок і журналів та поверх 100 тисяч іншого матеріалу. ВБУ одержує обов'язковий примірник друкованих видань цілого СРСР. Крім збирання й упорядкування друків та обслуговування читачів переводить ВБУ також науково-педагогічну, науково-дослідчу та видавничу роботу: видає „Книжний Вістник“ (1919), від 1927 „Журнал бібліотекознавства та бібліографії“, „Бібліотечні збірники“, та ін.

**Всеношна**, (цсл.) - богослуження, зложено з Вечірні й Утрени, яке відправляється в церкві напередодні більших свят.

**Всеробітземліс**, всеукр. професійна спілка робітників землі та лісу в УСРР. До неї належать не тільки службовці земельних органів, а й ті, що практично працюють в установах Наркомзему, в лісівництві та в радгоспах. Гол. управа у Харкові.

**Всеробітосвіта**, всеукр. спілка робітників освіти в УСРР. До неї належать робітники органів народньої освіти: шкільні вчителі, освітні робітники позашкільної освіти та технічні робітники, що обслуговують установи Наркомосвіти. Гол. управа у Харкові.

**Всесвіт**, вселення, космос, універсум, усі всесвітні твори природи, взяті як одна цілість. Перший суцільний погляд на в. завдячуємо александрійському астрономові Птолемеєві: на його думку Земля є осередком всього світу і є замкнена 8-ми, почерзі чимраз більшими, твердими, кристалними, кулистими обгортками, тзв. „сферами“; на кожній із 7-ми перших „сфер“ прикріплена одна з „планет“, а саме за чергою: Місяць, Меркур, Венера, Сонце, Марс, Юпітер і Сатурн. Остання, 8-ма сфера засіяна сталими зірками, прикріпленими до неї мов золоті цвяшки, понабивані на склепінні церковної бані. Всі згадані сфери обертаються безупину довкола свого спільного осередка, Землі, раз на одну добу, спричинюючи цим рухи згаданих всесвітніх творів природи. Цей тзв. „геоцентричний“ погляд на будову в. панував всевладно 13 віків, аж до Коперніка (1543), який доказав, що Земля є одною з планет (непостійних зірок), враз із якими кружить довкола нашого Сонця, одною з безлічі сталих зірок. Такий „геліоцентричний“ погляд на будову всесвіту, про який думали вже грецькі філософи, Анаксимандер і Арістарх,

швидко здобув собі загальне признання; його признали Галілей і Кеплер та всі інші пізніші астрономи. Сам Коперник був переконаний, що рій зірок в. має кулисту форму та, що наше Сонце є саме в його осередку. Кеплер також вірив у кулисту форму нашого в., одначе уявляв собі, що цей кулистий рій зірок в. всередині майже порожній, так, що наше Сонце, цей осередок в., носить посеред порожнечі; обгорненої хмарою зірок. Відомий філософ Кант, спираючися на тодішніх астрономічних даних, думав, що всі зірки нашого зоряного неба творять

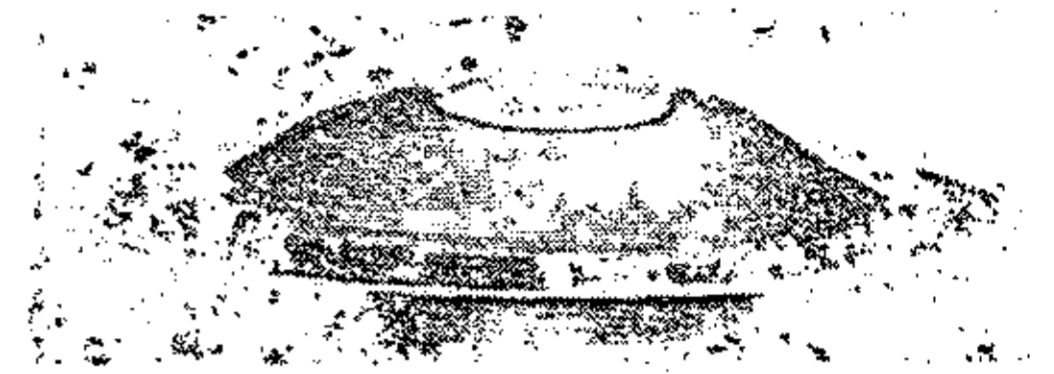

Наш зоряний світ, збоку, по думці Зелігера, Кюля та інших астрономів.

сплошену, сочкувату хмару, й був переконаний, що крім цього нашого зоряного світу є ще багато інших подібних зоряних світів, які наслідком незвичайного віддалення видаються нам мряковинами. Цей

погляд великого філософа недоцінювали сучасники й шукали інших способів пояснення будови в. Лямберт думав, що наш в. має „планетарну“ будову: місяці кружать довкола більшої від себе планети, планети довкола більшого від них сонця, гуртки сонць кружать так само довкола ще більшого всесвітнього тіла, утворюючи сузір'я, всі сузір'я довкола одного велетенського осереднього тіла, утворюючи Чумацьку Дорогу, а багато таких зоряних світів кружать довкруги ще могутнішого осереднього всесвітнього тіла, утворюючи наш в. Лямберт припускав, що ці осередки є темними зірками і через те невидними для нашого ока. Інші астрономи старалися на основі дійсних даних виробити собі погляд на будову в. Оттак на основі дослідів кількостей розміщення зірок у поодиноких областях зоряного неба прийшов Ф. В. Гершель до переконання, що наш зоряний світ має форму неправильної видовженої плесканки, з двома „хвостами“ на одному кінці. Дов-

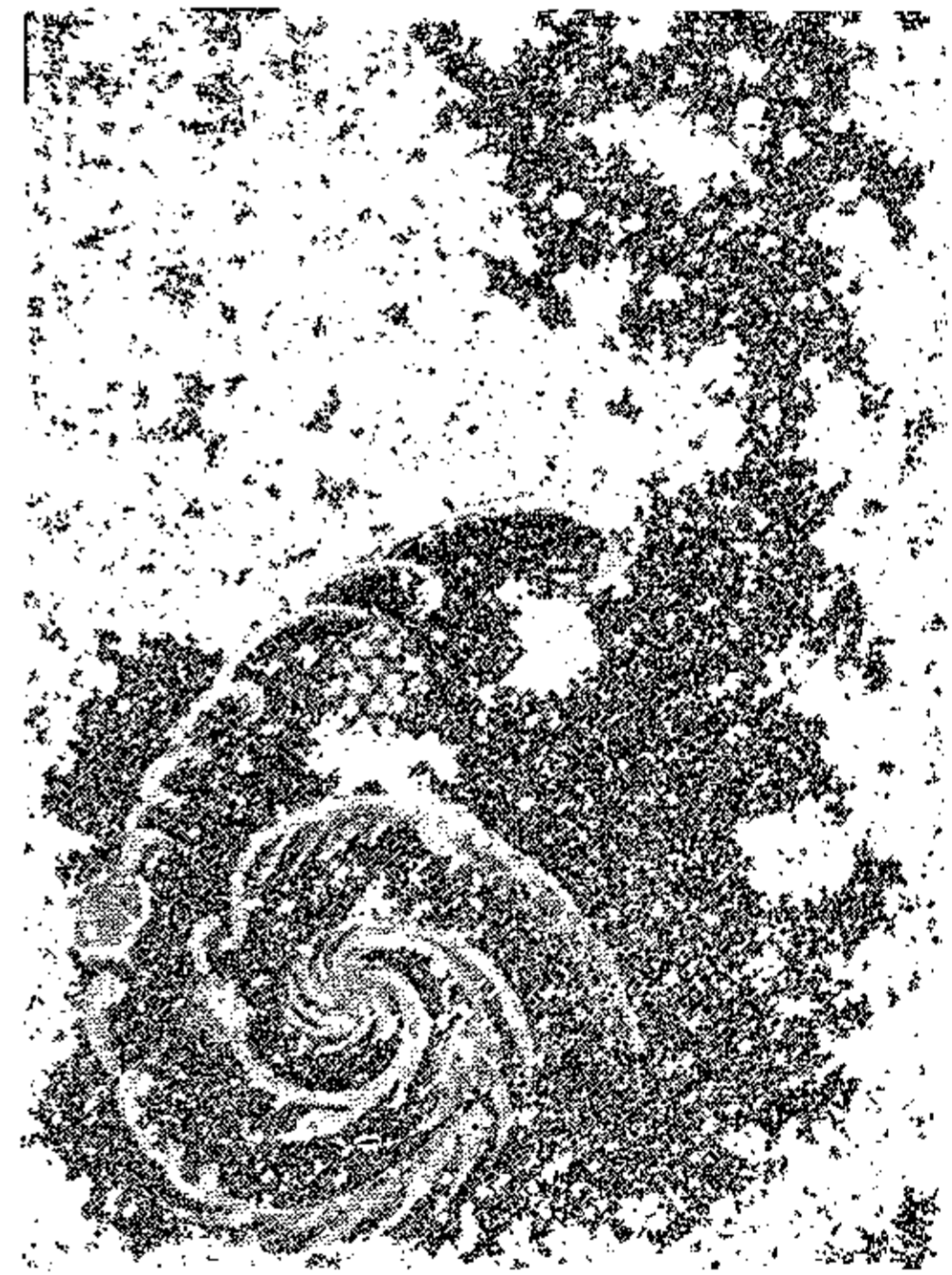

Наш зоряний світ, згори, по думці Бельота й ін.

жина цієї дивовижної зоряної хмари мала б доходити до 850 „зоряних віддалей“, найбільша ширина 170, а найбільша grubість 155 таких же одиниць. (Одна „зоряна віддаль“ або „парсек“ має кругло 29 більйонів кілометрів). Посеред цієї особливої хмари зірок нашого в. є — на думку Гершеля — ще багато відокремлених зоряних гуртків, „систем“. Астрономи Струве,

найбільша її grubість б. 2.000, а найменша grubість по самій середині б. 1 200 зоряних віддалей. Голянд. астроном Естон доказує знову, що наш зоряний світ, себто Чумацька Дорога, має слимакувато скручену форму, якої осередок значно віддалений від нашого Сонця. Вигляд нашого зоряного світу, як його собі уявляє Естон, дуже нагадує вирувато (спіральньо) скручені мря-

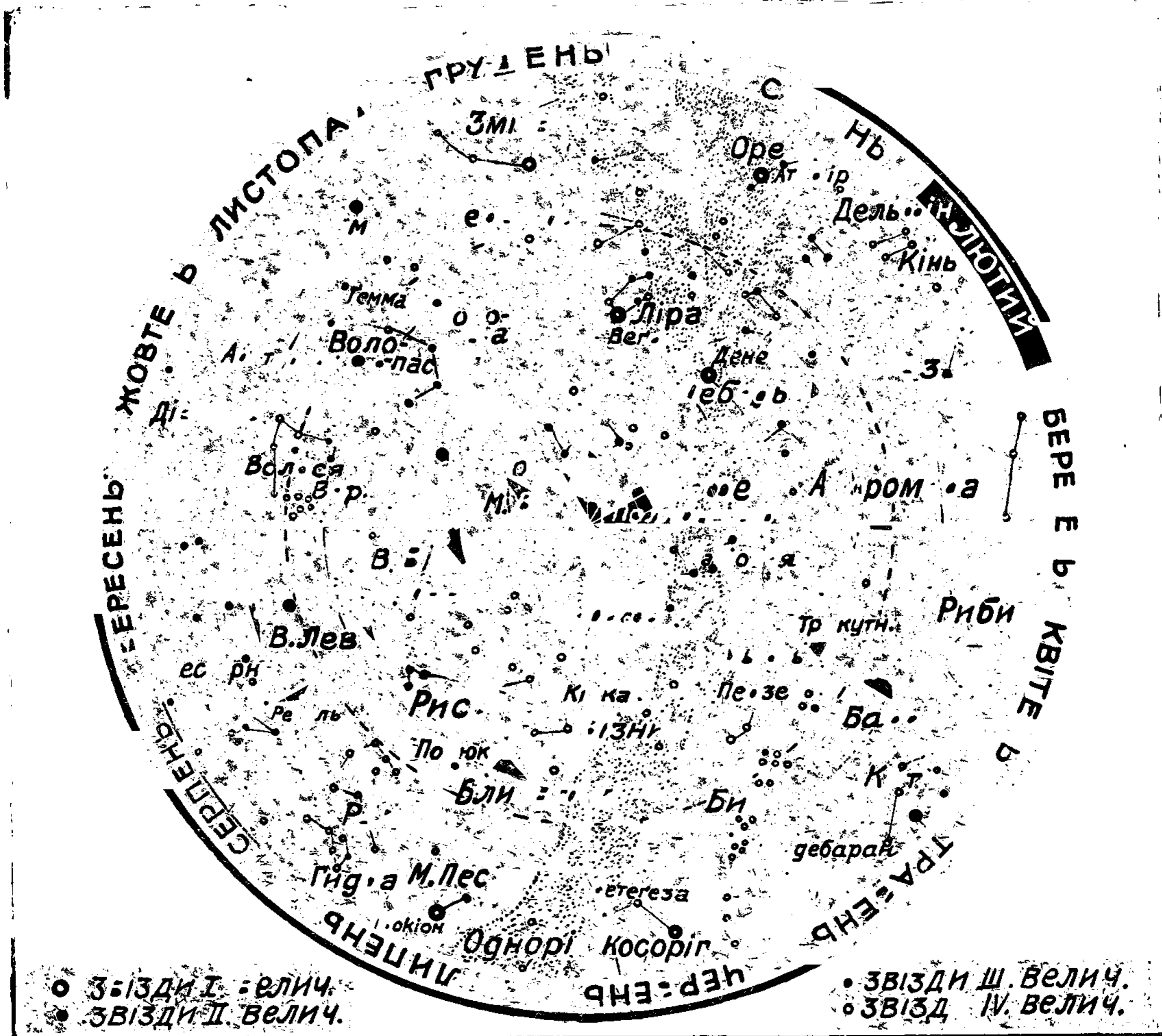

Всесвіт: зоряне небо — північна півкуля.

Арґеляндер, Зеліґер, Шварцшільд і багато інших пішли слідом Гершеля й, розділюючи розміщення зірок серед всесвітного простору, стараються роз'яснити бudoзу в. На основі таких дослідів фр. астроном Бельот і багато інших учених вважають наш зоряний світ слимакувато скрученим, особливо збудованим зоряним мряковинням. Голяндський астроном Кантейн думає, що наш зоряний світ має форму великої сочки, посередині сильно впукленої, завдовжки б. 9.000 зоряних віддалей,

ковини, які по думці Естона й інших нинішніх астрономів є власне іншими зоряними світами, не менше величними від нашого. Нові досліді над зірками, сузір'ями, Чумацькою Дорогою і мряковинами дають нам, на думку Шеллея, ось такий образ нашого всесвіту: всі зірки нашого зоряного неба творять наш зоряний світ, тзв. Чумацьку (Молошну) Дорогу. Ця хмара безлічі зірок має вигляд могутньої сочки. 20.000 зоряних віддалей завдов. а до 5.000 з. в. заврубши; вона лежить посеред круговатої

хмари зірок, проміром б. 100.000 зоряних віддалей, а завгрубшки на 3-4 тисячі зоряних віддалей і є начебто більш загущеним її ядром, що лежить приблизно в половині віддалення її осередка від її берега. Отся кружковата хмара зірок із особливим ядром, яким є наша Чумацька Дорога, є основою великої „галактичної системи“, сочкуватої хмари кулистих сузір'я. Всі кулисті сузір'я порушу-

на“ хмара зірок є особливо збудованою, слимакувато скрученою зоряною мряковиною; таких зоряних мряковин є безліч і всі вони творять наш безмежний всесвіт. На думку Айнштейна ця безліч слимакувато скручених зоряних мряковин, з яких одною є й наша Чумацька Дорога, творить одну, замкнену в собі цілість, одну веле-тенську вальцевату, на обох кінцях за-

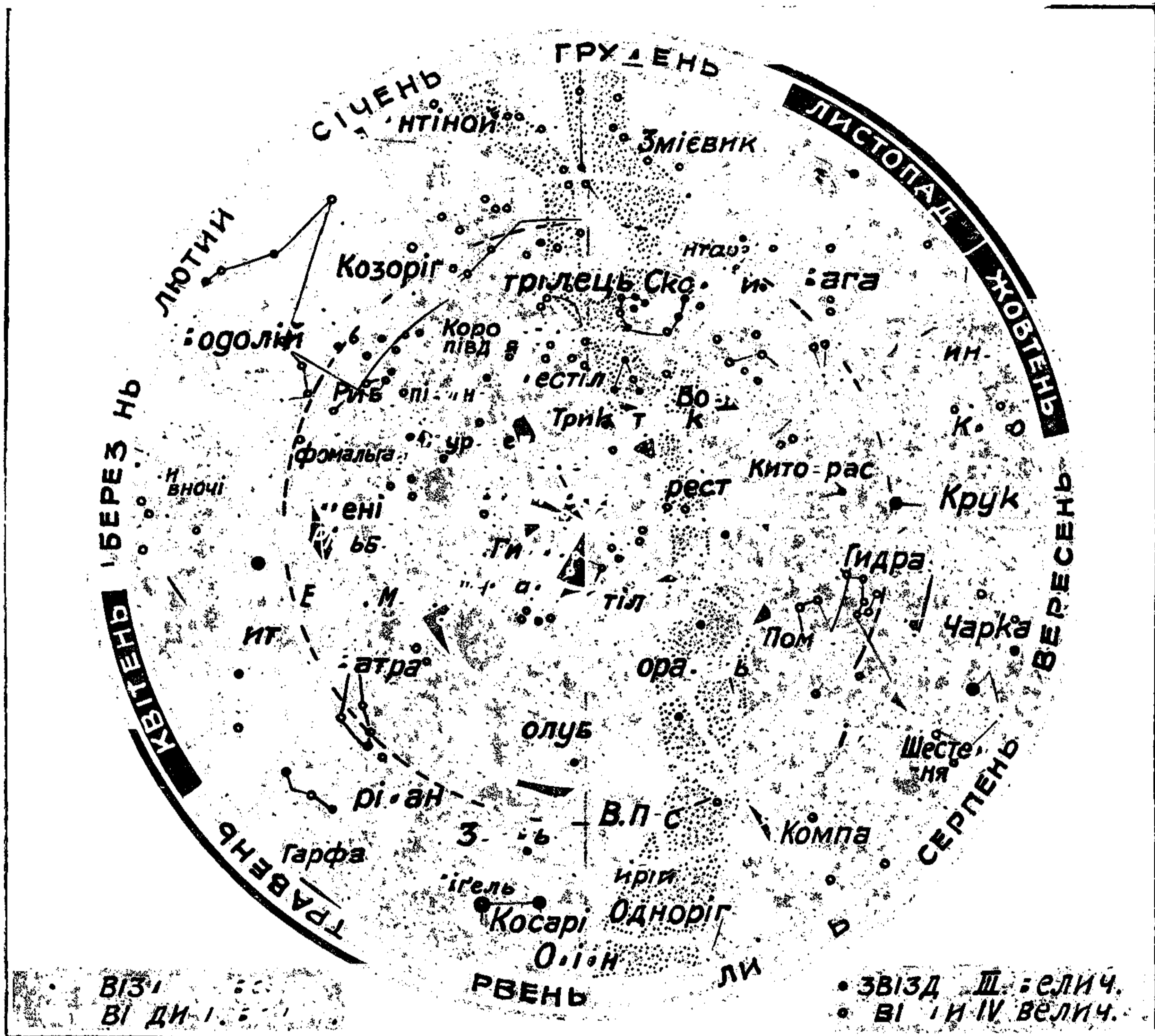

Всесвіт: зоряне небо — південна півкуля.

ються в сторону нашої Чумацької Дороги й імовірно, дійшовши до осередньої, основної верстви, розсипаються, збільшуючи число зірок зовнішньої верстви. Таким робом наш зоряний світ утворений із безлічі окремих сузір'я, які, мов острови на морі, розміщені у всесвітньому просторі; через те й цей погляд Шеплея називають „островною“ будовою нашого зоряного світу. Попри те все й зірки нашої Чумацької Дороги й кулисті сузір'я уложені слимакувато, чи вирувато так, що ціла наша „галактич-

округлену зоряну хмару — наш безконечний, але обмежений, всесвіт.

Всесвітні вистави, вистави, що їх якась держава уряджує у злучі з можливо більшим числом інших держав для порівняння культурного розвитку, до якого дійшли окремі народи, та для нав'язання нових торговельних зносин. Спочатку уряджувало головно вистави промислових виробів, а з кінця XIX в. почали давати перегляд усієї творчості культурних народів. В. в. були: 1851: Лондон; 1855: Париж; 1862:

Лондон; 1867: Париж; 1873: Відень; 1876: Філадельфія; 1878: Париж; 1879: Сідней; 1888: Мелбурн; 1889: Париж; 1893: Чикаго; 1894: Антверпен; 1897: Брюсель; 1900: Париж; 1904: Сан-Люї; 1906: Міляно; 1910: Брюсель; 1913: Гент; 1915: Сан Франціско.

**Всесвітній жидівський союз** (Alliance israélite universelle), жид. міжнародне т-во, засноване в Парижі, що має на цілі: 1) дбати за жид. рівноправність, 2) подавати поміч жидам, що терплять за свою народність, 3) підтримувати всяке діло що ставляє собі подібні цілі. Т-во утримує жид. школи, видає жид. наукові праці, тощо. Крім цього союзу існують ще окремі жид. т-ва в поодиноких державах.

**Всесвітня війна**, гл. Світова війна.

**Всеслав**, полоцький князь, славився як волхв (чародій), 1068 обраний київським князем під час народнього повстання проти князя Із'яслава Ярославовича.

**Всеукраїнська Академія Наук (ВУАН)**, у Києві. Заснована законом гетьманського уряду 14 XI 1918; 27 XI відбулися перші установчі збори Академії й розпочалася наукова праця. Дальші роки державних переворотів на Україні, інтервенцій, громадянської війни та голоду дуже гальмували працю цієї найвищої наукової установи на Україні. Одначе вона перемогла всі труднощі та несприятливі обставини й незвичайно розвинула та поширила наукову працю, зосередивши під своїм проводом цілий ряд великих наукових українських установ. Наукова праця Академії відбувається у 3 відділах, на які вона поділена: історично-філологічному, фізично-математичному та соціально-економічному. I, історично-філологічний відділ має такі катедри: 1) історично-філософічну; 2) української усної словесности; 3) історії новітнього українського письменства; 4) давнього укр. письменства; 5) новітньої історії укр. народу; 6) давньої історії укр. народу; 7) візантології; 8) історії укр. мистецтва. При відділі існують ще: Історичне товариство ім. Нестора Літописця, науково-педагогічна комісія (секція метод педагогічної праці та секція охорони здоров'я дитини), бюро педагогічної інформації та консультації, Науково-педагогічне Товариство, кабінет дослідження дитячої творчости. Бібліотека Відділу імени В. Антоновича. При Відділі існує ще комісія історії освіти, комісія бібліографії укр. історії, комісія нормативної граматики укр. мови, етимологічна комісія та кабінет експериментальної фонетики. II, фізично-математичний відділ має такі катедри: 1) прикладної фізики; 2) прикладної математики; 3) чистої математики; 4) біології сільсько-господарських рослин; 5) ботаніки; 6) хемічної технології; 7) хемії; 8) експериментальної зоології; 9) народнього здоров'я; 10) клінічної медицини; 11) епідеміології та мікробіології. При другому відділі існують ще секції: геоло-

гічна та зоологічна, а також геологічний кабінет, Інститут технічної механіки, Ботанічний музей та гербарій, Біологічний інститут ім. Омельченка, Зоологічний Музей, дніпрянська біологічна станція, лябораторія рефлексології та експериментальної педагогіки; Українське Ботанічне Товариство, Товариство Українських Математиків і бібліотека II відділу. III, соціально-економічний відділ має такі катедри: 1) історії західньо-руського та укр. права; 2) економії торгу та промисловости; 3) історії та філософії права; 4) звичаєвого права України; 5) статистики; 6) науки про фінанси; 7) міжнароднього права; 8) цивільного права; 9) політичної економії; 10) історії народнього господарства; 11) соціології. При відділі існує Демографічний інститут, комісія для виучування народнього господарства України й для фінансових справ; соціологічна комісія; для західньо-руського та укр. права; для звичаєвого права України; для радянського права; правничо-термінологічна комісія; семінар для народнього господарства України; семінар для цивільного права; Товариство Економістів; Товариство Правників; бібліотека відділу. Крім того під проводом Ради ВУАН існують такі установи: 1) Всенародня Бібліотека України; 2) Музей мистецтв; 3) Антропологічно-Етнологічний музей і робітня ім. Хв. Вовка; 4) Археологічний Комітет; 5) Комісія Краєзнавства; 6) Комісія для вивчення продуктивних сил України; 7) Комісія для досліду території Дніпрельстану; 8) Бібліографічна Комісія; 9) Фотографічна лябораторія; 10) Видавництво; 11) Наукова Канцелярія. ВУАН видає: Вісті, від 1928, двомісячник, офіційний орган, де міститься хроніка Академії. Історично-філологічний відділ: 1) Записки; 2) Збірник. Соціально-економічний відділ: 1) Записки; 2) Збірник. Фіз.-математ. відділ: Труды. Різні секції й комісії мають свої окремі видавництва. Серед них вирізняються видання історичної секції, яка працює під проводом акад. М. Грушевського. Вона видає журнал „Україну“ й окремі наукові збірники для більших праць і збірок матеріалів, що мають свої окремі назви: „За сто літ“, „Київ“, „Чернігів“, тощо.

**Всеукраїнська Загальна Організація**, тайна організація на В. Україні за царських часів, заснована 1897 за почином Ол. Кониського, яка об'єднувала громади свідомих українців, розкидані по різних містах рос. держави. Проіснувала до 1904, коли перетворилася в „Українську Демократичну Партію“. 1908 ця партія знову перетворилася у безпартійну організацію під назвою „ТУП“, себто „Т-во Укр. Поступовців“, що проіснувало до революції 1917.

**Всеукраїнський Національний Конгрес**, відбувся в Києві 17-21 IV 1917, скликаний Центральною Радою для намічення напрямної національно-визвольної бороть-



би. З'їзд висловився за національно-територіальною автономією України в федеративно-демократичній рос. республіці, за утворенням союзу поневолених царатом народів та за участю в мировій конференції представників України. Центральну Раду признав укр. нац. органом і виробив схему її організації. Головою Центр. Ради обрав М. Грушевського, заступниками В. Винниченка і С. Єфремова. На конгресі було б. 1500 учасників від усіх укр. земель.

**Всеукраїнський Військовий З'їзд**, з'їзд відпоручників укр. військових у рос. армії. В. в. з. відіграли в історії відродження укр. державности дуже велику роль. I. Всеукр. Військовий З'їзд відбувся в Києві 18-21 V 1917, з участю понад 700 делегатів від 1 міль. озброєного укр. вояцтва. До президії входили С. Петлюра, М. Міхновський, В. Винниченко і Письменний (від фльоти), почесним головою був М. Грушевський. З'їзд одобрив постанову Націон. Конгресу домагатися від Тимчасового Рос. Уряду оголошення автономії України, визначення міністра для справ України й утворення Краєвої Ради з окремим комісаром, визнав Укр. Центр. Раду найвищим виразником волі нації, начеркнув плян українізації війська і для переведення її постановив утворити при Центр. Раді тзв. Укр. Військовий Генеральний Комітет; II. Всеукр. Військовий З'їзд, хоча й заборонений Керенським, відбувся в Києві 18-23 VI 1917, при участі 2.308 делегатів-представників від 1.600.000 вояків. Головував М. Грушевський, до президії входили: С. Петлюра, В. Винниченко, Гаврилюк, Сивошанка, Левицький та ін. Висловивши протест проти заборони з'їзду і осуд Тимчасовому Урядові за опір домаганням укр. нації щодо національно-територіальної автономії, ухвалив негайно приступити до фактичного переведення в життя автономного ладу на Україні, не звертаючися більше в цій справі до рос. уряду, ствердив постанову про українізацію війська, затвердив схему Генерального Комітету і Укр. Ради Військових Делегатів та перевів вибори членів до них. III. Всеукр. Військовий З'їзд відбувся під головуванням М. Грушевського в Києві 2-12 XI 1917 з перервою в днях 8-10 XI, коли члени з'їзду, сформовані в полк, брали участь у боях на вулицях Києва. Делегатів було до 3.000. До президії входили: Лебединець, Шаул, Блонський, Скар, Макаренко, Лорченко й Андрущенко. З'їзд поручив Центр. Раді і Ген. Комітетові оголосити Укр. Дем. Республіку, обійняти повноту влади на цілій Україні і не втручаючися в справу більшовицького перевороту на Московщині, боротися проти передачі влади на Україні радам робітничих і військових депутатів. Урядові будучої республіки поставлено завдання: скріплення укр. державности, скликання укр. установчих зборів та заключення миру.

**Всмоктування**, ресорбція, діяльне перенесення клітинами річовин з їх оточення у кров організму, наслідком чого кількість тих річовин зменшується, а то й цілком зникає; в. відбувається переважно у клітині внутрішньої поверхні тіла (шлунок, кишки) при побиранні відживчих засобів, побиранні кисню (легені), а також у тканин, кістних солей, хрястки, крововиливів, запальних випотів, завмерлих тканин і т. ін.

**Второзаконня**, п'ята книга Мойсея.

**Вуаль(ка)**, воаль, (фр.) серпанок на лице, прозирчаста тканина.

**ВУАН**, Всеукраїнська Академія Наук.

**Вуверман**, 1) Філіп, голанд. маляр побуту й баталіст (1619-68), полишив б. 300 малих розмірами, але дріб'язкових у виконанні й тонких у кольористичній тонації картинок; 2) Пітер, брат і наслідувач Філіпа (1623-82). Його картини менше ясні й тяжкі в тоні; 3) Ян, наймолодший з братів В. (1629-66), полишив між ін. панораму рідного міста Гаарлему.

**Вуган**, місто над Янг'се-Кіянгом у Китаї, повстало з об'єднання міст Ганков, Вучанг, Ганянг, 1.300.000 меш., в часі останньої кит. революції осідок Куомінтангу.

**Вугілля**, річовина утворена гол. з первню вугля. Штучне в. добувається недостаточним спаленням органічних річовин, пр. дерева, тощо, природне, мінеральне або кам'яне в. твориться з нагромаджених рослин у місцях, де брак допливу повітря (кисню). На дні озер або мілких морських заливів нагромаджуються пні дерев або біла зел, вкриваються глинами й вапном і злежуються без допливу кисню, витрачують кисень, воду й незгаряючі мінеральні частини та переминюються поволі на вугілля. Чим довше відбувається цей прояв зуглення, тим краще буває в. Незгаряючі мінеральні частини в. дають при спаленні попіл. До кам'яного в. зачисляються отсі відміни: антрацит, чорне та буре вугілля. (Гл. Антрацит). Чорне в. є дуже старе, бо звичайно палеозойського віку, його краса й риса є глибоко чорна, а твердість доходить 2.5; має до 90-92% вугля. В Європі найбільші родовища чорного в. має Англія, Бельгія, Німеччина, Польща (Шлезьк). На Україні великі його зложжя є в Донецькому кряжі. Буре в. (лігніт) є звичайно молодшого (третішнього) віку, буває буре, рідше чорне, але риса є завсіди бурава. Чистого вугля є в ньому 60-75%. Після згоріння лишає багато попелу. На Україні великі родовища бурого в. є на Правобережжі; галицькі родовища на Поділлі й Росточу є без значіння. Наймолодше мінеральне вугілля творять торфи (гл. Торф). Ужиточність в. велика, воно служить передовсім як гарне паливо, через сухий перегін одержується з нього світляний газ і бензол. Крім цього одержується багато хемічних сполук, між ними й штучний цукор (сахарину). Світовий добуток кам'яного ву-

гілля в 1928:1224 міл. тон; з того сливе половина припадає на самі ЗДА (516·6 міл. тон). Друге місце займає Вел. Британія (241·3 міл. тон), третє Німеччина (150·9 міл. т.), четверте Франція (64·5 м. т.), п'яте Польща (40·6 м. т.), шосте СРСР (34·1 м. т.). Цікаві є тенденції розвитку продукції вугілля: постійний зріст значіння ЗДА: в 1901-5 на ЗДА припадало 39·2% світової продукції, на В. Британію 29·6%; в 1921-5 на ЗДА 45·7%, на В. Британію 22·0%. Наддніпрянина (Донецький басейн) це ще сьогодні головний

складовиною кам'яного вугілля, природнього двоокису вугля, вугляної кислоти, її солей та органічних сполук, з киснем згаряє, парує при 3.500°. Сполуки вугля з киснем: окис та двоокис вугля; з воднем: вуглеводні; з воднем та киснем: вуглеводани (гідрати вугля); з металами: карбіди і т. д. В. твориться при розкладі органічних річовин без доступу повітря. В. деревний одержується при спаленні дерева без доступу повітря. Вживається в металургії рідких металів (рідко заліза:

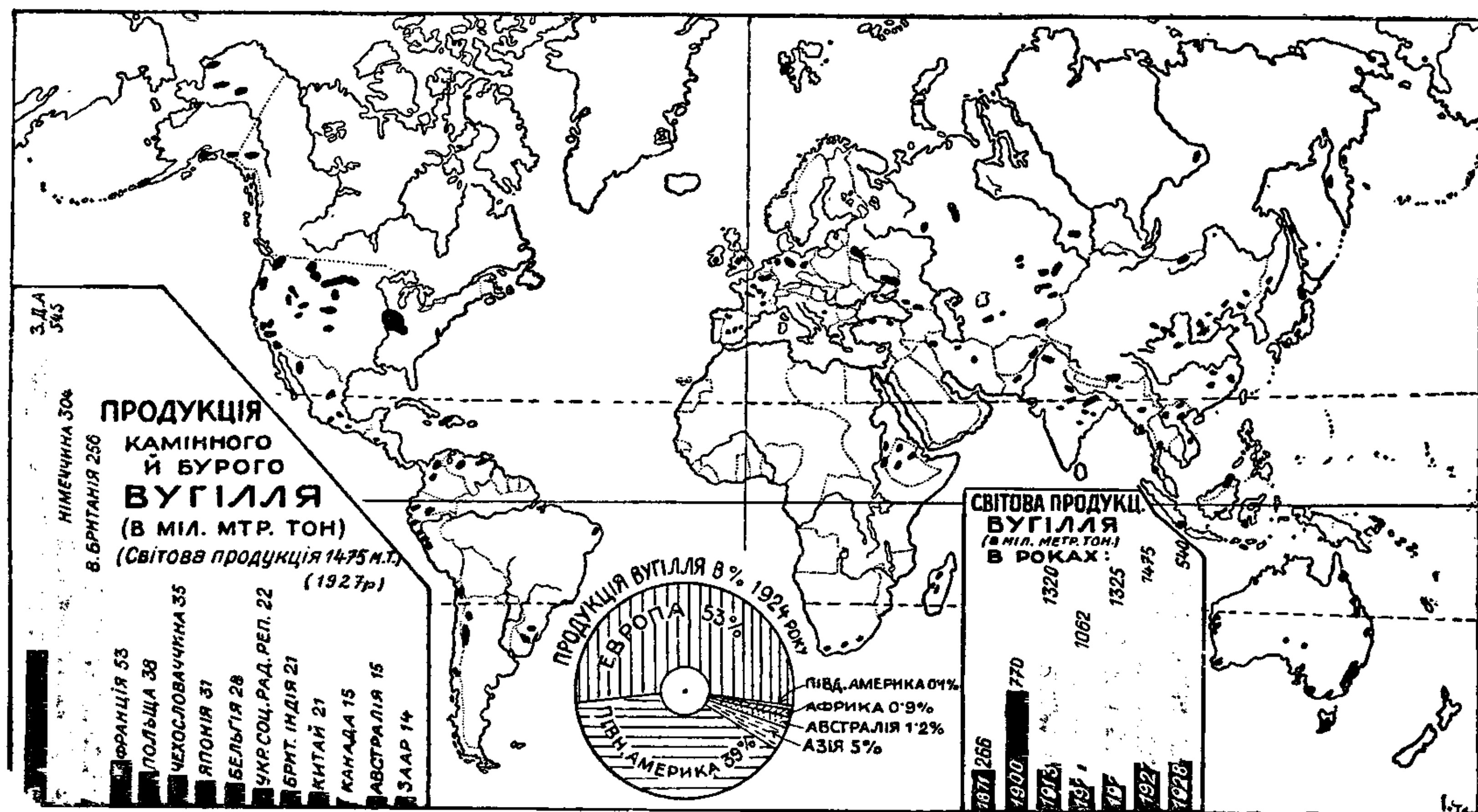

Вугілля (чорні цятки означають поклади вугілля).

доставник вугілля для цілого СРСР. Крім того дещо вивозиться за межі Рад. Союзу, на Схід. До війни на Україні добували 87% вугілля всієї Росії. Коли прийняти спожиття вугілля на Україні у висоті 0·6 тон на душу, виходить, що Україна спотребувала 15 міл. тон, решта, поверх 10 міл. тон річно, йшла на експорт у Росію і поза її межі. Сучасна продукція вугілля на Донбасі вже дійшла до передвоєнного рівня й має тенденцію збільшуватися:

Р. 1925/26	18·82 міл. тон	77%	всерадянської продукції.
„ 1926/27	24·03 „	70%	
„ 1927/28	27·00 „	77%	

Продукція Донбасу становить б. 2% все-світньої продукції вугілля. З інших укр. земель довозять вугілля: Кубань б. 2 міл. тон річно. Галичина стільки ж. Таким чином чисте вивозне сальдо укр. земель б. 6 міл. тон річно.

Вугіль, хем. первень (С), виступає в природі в чистім стані у кристальних відмінах, як діамант і графіт; у некристальнім виді є чорний в. (сажа); є головною

Швеція, Урал), при абсорбції газів і відбарвленні, в хатньому вжитку і т. ін. В. кам'яний, гл. Вугілля. В. кістяний одержується при спаленні кісток, уживається, як відбарвлюючий матеріал, у різних галузях промислу.

Вуглева доба, карбон, третя доба старого, палеозойського віку нашої Землі, названа так від величезної кількості кам'яного вугілля, що знаходиться в дотичних скалах. Скали тієї доби розділюють на долішні, морські шари: вуглево-вапняні і кульм та горішні, сухоземні шари, багаті в кам'яне вугілля; знаходяться в Англії, в околицях долішнього Райну, Саксонії, Чехії, Альпах, на Україні в Донецькій заглибині, Китаї й Півн. Америці. Був це час могутнього розвитку скритоцвітних рослин: деревистих мохів, папоротей, хвоців і п'ядичів, які саме дали матеріал на кам'яне вугілля; з тварин жили безхребетні м'якуши, комахи, павуківці й ін., а з хребетних риби й одинокий чотириножний звір, браухіозавр.

Вуглеводани, гідрати вугля, органічні

сполуки вуглецю, водню й кисню, що належать до різних родів цукру, як також такі, що під час гідролізи дають цукор, пр. целюлоза, крохмаль, різні роди гум та рослинних клеїв. Їх молекули мають завжди вдвоє більше атомів водню, як кисню.

**Вуглеводні**, сполуки вугля з воднем, підставові сполуки органічної хемії, творять кілька громад. Аліфатичні в., як насичені (парафіни— $C_nH_{2n-2}$ ), так і ненасичені (алькілени або олефіни, аллени й ацетилени) знаходяться у рослинних та звіриних товщах, у скальній олії (нафтовій ропі), в добутках сухої дистиляції дерева, торфу, кам'яного вугілля. Їх атоми творять отворені ланцюги. В ароматичних в. атоми творять замкнені перстені. Їх найпростіший представник є бензол ( $C_6H_6$ ). Ароматичні в. знаходяться головню в добутках сухої дистиляції кам'яного вугілля, а також у нафтовій ропі. В. уживаються до освітлювання, опалювання та порушування двигунів (моторів), а ароматичні в. до виробу фарб. Ці сполуки творять у природі головню масу бітумів: асфальти, озокерити та нафту.

**Вуглик**, бокорвань, карбункул, бехогнійне запалення підшкірної тканини з мертвицею, високою пропасницею, сильними болями, звичайно на карку, особливо у хорих на цукросеччя. Часто спричинює гнійну опонницю й смерть. Лікування хірургічне: глибокі розтини, обклади, знерухомлення.

**Вуглинці**, сполуки вугля, кисню, водню, азоту, сірки, що витворилися з органічних тіл та при допливі кисню спалюються. Сюди належать різні роди вугілля (антрацит, кам'яне або чорне вугілля, буре вугілля, торф), які повстали через звуглення рослин без доступу повітря, далі бурштин, нафта (кип'ячка, скальний олій), земний віск (озокерит), асфальт (земна смола).

**Вугляки**, карбіди, (лат. *carbo* = вугілля) сполуки вугля з металами та деякими металюїдами, пр. вугляки заліза, від яких залежить твердота, точка топлення й інші прикмети заліза; вапняний вугляк (карбід), вживається до виробу ацетилену, кремений вугляк (карборундум) до гострення.

**Вугляна кислота**, карбонатова кислота, дуже слаба кислота; повстає через сполуку двоокису вугля з водою ( $H_2CO_3$ ). Солі її звуться вуглянами.

**Вугляни**, карбонати, солі вугляної кислоти. Дуже поширені в природі як вугляни вапню (вапняк, арагоніт), заліза (сидерит або крицяк), магнезу (магнезит), вапню і магнезу (дольоміт), цинку (смітсоніт), міді (малахіт, азурит), соду (сода) і потасу (поташ), олова (церусит).

**Вугор**, акне, насяк та згноювання лучної тканини довкола лойотворчих залоз шкіри, виступає звичайно в часі найсильнішого ділання цих залоз, себто в часі полового дозрівання, найбільше на лиці, пле-

чах і горішній часті грудниці. В часі нормального полового життя проходить само

**Вугри** (Anguillidae), риби з вигляду подібні до вужів, крім грудних плавців мають тільки одну плавну оболону довкола задньої часті тіла або тільки зі споду. Найважніші: Вугор звичайний (*Anguilla fluviatilis*), темнозелений 1½ м. дов., живе у всіх европ. ріках, крім чорноморських. Дорослі вугри, по 5-10 літньому побуті в ріках вертають до Атлантийського океану і тут складають ікру: молоденькі в., листкуваті, сплюснені, майже прозорі, вертають до рік, де виростають. Вугор електричний (*Gymnotus electricus*), помітний особливим приладом при хвості, який витворює електрику, котрою вбиває менші тварини; небезпечний навіть для людей. Живе в водах серед. Америки.

**Вугри**, гл. Ціп'як.

**Вугринці** (Anguillulidae), гл. Черви.

**Вудвуд**, гл. Одуд.

**Вудкарство**, враз з мисливством можна вважати за перший змаг людини. Вудило, легке, гнучке й тривке, робиться з ясеня, ам. горіха (гікори) грінгарту,

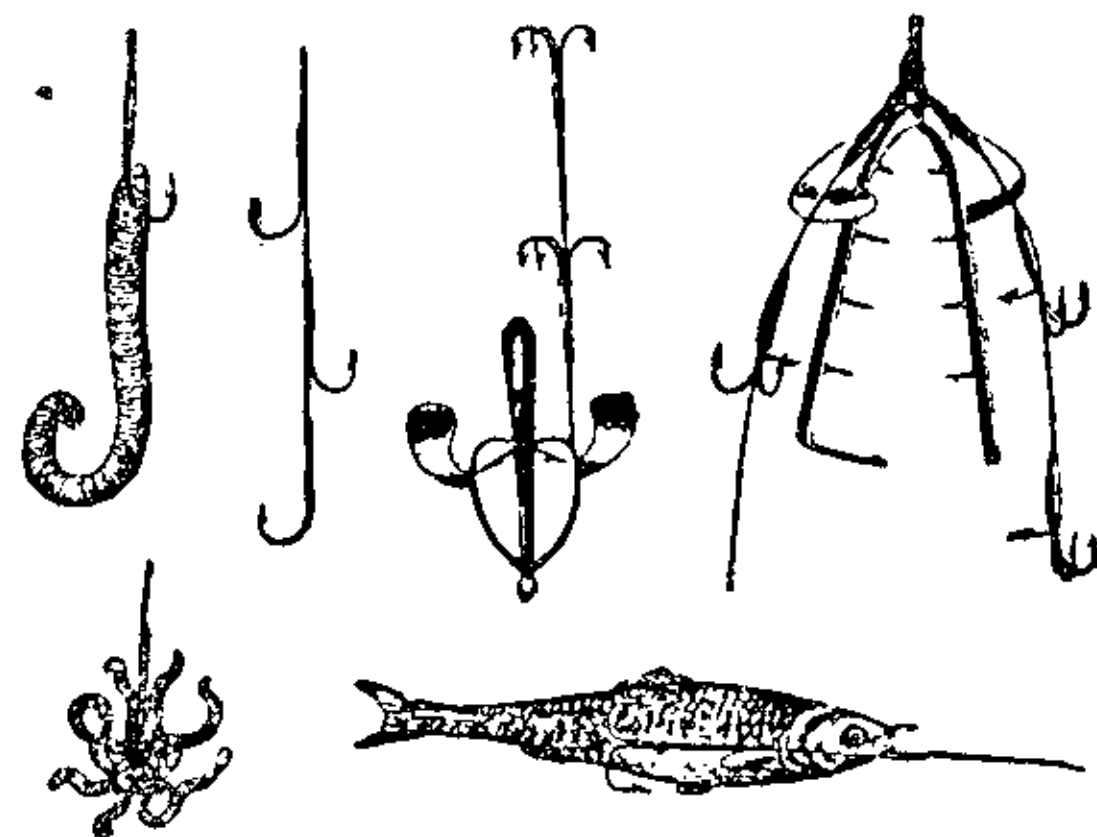

Вудкарство: гачки хробакові.

бамбусової чи тонкінової троці, або рівнож зі сталі. Нитку плететься (не сукається) з шовку. Гачки сталеві. На гачок накладається принаду, правдиву (червяка, комашку, кусочок м'яса і т. п.) або штучну (бляшку в виді рибки, штучні комашки і т. п.). Поверх гачка дається поплавець, а коло гачка тягарець (грунтівка, звич. з олова).



Вудкарство: гачки мушкові.

**Вудовий метал** (Wood), стоп (альяж); складається з 52·2% бісмуту, 26% олова, 14·8% цинку та 7% кадму. Топиться при 68·5°.

**Вуе** (Vouet) Сімон, фр. маляр і ритівник (1590-1649), утворив цілу школу малярів. Декоративні мальовила в соборі св. Петра в Римі, образи в паризьких церквах.

**Вужі** (Ophidia, Serpentes), повзуни довгі, вальцеваті, без ніг: шкіра вкрита лусочками, від часу до часу линиться; кості щок розділені й тому паща й горло можуть дуже розширюватися; зуби малі, шпилечкуваті, загнені назад; в ідовитих вужів (змій)

крім того є ще на горішній щоді два довгі зуби, цівочкуваті, що стоять у зв'язку з залозою, яка виділює отруйну рідину. Повіки зрослі, творять прозору покриву, яка охоронює очі. Кістяк помітний багатьома хребтами (до 400); майже всі хребти мають ребра, сильні й рухомі; спираючися на них, вужі швидко пересуваються по землі, хвилясто вигинаючись. Відживлюються живими тваринами, травлення триває дуже довго (1-2 місяці). В поміркованому підсонні засипляють на зиму, в гарячому на літо. Молоді вилягаються з малих, шкіркуватою оболонкою вкритих яєчок, які самиця складає в піску. Розділюються на неїдовиті — вужі властиві й їдовиті — гадюки або змії.

**Вужі властиві (Natricidae)**, вужі, які на горішній щоді не мають довгих зубів із отрутою. До найважливіших належать: вуж звичайний (*Tropidonotus natrix*), на 1 м. дов., синяво або зеленяво сивий; дуже добре плаває; в. Ескулапів, бурій, з півд. Європи; давуний і ін.

**Вужівка**, права притока Прип'яті.

**Вузли**, непорушні точки місцевої або стоячої хвилі. Існування їх можемо легко доказати на струні монохорду, якщо підпремо її пр. у 1/4-ій часті й потягнемо смичком коротшу часті; тоді струна поділиться на 4 часті, відділені від себе вузлами, а паперові коники, розміщені у вузлах, не спадуть. Вузли можемо бачити також на шнурочку або на нитці, прив'язаній одним кінцем до одного рамени камертону і прикріпленій на другім кінці. Якщо ударимо камертон, повстануть на нитці стоячі хвилі з вузлами.

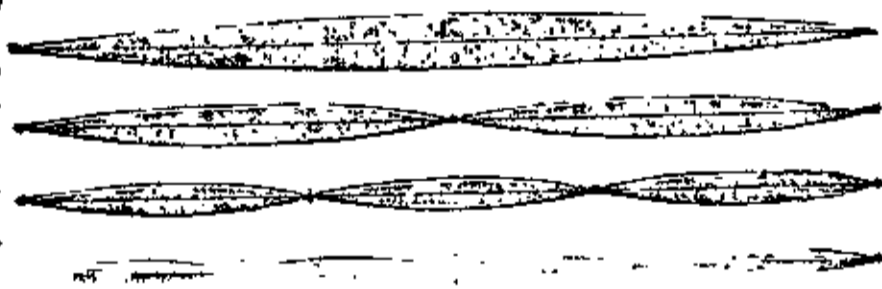

Вузли.

**Вузол**, гл. Морська миля.

**Вуїч (Vujić) Йоакім**, батько серб. театру (1772-1874). Від 1843 провадив в Угорщині серб. аматорські драматичні гуртки, в 1833 у Крагуєвці заложив театр, який вів до 1836.

**Вукоспілка**, Всеукраїнська кооперативна спілка, повстала 1921 на місце „Дніпро-союзу“, перебравши його майно. В. є гуртівнею та організаційним осередком наддніпрянської споживчої кооперації. Осідок — Харків. Видає двотижневник „Кооперативне Будівництво“ з додатком-журналом „Культурно-освітня й побутова робота споживчої кооперації“.

**Вукотінович Людевіт**, хорватський поет і белетрист національно-визвольного напрямку (1813-93); „Пісні й приповідки“, „Рожі й терня“.

**Вуліч (Woolwich)**, передмістя Лондону, 140.000 меш., військові фабрики.

**Вульгаризація**, (лат.) пристосування до загальнодоступного вжитку, популяризація; перерізка на загальнозрозумілу мову.

**Вульгарний**, (лат.) простий, буденний, низький, непристойний.

**Вульгата**, (лат.) переклад св. Письма лат. мовою, зладжений св. Єронімом 382-405, потверджений Тридентським собором 1546. Найстарший друк з 1462 в Майнці.

**Вулькан (Vulcanus)**, іт. бог вогню, по переказу син Юпітера й Юнони, муж Венери, опісля зрівняний з гр. Гефайстом.

**Вулькан**, гора або інше місце, що викидає на поверхню землі гази й ляву. Така гора має звичайно вид плоского стіжка, який витворився через нагромодження викинутих із нутра Землі лав, попелу, тощо. На вершці гори є кратер, себто гирло комина. Вулькани повстають у місцях розриву або порушення зв'язки земної кори.



Переріз вулькану: 1. Первісний вулькан; 2. Зціпеніла лява; 3. Новий стіжок, з кратером; 4. Верстовані скали.

Вони виступають теж часто на щілинах у земній корі. Розміщення на поверхні Землі покривається з розміщенням молодих фалдових гір. Найбільше чинних в. є на берегах Великого океану, в Європі є вони тільки в межах Середземного моря. В. діляться на погаслі й чинні; цих останніх на цілій Землі начислюють не більше 430. Погасання відбувається повільно через стадії: 1) фумаролі, 2) мофети і 3) терми себто гарячі джерела. Найгрізніші вибухи бувають при зриві газів і пар нераз трійливих. Вибух Пеле на Мартініці 8 травня 1902 убив в 10 хвилинах 40.000 людей. На Україні чинних в. нема, погаслі ж бачимо у пасмі Вигорлят на Закарпатській Україні, в Берестівці на Волині і в Ісачках на Полтавщині.

**Вульканізація кавчука**, процес, що має на меті вчинити кавчук тривкішим та пружнішим. Відбувається так, що кавчук загривають зі сірчанім цвітом на 140° („гаряча вульканізація“) або мочать у розчині хлораку сірки (хлориду сірки), в сірчаку вугля або чотирихлораку вугля („холодна вульканізація“). Опісля додають до кавчука глейти, мінії, бариту, крейди, каоліну і т. ін. та барвлять п'ятисірчаком антимону на червоно, сажею на чорно і т. д. Якщо при вульканізації уживається менше (10%) сірки, то кавчук м'який, а якщо багато (25-70%), то повстає ебоніт, тверда гума.

**Вульканізм**, збірне поняття для всіх явищ, зв'язаних з викиданням на поверхню Землі з її глибин газових, пливких та твердих гарячих матеріалів.

**Вульканіт**, скала виливна, застигла на поверхні Землі (базальт, порфір).

**Вульканічна туча**, туча з ливними дощами під час вибуху вулькану, що нагадує наші хмароломи. Вода змішана з попелом спливає по узбіччі вулькану як грязюка, заливаючи сусідні околиці.

**Вульканічний комин**, щілина-канал, що

веде в глибину Землі. Цим комином добуваються гази і лява.

**Вульканічний острів**, острів, що повстає на дні моря внаслідок вибуху вулкану: вулкан вибухає і висипує гору, якої вершок підійметься вище рівня моря. Значна частина більших океанічних островів далеко від берегів суходолу є вульканічного походження.

**Вульканічний туф**, відложжя вульканічних попелищ, пісків і бомб. Відлож-

люциду“ Гука, досліджував соняшну дугувину, придумав методу мірення сочинника переломання світла при помочі тзв. граничного кута, досліджував властивості плятини, відкрив нові первні: паляд і род.

**Вульффіля**, також Ульффіля, Ульффіляс (IV в.), єпископ східних готів, для яких переклав св. Письмо. Досі задержалися ще фрагменти чотирьох Євангелій у тзв. Срібній книзі (Codex argenteus).

**Вульфова пляшка**, шкляна пляшка до

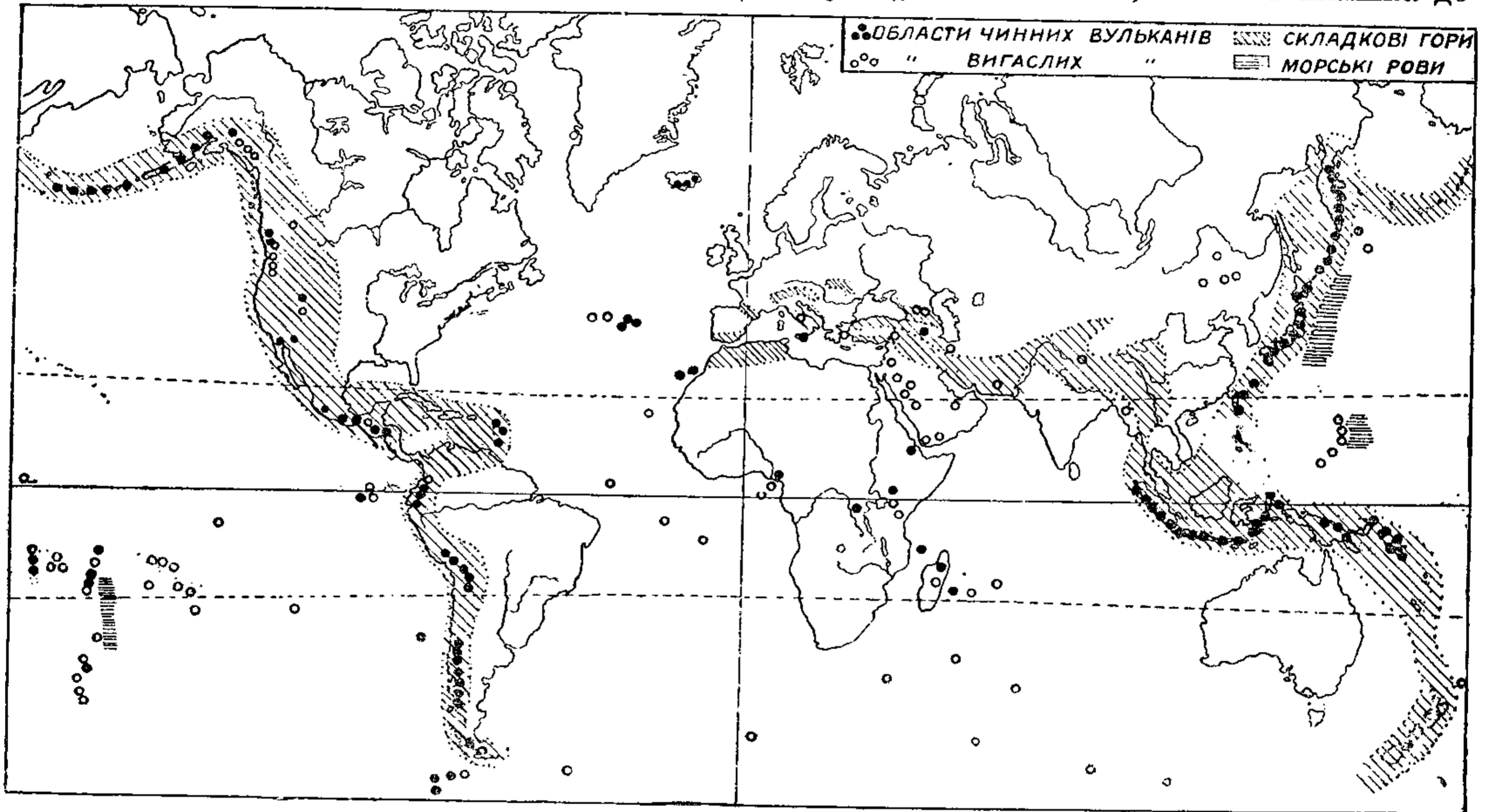

Розміщення вульканів на землі.

жя ці бувають або сипкі або сповнені й стиснені у тверду скалу.

**Вульканічні гори**, г., що повстають через насипання вульканічних стіжків і горбів.

**Вульканічні землетруси**, трясення землі, спричинені вибухом вулкану. Ці землетруси, звичайно слабкі, відчуються лише в найближчій околиці вибуху.

**Вульканічні пари й гази**: водяна пара ( $H_2O$ ), пара сірки (S), сірководень ( $H_2S$ ), двоокис вугля ( $CO_2$ ), хлороводень (HCl).

**Вульканічний попіл**, попіл, що твориться з розпилення у повітрі пливкої ляви.

**Вулькановий газ**, стиснений метан.

**Вульпіус Христіан Август**, нім. письменник (1762-1827), здобув славу романом із життя розбійників „Рінальдо Рінальдіні“, перекладеним сливе на всі мови. Його сестра Йоганна Христіна Софія була дружиною Гете (1755-1816).

**Вульсей (Wolsey) Томас**, англ. державний діяч, кардинал (1471-1530), був абсолютним правителем Англії за Генріха VIII.

**Вульстен (Wollaston) Вільям Гайде**, англ. фізик і хемік (1766-1828). Разом з Дальтоном поклав основу під сучасну атомістику, винайшов криофор, уліпшив „камеру

витворювання та полоскання газів.

**Вундт Вільгельм**, визначний нім. психолог та фізіолог (1832-1920), автор дуже численних та документальних праць, м. ін. основної праці про психологію народів (Völkerpsychologie), творець експериментальної методи в психології, яку він розвинув широко в інституті ним створеному у Ляйпцігу. Психологія є для нього наукою про увесь наш безпосередній досвід, тоді, як природознавство охоплює посередній досвід, даний нам при помочі вражінь. Душа, як незалежна від матерії річовина, не існує. В. відновляє давній монізм Спінози, спираючи його тільки на досвіді та модерному експерименті (Неоспінозизм).

**Вурцбах**, 1) фон Танненберг Альфред (1846-1915), нім. історик мистецтва, автор „Історії голяндського мистецтва“; 2) Констант (1818-93), автор відомого 54 томового австрійського біографічного словника: „Biograph. Lexikon des Oesterreichischen Kaisertums“.

**Вусоніжці (Cirripedia)**, морські ракуваті тварини, що живуть постійно прикріплені „ніжкою“ до скал, стовпів, надморських будівель, шкаралупок морських слимаків і

скожок або до деяких морських тварин (китів, тощо); малі, невиразно членуваті, з 6 парами довгих, галузистих ніжок, якими спричинюють постійний вир в околиці устного отвору, що приносить їм поживу; деякі відміни вкриті шкаралупкою з кількох звапнілих плиток, що надає їм вигляд скожок; інші галапасують на морських тваринах (крабах, тощо).

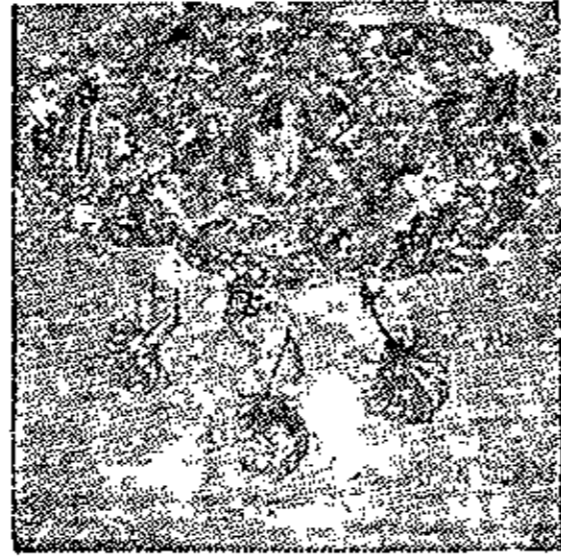

Вусоніжці, на кусні плаваючого дерева.

**Вустер (Worcester)**, місто, 1) в Англії, 49.000 меш., ст. собор (з VII в.), фабрики рукавичок і порцеляни; 2) в Месечузеці ЗДА, 180.000 меш., університет, залізний промисл.

**Бу Тао-Те**, славний китайський маляр драконів з VIII в. по Хр.

**ВУФКУ**, Всеукраїнське Фото-Кіно-Управління.

**Вухань (Plecotus auritus)**, лилик із вухами вдвічі довшими від голови; гл. Лилик.



Вухань.

**Вухо**, гл. Ухо.

**Вухо морське (Haliotis)**, гл. Слимаки.

**ВУЦВК**, Всеукраїнський Центральний Виконавчий Комітет, найвищий орган влади в УСРР. Йому належить право вибрати та затверджувати Раду Народніх Комісарів УСРР та різні комісії при ВУЦВК. Він збирається не менше, як тричі на рік на свої засідання. Надзвичайні засідання ВУЦВК-у скликаються з ініціативи його президії, на пропозицію Раднаркому або одної третини членів ВУЦВК-у. Його постійну щоденну працю веде президія.

**Вучанг**, частина Вугану.

**Вучов**, місто б. Кантону в Китаї, 350.000 меш.

**ВЦВК СРСР**, Всесоюзний Центральний Виконавчий Комітет Союзу Радянських Соціалістичних Республік, — вищий орган влади в усьому СРСР. Його вибирає Всесоюзний з'їзд Рад. До нього належать: 1) затвердження, зміни та доповнення конституції СРСР; 2) загальне керівництво зовнішньою та внутрішньою політикою; 3) призначення окремих членів та всього всесоюзного Раднаркому; 4) затвердження голови Раднаркому; 5) взагалі всі питання загально-союзного значіння по конституції СРСР. Окремого голову ВЦВК не вибирає, а головують почерзі голови всіх 4 Центральних Виконавчих Комітетів тих Республік, що творять Рад. Союз. Щоденну біжучу працю залагоджує президія ВЦВК; при ВЦВК існує Рада Національностей

СРСР, яка пильнує інтересів всіх народів, що входять у склад СРСР.

**ВЧК**, Всеросійська Чрезвичайная Комісія для боротьби з контрреволюцією, саботажем, спекуляцією та злочинством у службі. Утворена в Московщині відразу після більшовицького перевороту в жовтні 1917. ВЧК розстріляла б. 2 міл. людей. Після остаточного здавлення контрреволюції в СРСР та після перемоги на зовнішніх фронтах ВЧК перетворена в ГПУ.

**Вчуття**, гл. Перцепція.

**В'юк**, (тюрк.) тягар, вантаж, клунок, який кладуть на звірину.

**В'юн**, пискір (*Misgurnus fossilis*), риба з родини корошоватих, але з виду подібна до вугра; помітна 10-ма „вусиками“ кругом рота; живе в намулистих водах.

**В'юрмське зльодіння**, остання льодова доба в Європі; залишила на Україні горішній позем лесу, де знаходяться кремінні й кістяні вироби молодо-палеолітичної людини.

**В'юртемберг (Württemberg)**, півд. союзна держава Німеччини, гориста країна, займає зах. частину горішньо-німецької височини, 19.500 км<sup>2</sup>, 2,600.000 меш. Гол. заняття населення: рільництво, городництво, годівля худоби, управа вина, також промисли: металевий і волокняний, годинникарський і галантерійний. Гол. місто Штутгарт.

**В'юртембергія**, від 84 по Хр. під римською владою; в III в. алемани, до XIII в. частина швабського князівства, опісля самостійне графство; 1495 князівство, 1806 королівство, 1918 республіка.

**В'юрц (Wurtz) Адольф Шарль**, фр. хемік (1817-84), численні, різnorodні досліди, практичні й теоретичні та науково-педагогічні праці.

**В'юрцбург (Würzburg)**, місто в Баварії над Майном, 92.000 меш. Собор з XII в. і багато ін. старинних будівель, особливо в стилі рококо, університет від 1402.

**В'юстенфельд (Wüstenfeld) Гайнріх Фердинанд**, нім. орієнталіст (1808-99), проф. у Гетінгені, вславився виданням і опрацюванням араб. історичних та геогр. джерел.

**В'яз (Ulmus effusa)**, базькувате дерево до 35 м. вис., в лісах півн і серед. Європи; його деревно ціниться задля його високої ужитковости в столярстві, колесарстві, токарстві.

**В'язане господарство**, відома з часів світової війни господарська система, що полягає на далекойдучім обмеженні свободи торгівлі. Першим кроком до в'язаного господарства в часі світової війни було призначення м о р а т о р і ї усім довжникам; потім прийшли м а к с и м а л ь н і (тверді) ціни, головно на харчові товари; за ними пішов примус здавати рільні продукти по означених цінах тільки в руки уповноважених до того державою господарських централей; врешті наступило раціонування спожиття, себто видача хлі-

ба, цукру, м'яса, навіть матерії лише на картки, видавані урядом окремим родинам. В СРСР й досі (1930) панує в'язане господарство; в Польщі з нього залишилося: обмеження у зовнішній торгівлі, максимальні ціни на цукор, хліб, муку, м'ясо (очевидно теж сіль, тютюн, спирт, як монопольні товари), та охорона льокаторів. Найбільшими противниками в'язаного господарства є прихильники тзв. господарського лібералізму (повної свободи торгівлі).

**В'язання атомів**, спосіб сполучення атомів якогось первню у молекулі; в'язання може бути просте, якщо первні одновартісні, пр. для водню є Н—Н, подвійне для двовартісних первнів, пр. для кисню О=О, потрійне для тривартісних первнів, пр. для азоту N≡N. Однак в органічній хемії два атоми вугля (С) можуть мати всі три роди в'язань, пр. етан має взір Н<sub>3</sub>С—СН<sub>3</sub>, етилен Н<sub>2</sub>С=СН<sub>2</sub>, ацетилен НС≡СН. Замітні також органічні сполуки азоту з подвійним та потрійним в'язанням, пр. азобензол: С<sub>6</sub>Н<sub>5</sub>—N=N—С<sub>6</sub>Н<sub>5</sub>, бензолдіазоамоніум-гідроксид: С<sub>6</sub>Н<sub>5</sub>—N≡N.  

$$\begin{array}{c} | \\ \text{ОН} \end{array}$$

**В'язанки судин**, гл. Ростинні судини.

**В'яземський**, 1) Павло, князь, рос. письм., сенатор (1820-88), ініціатор оснування „Общества любителей древней письменности“, автор м. ін. двох праць про „Слово о полку Игоревім“; 2) Петро, князь, рос. поет, літературний критик і журналіст (1792-1878), батько попереднього, приятель Пушкіна.

**В'язкість**, липкість, співчинник внутрішнього тертя рідин і газів. Якщо дві сусідні верстви течі пливають з різною швидкістю, то швидча прискорює повільнішу, повільніша опізнює швидчу з причини внутрішнього тертя, себто взаємного впливу молекул. Величину внутрішнього тертя, себто силу, з якою діє швидча верства на одиницю граничної поверхні повільнішої верстви, можна докладно обчислити.

**В'язло**, зв'язка (ligamentum), болоняс-ті, або сухожилкові сполучнотканні твори, які лучать між собою кістки або хрястки.

**В'язлов Андрій**, укр. громадський діяч (1862-1919), посол до 1-ої Державної Думи, де був членом Укр. Громади, опісля член ТУП-у, за Укр. Центральної Ради генеральний суддя, за гетьманства сенатор і міністер судівництва, за Директорії працював на півд.-зах. фронті, як представник Червоного Хреста. Помер у Кам'янці на висипний тиф.

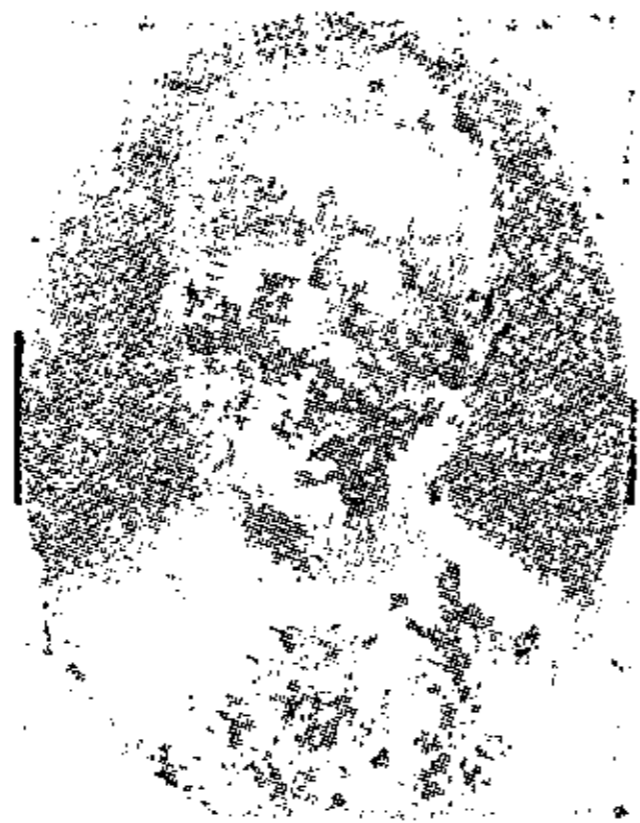

Андрій В'язлов.

**В'язниця**. Старовина не знала в. як кари. В'язнено тільки полонених, поки не продано їх як рабів, та підозрілих, аж до вирішення їх долі судом, врешті політичних противників. Їх держали в якимнебудь пригожим місці: в храмах, каміньоломах, баштах, вежах (звідси „тюрма“), тощо. Аж в добі рим. монархії зустрічаємо окремі в. В середніх віках теж не було зразу в. як кари; щойно у XVI в. з'являється кара в'язницею за всякі провини. Її розуміли зразу як „відплату“ і положення в'язнів було жахливе. Вони були зовсім безправні, тільки церква в романських краях піклувалася ними з гуманітарних мотивів (деякі ордени мали щодо цього окремі привілеї). При кінці XVII в. починається зразу в Америці, відтак в Європі змагання до реформи в'язниць. Висувається „поправа“, як ціль в'язниці. Появляються перші правильники для в'язниць — початок окремого законодавства про в'язниці. На в'язниці призначаються окремі будинки — зразу ст. замки, ма-настирі, відтак особливо до цього будовані. Повстала окрема галузь законодавства, що займається проблемою в'язниць, в останніх часах також окремі унів. катедри. Окремі товариства й конгреси займаються теоретично й практично справою в'язниць та в'язнів. Момент поправки в'язня висувається на перший плян. Повстають різні теорії щодо будови в'язниць і способу відбування кари (праця, освіта), залежно від індивідуальності в'язнів. Особливу увагу звертається на молодих в'язнів. Найзамітніша „ірійська“ або „прогресивна“ система, що ділить кару в'язниці на 4 етапи: в'язень перебуває спершу в одиночній келії, відтак у спільній, далі в „переходових“ заведеннях, у пів-вольних умовах, врешті останню стадію на волі, під умовою, що більше не провиниться.

**В'язовик**, камінна липа (Ptelea), рослина з родини рутових; мале дерево з півн. Америки, з довгоспинковими, тричленими складними листами; овочі подібні до крилаток в'язу; оздобна деревина у садках.

**В'язьма**, рос. місто в гор. Подніпров'ї, 20.000 меш., ткацький осередок, торгівля медом і льоном. Згадується вже в XI в.

**В'ятичі**, східньо-слов'янське плем'я, що в IX в. жило над Окою; вважається одним із пращурів московського народу.

**В'ятка**, 1) права притока Ками, 1.275 км. дов.; 2) місто і пристань над нею, знане ще 1181, як Хлинів, союзне місто В. Новгороду, при важнім шляху з балтійських країв до Уралу, нині при залізничім шляху Ленінград—Тюмень, 61.000 меш., фабрики шкір, свічок. 1679-82 воєводою у В'ятці був гетьман Петро Дорошенко, засланий на Московщину.

**В'ячеслав**, син Володимира Мономаха, київський князь (1139 і 1150-4); правив спільно з Ізяславом Мстиславовичем.

**Г**, цсл. глагол, приголосна шелестівка, 4 буква в укр. абетці; лат. H, у римлян означувало 200, тепер у хемії H = первень водень, в астрономії h=година (hora), при мірах г (h)=гекто=сто, при грошах h=гелер (сотик), в геометрії h=висота, на рецептах h=зілля (herba), в музиці H, h=назва 7-го тону в природній скалі C-dur, тзв. „уводний“ (нім. Leitton) або „характеристичний“ тон цієї скалі.

**Га**, гектар.

**ГА**, скорочення для Галицької Армії; гл. УГА, Українська Галицька Армія.

**Габ**, ріка в Белуджистані, 750 км. дов., впадає до Індійського океану.

**Габа**, (араб.) грубе, біле сукно.

**Габа** Альойс, чес. композитор, \*1893, представник чвертьтонової музики.

**Габанієра**, (есп.) веселий, ніжний есп. танець у такті  $\frac{2}{4}$ , популярний гол. на острові Куба.

**Габданк**, абданк, старинний шляхетський герб; його вживав Богдан Хмельницький.

**Габделіч** Юрій, із Загребу, хорв. письм., єзуїт (1609-78). Один із перших, після перемоги католицизму над реформацією й переваги латини над хорв. мовою, став писати знову похорватськи.

**Габенек** Франсуа Антуан, фр. музика (1781-1849), скрипак, диригент і директор Великої Опери в Парижі.

**Габер** Фріц, нім. хемік, проф. унів. у Берліні, \*1868, витеорив 1910 амоніак з повітря і води; нагорода Нобеля 1918.

**Габерлянд** (Haberlandt), 1) Готліб, нім. ботанік, проф. унів. у Берліні, \*1854, дослідник анатомії й фізіології рослин; 2) Міхель, нім. етнограф та етнолог, \*1860, проф. віденського унів., директор „Етногр. Музею“ у Відні, один із основників сучасної порівняльної етнографії, автор цінних етногр. праць („Völkerkunde“, „Oesterr. Volkskunde“ й ін.), знавець слов. нар. мистецтва.

**Габерль** Франц Ксавер, нім. музика (1840-1910), відомий дослідник поліфонічної церковної музики XV-XVII вв., автор поважних публікацій церковної музики з тих часів.

**Габібула** (Габіб Уллаг), емір Афганістану (1872-1919), вбитий атентатчиком.

**Габілітація**, (лат.) університетський іспит, що дає право викладати на університеті.

**Габіт**, (фр.) ряса, звич. чернеча одежа.

**Габітус**, (лат.) зовнішній вигляд, постава, вбрання; в медицині ознака „конституції“; гл. Конституція. **Г. д е р е в а**, зовнішній вигляд дерева, який творять: постать стовбу-



Габданк, герб Б. Хмельницького.

ра й корони, рід та спосіб розміщення й розростання гілок.

**Габрійович** Павло, укр. різьбар і золотар. Виконав богородчанський іконостас. Жив у полов. XVI в.

**Габсбург** Вільгельм, австр. архикнязь, другий з черги син Карла Стефана, \*1895, під час світової війни полковник і командант групи, до якої належали УСС. 1918 був із УСС на Україні, 1919 за Директорії полковник армії УНР. Відомий у війську під прізвиськом Василь Вишиваний. Пробував сил у поезії (збірка „Минають дні“ 1921).

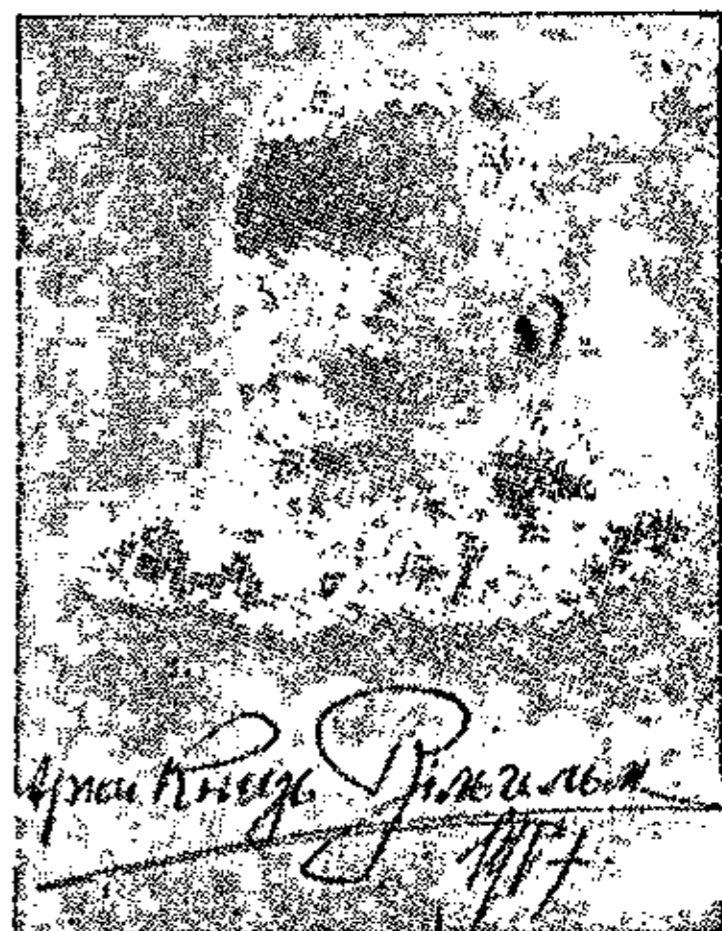

Арх. Вільгельм Габсбург (Василь Вишиваний).

**Габсбурги**, назва родини, з якої походили австр. князі та архикнязі від 1282, мад. та чеські королі від 1526 і австр. цісарі від 1804. Від 1438-1806 вони були римсько-нім. імператорами, від 1516-1700 еспанськими королями. Назва Г. походить від назви замку Habichtsburg над Аарою, збудованого 1028 страсбурьським архієп. Вернером. Історія Г. однозначна з історією різних їх земель. Основу могутности роду поклав цісар Рудольф I 1273-91, що своїм синам надав князівство Австрії 1282. Рим.-нім. цісарями були: Альбрехт I 1298-1308, Фридрих Красний 1313-30, Альбрехт II 1438-39, Фридрих III 1440-93, Максиміліян I 1493-1519, добув для Г. Бургундію; Карло V 1519-56, володів в Іспанії і Німеччині; після його абдикації Г. діляться на дві лінії австрійську і еспанську. Австрія: Фердинанд I 1556-64 добув корону Чехії й Угорщини, Максиміліян II 1564-76, Рудольф II 1576-1612, Матвій 1612-19, Фердинанд II 1619-37, Фердинанд III 1637-57, Леопольд I 1658-1705, Йосиф I 1705-11, Карло VI 1711-40. На основі прагматичної санкції одержала Австрію Марія Терезія 1740-80, що подружилася з льотаринським кн. Францом Стефаном (цісар 1745-65) з габсб. льотаринської родини; Йосиф II 1765-90, Леопольд II 1790-92, Франц II 1792-1806, прийняв титул австр. цісаря 1804-35; Фердинанд I 1835-48, Франц Йосиф I 1848-1916, Карло I 1916-18. Іспанія: Филип II 1556-98 і ін.; На Карлі II 1700 есп. лінія вимерла. При всій виїмковій кар'єрі родини Г. вона не видала ніодного великого державного мужа, за виїмком Карла V і може Йосифа II. Чимало членів цієї родини виявило сильні ознаки умової ненормальности, а протягом минулого віку були вони відомі своїми чудернацькими



примхами та пригодами. Були майже без виїмки консерватистами і сильно прив'язаними до монарх. традиції. Від XVI в. майже всі стояли на сторожі католицизму. Виїмок між ними Йосиф II. Архикнязь Рудольф і Йоганн Орт — згинули нещасливо та таємно. Г. вміли зміцнювати своє становище зовнішніми обставинами і корисними подружжями. Звідсіля пішла приповідка „Bella gerant alii, tu, felix Austria, pube“ (Нехай інші ведуть війни, ти, щаслива Австріє, дружися). Всі члени Г. мали великі маєтки в землях і дорогоцінностях, які втратили після розпаду Австрії.

**Гава**, гл. Воронуваті.

**Гаваї**, найбільший острів архіпелагу Сендвіч Айлєнд, 10.398 км<sup>2</sup> і 47.000 меш., гористий (до 4.208 м. вис.), чинні вулкани, гол. місто Гільо, 12.000 меш.

**Гавайці**, первісна людність гавайських островів, споріднена щодо типу, мови й побуту з ново-зеяндцями; вимирає поволі й має тепер не більше 20.000 душ.

**Гавана** (Havana, Havana), вл. Сан Крістоваль де ля Гавана, гол. місто й пристань Куби, 563.000 меш., університет; вивіз цукру, м'яси, тютюну й цигар, званих гавана.

**Гавань**, (гол.) пристань.

**Гавас** (Havas), Авá, гл. Агенція.

**Гаваш**, ріка на півд.-схід від Абесинської височини, 800 км. дов., вливається до озера Абгебад.

**Гавбиця**, (нім.) артилерійське знаряддя, посереднє між канною й мортирою (мерзєром), середньої довжини й калібру 10-15 см., для плоско-стрілісного вогню.

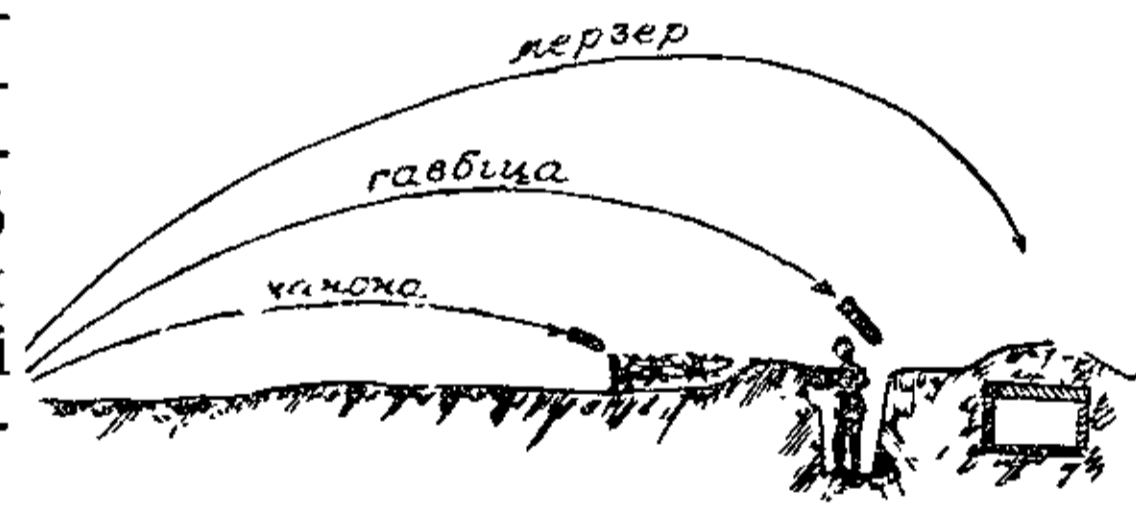

Появилася Лет кулі мерзера, гавбиці, канони.

г. в Німеччині в XV в., спершу стріляно з неї камінням, від XVII в. вибуховими стрільнями. Українські війська — Наддніпрянські й УГА мали гавбиці рос. і австр. походження; гл. Гармата.

**Гавбракен** (Houbraken), прізвище двох голянд. мистців: 1) Арнольд, рисівник, портретист (1660-1719), автор життєписів мистців; 2) Якоб, син Арнольда (1698-1780), маляр і рисівник-гравер.

**Гаввата**, (євр.) — (гр. літостротон = „камінний поміст“), площа, вимощена камінням, на якій було головне судище в Єрусалимі. На цій площі, в преторії стояв Ісус Христос на суді перед Пилатом.

**Гавеляни**, слов. плем'я, що в IX і X вв. заселяло нинішню Бранденбургію, в XII в. завойовані німцями, згодом зниклися.

**Гавель** (Havel), права притока Лаби, 371 км. дов., 24.351 км<sup>2</sup> сточища, гол. артерія середньої Німеччини, що зв'язує її багатьма каналами з Одрою, отже з Півн. і Балтійським морем.

**Гавельок**, (англ.) рід плаща без рукавів з розрізами на руки під пелериною, що є наверху, від прізвища англ. генерала Гавельока (1795-1857), що вєлавився боями в Індії.

**Гаверзові канали**, ніжні розгалужені цівочки в костях хребовців, якими проходять або проходили кровоносні жилки.

**Гавз** (House) Едвард Мандел, ам. полковник-дипломат, \*1858, під час світової війни заступник Вілсона в Європі, опісля заступник ЗДА в головній воєнній раді Антанти та при мирових переговорах 1918.

**Гавзен** (Hausen) Макс, граф, нім. генерал (1846-1922), міністер війни 1902-1914, з початком світової війни командант 3 армії проти Франції. Спомини про битву над Марною.

**Гавзер** (Hauser), 1) Каспар, таємний знайда з Нірнбергу, якого походженням займалася живо нім. суспільність, а згодом історики й письменники. Появився 1828, убитий невідомою рукою 1833. 2) Отто, нім. антрополог, \*1874, дослідник доісторичної людини.

**Гавлічек - Боровський** Карель, чес. писем. і громадський діяч (1821-56), основник „Národní-х Novin“ 1848, першої чес. газети в європ. стилі, поруч Паляцького провідник чес. політики, яка домагалася автономії для чехів, журналіст, критик і визначний поет-сатирик, що боровся з деспотизмом і три роки просидів у тюрмі. Автор сатиричної поеми „Хрест св. Володимира“ і „Тирольські елегії“, перекладених по укр. І. Франком. Переклав на чес. „Мертві душі“.



Карель Гавлічек-Боровський.

**Гавтвах(т)а**, приміщення головної військової варти.

**Гавтман**, 1) Гергард, нім. драматург і повістяр, \*1862, здобув собі ім'я натуралістичними п'єсами: „Самотні люди“ й „Візник Геншель“, відтак соціальною драмою „Ткачі“, згодом перейшов до символічних: „Небесна подорож Ганусі“, „Затоплений дзвін“, „І Піппа танцює“. Нагорода Нобеля. 2) Моріц, нім. композитор і муз. теоретик (1792-1868); писав різні сольові й хорові твори, також: „Природа гармоніки й метрики“.



Гергард Гавтман.

**Гавр** (Le Havre), фр. місто при усті Сени, 158.000 меш.; друга пристань Франції (12,150.000 реєстрових тон нетто обороту річно), важна для зносин з Англією та ЗДА; торгівля бавовною, вовною, цукром.

**Гавриїл**, (євр.) „Божий муж“, у христ.

релігії один із вищих янголів, що в Ст. і Нов. Завіті є вістуном радісної новини.

**Гавриїл**, вл. Григорій Кремінецький, укр. церк. діяч (б. 1715-1783), київський митрополит від 1770.

**Гавриїл Домецький**, укр. письм., чернець, вихованець київської академії, духовну кар'єру зробив на Московщині, де був архімандритом Симонового монастиря в Москві. Налезав до партії реформи. 1709 позбавлений настоятельства, вернув на Україну, де незабаром і вмер.

**Гавриїл Раїч**, серб. патріарх у рр. б. 1650-56, повішений у Бруссі на приказ султана, як ворог султанової влади. Серб. церква причислила його до святих.

**Гаврилко Михайло**, укр. різьбар, родом з Полтавщини (1882-1919), брав участь у роботі РУІІ, вчився в краківській Академії Мистецтва, 1914-18 як Січовий Стрілець, працював у таборах полонених. 1919 служив у тзв. Сирій Дивізії й згинув у боротьбі з більшовиками. Брав участь у конкурсі на пам'ятник Шевченкові у Києві.

**Гавришук Микола**, нар. учитель, \*1884, один із укр. соціал-демокр. діячів на Буковині (був послом до союму), автор методичних підручників, перекладчик педагогічних творів (Ляй, Кершенштайнер і ін.).

**Гавс (Haus) Антон**, австр.-угор. адмірал (1851-1917), головний начальник австр.-угор. флоту у світовій війні.

**Гавф (Hauff) Вільгельм**, нім. письм. (1802-27), якого казки на народні мотиви належать до кращих у світовій літературі.

**Гавх (Hauch) Йоганнес Карстен**, дан. поет, повістяр і драматург (1790-1872). Гол. твори „Ліричні поеми і романи“, „Вальдемар Сейр“, „Маршал Сті“, „Вільгельм Заберн“.

**Гагри**, містечко й кліматична стація над Чорним морем в Абхазії.

**Гага (Haag's Gravenhage)**, гол. місто Голландії, 5 км. від Північного моря, 408.000 меш.; осідок Найвищого

Міжнародного Суду, основаного в 1913; Академія міжнародного права, галерія образів (Рембрандт та ін.), королівська бібліотека, Палата миру; металевий і деревний промисл.

1899 і 1907 в Г. були дві світові мирові конференції.

**Гагада**, (євр.) частина талмуду, що передає біблійний матеріал з моральною наукою; переказ про вихід жидів з Єгипту, читаний ними як молитва в перші вечорі Пасхи; перерібка біблійної теми у формі казкового оповідання.

**Гаген**, герой нім. епопеї „Пісня про Нібелюнів“, убійник Зіґґріда за намовою Брунгільди, вбитий за це Кримґільдою.

**Гаген**, нім. місто в Рурській області, 100.000 меш.; залізний і ткацький промисл.

**Гагенбек Карл**, нім. зоолог (1844-1913),

власник великої менажерії й зоол. саду б. Гамбурґа, написав „Про звірів і людей“.

**Гагіо...** від гр. гагіос: святий.

**Гагіографія**, (гр.) гл. Агіографія.

**Гагіольогія**, (гр.) гл. Агіографія.

**Гагіон-Орос**, (гр. Свята Гора), гл. Атос.

**Гагіотика**, наука про досконалення себе.

**Гагія-Софія**, гл. Софійський собор.

**Гад**, 1) біблійний патріарх, син Якова від Зелфи, родоначальник Гадового покоління; 2) пророк, сучасник Давида.

**Гад**, гл. Плазун.

**Гадара**, укріплена столиця палестинської області Переї.

**Гадес**, 1) бог підземелля, Плутон, брат Зевеса й Посейдона, муж Персефони; 2) підземелля, царство померших, пекло, гл. Ад.

**Гадж**, (араб.) проща, яку кожний мусулманин повинен відбутися раз у житті до Мекки та Медини.

**Гаджар**, (араб.) „чорний камінь“ у Мецці, який цілують прочани.

**Гаджега**, 1) Василь, учений дослідник історії укр. Закарпаття, \*1864, канонік гр.-кат. капітули в Мукачеві, дійсний член НТШ; розвідки з історії церкви в „Науковим Збірнику“ ужгородської „Просвіти“, статті з історії культури в місячнику

„Подкарпатская Русь“; 2) Юлій, проф. богословського ліцею в Ужгороді, \*1879, автор богослов. та іст. - культ. праць „Історія ужгородської богослов. семінарії“ та ін. Русофіл.

**Гаджибейський лиман**, гл. Хаджибейський лиман.

**Гаджі**, (араб.) магометанський прочанин, гол. той, що йде до Мекки поклонитися гробниці Магомета, або християнський прочанин до Єрусалиму; титул у роді „пан“.

**Гаджі Гірей**, кримський хан (1430-66), творець крим. орди, основник династії Гіреїв.

**Гаджі - Мурат**, кавказький повстанець проти Росії, що зрадив своїх, а опісля утік від москалів 1852 і був убитий; став героєм повісти Толстого.

**Гаджіч**, 1) Антоніє, серб. театральний діяч, 27 літ вів театр у Новім саді, заложив театральний часопис „Позоріште“, що виходив 1872-1909, редагував „Letopis“, „Mlada Srbadija“; 2) Йован, серб. державний діяч і письм. (1799-1869), писав під псевд. Мілош Светіч; за кн. Мілоша редагував закони і був головним організатором державних властей у Сербії.

**Гадзевич Рафал**, поль. маляр псевдоклясичного напрямку, українець з походження (1803-86), м. ін. малював іконостас у Старяві, мостиського повіту в Галичині.

**Гадік фон Футака Андреас**, граф, австр. фельдмаршал (1710-90). Брав участь у війні



Василь Гаджега.

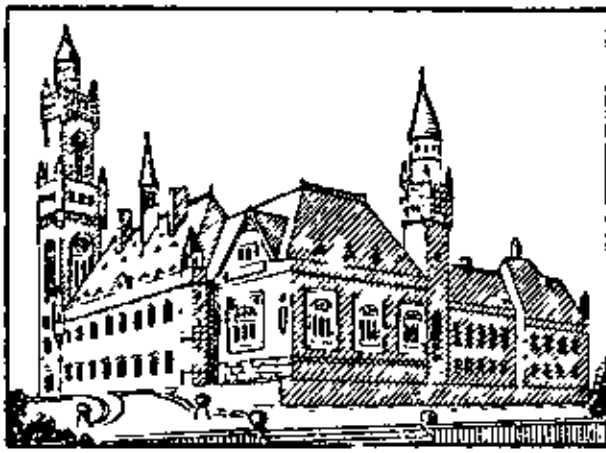

Гага: Палата миру.

за есп. спадок та в турецькій. Полишив денник цікавий для історії його часу.

**Гадожер**, крачун (*Circaetus gallicus*), птах з роду хижаків, величини індики, бурий; живиться плазунами, також вужами й зміями, живе над Середземним морем та в півд. Україні.

**Гадрамут** (Hadramaut), або пустиня Роба, півд. частина Великої Півд. Арабської пустині, частина брит. колонії Аден; 800.000 км<sup>2</sup> і 120.000 меш.

**Гадріан**, Публій Елій (Publius Aelius Hadrianus), рим. цісар 117-138 по Хр., забезпечив границі, висипав вали в Британії проти піктів, полишив будови, м. ін. гробницю, тзв. замок Ангела в Римі.



Гадріан.

**Гадріанова віля**, гл. Тіволі.

**Гадсон** (Hudson) Генрі, брит. моряк (1550-1610), зробив 4 полярні подорожі, прослідив залив б. Канади, прозваний його іменем.

**Гадсон**, ріка в ЗДА, вливається до моря б. Нью-Йорку, 520 км. дов.

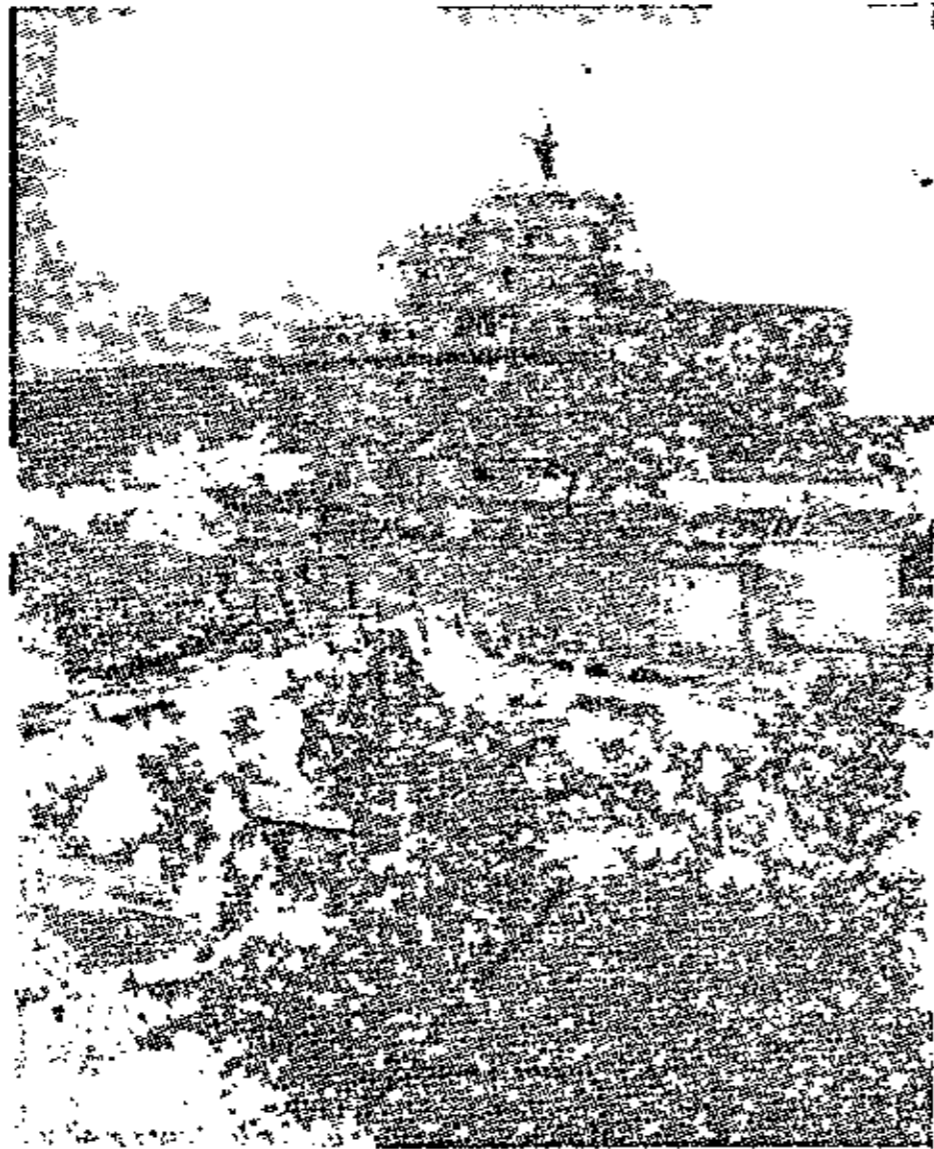

Гробниця Гадріана, сьогодні Замок Ангела.

**Гадсонів залив** (Hudsonbai), затока на півн. сході Канади, 1,222.000 км<sup>2</sup>, лучиться Гадсоною притокою з Атлантийським океаном; доступна до плавання лише літом.

**Гадсонова країна** (Hudsonland), давня назва брит. Півн. Америки, від назви брит. Гадсон Бей-Компанії, що її експлуатувала.

**Гадюка** (*Vipera*), змія з ідовитими двома зубами на горішній щоці. З багатьох родів замітні: г. звичайна (*V. berus*), б.  $\frac{3}{4}$  м. дов. темно-забарвлена, з чорною хвилястою смугою на хребті, живе в Європі й півн. Азії;

г. щитуха (*V. aspis*), б.  $\frac{1}{2}$  м. дов. з 4-ма рядами темних плямок на тілі; г. носоріжка, б.  $\frac{3}{4}$  м. дов. з малим ріжком на кінці гор. щоки, найідовитіша з усіх європейських гадюк; любить сидіти в піску; г. рогата (*Cerastes cornutus*), б.  $\frac{3}{4}$  м. дов. темно-плямиста, живе в півн. Африці й Сирії; до найбільших і найідовитіших га-



Гадюка тарахкавка.

дюк належить тарахкавка (*Crotalus horridus*), б.  $\frac{1}{2}$  м. дов. бураво сіра з чорними поперечними пругами, має на кінці хвоста рогові обручі, при помочі яких тарахкає при повзанню; живе в півд. країнах Півн. Америки.

**Гадюча преса**, преса, що бере допомогу від уряду і є від нього залежна.

**Гадючий поріг**, гл. Вільний.

**Гадючі фонди**, фонди, що їх уряд має на свої довірочні потреби; їх уживають часто на допомогу для преси, яка боронить політики уряду.

**Гадючка червонява** (*Amanita rubescens*), їстівний гриб, хоч належить до роду мухоморів, з бурю або блідо-рожевою шапочною, з білими бородавочками, м'якиш набігає рожево. Г. бородавчаста (*A. phalloides*), подібний до попереднього, часом з зеленою шапочною, але з синьою, згрубілою ніжкою і білими плястинками зі споду; дуже трійливий.

**Гадючник**, лабазник (*Spigaea filipendula*), зелеста рослина, з родини трояндуватих, до 70 см. вис., з дрібним, білим цвітом, росте по сухих степах і гущавинах; плекають також по квітниках; відвар із нього вживають на обклади й п'ють як лік проти укусу гадюк, також на скріплення шлунку.

**Гадяцька унія**, договір гетьмана Виговського з Польщею з 1658, названий так тому, що він доповняв Люблинську унію. Польща мала стати єдиною Річпосполитою, зложеною з Корони, Литви й В. Князівства Руського, зі спільним королем і соймом; отже це була реальна унія. Г. у. потвердив сойм та вона не вдержалася. Її автором мав бути Юрій Немирич; була це спроба вирішення укр.-поль. питання в згоді з Польщею проти Москви.

**Гадяч(е)**, місто при впаді ріки Груні в Псьол на Полтавщині, в Роменській окрузі, 10.215 меш.: українців 77.8%, жидів 17.3%, росіян 3.7%. 1658 заключив тут Виговський договір з Польщею. Родинне місто Драгоманова.

**Гаєвський** Степан, директор загального департаменту Державної Канцелярії за Центр. Ради. Арештований і поставлений перед німецький військовий суд за виведення банкира Доброго.

**Гаєк** Андрій, укр. оперовий співак, \*1873, виступав зразу на укр. сцені, відтак на чужих сценах у Львові, Варшаві, Познані, Любляні й Відні.

**Гаєк** Вацлав, із Лібочан, чес. письм., написав гарною народньою мовою патріотичну хроніку Чехії в католицькому дусі, повну вигадок і хвали для чес. шляхти, †1552.

**Гаєр** (Heuer) Карл, нім. лісівник (1797-1856), автор гарних підручників лісівництва.

**Гаєрманс** (Heijermans) Герман, голянд. письм. (1864-1914); повісті з жид. життя й ціла низка п'єс, з яких найбільший успіх мала „Надія“ виставлена в Парижі та Лон-

доні. Інші п'єси „Дора Кремер“, „Гетто“, „Молися і працой“ (Ora et labora).

**Газа**, вл. Ель Газа, схід. частина Неджду над Перським заливом, гол. місто Ель Гофуф.

**Газават**, у мусулман: свята війна проти невірних.

**Газалі** Абу Гамід-Могамед, мусулманський богослов XI в., родом із півн.-перс. міста Туса в Хоросані. Вславився своєю богословською енциклопедією. Льогіка Г. попала в XV в. на Україну за жид. посередництвом і була відома як льогіка Авіасафа або жидівствуючих.

**Газард**, гл. Азарт.

**Газарі**, набійниці, ладівниці, пришиті спереду на чемерці чорноморських козаків.

**Газе** (Haase), 1) Гуго, нім. політик (1863-1919), провідник соц.-дем партії, у 1918 член революційного уряду, вбитий в атентаті; 2) Фелікс, нім. учений, проф. унів. у Бресляві, \*1882, автор багатьох праць про унію схід. церкви з Римом; 3) Фрідріх, нім. артист-актор (1825-1911), 1870-6 директор ляйпцізького міського театру.

**Газе** (Hase) Карл Август, нім. протест. богослов та історик церкви (1800-90), уславився своїми характеристиками осіб і подій.

**Газенклеввер** Вальтер, нім. поет драматург, \*1890, сміливими сюжетами виступив проти сліпого послуху „старим авторитетам“. Його п'єси „Син“ і „Подружжя заключаємо в небі“ дали привід до прилюдних скандалів.

**Газета для народних учителів**, офіційний тижневик для діточих захистів, народних і міщанських шкіл у Мадярщині. Виходила в Будапешті від 1868 до 1873 включно (від 1872 фонетикою).

**Газета Школьна**, педагогічний двотижневик, виходив у Львові в 1875-9.

**Газькі мирові конференції**, міждержавні конференції в Газі з 1899 і 1907, що мали на меті витворити загальну організацію міжнародної спільноти для забезпечення миру. Однак вони обмежилися тільки спробами, не досягнувши загального міжнародного значіння. Першу конференцію (1899) скликано за почином царя Миколи II, щоби припинити на означений час зброєння; вона розглянула багато питань миру й війни, м. ін. питання постійного мирового трибуналу, для якого осідком призначили Гагу. Друга конференція (1907), в якій взяло участь 44 держави, розглянула ще важніші проєкти про початок війни, заборону деяких способів ведення війни, тощо, але її рішень держави досі не прийняли.

**Гаївки** гаїлки, гагілки, ягілки, магілки, галагілки, лагойки, галі, рід гал.-укр. обрядових пісень-веснянок, що співаються дівчатами виключно на Великдень коло



Чорноморець з газарями на чемерці.

церкви. Г. бувають двоякі: одні з окремими іграми, другі без ігор, — ці пізнішого походження, але численніші. Звичайно дівчата співають їх, ідучи в колесо або кривий танець. Хлопці бавляться окремо, або стоять і прислухуються, та часом, зачеплені дотинками на свою адресу, відповідають співом або, впадаючи гурмою між дівчат, переривають на хвилю забаву. Г. вирізняються зпоміж ін. пісень своїм складом, змістом і мелодіями. Збірку їх видав В. Гнатюк у „Матеріялах до укр. етнольоґії“, видання НТШ.

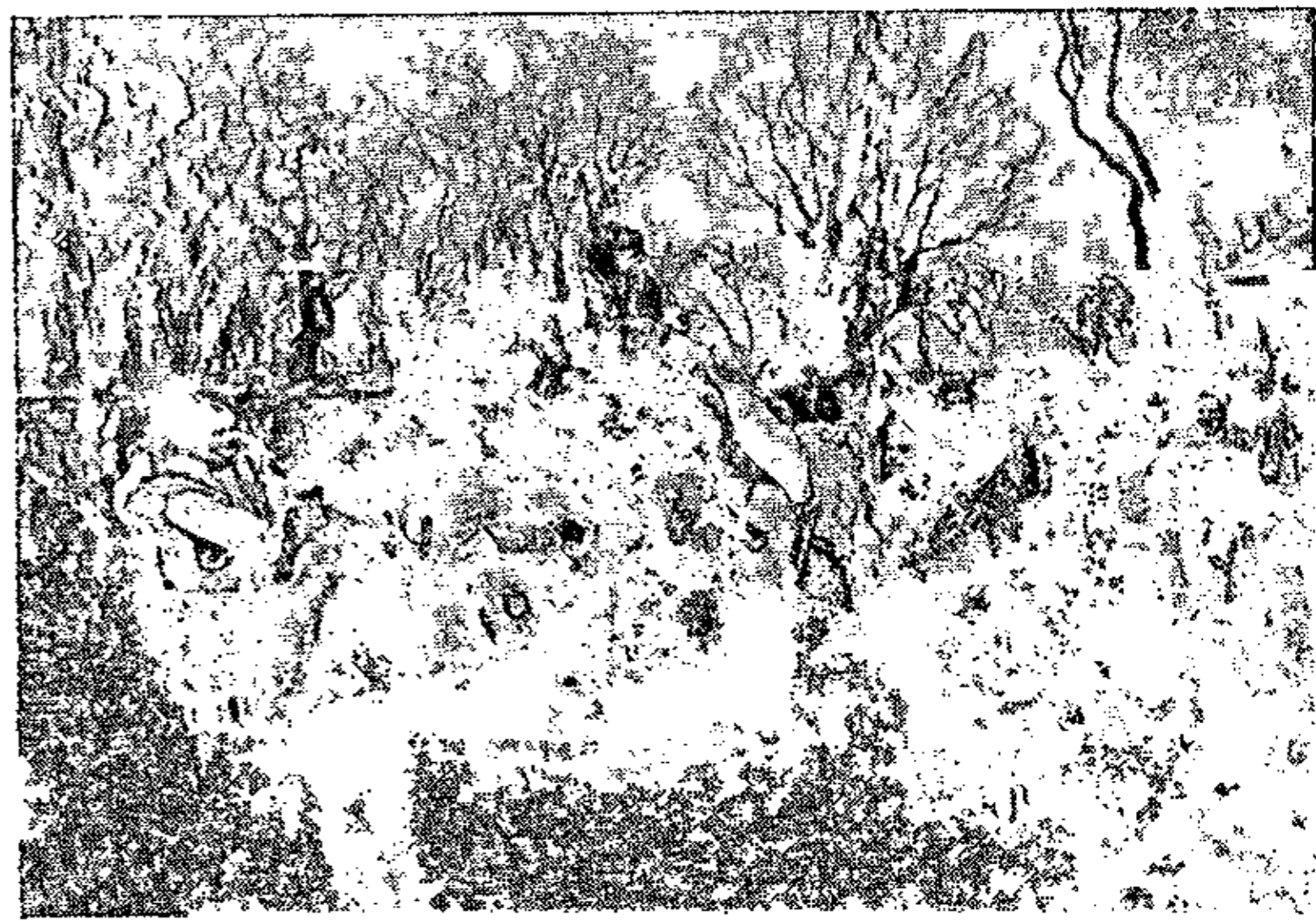

Гаївки (образ Ів. Труша).

**Гаїті**, Еспаіоля, Санто Домінґо, 1) один із В. Антильських островів, має 75.074 км<sup>2</sup>, а з кількома меншими острівцями 77.253 км<sup>2</sup>; здебільша низинний, а лише в частині гористий (до 3140 м.), дуже врожайний, хоч запущений; ділиться політично на Гаїті (зах.) і Домінікана (схід.); 2) республіка, має 28.676 км<sup>2</sup> і 2,090.000 меш. (9/10 неґри, 1/10 муляти), що говорять по-французьки, бо Г. було колись фр. Зах. Гаїті є ліпше за-господарене та заселене, як Домінікана; нині Г. є держава під впливами ЗДА. Гол. місто Порт-о-Пренс. Гол. продукти — кава (30 міл. кг.), бавовна, дерево та цукор.

**Гайберґ** (Heiberg) Йоган Людвіґ, дан. драматурґ (1791-1860), автор казкових п'єс і перших водевілів у Данії.

**Гайворон**, гл. Воронуваті.

**Гайворонський** Михайло, укр. композитор, \*1892, старшина УСС, організатор військових орхестр у 1914-17 рр., автор популярних стрілецьких пісень. Від 1925 у ЗДА де організує укр. хори.

**Гайдамаки**, 1) назва різних військових формацій в Українській наддніпрянській Армії. Найбільше звісними були Чорні гайдамаки, тзв. „чорношличники“; 2) гл. Гайдамачина.

**Гайдамаки**, часопис видаваний у Львові в 1902-7 Михайлом Петрицьким.

**Гайдамацький загін**, укр. військова частина за Центральної Ради, рекрутувався з Уманщини.

Гайдамацький Слобідський Кіш, сформований за Центр. Ради. На чолі його стояв от. Петлюра. В січні-лютім 1918 ГСК здержував на Лівобережжі підхід армії Муравйова на Київ; брав участь у боях за київський арсенал.

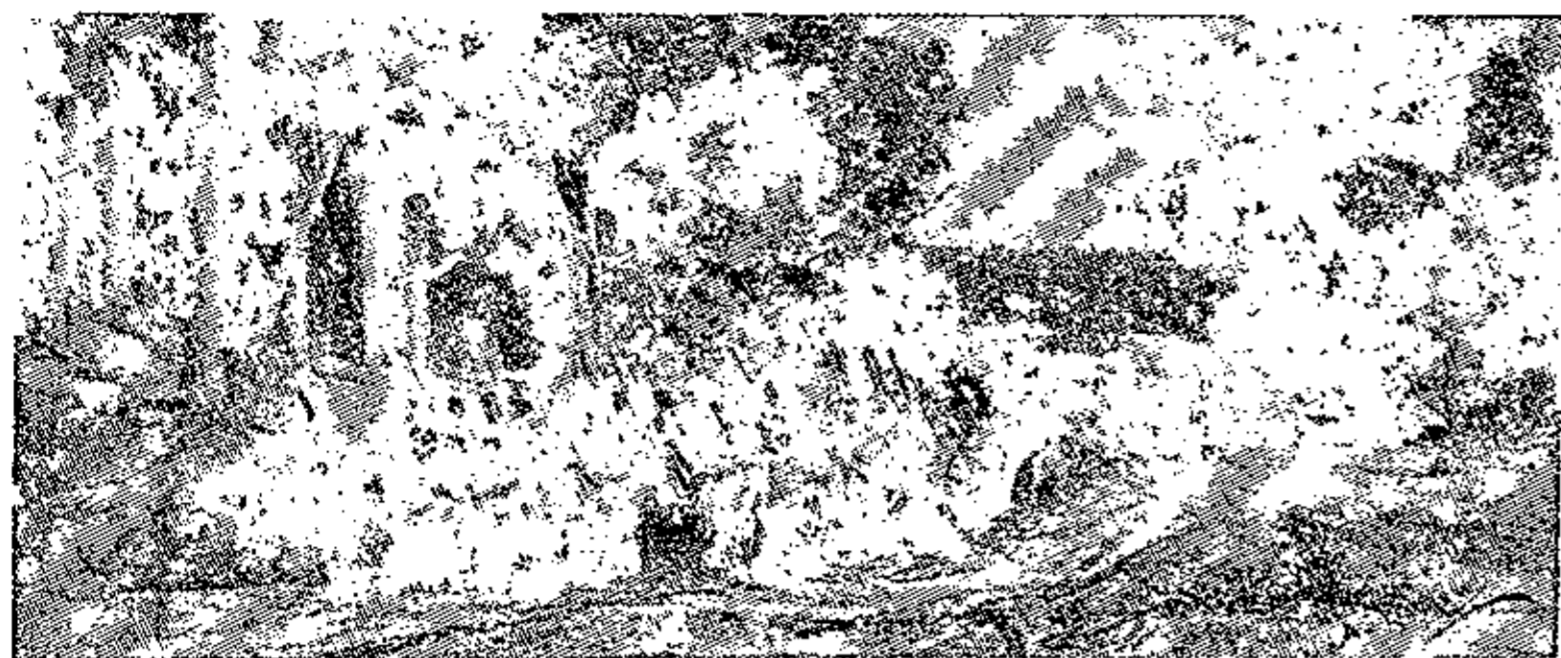

Гайдамаки (образ О. Сластьона).

**Гайдамаччина**, народний рух на правобічній Україні в XVIII в. з соціальним характером, звернений проти панів, жидів і католицького духовенства. Назва „гайдамаки“ вжита вперше в 1717 в універсалі регіментаря Галецького; пішла мабуть від турецького, запозиченого від арабів „гада“, значить непокоїти, хвилювати. Гайдамаки вели свої напади звичайно окремими незалежними відділами, якими проводив той, що складав їх. Відділи склалися здебільша з селян невдоволених кріпацтвом. Але до них входили і міщани, ремісники й бездомні збіднілі шляхтичі. Велику роль грало в гайдамацьких рухах Запоріжжя, яке, як каже В. Антонович, було необхідним провідним їх елементом. Головні виступи гайдамаків були 1734-36 в Брацлавщині (ватажки Верлан, Грива, Харко, Гнат Голий та ін.), 1750 на схід. Поділі й півд. Київщині; найбільший 1768 під проводом запорожця Максима Залізняка, сотника двірських козаків Івана Гонти, Семена Неживого, Івана Бондаренка, Якова Швачки й ін.; гайдамаки добули тоді Гумань, Хвастів та ін. міста і вчинили там погром шляхти. Г. була придушена поляками при помочі Росії; учасників карано жорстокими муками й смертю.

**Гайдар**, гл. Айдар.

**Гайдар-паша**, місто б. Скутарі, пристань, 35.000 меш., початок анатольської залізниці.

**Гайдебуров** Павло, рос. журналіст, українець з роду (1841-93), видавець і редактор ліберальної газети „Недѣля“, співробітник укр. „Основи“, де провадив „Южнорусскую лѣтопись“, перекладчик Шевченкових „Гайдамаків“.

**Гайдельберг** (Heidelberg), місто в півн. Бадені над Некаром, 82.000 меш.; університет (1386) з великою бібліотекою, Академія Наук; промисл (хірургічне приладдя), руїни замку з XIII в.

**Гайденштайн** (Heidenstein) Райнгольд, поль. історик (1556-1620), автор книжки „De bello moscovitico“ (1594) й історії Польщі

часів Зигмунта Августа, виданої А. В. Старчевським в „Historiae rutenicae scriptores“ (1841).

**Гайденштам** (Heidenstam) Вернер, швед. повістяр та історик, \*1859; написав: „Hans Alienus“, „Рід Фолькунгів“, „Ліс шумить“, „Карло XII та його лицарі“, де говорить і про Мазепу. Лавреат Нобеля 1916.

**Гайдерабад** (Hyderabad), 1) васальна держава брит. Індії між ріками Годаварі та Кістна, 215.000 км<sup>2</sup> і 12,500.000 меш.; 2) її столиця, 404.000 меш., ткацький і паперовий промисл; 3) місто недалеко дельти Інду, 80.000 меш.; мистецький промисл.

**Гайдн** (Haydn) Йозеф, славний нім. композитор, слов. походження (1732-1809). 24 опери призначених тільки для домашнього театру, 125 симфоній, 175 творів на баритон, 20 концертів на різні інструменти, 77 струнних квартетів, 35 тріо для фортепіану, 13 месс, 13 ораторій та багато інших творів. Є, між іншим, автором австр. гімну. Г. є творцем і головним представником новітньої класичної інструментальної музики, особливо у камернім й симфонічній музичній формі. Йозеф Гайдн.



Йозеф Гайдн.

**Гайдпарк** (Hydepark), великий парк у середині Лондону, де м. ін. відбуваються віча й проповідують різні секти.

**Гайдук**, (гайдú — погонич) первісно в Угорщині пастух, далі на Угорщині й на Балканах втікач, що ховався від тур. гнету в лісах та горах і вкупі з іншими воював із найздниками. Пізніше г. звалася на Угорщині піша міліція, а опісля в XVI-XVII вв. легка піхота; на карпатському підгір'ї панська сторожа для оборони від опришків. На Україні — надвірні козаки по панських дворах, опісля взагалі льокаї. На Балканах гайдучество, як визвольний рух, що сильно нагадував укр. запорожців або гайдамаків, не переривалося аж до визволення Сербії й Болгарії зпід тур. ярма й викликало окремих рід нар. поезії — гайдуцькі пісні, що виспівують геройські подвиги г. Дещо з тих пісень переклав І. Франко.

**Гайдуки Вельке**, (нім. Bismarckshütte) поль.-шлезьке місто б. Катовіц, 23.000 меш.; великі гуті, ливарні та вальцівні.

**Гайзе** (Heuse) Павль, нім. новеліст і драматург (1830-1914). Повісті: „Діти світу“, „В раю“, п'єса „Марія Магдалина“, „Римські новелі“. Найкращі короткі новелі і п'єси на 1 дію. Нагорода Нобеля 1910.

**Гайка**, гл. Мутра.

**Гайленд** (Highland), верховинна частина Шотландії.

**Гай-ляйф**, (англ. high-life — високе життя) великопанський світ, аристократія.

**Гайльброн** (Heilbronn), місто в півн.-зах. Віртембергії над Некаром, 47.000 меш.; ми-

стецький, машиновий і споживчий промисл, саліни.

**Гайм** (Heim) Альберт, нім. геолог, \*1849, автор численних праць, головнo про будову швейцарських Альп, і відомого підручника для досліду льодівців.

**Гайм** (Haum) Рудольф, нім. філософ і політик (1821-1901), проф. в Галле, член „Національного зібрання“, писав про Шопенгавера, Гердера й про романтичну поезію.

**Гайманс** (Humans) Поль, бельг. політик, \*1865, провідник лібералів, кількаратьовий міністер. Представник Бельгії на Мірoвій Конференції та в Лізі Націй, відіграв чималу ролю в мирових нарадах над забезпеченням Європи.

**Гаймдаль**, сканд. божество, один з Азів, що згідно з віруванням дасть колись поклик до боротьби богів з демонами.

**Гайморова затока**, ямина горішнього щелепа, бічна дуплина носа, описана Гаймором (Hightmore).

**Гайнав** (Haunau) Юліус Якоб, барон, австр. генерал (1786-1853), здавив 1849 проти австрійське повстання в півн. Італії та малярську революцію.

**Гайнан**, Кіунг-чу-фу, острів у Південно-Китайському морі, 34.000 км<sup>2</sup>, 1.700.000 меш.; копальні вугілля, золота й міді; вивіз шкір, цукру, тканин; гол. місто Кіунгчов.

**Гайндмен** (Hundman) Генрі, англ. журналіст і політичний діяч (1842-1921), батько англ. соціал-демократії. Оснував 1883 соціал-демократичну федерацію, 1884 часопис „Справедливість“ (Justice); написав багато творів марксістського напрямку.

**Гайне** (Heine), 1) Гайнріх, великий нім. поет, з походження жид (1799-1856), один із найбільших ліриків ХІХ в., що після Байрона мав найбільший вплив на всесвітню літературу. Найвидатніші твори—віршем: „Книга пісень“ „Романцера“; прозою: „Німеччина“. З ліричним настроєм еднає дотеп і їдку сатиру. Повний несподіваних переливів від захоплення до глуму. Деякі його пісні перейшли в народ, до деяких також укр. композитори творили музику, чимало перекладено на укр. мову (Франко, Леся Українка, Загул та ін.); 2) Томас Теодор, нім. рисівник і карикатурист, \*1867, основник і чоловічий ілюстратор сатиричного журналу „Simplicissimus“.

**Гайне-Медіна** (Heine-Medina), гостра заразлива хвороба, що переважно виступає серед дітей; полягає на гострім запаленні осередньої нервної системи, а особливо спинного стрижка і веде до млявих атрофічних параліз м'язів. Справник хвороби досі певно не стверджений: з початку хвороби підвищення температури, блювання і зараз у



Гайнріх Гайне.

перших днях появляються паралізи різних м'язів тіла, а передовсім кінцівок. Паралізи м'язів, які не уступають до 6 неділів, лишаються назавсиди. Смертність 10-15%. Лікування та догляд, як під час пошесних хоріб. По 6 неділях масажі, руханкові вправи, електро-терапія, ортопедичні заходи.

**Гайніш** (Hainisch) Міхаель, австр. політик, \*1858, 1920-28 президент австрійської республіки.

**Гайнца** Ян, горішньо-лужицький поет (1852-1926), оспівував радощі життя, красу природи, вірність народові й рідній мові.

**Гайсин**, місто Тульчинської округи на Поділлі, над рікою Соб; 15.330 меш.: українців 54,8%; жидів 33,9%; росіян 8,6%, поляків 1,6%. Торговля тютюном. Весною 1919 операційний район повстанців от. Волинця проти червоних рос. військ (Таращанська дивізія); осінню 1919 бої бригади УСС і частин УНР проти 2 корпусу Добровольчої Армії Денікіна на лінії Гунча - Гранів - Гайсин - Мар'янівка - Тимар - Зятківці; весною 1920 сформував тут от. Волинець Гайсинсько-Брацлавську Повстанчу бригаду (1.700 баїнетів і 800 шабель).

**Гайсманс**, гл. Гюісманс.

**Гайстер**, гл. Айстер, також Черногуз.

**Гайфа**, пристань у півн. Палестині, 25.000 меш.; техніка, вивіз пшениці й оливи.

**Гайфонг** (Haiphong), пристань у півд-схід. Тонгкінгу, 105.000 меш.

**Гаката**, (нім.) прус. товариство для оборони схід. границь (Ostmarkenverein); основане 1894, мало на меті витіснити поляків з Познанщини. Назва від початкових букв прізвищ трьох її основників: Гансемана, Кеннемана й Тідемана.

**Гакатист**, полякожер.

**Гакборд**, (англ.) горішний край корабля на його широкій задній частині.

**Гакенкрайцлери**

(Hakenkreuzler), партія нім. крайніх націоналістів і антисемітів; назва від їх гербу: ломаного хреста (свастика).

**Гаківка**, гокей (hockey), змагова дружина гра, в якій „гаками“ проганяється повний, твердий м'ячик, або (на льоді) рівнож кружок (10 см. у промірі і 3 см. завгрушки) через воріття 3-6 м. завширшки й 2 м. заввишки. Відома старинним персам та візантійцям. Правила подібні до гри в копаного м'яча.

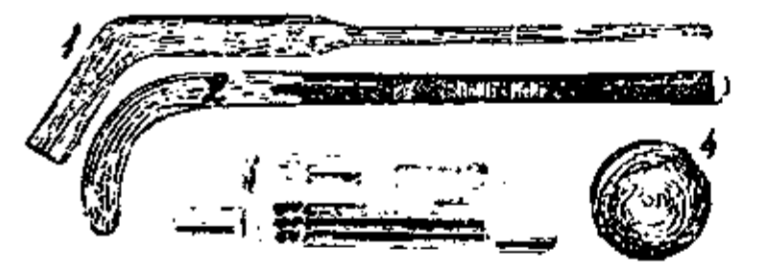

Приладдя до гаківки: 1 і 2) Гак до гри на траві (1), на льоді (2); 3) на-колінник; 4) м'яч.



Гаківка на льоді.

**Гаківниця**, (нім. Hakenbüchse) козацька довга кріпосна рушниця, що закріплювалася гаком, щоби зменшити вистрільний відбій; по ній увійшли в уживання мушкети.

**Гакім**, (мудрець) титул лікарів у турків і арабів.

**Гаккі Бей**, тур. дипломат (1863-1918), килькаразовий міністер; заступав Туреччину на Берестейському мирі.

**Гакман** Николай, правосл. митрополит 1835-73 на Буковині, брав участь у справі відділення Буковини від Галичини (1849), з другого боку виступав проти зазіхань румунів на буковинську митрополію (Send-schreiben, 1865) і дав, для противаги наступу румунів на Буковину, спонуку до основання першого просвітнього товариства „Руська Бесіда“ в Чернівцях (1859).

**Гакодате**, яп. пристань на півд. бережжі острову Ессо, 164.000 меш.

**Гакон**, ім'я норв. королів: 1) Г. Старий (1206-63), прилучив до Норвегії Ісландію й Гренландію; 2) Г. VII (Карл), \*1872, син дан. короля Фрідріха VIII, король від 1905.

**Гакслі** (Huxley), 1) Альдоус, англ. повістяр, \*1894, гострий іроніст у психологічних повістєвих студіях, пр. „Антична левада“, „Пункт і контрапункт“; 2) Томас Генрі, англ. зоолог і фізіолог (1825-95), проф. льондонського унів., сучасник Дарвіна й гарячий прихильник його поглядів; м. ін. доказував, що анатомічна різниця між людиною і людоподібними малпами є менша, ніж між тими малпами й песиголовцями (кіноцефалами), думка, яку Гекель назвав законом Гакслі.

**Гакстгавзен** Август, барон, нім. подорожник, дослідник земельних відносин Росії (1792-1866); бував м. ін. на Україні й на Криму, та написав цінну працю про життя народів у Росії.

**Гал** (Hull), англ. пристань над Півн. морем, 300.000 меш.; переправа до Півн. Європи.

**Гала**, багністі, безлісні луки на Поліссі.  
**Галаад**, гора за Йорданом, також край заселений поколіннями Рувима, Гада й часті Манасії.

**Галагаз** (Tadorna), птиця посередня між качками й гусьми; самець сорокатиї; живе на морських побережжях Європи й Азії, у

нас на озерах Криму та на лиманах Дніпра й Дністра

**Галаган**, 1) Гнат, 1706 полковник на Запорозжжі, опісля охочекомонний полк. у Мазепи, перейшов на сторону Петра В., допоміг Москві добути Січ 1709, 1709-10 чигиринський полковник, 1714-39 прилуцький, відомий зі здирств; 2) Григорій, син Гната, прилуцький полк. 1739-63; 3) Григорій, укр. громадянський діяч із тзв. „українофілів“ (1819-88), великий землевласник на Полтавщині, близький знайомий Максимовича, Метлинського, Куліша, Шевченка та ін. укр. діячів. Підпомагав укр. видавництва (Київську Старину та ін.), брав

визначну участь у визволенні селянства з кріпацтва, обстоюючи інтереси селян; заснував у своїм маєтку, селі Сокиринцях, перше селянське позичкове т-во й знаменитий хор; у Києві оснував середню школу на англ. зразок, назвавши її Колегією Павла Галагана на честь свого сина, що передчасно вмер; дав почин до заснування гімназії в Прилуці; видав збірку укр. нар. пісень і опис укр. вертепу. В революції 1917 селяни зберегли старовинний будинок Галагана, де з частини обстанови й річей урядили музей, перевезений пізніше до Прилуки; 4) Микола, укр. гром. діяч, \*1882 на Чернігівщині і колиш. член РУП та УСДП, за Директорії голова укр. дипломатичної місії в Будапешті, з фаху природник („Атомістично-молекулярна теорія“), видав свої „Спомини“ й низку перекладів теоретиків соціалізму.

**Галанці**, вузькі штани, на зразок голяндських (в „Енеїді“ Котляревського).

**Галапас**, паразит, той, що живе коштом другого. Галапаси дуже розповсюджені у тваринному й рослинному світі, відповідно до того й розрізняємо г. тваринні й г. рослинні; останні ділять ще на чужоїди (parasita), що живуть коштом живих рослин, пр. губи, і трупоїди (saprophyta), що розїдають ті живини, які скінчили вже своє існування, пр. бактерії гниття. Відповідно до способу життя розрізняємо: зовнішні г. (ectoparasita), які живуть на поверхні своїх господарів, пр. воші, й внутрішні г. (entoparasita), які живуть всередині тіла других живин, пр. всі заразні (бактерії), глисти, цїп'яки, тощо; також розрізняють справжні галапаси (holoparasita), що відживляються виключно тільки річовинами інших живин, пр. всі вище згадані галапаси, й полугалапаси (hemiparasita), що вчасі самі стараються про



Гаківка на траві.



Гаківниця.



Томас Гакслі.



Галагаз.



Григорій Галаган.

своє відживлення, пр. обрісники, омела й ін. Галапасне життя спричинює у г. різні зміни в будові їх тіла: у рослин утрату зеленцю, пр. у галапасних зозулинців, у тварин знидіння ніг, або деяких зміслів та загальному виродженню й упрощенню в будові тіла, пр. ракуваті тваринки: гнидка окунева (*achtheres*) і хондракант цілком затрачують свою, таку характеристичну для ракуватих сотворінь будову і мають торбинувату постать. На тілі і в тілі людини живе також багато галапасів; з них тільки кишкові бактерії є позитивні, бо причиняються до розкладу поживи; багато г., в основі нешкідливих, дуже небезпечні, бо переносять хороботворчі зарази, пр. малярійні комарі разносять пропасницю, воші плямистий тиф і т. д. Та загально людських г. спричинює у людей різні хороби, як пр. хороботворчі зарази, ціп'яки, глисти, короста, пархи, лишай і т. п.

**Галапасний кратер**, боковий кратер вулькану.

**Галати**, кельти, що 278-277 до Хр. прийшли до М. Азії й осіли над середнім Галісом.

**Галатія**, Галятея, мало-аз. країна, заселена кельтами. Від 25 до Хр. під рим. владою.

**Галаха**, (євр.) догматична й юридична частина талмуду.

**Галєб**, Алеппо, гол. місто півн. Сирії, 110.000 меш.; торгівля корінням, вовною й оливою.

**Галєві** (Halévy) Жак Елі, фр. композитор (1799-1862). Написав 38 опер, з яких найбільше відомі: „Жидівка“, „Манон Леско“, „Блискавка“. Крім опер полишив і хорові твори — сольоспіви та підручники до науки композиції.

**Галєк** Вітєзслав, чес. письмен. (1835-74), поет, повістяр і драматург, був 20 літ літературним диктатором. Твори: оповідання з селянського життя і жанрові на зразок Тургєнева і Брет-Гарта, кілька іст. трагедій, з яких найбільший успіх мав: „Завіш із Фалькенштейна“; поезії: ліричні („В природі“), епічні, балади й романи; остання збірка „Казки з нашого села“.

**Галєчко** Софія, хорунжий УСС (1891-1918), до УСС вступила як студентка 1914, відзначилася в боях на рос. фронті.

**Галилеєць**, мешканець Галилеї, зокрема назва надавана Ісусові Христові, також св. Петрові, Никодимові і взагалі апостолам.

**Галилея**, півн. область Палестини, де оселилися покоління Асира, Нефталіма, Завулона й Ісахара. Тут лежать містечка Назарет, Магдала, Хоразим, Ветсаїда, Кана, Капернаум (над озером Тиверіядським або Галилейським) та ін., відомі зі св. Письма.

**Галин** Мартирій, укр. лікар-хірург, \*1858,

У. З. Е. І.

склав „Російсько-укр. медичний словник“, „Медичний лат.-укр. словник“; писав розвідки з хірургії укр., нім. і рос. мовою.

**Галицкая Русь**, денник москвофільського напрямку, виходив у Львові 1891-2.

**Галицкій Историческій Сборникъ**, неперіодичний орган Галицько-руської Матиці, виходив у Львові в 1853-4 і 1860.

**Галицька армія**, гл. Українська Галицька Армія.

**Галицьке Бюро**, Галбюро, установа для галицьких справ у Москві. Начальником його був у 1920 Качмар.

**Галицьке Євангеліє**, з 1144, пам'ятка південно-слов'янської редакції, найдавніший рукопис тетроевангелія, себто євангелія, розложеного за чотирма євангелистами в порядку глав. Первісно знаходилося в Крилосі б. Галича, в монастирі Успенія Богородиці, опісля попало до бібліотеки Синодальної друкарні в Москві.

**Галицьке Євангеліє пресвитера Георгія**, (1266-1301), ст.-слов. пам'ятка укр. (гал.) редакції, важна для укр. мови.

**Галицьке міністерство при уряді УНР**, гл. Міністерство Західньої Области УНР.

**Галицький Голос**, орган галицького Міністерства при уряді УНР, виходив у Кам'янці 1919.

**Галицький Курінь Січових Стрільців**, сформований зимою 1917/18 в Києві з бувших полонених галичан і буковинців. Гл. також Січові Стрільці.

**Галицький Сіон**, часопис присвячений церковно-релігійним справам, виходив у Львові в 1880-2.

**Галицько-буковинський Комітет**, комітет оснований в пол. 1917 в Києві для допомоги українцям з Галичини і Буковини, вивезеним рос. військами до Росії. Г.-б. К. був ініціатором формування куріня СС.

**Галицько-волинська держава**, гл. Галичина.

**Галицько-волинське мистецтво**, гл. Українське мистецтво.

**Галицько-Волинський літопис**, — одно з найважливіших джерел до історії України, а також її сусідів — Литви, Польщі й Угорщини в XIII в., дійшов до нас як продовження Найдавнішого й Київського Літопису і в злуці з ними, та оповідає про події від смерті князя Романа Мстиславовича 1205 до 1290. Його перша частина, Галицький Літопис, написана в формі прагматичного оповідання, без років, якоюсь близькою Данилові особою (імовірно галичанином) не скорше, як десь у 40-их рр. XIII в. Змінений дещо при дальших редакціях, заховав одначе більше-менше свою початкову форму. Друга частина, Волинський л., починається 70-ми рр. XIII в. й написана теж без років якимсь волинським літописцем, близьким до двору князя Володимира Васильковича та його наступника, Мстислава Даниловича. Хронольоґію має тільки одинокий Іпатський список (кодекс)



старший віком (кінець XIV, чи поч. XV в.), але молодший редакцією; зате списки Хлебніківський (кінець XV чи поч. XVI в.), Погодінський (кінець XVI в.) і зближений до Хлебніківського Ермолаївський список (поч. XVIII в.), молодші віком, але старші редакцією, не мають хронології. Її вставив у Г.-В. літопис якийсь переписувач уже тоді, як він був злучений з Найдавнішим і Київським літописом. Автори Г.-В. л., мабуть світські люди, прихильні до династії Романовичів, користувалися, крім власних помічень, оповіданнями самовидців і урядовими актами. Особливо автор Г-го літопису був вельми начитаний і освічений: знає грецьких хронографів, згадує й Гомера, послугується зразками народної поезії, приповідками, переказами й поговірками. Його оповідання деколи дуже драматичне. Взагалі Г.-В. л. визначається дуже мистецьким складом, як „Слово о Полку Ігоревім“, злукою умілих, книжних і народньо-поетичних зворотів в одну гармонійну цілість. Мову літопису щодо звукової сторони позмінювали в дечому північно-руські переписувачі; зате має вона велику цінність щодо висловів і староруської складні. В мові бачимо й деякі сліди західно-європ. впливу, бо стрічаємо в ній слова, перейняті з латинської мови. Г.-В. літопис виданий друком тричі в злучі з Найдавнішим і Київським літописом (у Петербурзі 1843, 1871 і 1908); сам Г.-В. літопис видав окремо А. Петрушевич у Львові 1871-72.

**Галицько-руська Матиця**, товариство для підтримання просвітнього й літературного руху та шкільництва в рідній мові, засноване українцями 1848 у Львові на зразок інших слов'янських Матиць. Видало низку популярних книжок, м. ін. Читанку М. Шашкевича, опісля опинилося в руках москвофілів і заснітилося. З перервами видавало язичієм „Историческій“ (1853-4 і 1860) „Науковий“ (1865-68), далі „Литературный Сборник“ (1869-73, 1885-90), вкінці помосковськи „Научно-литературный Сборник“ (1901-6, 1908). В останнім часі не проявляє діяльності.

**Галич**, 1) містечко в Станиславівщині, при впадінні Лукви до Дністра; 3.450 меш., з того українців 54,8%, поляків 26,7%, жидів 18,5%, в цьому 40 родин караїтів. Г. згадується в літописі вперше від 1113; від 1141 був столицею галицько-володимирської держави, від 1250 осідком правосл. митрополита. По заснуванні кн. Данилом Холму стратив своє значіння. Княжа палата й митрополичий собор стояли в Крилосі на стрімкім скелистім виступі терену (Крилівська гора), між рікою Луквою й Мозолевим потоком. Від полудневої сторони вершок гори був відтятий могутніми валами та окопами, що замикали властивий гóрод (нині „Золотий Тік“), положений на закінченні скали. Другі рівнобіжні окопи замикали „предградє“ (поле „Качків“). Передні, „ні-

мецькі“, ворота в городі були там, де головна дорога города виходила у перших (південних) окопах, тепер: поле „на воротиці“; другі ворота, названі Длугошем „porta inferior“, були у півн.-зах. окопах від ріки Лукви. Для оборони входу в яр Мозолевого потоку від півдня й півночі були водні укріплення з могутніми гатями. Позатим боронили доступу до яру дві вежі.

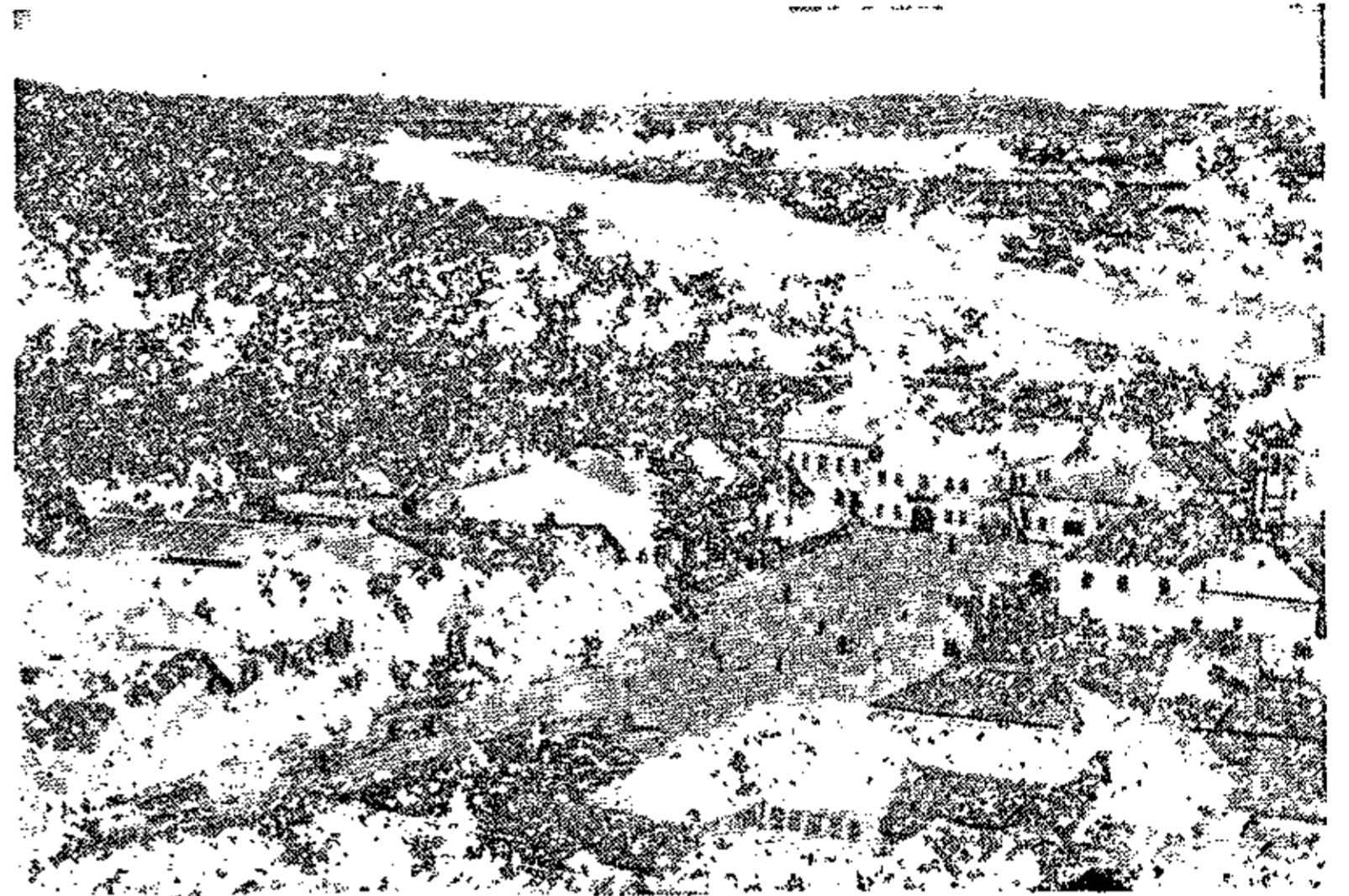

Галич, загальний вид.

Завдання другорядних укріплень города сповняли оборонні монастирі на окраїнах столиці (церков св. Пантелеймона, тепер костел св. Станислава, в Соколі, на викторівській горі, в Пітричі), що були зв'язані з головною твердиною спільною системою зовнішніх окопів. Від пол. XII до поч. XIV в. Г. мав значіння як столиця, твердиня й торговельне місто; під польською владою підупав. При кінці XVI в. була там братська школа. Для оборони перед татарами збудовано в Галичі замок в XIV в., перебудований 1627, якого звалища є на „Замковій горі“. Археологічні розкопи в Крилосі вів о. Лаврецький з Залукви, проф. Шараневич та др. О. Пеленський. 28 VI 1915 зайняли Галич УСС, після боїв з рос. військами; літом 1919 бої III корпусу УГА з поляками. 2) Повітове місто костромської губернії, 7.600 меш., колись столиця удільного князівства. 3) Верх Бескидів, 1.335 м. вис.

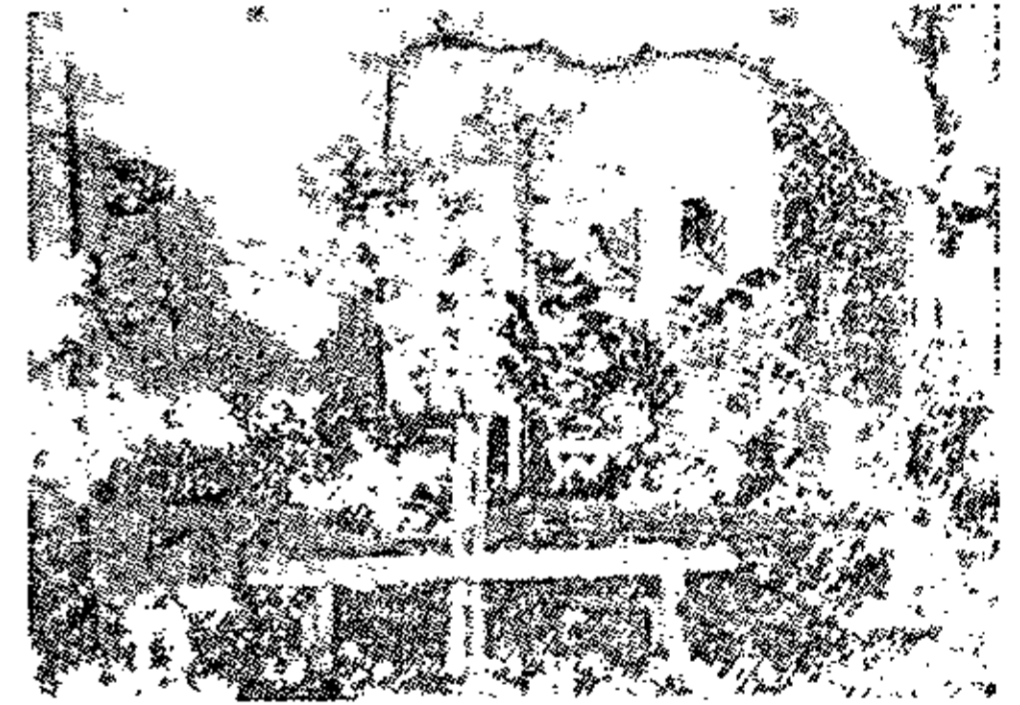

Галич, руїни замку.

**Галичанинъ**, 1) дневник москвофільського напрямку, виходив у Львові 1893-1914; 2) літературний збірник, видаваний Я. Головацьким і Б. Дідицьким у Львові в 1862-63; співробітником Г-на був між ін. О. Кописький; 3) науково-белетристична прилога до газети „Слово“, виходила у Львові в 1867-70.

**Галичина**, колись основна частина давньої галицько-володимирської держави,

обіймає простір 55.000 км<sup>2</sup>, обмежений на сх. Збручем, на півд. вододільним хребтом Карпат по Попрад, на зах. Вислокою і Сяном, на півн. в природі незазначеною лінією, що сягає гор. сточища Буга та Стиру.

Фізично-географічно Г. неоднорідна, а складається з таких природних країн: 1) Карпати, а саме їх частини Низький і Високий Бескид (1405 м. вис.) на півд-зах. і Гор'яни та Черногора (2058 м. вис.) на півд.-сході; 2) Карпатське Підгір'я (до 500 м. вис.) здовж Карпат; 3) великі низи на зах. над Сяном і Дністром від Старого Самбора по Нижнів; 4) частини височин Розточа, Волині, Поділля та Покуття (до 400 м. вис.) на півн. і сході.

На цім просторі стрічаємо старі палеозойські верстви лише на Поділлі (силурські вапняки та девонські пісковики). Зате середньовічні, мезозойські, головно крейдяні верстви подибуємо й на Поділлі (маргілі) і на Розточі (рухляк, опока) і в Карпатах (пісковик). З молодших третішніх верстов маємо в Карпатах палеоген (олігоценові лупаки та пісковики). На третішню добу припадає двигнення Карпат. З міоцену маємо на Підгір'ї відложення глею багатого в сіль (давня морська лягуна) та коралеву рифу на Поділлі (Товтри). Це були останні сліди моря в нашій Г. В дилювії великий сухольод у часі своєї третьої доби сягав аж по Г. і з того часу маємо на півн. заході морену з зашибанцями. Рівночасно на сході утворився лес. Після цього старший в алювіяльній добі творяться торфи та напливи в річних долинах. Ріки Г. пливають переважно до Чорного моря, а саме: Дністер, Прут і притоки Припеті, частинно до Балтійського: Сян і Буг; вони дуже мало впорядковані й часто виливають, а саме весною через топнення й літом через опади в горах. Значіння рік Г. як шляхів лише місцеве, каналів нема, також невикористана їх сила в промислі. Озер у Г. мало, болота — особливо над Дністром при його виході із гір і над Бугом.

Підсоння Г. досить однорідне. Річна середня 8°-9°, амплітуда 23°-25°, опадів 1000-500 мм, при чому півн. захід має океанічні, схід континентальні, південь гірські прикмети. Відповідно до цього маємо в Г. три ростинні області: південну гірську, з листовими й чатинними лісами та альпійською рістнею, західню з буково-сосновими лісами, та на сході грабово-дубовий лі-

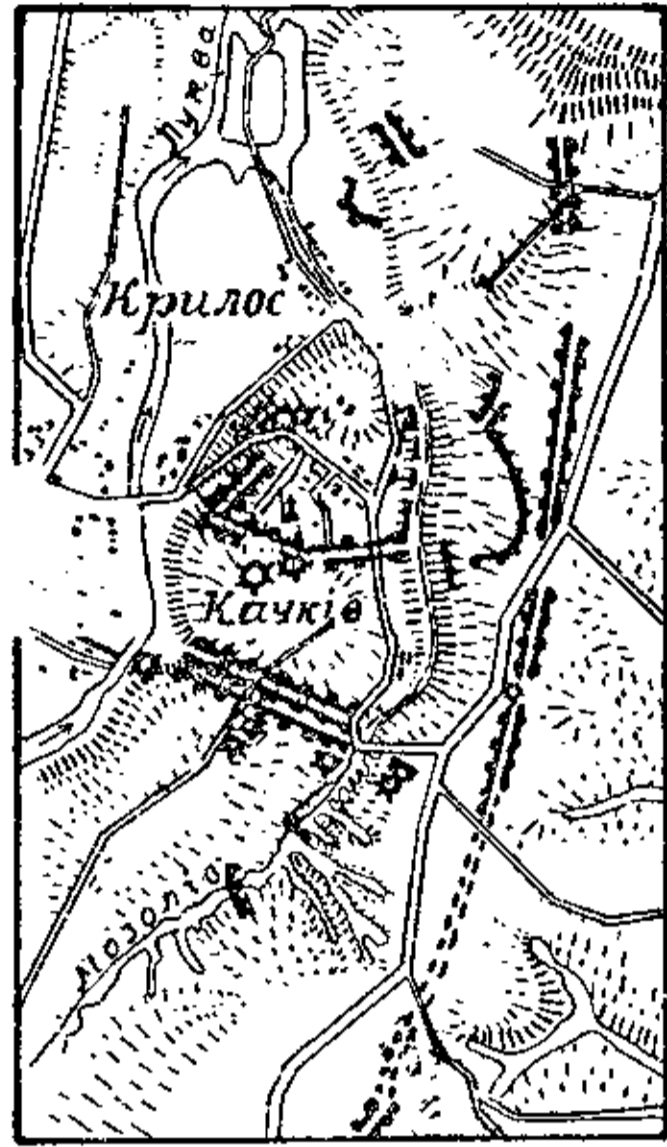

Галич: руїни давніх окопів зазначені грубими лініями, вежі колісцятами. Начерк дра Я. Хмільвського й рад. Л. Чачковського на основі їх дослідів.

состан, який зрештою уступає степовим травам. Всіх родів рости у Г. начислено 1800. З вірня є теж трояка: гірська (ведмідь, рись, пструг), середньо-європейська на зах. і степова (ховрахи, дрохва, чечуга) на сході.

Історія Г. заселявали, бодай на півночі, слов'яни, хоч муіли сюди переходити готи, а на півдні є сліди кельтських та романських впливів. Наш літопис застає тут східньо-слов'янських хорватів і дулібів, що їх політична залежність зразу неясна в боротьбі між Києвом і Краковом. З Києвом з'єднає їх 981 Володимир, а 1030 Ярослав. 1087-1199 належала Г. до Ростиславичів, зразу як три удільні князівства — Перемишль, Звенигород і Терембовля, а від 1141 як одно, галицьке. Тоді починається доба розцвіту (Ярослав Осмомисл) політичного (експансія по Дунай) і господарського (міста). Одначе суспільні відносини (боротьба князя з боярством) не були здорові; це довело до угорської інвазії і упадку Ростиславичів. Після цього опинилася Г. разом із західньою Волинню під Романовичами (1199-1340), як галицько-володимирська держава. Ця держава була останнім гніздом політичної й культурної самостійности України за часів великого татарського лихоліття, при чому князі шукали союзу з зах. Європою (унія Данила 1253). А проте вічна татарська небезпека, незгоди князів з боярами, а врешті вимертя Романовичів привели до боротьби за Галичину між Польщею, Литвою, Угорщиною й татарами (1340-87), що під їх владу попадала часово Г. Врешті Г. опинилася під Польщею, була поділена на воєвідства руське та белзьке; боярство спольщилося й лише завдяки міщанству Г. стала культурним осередком українського життя. Засновуються братства, школи, друкарні (перша українська книжка на Україні „Апостол“ у Львові 1587). Одначе релігійна боротьба (унія-православ'є), та посилення експлоатації селянства довели до напружених відносин (еміграція в степи та на Січ, участь Галичини в повстанні Б. Хмельницького). Суспільні відносини не кращають і в XVIII в. (опришки в Карпатах), занепадає народне господарство, а рівночасно далі поширюється культурно-релігійна й національна політична боротьба. В жалогідному стані переходить Г. при першій розборі Польщі (1772) до Австрії як коронний край, на основі того, що угорські королі (Угорщина була тоді частиною Австрії) деякий час займали Г. і звали себе королями Галичини та Володимирії. Цей коронний край обіймав не лише воєвідство руське й белзьке, але частини подільського, а також краківського та сандомирського, отже й польські землі, що не були частинами галицько-володимирської держави. При такому домішанні до українських територій польських, при упадку українського міщанства та спольщенні духовен-

ства не було й мови про значнішу вагу українців. Правда, Австрія скасувала підданство селян (1782, Йосиф II); основу

лося поволі (Товариство священників у Перемишлі 1817, „Руська трійця“ 1837). Справжнє відродження прийшло щойно 1848 (зне-



Галицько-володимирське князівство (з „Історії України“ М. Грушевського).

греко-католицьку митрополію (1808) й даючи українцям доступ до львівського університету, зробила відносини в Г. кращими для українців, а всетаки життя буди-

сення панщини, Головна Руська Рада, Зоря Галицька, національна гвардія). Однак реакція після 1848 і дуалізм Австрії, себто поширення прав угрів і поляків, надання

Г. автономії, в якій польська шляхта мала переважаючий вплив, зневірило велику частину українського громадянства й кинуло її в обійми москвофільства. Москвофіли опанували Ставропігію, Народній Дім і значну частину духовенства. Але рівночасно під впливом відродження Наддніпряниці, а радше завдяки переслідуванню того відродження стає Г. осередком українського

австрійському парламенті та вивело на широку арену боротьбу за політичні права (відповідне число послів, участь у самоуправі Г.), культурні (катедри на унів., підмога культурним установам) та суспільні (рільничий страйк 1902). Були спроби зломати цю боротьбу („нова ера“, „баденівські вибори“), що з української сторони викликавало теж реакцію (криваві бо-



життя. Т. зв. народовці в порозумінні з наддніпрянцями творять нове життя, культурне (народний театр 1864, Просвіта 1868, Т-во Шевченка 1873) та економічне (Народня Торговля 1883, Дністер 1892). Політичного обличчя набрало це життя після активної участі в ньому Драгоманова. Напереломі XIX і XX в. повстали перші політичні партії в Г.: національно-демократична, радикальна, соціал-демократична й християнсько-суспільна, а москвофільство розділилося на два відлами: старокурсників і новокурсників і втратило значіння. Це збільшило діяльність українців у галицькому соймі й

ротьби на львівському унів., замах Січинського). Рівночасно на культурному полі були великі успіхи: збільшили свою діяльність Просвіта та Наукове Т-во ім. Шевченка (Грушевський і поміч наддніпрянців), поставлено пресу („Діло“, „Літературно-науковий Вістник“), засновано Шкільний Союз та гімнастично-пожежні „Сокіл“ і „Січ“. Утворено сильні економічні товариства: Кредитовий Союз, Молочарський Союз, Сільський Господар. Врешті напередодні самої війни остаточно мала бути вирішена справа участі українців у самоуправі Г. та справа університету, на яким було

вже 12 українських катедр. Світова війна та російська окупація ослабили розвиток українського життя; українці станули на боці Австрії (організація Українських Січових Стрільців) і за це їх вивожено на Сибір і до Талергофу та вішано, а врешті „відокремлено“ Г. до Польщі (1916). Але заки це переведено в діло, вибухла революція в Росії (1917), а з нею повстала Українська Народня Республіка. Для Г. мало це за наслідок признання в Берестейським договорі права на автономію, а вкінці з упадком Австрії проголошення Західньо-Української Народньої Республіки, що обняла 1 XI 1918 владу у Львові та в Східній Галичині, а 3 I 1919 злучилася з УНР. Наслідком цього вибухла українсько-польська війна, що скінчилася переходом Галицької армії за Збруч. Право на Г. закрипили держави Антанти тзв. актом Ради Амбасадорів 14 III 1923 за Польщею. Г. розділено на 3 польські воєвідства: львівське, тернопільське і станиславівське, а ухвалений польським соймом автономічний статут не ввійшов у життя.

Населення трьох воєвідств Г. (на 61.670 км<sup>2</sup>) по перепису з 1921, було 5,480.000, але якщо зважимо, що 7.000 км<sup>2</sup> і 705.000 меш. мають частини, що лежать поза межами суцільно-української Г. (без Лемківщини 54.700 км<sup>2</sup>), то на просторі іст. Г. було 4,800.000 меш., з чого 2,930.000 греко-кат., 1,275.000 римо-кат., 578.000 жидів і 17.000 ін. або 2,615.000 українців, 1,835.000 поляків, 315.000 жидів і 35.000 ін. Одначе по обчисленням М. Кордуби й С. Рудницького українців було 3,500.000, поляків 687.000, жидів 578.000, ін. 35.000. Густота була пересічно 87 меш. на 1 км<sup>2</sup>, при чому дуже густо (153-95 на 1 км<sup>2</sup>) були заселені, крім повітів із більшими містами (Станиславів, Коломия, Перемишль, Тернопіль), повіти на півд. Ростоці (Львів-повіт, Бібрка, Мостиська), на Покутті (Снятин, Городенка, Товмач) і на півд. Поділлі (Бучач, Борщів), зате рідко гуцульські та бойківські повіти (40 на 1 км<sup>2</sup>). Міст із населенням понад 25.000 було 7 і жило в них 421.000 меш. (в тому Львів 220.000).

Господарство. Г. є сільсько-господарською країною. З хліборобства та лісного господарства живе 76,5%, гірництва та промислу 7,7%, торгівлі та комунікації 7,5%. Щодо українців, то серед них хліборобів 80-90%. Орна земля займала 47,7%, найбільше на Поділлі (63,3%), луки та пасовиська 20,8, ліси 29,0, невжитки 5,2% поверхні, в Карпатах і на Підгір'ї найбільше ліса (34,9%), лук та пасовиск (28,7%). З усіх лісів було 17,1% в руках держави, 44,1% в руках великих власників. Ліси в Г. визискуються надміру й річно вивозиться з 3 воєвідств понад мільон тон дерева, стільки, що до війни з цілої Г. Це дає заробіток населенню, але великі шкоди краю (повені). Поділ земельної власності в Г. є пережитком феодално-шляхетської доби. Поверх половини

ни землі є в руках 4.330 великих власників, а друга в руках 878.700 дрібних господарств, з чого 260.530 не мало навіть 1 га землі, а лише 93.000 мало 5-20 га, 3.700 мало 20-50 га. Наслідком цього населення не може вижити з землі. Парцеляція великої власності цієї справи не поліпшила, бо на розпарцельованій землі насаджувано осадників: в 1825-1912 з розпарцельованих 275.680 га в українські руки перейшло лише 38.000. Ще менше дісталосся українським селянам за польської влади. Завдяки цьому поділові земельної власності сільське господарство стоїть низько. З 1 га родиться 9,7 сотнара пшениці, 10,1 жита, 10,4 ячменю, 125 сотнарів картопель, себто на 50%-30% менше в порівнянні з Познанщиною. Управа 4 головних збіжєвих трав щораз зменшується: за час 1911-28 на 10,6%. Зате поширилася площа технічних рослин (цукровий буряк, льон, хміль і тютюн). Загалом було в 1926 тисячів га: 353 під пшеницею, 446 під житом, 300 під ячменем, 531 під вівсом, 403 під бароболєю, 15 під цукровим буряком. Зі збіжєвих трав на великих маєтках переважала управа пшениці, на малих жита й кукурудзи. Скотарство є в сумному стані. Щойно 1927 дійшла Г. до передвоєнної кількості худоби, але що населення за цей час зросло, положення не покращало. Загалом було в тисячах: 852 коней, 1.740 рогатої худоби, 243 овець і 1.135,6 свиней. Українські землі під Польщею мають 18,9 коров на 100 га площі, УСРР 19,8, Чехословачина 31,3, Данія 62,0. А всеж таки галицьке селянство дає на збут значні кількості м'яса, товщів і яєць, само недоїдаючи. В 1925-28 Г. дала 161.500 живих свиней на суму 23,7 міл. зол. (18% всього вивозу Польщі) і 5.290 тон битого м'яса на суму 11,4 міл. зол. Яєць вивезено з Галичини на суму 20 міл. зол. річно; масла 2.040 тон на суму 8,6 міл. зол., щетини, волосу, пір'я на суму 11,5 міл. зол. Загалом Г. вивозить поза межі Польщі (не числячи вивозу в корінну Польщу) сільсько-господарських продуктів на 80-90 міл. зол. річно.

Г. досить багата в копаліни, головно в нафту, що добувається в 3 підгірських заглибинах (Борислав, Надвірна, Ясло). До війни (1913) її добування дійшло до 1,071.000 тон, тепер добувають лише 723.000 тон, що є 4% світової продукції. З цього поза межі Г. йшло 585.000 тон (за кордон 201.000 тон, решта до корінної Польщі) на суму 240 міл. зол. Але з того укр. населення мало небагато користи, бо укр. селяни давно випродали за безцінь нафтові поля й лише дехто має тзв. „брутта“ (забезпечену участь у добутках копалень), а експлоатація є з 80% в руках закордонного (гол. французького) капіталу. На Підгір'ї добувають теж земний газ (Дашава), якого продукція зросла з 30 міл. м<sup>3</sup> (1913) на 454 (1927), і земний віск (Борислав, Старуня), якого продукція впала з 63.435 сот.

(1894) на 10.000 сот. Крім того добувають на Підгір'ї кухонну сіль (Дрогобич, Ляцьке, Стебник, Делятин) 52.000 тон і потасову сіль (Калуш) 300.000 тон (1927), на суму 4 міл. зол., що забезпечує попит Польщі. Позатим Г. має поклади бурого вугілля й дещо металів, але їх добування давно припинене, бо не оплачується. Зате багата Г. в мінеральні джерела: солоно-алькалічні (Щавниця, Висова, Риманів й Іванич), залізисті (Буркут, Криниця, Жегестів), сірчані (Черче, Моршин, Трускавець, Любинь В., Немирів і Шкло).

Промисл Г. дуже слабо розвинений. Горалень було (1926) 286, цукроварень 2 (Ходорів, Городенка), броварів 30. Позатим був гарбарський і кушнірський промисл (дрібний), милозарський (м. ін. фабрика „Центросоюзу“) ліпше стоїть молочарський промисл (на першій місці стоїть „Маслосоюз“). Досить поширений також деревний промисл (127 тартаків з 8.980 робітниками, фабрики меблів і клепок). Велику роль відіграє домашній промисл (ткацький, гончарський, боднарський та кошикарський), та він незорганізований. Ремесло теж грає чималу роль (шевство, кравецтво, столярство), але через недостачу капіталу й організації підпадає.

Завдяки такому стану промислу й гірництва Г. мусить довозити ткацькі вироби, вугілля, залізо, шкіру, ґальянтерію, машини, папір, штучні погної, приладдя тощо. Торговельні відносини в Г. дуже децентралізовані й оздоровити їх може лише кооперація. Посередництво в постачанні капіталів лежить теж здебільша в приватних руках, а саме спекулянтських і лихварських. Тому нечувана лихва поширена по глухих селах, а кредитова кооперація, що могла би цьому зарадити, тепер слабша, ніж до війни. Щодо банкового кредиту то Г. є в сфері впливів різних центрально-польських і закордонних банків та асекураційних установ, які мають тут свої агентури. Краєві банки й асекураційні установи, між ними українські (Земельний Банк, Центробанк, Дністер і Карпатія) мають мале значіння.

Сітка залізниць, хоч і густіша, ніж на Радянській Україні, всетаки невистарчаюча. Львівська й станиславівська дирекція мали 3.000 км. залізниць, що на них ходило денно 420 паровозів і 12.540 вагонів. Стан вазових доріг поза головними битими шляхами дуже занедбаний, дарма що населення складає на цю ціль великі оплати. Загалом було 1923 у всіх 3 воєвідствах 2.683 км. державних і 2.064 км. воєвідських доріг, себто 7-7 км. дов. на 100 км<sup>2</sup>.

Усі ці обставини творять разом дуже несприятливі умови життя місцевого трудового населення. Г. є країною різких суспільно-економічних контрастів. З одного боку виставне життя земельних великих власників, торговельної і промислової вер-

стви (Борислав), перетяження краю урядничо-бюрократичним елементом і непродуктивною верствою всякого роду посередників, — з другого боку страшне перелюднення на селі, неймовірне, як на аграрну країну, спростаризування селянства, безробіття і надзвичайно низький рівень життя. Відживлювання селян у Г. є настільки недостатне (гол. картопля), що рівняється хронічному недоїданню. Це все виганяє з галицьких сіл велику кількість емігрантів і, якби не обмежені можливості еміграції, то вона була би значно більша.

Галичо-Рускій ВѢстникъ, урядовий часопис, виходив у Львові від липня 1849, тричі на тиждень під редакцією М. Устіяновича, кирилицею. 1850 часопис перенесено до Відня й назву змінено на „ВѢстникъ для Русинів Австрійської Держави“.

Галівниці, галясівки (Cynipidae), родина болонкокрилих комах; складають яєчка в листя різних рослин, спричинюючи хворобливі нарости, що дають поживу їх личинкам. З 20 різних родів замітні: г. звичайна (Cynips quercus), яка спричинює повстання галочок, тзв. дубінок, на листях дуба, багатих у гарбовину; водної настійки тих дубінок ураз із „зеленим каменем“ (сірканом заліза) колись уживали як чорнила до писання, тепер до чорнення шкіри; висадник шипшиновий (Rhodites rosae) спричинює моховиті нарости на галузках троянди.

Галікарнас, ст.-гр. місто в М. Азії над Егейським морем, збудоване Олександром В.; місце уродження Геродота, руїни славного мавзолею.

Галіотіс, гл. Слимаки.

Галіи, 1) Артим, буковинський українець, за Скоропадського в 1918 товариш міністра закордонних справ; 2) Теодот, буковинсько-укр. письменник \*1873 (ліричні поезії, збірка „Думки та пісні“, оповідання), публіцист, адвокат, політ. діяч (організатор і лідер укр. радикальної партії на Буковині) перед війною, член дипломатичної місії УНР в Римі; праці про звичаєве право на Підкарпатті.

Галіс (Halys), гр. назва найбільшої ріки в М. Азії, тепер Кізіль-Ірмак.

Галіт, кам'яна сіль (NaCl).

Галіфакс (Halifax), місто в півн.-зах. Англії, 96.000 меш.; фабрики сталі й вовни.

Галіфакси, (англ.) рід ам. совгів від міста Галіфакс.

Галка, гл. Воронуваті.

Галка Єремія, псевд. М. Костомарова.

Галкин Олекса, укр. генерал, 1918 начальник Головного штабу, член Військової Ради, 1920 заступник військового міністра.

Галле (Halle), місто в півд.-прусс. Саксонії, 200.000 меш., багато середньовічних бу-



Галівниця.  
Вгорі:  
галівниця;  
посередині:  
молоденькі дубінки;  
вдолі: перекрій дубінки з личинкою.

динків, університет (1693); сільна баня, фабрики машин, крохмалю, цукру, броварі.

**Галлер**, 1) Альбрехт, нім. учений (1708-77), проф. унів. в Гетінгені, лікар, ботанік, один із творців фізіології, поет. 2) Юзеф, поль. генерал, \*1873. Після світової війни формує поль. частини у Франції, яка їх узброює і дає своїх інструкторів. З цією армією вертається в 1919 до Польщі, звертається проти УГА та приневолює її до відступу за Збруч дня 16. липня 1919.

**Галлянд**, півд.-зах. частина Швеції.

**Галубок**, псевд. білоруського письмен. Владислава Голуба, \*1882. Вірші й оповідання по білоруських часописах (Наша Ніва, Маладая Беларусь, Вольная Беларусь та ін.), драми й комедії, які йшли з успіхом на білоруській сцені.

**Галун**, алун, алюмен, подвійна сіль потасового та алюмінового сірчану. Кристалізує в восьмигранниках та шестигранниках. Уживається в медицині, барвництві до гарбування шкіри, до виробу паперу. Є ще інші г., які мають замість потасу сод або амон, а замість алюміну залізо або хром. Палений г. є розпаленим потасовим г.

Дуже чистий є г. у кістках або римський г. Сконцентрований г. це сірчан алюміну. Вживається г. у ткацькому виробництві, як байци при барвленні тканин чи шкір, при чиненні шкір, у папірництві (при проклеюванні), при виробництві чорнила і т. д.

**Галунувий** лупак, іловий лупак з домішкою бітумінових річовин, або вугля й піриту; розкладається на вітріоль заліза й г.

**Галунка**, 1) шкіра гарбована галуном, м'яка, гнучка й пружиста; вживається на рукавиці, жіночі черевики й ін.; буває біла або різно забарвлена; 2) крапанка.

**Галуцинський** Михайло, гал.-укр. просвітний діяч, \*1878, бувший директор укр. гімназії „Рідної Школи“ в Рогатині, за світової війни спочатку командант УСС, опісля референт УСС при вищих командах австр. армії, від 1923 голова т-ва „Просвіта“ у Львові; б. сенатор і віцепрезидент поль. сенату 1928-30.

**Галюцинація**, (лат.) хороблива омана змислів, коли бачимо неіснуючі предмети або чуємо неіснуючі звуки; привид.

**Галя**, (нім.) велика саля; відчинений будинок тільки під дахом на стовпах; базар або вільний простір у великім будинку; передсінок; (поль.) полонина в Татрах.

**Галябарда**, (нім.) стара залізна зброя, рід спису на довгім держаку з гострокінчастим топором і гаком.



Михайло Галушинський.

**Галярович** Яків, визначний львівський золотар другої пол. XVII в., українець.

**Галясівки**, гл. Галівниці.

**Галь**, укр. маляр. Виконав малярські роботи, в землях сандомирській і сєрадзькій, за які поль. король Ягайло надав йому 1426 парохію Різдва Хр. над Сяном у Перемишлі.

**Галь** (Bad-Hall), купелева місцевість в Австрії, йодобромова-соляна терма. Лікує: золотуху, пранці, артеріо-склерозу, хороби костей і суглобів.

**Гальба**, (нім.) кварта, пів літра.

**Гальбе** Макс, нім. драматург, \*1865, головно відомий з п'єси „Молодість“; повісті та оповідання натуралістичного напрямку.

**Гальда**, (нім.) земля або каміння викинуте на купу в копальнях, цегольнях ітд.

**Галька** Гнат, гал.-укр. діяч, москвофіл (1824-1903), священник, посол до віденського парламенту й гал. сойму, написав низку брошур про сільське господарство й збірку „Народні обычаї и обряды из окрестностей над Збручем“

**Гальм**, 1) Антон, нім. піяніст і композитор (1789-1872); цінні його фортепіанові етюди; 2) Август, нім. теоретик музики і композитор, \*1869.

**Гальмаге-ра**, Джільольо, найбільший острів Молюкків, 18.000 км<sup>2</sup> і 120.000 меш., належить до Голяндії.

**Гальний вітер**, гл. Фен.

**Гальб**, 1) оклик, яким кличуть до когось: гей! гов! загально прийнятий у телефонічній розмові; 2) світляні обручі довкруги Сонця й Місяця, часом у кольорах веселки; їх часто можна бачити зимою; причиною є хмари дрібних кристаликів снігу в повітрі; такий самий прояв бачимо, коли на якенебудь джерело світла дивимось крізь шибу, вкриту інеєм; 3) ясні плями на фотографіях, спричинені відбиттям світла від фотографічної плити під час світлення.

**Гальоген**, (гр.) хльоровець: флюор, хльор, бром, йод. З металами дають гальогени солі, а з воднем кислоти без кисню.

**Гальоїд**, сіль гальогенів (хльоровців), пр. кухонна сіль (NaCl), зложена з соду (Na) й хльору (Cl).

**Гальометр**, (гр.) прилад до міренія густоти соли в солянках.

**Гальофіт**, (гр.) ростица, яка живе на солонцях або в солоній воді, при берегах морів або солоних озер, пр. морська гірчиця, курай, молошна трава та ін.

**Гальс**, 1) Франс, голянд. портретист (1580-



Франс Гальс: Весельчак.

1666), після Рембрандта найзамітніший представник голанд. школи; не дорівнює Рембрандтові, та його молодечі праці вражають сміливим мазком пензля й добрим рисунком, не рідко й виразом; 2) Дірк, брат і учень Франса (1591-1656), визначився, як маляр голанд. „товариського жанру“.

**Гальт**, (нім.) стій! стань!

**Гальтель**, (нім.) 1) вузькі карнизи різних профілів на столярських роботах; 2) струмент для стругання таких карнизів.

**Гальфа**, гл. Ковиліа.

**Гальшка Острозька**, гл. Острозька Гальшка.

**Гальштатська доба**, культура початку залізної доби 800-500 до Хр., занесена до Європи мандрівками арійців з околиць Кавказу, названа так від погребнища кістяків у місті Гальштат (Австрія); у нас представлена культурою типу Чехи-Висоцько.

**Гальштук**, галстук, (нім.) хустина на шию; ремінь на шию собаки; (рос.) краватка самов'язка.



Гальштатська доба, бронзова посудина з Гальштату.

**Гамадан**, колись Екбатана, місто в зах. Персії, 30.000 меш.; вивіз родзинок, опію, саф'яну; паломниче місто жидів, руїни мавзолею.

**Гамадриль**, гл. Павіян.

**Гамаза**, (араб., вл. хоробрість) збірник стародавніх араб. пісень, складений у XV в.

**Гамак**, (англ.) рядно або виплетена зі шнурків сітка, що заступає ліжко на повітрі, завішувана між двома деревами або стовпами; цю лежанку занесли до нас англійці з караіб. островів.

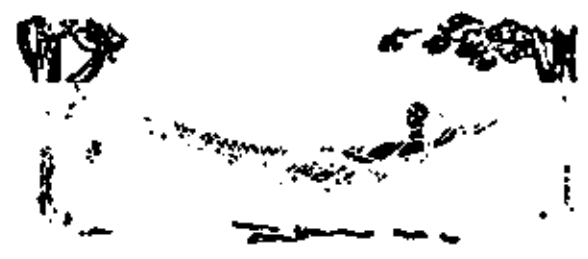

Гамак.

**Гамалиїл**, ім'я біблійних осіб: 1) Г., за Мойсея начальник покоління Манасії; 2) Г., за Христа визначний законоучитель фарисейської секти, учитель ап. Павла.

**Гамалія**, (тур.) невільник, робітник.

**Гамалія**, 1) Грицько, полковник лубенський, діяч Хмельниччини, здобув у поляків Корсунь 1655, а Черкаси 1664. †1702; 2) Ксенофонт, лікар, писав по російськи на санітарно-медичні теми, по укр. популярні брошури з географії, \*1858; 3) Микола, бактеріолог, \*1859, оснував в Одесі Бактеріологічний і фізіологічний Інститут; 4) Семен, містик (1743-1822), сторонник Новикова, вихованець київської академії.

**Гамам**, (тур.) прилюдні парові купальні в Туреччині.

**Гаман**, (євр.) улюбленець перс. короля Агасвера (Ксеркса), жорстокий ворог жидів, поборений Естерою і Мардохеєм; переносно: потвора, недобра людина; попихач; 2) жидівське свято на пам'ятку упадку Гамана, коли перебираються й печуть тзв. „гаманові вуха“; 3) гаман, гаманець, кашук, шкіряний мішок на тютюн, губку й кресало, гроші, тощо.

**Гаман** (Hamann) Йоган Георг, нім. філософ (1730-88), званий „північним магом“, вважав основою релігійної правди внутрішній досвід; з нахилом до містицизму, боровив християнства проти Канта.

**Гамартол(ос)**, гл. Амартол.

**Гамборн**, нім. місто в Рурській області, 130.000 меш.; копальні вугілля й металевий промисл.

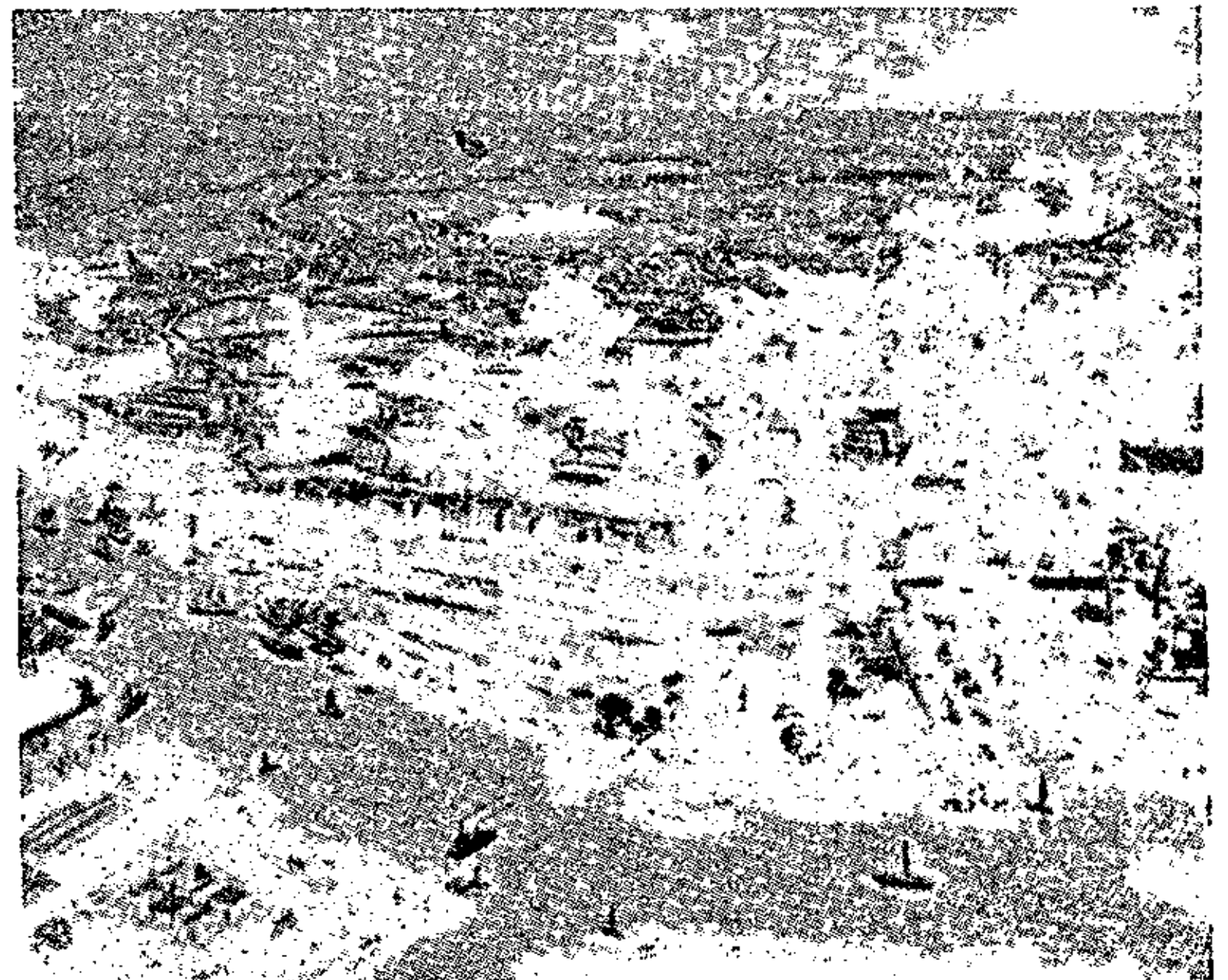

Гамбург.

**Гамбург**, 1) нім. місто на правім березі, Лаби, 110 км. від моря. Г. — місто з передмістями має 1,580.000 меш.; університет велика бібліотека, морська школа, великий промисл. Г. найбільша пристань Німеччини та 4-та пристань Європи щодо величини корабельного обороту (37,650.000 т. морського та 8,310.000 т. річного), найбільший еміграційний пункт Німеччини побіч Бремену; побережжя пристані 170 км. дов.; 2) Г. союзна держава має 415 км<sup>2</sup> і 1,130.000 меш.; частина Г. міста належить адміністративно до прус. провінції Ганновер. Г. оснований у IX в., набирає значіння від XIII в., коли став вільним містом та основником Ганзи на спілку з Любеком 1241. У 1716 царський уряд захопив тут підступом Андрія Войнаровського, у Г. переховувалася від росіян родина Орлика. У державному архіві папери про арешт Войнаровського. У XVII-XVIII в. була тут відома школа „Johanneum“, якої ректор Гібнер,



автор історичних праць, познайомив Захід із життям Мазепи й Войнаровського.

**Гамбург-Америка лінія**, пароплавне акційне товариство в Гамбурзі, засноване 1847. 1920 злучилося з ам. пароплавним концерном Гарімена.

**Гамерік Асгер**, дан. піяніст і композитор (1843-1923), ученик Більова, Гаде й Берліоза. Написав чимало опер, симфоній, сюїт, кантат, тощо.

**Гамерлінг Роберт**, нім. поет містичної закраски (1830-89), автор великих епічних поем: „Агасвер у Римі“ і „Цар Сіону“, драми: „Дантон і Робеспієр“, повісті: „Аспасія“. Покинув автобіографію й цікаві листи.

**Гамількар**, картагінський полководець: 1) Г. погиб під Гімерою 480 до Хр.; 2) Г. Баркас, під час I пунійської війни підбив Іспанію, †228 до Хр., батько Ганнібала.

**Гамільтон (Hamilton)**, 1) Вільям Рован, англ. математик і астроном (1805-65), заслужився в теоретичній механіці й оптиці; 2) Емма, жінка англ. посла в Неаполі (1761-1815), любка адмірала Нельсона, славна красуня, відіграла політ. ролі, вплутавши його в реакційну неаполітанську політику, видала його листи.



Гаммерфест: пристань і півн. частина міста.

**Гамільтон (Hamilton)**, 1) місто в Шотландії 40.000 меш.; 2) пром. місто в державі Огайо США, 44.000 меш.; 3) кан. пристань над озером Онтаріо, 114.000 меш.; залізний і бавовняний промисл; 4) кан. ріка, 965 км. дов., впадає до Атлантичного океану.

**Гамлет**, герой трагедії Шекспіра; людина, що вагається перед ділом, каже про потребу рішення, а не має сили волі рішитися.

**Гамлетизувати**, вагатися, мати пересвідчення, що треба на щось зважитись, а не мати до цього сили волі.

**Гаммада**, (араб.) пустиня зі скельним ґрунтом або засіяна скельними відломками.

**Гаммерклявір**, нім. назва фортепіяну з молотками, винайденого Бартоломеєм Хрістофорі у Фльоренції з початком XVIII в.

**Гаммер-Пургішталь Йозеф**, нім. орієнталіст (1774-1853), історик османської дер-

жави, кіпчацької Золотої Орди й кримського ханства.

**Гаммерфест**, норв. пристань, 3.500 меш.; найдалі на півн. висунене місто світа (70°50'); торгівля, риболовля.

**Гаммурабі**, вавилонський цар, б. 2200 до Хр.; найстарші відомі закони тзв. Кодекс Гаммурабі, відкритий у Сузі 1901.

**Гампель Йозеф**, визначний мад. археолог, директор археолог. відділу Нар. Музею в Будапешті, займався багато дослідями до історичної культури Закарпатської України.

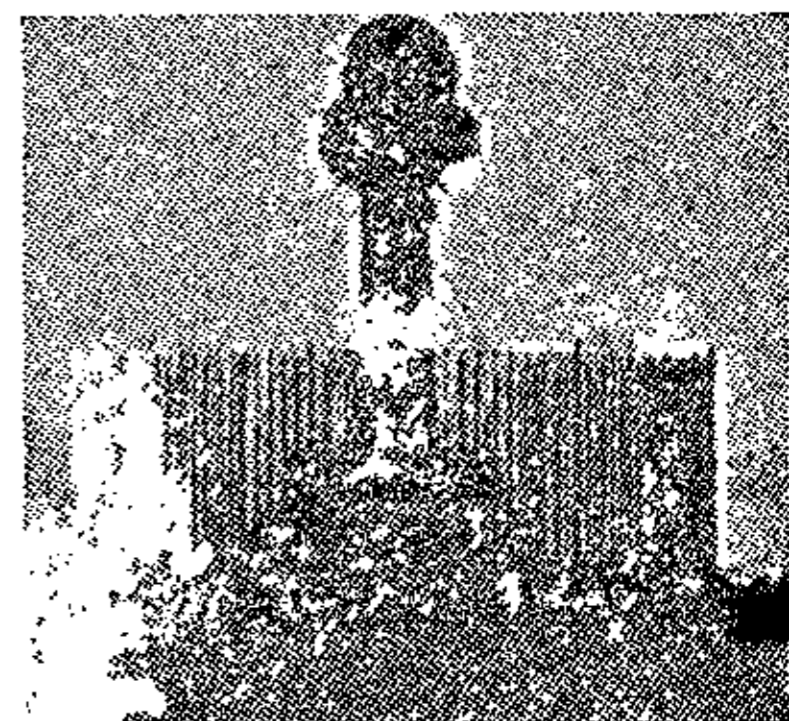

**Гамсун Кнут**, великий норв. письменник, \*1860, якого вважають найкращим учнем Достоєвського. Всі його повісті надихані своєрідною сполукою реалізму та химерної уяви. Найкращі: „Голод“, „Пав“, „Вікторія“, „Містерії“ й „Благословення землі“, що

рішили про його нагороду Нобеля. Більшість його творів перекладена на всі культурні мови, чимало й на нашу.

**Ган (Hahn) Едуард**, нім. географ і етнограф, \*1856, автор основних праць про початки хліборобської культури, походження госп. праці й домашніх тварин.

**Ган (Hann) Юліус**, нім. метеоролог (1839-1921), проф. унів. у Відні, автор підручника кліматології і метеорології.

**Ганав (Hanau)**, нім. місто б. Франкфурту над Майном, 39.000 меш.; багато ст. будівель (XVI в.); мистецький промисл; 1813 перемога Наполеона над Баварією.

**Ганаки**, чес.-моравське плем'я, що заховало антропологічно найчистіший чес. тип і багатий фольклор та культуру.

**Гангай**, висохле озеро, пустиня на схід. підніжжі Паміру між Тяньшанем і Квенлюном.

**Гангар**, (фр.) шопа на авта, літаки й повітроплави; возівня, реміза.

**Ганг-хав**, гл. Гангчов.

**Гангчов**, гол. місто над заливом Схід. Кит. моря в схід. кит. провінції Чекіанг, 950.000 меш, шовковий промисл.

**Гандель**, (нім.) торгівля.

**Ганджа Андибер**, герой укр. думи другої половини XVII в. про козака-сермягу й дуків-срібляників.

**Ганджар**, анджар, (тур.) рід широкого кінджалу, з довгим держакком, на кінці закривленого.

**Ганджур**, гангюр, значить по тибетськи „переклад слів“ Будди, збірник 108 томів святих книг, перекладів із санскриту, почасти з кит. мови. Буддисти вірять, що це оригінальні слова Будди

**Гандзюк**, генерал, командант 1-ої дивізії

в І-ому укр. корпусі (Скоропадського). Після димісії Скоропадського командант корпусу. Розстріляний більшовиками в Києві, в лютому 1918.

**Ганеман** Самуїл, нім. лікар (1755-1843), основник гомеопатії.

**Ганефіри**, одна з чотирьох правовірних сект ісламу.

**Ганецький** Яків, вл. Фірстенберг, видатний рос. більшовицький діяч, \*1879, спочатку член Центр. Комітету соціал-демократії Польщі й Литви.

**Ганжа** Іван, степовий ватажок, 1648 уманський полковник, перейшов до поляків і дістав шляхетство.

**Ганза** (Hansa), ст.-нім. торг. союз вільних нім. міст Любеку, Бремену та Гамбургу, а потім також ін. міст, між ними Новгород та Пскова. У XV в. ганзейський союз числив уже до 90 міст, розкиданих від Лондону до Новгорода; в ньому почалася екон. боротьба аристократів із демократами, патрициїв з цехами і східньої Ганзи з західньою. З другого боку скандинавські королі, нім. князі та рос. царі всякими способами старалися знищити вольності міст та торговельну силу ганзейського союзу й нарешті задали йому рішучий удар під час тзв. семилітньої війни.

**Ганзеат**, член ганзейського союзу.

**Ганзейський союз**, гл. Ганза.

**Ганицький** Володимир, польовий духовник УГА (1859-1919), приділений до VII львівської бригади, з хрестом у руках поривав стрільців до бою.

**Ганка** Вацлав, чес. учений (1791-1861), фільольог, археольог, історик літератури, видав цілу низку пам'яток чес. мови і письменства, переклав між іншим „Слово о полку Ігоревім“ на чес. мову. Г. був цілком відкрив пам'ятки ст. письменства: „Краледворський“ і „Зеленогорський рукопис“ (перший—фрагменти поем з XIII в., другий—епічні уривки про сойм і „Суд Любуші“), що були, як пізніше виявилось, підроблені.

**Ганкевич**, 1) Клим, гал.-укр. фільольог і філософ (1842-1924), редактор клерикального час. „Мир“ у Львові, лектор укр. мови на університеті в Чернівцях. Видав по нім. перший підручник слов. філософії („Grundriss der slavischen Philosophie“), написав перший укр. підручник психології і низку статей на фільольогічні та філософські теми в укр., нім. та польс. журналах; 2) Лев, укр. діяч, \*1883, адвокат, один із провідників укр. соц.-дем. партії в Галичині, 1918 заступник голови „Укр. Національної Ради“ у Львові, журналіст; 3) Микола, укр. діяч, \*1869, один із основників укр. соціал-дем. партії Галичини; редактор соц.-дем. часопису „Воля“, член „Головної Української Ради“ у Львові 1914-17 і заст. голови „Загальної Української Національної Ради“ у Відні 1915; визначний промовець, автор низки політичних брошур.

**Ган-кіянґ**, 1) ліва притока Янґ-тсе-кіянґу; 2) схід.-кит. ріка, вливається до Схід. Китайського моря.

**Ган-ков**, найважливіша річна пристань серед Китаю, при усті ріки Ган-кіянґу до Янґ-тсе-кіянґу, 1100 км. від моря, проте доступна для найбільших кораблів; 830.000 меш., вивіз чаю, бавовни, шовку, опію й тютюну; гл. Вуган.

**Ган-лін**, буддійська труба, вживана під час богослужень.

**Ганна Барвінок**, гл. Куліш Ганна.

**Ганнібаль**, картагінський полководець, син І амількара (246-183 до Хр.), підбив півн. Іспанію й Сагунт 219; у другій пунійській війні 218 перейшов Альпи, побив римлян над Тиціном і Требією, 217 над Трасименським озером, 216 під Каннами, 203 уступив з Італії, 202 під Замою погромлений Сціпіоном, проживав в Антіоха, короля Сирії та в Пруссія, короля Бітинії, отруївся.



Ганнібаль.

**Ганнон**, картагінський мореплавець, 408 до Хр. обїхав зах. бережжя Африки.

**Ганновер** (Hannover), прус. провінція та її головне місто в півн.-зах. Пруссії. Провінція має 38.600 км<sup>2</sup> і 3,215.000 меш. Земля є вчасти врожайна, вчасти болота та пустарі, підсоння вогке; головне заняття хліборобство й випас худоби; тютюневий, ткацький і металевий промисл. Г. належав до 1546 до Бравншвайґу, а опісля був під пануванням роду Бравншвайґ-Люнебург, що зв'язаний династично з англ. пануючим родом зробив Г. країною залежною від Англії. 1866 у війні між Австрією й Пруссією став на боці Австрії і тому його зайняла Пруссія. Місто Г. має 434.000 меш.; техніка, багато промислових шкіл; ткацький і металевий промисл, шкіряний ринок. У грудні 1720 тут жив гетьман Орлик, що залишив опис у своїм „Діярії“; 1819 тут уродився Ф. Боденштедт, автор „Поетичної України“.

**Ганой**, гол. місто та пристань фр. Індокитаю над дельтою Сонґка, 119.000 меш.; торгівля й промисл.

**Ганотó** (Hanotaux) Габрієль, фр. дипломат, історик і журналіст, \*1853, член фр. Академії; „Історія сучасної Франції“ та ін.

**Ганс**, властиве ім'я Бокбіндер, данець-друкар, що 1553 оснував у Москві першу церковно-слов. друкарню; обвинувачений в ересі за друкарські помилки втік до Львова і тут працював.

**Гансвурст**, (нім.) блазень, весельчак у старім нім. театрі; тепер тільки в театрі ляльок.

**Ганслік**, 1) Едуард, муз. критик, проф. університету у Відні (1825-1904). В своїм гол. творі „Про красу в музиці“ виступає піонером „формальної“ естетики (проти Ваґ-

нерівської); 2) Ервін, австр. географ, \*1880, писав про укр. справи.

**Гансон** Оляф, швед. письм. (1860-1925), писав швед., норв. і нім. мовою і відіграв чималу роллю в добі нім. натуралізму. Його повісті та оповідання, надихані переніжненою чутливістю, часто малюють патологічні типи. Дав теж низку крит. студій.

**Гансу**, гл. Кансу.

**Гант** (Hunt) Гольман Вільям, англ. маляр (1827-1910), один із провідників прерафаелістичного напрямку.

**Ганус**, ганиж, аниж (*Pimpinella anisum*), зелеста ростинка до 1/2 м. вис., з родини окружкових; походить з М. Азії, у нас плекається по городах; зернята вживаються до приправи, відвар із них є добрим ліком проти здуття й шлункових корчів; ганусовий олієць вживається до того самого, а крім того й до приправи горілок та як засіб проти вошей і корости.

**Ганусівка**, анижівка, горілка на анижу.

**Гануш**, 1) Ігнац, чес. фільольог (1812-69), деякий час проф. у Львові, автор праць про слов. мітольоґію; 2) Йозеф, \*1862, чес. фільольог, проф. історії чес. літ. на унів. у Братиславі, головні праці з доби чес. відродження (Немцева, Шафарик, Добровський); 3) Ян, поль. фільольог (1853-1887), крім праць із поль. грам. („Матеріяли до історії деклінаційних форм“) займався також укр. наголосом.

**Ганцов** Всеволод, укр. лінгвіст, \*1892, проф. і наук. співробітник ВУАН у Києві, співредактор наукового словника укр. мови, фонетик: „До історії звуків в укр. мові“, і діалектольоґ: „Характеристика поліських діалектів“, „Діалектольоґічна класифікація укр. говорів“.

**Ганчар**, Гончаров Осип, отаман некрасівців, донських козаків, що оселилися в Добруджі (1796-1879), видатний представник старообрядовців-попівців, спільник Мих. Чайковського (Садик-Паші) в його антиросійській діяльності під час рос.-тур. війни. Пізніше вернув до Росії.

**Ган-янґ**, 1) гл. Сеул; 2) передмістя Вуган.

**Гаолян**, трависта рослина до 4 м. висока з роду *Andropogon*, подібна до кукурудзи; управляють її для зерна в Китаї, Манчжурії й Кореї.

**Гапаранда**, швед. пристань і важне торг. місто над Ботнійським заливом, на фін. границі, 2.500 меш.

**Гапон** Георгій (Юрій), священник, рос. революціонер, українець з роду (1870-1906), 22 січня ст. ст. 1905 зорганізував маніфестаційний похід робітників до царської Зи-

мової Палати, розігнаний кулями. За зносини з охороною вбили його соц. революціонери.

**Гапт, гафт**, вишивка.

**Гаптувати**, гафтувати, (нім.) ніжно, майстерно вишивати, перенизувати нитками.

**Гар** (Naag) Йоган, львівський мініатюрист і релігійний маляр (1795-1840).

**Гаракірі**, (яп.) вл. гарне різання, у старовину в Японії рід кари: засуджений мусів сам розпороти собі черево ножом у присутності представників влади; знесена 1868; ще й досі в Японії дуже поширений спосіб почесного самогубства.

**Гаральд**, ім'я англ. королів: Г. I, син Кнута В. 1035-40; Г. II. (1022-66), поляг у бою з Вільгельмом Завойовником, його дочка Гіда була жінкою Володимира Мономаха.

**Гаральд**, ім'я дан. королів: Г. I, † б. 695; Г. II, 935-986.

**Гаральд**, ім'я норв. королів: Г. I, (860-933), злучив Норвегію в одно королівство; Г. II, 950-63; Г. III Сміливий, 1046-66, до 1042 був начальником цісарської сторожі в Візантії й оборонив її від сараценів, одружився з дочкою Ярослава Мудрого, Єлисаветою, склав на її честь „Пісню про дівчину з руської країни“ (переклав Франко по укр.).

**Гарам-баша**, давній титул провідника тур. гайдуків.

**Гарамбашіч** (Harambašić) Август, хорватський поет-лірик (1861-1912), співець батьківщини і жіноцтва, автор влучних епіграм, багато перекладав, м. ін. з Шевченка.

**Гарант із Польжіц** Кріштоф, чес. письм., композитор і політичний діяч (1564-1621). Цінна його „Подорож з Чехії до Венеції, а звідти до св. Землі й Єгипту“, прикрашена його власними образками. Страчений за участь у повстанні проти Фердинанда II.

**Гарал**, (нім.) довгий бич на короткому держаку.

**Гарасевич** барон де Нойштерн Михайло, укр. історик (1763-1836), доктор богословія, архіпресвітер львівської капітули, одна з найвизначніших постатей між духовенством Галичини на початку XIX в. Своїми заходами у Відні (1806) та в Римі (1808) причинився до відновлення галицької митрополії, затвердження львівської капітули та добув для гр.-кат. церкви рівне й цілком незалежне становище від польської рим.-кат. церкви. Написав цінні *Annales Ecclesiae Ruthenae*.

**Гарасівка**, вузька, червона бинда із гарасової матерії (від фр. міста Арра).

**Гарач**, (тур.) грошова дань, якою християнські держави викуплялися від нападу турків; податок, який складає поневолений нарід переможцеві; викуп.

**Гарашанін**, ім'я серб. політиків, 1) Ілля,



Ганус.



Михайло Гарасевич.

довголітній президент міністрів (1812-74); 2) Мілутин, син Іллі (1843-98), голова народницької партії, міністер внутрішніх і закордонних справ, вкінці амбасадор у Парижі.

**Гарба**, віз на двох колесах, уживаний на сході України.

**Гарбарство**, кожем'яцтво, перетворювання тваринної шкіри у тзв. в и п р а в л е н у або в и ч и н е н у шкіру, яка не гниє, а крім того є гнучка та розтяжна. Є три роди гарбування: г а р б н и к о в е (дубильне), о л і й н е і м і н е р а л ь н е. Найдавнішим і найбільше поширеним є гарбування при помочі гарбників (дубил) з кори дуба, сосни, берези та ін. Давніше гарбували корами, в новіших часах добувають гарбники зі згаданих матеріалів у виді екстрактів та гарбують ними шкіри далеко скорше, як корами. Гарбування рослинними гарбниками звать ч е р в о н о ш к і р н и ц т в о м. При о л і й н і м гарбуванні втирається в шкіру тран або інші товсті олії. До м і н е р а л ь н о г о гарбування уживають галуни та хромових солей. Через мочення козячої та овечої шкіри в розчині кухонної соли та галуни одержують білу, м'яку шкіру, звану і р х о ю. Таке г. зовуть б і л о ш к і р н и ц т в о м.

**Гарбники**, гарбникові річовини, дубила, річовини, що мають у собі гарбникові кислоти: галюсову к., танін та ін.; дуже поширені серед рослин, особливо в дубі, сумаху, чаю, катеху й ін. та в корі багатьох дерев; легко розпускаються в воді, мають терпкий, стягаючий смак, з солями заліза дають чорні або темно-сині осадки, а з білком і тваринними клеями нерозпускальні сполуки; деякі з них, гол. танін, служать до гарбування (чинення) шкіри, також до виробу чорнила, а в лічниці до лікування ран, вживаються як адстрінгенція, в плинні або порошку (дерматоль), також проти розвільнення і кровотечі.

**Гарбникова кислота**, галюсова кислота ( $H_3O_3C_6H_2CO_2H$ ), знаходиться в дубінках, чаю та в багатьох ін. рослинах; найзвичайніша г. к. танін; вживається до виробу чорнил і барвників, як викликач до фотографій, у лічниці до гоєння ран, проти кровотоків, цукрової хвороби, тощо.

**Гарбникові рослини**, рослини, які мають у собі гарбовинну кислоту або споріднені річовини й через те вживаються до гарбування шкіри. Сюди належать: дуб, ялиця, верба, береза, в'яз, щавель степовий, сумах гарбовинний, акація катеху, гамбір, цезальпінія азійська, квебрахове, кінове, фісташкове та ін. дерева.

**Гарбуз** (*Cucurbita maxima*), представник гарбузуватих рослин; походить із серед. Америки, плекають його в багатьох відмінах задля великих, м'ясистих овочів, цінних як пожива для людей і худоби; смачні зернята дають цінний олій.

**Гарбузуваті** (*Cucurbitaceae*), родина зел, з повзучо-пнучими гонами, з широким ли-

стям, звич. вкритими колючими волосками; цвіти великі, зрослоплаткові, дзвінкуваті; овочі великі, м'ясисті; замітні: гарбуз, диня, ханька, тиква, мейсон і огірок.

**Гарвард-університет**, найстарший університет в ЗДА в Кембріджі, оснований у 1638 Джоном Гарвардом.

**Гарвей** (Harvey) Віліям, англ. фізіолог (1578-1657), проф. унів. у Лондоні, основник новітньої фізіології й ембріології; відкрив обіг крові (1619) та основний закон ембріології, що всі живини повстають з первісної одної клітини, тзв. яєчка (*Omne vivum ex ovo*).

**Гард**, перегородки („ліси“) на ріці для ловлення риби. Їх ставлять вправні рибалки, тзв. „гараджії“ або „гардаджії“. Звідси й наставників над риболовлею називають „гардівничими“.

**Гарден** Максиміліян, нім. журналіст (1861-1927), оснував тижневик „Zukunft“, в якому гостро виступав проти камарилі Вільгельма II; спричинив відомий процес князя П. Ойленбурга (Eulenburg), обвинувачуючи його в розпусті. Стиль Г. був єдиний у своїм роді щодо гостроти та різкості. Залишив 2 томи характеристик визначних діячів п. з. „Голови“.

**Гарденберг**, гл. Новаліс.

**Гарді**, 1) (Hardie) Джемс, англ. суспільний діяч (1856-1915), один із провідників і основників англ. „Незалежної Партії Праці“ (Labour party); 2) (Hardy) Томас, англ. повістяр і поет, називали його „останній із великої доби Вікторії“ (1840-1928). 15 томів повістей із життя англ. провінції; подрібні картини середовища, повні песимізму, що змальовують удари долі. Найкращі: „Під зеленим гиллям“, „Далеко від схвильованої юрби“, „Поворот на батьківщину“, „Мер із Кастребріжу“, „Теса з Убервілів“, новелі „Малі життєві іронії“, епічна поема в трьох частинах „Наслідники династії“ й кілька томів першорядної лірики.

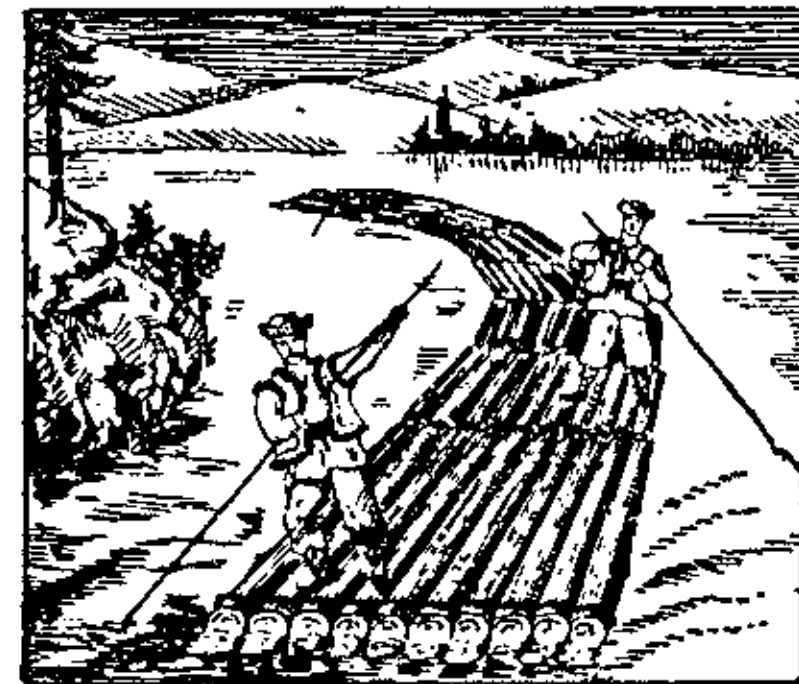

Гарем.

**Гардінг** Воррен, ам. політик (1865-1923), 1920-23 президент ЗДА, республіканець.

**Гардт** Ернст, нім. письмен., \*1876, поет-драматург.

**Гарем**, (араб.) окреме мешкання жінок у магометан; збір жінок магометанина

**Гарем**, у гуцулів більша кількість дараб (сплавів), що йдуть одні за одними.

**Гаркавенко** Олександр, укр. змагун, що здобув кілька разів світове мистецтво в Нью-Йорку.

**Гаркаві** Авраам, рос. орієнталіст (1835-1921), досліджував і видавав цінні арабські джерела про Східню Європу.

**Гаркебуз**, гл. Аркебуз.

**Гаркуша** Семен, провідник ватаги розбійників (1739-84), що грабувала панів на Україні. Двічі втік із в'язниці, помер на каторзі. Тішився симпатією простолюду; з численних народніх оповідань і переказів про нього користали різні письменники: В. Наріжний, Гр. Квітка-Основ'яненко, О. Стороженко, Гр. Данилевський.

**Гарлекін**, гл. Арлекін.

**Гарлем** (Haarlem), місто в півн.-зах. Голландії, 114.000 меш.; Академія Наук, колекційний і промисловий музей, цвітництво.

**Гарлян**, гл. Гібон.

**Гарман**, тік, де молотять збіжжя кінями, волами або тзв. гарманкою, „котком“, себто камінним валком, довжиною до метра.

**Гармата**, армата, бойова артилерійська машина до кидання набоїв. Силою кидання найчастіше служать порохові гази, але існують також електр.

г. Гармат уперше вжили англійці 1346 в битві під Кресі. По роду уживання відрізняють гармати: польові, гірські, кріпосні, облогові, берегові, корабельні, протилітакові й т. ін. По способу стріляння гармати діляться на: пушки — з довгою цівкою для націлювання, гавбиці й мортири з короткою цівкою для перекидного стріляння. Новітні гармати відзначаються: 1) великою далекосяглістю: нім. „Берта“ бомбардувала Париж у 1918 з віддалі 110 км.; 2) великою швидкістю полету набою — аж до 1.600 м. у секунду, що перевищує швидкість руху Місяця навкруг Землі (1.000 м. у секунду); 3) доброю влучністю; з віддалі 30-40 км. легко влучає у корабель; 4) силою своїх набоїв: набій 42 см. берегової гармати пробиває наскрізь корабельний панцир гартованої сталі 35 см. завтовшки. Новітні гармати виробляють у калібрі (калібр=промір жерла) від 37 мм.

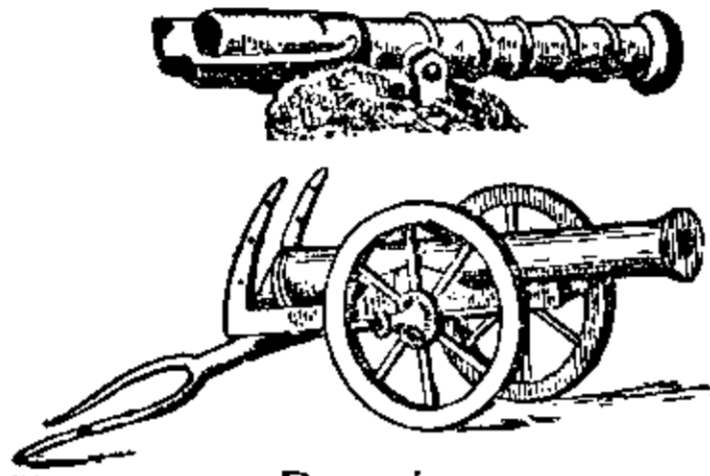

Гармата. Егорі козацька, вдолі швайцарська гірська з XVI в.



Гармати. Згори вниз: канона, гавбиця, мортира.

до 520 мм. Зразкова будова новітньої гармати: сталева цівка або тіло гармати, з гвинтовою нарізкою каналу на те, щоби набій у леті обертався довкола своєї осі; ляфет з колесами, на яким лежить цівка; гальма для зменшення відкоту гармати; націл і приладдя для націлювання; панцир для захисту гарматної обслуги. В і с ь к о в а гармата, козацька назва артилерії, за козацьких часів стояла під командуванням генерального обозного, ділилася вже тоді на похідну й кріпосну (на Хортиці).



Гармата (37 мм. швед. фабр. Бофорса).

1. цівка або тіло гарм.; 2. Ляфет; 3. леміш для опору; 4. гальма для зменшення сили відкоту г.; 5. націл; 6. механізм для піднесення г. при націлі; 7. панцир.

**Гарматень**, гарматне стрільно, артилерійський набій циліндричної форми зі стіжковою головною частиною (пальником) та сильним зарядом (бездимний порох), різної конструкції, залежно від ділання: шрапнельний г., шрапнель і картеча (товстостінні), що вражає живі цілі своїми скалками й сіканцями з повітря; ударний г., граната і бронебійний г., що пробиває різні споруддя ворога; фугасний г., граната і бомба, що руйнує охоронні засоби ворога своїм вибухом (меленіт, тротил); хемічний г., що вражає ворога задушливими або отруйними газами (пр. фосґеном, хльор-пикрином, дифеніль-хльорарсином та ін.); запальний г. для підпалів і світляний г. для освітлювання вночі розташування ворога й його окопів; димовий г. для димових заслон і агітаційний г. для переметування літератури. Форма г. залежить від умов, що зменшують вплив на нього сили опору повітря під час лету. Порожні місця всередині заповнюються кулями, сіканцями, вибуховим надіб'ям, хемічною річовиною, запальним, світляним та димовим надіб'ям, або проклямаціями; всередині г. знаходиться трубка, при помочі котрої розривається г. в потрібному місці та в потрібний момент. Г-ні заряджуються в гармати разом з гільзами; гл, Гільзи, Стріляння, Траєкторія.

**Гарматій**, гармаш, артилерист, пушкар, канонір, обслуговувач гармати при стрілянні; кілька (5-6) гармашів творять гарматну

о б с л у г у (прицілювання, набивання, вистрілювання); гарматною обслугою керує командант гармати.

**Гарматій Лука**, гал.-укр. просвітній діяч (1866-1924), нар. учитель, син видатного селянина Василя (1810-1900), колишнього кріпака, що був 1848 послом до віденського парламенту. Передав НТШ свої незвичайно цінні збірки гуцульської народньої творчости та побутових річей.

**Гарматній метал**, дулевина, стоп (аліаж), зложений з 92% міді й 8% цини. Уживають до виробу гармат.

**Гарматні майстерні**, державні фабрики для виробу гарматного знадб'я; під час укр. влади в Галичині існували г. м. в Станиславові й підлягали безпосередньо гарматному відділові Державного Секретаріату Військових Справ.

**Гарматні частини**, батарея: 4 до 6 гармат; гарматній курінь: об'єднання кількох (2-4) батарей одним командуванням; гарматній полк: 4-6 батарей з помічними частинами, як муніційними валками, гуко- й далемірами, телефоністами і тд.; гарматня бригада: кілька полків тої-ж дивізії.

**Гарматня Бригада київських СС**, найкраща частина корпусу СС. Утворена при кінці 1917 в першій батареї СС. Цю батарею роззброїли німці 5 V 1918. Від облоги Києва в жовтні 1918 батарея ця розгортається в 6 батарей, а пізніше у 6 артилерійських полків. З і 6 полки билися під Львовом, а опісля воювали в рядах Гал. Армії. Три полки були при корпусі СС, а один полк (4-ий) при залізній дивізії Удовиченка. Розформована при кінці 1919; тільки одна батарея пішла з отаманом Тютюником у запілля денікінської армії. Командантом її був Роман Дашкевич.

**Гарматня старшинська школа**, існувала за укр. влади в Галичині спершу в Стрию, опісля перенесена до Станиславова.

**Гарматня юнацька школа**, військова школа для гарматних старшин; повстала в Києві за Центральної Ради, існувала також за Директорії.

**Гарматоліварня**, фабрика, де виливаються й виробляються гармати; найславніші: г. Шнайдер-Крезо у Франції, г. Крупа в Німеччині, г. Шкоди в Чехословаччині й Путилівська в Росії.

**Гарматтан**, дуже сухий та холодний вітер, що віє в грудні, січні та лютім від сходу на зах. березі Африки (Сенегамбія й зах. Сагара). Він несе з собою звичайно хмари порошу, що заслонюють Сонце та сушать всю рістню.

**Гармаш тріскучий** (*Brachynus crepitans*), жучок із род бігуноватих; рудавий з синяво-чорними крильцями, в небезпеці виприскує з заду на напасника вонючий випар.

**Гармонізація**, (гр.-лат.) опрацювання одноголосової мелодії гармонічним супроводом.

**Гармонізувати**, (гр.) добирати тонів для їх узгіднення; згоджуватися між собою; у муз.: додавати акорди або акомпанімент до одноголосової мелодії.

**Гармонійна середина**, гл. Середина.

**Гармонійний**, гармонічний, милозвучний, згідний; в музиці: многоголосний, у відрізненні від „одноголосний“, пр. гармонічна каденція (себто закінчення акордами). Гарм. мольова скаля, у відрізненні від мелодійної (гл. Мольова скаля).

**Гармонійний поділ**, гл. Поділ.

**Гармоніка**, 1) назва забавкових дутих інструментів: а) губна г., б) ручна г., в) шкляна г., в якій голос видають потирані шкляні вальці; 2) наука про гармонію й її застосування в творах.

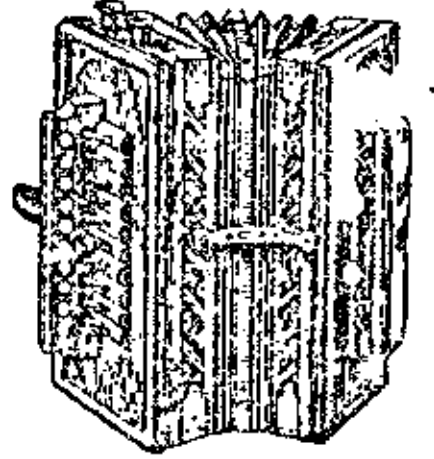

Ручна гармоніка.

**Гармоні(с)ти**, (гр.) півд.-ам. секта з початку XIX в., якої члени не могли мати нерухомого майна й не могли женитися.

**Гармонічний інтервал**, відношення двох різних тонів при рівночасному згуку.

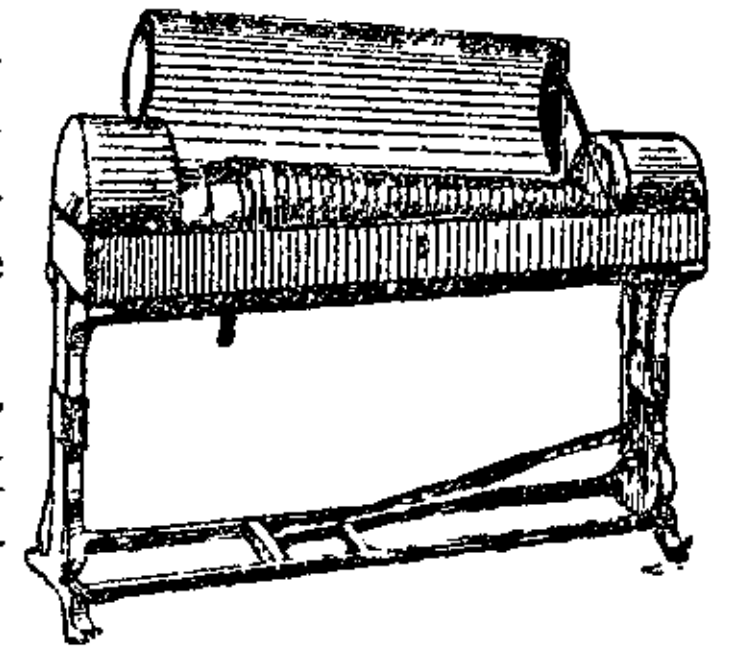

Шкляна гармоніка.

**Гармонічний рух**, осциляційний, хитний, дряжачий рух, рух тіла (точки), що відбувається там і назад через місце рівноваги, пр. рух маятника, тягарця, завішеного на пружині та вправленого в рух, звучної струни, магнетної стрілки, виведеної з рівноваги. Кожночасне відхилення тіла (точки) з положення рівноваги називається відхилом (ельонгацією), а найбільше відхилення амплітудою; час потрібний на одно повне хитання (дрожання) називається періодом, часом хитання (дрожання); кількість хитань на одну секунду зветься частотою хитань (дрожань). Якщо амплітуди маліють, то маємо гармонічний, хитний слабнучий рух, у противному разі не слабнучий.



Гармонічний рух: 1) хитний; 2) неслабнучий.

**Гармонічний рух**, осциляційний, хитний, дряжачий рух, рух тіла (точки), що відбувається там і назад через місце рівноваги, пр. рух маятника, тягарця, завішеного на пружині та вправленого в рух, звучної струни, магнетної стрілки, виведеної з рівноваги. Кожночасне відхилення тіла (точки) з положення рівноваги називається відхилом (ельонгацією), а найбільше відхилення амплітудою; час потрібний на одно повне хитання (дрожання) називається періодом, часом хитання (дрожання); кількість хитань на одну секунду зветься частотою хитань (дрожань). Якщо амплітуди маліють, то маємо гармонічний, хитний слабнучий рух, у противному разі не слабнучий.

**Гармонічні тони**, тони, яких висоти відносяться до себе, як природні числа 1:2:3:4:5:6... Вони супроводять звичайно у більшій або меншій кількості основний тон та дають разом з ним звук, якого краса залежить від якости та кількості їх.

**Гармонія**, у гр. мітології донька Ареса й Афродити, жінка Кадма.

**Гармонія**, (гр.) злагода, згідність, милозвучність; у фізиці: співзвучність, приемне вражіння, яке полишають два або більше тонів, або звуків, що звучать рівночасно. Найбільше гармонійні є тони, яких відношення висот є простим числом, пр. прима

й кварта є гармонійні, а відношення висот їх є 3:4; в музиці: 1) згідність і звучність одночасних кількох тонів; 2) частина музичної теорії про будову, класифікацію акордів, а також правила взаємин між ними; згідність, лад, сполука, єдність поодиноких частин із собою; у філософії: органічна єдність різноманітних первнів складових частин, себто особливий рід ладу, згідно з яким різні частини якоїсь істоти (групи), чи її функції (прояви), згоджуються зі собою.

**Гармонія**, гармоніюм, хибно: фісгармонія, себто ніжна г. (малі органи, в яких повітряні мішки порушуються ногами).

**Гарнак** (Harnack) Адольф, славний нім. учений-богослов (1851-1930), церк. історик, представник поступового протестантизму, проф. у Берліні. Уславився студіями раннього християнства й Нового Завіту: Найважливіші твори: „Нарис історії догм“, „Суть християнства“, „Вступні причинки до Нового Завіту“ та багато ін.

**Гарпагон**, скупар, від імені героя в комедії Мольєра „Скупар“.

**Гарпагос**, улюбленець царя Медії Астіяга; за те, що не вбив Кира, мусів за кару з'їсти свого сина.

**Гарпії**, грецькі крилаті богині, втілені символи вітрів, хуртовин та смерті.

**Гарпун**, (гол.) залізний спис із двома закарлюченими гаками на кінці, причеплений на довгим мотузі, який кидають з човна в кита або моржа під час ловів на них; залізний стягіль для скріплення двох стін. Г. були відомі вже в доісторичній Гарпун з магдаленської культури молодшого палеоліту; робилися з кости та служили до ловлі риб і мабуть менших ссавців.

**Гаррісбург**, столиця Пенсильванії в США, 76.000 меш.

**Гаррісон** Вільям Льюїс (1805-79), один із видніших борців за знесення невольництва в США

**Гарт**, (нім.) 1) видержливість, міць, сила волі, характеру, непохитність; 2) олов'яна маса для друкарських черенок.

**Гарт**, гл. Гардт.

**Гарт**, літ.-мистецький та критичний місячник ВСПП (Всеукраїнської Спільки пролетарських письменників).

**Гарт**, спілка укр. пролетарських письменників, заснована в Харкові 1923 (Єлланський, Хвильовий, Йогансен, Сосюра, Панч та ін.). З кінцем 1925, по смерті Єлланського розпалася (вийшов з неї Хвильовий зі своїми однодумцями, що заснували „Важпліте“), а в 1926 й цілком занепадала.

**Гарт Брет**, гл. Брет-Гарт.

**Гарт**, 1) Гайнріх, нім. поет і літ. критик (1855-1906), один із провідників натуралістичного напрямку; 2) Юліус, брат Гайнріха, поет і драматург (1859-1930), автор історії світової літератури й „Революції в естетиці“; 3) Юліус, нім. письмен., \*1859, збірка оповідань „Туга“, новеля „Голоси серед ночі“.

**Гартбляй**, (нім.) черенковий метал — стоп олова, антимону й цини; вживають для виливання черенок.

**Гартіг**, назвисько видатних нім. лісівників: Георг (1764-1837), син Теодор (1805-80), внук Роберт (1839-1901), основоположники наукового лісівництва.

**Гарткнох** Христофор, нім. правник XVII в., автор праці про державний устрій Польщі „De republica polonica“, важної й для укр. історії.

**Гартлебен** Отто Ерх, один із провідників нім. модернізму (1864-1905), поет, відомий своїми короткими гумор.-сатиричними оповіданнями: „Обірваний гудзик“, „Гостинний пастор“, „Дорога мамуся“. Залишив денник і цікаві листи.

**Гартлей**, гл. Гертлі.

**Гартлянд** Едвін Сідней, англ. етнограф (1848-1927), дослідник примітивних вірувань, звичаїв і побуту.

**Гартман**, 1) Георг, норв. механік, опісля священик (1489-1564), перший вияснив закон притягання та відпихання магнетних бігунів, відкрив магнетну інклінацію (нахилення); 2) Едуард, нім. філософ (1842-1906), хотів дати синтезу Шопенгауєра й Гегеля, переймаючи від першого песимізм, від другого еволюціонізм. Його трансцендентальний реалізм приймає дійсність і пізнавальність речі самої в собі, яка існує в несвідомому і має два атрибути: волю й ідею. Без волі не могла б ідея здійснитися, без ідеї воля була б сліпа. Гол. твір: „Філософія Несвідомого“. На поручення Бісмарка Г. опрацював і оголосив у часописі „Gegenwart“ 1888 проєкт самостійного Київського королівства, яке мало би повстати в наслідку побідної війни Німеччини з Росією; 3) Еміль, син Йогана, дан. органіст, диригент і композитор (1836-98). Писав опери, симфонії, сюїти, концерти і ін.; 4) Йоган Петер, дан. композитор романтичного напрямку (1805-1900), автор опер, симфоній, увертюр, кантат, пісень, тощо; 5) Людвіг, піяніст, критик і композитор (1836-1900).

**Гартман фон дер Ає** (Aue), середньовічний нім. поет XII в., що писав діалектом; автор епічних поем „Ерец“, „Івайн“, „Бідний Гайнріх“. Останню переклав по укр. Франко.

**Гартни** Цішка, вл. Жилунович Зьмітро,

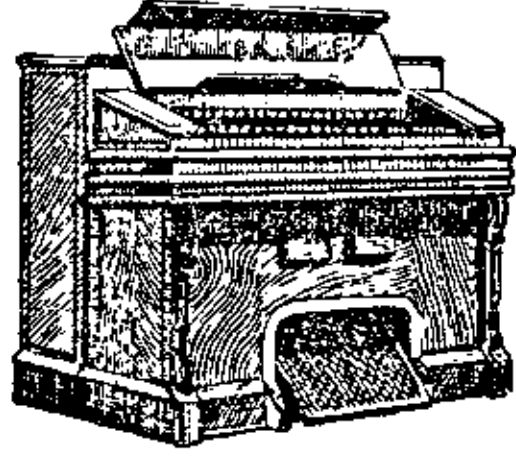

Гармонія.



Гарпії.

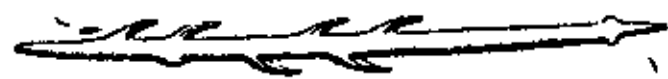

Гарпун з магдаленської доби.

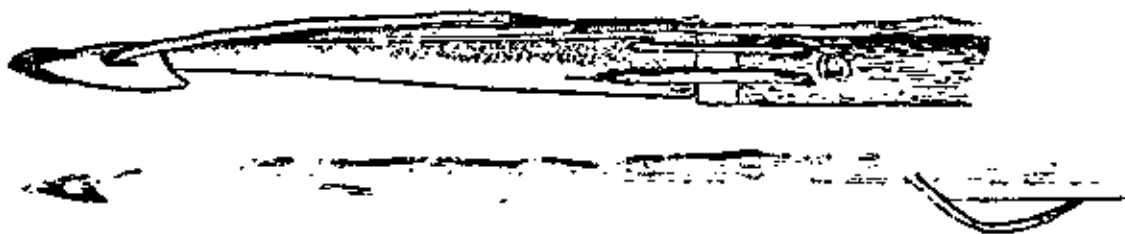

Ручний ескімоський гарпун.

білоруський письменник та культурно-політичний діяч, \*1887, редактор журналу „Польмя“. Збірки оповідань „Тріски на хвилях“, перекладені й по укр., роман „Соки цілини“, поезії „Пісні праці й змагання“, „Урочистість“.

**Гартування сталі**, процес, завдяки якому вона стає тверда та крихка: сталь ogrівають до червоності, а потім нагло остуджують її в воді, або олії. По барві, яку сталь прибирає під час ogrівання, оцінюють її твердоту. Найтвердшою є сталь, що ogrівана дістала жовтаву краску. З неї роблять бритви, ножики та ножички; червона сталь м'якша, з неї роблять ножі й сокири; синя ще м'якша, служить до виробу шабель та пружин; чорна найм'якша та найбільше пружиста до виробу пилок та свердликів.



Едуард Гартман.

**Гарун Алесь**, вл. Прушинський Аляксандар, білоруський поет, \*1887. Замолоду брав участь у революційному русі й був засуджений 1908 на заслання. З упадком царату вертає додому й бере живу участь у білоруському національному русі, редагує „Беларускі Шлях“, тощо.

**Гарун аль Рашид** („Справедливий“), каліф Багдаду, з роду Аббасидів, 786-809, опікун науки й письменства; його прославляють у „Тисячі й одній ночі“.

**Гарунобу Сузукі**, яп. маляр (1725-70), мистець і винахідник барвного деревориту.

**Гарус**, (нім.) волічка, різнокольорові вовняні нитки для вишивки на канві.

**Гаруспіки** (Harpuspices), етрусські (опісля й римські) віщунки, що ворожили з нутрощів жертвних тварин.

**Гарфа**, гл. Арфа.

**Гарц** (Harz), гори в середущій Німеччині, до 1142 м. вис. (Брокен).

**Гаршнеп**, (нім., рос.), гл. Баранчик.

**Гарячка**, підвищення температури тіла над 37.5°; ознака багатьох хоріб. Повстає, коли в тілі витворюється більше тепла, ніж виділюється; буває внаслідок застуди, або ділання хороботворчих бактерій. Супровідні об'яви: прискорений живчик (понад 90 ударів на хвилину), прискорений віддих, напереміну почуття холоду й горячі, спрага, збільшене виділювання мочовини й двоокису вугля.

**Гарячкомір**, тепломір до мірення гарячки — максимальний термометр з поділкою в десятих ступня від 35-43°; при міренню

У. З. Е. І.

гарячки вкладають його звич. під паху (на 15 хвилин).

**Гас**, гл. Нафта.

**Гас** (Haas) Йозеф, сучасний модерний нім. композитор, \*1879.

**Гасдрубаль**, картагінський полководець, 1) Г., сестрінець Гамількара Барки, заснував Нову Картагину в Іспанії; убитий 220 до Хр.; 2) Г., брат Ганнібаля, ішов йому на підмогу, поляг 207 під Sena Gallica.

**Гасіштейнський** з Льобковіц Ян, чес. письм. (1450-1517). Твори: „Поучення сину Ярославу“ має культурно-іст. вагу; „Подорож до Божого гробу“ подає низку цікавих спостережень.

**Гаслер** Лео, нім. органіст і композитор духовних пісень та хоралів, дуже популярних у Німеччині (1564-1612).

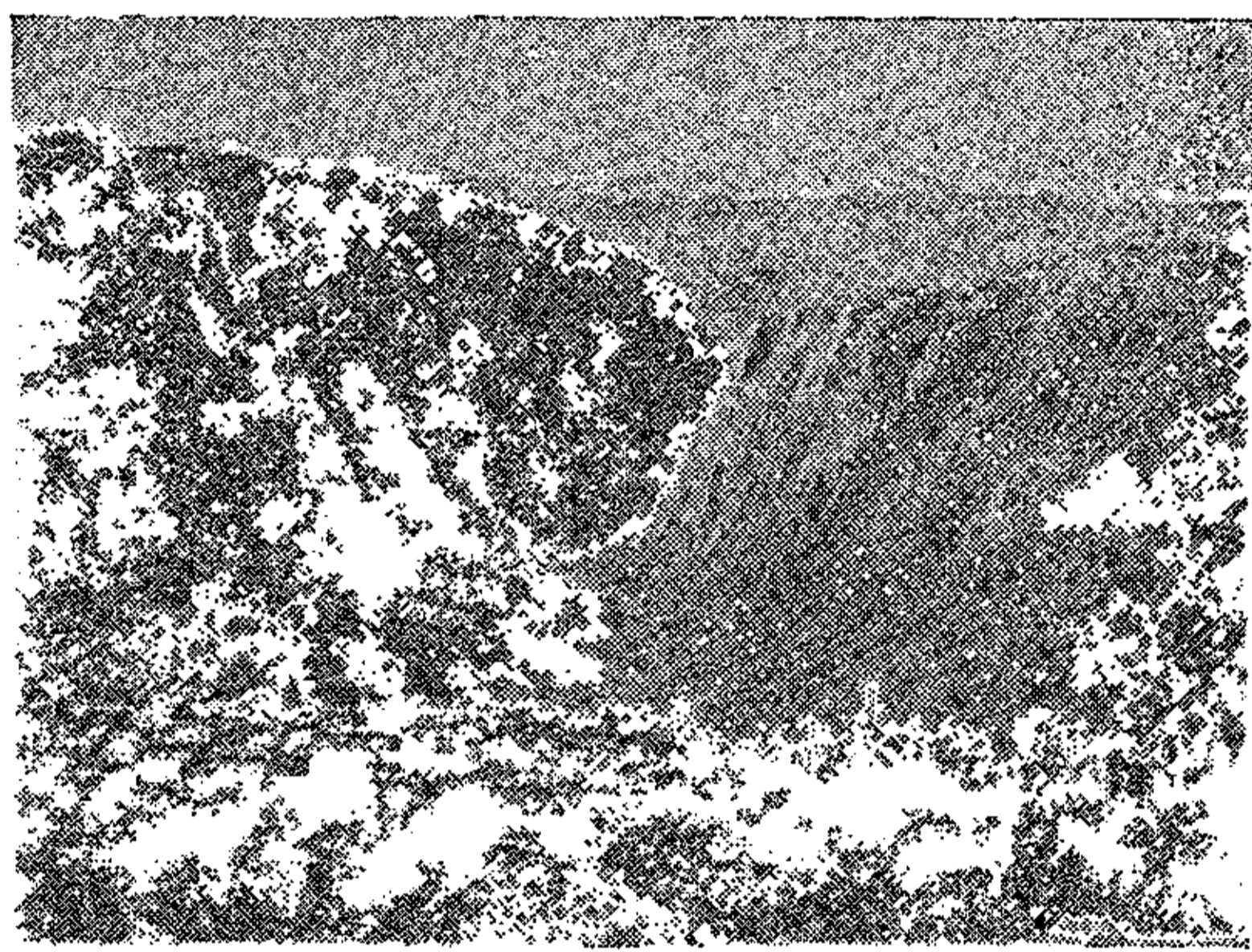

Гарц: краєвид.

**Гасло**, часопис РУП, виходив у Чернівцях під редакцією Д. Антоновича в 1902-3.

**Гасмоней**, гл. Макавеї.

**Гаспид**, гаспед, аспід, 1) у св. Письмі: ідовита змія, також чорт; 2) у зоології: рід змій (Elaps), помітний яскравим, сорокатим забарвленням; живе в гарячих краях; з багатьох пород помітні: г. коралевий (E. corallinus), 3/4 м. дов., червоний з чорними перстнями, живе в півд. Америці; також гл. Бунгара-пама й Кобра.

**Гаспінгер** Йоахім, тирольський патріот (1776-1858), провідник тирольців у боротьбі за волю 1809.

**Гассе**, 1) Ганс, нім. майор, начальник розвідного відділу при команді нім. армії на Україні, під час великої війни. Був також у Галичині. 2) Йоган Адольф, нім. музикант, один із найбільших композиторів XVIII в. (1699-1783). Представник іт напрямку в нім. музиці. 100 опер, ораторії, кантати, сонати та концерти.

**Гастати**, (лат.) рим. піхотинці, що мали списи, звані гасті.

**Гатерія** (Hatteria punctata, Sphaenodon p.), рід гадів, подібних до ящірки, своєю будовою зближених до стегокефалів, що жили



колись у вуглевій і тріасовій добі; завдовшки до  $\frac{1}{2}$  м., зелено-чорної краски, живе в Новій Зеландії, вигибає.

**Гатор**, егип. богиня плодючости й жіночої приваби, товаришка Гора; зображували її з головою корови або з рогами, між якими видко круг Сонця, з квіткою льотосу в руці.

**Гаттала** (Hattala) Мартін, чес. і словацький філолог (1821-1903), проф. слов. мов і літератури на унів. в Празі, видав низку праць із порівняльної слов., чесь. та словацької граматики, боронив до кінця свого життя непідроблености Королеводвірського рукопису.

**Гатцук**, 1) Микола, укр. письм., видав у Москві 1857 „Ужинок рідного поля“, збірник народніх поезій і приказок з оглядом ст. укр. письменства; 1861 — „Укр. абетку“; 1863 „Дев'ять струн укр. бандури“ — збірник пісень з нотами. Виступав проти кулішівки й пропонував свій правопис. 2) Олекса, рос.-укр. письм., археолог, журналіст і видавець (1832-91). Видавав „Газету Гатцука“ й „Календарі Гатцука“, брав участь у петербурзькій „Основі“.

**Гауер** (Hauer) Йозеф Матіяс, суч. австр. композитор, \*1883, побіч Шенберга найвизначніший представник атональної дванадцятитоновної музики (побудованої одначе на ін. основах, як музика Шенберга).

**Гафіз**, (ар.) учений магометанець, що знає Коран напам'ять.

**Гафіс** Шемс едін Могаммед, славний перс. поет, †1389, найбільший лірик літератур Сходу, що в своїм „Дивані“ оспівує зміслове кохання та вино.

**Гафній**, хем. первень, відкритий 1922 у цирконових мінералах.

**Гафтари**, уривки з книг пророків Старого Закону, які читають у синагогах.

**Гацієнда**, (есп.) більше рільниче господарство в півд. Америці (хутір), в яким переважає випас худоби.

**Гаццалі**, гл. Газалі.

**Гачетин**, кристалічна парафіна.

**Гачизон** (Hutcheson) Френсіс, англ. філософ-мораліст (1694-1747), написав „Система моральної філософії“.

**Гаше́**, (фр.) сікане м'ясо.

**Гашек** Ярослав, чес. письм. (1883-1923), своєю єдиною повістю „Швейк“ здобув світову славу; цю повість докінчив Карель Ванек.

**Гашене вапно**, гл. Вапно.

**Гашиш**, (араб.) наркотик: смола з билин західньо-індійських конопель, якої вживають на Сході для курення; вживаний замість тютюну у люльці, вводить людину в солодку нестяму й розбуджує галюцинації; переносно: все, що солодко запоморчує, відбирає свідомість дійсности.

**Гашпіль**, пристрій, якого вживають при чиненні, байцуванні, фарбуванні і т. д. шкір.

**Гаюї** (Найу), 1) Валентін, творець методи

навчання сліпих і винахідник опуклої азбуки, основник першої школи для сліпих у Парижі (1745-1822); 2) Рене Жюст, його брат, абат, творець наукової кристалографії (1743-1822).

**Гаявата**, міт. воївники півн.-ам. індіян; назва й герой поеми Льонгфелльова.

**Гванак**, гл. Ляма.

**Гванг-гай**, гл. Жовте море.

**Гванг-го**, гл. Гоанг-го.

**Гвар**, гл. Хвар.

**Гвоздець**, містечко в коломиїському повіті над Чернявою, 2.000 меш.; українців 23·2%, поляків 14·1%, жидів 62%.

**Гвоздик** (Dianthus), зелеста рослина, звич. з вузьким листям, цвіте подібно, як хрестоцвітні, тільки чаша зрослоплаткова, вінчик (корона) звич. з 3 парами платочків; багато відмін живе скрізь у нас і загалом в Європі та сусідніх краях Азії й Африки; до найзвичайніших належать: г. польовий (D. campestris), г. рябий (D. deltoides), з червоним біло-плямистим цвітом, а з плеканих у нас по квітниках задля гарних цвітів та запаху: г. бородатий або каштанчик (D. barbatus), г. садовий (D. caryophyllus), г. картузійський (D. carthusianorum), г. китайський (D. chinensis), г. розкішний (D. superbus), всі у численних відмінах.

**Гвоздичне дерево** (Caryophyllus aromaticus), рослина з родини міртуватих; всезелене дерево з Молукських островів, плекається в Індії й серед. Америці. Сушені бросні, нестигли овочі й корінці вживаються як куховарська приправа і в медицині.

**Гвоздів**, село на Київщині над Рославою, родовище бурштину.

**Гданицький Яцко**, галицький намісник (заступник єпископа) 1522-26, призначений львівським лат. архієпископом, опісля призначений київським митрополитом, перевів нову організацію підупалої гал. єпархії.

**Геба**, гр. богиня молодости, дочка Зевеса, дружина Геракла, була за виночерпія в олімпійських богів.

**Геван**, (гр.) дерево темного кольору, що росте в рівнинній Африці й Азії, тверде, вживане до розкішних виробів.

**Геббель** Фрідріх, найбільший поруч Кляйста нім. драматург XIX в. (1813-63). Його „Марія Магдалина — трагедія буденного життя“ є замітною появою в історії новітньої драми. Інші п'єси: „Юдита“, „Генове-

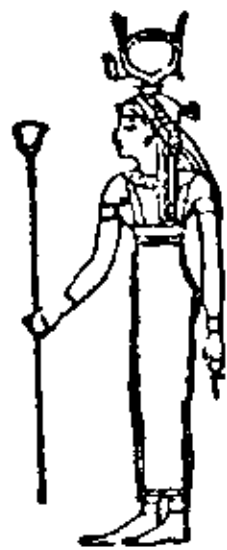

Гатор.



Гашпіль.



Гвоздичне дерево.

фа“, „Герод і Маріянна“, „Нібелюнгі“ (в трьох частинах) та ін.; усі з великим почуттям драматичних ситуацій. Крім цього два томи „Поезій“. Його „Денник“, ведений ним усе життя, належить до найліпших зразків цього роду в усесвітній літературі.

**Гебенштрайт** Панталєон, нім. скрипак (1669-1750); віртуоз на інструменті, зв. „панталєон“, який він сам винайшов. З цього інструменту повстав нинішній молотковий фортепіан.



Фрідріх Геббель.

**Геберт**, гл. Ебер.

**Гебес**, (лат.) тупа голова, дурень, бевзь, лінюх.

**Гебраїзм**, (фр.) зворот питомий гебраїської мови.

**Гебраїст**, (фр.) знавець гебраїської мови й літератури.

**Гебраїстика**, наука про гебраїський (жид.) народ.

**Гебраїський**, гл. Єврейський.

**Гебриди**, Вестерн Айлєнд, на півн. захід від Шотляндії 500 островів і скал, з чого лише 90 залюднених, 7.300 км<sup>2</sup> і 100.000 меш.; від 1540 належать до Шотляндії.

**Гевеа**, гл. Кавчукове дерево.

**Гевелій** Йоган, нім. астроном (1611-87), дослідник Місяця і комет, уліпшив астр. приладдя, збудував славу обсерваторію в Данцігу; цікавився Бопляною мапою України.

**Геврека**, (гр.) я знайшов! — оклик Архімеда, коли відкрив закон взгону.

**Гевристика**, (гр.) уміння шукати; науковий спосіб, як дійти до правди; частина науки історії, що вчить користати з іст. джерел; такий спосіб навчання, що при допомозі відповідних питань учні самі доходять до бажаних висновків.

**Геґ** (Haig) Даґляс, англ. генерал (1861-1928), полководець у Бельгії та Франції 1914-15, начальний вожд 1915 англ. армій.

**Геґар**, лєватива, промивка, прилад винайдений нім. лікарем Геґаром, для промивання кишок.

**Геґґерд** (Haggard) Генрі Рідер, англ. повістяр (1856-1925), автор повістей з екзотичних країн. Найбільше успіху мали „Сумерк“, „Голова чарівниці“, „Копальні короля Соломона“ і „Вона“.

**Гегель** Георг Вільгельм Фрідріх, один із найбільших нім. і світових філософів (1770-1831), залишив одну з найпослідовніших систем найважчих і плідніших. Її провідна ідея менше-більше така: Основою світового процесу є розум, який переходить еволюцію до щораз більшої досконалости. Тому все, що діється, — розумне, а все, що розумне,

дійсне. Знання й буття є ідентичні, а історія світу це здійснена лєогіка. Щоби схопити цей лєогічний процес, Г. уживає діалектичної методи, що спирається на трихотомії, себго поділі на тезу, антитезу і синтезу. Світ — доказує він — є для ока філософа процесом розвитку, а цей процес Абсолютом у рел. значінні, себто виявом Бога. Абсолют був спершу розумом, пізніше став природою, а накінець перетілівся в живого духа. Цей дух проявляється в громадянстві як право, мораль і держава. Право є здійсненням свободи, держава ціллю розвитку людства. Г. мав величезний вплив не тільки на розвиток ідей у Німеччині, але й всієї Європи. Теорія Маркса ґрунтується на Гегелівській методі. Під могутнім вражінням його системи стоїть уся слов. філософія і на ній спирається тзв. месіанізм. Гол. твори: „Феноменологія духа“, „Наука лєогіки“, „Енциклопедія філософічних наук“, „Головні напрямні філософії права“. Філософію Г. називають гегеліанством.



Георг Гегель.

**Гегемонія**, (гр.) провід, верховодство, перевага одної держави (кляси, партії) над другою; захоплення головного впливу на спільні справи.

**Гедеон**, один із замітніших ізр. суддів, про якого оповідається в „Книзі Суддів“.

**Геджас**, зах. частина Арабії над Червоним морем, 470.000 км<sup>2</sup> і 900.000 меш.; до 1919 належала до Туреччини, опісля держава під впливом Британії; від 1925 належить до Неджу; гол. місто Абу Аріш.

**Геджра**, (араб.) утеча Магомета з Мекки до Медини 15 VII 622 по Хр.; від цієї події магометани рахують свою еру; переносно: втеча.

**Гедимин**, син Лутувєра, лит. великий князь 1315-37, переніс столицю до Вильна, поширив владу на Волинь і Київщину і титулувався королем русинів; згинув 1340 або 1341 при добуванні одної твердині нім. ордену. Сини: Монивид, Наримунт, Ольґерд, Явнут, Коріят, Любарт.

**Гедін** Свен, швед. дослідник-подорожник (1865-1929), подорожував по Тибеті; відкрив Трансгімалія, джерела Інду та Брагмапутри. Написав: „Крізь пустині Азії“, „В серці Азії“, „Баґдад“ та ін.

**Гедінові гори**, гл. Трансгімалія.

**Гедонізм**, (гр.) флс. напрям, що за основу й ціль людського життя, ставляє приємність. До гедоністів належали старший і молодший Аристип із Кірени та епікурейці, в новіших часах Гельвецій, Гольбах, Ляметрі й ін.

**Гедсон**, гл. Ґадсон.

**Гед'яля** (Hegyalja), трахітовий гірський ланцюг, що тягнеться від Пряшева до То-

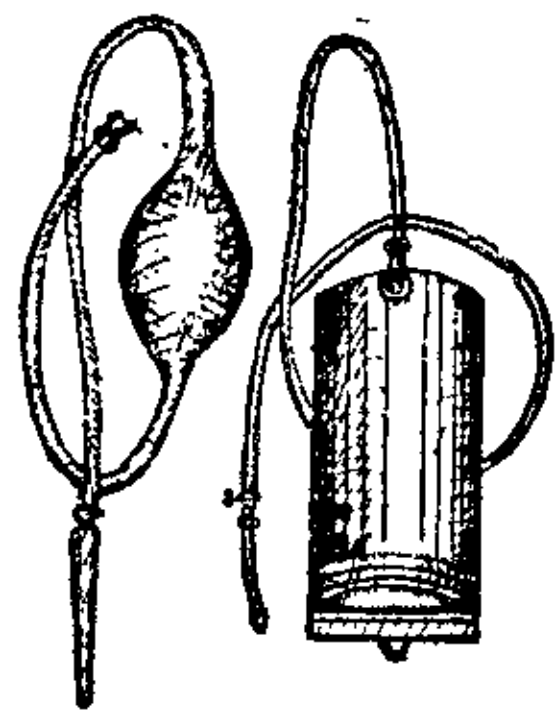

Геґар: 1) металевий, стінний; 2) гумовий, ручний.

каю, 1092 м. вис.; на збочах винниці то-кайського винограду.

**Геєнна**, гегенна, (євр.) „долина Гінном“ б. Єрусалиму, де палено тіла померлих і всяку нечистоту, звідси геєнна — пекло.

**Гезлінгден** (Haslingden), місто в Англії, 18.250 меш., фабрики сукна.

**Гезліт** (Hazlitt) Віліям, англ. критик-есеїст (1778-1830), писав про „Характери в драмах Шекспіра“, на загальні теми і про сучасних собі письменників („Дух часу“) з бистротою, що досі не втратила на своїй свіжості

**Гейдук** (Heuduk) Адольф, чес. технік і проф. рисунків (1835-1923), письменник, „мистець легкої пісні“. Проповідував чес.-словацьке братання.

**Гейзон**, гранична листва в укладі дорійської кольони.

**Гейлюнг-Кіянґ**, півн. провінція Манджурії, 525.000 км<sup>2</sup> і 1.900.000 меш.

**Гейнч**, Гейнц, або Гінч Кароль Август, поль.-укр. письменник (\*1810, † у 60 рр. ХІХ в.); у 40-их рр. зладив одну укр. і дві поль. комедії, де висміював балагулів. Батько його, Франц Кароль, лікар, був фундатором двох масонських льож у Житомирі.

**Гейо**, або Пієнґ-янґ, місто в півн.-зах. Кореї, 110.000 меш., промисл, копальні вугілля й заліза.

**Геката**, дочка титана Персея й Астерії, богиня у трьох постатях: на небі богиня Місяця, на Землі Артеміда, в підземеллі богиня чарів та привідів.

**Гекатей Мілетський**, гр. етнограф, батько народознавства, жив б. 500 до Хр., відбував далекі подорожі, які описав у творі „Мандрівка навколо світу“, що довго був головним джерелом відомостей про заселену Землю.

**Гекатомба**, (гр.) у старовинній Греції жертва з сотні волів у честь богів; масове убивство, різня.

**Гекель** (Haeskel) Ернст, нім. лікар і зоолог (1834-1919), проф. унів. й директор основаного ним „філетичного“ музею в Єні, дослідник і знавець будови й розвитку морських безхребетних тварин, апостол дарвінізму й загалом еволюціонізму, один із творців новітньої біології, морфології, науки про розвиток, трансформізму і монізму; творець філогенії, біогенетичного закону й теорій монер і гастреї; найважливіші популярно-наукові твори: „Загальна морфологія організмів“, „Систематична філогенія“, „Загадки всесвіту“, „Природня історія сотворення“, „Антропогенія“, „Монізм“ та багато ін.

**Геклют** (Hakluyt) Річард, англ. географ



Геката.



Ернст Гекель.

(1553-1616), увів в уживання при навчанні географії гльоб і видав багато подорожніх описів; його іменем названо Г-во, засноване в Лондоні 1846 для видавання описів подорожей.

**Гекля**, вулькан у півд.-зах. Ісландії, 1557 м. вис.; останній вибух 1913.

**Гексагон**, (гр.) шостикутник.

**Гексаедр**, (гр.) шостистінник.

**Гексамерон**, гексамерон, (гр.) твір довершений у 6 днях; сотворення світу у 6 днях.

**Гексаметр**, (гр.) віршовий розмір, складений із шости стіп: із чотирьох дактилів, або спондеїв, п'ятого дактиля (рідко хорей) і шостого хорей, або спондея. Гексаметром написані „Іліяда“ й „Одиссея“ та інші поетичні твори старинної Греції, від греків його позичили римляни („Метаморфози“ Овідія, „Енеїда“ Вергілія). У всіх нових европ. літературах є спроби вживання гексаметру. На укр. мову „Іліяду“ переклав гексаметром П. Ніщинський; починається вона так: „Пісню співай нам, богине, про гнів Пелієнка, Ахілла“.

**Гексатевх**, (гр.) „шостикнижжя“, п'ять книг Мойсея з додатком книги Ісуса Навина.

**Гексахорд**, (гр.) гамма з 6-ти тонів. Гексахордова система, що заступила тетраховордову клясичної старовини й початку середньовіччя, увійшла в ужиток у ХІ в. й продержалася майже до ХVІІІ в.

**Гексеншус**, (нім.) наглий і сильний біль м'язів у крижах або шиї, спричинений продувом; постріл.

**Гекслі** (Huxley), гл. Гакслі.

**Гектар**, (гр.) сто арів.

**Гектика**, загальне знидіння і ослаблення тіла.

**Гекто...** (від гр. гекатон=сто) приставка, додана до назви мір метричного (десятькового) укладу, означає 100-кратність дотичної одиниці міри: гектоват=100 ватів, гектолітр=100 літрів, гектометр=100 метрів.

**Гектограф**, (гр.) прилад до відбивання багато копій письма, або рисунку, складений із скринки, де є маса з гліцерини та клею; рукопис, з якого треба робити відбитки, пишеться особливим чорнилом.

**Гектор**, герой Гомерової „Іліади“, син Пріама й Гекуби, муж Андромахи, найхоробріший троянський лицар, убитий Ахіллем після того, як убив його приятеля Патрокля.

**Гекторович** Петро, дубровницький поет (1486-1572), увів мотиви й форми нар. поезії, видав у Венеції 1569 ідилічну поему з життя рибалок, п. з. „Ribanje i ribarsko prigovoranje“.

**Гекуба**, постать з Гомерової „Іліади“, жінка троянського царя Пріама; пережила смерть 19-ти своїх дітей, мужа та внука; після зруйнування Трої кинулася в море.

**Гелен**, (міт.) син короля Пріама, віщун.

**Гелена**, (міт.) дочка Зевса і Леди, сестра

Кастора, Полідевка й Клітемнестри, мати Герміони, дружина короля Менелая, піврана Парисом, що й дало привід до троянської війни.

**Гелени**, давня назва греків

**Геленізм**, первісно — характеристична риса гр. мови, звичаїв, культури і т. д.; від середини ХІХ в. — гр. культура в добі після Олександра В. (323-30), гл. Александрійська доба і Гр. література.

**Гелер**, (нім.) сотик, давня австр. мідяна монета, сотна частина корони.

**Гелеспонт**, (гр. вл. „море Гелли“), протока між трацьким Херсонесом і М. Азією, тепер Дарданелі.

**Гелій**, Геліос, у греків бог Сонця; в хемії: первень (Helium, He), найлегший по водню; відкритий 1868 Льюкієром в атмосфері Сонця і білих зірок,

1895 Рамзеєм у рідких камях (клевейт, ураніт і ін.) і в повітрі (у 245 см<sup>3</sup> повітря є 1 см<sup>3</sup> гелію), а недавно в американській нафті; 7 разів легший від повітря і незапальний, тому вживається до наповнювання повітроплавів (цепелінів); скроплюється при  $-268^{\circ}$  (Камерлінг Оннес), замінюється в тверде тіло при  $-271^{\circ}$  і під тисненням 26 атмосфер (Кіс).

**Гелікон**, (гр.) 1) лісисте й багате на джерела пасмо гір у Беотії з храмом Апольона й гаєм Муз, тепер гори Загора до 1.750 м. вис.; 2) струнний інструмент ст. греків для мірення взаємин тонів; 3) бляшаний дутий інструмент, званий теж контрабас (туба), із 3-4 вентилями, вживаний у військовій оркестрі (винайд. приблизно в 1850).

**Гелікоплян**, (гр.-лат.) жіроплян, авіаційний прилад, що є сполукою гелікоптера й літака і уможлиблює сторчове піднесення до гори, ховський лет і рівний спуск.

**Гелікоптер**, (гр.) особливий літак, що знімається просто до гори при допомозі крилатих гвинтів, які вправляються в рух двигунами.

**Геліоґабаль** Варій, також Марк Аврелій Антонін, рим. цісар 218-222. Його ім'я перекручене з назви бога Еляґабаль.

**Геліоґравюра**, виріб металевої репродукційної плити фотографічним способом. Також сама відбитка, осягнена тою технікою, гл. Фотоґравюра й Фотодрук.

**Геліоґраф**, 1) в астрономії — прозора труба, що має на початку особливий прилад для фотографування Сонця; 2) оптичний телеґраф — прилад для розмови на далеку відстань при допомозі відбивання від дзеркал соняшного проміння; 3) у метеорології — прилад для записування, скільки часу й як яскраво світило Сонце протягом дня; для запису користають з теп-

лового або хемічного ділання соняшного проміння.

**Геліоґрафія**, (гр.) 1) наука про Сонце; 2) фотографічний спосіб виробу друкарських плит, який полягає в тому, що фотографічний образ переноситься при допомозі соняшного світла на металеву плиту для травлення різними річовинами, які утворюють рисунок з заглибинами або випуклинами; гл. Фотоґравюра.

**Геліодор**, грек з Емези в Сирії, з III в., автор розповсюдженого й на багато европ. мов перекладеного роману „Айтиопіка“.

**Геліозоа** (Heliozoa), (гр.) гл. Сонянки.

**Геліометр**, (гр.) прилад до мірення проміру Сонця.

**Геліополь**, гл. Бальбек.

**Геліос**, гл. Гелій.

**Геліостат**, (гр.) дзеркало, яке обертається за Сонцем при допомозі годинникового приладу; воно кидає проміні Сонця завсіді в тому самому напрямі.

**Геліотерапія**, лікування соняшним світлом; уживається особливо при туберкульозі.

**Геліотроп**, (гр.) 1) прилад уживаний до триангуляцій, я-

ким при допомозі світла (відбитого дзеркалом) і далековиду можна бачити дану точку навіть у віддаленні 100 км.; 2) а з о в и й б а р в н и к, що закрашує бавовну на фіялкову краску; 3) відміна хальцедону темно-зеленої краски з червоними зернами окису заліза; уживана до прикраси, пр. як камінець до перстенів; 4) зелеста рослина (Heliotropium) з родини шерстколистих, з малими синявими цвіточками, подібними до губоцвітних; г. с а д о в и й (H. peruvianum) з Перу, плекається у нас задля своєї запашности; з його цвітів виробляють пахощі.

**Геліотропізм**, (гр.) вразливість рослин на соняшне світло; розрізняємо: г. позитивний, коли рослина звертається до Сонця, пр. соняшник, і г. негативний, коли рослина відвертається від Сонця. Гл. Фото-тропізм.

**Геліотропін**, гл. Піперональ.

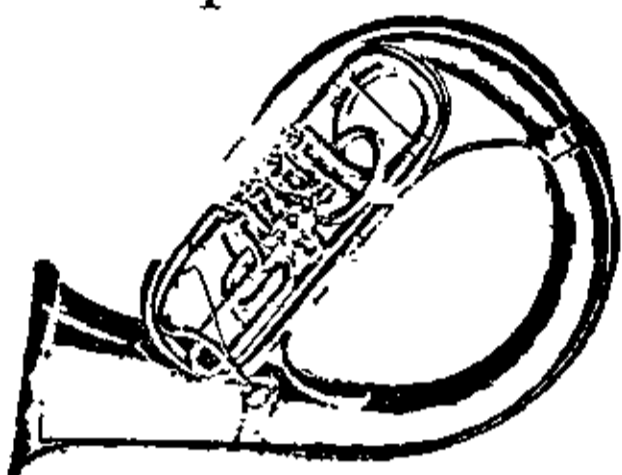

Гелікон.

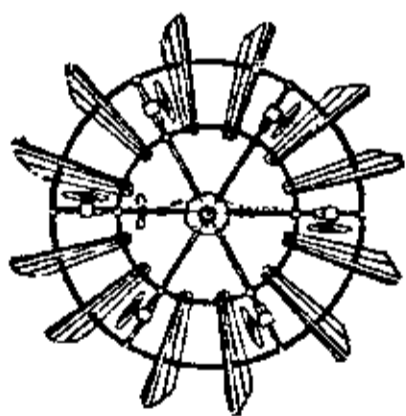

Гелікоптер.



Геліоґраф Камбель-Штокса з реєстраційною паперовою стяжкою для зазначення довготи часу соняшного світла.

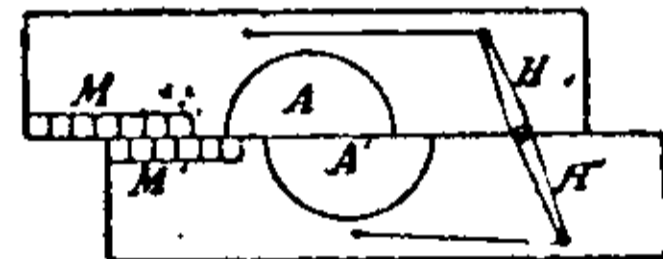

Геліометр, AA' — половина об'єктиву, NN' — підойми, MM' — мірило.

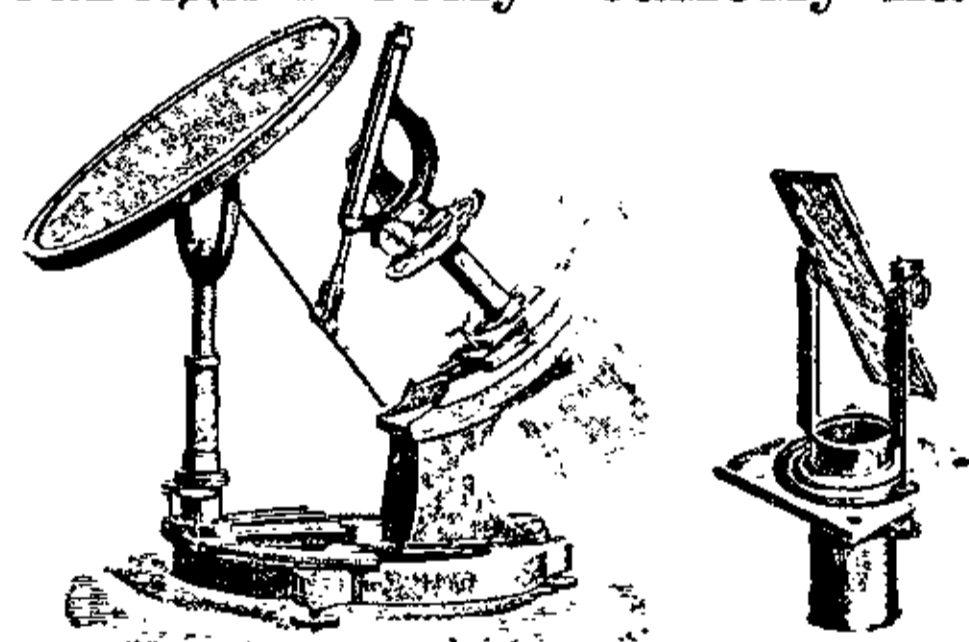

Геліостат, годинниковий і простий.

**Геліохромія**, (гр.) фотографування в природних красках; гл. Фотографія.

**Геліоцентричний**, (гр.) той, що відноситься до Сонця, як до осередка. Геліоцентричний світогляд (Коперника) вважає Сонце осередком, довкола якого кружать усі планети разом із Землею.

**Гелленізм**, гл. Геленізм.

**Геллей** (Halley) Едмунд, англ. математик, фізик і астроном (1656-1742). Досліджував м. ін. обіг планет і Місяця, обчислив дороги 24 комет, відкрив 1682 комету, названу його іменем.



Едмунд Геллей.

**Геллер** (Heller) Стефан, мад. піаніст і фортепіановий композитор. Приятель Шопена, Ліста, Берліоза й Шумана; написав понад 150 творів; особливо помітні його етюдів і прелюдій.

**Геллерав** (Hellerau), місто-сад під Дрезденом, основане 1909, школа ритмічної руханки Далькроза.

**Гелляда**, 1) країна в півд. Тессалії; 2) взагалі Греція.

**Геллянік** з Мітілени на Лесбосі, гр. льогограф (літописець), б. 440 до Хр.

**Гелюан**, Гельван, визначна кліматична й купелева місцевість в Єгипті коло Каїра, 8.000 меш.; сірчані джерела, метеорологічна обсерваторія.

**Геля**, (гр., міт.) сестра Фрикса, дочка Атаманта й Нефелі; за гр. переказом, упавши з барана з золотим руном у море, дала йому назву. Гл. Гелеспонт.

**Геляс**, Геляда, гл. Гелляда.

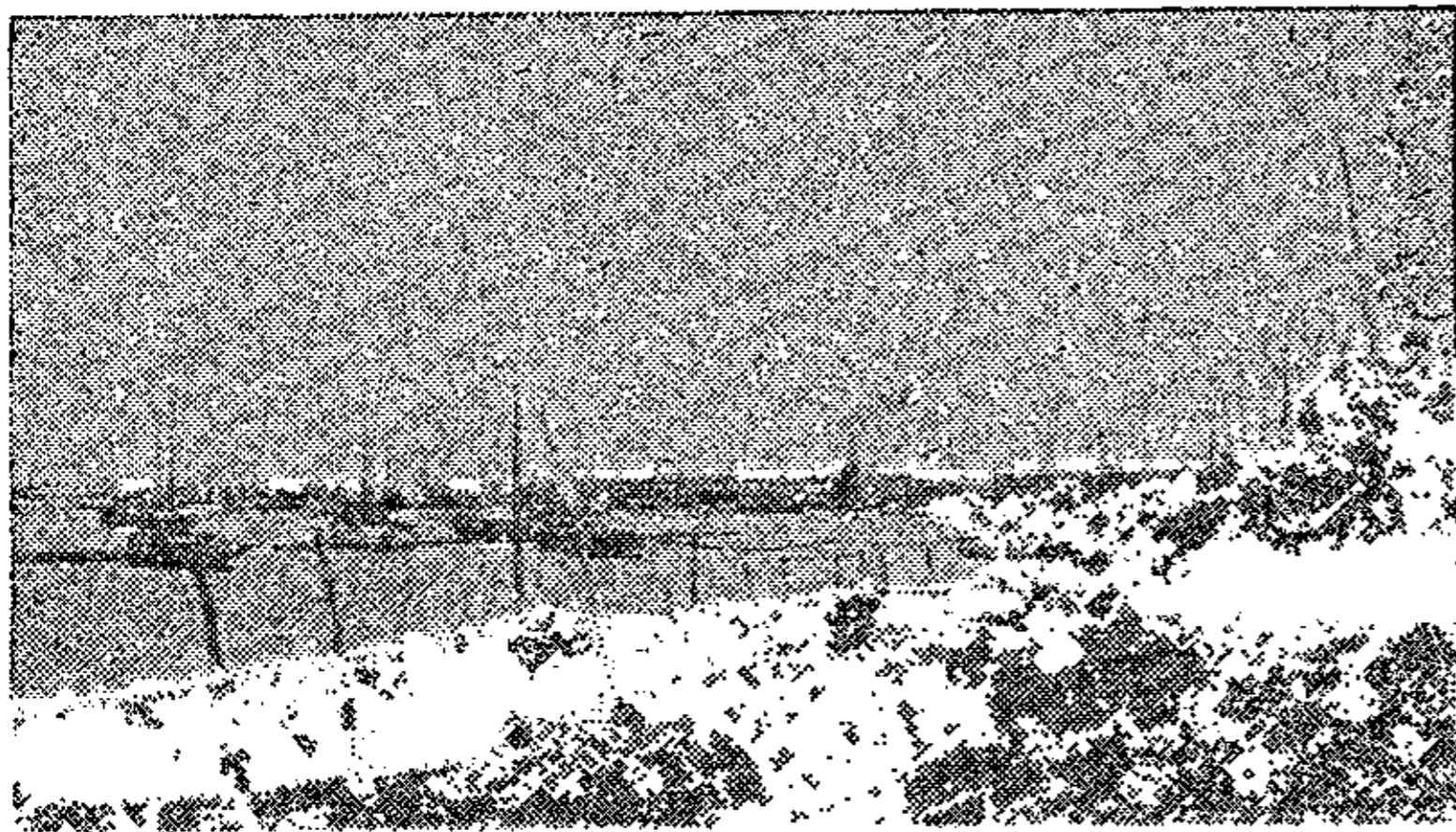

Гель.

**Гель**, Геля, село на кінці півострова тої самої назви б. Данцігу, на побережжі Балтійського моря; морські купелі.

**Гель**, скандинавська богиня підземелля (Ніфльгайму).

**Гельвальд** (Hellwald) Фрідріх Антон, нім. історик культури й географ (1842-92); м. ін. „Слов'янський світ“ (Welt der Slaven).

**Гельвети**, кельт. плем'я в півн.-зах. частині Швейцарії, яку від них називають Гельвецією.

**Гельвецій** (Helvétius) Кльод Андрієн,

фр. філософ (1715-77), автор колись славної книжки „Про духа“ (De l'esprit), в якій доказував, що джерелом усієї діяльності є себелюбство. Його твір прилюдно спалено.

**Гельвеція**, гл. Швейцарія.

**Гельвецьке віроісповідання**, віроісповідання кальвінське.

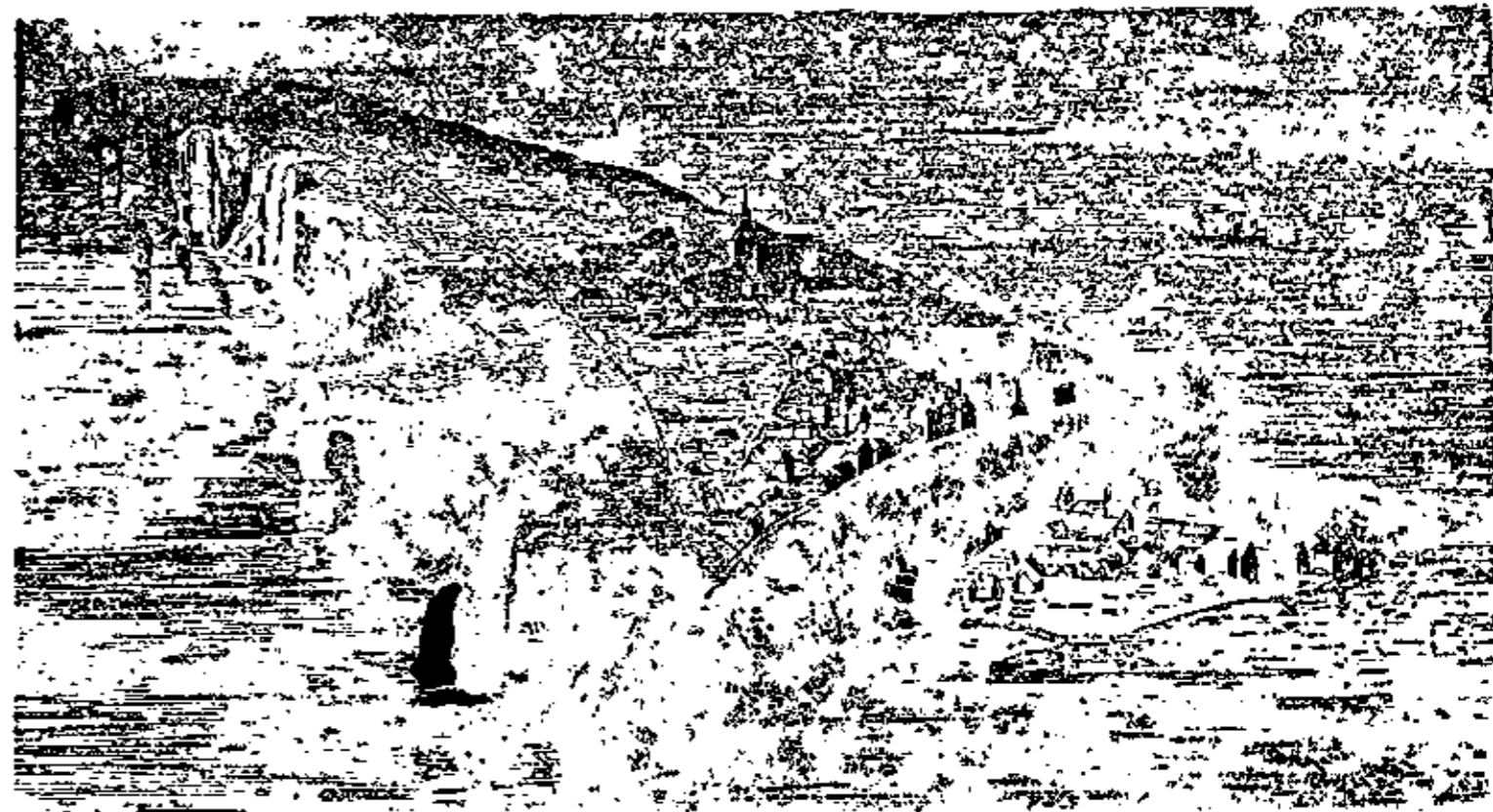

Гельголянд.

**Гельголянд**, острів 63 км. на півн. зах. від Куксгавзену 0,3 км<sup>2</sup> і 2.600 меш.; колись важкий стратегічний пункт, належав до 1890 до В. Британії, опісля до Німеччини.

**Гельдерлін** (Hölderlin) Фрідріх, нім. поет (1770-1833), якого поезії під впливом грецьких од належать до архитворів німецької лірики. „Гіперіон“ двотомовий роман.

**Гельман** Макс, укр. різьбар, проф. різби в київському Мистецькому Інституті, \*1892. Погруддя: поетів М. Терещенка, Г. Шкурупія, маляря Ю. Михайлова, голова письменника В. Підмогильного.

**Гельмер** Едмунд, віденський різьбар, \*1850, декоратор цілої низки будинків Відня, заважив своїм впливом і безпосередньою співучастю на декорації репрезентативних будинків Львова кінця XIX в. Г. мав будувати укр. театр у Львові.

**Гельмерсен** Григорій, геолог (1803-1885), автор першої геол. карти европ. Росії (1841), дослідник донецької кам'яновугільної заглибини.

**Гельмерт** Фрідріх Роберт, нім. учений, \*1843, займався геодезією та докладним визначенням прискорення земної тяготи.

**Гельмесбергер**, 1) Георг, нім. скрипак і композитор для скрипки (1800-73); 1829 капельник опери; 2) син його Йосиф (1828-93), знаменитий скрипак, 1860 концертмайстер опери, 1877 придворний капельник і провідник смичкового квартету. Автор скрипкових етюдів.

**Гельмгольц** (Helmholtz) Герман, нім. фізик та фізіолог (1821-94), працював у всіх ділянках фізики експериментальної і теоретичної;



Герман Гельмгольц.

вславився працями над законом збереження енергії, дослідями з фізіологічної та фізикальної оптики та працями з акустики (вразіння тонів, резонатори); м. ін. винайшов очне дзеркало (офтальмоскоп), резонатор та ін.

**Гельмольд**, історик XII в., автор „Chronicon Slavorum“ (від Карла В. до року 1170).

**Гельоїза**, гл. Абеляр.

**Гельони**, одно з сарматських племен, що згадується у Геродота, з осідком на півдні України над Дніпром.

**Гельоти**, (гр.) 1) невільники в Спарті: завойовані спартанцями племена, обернені в кріпаків, працювали на ріллі, на війні служили звичайно як легко озброєні; завойовники обходилися з гелютами дуже жорстоко й вони робили не раз повстання (війна з гелютами 464-455 до Хр.), нелюдсько здавлювані; 2) взагалі раби.

**Гельпах** (Hellpach) Вільгельм, нім. психолог, \*1877, проф. унів. в Гайдельбергу; „Науки сумежні з психологією“, „Геопсихічні прояви“.

**Гельсінґборґ**, пристань у півд. Швеції над проливом Сунд, 52.000 меш.; торгівля, цукровий і гумовий промисл.

**Гельсінґер** (Helsingör), дан. місто над Сундом, 15.000 меш.; переправа до Гельсінґборґу; зване також Ельсінора, відоме із „Гамлета“ Шекспіра.

**Гельсінґфорс**, гл. Гельсінкі.

**Гельсінкі** (Helsinki), гол. місто і пристань Фінляндії над фінським заливом, 215.000 меш.; університет, техніка, ботанічний сад, висунений найдалі на півн'ч.

**Гельст** Бартольомеус, голянд. маляр-портретист (1612-70), сучасник і суперник Рембрандта.

**Гельферіх** (Helfferich) Карл, нім. політик і економіст (1872-1924), 1918 представник Німеччини в Москві; праці з економії: „Гроші й банки“ та ін.

**Гем** (Haemus), пасмо гір у півн. Тракії, тепер Балкан.

**Гем** (Heem), голянд. малярі: 1) Корнелій, син і учень Яна (1631-95), малював головно квіти, наслідував батька; 2) Ян Давід, найбільший маляр овочів і мертвої природи (1606-83).

**Гема...**, **гемо...**, від гр. гайма — кров.

**Гематемезис**, (гр. Haematemesis) блювання кров'ю, внаслідок кровотоків до шлунку при круглих виразках шлунку, при малих виразках слизної оболони шлунку (ерозія), при хворобах серця, печінки, селезінки.

**Гематин**, (гр.) органічний барвник, в якого склад входить залізо, важний складник крові; г. одержують з гемоґлобіни (червоного барвника крові). Його сполука зі сильною кислотою (гемін, кристали Тайхмана) служить до доказання слідів крові.

**Гематит**, червоний залізовець, окис заліза (Fe<sub>2</sub>O<sub>3</sub>), кристалізує в табличках (б л е с т з а л і з а), або в лусочках (л о с н я к о в и й г е м а т и т). Находиться у вибухових та

старших осадових скалах; з вигляду часто подібний до сціпенілої крові. Уживають до поліровання металів, до виробу прикрас, та, як руди, до витоплювання заліза.

**Гем(ат)ідро́за**, (гр.) кривавий піт у гістериків і невропатів.

**Гематоген**, (гр.) лікарство проти блідниці, складається з солей заліза, фосфорану вапу, гліцерини, білковини й алькоголю.

**Гематозоа**, (гр.) галапаси в крові хребтовців, переважно молоді нитянки, або одноклітинні тварини (тзв. кровотоки, пр. заразники малярії).

**Гематоксиліна**, синій барвник, що знаходиться у кампешовім дереві.

**Гематологія**, (гр.) кровознавство, наука, що займається досліджуванням крові.

**Гематом(а)**, (гр.) опух, спричинений вилівом крові.

**Гематурія**, (гр.) мочення кров'ю.

**Гембер** (Humber), залив Німецького моря на сх. побережжі Англії; до нього вливаються ріки Трент і Оз.

**Гемеральопія**, (гр.) гл. Куряча сліпота.

**Гемі-**, (гр.) приросток, зн. пів, пр. гемісфера, півсфера, півкуля.

**Геміанопія**, геміанопсія, геміопсія, (гр.) хоробливий стан, при якому одна половина поля зору притьмарена або зовсім невидна.

**Геміедрія**, (гр.) півстінність, наявність лише половини кількості стін у кристалів, яких вимагає їх зразкова форма.

**Гемін(а)**, гл. Гематин.

**Геміопія**, (гр.) гл. Геміанопія.

**Геміпеляґічний**, (гр.) вл. „напів морський“, земноводний, такий, що може жити в морі й на його берегах, пр. тюлені й ін.

**Геміптера** (Hemiptera), (гр.) гл. Полукрильці.

**Гемісфера**, гл. Півкуля.

**Гемлінґ**, гл. Мемлінґ.

**Гемльок** (Tsuga canadensis), півн.-ам. шпилькове дерево; у нас садять у парках; кори вживають до гарбування шкір.

**Гемоґлобін(а)**, барвник червоних тілець крові у людей і хребтовців, білковинна сполука гематини, помітна значною кількістю заліза, незвичайно легко приймає кисень у легенях та з'явах і віддає його до тканин, забирає звідти двоокис вугля й виділює в легенях або з'явах.

**Гемоґрама**, (гр.) 1) мікрофотоґрама препаратів крові; 2) рисунок образу крові при різних хворобах для діагнози.

**Гемометр**, гемоґлобінометр, (гр.) прилад до означування кількості гемоґлобіни в крові.

**Гемон**, син Креонта, царя Теб, наречений Антиґони.

**Геморагія**, (гр.) гл. Кровотеча.

**Гемороїди**, (гр.) розширення жил кутної кишки, або відхідника (зовнішні г.), або всередині затягача відхідника (внутрішні г.), внаслідок жильних застоїв при хворобах печінки, серця, легенів, а особливо при сидячому способі життя. Часто спричиню-

ють кривавлення, або підпадають запаленням, деколи спричинюють нежит кутної кишки. Лічення: проста віджива, регулярне випорожнення, рух, холодні насідові купелі, операція.

**Геморой**, гл. Гемороїди.

**Гемотерапія**, (гр.) підшкірне впорскування крові, або сироватки крові як лічного засобу.

**Гемофілія**, (гр.) хоробливий нахил до сильних кровотеч наслідком того, що кров не стинається при зіткненні з повітрям; хороба спадкова.

**Гемпден** (Hampton) Джон, англ. політичний діяч (1594-1643), один із провідників парламентарної опозиції XVII в., взяв участь у повстанні проти короля й загинув у бою.

**Ген** (Hehn) Віктор, історик культури (1813-90), писав про управу рости та годівлю домашнього товару в історії культури.

**Гендель** (Händel) Георг Фрідріх, нім. композитор (1685-1759), побіч Баха найбільший нім. композитор свого часу; директор „Королівської Музичної Академії“ в Лондоні. Залишив 41 оперу, 2 іт. ораторії, 2 нім. пасії, 18 англ. ораторій, 37 інструментальних дуетів і сонат, 40 творів з оркестральної та органної музики. Щойно в XX в. оцінили як слід твори Г. Похований у лондонським „Вестмінстерським абагстві“.

**Гендерсон** Артур, англ. державний діяч, \*1863, визначний член англ. парламенту й другого інтернаціоналу; провідник брит. „Партії праці“, 1916-17 міністер у кабінеті Льюїс-Джорджа; 1924 і від 1929 міністер в уряді Мекдональда.

**Гендікеп**, (англ. handicap) кінські перегони, або інші змагання, в яких штучно вирівнюють сили змагунів, пр. додають вантаж сильнішим коням, деяким визначають довший шлях для переїзду; при шахах сильніші грачі відступають якусь фігуру.

**Гене-Вронський** Юзеф Марія, поль. філософ (1778-1853); вийшовши від філософії Канта, творить власну систему, яку називає месіанізмом, вводячи вперше цей термін до поль. літератури. Його месіанізм не має нічого спільного з месіанізмом Міцкевича й Товіянського. Головні твори фр. мовою.

**Генеральний Секретаріат**, виконавчий орган Центральної Ради. I-ий Г. С. був коаліційний, з представників гол. укр. партій: Голова й г. секретар для внутрішніх справ В. Винниченко (соц. дем.); с. нац. справ С. Єфремов (соц. федераліст); с. фінанс. справ Х. Барановський (безпартійний кооператор); с. земельних справ Б. Мартос (соц. дем.); с. харчових справ М. Стасюк (безпарт. соціаліст); с. військових справ С. Петлюра (соц. дем.); с. судівництва В. Садовський (соц. дем.); с. освіти Ів. Стещенко (соц. дем.); генеральний писар П. Христюк (соц. револ.). Програму своєї діяльності Г. С. начеркнув у першій своїй деклярації в Центр Раді, зложеної 9 VII 1917. Пізніше, 29 VII, після поро-

зуміння з національними меншинами Г. С. переобрано й доповнено та подано на затвердження рос. Тимчасового уряду. Доповнено Г. С. такими секретарями: залізниць В. Голубович (укр. соц. рев.), пошт і телеграфу О. Зарубін (рос. соц. рев.); вкінці замість С. Єфремова прийшов О. Шульгин, замість Христюка М. Рафес, від жид. „Бунду“. Заступниками секретаря націон. справ стали: для жидівських справ — І. Зільберфарб, для польських — М. Міцкевич, для великоруських — Одиноць. Але Тимчасовий уряд, боячися сепаратизму, зменшив інструкцією з 17 VIII число ген. секретарів до 9, обмеживши їх компетенцію й обсяг діяльності. Г. С. подався до димісії; через відмову Винниченка доручено сформувати новий Г. С. Д. Дорошенкові, а коли це йому не вдалося, упрощено таки Винниченка. Вкінці Тимчасовий уряд затвердив 14 IX новий Г. С. у такому складі: Голова й секретар внутрішніх справ В. Винниченко, просвіти І. Стещенко, фінансів М. Туган-Барановський, хліборобства М. Савченко-Більський, нац. справ О. Шульгин; генеральний контрольор — О. Зарубін, ген. писар — О. Лотоцький. IV-ий універсал Центр. Ради змінив назву генеральних секретарів на народніх міністрів.

**Гензельт** Адольф, один із найбільших нім. піяністів і форт. композиторів (1814-89). Твори: етюди, варіації, форт. тріо, концерт.

**Геничеськ**, містечко, пристань Мелітопільської округи, 9.950 меш., українців 27.2%, росіян 51.9%, жидів 17.3%.

**Генна**, 1) місто всередині Сицилії, зі славним храмом богині Церери (Деметри), де (по пізнішому переказу) Плутоп вхопив Персефону (Прозерпину); 2) гл. Альканна.

**Геннадій**, 1) архієпископ новгородський 1484-1504, ворог секти жидівствуючих, зібрав усі книги св. Письма, зладив пасхалію; 2) (Схолярій), патріярх царгородський у 1453-59 (б. 1400-64). Під час переговорів у Феррарі 1438 і Фльоренції 1439 в справі церковної унії виступав за унією, опісля став на чолі її ворогів.

**Геннегав** (Hennegau, Hainaut), смуга по обох боках фр.-бельг. границі з великими копальнями вугілля та промислом (цукроварство, ткацькі виробы, машини).

**Геннекен** (Hennequin) Еміль, фр. критик (1859-88), автор „Наукової критики“, де пробував дати точну методу аналізу творів і доказував усупереч Тенові, що геній творить собі „середовище“.

**Генрих**, ім'я англ. королів: 1) Г. I, 1100-35, добув Нормандію; 2) Г. II, 1152-89, підбив Ірландію, обмежив духовенство, володів частиною Франції; 3) Г. III, 1216-1272; 4) Г. IV, з роду Лянкастер, 1399-1413; 5) Г. V, 1413-22, в столітній війні зайняв частину Франції; 6) Г. VI, 1422-61, зразу фр. король, 1453 втратив Францію; війна Білої й Червоної Рожі; 7) Г. VII, 1485-1509; 8) Г. VIII,

1509-47, розрив із Римом і окремішність англ. церкви 1533.

**Генрих**, ім'я німецьких королів і римських цісарів: 1) Г. I, Пташник, 919-936, з саксонського роду, будував замки, 933 побідив мадярів над Унструтою; 2) Г. II, Святий, 1002-24, з саксонського роду, вів боротьбу з чехами й Польщею; 3) Г. III, 1039-56, з салійського роду, мав зверхність над чехами й Угорщиною, 1046 на синоді в Сутрі перевів вибір нового папи й утвердив зверхність цісарства над папством; 4) Г. IV, 1056-1106, приборкав повстання саксів, попав у спір за інвеституру з Григорієм VII, був виклятий і упокорився перед папою в Каносі 1077, добув Рим 1084, ув'язнений сином Генрихом V, зрікся престолу; був у зв'язках з Києвом: 1077 приймав прогнаного Із'яслава Ярославича й одружився з Евпраксією, донькою Всеволода Ярославовича; 5) Г. V, 1106-25, закінчив спір за інвеституру вормським конкордатом 1122; 6) Г. VI, 1190-97, Гогенштауф, подружжям придбав Неаполь і Сицилію; 7) Г. VII, 1308-13, Люксембург, надав Чехію синові Іванові.

**Генрих**, ім'я фр. королів: 1) Г. I, 3-ій з роду Капетів, 1031-60, його жінка Анна Ярославна, донька Ярослава Мудрого; 2) Г. II, з роду Валуа, 1547-1559, добув у війні з Англією Бульонь 1550, Кале 1558; 3) Г. III, останній з роду Валуа (1572 поль. король), 1574-89, убитий; 4) Г. IV, 1589-1610, перший з Бурбонів, зразу голова протестантів, прийняв католицтво, нантським едиктом (1598) забезпечив толеранцію протестантам; економічний зріст Франції; убив його католицький фанатик Равальяк.

**Генрих Моряк**, порт. королевич (1394-1460), розпочав морські виправи до Африки й розвинув торг. силу Португалії.

**Генрих**, син угор. короля Стефана V, мав титул руського (галицького) князя, †1031.

**Генрих Плявенський** (von Plauen), 410-13 вел. магістер нім. ордену, 1410 оборонив Марієнбург від поляків.

**Генрі**, практична одиниця електричної самоіндукції; знак H; названа від імени Генрі Джозефа, ам. фізика (1797-1878).

**Гео... гео...**, дотичний Землі; від гр. ге = Земля.

**Георгіївський хрест**, ордер у царській Росії; давали його за військові заслуги.

**Георгій**, 1) Зарубський, чернець Зарубського монастиря, що перестав існувати по татарським погромі; написав „Поученіє духовному чаду“ (XII в.), де виступає проти світських забав, скоморохів, весельчаків і музикантів, а радить заступати їх церковними книжками; 2) Г. Сінкел, візант. хроніст IX в., написав хроніку від сотворення світу до Діоклетіяна, що була відома і в нас поруч з хронікою Малали, Амартола та Манасії; 3) Г., сьомий укр. митрополит у Києві, родом грек, 1073-74. Йому приписують твір: „Георгія митрополита кієвскаго стязаніє съ латиною“.

**Георгій**, Юрій, великомученик і побідносець, згинув мученицькою смертю в Нікомедії 303 по Хр.

**Гептагон**, (гр.) сьомикутник.

**Гептада**, в ст.-гр. філософії група з сьоми річей або осіб.

**Гептаедр**, (гр.) сьомистінник: тіло замкнене довкола сімома площинами.

**Гептаметр**, (гр.) сьомистоповий розмір вірша.

**Гептанес**, гл. Йонські острови.

**Гептархія**, (гр.) співправління сьоми осіб; сім англо-саських держав у V і VI в. в Англії.

**Гептахорд**, (гр.) сьомиструнна ліра.

**Гера**, (гр., міт.) рим. Юнона, найстарша донька Кроноса й Геї, сестра й дружина Зевеса, мати Ареса й Гефеста, Геби й Ейлейтії, богиня неба, опікунка подружжя й злогів. Головні місця її культу: Аргос, Мікени й Спарта.

**Гераклеві стовпи**, стовпи покладені Гераклем між Європою й Африкою, тобто дві гори на протилежних берегах Гібральтарської протоки.

**Гераклея**, (гр., місто Геракля) назва багатьох ст. міст, із них найбільш відоме місто в Люканії (півд. Італія); тут Пир побив римлян 280 до Хр.; гл. Херсонес.

**Гераклід Понтійський**, гр. філософ, учень Плятона й Аристотеля, діяльний у різних галузях знання, автор гарних діялогів.

**Геракліон**, гл. Кандія.

**Геракліт з Ефесу**, з прізвиськом „темний“, визначний гр. філософ (б. 535-475 до Хр.). Його філософія: Огонь є основною річовиною. В світі панує вічна переміна матерії, а повстав він через взаємини двох супротивних сил, незгоди й злагоди. Все пливе, все минає, ніщо не лишається незмінним, ніхто не купається двічі в тій самій хвилі невпинно пливкого моря явищ.

**Гераклів жук**, гл. Туровець велетень.

**Геракль**, (гр., міт.) рим. Геркулес, син Зевеса й Алькмени, внуки Персея й дружини Амфітріона, найславніший герой гр. мітичного світу, ідеал мужеської сили й чесноти (порівняй притчу софіста Продіка про „Геракля на розпутті“ в Ксенофонових „Споминах про Сократа“) Ще в колисці задушив 2 гадюки після Герою; виконав 12 надлюдських робіт на службі в царя Мікен Евристея. Одягнений у затроєну (кров'ю вбитого ним кентавра Несса) одяжу, що її дістав від заздрісної дружини



Барберіні: Гера.

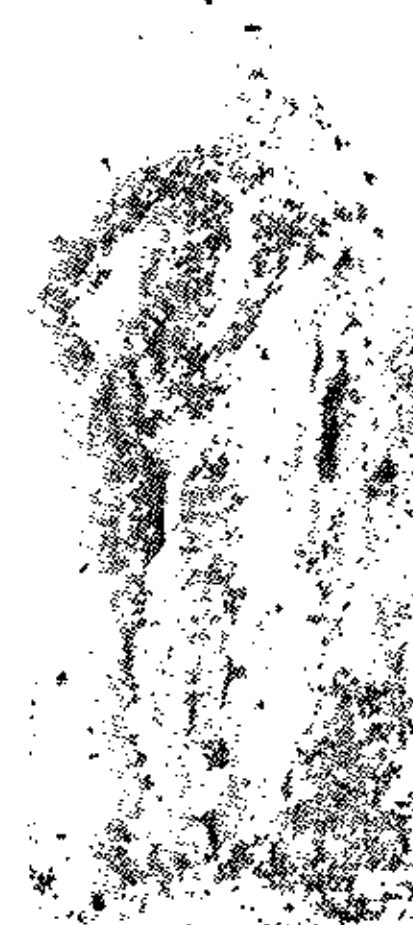

Геракль фарнезійський.



Деяніри, мучений страшним болем, палить сам себе на горі Еті. Після смерти перенесений між богів на Олімп, дістав за дружину богиню Гебу. Його ім'ям назване сузір'я між Короною й Лірою; сузір'я Геракля зложено з 235 зірок, між якими є кулистий рій зірок, „Месіє 13“, видний голим оком, а віддалений від нашої Землі на 36.000 літ світла.

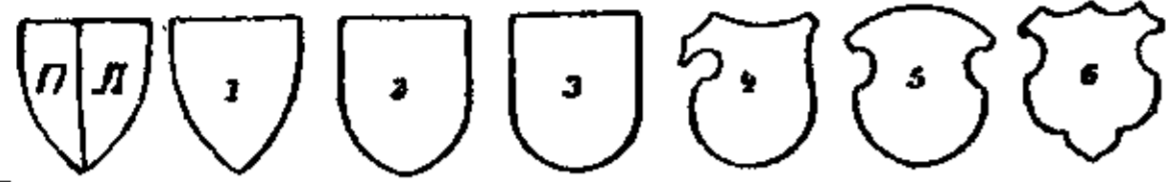
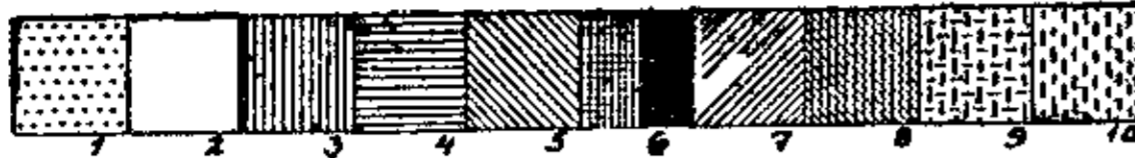

**Геральдика**, (нім.-лат.) наука про герби, себто родові, племінні й місцеві ознаки, їх

Геральдика. Загально прийняті зазначення красок на гербах: 1) золота; 2) срібна; 3) червона; 4) синя; 5) зелена; 6) чорна; 7) пурпурова; 8) бура; 9) сіра; 10) м'ясо-червона. Долішній ряд: щити. П — права сторона щ. Л — ліва. 1—6 різні форми щитів.

спис, походження, роз'яснення.

**Герасим**, київ. митрополит 1431-35, родом москвитин, брав участь у змові проти Свитригайла й за це спалений.

**Герасимчук** Василь, укр. історик, член НТШ у Львові, \*1880, дослідник гол. над XVII в. Праці: „Юрій Хмельницький“, „Виговщина і Гадяцький трактат“, „Чуднівська кампанія“, „Смерть Виговського“ й ін.

**Герат**, 1) місто в схід. Афганістані, 20.000 меш., важний торг., і стратегічний пункт при шляху Персія - Індія;

2) Г., або інакше Гері Руд, ріка в Афганістані, губиться в пісках рос. Туркестану.

**Герб**, первісно відзнака на зброї та щиті, що згодом стає знаком лицарських родів; також образний, умовлений знак, або відзнака державної, станової, або професійної організації (гл. Геральдика). Г. складається з поля і з вміщеного на ньому знаку (лев, орел, зірка, тощо). Поле та знак барвні, понад щитом є звичайно шолом, корона, а також і ін. прикраси. Герби України: герб Володимира В. і Ярослава Мудрого „тризуб“, якого значіння невияснене, герб останніх гал.-володимирських князів — лев; герб Гетьманщини — козак з рушницею; Центральна Рада 1918 визнала гербом України „тризуб“.

**Гербарій**, (лат.) збірка зразково засу-

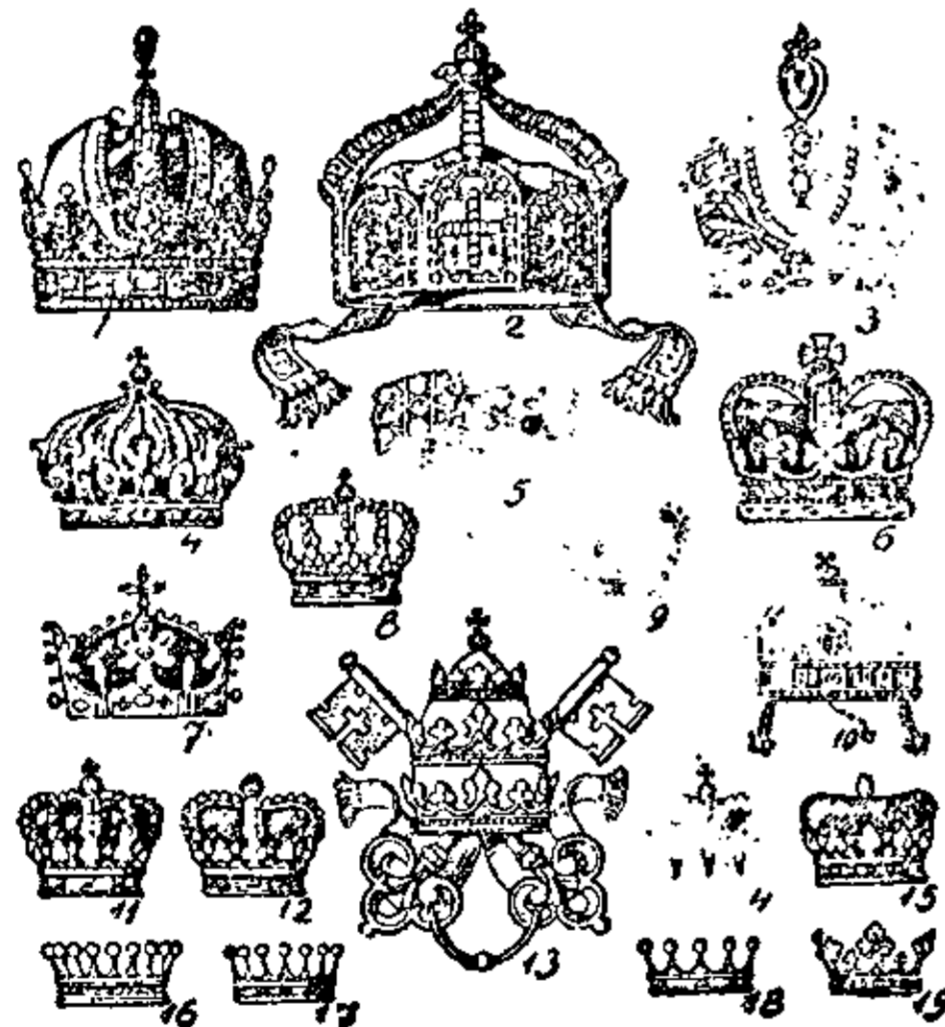

Геральдика. Корони: 1) австрійська; 2) німецька; 3) російська; 4) фр. імператорська; 5) залізна; 6) англійська; 7) чеська; 8) королівська; 9) вел. герцогська; 10) угор. королівська; 11) герцогська; 12) князя; 13) папська (тіяра); 14) княжий капелюх; 15) вищої шляхти; 16) графська; 17) баронська; 18) шляхетська; 19) корона для гербів.

шених рослин; найстарший з XVI в.; найбільший у Бритійському музеї в Лондоні.

**Гербарт** Йоган Фрідріх, нім. філософ (1776-1841), на місці георетичної філософії ставить етику, названу „наукою про моральний смак“, творець педагогічної школи, основаної на етиці та психології. Твори: „Психологія“, „Енциклопедія філософії“, „Загальна педагогіка“.

**Гербата**, (лат.) гл. Чай.

**Гербек** Йоган, нім. композитор (1831-1877), епігон романтиків, диригент віденської опери; численні поменші муж. хори з оркестрою, меси G-dur, „Танкові хвилини“ на оркестру.

**Гербель** Сергій, укр. діяч, поміщик з Херсонщини, до 1917 губернатор у Харкові. Літом 1918 був міністром продовольчих справ в укр. уряді (кабінет Ф. Лизогуба). Від 14 XI до 14 XII 1918 президент міністрів за гетьмана Скоропадського.

**Гербен** Ян, чес. письмен., публіцист і новеліст, родом словак, \*1857, описував життя свого рідного народу; майстер яскравої характеристики. Написав роман з словацького життя „До третього й четвертого коліна“.

**Герберт** (Herbert of Cherbury) Едуард, лорд, англ. філософ (1582-1648), основник англ. деїзму.

**Герберштайн** (Herberstein) Зігмунд, австр. подорожник-учений по Східній Європі (1486-1566), зладив перший геогр. опис Росії (Rerum Moscovitarum commentarii), видаваний багато разів багатьма мовами.

**Гербест** Бенедикт, польський богослов, †1593, учитель львівської школи і єзуїтської колегії в Ярославі, вів серед православних пропаганду за унією з Римом. З ним полемізував Г. Смотрицький.

**Гербет** (Herbette) Жан, фр. амбасадор у Москві, \*1878, передтим відомий журналіст. Написав цілу низку українофільських статей, що появилися в „Тан“ (Temps) від листопаду 1917 до Берестейського миру.

**Гербіній** Йоган, лютеранський пастор (1627-79), магістер Вітенберзького університету, жив у Швеції, Польщі та Литві. Будучи у Вільні, познайомився з Інокентієм Гізелем і видав у 1675 в Єні книгу про київські печери „Religiosae Kijovienses-sturtae...“ Дуже рідка інша його праця про Дніпрові пороги „De admirandis mundi cataractis“, що вийшла в 1678 в Амстердамі.

**Гербовник**, (нім.) збірник з рисунками й описом гербів шляхетських родів.

**Гербурт** Ян Щасний, поль. політ. діяч



Герби: 1) Володимира Вел., 2) Ярослава Мудрого, 3) Володимира Опольського, 4) Людвика Угорського, 5) військовий козацький герб з 1620-х рр., 6) Укр. Нар. Респ., великий, 7) Укр. Нар. Респ., малий.



Австрал. Союз



Австрія

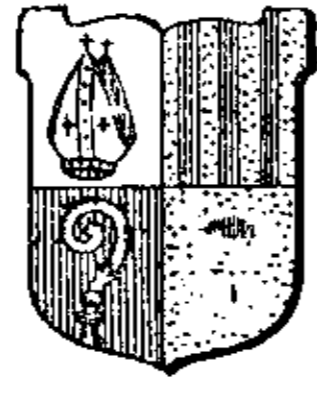

Андорра

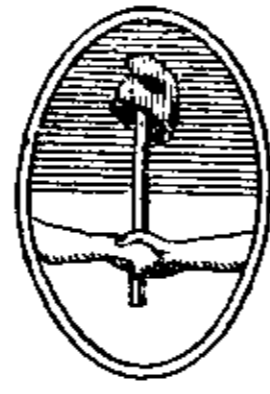

Аргентина



Бельгія



Болгарія



Болівія



Бразилія

Вел. Британія  
і Ірлян

Венесуеля



Данія

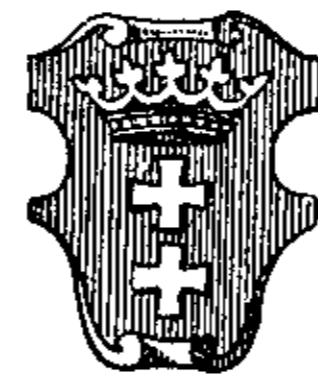

Данціг



Домінікана



Гаїті



Гондурас



Греція



Гватемала



Еквадор



Еспанія



Єгипет

З'єд. Держ.  
Америци

Ірландія

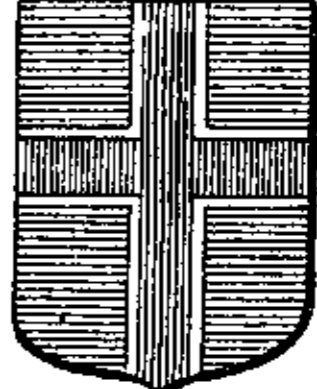

Ісландія

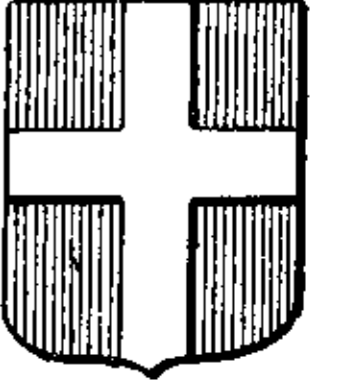

Італія



Жанада

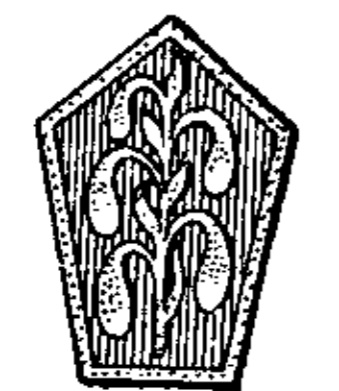

Китай



Колумбія



Коста Ріка



Куба



Латвія



Литва

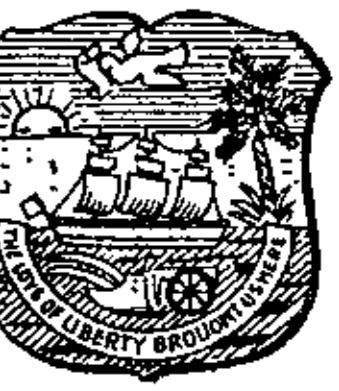

Ліберія



Ліхтенштайн



Люксембург



Мехіко

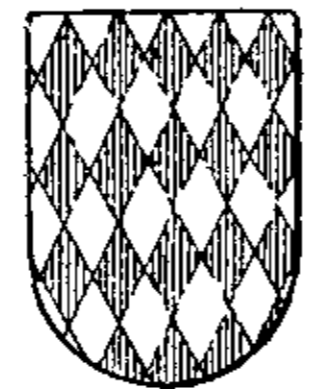

Монако



Нідерландія



нікарагуа



німеччина



Норвегі



Панама



Парагвай



Персія



Перу



Польща

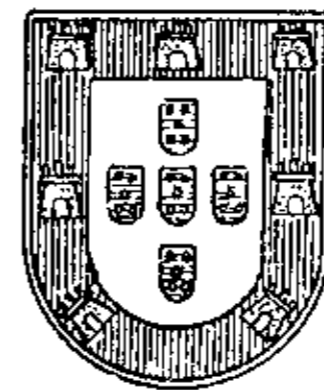

Португалія



Румунія



Сальвадор



Сан Маріно

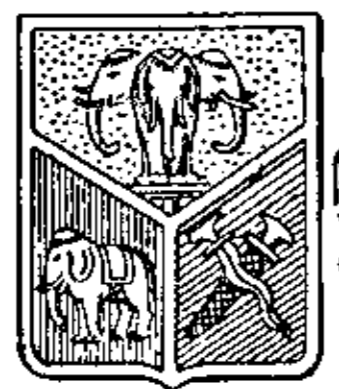

Сіям



С.С.С.Р.



Туреччина



Угорщина



Урагвай



Фінляндія



Франція



Чехословаччина

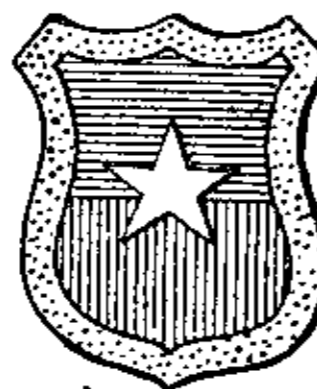

Чілі



Швайцарія



Швеція



Югославія

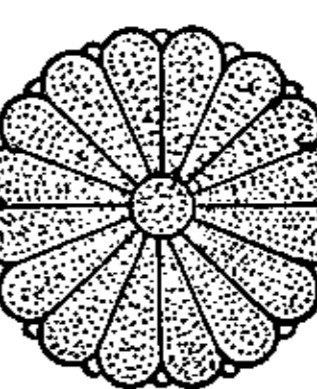

Японія

(1567-1616), власник Добромиля в Галичині, де заснував друкарню; виступав в обороні православних, особливо в творі „Слово про руський нарід“ 1613.

**Гервазій і Протазій**, хр. святі мученики-близнюки, яким відрубали голови в I в. по Хр.

**Гервег Георг**, один із найвизначніших нім. політичних поетів XIX в. (1817-75). Його „Поезії живої людини“ мали багато видань.

**Гервіч** (Harwich), англ. пристань над каналом Ля-манш, 14.000 меш.; купелеве місце, корабельні майстерні, переправа на європейський суходіл.

**Гергенретер** (Hergentröter) Йозеф, кардинал, нім. католицький історик (1824-90).

**Гергесгаймер** Джозеф, ам. повістяр, \*1880, любується в складних еротичних проблемах та екзотичних сюжетах. Твори: „Цитерея“, „Лінда Кондон“, „Тампіко“.

**Гердер** Йоган Готфрід, різносторонній нім. письменник, історіософ і етнограф (1744-1803), що в добі бурхливого протесту проти „віку розуму“ боронив ідеалу загальної „міжнародної“ гуманності. Своєю збіркою народних пісень, тзв. „Голоси народів у піснях“ (Stimmen der Völker in Liedern), мав величезний вплив на розвиток етнографічних студій. На його творі „Думки про філософію історії людства“ (Ideen zur Philosophie der Geschichte) ґрунтується слов. місячництво XIX в. Твори його (Народні пісні — Volkslieder) спонукали Цертелева, Максимовича й Метлинського до етнографічних дослідів; у „Деннику моїх подорожей“ прорік Україні краще майбутнє, називаючи її новітньою Грецією.

**Гередія** Жозе-Марі, фр. поет (1842-1906), славний завдяки єдиній збірці сонетів „Трофеї“, зразковій своєю досконалою формою.

**Герезія**, гл. Єресь.

**Гереро**, Овагереро, Дамара, півд. афр. плем'я родини банту, подібне до кафрів; займається годівлею худоби; б. 20.000 душ.

**Геретик**, гл. Єретик.

**Герінг** (Hering) Евальд, нім. фізіолог і психолог (1834-1918), дослідник проявів зору й пам'яті.

**Герінген** (Heeringen) Йозіас, нім. генерал, \*1850, 1903-13 міністер війни, 1914 командант 7 армії у Франції, 1916-18 начальник охорони нім. побережжя.

**Гері Руд**, гл. Герат.

**Геркомер** Губерт, нім.-англ. маляр і графік (1849-1914), творець портретів, жанрів



Йоган Гердер.

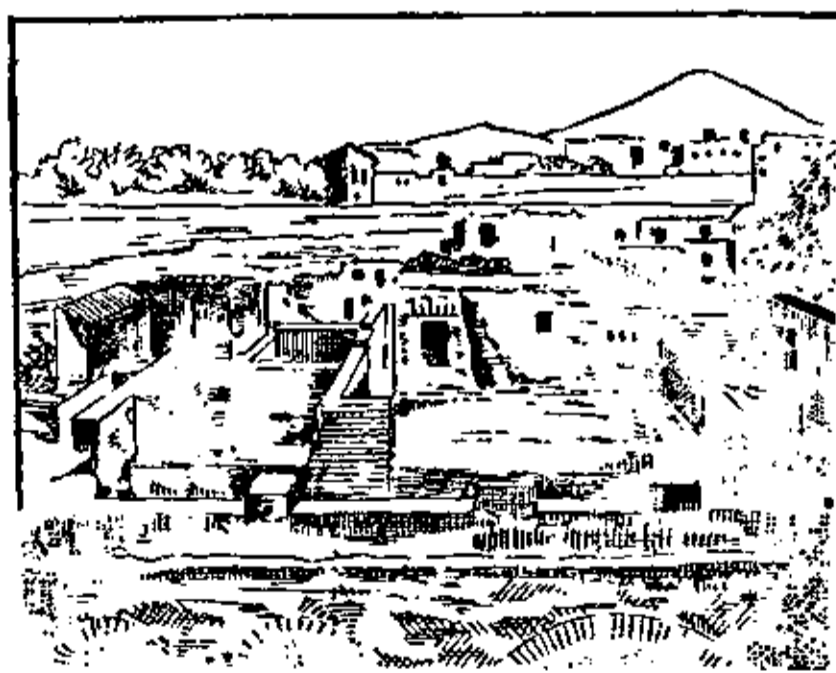

Геркулянум: руїни.

і пейзажів, що нагадують своєю манерою Ван Дайка.

**Геркулянум**, рим. місто в Кампанії, на півд. схід від Неаполю, засипане 79 по Хр. вибухом Везувія. Розкопки його початі в 1719 й донині не закінчені. Твори пізньорим. мистецтва, добуті при цих розкопках, зберігаються в неаполітанському музеї.

**Геркулес**, гл. Гераклъ.

**Герм**, (гр.) високі дерев'яні, або кам'яні, чотиригранчасті стовпи, прикрашені головою Гермеса, пізніше також інших богів, або славних мужів, ставлені на прилюдних площах, перед гімназіями (майданами для гімнастичних вправ та школами дужання) й приватними домами, на рогах вулиць та б. доріг. Тепер герми стільки, що бюсти — погруддя.

**Герман**, гл. Арміній.

**Герман Готфрід**, нім. композитор (1808-1878), автор опер і камерних творів. Його недавно відкрита симфонія E-moll визначається смілими рисами, що випереджують Вагнера й Брамса.

**Герман** (Herrmann) Ігнац, чес. фейлетоніст, новеліст і повістяр, \*1854; теми переважно з життя Праги. Розголос здобув собі гумористичним романом із міщанського життя про „Конделіка й Вейвару“.

**Германаріх**, король схід. готів, по переказу мав державу від Чорного до Балтійського моря з столицею в Данпарштаді (Дніпрове місто — Київ); не в силі оборонитися від гунів, убив себе б. 375 по Хр. В нім. епосі Дітріх з Берну.

**Германдад**, (есп. „братерство“) союз есп. міст проти шляхти для оборони торгівлі в XIV-XV вв.; опісля поліція.

**Герман Зальцьський** (Salza), 1210-39 великий магістер нім. ордену, 1226 переселився з орденом до східної Пруссії.

**Германівка**, містечко на Київщині над рікою Красною, 3.852 меш.

**Германовичі**, село 7 км. на південь від Перемишля. В першій половині грудня 1918 бої частин УГА проти групи польського ген. Зелінського.

**Германштадт**, гл. Сібію.

**Гермафродит**, (гр.) син Гермеса та Афродити, який на прохання німфи Сальмакіді, захопленої його красою, був з'єдинений з нею в одну істоту; двополова істота, також андрогін.

**Гермафродитизм** (hermaphroditismus), (гр.) присутність двополових приладів в одного створіння. Г. буває: 1) правильний, коли оба роди полових приладів наводяться завжди у кожного представника даного роду живин; такими є пр. усі рослини, яких цвіти мають з правила й пиляки й стовпики, з тварин багато родів менше складної будови, як порожнинці, хробаки, тощо; 2) неправильний, коли у роздільнополових живин трапляється виїмковий представник роду з більше або менше



Герм.

розвиненими обоюсторонніми органами. Так буває часом у хребовців, а навіть і в людини, тзв. андрогінія. Такі двополові істоти не мають нащадків.

**Гермелін**, (іт.) білий горностаї, названий так від Армінії (давня назва Арменії).

**Герменевтика**, (гр.) роз'яснювання текстів філософських і рел., гол. Біблії; також роз'яснювання всяких символів.

**Герм(ес)**, (гр., міт.) рим. Меркурій, син Зевса й Атлантиди Маї, післанець богів та посередник між богами й людьми (зображуваний з палицею герольда, в подорожнім капелюсі й з крилатими підшвами), провідник душ померших у підземелля, опікун черед, доріг (на його честь висипали б. доріг купи каміння, або ставили герми, що служили дороговказами), мистецтв, руханки й красномовства, винахідник ліри.

**Гермес Трісмеґіст**, Г. Найбільший, вигаданий автор теософської науки, виложеної в кількох книгах середини III в. по Хр. єгип.-гр. походження, відомих під його іменем (герметичні книги); гр. ймення ст.-єгип. бога Тота; гл. Герметичний.

**Герметизм**, герметика, теософія, виложена в герметичних книгах. Вона є своєрідною сполукою єгипетського політеїзму, юдейсько-християнського монотеїзму й гр. філософського ідеалізму.

**Герметичний**, (гр.) щільний, добре зачинений, що не допускає зовні повітря, від імені Гермеса Трісмеґіста, який ніби-то вмів забезпечити скарби й таємне знання магичними печатками від ока профанів.

**Герміони**, одно з головних племен нім. низини в старині.

**Герміона**, (гр.) донька Менелая й Гелени.

**Гермоген**, патріарх московський 1606-12, під час польської окупації Москви боронив московської державності й за це був замучений голодом 1612.

**Гермогеніяни**, єретики з II в. по Хр., учні Гермогена, що приймав існування вічної, несотвореної матерії.

**Гермон**, Джебель еш Шех, верх Антілібанону в Сирії, 2.760 м. вис.

**Гермуполіс**, Гермуполіс, 1) Г. Великий, ст. єгипетське місто, нині в руїнах б. Сіуту; 2) Г. Малий, гл. Дамангур; 3) гр. пристань на острові Сіра (Кікляди), 24.000 меш.; торговля й корабельні майстерні.

**Гернад**, ріка 190 км. дов., ліва притока Слани в сточищі Тиси.

**Гернгутери**, протестантська рел. секта, основана 1727 графом Цінцендорфом; вважається аскетичним життям.

**Гернес** (Hoernes) Моріц, нім. археолог



Гермес з малим  
Діонізієм  
(статуя Праксителя)

(1852-1917), проф. віденського унів., найліпший знавець гальштатської культури; твори: „Праісторія плястичного мистецтва в Європі“, „Людина в природі й доісторії“ й ін.

**Гернія**, (лат.) гл. Кила.

**Геродот**, гр. письмен. (б. 485-425 до Хр.), батько історіографії, написав 9-томову історію близького Сходу й Греції, якої 4 книга описує Україну-Скитію, що її знав Г. з автопсії, побувавши в гр. містах на півн. березі Чорного моря.



Геродот.

**Герой**, (гр.) у гр. мітології пів-бог; людина, що визначилася надлюдською вдачею, сміливістю, силою; лицар; головна особа в літературнім творі.

**Геро й Леандер**, пара коханців александрійської (Каллімахової) еротики. Л., юнак з Абиду, плив уночі через Гелеспонт до своєї любки Г., жриці Афродити в місті Сест(ос) у Тракії. Коли ж одної бурхливої ночі згасло світло, поставлене любкою на башті, Л. втопився, а Г. кинулася з башти у море.

**Герольд**, (нім.) у середньовіччі окличник, вістун, що проголошував війну, мир, важливі розпорядження; придворний урядовець, що брав участь у виїмкових святах (коронування, шлюб, похорони високих осіб), завідував прилюдними святами, турнірами; вістун, оповісник.

**Герольд** (Hérold) Люї Жозеф Фердинанд, фр. оперовий композитор (1791-1833). Опері, увертюри й сонати для фортепіану. З його опер „Цампа“ здобула світову славу.

**Герон** (старший) з Александрії, гр. математик і механік. Жив б. 120 до Хр. Винайшов рід парової турбіни, підйому до підношення тягарів, геліостат, дзеркальний прилад до показування „духів“ на сцені і зладив модель знаного тоді всесвіту (космосу). Описав пляшку і водограй, названі його іменем (гл. Баня Геронова), займався також геометрією і геодезією.



Герольд.

**Герондас**, б. 250 до Хр., автор міміямбів, реалістично зображених драматичних сцен із сучасного гр. життя в архаїзованім йонійським діалекті.

**Герострат з Ефесу**, грек, який, щоб добути славу, спалив храм Артемиди в Ефесі, 356 до Хр.

**Герофіль**, гр. анатом з III в. до Хр; опи-

сав будову мізку і уважав нерви за знаряддя вражінь.

**Герпес**, (гр.) шкірна хвороба, малі, звичайно в групах зібрані, міхурчики з сироватною, або гнійною матерією здовш нервів (*H. zoster*) на носі, губах, лиці в початках заразливих недуг (*H. febrilis*); викликаний грибками спричинює випадання волосся (*H. tonsurans*); часто у звірят.

**Герпетологія**, (гр.) 1) наука про шкірні лишаї; 2) наука про гадів.

**Геррера**, 1) Фернандо, есп. лірик (1534-97); 2) Антоніо, історик (1594-1625); 3) Франчіско (старший) (1576-1656) і 4) Франчіско (молодший) (1622-85), малярі.

**Герта**, (ст.-нім.) богиня Землі.

**Гертвіг**, 1) Оскар, нім. анатом і біолог (1849-1922), проф. унів. й директор біологічного інституту в Берліні. З його численних наукових творів найбільше відомі: „Клітина“, „Повстання організмів“, „Загальна біологія“ й „Підручник науки розвитку“; 2) Ріхард, брат попереднього, нім. анатом і зоолог, \*1850, проф. унів. в Берліні, написав „Підручник зоології“ й багато ін. наукових творів. Обидва вони, як учні Гекеля, є рішучими прихильниками дарвінізму.

**Гертлі** (Hartley) Девід, англ. лікар (1705-57), психолог, матеріаліст; пояснює механізм духових явищ як комбінацію руху нервів і мізкових частинок.

**Гертлінг** Георг, граф (1843-1919), нім. держ. канцлер у 1918, в часі берестейського миру з Україною.

**Гертнер** Тома, львівський цеховий маляр, †1808.

**Герули**, герм. плем'я, що помагало готам і гунам у нападах; на поч. VI в. підбили їх льонгобарди, а під кінець того віку їх ім'я щезає з історії.

**Герультова піч**, гл. Алюмін.

**Герц** (Herz) Анрі, фр. піяніст (1803-88), автор елегантних сальонових творів на фортепіан.

**Герц** (Hertz), 1) Гайнріх, нім. фізик (1857-94), проф. унів. в Бонні, перший витворив 1889 електричні хвилі та доказав, що вони поширюються у просторі зі швидкістю світла; 2) Густав, братанич Гайнріха, \*1887, проф. у Берліні, одержав нагороду Нобеля 1925 за досліди над ударом електронів об молекули газів.

**Герцег** (Herczeg) Ференц, мад. повістяр і драматург, \*1863, нім. походження, член Академії. З його іст. повістей найбільше відомі: „Погани“ й „Сім швабів“; архитвором вважають трагедію „Візантія“. Чимало п'єс перекладено на європ. мови.

**Герцеговіна**, гориста країна на півн. Балкані в сточищі Наренти. Від 1483-1878 була Г. турецькою, 1878 окупована з Боснією Австрією, від 1918 частина Югославії. Населення займається головн. випасом худоби, а вчасти управою тютюну та вина.

**Герцен** Олександр, відомий рос. публі-

цист і письм. (1812-70); до 1847 в Росії, опісля за границею. В молодості сторонник утопійного соціалізму, перебував на засланні у В'ятці, Володимирі, Новгороді (1836-42). В 1852 переїхав у Лондон і зорганізував революційне видавництво для Росії та видавав славний часопис „Колокол“. Найбільші відомі такі його твори: повість „Кто виноват“, літ. життєпис „Былое и Думы“ і „С того берега“ (перекл. на всі європ. мови). Найбільш європейський рос. письм. з доби Олександра II.

**Герценштейн** Михайло, рос. економіст, жид (1859-1906), член I-ої Держ. Думи, „кадет“, убитий чорносотенцями за проєкт аграрної реформи в I-ій Думі.

**Герцик** Григорій, сторонник Мазепи, після полтавської битви супроводив його на вигнання; по смерті гетьмана служив Орликові. Арештований у Варшаві 1719 і виданий рос. урядові, сидів у в'язниці; від 1728 жив у Москві.

**Герцинські гори**, система старих, знищених уже зморшкових гір кам'яновугільного віку в захід. і серед. Європі. Г. г. складаються з двох окремих луків, варисійського та армориканського; один і другий багатий на родовища вугілля та руд різних металів.

**Герцль** Теодор, головний теоретик активного сіонізму й організатор світових сіоністичних конгресів (1860-1904), редактор віденської „Насе Фрає Прессе“; в окремій творі „Жидівська держава“ і повісті „Altneuland“ домагався для жидів самостійної Палестини, забезпеченої міжнародними договорами.

**Герцог**, (нім.) у ст. герман спочатку провідник, вибраний під час війни; голова племені по наслідству; у передвоєнній Німеччині особа приналежна до цісарської рідні, або представник шляхти.

**Герць**, (мад.) боротьба поодиноких лицарів перед головною битвою; показ мистецтва в кінній їзді; підскок. Герці були улюблені укр. козаками.

**Гершель** Фрідріх Вільгельм, нім.-англ. астроном (1738-1822), збудував 1774 великий далековид (рефлектор), при помочі якого поробив великі відкриття на зоряному небі. Відкрив 1781 планету Уран, два його місяці та два місяці Сатурна, досліджував подвійні зорі, мряковини та будову Чумацького Шляху, займався будовою Сонця, 1800 відкрив позачервоні проміні. 2) Джон Фредерік Вільям, син попереднього, англ. астроном (1792-1871), дослідник подвійних зірок,

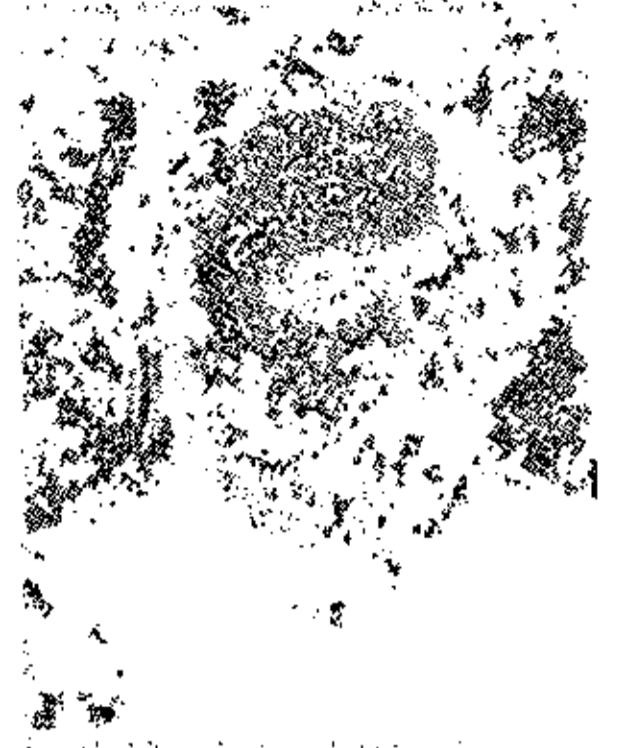

Олександр Герцен.



Фрідріх Гершель.

мряковин, зоряних роїв і півд. зоряного неба. 3) Кароліна, сестра Віліяма (1750-1848), помагала своєму братові у його астр. дослідах і сама відкрила багато комет.

**Гершт**, (нім.) ватажок, звичайно у поганім ділі

**Гес** (Hess) Жермэн, фр. хемік (1802-50), творець термохемії. Відкрив важний термохемічний закон, названий його іменем: „Вся кількість тепла (кальоричний ефект), витворена під час якогось хемічного процесу, є однакова без огляду на те, чи хемічний процес відбувся відразу, чи в кількох окремих відступах часу“.

**Геси**, ст. нім. плем'я, від котрого пішла назва краю Гессен.

**Гесихій**, 1) Г. з Александрії, б. V в. по Хр., автор багатого (пізніше біблійними гльосами розширеного) лексикону, важного цитатами із старовинних авторів; 2) Г. з Мілету, VI в., автор твору „Ономатольог“ (старовинної історії літератури), яким опісля користувався автор першого лексикону Суїдас (б. 950).

**Гесіод**, гр. післягомерівський поет еолійського походження з Аскри в Беотії (VIII в. до Хр.), творець дидактичної поезії. Твори: „Роботи й дні“, хліборобський календар з етичними рефлексіями й описом 5 віків людства; „Теогонія“, спроба генеалогічного впорядкування гр. мітів.

**Гесіона**, (гр., міт.) дочка троянського царя Ляомедонта, сестра Пріяма. Коли Посейдон, не діставши від Ляомедонта умовленої плати за будову мурів Трої, наслав на місто морську потвору, Ляомедонт кинув їй на поталу Г. Визволив її Геракль, а опісля віддав за жінку своєму товаришеві Телямонові.

**Гесперида**, в гр. мітольогії доньки Ночі, що на крайньому заході Землі мали сад із золотими яблуками, яких пильнував стоголовий змії.

**Гесперія**, (гр. західня земля) у старовинних греків Італія, у римлян Іспанія.

**Геспер(ос)**, у ст. греків син Астрея й Еос, вечірня зоря.

**Гессе**, 1) Адольф Фрідріх (1809-63), піяніст, органіст і композитор, автор кантат і ораторій; 2) Герман, нім. письм., \*1877, мистець настроєвих поезій, оповідань і повістей.

**Гессем**, провінція в Єгипті, де проживали жиди в неволі.

**Гессен**, частина середньої Німеччини на зах. в сточищі Райну (від устя Ляни по устя Некару), на півд. в сточищі райнських допливів Майну, на півн. в сточищі Ляни, на сході в сточищі Фульди. Лісний промисл і випас худоби на півн. і сході; на зах. хліборобство, садівництво та управа вина; на західніх і півд. окраїнах гірництво та промисл. В XVI в. Г. перестав бути політичною цілістю. У 1866 Прусія перемінила півн. Г. або т. зв. Гессен-Нассав у свою провінцію, долучуючи до нього Франкфурт над Майном і деякі частини Баварії. Друга

частина Г. стала союзною нім. державою і при ній залишилися Г. долішній (лівобіч Майну) і горішній (правобіч Майну). Нині союзна держава Г. має 7.700 км<sup>2</sup> і 1.360.000 меш.; гол. місто Дармштадт. Прус. провінція Г.-Нассав разом з долученим до неї 1928 Вальдеком має 16.760 км<sup>2</sup> і 2.470.000 меш.; гол. місто Кассель.

**Гессен-Нассав**, гл. Гессен.

**Гессенська муха**, хлібний комарик (*Cecidomyia destructor*), мала чорна мушка з червоними плямами, живе в Півн. Америці, Європі і М. Азії; вилягається в квітні і травні та вересні; її личинка нищить збіжжя; дуже шкідлива. Де появиться в більших кількостях, треба спалити стерню, та вчасно її переорати й по змозі пізно засівати озимину.

**Гестія**, (гр.) рим. Веста, дочка Кроноса й Реї, богиня хатнього огнища, як осередка родинного життя, опікунка родини, народу й держави.

**Гетера**, (гр.) вл. подруга, приятелька, у ст. греків незамужня жінка легкої поведінки: танечниця, флейтистка, часто великої інтелігенції (гл. Аспазія); повія.

**Гетерія**, (гр.) товариство, спілка, назва різних гр. політичних союзів, які на початку XIX в. намагалися досягнути визволення греків з тур. ярма. Найбільше відомі: „Г. приятелів“ (1814 в Одесі) та „Г. приятелів муз“ (1815 в Атенах).

**Гетеро...**, від гр. гетерос = різний.

**Гетерогенеза**, гетерогенія, витворювання поколінь різних виглядом та ін. прикметами, хоч походять від тих самих батьків.

**Гетерогенетичний**, (гр.) з іншого роду, іншого походження.

**Гетерогенічний**, (гр.) той, що повстав з двох різних первнів.

**Гетерогенія**, (гр.) іншородність, окремішність, розбіжність.

**Гетерогенний**, (гр.) приналежний до іншого роду, нерівний, неподібний.

**Гетерогонія**, (гр.) зміна поколінь різних виглядом і будовою, які чергуються між собою, пр. звичайні й дівородні (уроджені без запліднення) або літні й зимові покоління у деяких родів комах.

**Гетеродоксія**, (гр.) неправовірність, ересь, у протилежності до ортодоксії (правовірності).

**Гетеростилія**, (гр.) нерівночасне дозрівання пиляків і стовпиків у деяких цвітів, пр. у первоцвіту. Таким способом унеможливується самозапилення цвітів даної рости; гл. Запилення.

**Гетерономія**, (гр.) несамостійність особи, або збірного організму, залежних від чужих законів, протилежність до автономії; несамостійність людського розуму (волі).



Гестія.

**Гетерофонія**, (гр.) унісоновий спів, при яким у деяких місцях людські й інструментальні голоси розходяться і творять гармонійні інтервали секунд, терцій, кварт і т. д.

**Гетероциклічні сполуки**, циклічні сполуки, яких перстені мають, крім атомів вугля, атоми інших первнів, пр. азоту, кисню, або сірки. До них належать алькальоїди і багато інших.

**Гетити**, євр. Хітїм, асирійське Хатї, старовинний народ, що в II тисячолітті до Хр. творив у схід. частині Малої Азії та передньоазійській Сирії велику державу, яка 1200 до Хр. розпалася. Віднайдений і розсліджений празьким проф. Грозним великий епіграфічний матеріал вказує на те, що мова гетитів належала до індо-європ. сім'ї народів і що гетити, запанувавши в III в. до Хр. над тією частиною Малої Азії, помішалися з тубільцями неіндоевроп. походження (низьке чоло, довгий орлиний ніс) і запозичили від них силу неіндоевроп. слів.

**Геттінґер** Франц, нім. католицький богослов (1819-90). Гол. його твір: „Апология християнства“.

**Геттнер**, 1) Альфред, нім. географ, \*1859, гол. праці: „Основи землезнання“, „Россія“; 2) Герман, нім. історик літ. й мистецтва (1821-82); „Огляд зах.-європ. літератури XVIII в.“

**Гетьман** (з нім. Hauptmann), на Україні від кінця XVI в. найвищий старшина козацького війська на Запорозжжі, обраний військовою радою, під час походу мав необмежену військову владу; від повстання 1648 голова козацької держави з адміністративною владою: призначав урядовців, проводив військом, орудував скарбом, тощо; за Б. Хмельницького гетьманська влада була майже монархічна, пізніше обмежена радою старшин. На випадок перешкоди гетьман призначав свого заступника, що звався **наказним гетьманом**, у протилежність до виборного. Останнім українським гетьманом був гр. Кирило Розумовський (до 1764). В квітні 1918 відновлено гетьманство на Україні; гетьманом поставлено Павла Скоропадського, який правив Україною 7 місяців. У Польщі начальним вождом війська був **г. коронний**, що мав свого заступника — **г. польного**.

**Гетьманщина**, давнє означення лівобічної частини України, по лівім боці Дніпра, губ. Полтавської й Чернігівської; гл. Лівобічний низ.

**Гетдінґ** (Höfding) Гаральд, сучасний дан. філософ, \*1843. Гол. твір „Психологія“, „Етика“, „Філософія історії“. Крім цього: „Філософія релігії“, „Сучасні філософи“.

**Гефеле** Карл Йозеф, нім. кат. єпископ у Ротенбурзі, визначний церковний історик (1809-93). Гол. його твір: „Історія соборів“.

**Гефер** (Höfer) фон Фельдштурм Франц, австр.-угор. генерал (1861-1918), заступник начальника генерального штабу австр.-угор. військ у світовій війні.

**Гефест**, Гефайст, (гр.) рим. Вулькан, син Зевса й Гери, муж Афродити, бог вогню й ковальського мистецтва.

**Гефлер** (Höfler) Альойз, нім. філософ, педагог і психолог (1853-1922), гол. твори: „Психологія“, „Льогіка“.

**Гефнер-Альтенек**, 1) Якоб Гайнріх, нім. дослідник культури й мистецтва (1811-1903), м. ін. автор підставової студії про одяги і приладдя середньовіччя; 2) Фрідріх, син першого, нім. електротехнік (1845-1904), винайшов різнищеву електричну лампу (лукову з регулятором), завів 1873 у динамомашину замість перстень тарабан (залізний валець), чим значно її улпшив, ввів до мірення сили світла тзв. нормальну свічку (лямпу з амілевім оцтаном)

**Гефнерова свічка**, лампа, придумана Фр. Гефнером - Альтенеком; в ній горить амілевій оцтан, а її сила світла вважається одиницею (НК).

**Гехтер** Максим, укр. публіцист, \*1885 на Київщині, співробітник багатьох укр. часописів та журналів („Рада“, „Літ. Наук. Вістник“), талановитий інформатор укр. культурного та політичного життя в чужоземній пресі.

**Геца**, (нім.) весела (комічна) подія, авантура.

**Гецендорф** (Hötendorf), гл. Конрад-Гецендорф.

**Геч** (Hoetzsch) Отто, нім. історик і політик, \*1879, голова „Нім. т-ва для дослідів схід. Європи“ в Берліні й редактор журналу „Східня Європа“, русофіл.

**Гибель**, ге(м)бель, (нім.) столярський прилад до стругання й вигладжування дерева.



**Гибрид**, бастард, (лат.) мішанець двох різних порід живин, особливо рогатин.

Гибель: 1. звичайний, а) ніж, б) клин до регулювання і підтримання ножа, в) ручка; 2) г. до вигнутої поверхні.

**Гибридизація**, плекання мішанців двох різних порід живин, особливо рогатин.

**Гидра**, (гр.) вл. водяна гадюка, 1) у мітології змія, тзв. лернейська гидра з сьома головами, в якій замість кожної відрубаної голови відростали нові дві; її вбив Геракль; 2) лихо, якого не можна позбутися ніякими способами; 3) сузір'я на границі півн. і півд. зоряного неба, між сузір'ями Рака і М. Пса; 4) одинока солодководна тварина з громади поліповидних гидровиків, яких так багато різних родів живе у морях. До 1 см. дов. тваринка має вигляд вузького мішечка, закінченого 6-12 хватними раменами, довкола усного отвору; гл. Гидровики. При помочі пучкування, себто бічних випуклень стіни тіла, витворюється ціла громадка гидр, які складають одну спільноту (кольонію). Живе по наших водах, головню стоячих.

**Гидровики** (Hydrozoa), порожнинці, в яких покоління поліпів і медуз чергуються з собою. Деякі роди творять складні спільноти (колонії) в яких, відповідно до поділу праці, члени, що виконують відмінні функції, різняться помітно своїм виглядом. Крім гидри всі живуть у морях. Стократка (мілепора) виділяє вапнисту обгортку, причиноючися цим до збільшення коралових раф.

**Гилка**, дружинова, змагова гра, в якій повний, шкіряний, або гумовий м'ячик, 6-8 см. у промірі, підбивається плоскою або круглою гилкою, або вдаряком. Відміни: гилка з віконцем (м'ячиком ціляють у віконце 40x60 см., 1/2 м. над землею), воротар (крікет), бігова підбиванка (base ball), підбиванка для пань, гилка з гніздами (rounders), королівський м'яч (Kaiser-ball) і т. д.

Гилка:  
вдаряк  
і м'ячик.

**Гильченко** Микола, лікар-антрополог, \*1858. Між ін. писав про антропологічний тип українців (у „Київській Старині“), та про кубанських козаків.

**Гимн**, (гр.) святочна пісня в честь Бога, святого або героя; вокальний або музичний твір високого пориву, що здебільша висловлює загальну збірну ідею. Гимни були першою формою поезії; подибуємо їх уже у Ведах, в індійських епопеях, у Зенд-Авесті і в Біблії. У Греції „гимн“ означав виключно релігійну обрядову пісню. В нових часах появилися гимни національні. Найбільше відомі національні гимни різних народів такі: Австрія, замість давнього „Gott erhalte“, муз. Гайдна (1797), тепер співають загальнонімецький на стару арію. Англія, королівський г. „God save the King“, слова й муз. Генрі Кері (1696-1743); поруч нього „Rule Britannia“ (з п'єси Томсона й Маллета), муз. Т. А. Арне (1710-78). Аргентина, „Oid mortales el grito sagrado libertad“ — з 1813, слова Вінченче Лопез і Плянес, муз. Хозе Бляс Парера. Бельгія, „Qui l'aurait cru, de l'arbitraire“, тзв. Брабансона, пісня складена під час революції 1830, слова Деше (Женневаль), муз. Франсуа Кампенгута. Болгарія, від 1883 „Шуми Марица“, слова М. Живкова, муз. Маречка. Данія, „Kong Christian stod ved højen mast“, муз. Евальда. Греція, гимн свободи „Се гнорізо апо тін копсі“, слова Соломоса (1798-1857), муз. Манзароса. Голандія, „Wilhelmus van Nassouwen“ від 1570, композитор невідомий, слова імовірно Марнікса; поруч нього другий „Wien Neerlandsch bloed“, слова Толленса (1780-1856), муз. Вільмса. Еспанія, офіційально інструментальний військовий марш „Marcha real“, привезений мабуть із Франції в 1700. Італія, офіційальний гимн „Marcia reale“ з 1834, музика Габеллі; на півдні гимн Гарібальді. Тепер „Canto dei fascisti“, слова М. Манні, муз. Блянка. Канада, фр. гимн „O Canada! terre de nos aïeux“ („O

Canada, thy voice goes o'er the sea“), слова француза Рутіє, муз. Лявалле, англ. переклад Брідля. Литва, „Lietuva, tevune musu, tu didvyru zeme“, слова і муз. Кудірка. Німеччина, „Deutschland, Deutschland über alles“, слова Гофмана фон Фаєрслебена (1798-1875), мелодія австр. гимну. Прусія та Шлезвіг-Гольштайн мають окремі гимни. Норвегія, „Ja, vi elsker dette landet“, слова Б'єрнстєрне Б'єрнсона, муз. Нордраака (1865) і другий „Sonner af Norge“, слова Г. Б'єррегаарда, муз. Бльома (1787-1861). Мадярщина, „Isten aldd meg a magyart“, слова Келсея, муз. Еркеля; поруч нього „Szozat“, слова Верешмарті (1830), муз. Еґреші. Національним маршем є марш Франца Ракоція. Польща, „Jeszcze Polska nie zginęła“ з 1797 р., тзв. мазурка Домбровського, композитором уважали ґен. Вибицького (мелодія імовірно народня). Португалія, „Heroes da mar“, слова Лопеза де Мендонса, муз. А. Кейса (1890). Росія, тепер „Інтернаціонал“: „Вставай, проклятьем заклейменный“, давніше „Боже царя храни“, слова Львова, муз. Глінки. Румунія, „Trăiască Regele în pace și onor“ від 1862, слова В. Александрі, муз. Е. Гібша. ЗДА, „Hail, Columbia“, слова Й. Гопкінсона (1770-1842), муз. Ф. Рота. Україна, „Ще не вмерла Україна“, слова Павла Чубинського, музика М. Вербицького. На Наддніпрянщині часто „Заповіт“ Шевченка, муз. Лисенка. Тепер на Рад. Україні замість націон. гимну співають „Інтернаціонал“. Франція, Марселієза „Allons enfants de la patrie“, слова і муз. Руже де Ліля 1792. Чехословацька чина, чеський гимн „Kde domov můj“, слова Й. Г. Тілля, муз. Фр. Скрупа (1801-61) і словацький „Nad Tatrou sa blýska“. Швайцарія, „Trittst im Morgenrot daher“, слова Гідмера, муз. Цвіссіґа (1841). Часто також союзний гимн „Grütli“ „Von ferne sei herzlich gegrüsst“. Швеція, „Ur Svenska hjertans djup en gang“, слова А. Страндберґа, муз. Й. О. Ліндбляда 1844. Японія, „Кіміґа-йо-ва“, з старої пісні скомпонований 1880 Гаяші, перерібка Екерта.

**Гирло**, устя ріки при впадінні в море.

**Гиря** Іван, козацький старшина 1620-30, 1648-49 білоцерківський полковник.

**Гицель**, (нім.) живолуп, той, що ловить у місті на вулиці собак, які не мають нашийника або намордника.

**Гіберія**, (лат.) Еспанія; (Гібер, ріка Ебро; гіберійці=еспанці).

**Гібернія**, римська назва Ірландії.

**Гібіск** (Hibiscus), підрівникові зела й дерева, з родини калачикуватих (слизуватих), з великими гарними цвітами; у нас плекається для окраси тзв. китайська роза. Гістивний (H. esculentus), росте скрізь у підрівникових краях, його цвіти вживаються як кухенна приправа, а зернята (гамбо) варять замість кави; волокна г. коноплистого або канафі (H. sap-



nabinus), що живе у Схід. Індії, вживають як пряжу, тзв. бомбайські або гамбо-коноплі; з зернят індійського й півд.-американського г. піжмового (*H. abelmoschus*) добувають сильні пахощі, а з волокон гарну пряжу.

**Гібнер** (*Hübner*), 1) Йоган, ректор *Johanneum*-у в Гамбурзі (1668-1731), автор дуже популярних історично-геогр. трактатів, скрізь подає відомості про Україну; в „*Kurze Fragen aus der politischen Historia*“... (1721) дав окремий розділ „*Von den Cosacken*“, де розповідає про підступний арешт Войнаровського в Гамбурзі 1716; 2) Отто, нім. статистик (1818-77), видавець публікації „*Hübners geographisch-statist. Tabellen*“, що виходить щорічно й досі.

**Гігієна**, (гр.) наука про здоровля, частина медицини, що займається умовами життя людини на те, щоби змінити їх для

якнайкращого фізичного розвитку й існування одиниці та суспільності. Ділять її на: 1) особисту г., що дбає про добру поживу, помешкання, вбрання, плекання тіла та все те, що хоронить одиницю перед недугами; 2) публичну г., що старається забезпечити здоровля загалу (охорона перед заразливими недугами, забезпечення населення здоровою водою, нагляд над засобами поживи, будовою помешкань і т. ін.); 3) суспільну г., що опікується материнством,

дітьми, інвалідами, сухітниками, тощо; 4) расову г., що старається ушляхотнити расу даного народу плеканням добрих її прикмет, гл. Евгеніка.

**Гігієя**, (гр.) грецька богиня здоровля, донька Асклепія (Ескуляпа), змальовувана з чашею в руці й вузем, що п'є з чаші.

**Гігро...**, (гр.) на початку слова означає, що воно відноситься до вогкості.

**Гігрольоґія**, наука про вогкість повітря.

**Гігрометр**, гігроскоп, психрометр, (гр.) прилад до мірення вогкості, себто кількості пари в повітрі. **Гігроскоп Соссюра** а основується на явищі, що відтовщений волос видовжується у вогкім повітрі, а ско-

рочується у сухім. **Психрометр Августа**, це подвійний термометр; кулька одного обв'язана вогким платочком. Тому, що вода парує, вона забирає вогкому термометрові тепло й температура його завжди нижча, як сухого. З різниці температури на обох термометрах можна обчислити вогкість повітря. **Кондензаційний гігрометр Данієля** й **гігрометр Лямбрехта** спираються на означенні „точки роси“ при помочі парування етеру. **Аспіраційний гігрометр Реньольта** має посудину з етером та термометром. Охолодження до „точки роси“ відбувається через передування повітря. **Гігрограф**, це самописальний гігрометр.

**Гігрометрія**, (гр.) наука про означення стану вогкості повітря.

**Гігроскопійна вата**, гл. Вата.

**Гігроскопійна вода**, кількість вогкості, яку може прийняти в себе кожне стале тіло з повітря; вона залежить від хемічних і фізичних прикмет даного тіла, від температури й від вогкості та тиску повітря. Г. в. має важне значіння в господарстві, пр. суха паша має в собі 12-15% гігроскопійної води, коли ж більше, зачинає псуватися.

**Гігроскопійність**, прикмета деяких річовин втягати в себе вогкість з повітря; такими є: вата, волосся, шовк, струни з кишок, деякі рослини, пр. обрісники, також салітра, сіль і т. п.

**Гігроскопійні тіла**, річовини, що втягають у себе вогкість та змінюють через те свій вигляд або розміри (довготу). Сюди належать: волосся, вовна, шовк, мука, кишкові струни, а також поташ, ваповий хльорак (хльорид кальцію), магнезієвий хльорак і т. д., що на вогкім повітрі розпливаються.

**Гігрофіти**, (гр.) гігрофільні рослини, рослини, які живуть лише там, де є доволі вогкості; протилежність: ксерофіти.

**Гідальґо**, ідальґо, (есп.) титул еспанських шляхтичів, що вважали себе нащадками чистих християн без примішки жидівської або арабської крові.

**Гідр...**, **Гідро...**, **Гідат...**, від гр. гідор, вода.

**Гідравлік**, (гр.) будівничий водних будівель.

**Гідравліка**, (гр.) 1) часть гідромеханіки: наука про рухи й тиснення рідин, а також про водяне будівництво; 2) широка рура з водою, крізь яку провадять світильний газ для виділення з нього смоли. (Гл. Газове освітлення).

**Гідравліс**, (гр.) первісні гр. органи, в яких повітря у міхах порушувало тисненням води.

**Гідравлічний таран**, прилад до двигання води на більшу висоту, зладжений Монгольф'єром.

**Гідравлічні двигуни**, гл. Водяний двигун.

**Гідразин**, сполука 2-ох останків сальміяку, себто 2-ох киснів і 4-ох воднів.



Гігієя.

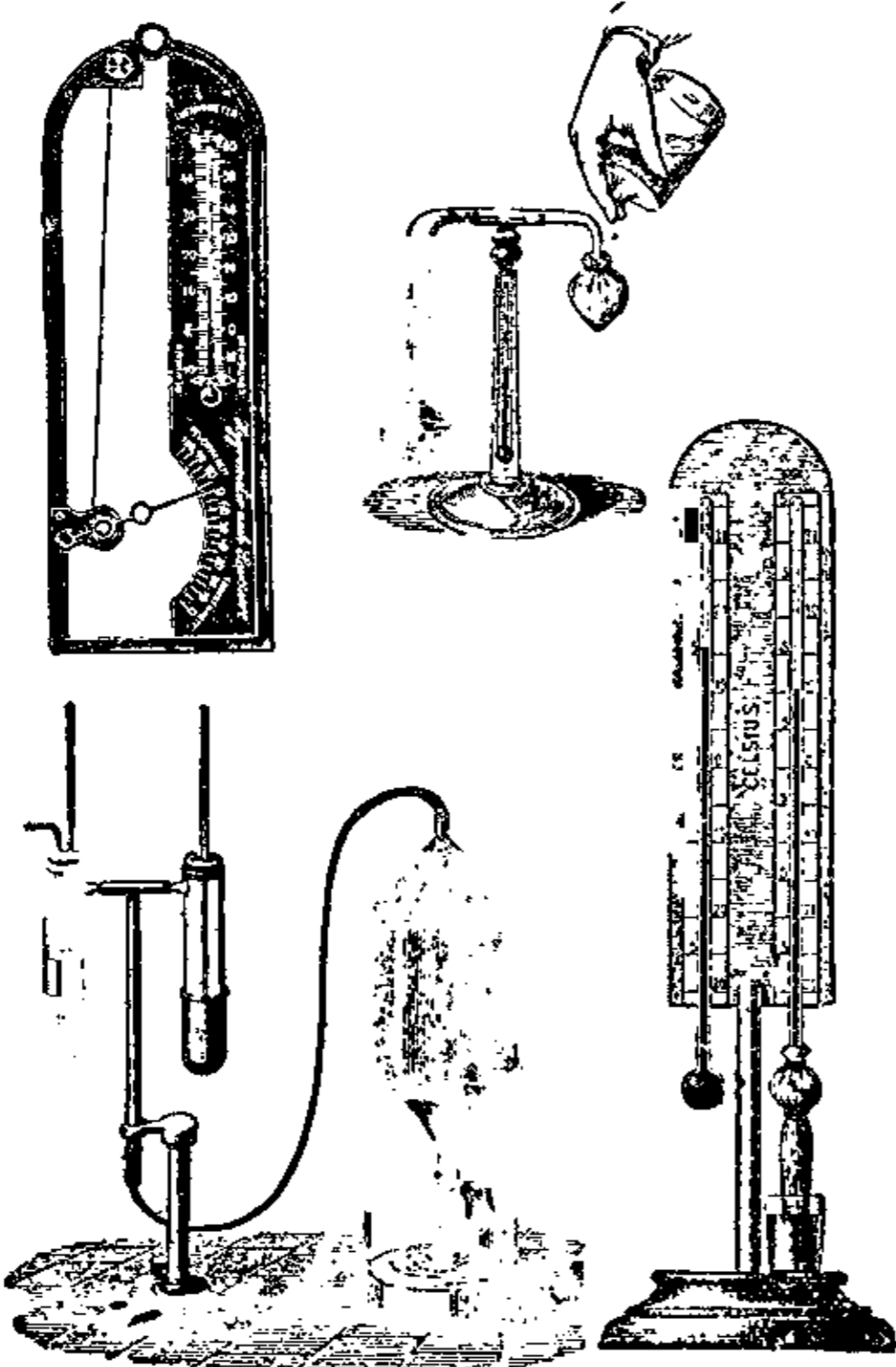

Гігрометри. Вгорі, від ліва: г. Соссюра, Данієля; вдоли, від ліва: г. Реньольта, психрометр Августа.

**Гідрант**, (гр.) прилад до вибирання води з водопроводів (для сикавок).

**Гідраргіліт**, (гр.) камінь, водяний окис глину (алюмінію).

**Гідрартрос**, (гр.) хоробливе нагромадження рідини у суглобі, на тлі запальних проявів внаслідок удару, скручення й т. п.

**Гідрастина**, алькальоїд з коріння рослини „жовтий корінь“, що стягає кровні судини.

**Гідрати**, (гр.) воднокиси, а також кислоти, злучені з водою

**Гідратизація**, перетворення безводних мінералів у водні в горішній верстві земної кори.

**Гідремія**, (гр.) збільшення кількості води в крові при недугах нирок, дисентерії, тощо.

**Гідріотика**, (гр.) ліки, від яких пітніємо.

**Гідробіольогія**, (гр.) наука про життя водних живин.

**Гідрогамний**, (гр.) такий, що запилюється при помочі води (різні водні рослини).

**Гідрогастер**, (гр.) водянка шлунку.

**Гідрогенізація**, (гр.) хемічний прояв приєднання водню, себто хемічна злука водню з іншою річовиною.

**Гідрогномія**, (гр.) знаходження джерел (пр. при помочі особливої палочки).

**Гідрографія**, (гр.) частина географії, що описує моря, озера й ріки; складення карт водняних просторів з погляду їх придатності для плавби.

**Гідродинаміка**, (гр.) частина механіки: наука про рух рідин.

**Гідродинамічне тиснення**, гл. Гідростатичне тиснення.

**Гідроелектричні купелі**, лічнічі купелі, при яких електрична струя доходить до тіла крізь електроди й воду.

**Гідрогель**, гл. Жель, Кольоїди.

**Гідрозоа**, (гр.) гл. Гидровики.

**Гідрокарбонати**, водневугляни, кислі солі вугляної кислоти; містять у своєму складі водень.

**Гідрокефал**, (гр.) недужий на водянку в голові.

**Гідрокефалія**, (гр.) гл. Водоголовість.

**Гідроксиліамін**, амоніак, в котрім атом водню заступлений воднокисом; творить солі і є редуційним засобом

**Гідроліза**, (гр.) гідролітичне розщеплення, розклад деяких хем. сполук при рівночаснім прийнятті складовин води Г. підлягають деякі солі, вуглеводани білка під впливом кислот або основ, себто водокисів металю. Іншого типу є гідроліза вуг-

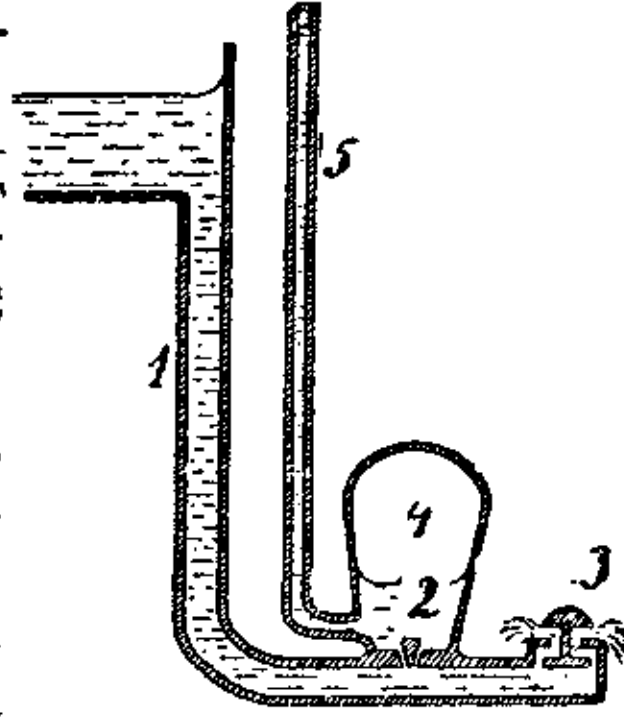

Гідравлічний таран Монгольф'єра: 1. рура, 2 і 3. затички, 4. збірник, 5. рура.

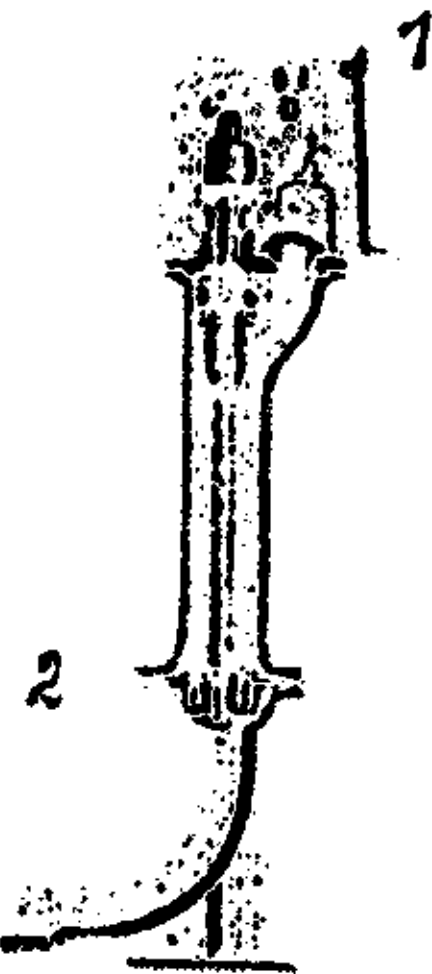

Гідрант: 1. охоронна верхня навкривка; 2. водна затичка.

леводанів, пр. тростинового цукру, який під впливом розрідженої сірчаної кислоти, або особливих ферментів приймає воду та розпадається на прості цукри: виноградний та овочевий. Ділання мила пояснюється також гідролізою. Гл. Мило.

**Гідроліт**, (гр.) тіло, що розпускається в воді.

**Гідрольоґія**, (гр.) наука про воду.

**Гідромантія**, (гр.) замороження з води.

**Гідрометрія**, (гр.) частина гідродинаміки, що розглядає способи, як обрахувати швидкість течії води, її зросту та зменшення.

**Гідромеханіка**, (гр.) наука про рух (гидравліка, гідродинаміка), та рівновагу (гідростатика) рідин.

**Гідронефроза**, (гр.) нагромадження рідини у мисочці нирки через перешкоду відпливу, внаслідок запальних проявів, скривленого, критого або стисненого сечоводу.

**Гідропат**, (гр.) лікар, що лікує водою.

**Гідропатія**, (гр.) водолікування.

**Гідроперікардіум**, нагромадження сироватної рідини в осерді.

**Гідроплян**, (гр.-рим.) повітроплав так збудований, що

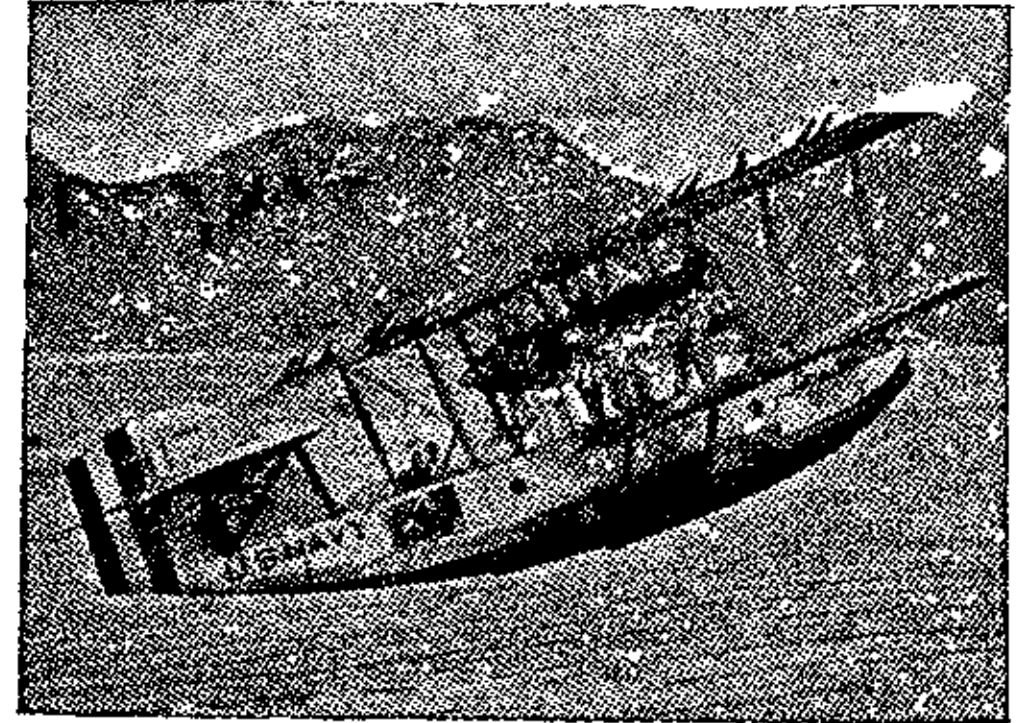

може плавати по воді, як моторовий човен.

**Гідропсія**, (гр.) водянка.

**Гідроскопія**, (гр.) розслід складових частин води.

**Гідростатика**, (гр.) частина фізики, що досліджує рідини в непорушному стані, щоб установити закони їх рівноваги.

**Гідростатична вага**, гідростатична вагівниця, вага, що вживається до означування взгону й властивого тягару тіл. (Рис. гл. ст. 532).

**Гідростатична рівновага**, рівновага рідини, що підлягає лише силі притягання Землі. Проявом її є плоска поверхня рідини у малих збірниках, а куліста у великих (у морях, озерах).

**Гідростатичне тиснення**, тиснення в рідині, по причині ваги (тягару) її частинок. Воно проявляється як тиснення на дно, на стіни й вгору (взгін).

**Гідростатичний**, (гр.) такий, що удержує рівновагу в воді.

**Гідростатичний парадокс**, закон про тиснення рідин на дно: тиснення на дно залежить від величини поверхні дна, висоти стовпа рідини та її властивої ваги, а не від вигляду посудини; відкрив Стевін 1585. (Рис. гл. ст. 435 вага Паскаля).

**Гідросфера**, (гр.) водна, нетягла оболочка Землі; сюди належать океани, озера, стави й ріки.

**Гідротект**, (гр.) той, що будує на воді.

**Гідротерапія**, (гр.) лікування недуг водою.

**Гідротехніка**, (гр.) частина механіки, що займається розпровадженням та поставкою води.

**Гідроторакс**, (гр.) хворобливе нагромадження рідини в ямині огруддя, особливо при хворобах легенів, серця й нирок; спричинює задуху.

**Гідроторф**, торф сполокуваний сильною струєю води, а опісля висушений і стиснений прасами.

**Гідротропізм**, (гр.) прикмета деяких рослин, що вони вразливі на вогкість або звертаються до неї (г. додатний) або відвертаються (г. від'ємний).

**Гідрофільний**, (гр.) той, що любить воду; гідрофільні рослини, гл. Гідрофіти.

**Гідрохемія**, (гр.) наука, що займається хемічним досліджуванням води.

**Гідрохінон**, органічна сполука  $C_6H_4(OH)_2$ , є двовартісним фенолом і сильним засобом відкиснення, тому вживається до викликування образів у фотографії.

**Гідроцеля** (Hydrocoele), (гр.) водяна рідина, яка хворобливо збирається між оболонками мужеського ядра. Лічення операційне.

**Гієна** (Hyæna), рід хижих тварин, посередніх між псами й віверами, завбільшки вовка, з короткою грубою головою, з задніми ногами коротшими від передніх, та з гривою на шії й хребті; живиться падлом і трупами, на жир виходить уночі.

**Г. пасмиста** (*H. striata*), сіра з темно-бурими пасмами, живе в півн. Африці й зах. Азії. **Г. плямиста** (*H. crotata*), сіра з темно-бурими плямами, в півд. і схід. Африці. **Г. бура** (*H. brunnea*), менша, цілком бура, в півд. Африці. **Г. печерна** (*H. spelæa*), більша від нинішніх, жила в наших краях у льодовій добі.

**Гієр...**, **гієро...**, від гр. гієрос = святий.

**Гієраполіс**, 1) багате ст.-гр. місто у Фригії, з гарячими джерелами, купелями, храмом Кібелі, тепер руїни б. села Памбук-Калессі; місце уродження Епиктета; 2) місто в Сирії, руїни б. Мембіджа (сирійське Мабог, опісля у греків — Бамбіка).

**Гієрарх**, (гр.) голова, вища духовна особа у грецькій церкві.

**Гієрархія**, (гр.) первісно в значінні релігійнім: ступені небесних сил — ангелів, архангелів, далі в церковнім: загальна назва для трьох ступенів священства в християнській церкві: єпископа, священника й диякона, вкінці в переносному: взагалі підпорядкування осіб по урядових щаблях так, що кожна залежить від вищої, яка має ширшу владу й більше становище.

**Гієратичне письмо**, (гр.) гл. Гієрогліф.

**Гієратичний**, (гр.) священничий, уживаний священниками.

**Гієрне** (Hjaerne) Гаральд, відомий швед. історик Карла XII і консервативний політик (1847-1921). Був прихильником України, якої питання не раз обговорював: „Oestanifrac“, „Den Kosackiska meroentionen“ (у журналі „Svensk Tidskrift“ 1917), „Karl XII från europeisk Synpunkt“ 1919.

**Гієрогліф**, (гр.) вл. святе письмо, образкове староегипетське письмо, утворене з стилізованих рисунків людей, звірів і предметів, має б. 500 різних знаків, при чому слова, склади й звуки означені предметами. Розрізняють: чисте гієрогліфне письмо, гієратичне, зближене до курсиви, та демотичне, ще сильніше скорочене, уживане від VII в. до Хр. в переписці. Г відчитав перший Шамполіон 1822 на камінній плиті з гієрогліфним і грецьким текстом, яку привіз Наполеон 1799 з Єгипту. Г. називають також нечитке письмо. Гієрогліфи: демотичне письмо.

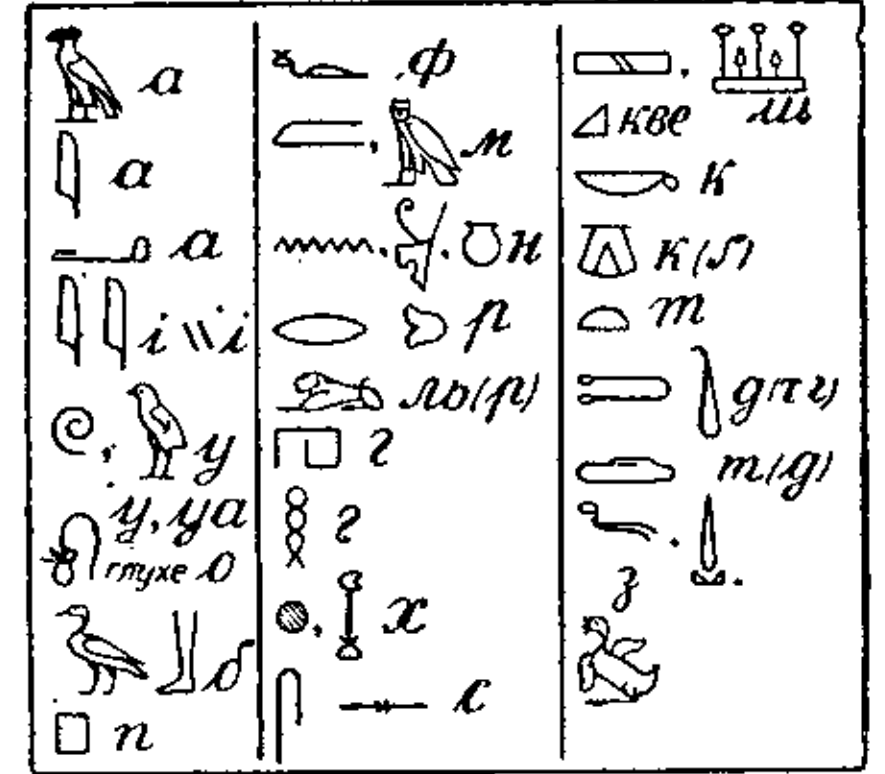

Гієрогліфи: азбука; чисте гієрогліфне письмо.

**Гієрографіка**, гієрографія, (гр.) святе таємне письмо; мистецтво, що змальовує святі предмети (пр. у малюнках, різьбах, описах).

**Гієрократія**, (гр.) влада духовенства.

**Гієромантія**, (гр.) вороження з жертв, приношених богам.

**Гієрон**, ім'я володарів Сиракуз: 1) Г. I, 478-467 до Хр., опікун мистецтва й науки; 2) Г. II, 275-215 до Хр., погромлений римлянами 263.

**Гієрофант**, (гр.) у ст. греків старший жрець, що роз'яснював священні обряди, головню при елевзінських містеріях.

**Гієрман** (Nickmann) Лео, австр. географ (1834-1906), видавав статистичний атлас.

**Гієкорі**, гл. Пекан білий.

**Гієкси**, вл. „дарі пастухів“, кочовий аз. народ, володів Єгиптом б. 1800-1600 до Хр.

**Гієл** (Hill) Ровленд, англ. реформатор пошти (1795-1879), перший придумав у 1840 в Англії поштові марки, які опісля ввели і в інших краях.

**Гієле Петер**, нім. письм. (1854-1904), що залишив цінні поезії та афоризми.

**Гієлер**, 1) Йоган Адам, нім композитор (1728-1804), творець нім. оперет, т. зв. Sing-spiele, в числі б. 10 і хорових пісень; 2) Фердінанд (1811-1885), диригент, композитор (2 опери, 1 ораторія, форт. твори й концерти, пісні, кантати) і муз. письменник.

**Гієлякоміллюс**, гл. Вальдземюллер.

**Гієль** (Hiel) Емануель, бельг.-голянд. поет



Гієна плямиста.

і повістяр (1834-99), один із провідників фляманського руху в Бельгії; його поеми вийшли в колекції голянд. письменників.

**Гільберт Давід**, найвидатніший сучасний нім. математик, \*1862, проф. унів. в Гетінгені; дійсний член НТШ. Своїми працями охопив усю математику й мат. фізику.

**Гільдебранд**, гл. Григорій VII.

**Гільдебрандова пісня** (Hildebrandslied), найстарша пам'ятка нім. літератури на переломі VIII і IX в. (Dietrichsage); збереглася у відривках.

**Гільдебрандсон Гільдебранд**, швед. метеоролог (1838-1925), дослідник динамічної метеорології, себто рухів атмосфери.

**Гільдебрандт**, прізвище кількох нім. мистців: 1) Адольф (1847-1921), різьбар та теоретик мистецтва. М. ін. написав вступ до альбому творів укр. мистця О. Архипенка й студію про проблему форми в мистецтві; 2) Ернст, \*1833, портретист, жанрист і історичний маляр; 3) Теодор, портретист, жанрист і історичний маляр (1604-74), учень Шадова, вславився картиною „Убійство синів Едварда IV“, в берлінській Національній Галерії.

**Гільза**, (нім.) цівка, що її набивають горючим або вибуховим матеріалом (пр. для ракет); металевий патрон; паперова цівка („тутка“), з якої роблять папіроску.

**Гільменд**, гол. ріка зах. Афганістану, 1.100 км. дов., вливається до озера Гамун.

**Гільозоїзм**, (гр.) філософічна теорія, згідно з якою всяка річовина є живуча або сама собою, або тому, що бере участь у проявах душі всього світу.

**Гільозоїст**, (гр.) філософ, що признає матерії життєздатну силу і вважає її основою буття

**Гільфердінг**, 1) Александер, рос. учений (1831-72), слов'янофіл, автор численних праць історично-етнографічних і політично-історичних, як: „Історія сербів і болгар“, „Історія балтійських слов'ян“, „Про споріднення слов. мов із санскритом“. Дуже важна його збірка Онезьких билін, видана вже по його смерті; 2) Рудольф, нім. економіст-марксист і політик, \*1877, автор великої теоретичної праці про фінансовий капітал, 1923-28 міністер скарбу.

**Гімалаяї**, найвищі гори світу, півд. окраїна аз. верховини та межа між Індією і Тибетом, пробігає дугою 2.240 км. дов. і 220 км. шир. від півн. заходу на півд. схід від Інду по Брагмапутру. Г. це зморшкові гори, складаються з 3 гол. ланцюгів, півд. і півн. нижчого та середнього вищого, що має б. 200 верхів понад 6.000 м. вис., з них найвищі Еверест 8.140 м., Канчінджанга 8.580 м., Даваладжирі 8.180 м. і Гаврісанкар 7.140 м.; Границя снігу сягає на півн. до 5.300 м., на півд. 4.900 м., льодовики до 3.100 м.

**Гімалаяйські держави**, брит. васальні держави в півн. Індії, Непаль, Бутан та ін.

**Гіматіон**, старо-гр. верхня одежа, ношена юнаками й жінками поверх хітону.

**Гімен**, (гр.) дівинка, дівоча перетинка, оболонка при вході до піхви у непорочних дівчат.

**Гімен(ей)**, (гр.) у ст. греків: 1) бог подружжя, син А-

полльона змальований як гарний юнак із смолоскипом в одній руці і з вінком у другій; 2) хорова шлюбна пісня.

**Гімено-птера**, (гр.) гл. Болонь-крильці.

**Гімількон**, картагінський

мореплавець, що 465 до Хр. прослідив береги зах. Європи.

**Гіміярити**, семітське плем'я з півд. Арабії; мали державу від I в. до Хр. до 525 по Хр.

**Гіндеміт** (Hindemith) Пауль, найвизначніший з-поміж сучасних модерних нім. композиторів, \*1895. Написав низку камерних і оркестрових творів, опери „Кардіак“, „Новинки дня“ й ін. Крім того є знаменитим альтистом-віртуозом і одним з найліпших виконавців старо-класичної музики на віоля д'аморе.

**Гінденбург**, давн. Забже, місто на прус. Горішньому Шлезьку, 130.000 меш.; копальні вугілля й у гіматіоні.

**Гінденбург** Пауль, нім. фельдмаршал, \*1847, в світовій війні командант 1 армії,

перемогою під Таненбергом і на мазурських озерах VIII-IX 1914 забезпечив схід. Прусію від Росії; опісля гол. вожд на сході; VIII 1916 шеф генерального штабу; 1918 начальний вожд нім. армії, від 1925 президент нім. держави; видав спомини.

**Гінду**, загальна назва на індогерманську людність передньої Індії, яку рахують на 250 міл. душ.

**Гіндуїзм**, одна з форм гіндуської релігії, що повстала з брагманізму, змішаного з

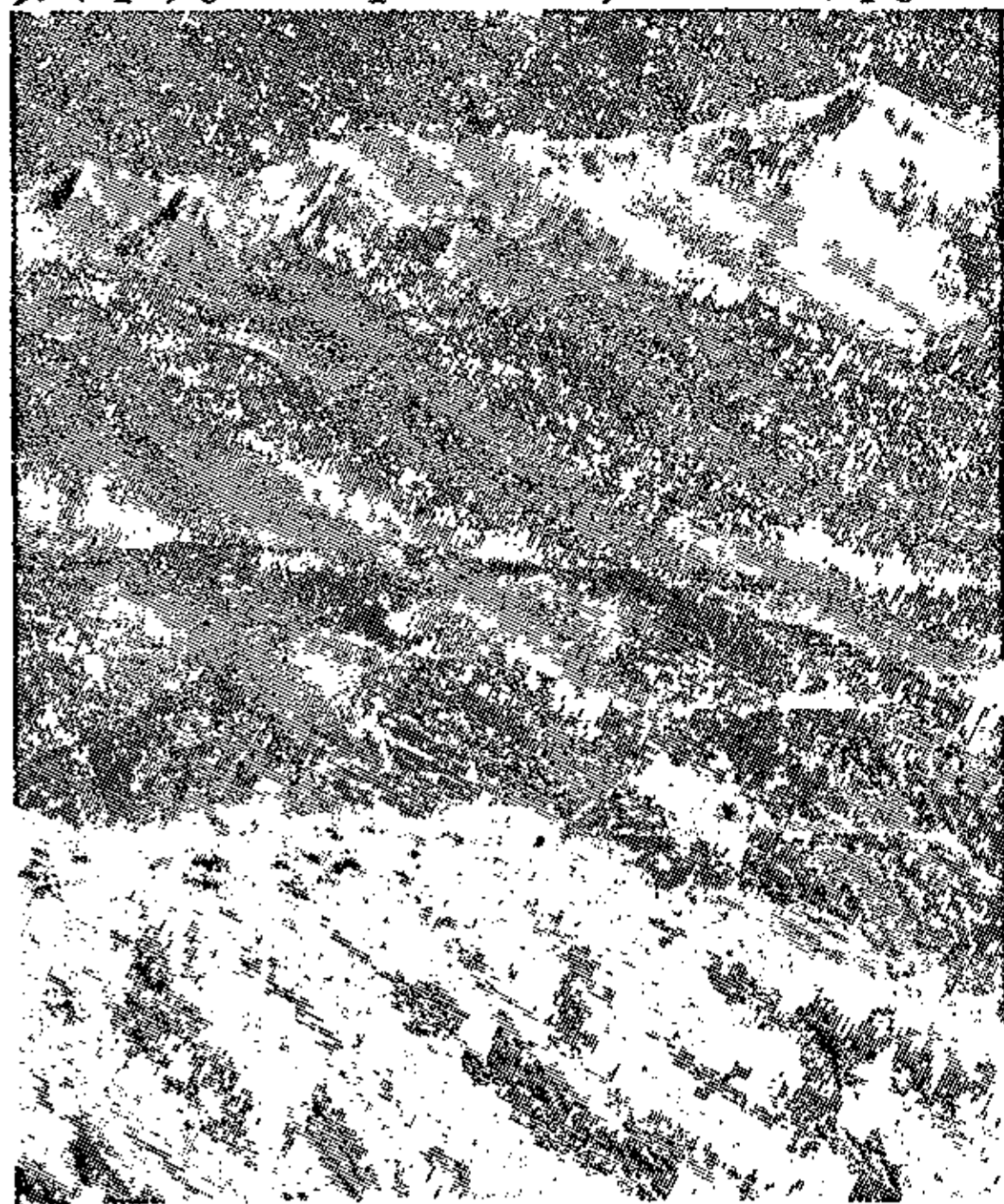

Гімалаяї. Вид з Дарджілінгу на верх Канчінджанга.



Айсхін у гіматіоні.



Пауль Гіндебург.

буддизмом та іншими популярними віруваннями. Для г. характеристична трійця: Браhma, Вішну, Шіва. Г. має численні секти містичної закраски.

**Гіндукуш**, гори, відгалуження гірського гнізда Паміру, оперезують схід. Афганістан і досягають 7.750 м. вис. (Тірачмір).

**Гіндустан**, гл. Індія.

**Гіндустані**, новоіндійська мова, звана також урду забан, повстала в XI-XII вв. по Хр

**Гіндуська література**. Уся давня література Індії написана санскритом (гл. Санскритська літ.). Сучасна складається з творів різного роду: один рід це наслідування европ. зразків у різних мовах Індії, перерібки, переклади, та оригінальні твори для загального поширення. Другий рід, це твори, що мають на меті відродити старі національні традиції мови та самостійного культурного життя. Таким є пр. повістяр 10 рр. минулого віку, Банкін Шандра Шатержі, а нині Рабідранат Тагор, що пишуть мовою бенгалі й хочуть поєднати традицію з новими напрямками. Г. л. твориться різними мовами. Часто ті самі твори з'являються одночасно в перекладах у всіх індійських і европ. мовах, головн. англійській, сильно поширеній між інтелігенцією. Найбільше поширеним сучасним родом інд. літ-и є пісні, складані з нагоди різних свят, що стають негайно усною словесністю. Також для політичної пропаганди складаються окремі пісні одночасно в усіх головних мовах. Релігійні обряди є також джерелом багатой популярної літ-и. Між усною й писаною літературою лежить драма; звичайна її форма, головн. в театрах Калькути, Бомбаю та Мадрасу, нагадує европ. п'єси; але вони мають віршовані вставки, які перевидаються і поширюються між простолюдям. Драма вищої стійності ще й досі писана санскритом і запозичує сюжети з давньої поезії та легенд. Найбільше розвинена літ. для буденного вжитку: не тільки кожне плем'я, але й кожна суспільна класа та професія має окремі журнали та видавництва (оповідання, описи, студії, життєписи). Ліричні поезії виходять малими збірниками, а відтак антольогами; дарма, що вони торкаються всяких сюжетів, їх форма ще й досі рідко зриває з традицією. У прозі, поруч передруків старих романтичних казок, повістей і новел йдуть за всіма европ. зразками. У цій продукції чимала кількість творів має наскрізь міжнародній, так сказати, „колоніальний“ характер, зваживши, що в самім Бенгалі виходить річно 1.000 книжок англ. мовою і 100 різних журналів. Гл. Гіндуські мови.

**Гіндуська філософія** взяла свій почин із релігійних гимнів і трактатів у добі Вед (гл. Ведійська релігія). В „Упанішадах“, філософічних трактатах, маємо засновок філософічного світогляду, що досі не втратив в Індії своєї сили. Справж-

ній „світ“ це не той, який пізнаємо змислами, а духовна субстанція, незмінна та вічна, є поза часом та простором, тзв „атман“, якої ніколи не можна досягти. Є в „Упанішадах“ і інша ідея: дух попередив цей світ реальних річей і дав йому почин. Інколи він є душею всесвіту, протилежною до душі одиниці; мета людини — злитися з такою душею, хто не осягнув її, мусить ще раз прийти на світ. Гіндуси мають досі 6 флс. систем, основаних на святих книгах; є це: 1. санкія, 2. йога, 3. вайсешіка, 4. ніяя, 5. міманса, 6. веданта. Невідомо, з якого часу ці системи; найстарша імовірно санкія, що попередила буддизм. Всі інші існували вже в I в. до Хр. Основна ідея санкії — поділ світу на природу та духа; вони різні від себе, в людськ. житті переплетені: душа залежна від матерії, звідсіля її терпіння; хто розуміє взаємини цих двох субстанцій, не терпить. Та це розуміння можливе тільки при допомозі окремої думуючої субстанції, що є посередницею між матеріяльним світом і духовим. Матерія складається з трьох елементів: добра, жаги і темряви; люди різняться між собою комбінацією цих трьох елементів. Санкія не говорить про ролю божества: природа та дух впливають на себе, а мета людини визволитися від матерії. Зближена до цієї системи й ога займається способами, як визволити індивідуальну душу з матерії. Визволення можливе напруженням невпинним роздумуванням і різними важкими фізичними вправами (пр. вдихати довго повітря одною ніздрєю), що гартують волю й дають людині надприродну силу (пр. ясновидющості). В а й с е ш і к а ділить усі предмети на 6 категорій: три — субстанція, прикмета, рух з'ясовують реальні предмети, а три — загальність, одиничність і зв'язок між ними з'ясовують форми думання. Є 9 субстанцій: земля, вода, світло, повітря, етер, простір, час, дух і інтелект. Інтелект, це посередник між духовим світом і матеріяльним. Все, що існує, складене з атомів, проявів вічного. Система вайсешіка не прив'язувала до святих книг такої ваги, як інші. Ніяя була першою системою діалектики та логіки, прийнятою іншими системами і буддистами. Різні думки цієї системи були матеріялом до теорії пізнання; згодом із них виросла викінчена система, яку в XII в. з'єднав в одно з вайсешікою філософ Удаяна. Міманса це різні вказівки та правила щодо релігійних обрядів; святі книги — вічні, а пророки мали надлюдський дар передати святе слово. Веданта панує нині по всій Індії без суперників; її основником є мабуть Бадараяна в I в. по Хр. Її провідна ідея: індивідуальне „я“ повинно злитися з духом всесвіту. Одиниця не в силі дійти до цього власними силами, а мусить шукати об'явлення в Упанішадах. Мета життя — переселитися в інші створіння при допомозі

взаємин із душею всесвіту; можливе це двома шляхами пізнання: нижчим і вищим. Світ явищ тільки омана зміслів; єдиний неохибний факт у ньому — існування нашого „я“, індивідуальної душі, однозначної з космічною духовою субстанцією. Існує ще еретична система чарвака, що вірить в єдине джерело пізнання — наші змісли і не признає ніяких моральних обов'язків поза насолодами життя.

**Гіндуське мистецтво**, передовсім архітектура, зовсім відрубне від мистецтва європейського своїм чисто декоративним принципом

із непомірним накопиченням форм, переважаням дрібних різьб та орнаментики, що роблять будови неспокійними й фантастичними. Г. м. звичайно

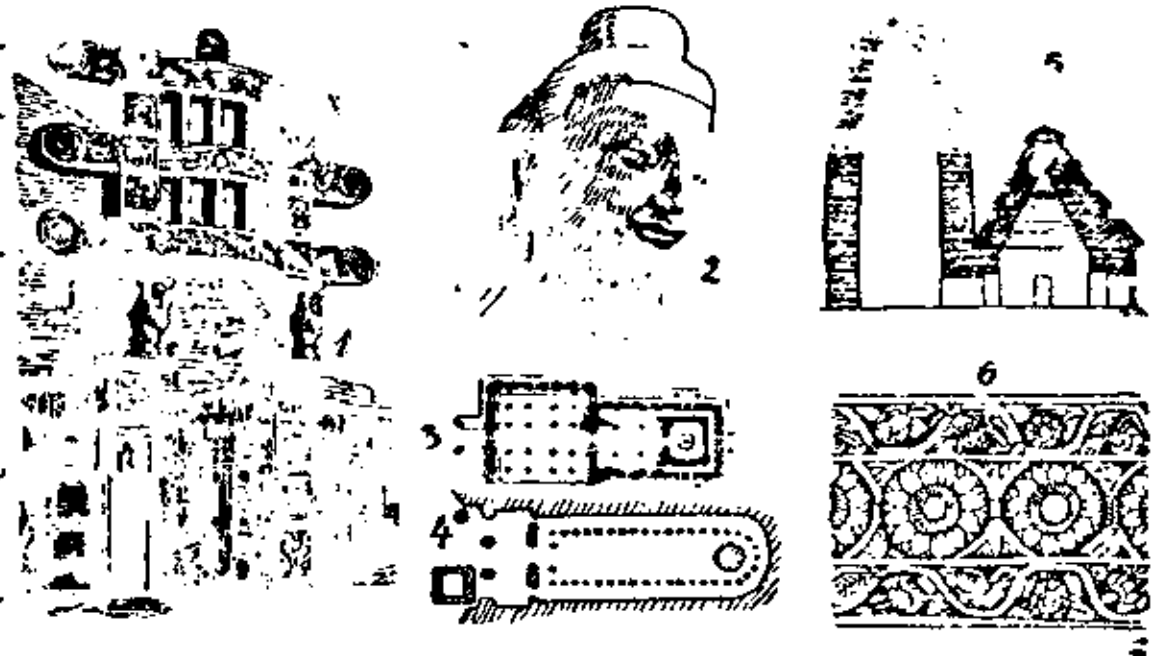

Гіндуське мистецтво: 1. брама коло храму в Санчі; 2. голова Будди (V в.) з Китаю; 3. плян новобрагман. храму; 4. плян печерного храму; 5. перекрій пагоди новобрагм. доби; 6. орнамент із храму в Санчі.

поділяють на 4 доби. З найстарших старобрагманських часів відомі лише печерні храми і тзв. топи, чи ступи. Більше розвивається г. м. з поширенням буддиської релігії. Тоді з'являються складні ступи — тзв. „даґоба“. Починаючи з VII-VIII вв. розквітає знову новобрагманське мистецтво, коли повстали найграндіозніші печерні храми на заході передньої Індії (Елефант, Карлі) і храми моноліти, викуті зі скелі (найбільший б. Ельори). З цих часів походять також пагоди („хата зі статуями“), що пізніше поширилися до Китаю й Японії. Характеристичне перекриття пагод при помочі численних ступіньчасто - пірамідальних дашків стало своєрідною стилістичною рисою архітектури цілого Далекого Сходу. Крім різьби з фантастичними людськими й звірячими постатями, статуями Будди, тощо в Індії дуже поширене ужиткове (прикладне) мистецтво, як от вироби з металів (ливарництво), ткацтво матерій і килимів. В ювілерстві славилися вироби тзв. „бідрі“ — викладання по залізі золотими й срібними дротиками.

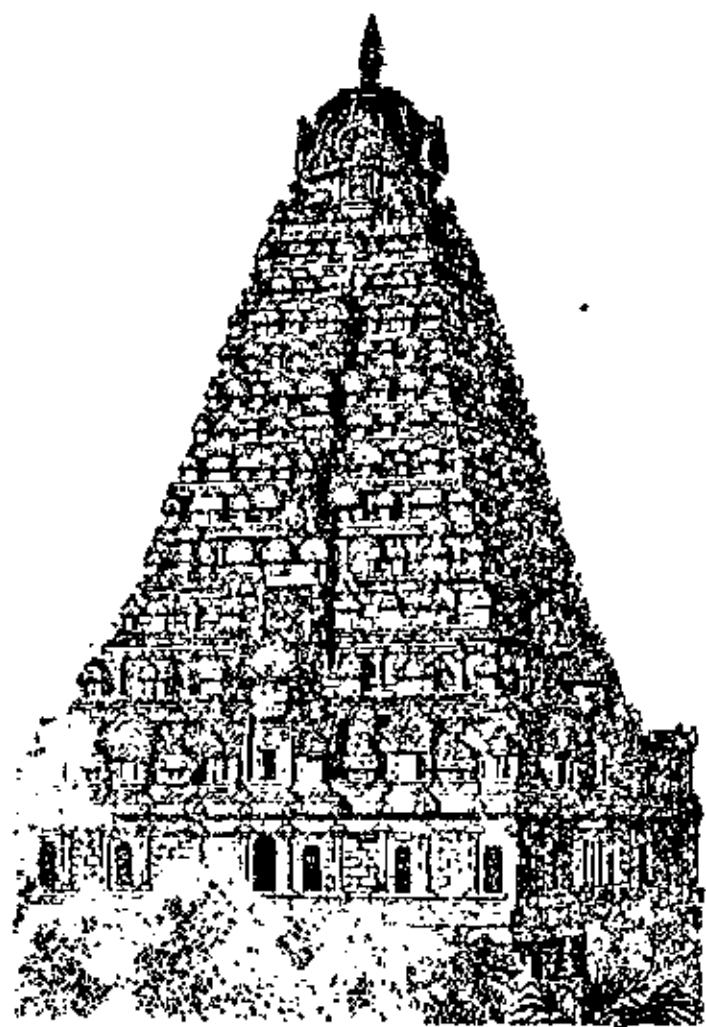

Гіндуське мистецтво: Вел. пагода в Танджурі.

**Гіндуські мови.** У тісному значінні це мови арійські (гл. Індо-європейські мови), якими говорить 233 мільонів; крім них є ще

мови дравідів, коляріїв, мунда і тибетансько-бірмо-китайське відгалуження мов, якими говорить понад 12 міль. Найстаршою гіндуською мовою була мова Вед, що згодом перетворюється в класичну санскритську. Мешканці Індії говорять різними мовами і не мають спільного слова, яким могли б означити свою приналежність до одної країни. Санскрит називає її „Бгаратаварша“, але санскритом, старою „святою мовою“, не говорять нині в Індії більше, як в Європі латиною. Термін „Індія“ походить від санскритського „гінду“ (ріка) і є перською формою, перекрученою греками. Класичною гіндуською мовою є санскрит (гл. Санскрит). Та поруч нього є ще інші класичні мови сучасної Індії: 1. Пракрит, яким видають твори в провінції Бомбай і в околицях, де говорять народними мовами гінді та марварі; 2. буддиське палі (в Індії рідке); 3. тибетанська м., якою пишуть у Калькуті та Дарджілінгу; 4. пагльаві, мова парсів, офіційна в Бомбаю; 5. арабська, здебільша в Дельгі, Люкнові і Гайдерабаді; 6. перська, принагідна мова різних видань. А одночасно маємо такі народні мови: середня група — західня мова гінді, сумежна з нею: панябі (13 міль.), раяштані (17 міль.), г'уяраті (13 міль.), східня пагарі (150.000), середня пагарі (більш 1 міль.), західня пагарі (90.000), східня гінді (25 міль.); крайня група: півн.-зах. ляґнда (понад 7 міль.), сіндгі (понад 3 міль.), півд. магатгі (понад 18 міль.), східн. бігарі (понад 37 міль.), орія (понад 9 міль.), бенгалі (48 міль.), ассамі (півтора міль.). Дальшими арійськими мовами є дардиська між Кабулем і півн. схід. Гімалаями, Гіндукушем і Мустаґом на півн.; найвищі: східня група: шіна і кашмірі, середня: ховар, західня: башгалі, каляша та гаварбаті. Сучасні мови вживають здебільша абетки наґарі; мова палі писана абеткою сингалезькою. Всі писані знаки гіндуських мов (імовірно запозичені від семітських) заведені в Індії в VIII в. Неодна народня мова Індії має також свою класичну добу, пр. дравідія, таміль, телюгу, канаріз і малялямі, і ними видають давні твори. Дві головні мови осередка Бомбаю: г'уяраті та мараті мають чималу модерну літ-у. „Вища гінді“ розвивається хутко в самотійну мову; урду є головною мовою магометан, пунджав — середньої Індії, малялямі півд. Індії, темлюґту в Мадрасі; говір бенгалі перетворюється в самотійну літ. мову.

Гінс Ежен, белґ. етнольоґ, \*1842. Автор праці про фолькльор Росії („La Russie dévoilée“ Paris 1883), де обговорює й укр. фолькльор.

Гінтен (Hüntten) Франц, нім. піаніст (1793-1878), улюблений фортепіановий композитор сальонового стилю.

Гінтерлянд, (нім.) край, що лежить поза надбережнім (надморським, надрічним);

у політ. значінні: малий край, що є наче кольонією більшого й сильнішого.

**Гінці**, біжці, дружинові змагання в бігу, що наслідують давніх поштарів. Піші, на- колесні, кінні, плавецькі, човнові гінці; 4-100 учасників, 2-10 дружин, ділять між се- бе ціле віддалення та передають собі вза- їмно посилку з рук до рук.

**Гіобова вістка**, сумна, жалібна вістка, вістка, що розриває серце (від біблійного Йова, лат. форма „Гіоб“).

**Гіого**, гл. Кобе.

**Гіома**, Даге, ест. острів на Балтійським морі, 960 км<sup>2</sup> і 14.000 меш.

**Гіпаніс**, гл. Бог.

**Гіпатія**, дочка математика Теона, †415. Викладала в Александрії математику, фі- льософію Плятона й Аристотеля. Написа- ла коментарі до мат. творів Аполльонія й Діофанта. Убита підбуреною юрбою під час вуличних заворушень.

**Гіпер...**, (гр.) на початку слів значить над, понад, поза.

**Гіперальґезія**, (гр.) надмірна вразливість на біль.

**Гіперастенія**, (гр.) повне, або велике знесилення, охлялість.

**Гіперболя**, (гр.) 1) крива, що повстає від перерізу стіжка (конусу) площею, яка пере- тинає не тільки даний стіжок, але й його продовження поза вершок.

Складається з двох симе- тричних частин (віток), незв'язаних одна з одною, й простягається в безко- нечність. Це крива друго- го порядку. Її можна ви- креслити як геометричне місце точок Н, які мають однакову різницю відда- лень від двох сталих то- чок (огнищ, або фокусів) F і F<sub>1</sub>.

Проста, на якій лежать огнища, зветься голо- вною віссю гіперболі (на рис. вісь X); проста, сторчова до головної осі симетрич- но до фокусів, є її побічна вісь (на рис. вісь Y). Точки S і S<sub>1</sub>, в яких гіперболя пе- ретинає головну вісь, зветься її вершками; їх віддаль SS<sub>1</sub> дорівнює згаданій різниці точок гіперболі від обох фокусів. Гіпербо- ля має дві асимптоти, aa та a<sub>1</sub>a<sub>1</sub>. 2) рето- ричний зворот, що приблизує деякі риси, щоби зробити сильніше вражіння, пр. „спав, як убитий“, „ревів, як лев“; приблизення поза межі дійсного.

**Гіпербольоїд**, (гр.) по- верхня другого порядку, Гіпербольоїд: 1. одно- якої кожний переріз пло- щєю здовш її осі є гіперболя. Перерізи сторчово до осі є еліпсами. Маємо одно- полий гіпербольоїд (рис. а) та двопо- лий (рис. б). **Обертвий гіпербо- льоїд** повстає, коли гіперболя обертається довкола своєї осі (головної, або побічної).

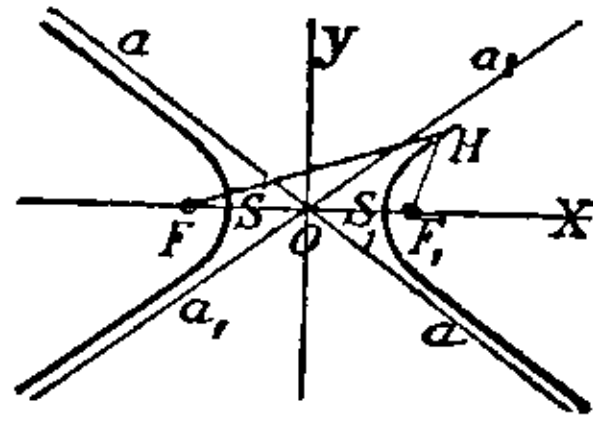

Гіперболя, FF<sub>1</sub> огни- ща, X Y осі, SS<sub>1</sub> точ- ки, aa і a<sub>1</sub>a<sub>1</sub> асимп- тоти.

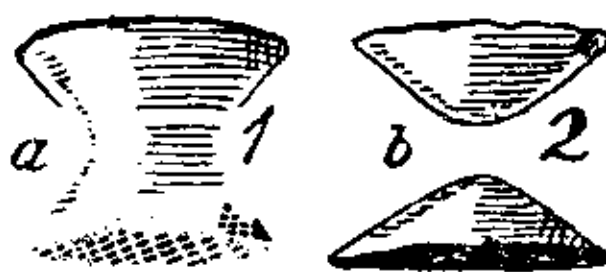

Гіпербольоїд: 1. одно- полий, 2. двополий.

**Гіпербореї**, гіперборейці, народ, що по уяві давніх греків жив на далекій півночі „понад (поза) бореєм“ (північним вітром), де була вічна весна й життя повне насоло- ди; нині називаємо так мешканців підбігу- нових просторів.

**Гіперборейський**, (гр.) північний.

**Гіпергідро́за**, (гр.) надмірне виділюван- ня поту.

**Гіперемія**, (гр.) надмірний наплив крові у жилах, або частинах тіла, гл. Перекров- лення.

**Гіперестезія**, (гр.) надмірна вразливість нервів, перечулення.

**Гіперід**, атенський бесідник, сучасник Демостена, спочатку його ворог, опісля прихильник, страчений Антіпатром 322 до Хр.

**Гіперіон**, у гр. міт.: титан, син Урана й Геї, батько Геліоса; також прізвище Геліо- са; в астр.: восьмий місяць Сатурна, б. 310 км. проміру, віддалений від Сатурна на 1,470.000 км., оббігає його в 79 днях.

**Гіперкритицизм**, (гр.) прибільшений кри- тицизм, занадто сувора критика.

**Гіпермастія**, (гр.) поява збільшеного чи- сла грудних молочних залоз, гол. у людини.

**Гіперметричний вірш**, вірш, в якому на один склад забагато.

**Гіперметро́пія**, гл. Далекозорість.

**Гіпермнезія**, (гр.) надзвичайна, непри- родна пам'ять.

**Гіпермне́стра**, (гр., міт.), гл. Данаїди.

**Гіперплязія**, (гр.) побільшення приладу тіла наслідком надмірного помноження йо- го клітин, або тканин.

**Гіперпродукція**, (гр.) надпродукція, над- мірна плодючість, виріб понад міру, понад потребу.

**Гіперстенія**, (гр.) надмірна дразливість нервового устрою.

**Гіпертонія**, (гр.) стан надмірного тиску в тканих (гл. Тонус).

**Гіпертрі́хозіс**, (гр.) надмірний поріст во- лосся.

**Гіпертрофія**, (гр.) хоробливе побільшен- ня приладу тіла через надмірний розріст, або побільшення кількості його складо- вих частей; гл. Гіперплязія.

**Гіпіка**, (гр.) знання коней.

**Гіпно́за**, (гр.) штучний сон; стан подіб- ний до сну, спричинений у людини силою волі другої людини, тзв. гіпно́ти́зера, різними відповідними способами, пр. гос- трим, довготривалим вдивленням, відповід- ними, часто повторюваними рухами, або вмовленням (сугґестія); також можна за- гіпнотизувати себе самого, зосередивши увагу тільки на один предмет (тзв. автo- гіпно́за). В стані г. змінена свідомість за- гіпнотизованої людини піддається гіпноти- зерові настільки, що загіпнотизований не- свідомо виконує сліпо волю гіпнотизера навіть пізніше, коли вже прокинеться. Стан г-и, в якому людина впливає сама на себе, звуть автосугґестією. Г. вживається до лі-

кування безсонності, неврастенії, гістерії, алькоголізму і т. п.

**Гіпнон**, ацетофенон, ароматичний кетон ( $C_6H_5.CO.CH_3$ ), засіб на сон.

**Гіпнос** (Νυπνος, вл. сон), гр. бог сну, син ночі, брат-близнюк смерті, жив у підземеллі; його змальовували як сплячого юнака з маком у руці.

**Гіпнотизер**, (гр.) спеціаліст від гіпнотизування.

**Гіпнотизм**, (гр.) наука про гіпнозу; всі явища зв'язані з гіпнозою.

**Гіпнотизувати**, доводити до гіпнози.

**Гіпнотика**, (гр.) насонні наркотичні засоби.

**Гіпокризія**, (гр.) нещирість, облуда.

**Гіпокрит**, людина, що прикидається кращою, ніж є; лукавий, облудник.

**Гіпоплязія**, (гр.) недостатній розвиток органів.

**Гіпостаза**, (гр.) підстава, підтримка; у теології окрема особовість (Бог у трьох особах, себто гіпостазах); у філософії субстанція як онтологічна дійсність; фіктивна особовість, яку вважають хибно реально існуючою; в медицині: перекровавлення.

**Гіпотеза**, (гр.) здогад, припущення, думка основана на імовірності; дослівно: те, що ставимо як підставу якоїсь конструкції; у математ.: дана проблема, або здогад, який треба доказати; прийняте твердження, без огляду на те, чи вірне, чи ні, як принцип, з якого можна би поробити цілу низку виводів; в природничих науках: імовірний здогад, що поміж даними явищами заходить на основі законів природи якийсь означений зв'язок. Добра гіпотеза мусить бути проста, годитися зі спостереженими явищами, обіймати якнайбільше явищ, піддаватися перевірці та ніколи не сміє суперечити напевно доказаним подіям. Гіпотези є великим засобом розвитку наук тому, що спонукують до нових спроб. Прикладом гіпотез, що відіграли пр. у фізиці велику роль, є гіпотеза електричних флюїдів, теплого флюїду, існування етеру, що виповняє всесвіт і т. д.

**Гіпотека**, (гр.) забезпечення грошової претенсії заставом нерухомості, через впис того права заставу у ґрунтових книгах, на карті дотичної нерухомості. Ґрунт, обтяжений гіпотекою, належить звичайно до довжника, але й третій (заставничий) власник може дозволити на впис чужої вірительності на своєму ґрунті.

**Гіпотенуза**, (гр.) гл. Протипрямка.

**Гіпотетичний**, (гр.) недоказаний, непровірний, спірний, здогадний.

**Гіпотечні банки**, банки, що дають позички під застав нерухомого майна. На рахунок придбаних тим способом гіпотечних прав банк випускає „заставні гіпотечні листи“, що продаються як цінні папери, з твердим опроцентуванням. Право випускати заставні листи надає банкові держа-

ва окремою концесією (гл. Заставні листи). Гіпотечні банки це найзручніша форма довгореченцевого земельного кредиту.

**Гіпотонія**, (гр.) хоробливий стан зменшеного тиску в тканях.

**Гіпофіза** (Hypophysis cerebri), грудочка залозуватих клітин під мізком, яка належить до залоз внутрішнього виділювання; одна її частина витворює річовини, що збільшують тиск крові, друга впливає на ріст і полові залози, третя стоїть у зв'язку з виділюванням сечі. Препарати гіпофізи вживаються між іншим як засіб, що скріплює породові болі.

**Гіпохондрія**, (гр.) недужий нервовий стан, в якому людина весь час думає про свою недугу, дійсну або уявлену.

**Гіпоцентр** землетрусу, підповерхнєве огнище землетрусів.

**Гіпоцикльоїда**, гл. Цикльоїда.

**Гіпаріон**, копальний кінь з кінця третішої доби (пліоцен); від сьогоденного різниться трипальцевою стопою. Сліди г. знайдено на Поділлі в Тульчині і б. Тирасполя.

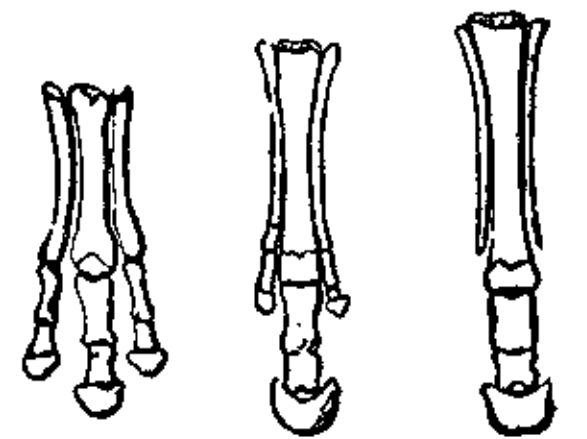

Кістки ноги предків коня: палеотерія й гіпаріона та коня.

**Гіпарх**, 1) Г. з Нікеї у Бітинії (160-125 до Хр.), гр. астроном, що визначив досить докладно довготу року (365 дн. 6 год.), віддалення Сонця та Місяця від Землі, їх величину, зладив катальог зір, бачених голим оком, відкрив прецесію земної осі, винайшов методу рисовання географічних карт у стереографічній проекції, ввів поняття географ. довготи й ширини, означив обвід Землі, подав теорію руху Місяця та Сонця (на ексцентричних колах); 2) Г. син Пісістрата, з братом Гіппієм володів Атенами 527-514, убитий.

**Гіппер** Франц, нім. адмірал, \*1863, начальник нім. воєнної флотії в битвах з англійцями б. Доґгербанку 1915 й над Скаґерраком 1916.

**Гіппій** (Гіппіяс), 1) Г., син Пісістрата, тиран Атен, 527-510, прогнаний; 2) Г. з Елісу, відомий гр. софіст, жив б. 400 до Хр.

**Гіппіус** Зінаїда, жінка письменника Д. Мережковського, рос. поетка (1867-1928), символістка, писала також повісті й оповідання.

**Гіпоґриф**, у гр. міт. крилатий кінь з головою грифа; Пегас.

**Гіподамія**, у гр. міт. дочка короля Еліди Еномая, дружина Пеллопса.



Гіпоґриф.

**Гіподром**, (гр.) у давній Греції площа для перегонів запряжених коней; у римлян — цирк; нині арена, біговище.

**Гіпокамп**, (гр.) 1) гр. казковий кінь, з рибацьким хвостом; 2) морський коник, мала морська рибка, що нагадує голову й



шию коня; 3) частина середини мізку, тзв. Амоновий ріг, гл. Мізок.

**Гіппокентавр**, (гр.) казковий звір: пів-коня, пів-людини.

**Гіппократ**, гр. лікар, батько наукової медицини, основник патології й хірургії, родом з побережжя М. Азії (460-377 до Хр.).

**Гіппократичне лице**, лице з рисами дуже зміненими, що віщують недалеку смерть.

**Гіппокрена**, (гр.) зн. „кінське джерело“, у старовину назва джерела на горі Гелікон, присвяченій музам.

**Гіполіта**, по ст.-гр. переказам донька Ареса, королева амазонок, що їй Геракл зрабував пояс.

**Гіппольогія**, (гр.) наука про коней.

**Гіпонакт**, (гр.) ямбічний поет з Ефесу (б. 540 до Хр.), винахідник холіямбу (кулявого ямбу), званого теж сказон, тобто ямбічного триметру, де третій метр заломлюється (— — —).

**Гіппопотам**, бегемот (*Hippopotamus*), рід паристокопитних нежуйних ссавців, великих (до 5 м. дов.), незугарних, з величезною грубою головою, з малими вухами й маленькими очима, до 1/2 м. великими іклами в дол. щоці та короткими грубими ногами. Г. африканський (*H. amphibius*), покритий до 2 см. грубою, нагою шкірою, живе в Нілі та в водах рівникової Африки; його м'ясо їдome, ікла вживаються замість слонової кости, а з грубої шкіри роблять тубільці щити, бичі, тощо.



Гіппопотам.

**Гіппурити** (*Hippurites*), (гр.) м'якуни з шкаралупою стіжкуватої форми. Жили в крейдяній добі.

**Гіппурова кислота**, кислота, що є в мочі травоядних тварин; творить безбарвні кристали.

**Гіпсометр**, (гр.) 1) анероїд, що служить до барометричного мірення висоти (обр. гл. ст. 117); 2) висотомір, прилад, що вживається в лісовому господарстві для виміру висоти дерев.

**Гіпсометрія**, (гр.) частина геодезії, що вчить про вимір високих місць на земній поверхні понад прийнятий рівень; загалом мірення висоти.

**Гіпсотермометр**, (гр.) термометр із дуже докладною поділкою до 1/100 части ступеня, що служить до мірення висоти гір при допомозі температури кипіння води. Температура кипіння води залежить від стану барометру (тиснення повітря), а останній від висоти місця над рівнем моря так, що на кожних 150 м. підвищення припадає б. 27 мм. зменшення барометричного тиснення й обниження точки кипіння на 1 ступінь

**Гіраґана**, гіракана, яп. звукове письмо.

**Гірам**, король Тиру, якого будови згадуються в Біблії, союзник Давида й Соломона.

**Гіркан**, ім'я двох представників асмонейської династії: 1) Г. I, цар і первосвященик юдейський, син Симона Макавея, †105 до Хр.); 2) Г. II, внук Г. I, цар і первосвященик юдейський, убитий Іродом В.

**Гірканія**, ст. назва нинішніх перс. провінцій Мазендеран і Астерабад над Каспійським морем.

**Гірка сіль**, магнезійовий сірчан (сульфат),  $MgSO_4$ , знаходиться в гірких мінеральних водах (Біляни і Заєчце у Чехословаччині). Штучно добувають її з дольоміту. Уживається на перечищення шлунку, у барвництві, до виробу паперу.

**Гіркова каштан** (*Aesculus hippocastanum*), дерево до 30 м. вис. з великими 5-7 пальчасто зложеними листками, грозновато уложеними біло-рожевими цвітами та круглими колючими овочами, з двома великими зернами, подібними до каштанів; зернята гіркі, служать на поживу домашній худобі. Походить з-над Середземного моря. Через те, що швидко виростає й дає багато тіни, залюбки плекається при дорогах, по садах і б. хат. Півн. американські відміни г. з рожевим і жовтим цвітом плекають у нас для окраси.

**Гірн Густав Адольф**, нім. фізик у Кольмарі в Ельзасі (1815-90); робив досліди над механічним рівноважником тепла

**Гірн** (*Hearn*) **Лефкадіо**, англ. письменник (1850-1904), по матері грек, що осів в Японії, оженився з японкою, прибрав ім'я Якумо Коізумі і в цілій низці ніжних оповідань („Кокоро“, „Квайдан“) змальовував приваби старої японської культури та її звичаї.

**Гірний Тикич**, притока Синюхи (105 км.).

**Гірництво**. Г. називаємо всі праці зв'язані з добуванням із Землі корисних для нас викопалин, доставою їх на поверхню Землі і відділенням від них зайвих частин. Добуті сирі плоди Землі або йдуть безпосередньо на продаж (кам'яне та буре вугілля, кам'яна сіль), або переходять хемічну обробку, щоби добути з них метали, їх сполуки, а також металоїди. У більшості держав той, що знаходить терен із викопалинами, мусить дістати дозвіл на гірничі роботи, з тим, що затверджують його права власності на цей шмат землі. Існує окреме гірниче право, яке обіймає всі закони та приписи, що торкаються копалень: про добування ужиткових мінералів, про гірничі уряди, робітників, поліцію, суди, данини, тощо.

**Гірничі академії**, вищі наукові установи, з яких виходять інженери-спеціалісти гірництва.

**Гірничі школи**, нижчі школи для підготовки урядників копалень (штигарів, веркмайстрів); у Галичині в Бориславі.

**Гірняк**, 1) Йосиф, укр. актор, \*1895 у Галичині; спочатку в театрі „Укр. Бесіди“ у

# ГІРНИЦТВО. I.

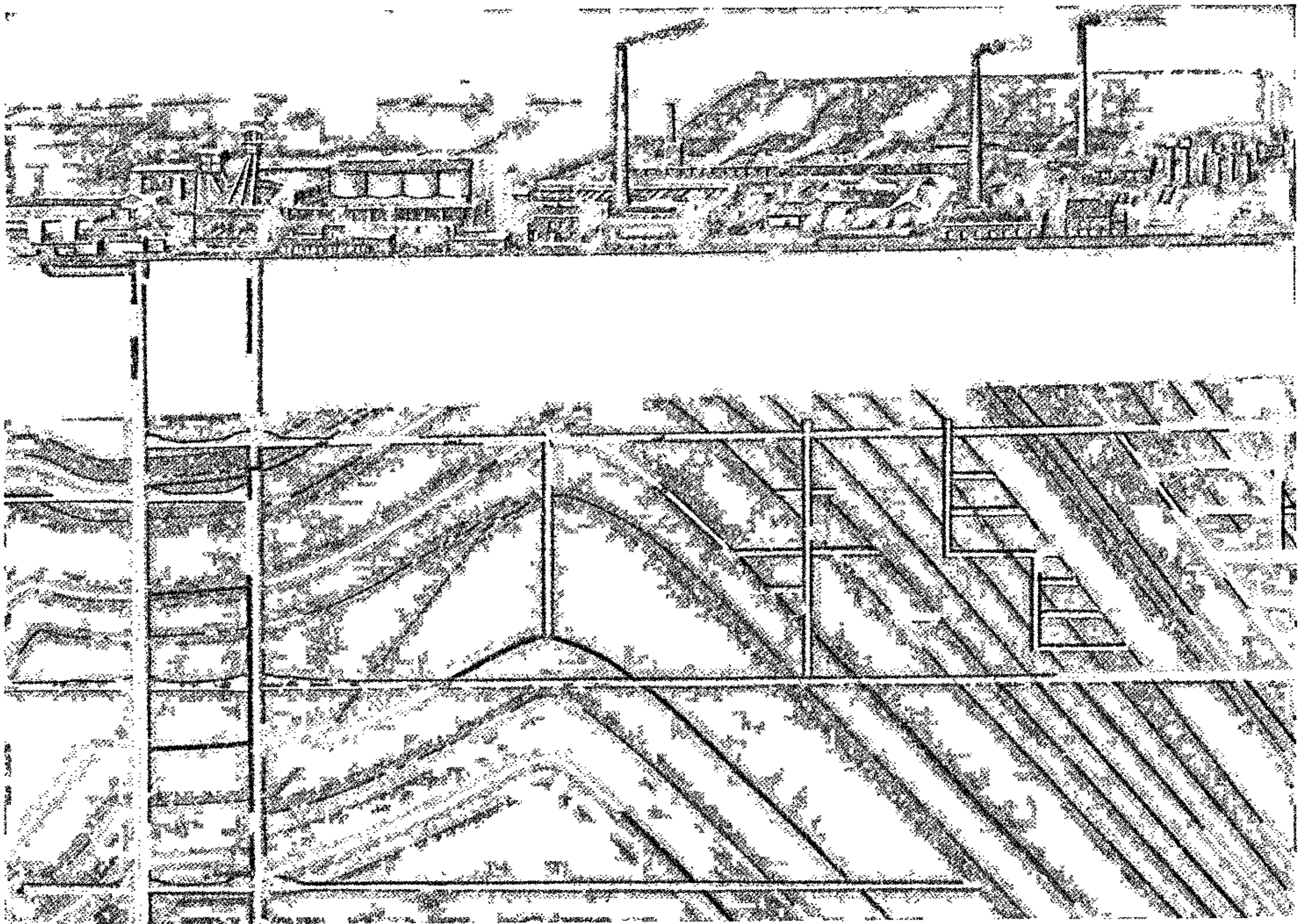

1. Переріз кональні.



2. Добування вугілля руками при допомозі дзьобака, молоту й кайла.

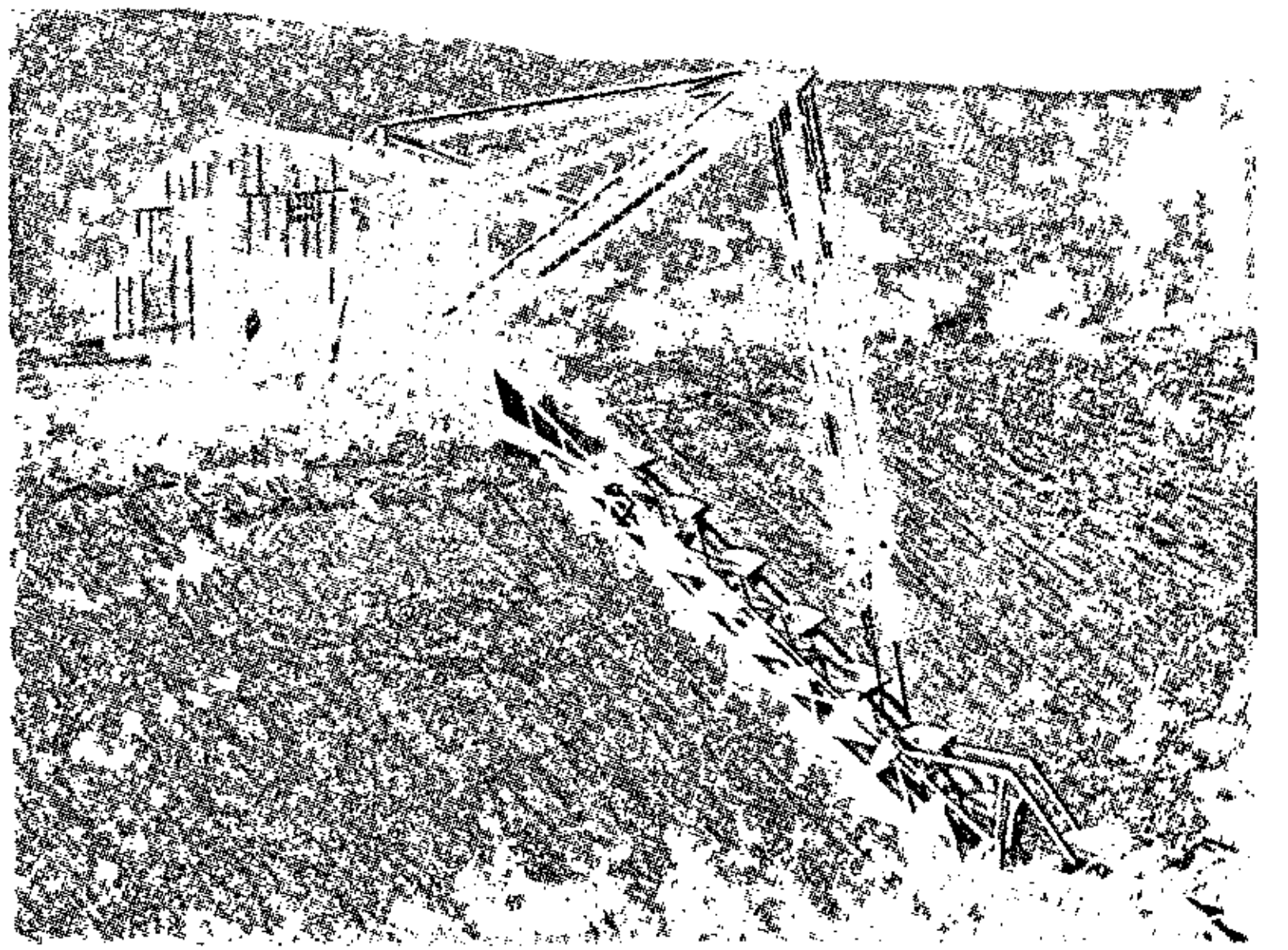

3. Електричний черпаковий багер копає буре вугілля.



4. Ручна сверлова машина в кональні соли.



5. Підземна ланцюгова залізниця.

# ГІРНИЦТВО. II.

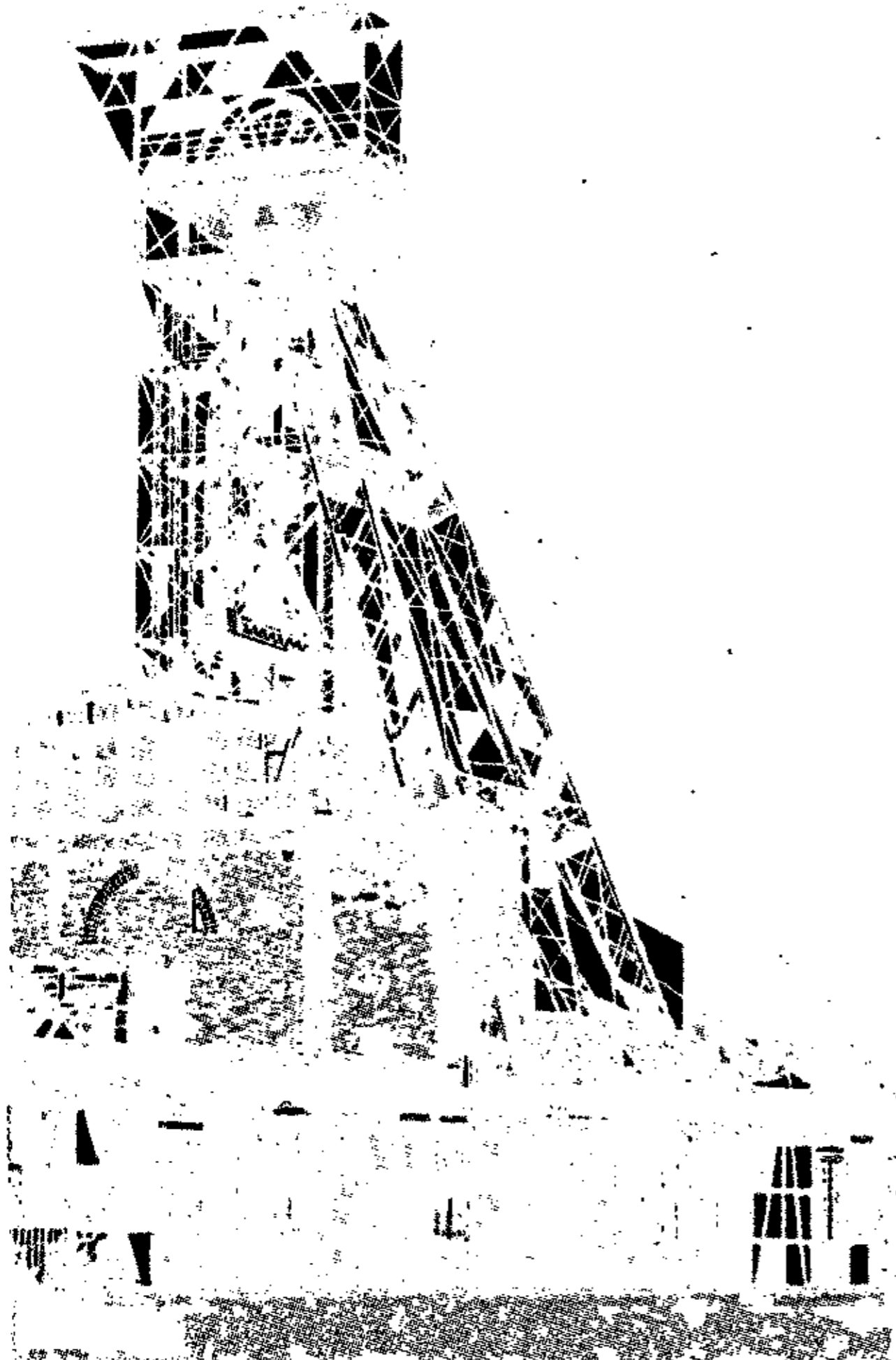

1. Будинок і вежа над шахтою.



2. Клітка спускається до шахти (нутро будинку рис. 1).



3. Парова підіймальна машина.



4. Електрична підіймальна машина системи Ільнер-Сіменс і Гальске.

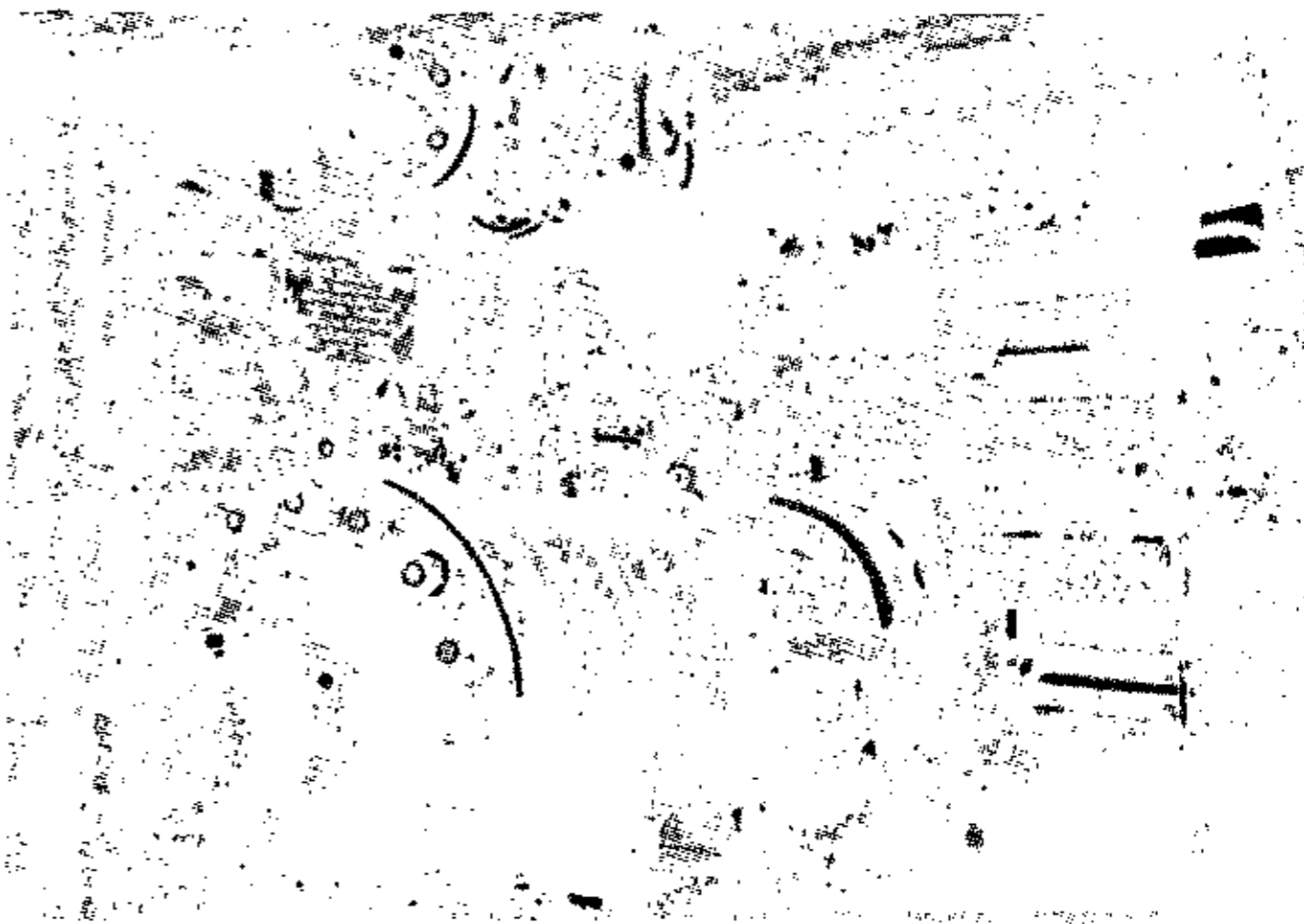

5. Електричний більшеступневий відосередний смок (помпа).

## А. Сухе очищування.

1. Прилад до вивертання візків.
2. Решітка (80 мм. дірки).
3. Камнедробарка.
4. Стіл для перебирання (сортування).
5. Збірник на руду.
6. Решітка (30 мм. дірки).
7. Столи для перебирання.

## В. Мокре очищування.

8. Дробильні вальці.
9. Похила черпакова вінда.
10. Стіжкуваті сита.
11. Машини до відділювання руди від каміння.
12. Збірники на руду.
13. Скрині з водою, де осідають дрібні зерна відповідно до величини.
14. Рухомі столи.
15. Збірник води і смок.

М Двигуни (могори).  
Н Візки.

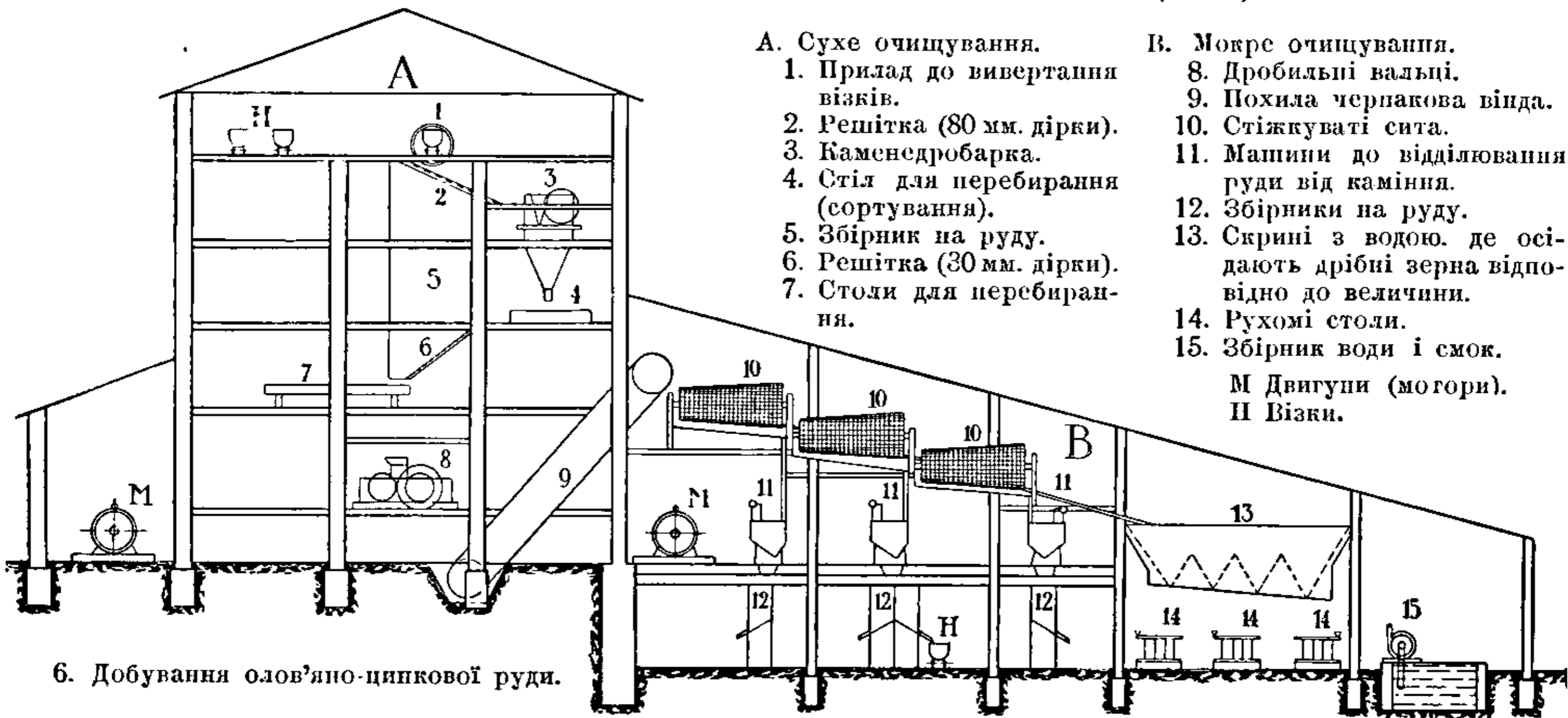

6. Добування олов'яно-цинкової руди.

Львові; 1919 на Наддніпрянщині організує разом із ін. Театр ім. Франка; тепер грає в театрі „Березіль“; 2) Никифор, сотник УСС, командант Коша (кадри) УСС 1915-18; 3) Юліян, гал. укр. хемік, \*1881, член НТШ, автор наукових розвідок і шкільних підручників.

**Гірогіто**, найстарший син япон. цісаря Йошігіто, \*1901, від 1921 цісар Японії.

**Гірошіге**, японський різьбар і маляр (1797-1858), учень Гокусая; мистець яп. барвного деревориту.

**Гірошіма**, пристань у півд. зах. частині острова Гондо, 196.000 меш.

**Гірська артилерія**, гл. Артилерія.

**Гірська бригада УГА**. В 1919 держала фронт в околицях Хирова під начальством майора Черського. В травні відперта поль. армією в Карпати, мусіла перейти на Чехословаччину, де її роззброєно й інтерновано в Німецькім Ябліннім (Дайч-Габель). В 1921 перенесено її до Йозефова і небавом зліквідовано.

**Гірська гармата**, легка, малокаліброва, здебільшого подільна гармата на в'юках; гл. Артилерія, Гармата.

**Гірська хвороба**, хворобливий стан, який повстає при виходженні на дуже високі гори (понад 4000 м.) й при повітряних подорожах, внаслідок зменшення кількості кисню й тиснення повітря. Проявляється як памороки, кривавлення з носа і рота, зімління.

**Гірський вузол**, уклад пасом гір, що розходяться з одного місця, або перехрещуються з собою.

**Гірський кристал**, найчистіша прозора відміна кремнію, кристалізує в одотривіснім укладі, творячи звичайно шостибічні граняки, закінчені шостибічними гострицями. Находиться м. ін. в Альпах, Карпатах, гол. мармороських, відси назва „мармороські діаманти“. Відмінами г. к. є темно-забарвлений димовик, фіялковий аметист і жовтий цитрин, що уживаються до прикраси. Прозорий г. к. уживається до виробу оптичних приладів.

**Гірт Герман**, нім. лінгвіст, проф. унів. в Гіссені, \*1865, дослідник індоевроп. старовини (Індогермани) та мови (Наголос, пере-



Никифор Гірняк.



Гірошіге:  
Над берегом.



Гірський кристал.

звук; Індогерманська граматика 1921-27) — один із найбільших сучасних авторитетів щодо індоевроп. мовознавства.

**Гірцій Авль** (Aulus Hirtius), приятель Цезаря, як кажуть, автор 8-ої книги його „Записок про Галлійську війну“; згинув як консул 43 до Хр. у битві під Мітіною (Модена).

**Гірчак**, гл. Пукас.

**Гірчиця** (Synapis), зелеста рослина з родини хрестоцвітних, росте скрізь у півн. уміреному підсонні; г. біла (S. alba), з білими зернятками і г. чорна (S. nigra), з бурими зернятками, обі з жовтим цвітом, ростуть у нас скрізь по полях; з їх зернят виробляють муштарду, пластирі, а також гірчичний олієць, що вживається в лічництві на смаровила, проти гістця, проти грудних хоріб і ін.

**Гірчичний газ**, дихлоретильсульфід, боєвий газ, уживаний у світовій війні; викликає рани на шкірі, корчі, блювання.

**Гірчичний пластир**, гірчична мука замішана з водою; засіб, що подразнює шкіру, тзв. синапізма.

**Гірш** (Hirsch), 1) Гуґо, нім. музика, \*1884, композитор оперет; 2) Карл, нім. музика (1858-1918), хоровий диригент і комп. для хорів а сарелла і з оркестрою; 3) Макс, нім. політик (1832-1905), співосновник нім. союзу цехів; 4) Моріц (Hirsch auf Gereuth), жидівський філіантроп (1831-96), засновував жидівські школи й позичкові каси в Галичині, Румунії й поза Європою, 1891 заснував „Жидівське Кольонізаційне Т-во“ для переселення жидів із Східньої Європи до Аргентини й ін. країн; 5) Пауль, нім. політик (соц. демократ), \*1868. 1919-20 прус. президент міністрів.

**Гіршфельд** (Hirschfeld) Людвік, поль. бактеріолог і серолог, \*1884, один із творців науки про кров'яні угруповання, тепер директор Інституту гігієни у Варшаві.

**Гіршфельд** (Hirschfeld) Маґнус, нім. психопатолог, \*1868, гол. твори: „Сексуальна патологія“, „Наука про полові справи“.

**Гіршфогель** (Hirschvogel), прізвище двох нім. (нірнберзьких) малярів на шклі (вітражистів), батько Файт (1461-1525) і син Августин (1503-53). Августин виробляв ще й майоліку за іт. зразками.

**Гіс** (His) Вільгельм, нім. анатом (1831-1904), проф. унів. у Базелі, творець досвідної ембріології, дослідник людського мізку.

**Гіспаніоля**, гл. Гаїті.

**Гіспанія**, гл. Еспанія.

**Гіссарлік**, (тур. замок), горб над р. Скамандром у Мал. Азії з останками старинної Трої (розкопки Шлімана).

**Гістереца**, (гр. вл. припізнення), 1) магнетна г., магн. припізнення, прояв, що магнетизм заліза залежить не тільки від магнетизуючої сили, але також і від попереднього магнетизування; наслідком того залізо остає ще якийсь час магнетом, хоч магнетизуюча сила вже не ділає; 2) пружиста, елястична г., прояв, що пружисте ті-

ло, піддане діланню сили, що його натягає, або стискає, не повертає до первісного стану негайно, коли згадана сила перестане ділати, але звільна. Подібні появи гістерези зауважено також при електризуванні тіл та хемічних реакціях.

**Гістерія**, (гр.) нервова хвороба, поширена головно серед жінок. Характеризує її надзвичайна суггестивність і автосуггестія, збільшена вразливістю нервів і зміслив, недостача панування над собою, нахил до м'язових корчів цілого тіла.

**Гістерон протерон**, (гр.: те, що пізніше сталося, є на переді) реторична фігура, яка те, що пізніше сталося, кладе на першому місці.

**Гістіей**, тиран Мілету, спричинив повстання греків в М. Азії проти персів 500 до Хр., †494.

**Гістогенія**, (гр.) походження, творення й розвиток органічних тканин.

**Гістологія**, (гр.) наука про ткани; частина анатомії, що користується мікроскоповими дослідями, тому називається також мікроскоповою анатомією; розрізняють гістологію тварин і рослин.

**Гістріон**, (лат.) у давніх римлян сценічний актор, згідно: комедіант, штукар.

**Гітлер** Адольф, нім. політик, \*1889, один з основників національно-соціалістичної партії, в 1923 підняв повстання в Мінхені, за це засуджений на 5 літ фортеці, рік пізніше помилуваний. При виборах до парламенту 1930 Гітлерівці здобули велику перемогу.

**Гітопадеша**, збірка індійських казок, вибраних із „Панчатантри“.

**Гітторф** Йоган Вільгельм, нім. фізик (1824-1914), доказав мандрівку йонів під час електролізу, перший відкрив катодові проміні 1869; працював над електричною аналізою, доказав 1851, що електричний опір селену маліє сильно під час освітлення. Останнє відкриття придалося до електричного перенесення образів (фотографій на віддалі).

**Гіяди** (Hyades), (гр. „слотливі“), у гр. мітології німфи, дочки Атлянта, сестри Плеяд; також сузір'я (в голові Бика), що з його сходом (початок травня) починалися слоти.

**Гіякінт**, (гр.) казковий лякедемонський юнак, улюбленець Аполлона. Вбивши його нехотючи в грі диском, бог перемінює його в квітку цього ж імени; гл. Гіяцинт.

**Гіяліний**, (гр.) прозорий, подібний до скла.

**Гіяліт**, (гр.) рід опалю.

**Гіяльографія**, (гр.) травлення букв і рисунків на шклі водяним розчином флуоророзводню (HF).

**Гіятус**, (лат.) роззів, збіг голосівок на початку або кінці складу; у різних мовах різно його відчувають (пр. „і ти і інші“).

**Гіяцинт**, гіякінт (Hyacinthus), лилеєвата рослина, помітна гарними дзвінкуватими цвіточками, зібраними разом на короткому грубому бильці; росте дико над Середзем-

ним морем, також у півд. Україні; з азійського г. східного (H. orientalis) виплекано багато гарних відмін; найбільше плекають г. в Гарлемі і б. Берліна.

**Главень**, у дерев'яних стінах поперечний брус, над вікнами або дверми.

**Главковерх**, (рос.) „верховний главнокомандуючий“, начальний вожд.

**Глаголиця**, найстарше слов. письмо, внайдене в IX в. вчителями слов'ян, Кирилом та Методом. Сама назва (glagolica) — пізня, появляється вперше в XVI в., виникла в Хорватії, в'яжеться етимологічно зі словом глаголъ, себто „слово“. Більшість букв глаголиці має за основу гр. унціалу (скорочення) з IX в., деякі виказують орієнтальне походження. Довголітній спір про те, котра зі слов'янських азбук (друга — „кирилиця“) старіша, наука вирішила на користь глаголиці, дарма, що ще донедавна деякі вчені (Соболевський) боронили старшости кирилиці. Є два роди цього письма: кругла г. (старша, або болгарська) та гранчаста (молодша, або хорв.); її й досі вживають у церк. книгах у тих частинах Хорватії, де збереглася слов. богослужба. Глаголична азбука (кругла) виглядає так:

†	ш	ъ	ы	ѣ	ѥ	ѧ	ѩ	ѫ	ѭ
а	б	в	г	д	еє	ж	з	и	и
р	ѣ	ѥ	ѧ	р	ѩ	ѫ	ѭ	Ѯ	Ѱ
к	л	м	н	о	п	р	с	т	у
Ѯ	Ѱ	Ѳ	Ѵ	Ѷ	Ѹ	Ѻ	ѻ	ѽ	ѿ
Фіта	х	о	щ	ч	ѡ	ѧ	ѩ	ѫ	ѭ
Ѱ	Ѳ	Ѵ	Ѷ	Ѹ	Ѻ	ѻ	ѽ	ѿ	
ю	юс мал.	юс вел.	юс мал.	юс вел.	юс мал.	юс вел.	рица		

Глаголиця: азбука.

**Глаголицькі пам'ятки**, з кінця X й 1 пол. XI в., це списки (переписи) різних церк. книг із тих перекладів, що повстали в добі діяльності Кирила та Метода, або незадовго після того часу. Цих пам'яток — усього 7: Київські листки, Зографське євангеліє (Codex Zographensis), Маріїнське євангеліє (Cod. Marianus), Ассеманієве єв. Синайський требник (Euchologium Synaiticum) та Синайська Псалтиря і Glagolita Sclavianus, одна з найстарших пам'яток глаголичного письма з кінця X та поч. XI в. (урывки гомілій), назва від колишнього власника др. Кльоца, †1856.

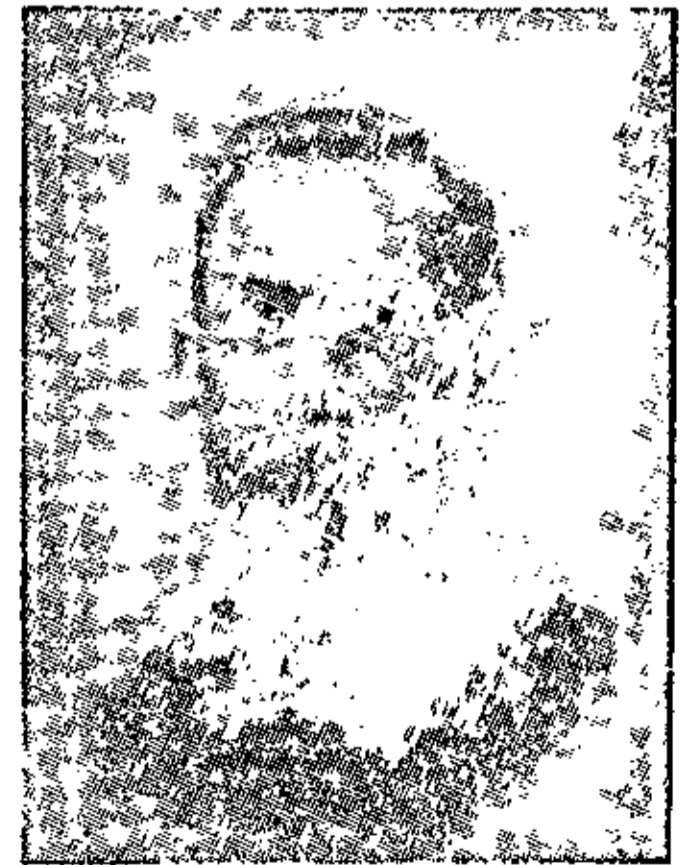

Дам'ян Гладілович.

**Гладілович** Дам'ян, гал. укр. діяч, голова Товариства ім. Шевченка, один із основників „Діла“ і тов. „Дністер“ (1846-92).

**Гладкий**, 1) Григорій, миргородський полковник 1669-72; 2) Максим, козацький полковник, понав у поль. полон під Загалем на Поліссі й покараний смертю 20 XI 1649; 3) Матвій, миргородський полковник 1649-

51, фундатор церкви в Миргороді, покараний смертю на приказ Б. Хмельницького; 4) Осип, кошовий отаман задунайських запорожців (1789-1866); під час рос.-тур. війни 1828 перейшов на рос. бік, після чого задунайські козаки переселилися над Озівське море, між Бердянськом і Маріуполем, під іменем Озівського козачого війська; Г. був першим його отаманом; 5) Сергій, укр. маляр-костюмольот і декоратор; його виставка в Парижі в 1929 викликала зацікавлення фр. критики.

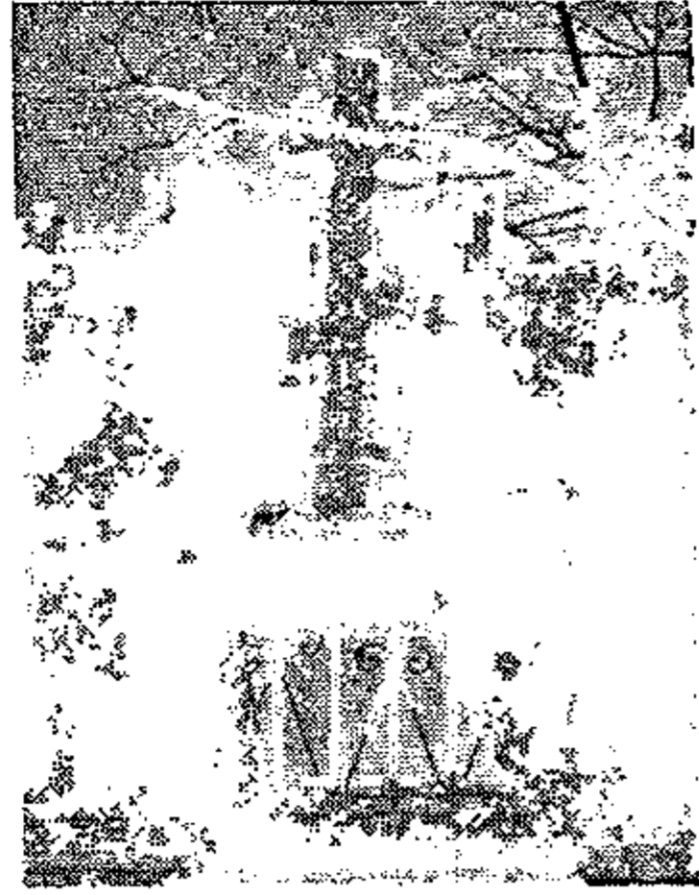

Могила О. Гладкого у Запоріжжі (Олександрівську).

**Гладкий лиман**, невеличке солоне озеро на березі Озівського моря на Кубанщині.

**Гладун веретільник**, гл. Веретільниця.

**Гладуша**, гольотурія (*Holothuria*), рід морських тварин, з громади голкошкірих; помітні своєю вальцеватою формою, до 30 см. дов., порушуються мов хробаки; нападні викидають на ворога всі свої нутрощі, які опісля відтворюються наново (регенеруються). **Гладуша їстівна**, або трепанг (*H. edulis*) є улюбленою поживою сх.-азійських народів, особливо китайців.

**Глеваха**, село на півд. зах. від Києва, відоме з частих боїв частин УНР, УГА та повстанців от. Зеленого проти червоних і білих рос. військ за опанування Києва з півд. зах.; 29 серпня 1919 по триденній битві прорив більшовицького фронту (24, 44, 66 і 130 дивізій XII червоної рос. армії — 15.000 багнетів при 60-ти гарматах) I-им і III-им корпусом УГА та Запорізьким Корпусом УНР на лінії Вел. і Мал. Бугаївка-Крушинка-Глеваха-Боярка-Білгородка.

**Гледжевiч** Антонiє, дубровницький драматичний письменник (1659-1728).

**Глей**, іл, скала, зложена з каоліну, занечищеного продуктами розкладу полевіків та пилом інших мінералів. Краска глею залежить від примішок: жовта або бура від лімоніту, червона від гематиту, зеленаста й голуба від піриту, чорна від гнилих органічних речовин. Іл перемішаний з вапном дає рухляк, або маргель. Г. є дуже пластичний і дається добре гнести. Г. творять часто грубі зложжя, прим. сільні ілі міоценського віку на Підкарпатті. Декотрі г., як Потилицькі, Глинські, Олівські та Опішнянські, є підставою гончарського промислу.

**Глибокоморе**, море глибоке більш як 3.000 м.; займає 51,5% поверхні усієї землі.

**Глибокоморські рови**, довгі, розмірно вузькі смуги глибокого моря, глибші, як 7.000 м. Виступають в товаристві третішніх фалдувань. Найважливіші й найглибші на

Тихому океані: Філіпінський рів (9.788 м.), Тускарора, Маріанський та ін.

**Глин**, гл. Алюмін.

**Глина**, добуток хемічного розкладу полевіків (фельдшпатів). Є глиновим кремном; в діткненні товстава, вбирає товщі і гази, не пропускає води, розроблена з водою є пластична, в огні твердне. Творить розлогі поклади і гнізда. Найчистішою г. є каолін (порцеляниця) білої краски. Находить ся в Саксонії, Чехії, Франції, Англії, Кигаї, на Україні: на Волині, у Київщині, Херсонщині. Служить до виробу порцеляни. Каолін, занечищений домішками вапняку, кварцу та дрібними лусочками лосняків, творить глеї або ілі та просту глину. Глеї служать під назвою глинки до виробу посудин та інших предметів (до керамічних виробів). Гончарська глина (Галичина) ужив. до виробу посудин і кафлів; фаянсова г. з Волині і камінна г. зі Шлезька та Англії до виробу посудин; огнетривала г. до виробу гутничих печей; фоліонна г. до вибирання товстих плям із вовняних тканин. Ще більше занечищена є проста г. Вона містить багато піску й закрашена окисом заліза на жовто. Уживають її до виробу цегол, дахівок і рур. Глини уживають також до виробу ультрамарини (синьої фарби), галуни, при фабрикації паперу. Г. має велике значіння у рільництві як складник ґрунту тому, що задержує воду, амоніак та двоокис вугля, необхідні для ростин.

**Глинська**, 1) Анастасія, донька кн. Василя Г. (брата Михайла Г.), дружина московського великого князя Василя IV; 2) Олена, сестра Анастасії, 1526 дружина московського князя Василя III, мати царя Івана Грізного. По смерті чоловіка проводила регенційною радою, що правила державою. †1538.

**Глинська Турня**, півд. частина Високих Татр, до 2.335 м. вис.

**Глинське**, 1) містечко над Сулою на Полтавщині в Роменській окр., 3.400 меш.; 2) містечко в Кременчуцькій окр.

**Глинський**, укр.-татарський рід з Глинська над Ворсклою: 1) Богдан, черкаський намісник, 1493 зруйнував татарський город Очаків; 2) Михайло, учився в Німеччині, проживав на дворі нім. цісаря Максиміліана I, в Італії й Еспанії; 1500 маршалок двора лит. вел. князя Олександра; здобув великий вплив у державі й протегував православних на вищі уряди; запідозрений в отроєнні Олександра й змаганні до лит. престолу, позбавлений уряду, 1507 підняв повстання проти лит. в. князя Жигмонта, заволодів Поліссям, увійшов у зносини з Кримом і Московщиною, але не дістав учас підмоги; після невдачної боротьби виїхав до Москви; там мав вище становище, але ув'язнений умер у тюрмі 1534.

**Глинсько**, село б. Жовкви — копальні бурого вугілля.

**Глиняне виробництво**, кераміка, вироб-

лювання з глини посудин, цегол та ін. предметів. Глина розроблюється довільно з водою, даючи гнучку (пластичну) річовину, якій можна надавати довільну постать, а випалена в горячі б. 900° твердне, що дає спомогу вживати її до різних виробів. Так випалена глина дуже дірчата (порувата) й тому вироби з глини треба вкривати особливою поливою (глязурою), гл. Гончарство. Так виробляються дірчасті всередині глиняні вироби: ф а я н с (від іт. міста Фаенца), м а й о л і к а (від острова Майорка). Порцеляну виробляють з чистої білої глини, каоліну, змішуючи її з чистим спорошкованим ортоклязом і кременем; у високій температурі все це стоплюється в одностайну недірчасту масу; к а ф л і виробляють із звич. глини, стискаючи їх у гіпсових формах, та даючи їм поливу зі сполук олова, але тільки з одної, зверхньої сторони. До виробу цегол вживають звичайної глини; вони червоні від окису заліза. Глиняні вироби були відомі вже в доісторичних часах; порцеляну знали китайці вже в перших віках середньовіччя, але спосіб її виробу держали в тайні; в Європі винайшли порцеляну фізик Чиргавз і хемік Бетгер, прикінці XVII в.

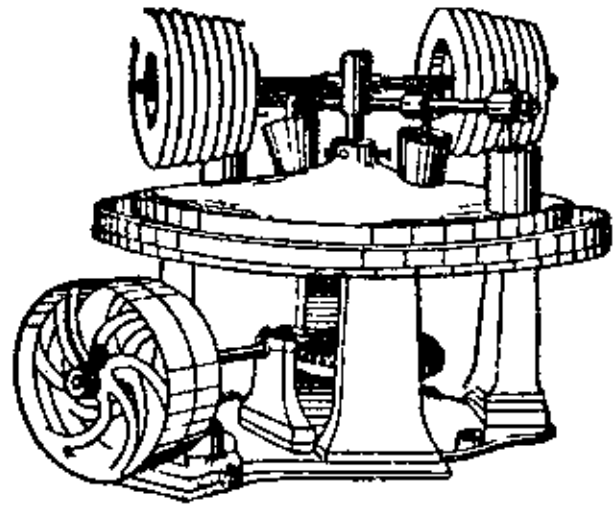

Глиняне виробництво: прилад до мішання глини.

Глиняни, містечко перемишлянського повіту, 4.395 меш., українців 44.5%, поляків 17.3%, жидів 38.2%; виріб килимів; бої в світовій та визвольній війні на лінії Глиняни — Наварія — Пустомити.

Глиста (Ascaris), ниткуватий хробак (нитяк), 15-40 см. дов.; б. 200 пород глист живе в кишках різних хребовців. Г. людська (A. lumbricoides) живе в тонкій кишці людини, спричинюючи нераз важкі недомогання. Зносить до 60 міль. яєчок річно, які, діставшись з відходами на світ, довго задержують

свою життєздатність, поки з водою, або городиною не попадуть знову до

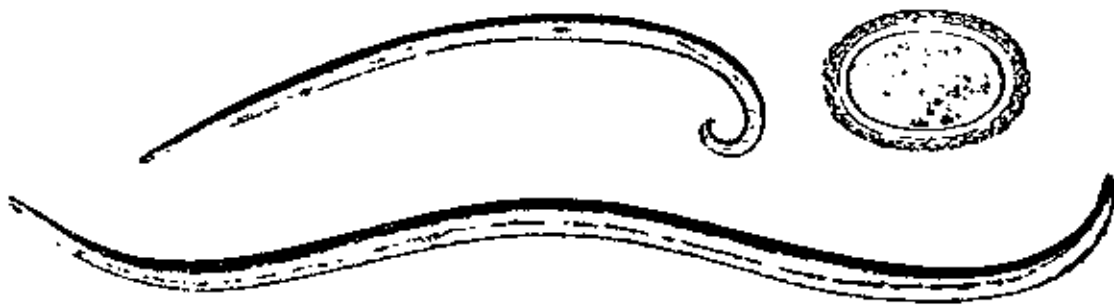

Глиста: більша самичка, менший самчик, кругле яечко, дуже побільшене.

уст, а опісля до кишки людини. Як лік проти глист вживають відвару з папороті, сантоніни, тощо. Г. кінська (A. megaloccephala) живе в кишках коней.

Глиця, 1) рід дерев'яної голки, яка вживається при плетенні сітей, сит, решіт і килимів; 2) поперечка між „присохами“ в ліп'янці; 3) велика залізна плоска ігла, якої вживають при нанизуванні листків тютюну; 4) особливе приладдя до спінання волосся; появляється в магдаленській культурі старшої камінної доби, були це на обох кін-

цях загострені відщипки з кости рена і в таким виді г. стрічається ще в молодшій камінній добі. В бронзовій добі появляються довгі бронзові г. з різними головками; вживалися також до спінання одяжі.

Гліб, князі: 1) Гліб, син Володимира Вел., убитий на приказ Святополка під Смоленськом

1015, признаний святым; тіло разом з Борисовим хоронилося зразу у Вишгороді, опісля в См'ядині під Смоленськом; 2) Гліб Юрієвич, переяславський князь 1155-71, відокремив Переяслав від Києва.

Глібів Леонід, укр. письм., байкар (1827-93), з Полтавщини. Був гімн. учителем у Чернігові. Тут 1861 став видавати „Чернігівський Листок“, який по двох роках припинено, а Глібова усунено з гімназії. 1867 став управителем земської друкарні в Чернігові. Писати став 15-літнім хлопцем. Деякі ліричні вірші, як „Стоїть гора високая“, перейшли в народ, а його байки, поруч Гребінчиних, найкращі в укр. літературі. Вони наскрізь українські і написані гарною, легкою мовою. Був пильним співробітником львівського „Дзвінка“, де підписувався „Кенір“.

Глід (Crataegus), рослина споріднена з нашою грушею; дерева й кущі з колючками; численні породи ростуть по всій Європі. Вживається у живоплотах, для оздобу, деревина на токарські вироби. На Україні поширені г. звичайний (C. oxyacantha) і г. гостролистий (C. monogyna).

Гліни, баговіння, баговиння (Algae), перворости, які мають зеленець і тому звич. зелені та відживляються, як загалом усі рослини, при помочі асиміляції. Деякі г. є одноклітинні, як: первинок, кремністки, тощо; інші є многоклітинні, пр. ниткуваті водорости: оскрутня, шаринниця, тощо; деякі сіткуваті, як шовковаті, творять густі плати неправильної форми. Всі живуть на наших стоячих водах, первинок також на вогких стінах, каміннях і дереві. Морські гліни, тзв. морерости, замітні своєю величиною, бо деякі доходять до 300 м. довжини, а також своєю формою, яка нагадує досконалі рослини. З морських замітні: стяжкувата пластівниця, платуваті халуги, гарна надібня, узавина або гразлина яго-

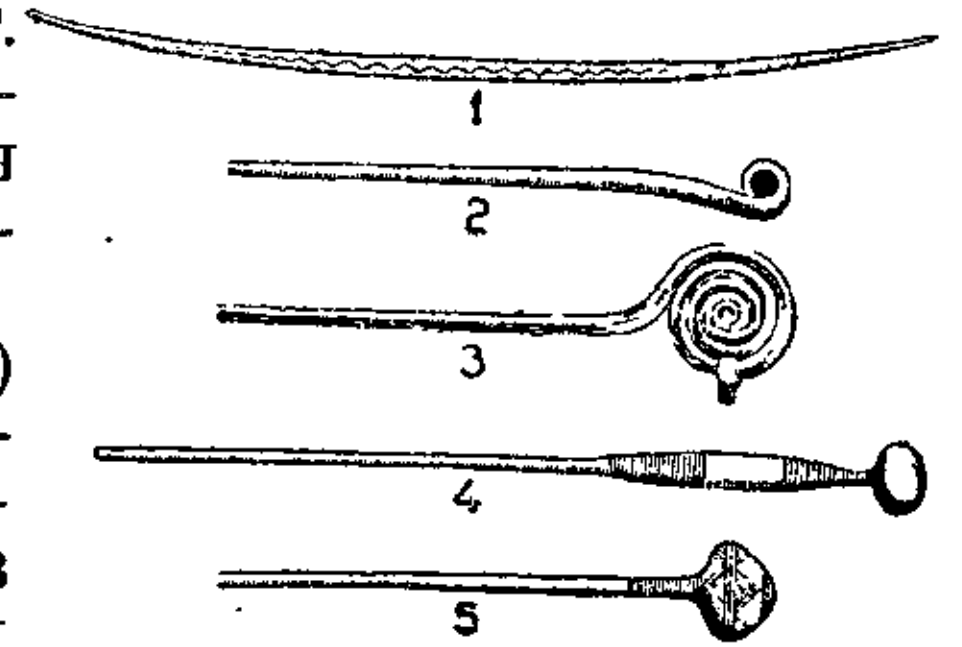

Глиця: 1. кістяна г. з Франції, палеоліт; 2. бронзова г. з Чехії, стар. бронз. доба; 3. бронзова г. з Брідщини, мол. бронз. доба; 4, 5. бронзова г. з Чехії, гальштатська доба.



Леонід Глібів.

диста, яка цілком подобає на звич. зелісту рослину Багато мореростів замітні своєю бурою або червоною краскою. Цвіту гліни не мають, а розмножуються через поділ клітин та при допомозі яєчок і заплінок, які витворюються в міхурчикуватих приладах. Морські водорости розмножуються місцями так сильно, що творять непрохідні гущавини та плаваючі острови, тзв. „саргаса“. З наших водоростів не маємо ніякого пожитку, з морських добувають йод і бром, виробляють клей, тзв. агар-агар, узавину їдять як городину, а всі дають цінний погній до справлювання ріллі.

**Глінка** Андрей, священик, визначний словацький народній діяч, \*1865.

**Глішч** Милован, сербський письмен. (1847-1908), автор численних оповідань, гол. з народнього побуту, драм і сатир.

**Глоба** Іван, останній військовий писар запорозький від 1762 до зруйнування Січи 1775; засланий 1776 в монастир до Турханська, в Тобольській губ. †1791.

**Глобус**, гл. Гльобус.

**Глобус**, ілюстрований двотижневник, виходить у Києві від 1924.

**Гловачевський** Кирило, артист-маляр (1735-1823), родом із Чернігівщини, вихованець Київської Академії, за гарний голос дістався до придворної капелі цариці Єлисавети, опісля до Академії Мистецтв; став згодом академіком та інспектором академічних клас.

**Глух** Осип, уманський полковник 1649-51.

**Глуха кропива**, медунка (*Lamium*), зеліста рослина, з вигляду подібна до кропиви, але з губастим цвітом, що виростає в кутах парами перехресно уложених листочків; відповідно до барви цвіту розрізняємо кілька відмін: білу, багрову й ін. Відвар із цвітів білої г. к. п'ють як лік проти грудних хоріб.

**Глухар**, гл. Готур.

**Глухів**, окружне місто на північній Чернігівщині, 16.000 меш.: укр. 70·4%, жид. 15%, рос. 4·6%, пол. 1·7%. Округа: 8 міст, 1478 селищ, 11 районів і 246 сілрад; поверхня: 10.189 км<sup>2</sup>, мешканців 551.893, укр. 74·5%, рос. 23·6%, жид. 1·6%. Г. згадується в літописах від 1152; в XIII-XIV вв. окреме князівство; 1708-1760 столиця гетьманів і Малоросійської Колегії.

**Глухонімі**, люди, що родилися глухими, або втратили слух у раннім дитинстві, а через те не могли навчитися говорити; з ними porozуміваються знаками рук, з яких утворено цілу азбуку; є осібні школи для глухонімих. Г. можна навчити і голосової мови.

**Глухота**, нездібність людського вуха відбирати звукові вражіння; є наслідком

хоріб органу слуху. Частинну г. можна вилічити, повна глухота є невилічима.

**Глущенко** Микола, укр. маляр, \*1901, з Катеринославщини, від 1924 звернув увагу европ. критики на свої неоклясичні, а опісля експресіоністичні картини.

**Глявачек** Карель, чес. письмен., поет з-під прапору „мистецтво для мистецтва“ (1872-98), символіст, мрійник і візіонер. Від реалізму втікав до містичної підсвідомости, від безнервного вербалізму до крику душі. „Пізно над раном“, „Месниця Кантілена“, тощо.

**Глявка** (Шавка) Йозеф, чес. архітект (1831-1908), збудував низку публичних будівель у Празі, Відні й у Чернівцях (палата гр.-правосл. єпископів). Заслужився б. заснування чес. Академії Наук, якої був першим головою.

**Гльонд** Август, примас Польщі, кардинал, архієпископ познансько-гнєзненський, \*1881.

**Гмиря** Микола, укр. революціонер (1882-1906), діяльний член РУП і УСДРП; закладав партійні гуртки, тайну друкарню в Полтаві, за що був караний в'язницею і засланням.

**Гнатевич** Богдан, сотник УСС, \*1892, начальник вишколу СС в Білій Церкві 1918, опісля начальник оперативного відділу I-го корпусу УГА.

**Гнатівка**, містечко на захід від Києва. Бої Дніпровських Дивізій з німцями при кінці 1918; бої УГА з більшовиками VІІІ 1919.

**Гнатюк** Володимир, визначний етнограф (1871-1926), від 1899 секретар НТШ., дійсний член НТШ й чужих наукових т-ств; спершу секретар, а потім голова „Етнографічної Комісії“ й редактор її видань: „Етнографічного Збірника“ й „Матеріялів до укр. етнології“, заслужився найбільше виданням систематичних і критичних збірок укр. нар. анекдотів, легенд, знадобів до гал.-укр. демонології, коломийок, гаївок, похоронних обрядів, колядок і щедрівок, байок та сороміцьких матеріялів. Г. був прекрасним знавцем Закарпатської України, якій присвятив 6 томів „Етн. Збірника“. Г. був чле-

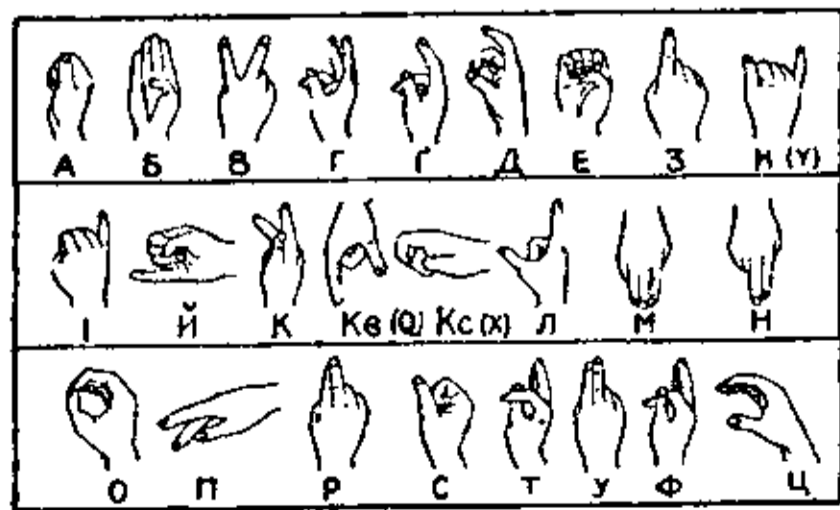

Азбука глухонімих

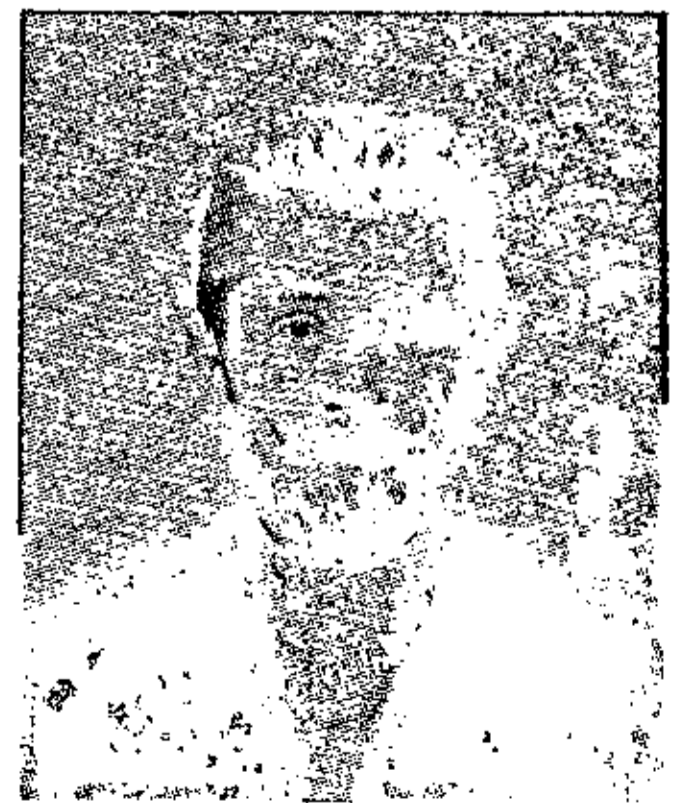

Володимир Гнатюк.



ном редакції „Літ. Наук. Вістника“ 1898-1906 й директором „Укр. Вид. Спільки“.

**Гневковський** (Hněvkovský) Шебестіян, чес. поет (1770-1847), автор комічно-романтичного епосу „Дівоча війна“ (Děvině), першого більшого епосу чес. мовою.

ока Дністра, 80  
йни зтяжні бої  
москалями; бої  
-28 червня 1919  
занів-Вовків.

валив Озівського  
батською косою  
Озівським морем  
3/4 м., вода пере-

найбільше озеро  
аторії, поверхня

за хвороба бджіл,  
разнями; об'явля-  
личинки гинуть

і гниють.

**Гнилий Тикич**, ріка на правобережній Україні, притока Синюхи.

**Гнилий Яланець**, ліва притока р. Богу.

**Гниловоди**, незамерзаюче болото.

**Гнилоп'ять**, притока Тетерева, 102 км. дов.

**Гнилоцир(ов) Василь**, укр. просвітній діяч і письмен. (1836-1900), писав під псевд. Гавриш. Бувши директором повітової школи в Каневі, довгі літа доглядав Шевченкової могили.

**Гниття**, розклад органічних речовин. Причиною є особливі бактерії, а також і плісневаті грибки, яких зародки знаходяться у повітрі. З розкладеної матерії витворюється вода, двоокис вугля, амоніак та вуглеводні, а як остаток лишається вуголь. Через гниття рослин повстають торф та різні роди копального вугілля. Г. прискорюється відповідною температурою (середньою), спиноється висушенням, обниженням температури. Г. можна спинити через огріття до 100°, доданням алькоголю й саліцилової кислоти, тимоллю й інших дезінфекційних засобів.

**Гнівань**, село біля Вінниці на Поділлі, великі ломи граніту, цукроварня. 2019 меш.: українців 52%, поляків 34%.

**Гнідич**, 1) Микола, рос. поет, родом українець (1784-1833), уславився перекладом Гомерової Іліади на рос. мову. Свою бібліотеку записав полтавській гімназії; 2) Петро, рос. маляр, письменник та історик мистецтва, небіж Миколи, \*1855. „Історія мистецтва“.

**Гніздо гірське**, в геогр. старі гірські масиви, в геол. гл. Горст.

**Гнізна**, ліва притока Серету.

**Гній**, погній, речовина, яка служить на поживу управлюваних рослин і тому додається до землі при управі ріллі. Г. є органічний (природний) й неорганічний, мінераль-

ний (штучний). Органічним г. є перегнилі органічні речовини, як стаєнний гній, відходи та всякі органічні відпадки і зелений гній, себто переорані зелені рослини. Неорганічний г. розрізняємо: азотові, фосфорові й потасові, відповідно до того, котра з цих потрібних для рослин речовин у них знаходиться. Сюди належить також вапно, гіпс, опока, які додаються до землі (розмелені), гол. для того, щоби рілля була пухкіша.

**Гніт**, праса, знаряддя ручні й машинні, різної будови для сильного стискання; вживаються для зменшення обсягу або форми тіл, для витискання соків і олій з рослин, для виробу міцних злук, тощо. Діляться на вагові, клинові, гвинтові й гідравлічні.

**Го**, гл. Гоанг-го.

**Гоанг-гай**, гл. Жовте море.

**Гоанг-го**, Го; друга щодо величини ріка Китаю, 4100 км. дов. і 1,000.000 км<sup>2</sup> сточища, випливає в Квенлюні та вливається від 1852 до залив Жовтого моря, Чілі, передтим на 450 км. далі на південь. У комунікації не має значіння.

**Го-Барсак** (Haut-Barsac), (фр.) рід фр. білого бордоського вина.

**Гобарт**, гол. місто та пристань Тасманії, 52.000 меш.

**Гоббема** Майндерт, голланд. маляр (1638-1709); малює залюбки сільські краєвиди з деревами, руїни, старі

млини та церкви; найкращі твори: Водяний млин, Руїни замку Бредероде, Лісна дорога, Узлісся, Алея й ін.

**Гоббс** (Hobbes) Тома, англ. філософ (1588-1679), один із представників емпіризму та сенсуалізму, започаткованого Беконом; у цьому світі відрізняє він світ природи з матеріальними законами, яким підлягає й душа, та суспільність. У природі панує сліпа сила, у людській громаді бачимо первісно війну всіх проти всіх — bellum omnium contra omnes. Такий стан не може тривати вічно й тому люди на підставі взаємного порозуміння, для обмеження індивідуальної сваволі, переносять повноту влади на абсолютного володаря. Цей володар є основою державного порядку, його воля джерелом права й моралі. Гол. твори „Про горожанина“ й „Левітан“.

**Гобой**, (фр.) музичний дутий інструмент,

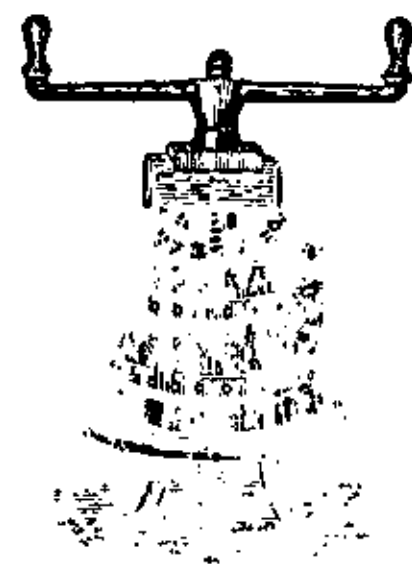

Гніт, гвинтовий.



Гоббема: Алея.



Тома Гоббс.

посередній між флейтою й клярнетом, на півтретя октави.

**Гов** (Howe) Еліас, ам. механік, винахідник швальної машини (1819-67).

**Гова**, маляйське плем'я, що в XIV і XV вв. підбило на Мадагаскарі мелянезійські племена й під час заняття острова Францією (1896) володіло краєм; живуть усередині краю, 907.000 душ.

**Говард** (Howard), 1) Джон, англ. діяч (1726-90), суддя в Бедфорді, боровся за улпшення в'язниць. Вертаючи з подорожі по Росії, помер на тиф у Херсоні, де допомагав недужим; 2) Катерина, п'ята жінка англ. короля Генриха VIII (1520-1542), за подружнє віроломство покарана смертю; 3) Олівер Отіс, ам. генерал (1830-1909); його йменням названий вашінгтонський університет, заснований 1867, президентом котрого був він 1869-78.

**Говелс** (Howells) Віліям Дін, ам. письменник (1837-1920), поет, повістяр, драматург і журналіст; легкі твори з цікавими сюжетами; відкрив американцям рос. літературу. Гол. твори: „Пошлюбна подорож“, „Модерна справа“, „Індійське літо“.

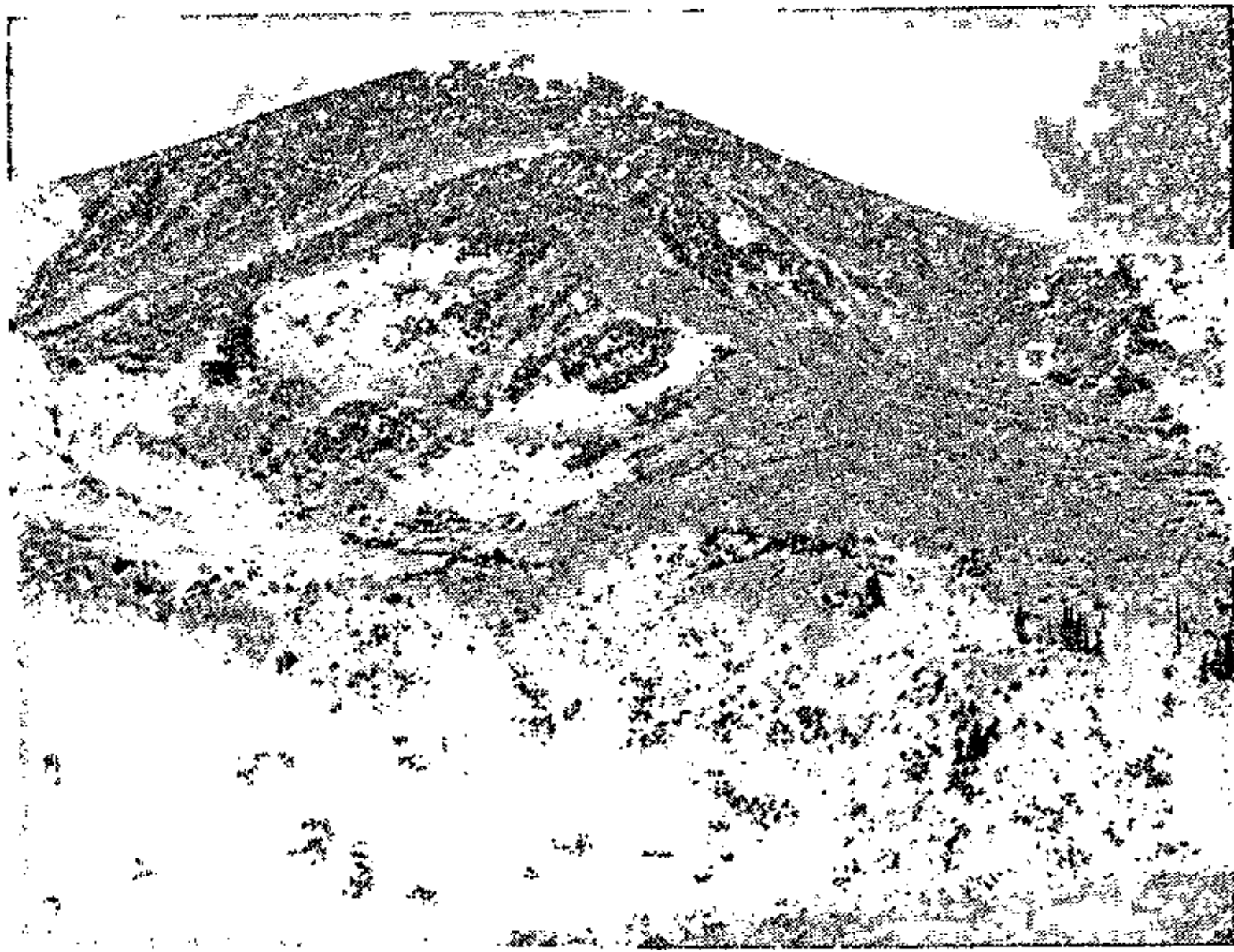

Говерля.

**Говеляк** (Novelasque) Алесандр Абель, відомий фр. антрополог, директор Антропологічної Школи в Парижі (1843-96), автор праці „Лінгвістика“ (1876), в якій про укр. мову говорить, що вона дуже відрізняється від російської та що її треба вважати за незалежну, своєрідну мову. Приятелював з Хв. Вовком.

**Говерля**, найвища гора Бескидів у пасмі Чорногори, 2.058 м. вис., доїзд із Ворохти.

**Говірка**, наріччя, діалект — зветься в лінгвістиці м о в а якоїсь околиці з певними прикметами в звучні, відміні, словотворі та лексиці — прикметами загально-літ. мови незаними. Назва „говірка“ умовна — це теж мова і тзв. правильна, й може засіди стати „мовою“, коли ввійде в літературу та прийметься, як загально зрозуміла.

У. З. Е. І.

себто літературна. Тимто мова гуцулів, бойків, подоляків, підкарпатян і т. д. супроти літературної мови — говірка. З цього погляду можна ще й говорити про „повідірки“ мови, що супроти „говірки“ теж виявляють деякі свої особливості.

**Говірна труба**, довга, проста, стіжкувата труба, уживається для порозуміння на віддаль на кораблях, при пожежах, командуванні, тощо. Голосові хвилі відбиваються від її стін так, що виходять рівнобіжно в однім напрямі й дають вражіння голосу навіть у віддалі кількох кілометрів.



Говірна труба.

**Гог і Магог**, втілення демонічних сил, що в останніх часах, по вельми розповсюдненому на семітичному Сході віруванні, вступають у послідній запеклий бій з Богом та його вибранцями В такому значінню ужито цих термінів у пророка Єзекїїла, в книзі Єноха, в Апокаліпсі.

**Гогенберг** Софія, гл. Хотек С.

**Гогензальца**, гл. Іновроцлав.

**Гогенльоге**, графи з Франконії, 1) Г. Вальденбург Хльодвіг (1819-1901), намісник Ельзасу й Лютарингії, 1894-1900 канцлер Німеччини; лишив спомини; 2) Г. Шіллінг-фірст Конрад, австр. державний муж (1863-1918), намісник Трієсту, президент міністрів, 1906 намісник Буковини.

**Гогенцолерн** (Hohenzollern), нім. княжий рід із Швабії; 1415 одержав Бранденбургію, 1618 східню Прусію, 1701 Фрідріх I одержав титул пруського короля, 1871 Вільгельм I цісарем Німеччини, 9 XI 1918 Вільгельм II детронізований. З бічної лінії Г.—Сімарінген, 1) Леопольд (1835-1905), якого кандидатура на есп. престол 1870 дала привід до фр.-нім. війни; 2) його брат Карл, 1866 князь, 1881 король Румунії.

**Гогенцолерн** (Hohenzollern), прус. провінція між горішнім Дунаєм і Некаром, серед віртемберзької й баварської території, 1140 км<sup>2</sup> і 72.000 меш., гол. місто Сімарінген.

**Гогенштауфи** (Hohenstaufen, Stauffer), княжий рід із Швабії, від замку Вайблінген звані Гібелінами, 1138-1254 рим.-нім. цісари: Конрад III 1138-52, Фрідріх Барбароса 1153-90, Гайнріх VI 1190-97, Фрідріх II 1212-50, Конрад IV 1250-54; останній з роду, Конрадин погіб на ешафоті 1268.

**Гоголів**, Оглав, містечко на Чернігівщині, сьогодні в Київській окрузі. Місце уродження поета Гр. Чупринки.

**Гоголь**, 1) Яновський Василь, укр. письменник (1780-1825), директор і актор домашнього театру Дм. Троцинського, писав для цього театру комедії, з них дійшла до нас лише „Простак“, подібна до „Москаля-Чарівника“ Котляревського; 2) Іона, єпископ пінський і турівський, сторонник унії, підписав акт злуки церков у Бересті 1596, †1602; 3) Микол а, син Яновського В., один

із найбільших сатириків світової літ. (1809-52), українець, що писав рос. мовою. Уродився у Сорочинцях на Полтавщині, вчився в Ніжині, був урядовцем у Петербурзі, жив у Швейцарії, Німеччині, Італії, мандрував по Палестині, помер у Москві. У Г. жили дві душі: одна українська, друга російська. Одні його твори змальовують красу природи, побуту та бувальщини України, другі важку атмосферу рос. середовища. До перших належать „Вечорі на хуторі коло Диканьки“, „Тарас Бульба“, „Вій“, до других комедії „Ревізор“ і „Сватання“ та повість „Мертві душі“. Усі ці твори мали великий вплив на рос. літературу, а твори з українським сюжетом на національне освідомлення зросійщеної української інтелігенції; перекладені на всі європ. мови. Г. ввів чимало чисто укр. слів до рос. літ. мови. Його „Ревізора“ вважають досі найкращою рос. комедією, а „Мертві душі“ одною з найгостріших сатир на рос. поміщицтво й урядництво; 4) Остап, з волинської шляхти, брав участь у боротьбах Хмельницького 1648, уманський і подільський полковник, 1674-79 наказний гетьман.



Микола Гоголь.

**Гогоцький Сильвестер**, рос. філософ-гегеліанець (1813-89), проф. філософії київської Дух. Академії та університету. Писав і на теми педагогічні та політичні, між ін. проти укр. руху.



В. Гогарт: Модне подружжя.

**Гогарт Віліям**, англ. маляр, рисівник і гравюр (1697-1764), уславився циклами гравюр із моралізаторською тенденцією, пр. „З життя повії“, „Життя зайдиголови“ та „Модне подружжя“. З мистецького боку цінні його портрети, повні характеру й психології. Г. не тільки маляр, але також гуморист і сатирик і яко такий може стояти поруч великих мистців цього роду, Молієра та Сервантеса.

**Гог'гар**, гл. Агаг'гар.

**Годегетика**, (гр.) дороговказ до методичних студій якоїнебудь науки.

**Годеїда**, найбільше місто та пристань Ємену, 80.000 меш.; вивіз кави.

**Годжа Мілослав Міхал**, священик, словацький поет-патріот (1811-70). Увів словацьку мову в літературу й журналістику.

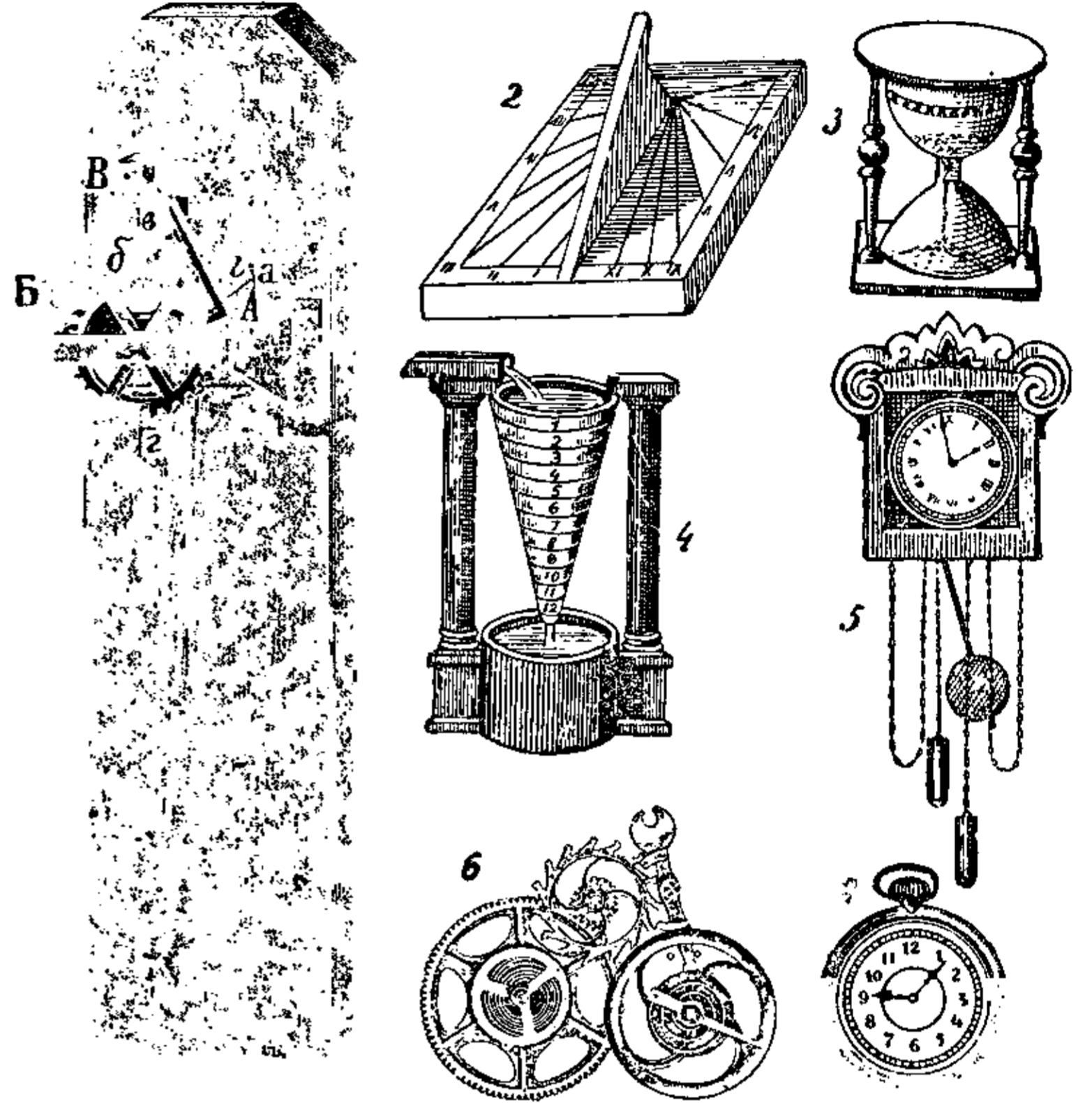

Годинники: 1. маятниковий, А Б якір, а б зубч. колесо, в г вилки, Г тягарець; 2. соняшний г.; 3. пісковий г.; 4. водяний г.; 5. стінний г.; 6. механізм кишеневого г.; 7. кишеневого г.

**Годинник**, прилад до мірення та поділу часу. В старині знані були лише соняшні, піскові та водяні годинники. В соняшних г. показує години тінь вказівки, уміщеної на площі з поділкою; у піскових пересипається через вузький провід мілкий пісок в означенім часі з горішньої посудини в долішню; у водяних г. (клевсидрах) впливає маленьким отвором вода в означенім часі з посудини певного об'єму. Новітні г. з колісцями появились в XII в., вежеві у XIV в., кишеневи винайшов нірнберзький слюсар Петро Генляйн (1480-1542); їх називано за їх первісний вигляд нірнберзькими яйцями. Маятниковий годинник, якого засаду подав був уже давніше Галілей, винайшов 1656 Гойхенс. Кожний годинник з колісцями складається з чотирьох гол. частин: 1. приладу до порушування; 2. укладу зубчастих коліс, що зачіпають за себе та вправляють в рух вказівку; 3. регулятора, приладу, що відбуває дуже правильні рухи в означених коротеньких протягах часу; їх числить уклад коліс та показує при помочі вказівки на кружку з числами годин; 4. завади (гамульця), лучника між колісцями й регулятором, що сповняє дві задачі: здержує прискорення колісця, додає регулятору енергії руху, яку він тратить через тертя та опір повітря. Регулятором є або маят-

ник, або дрозаче колісце з пружиною (в кишеневиx г.). За родами приладів до порушення розрізняємо годинники з вагою (тягарцем), пружинові та електричні Годинники з вагою є всі маятникові. В них вага спадає завдяки тяготі на долину й таким чином обертає валок. Цей рух передається укладові колісцят. Поміж колісцятами є одно, що обертається раз на годину (мінутове колісце), з ним злучена відповідна вказівка; відповідно менше колісце обертається раз на 12 годин, з ним злучена годинова вказівка. У пружинових г. порушную силою є пружистість довгої тоненької пружини, що знаходиться всередині маленького барабана, є спіралью навинена навколо його осі та одним кінцем прикріплена до осі, другим до стіни барабана. Також гл. Електр. годинники.

**Годинка** (Hodinka) Антін, закарпатсько-укр. історик, \*1864, проф. мадярського унів. в Печі, автор цінних монографій по історії гр.-кат. церкви Закарпаття, писаних по мадярськи. По укр. написав марамароським говором, під псевдонімом: Єден Сокирницький Сірохман, брошуру „Утцюзнина, газдуство и прошлость южно-карпатських Русинув“.

**Годів**, село на схід від Львова, 1917 великі бої між нім., австр. і рос. військами.

**Годлер** Фердинанд, швейцарський маляр (1853-1918), один із кращих представників символізму й сецесійної стилізації в малярстві.

**Годограф**, (гр.) крива лінія, що зображує дорогу тіла, яке порушується нерівномірним рухом.

**Годометр**, (гр.) пристрій для вимірювання пройденої, чи проїханої дороги.

**Гоземан** Теодор, нім. маляр і ілюстратор дитячої літератури (1807-75).

**Гозій**, 1) Г. єпископ із Кордови в Іспанії, один із найвизначніших мужів свого часу (IV в.). Заступав папу на нікейському соборі (325); 2) Станіслав, польс. церковний діяч і письмен., кардинал, єпископ Вармійський, вожд католіцької реакції в Польщі (1504-79). Боровся з протестантами. Брав участь у Тридентському соборі, в 1564 призван у Польщу єзуїтів.

**Гойдак**, трапез. прилад нім. руханки, завішений на стелі на гаках, або бльоках, до гойдання, звисів, підпорів, зіскоків, підмахів, ваг.

**Гойслер** (Heusler) Андреас, історик нім. і швайц. права (1834-1921). Славу здобув своїми: Institutionen d. deut. Privatrechts.

**Гойхенс** (Huyghens, Hugenus) Християн, голянд. математик, астроном і фізик (1629-

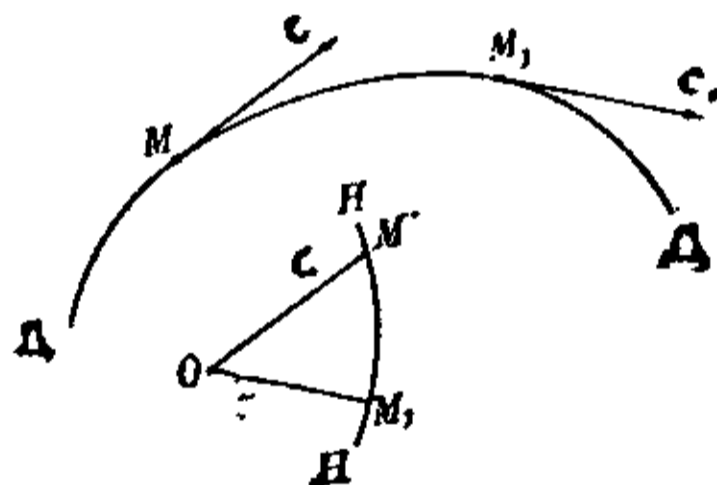

Годограф. ДД — дорога, ММ' — точка, СС<sub>1</sub> — шкортість, ОМ' — вектор шкортости. НН' — крива (годограф).

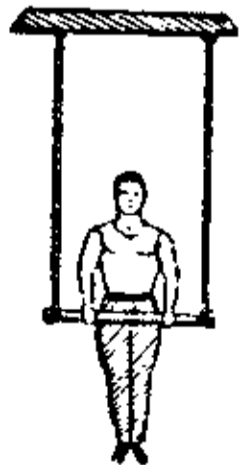

Гойдак.

95), батько теорії хвилястої природи світла, відкрив закони доосередкової сили та подав закони фізичного маятника, зладив перший маятниковий годинник, відкрив перстені Сатурна й найбільший його місяць та мряковину Оріону.

**Гойхенсів закон переходу хвилястого руху в якімсь середовищі.** Хвилю в кожному її положенні можемо вважати вислідною безлічі хвиль, що виходять з усіх точок поверхні-тої самої хвилі в однім з попередніх її положень.

**Гокей**, (англ.) гл. Гаківка.

**Гоккаїдо**, Ессо, найбільше на півн. висунений острів японського архіпелагу, гористий (вулкан Токачі), лісистий, поклади вугілля, творить із Курилами яп. провінцію Г., 88.300 км<sup>2</sup> і 2.500.000 меш.; гол. місто Заппоро.

**Гок-кієн**, гл. Фу-кієн.

**Гokusай** Кацуніка, найбільше відомий в Європі японський маляр і дереворитник (1760-1849), замінний плодovitістю й різноманітністю сюжетів своїх творів.

**Гokus-пokus**,

(лат.) форма заклину, перекручена від латинських слів, які вимовляє під час Служби Божої священник, коли причащає: hoc est Corpus („це є тіло“); чарівний знак, штукарство, ворожбицтво; перемінювання чародійним способом одної речі у другу.

**Гола Пристань**, містечко Херсонської округи, при устю Дніпра, 5.709 меш. (укр. 90·9%, жид. 5·10%), будова суден.

**Голгота**, (лат. „Кальварія“), „лобне місце“, гора біля Єрусалима, на якій розп'яли Ісуса Христа.

**Голейко** Михайло, гал. архітект 2-ої пол. XIX в., що побудував багато сільських мурованих церков у модному тоді псевдовізантійському стилі, прозваному теж „нагірянським“ (гл. Нагірний Василь).

**Голенковський** Варлаам, гл. Варлаам.

**Голення**, було знане вже в Асирії й Вавилонії, де сумерійці голили голови й бо-



Християн Гойхенс.

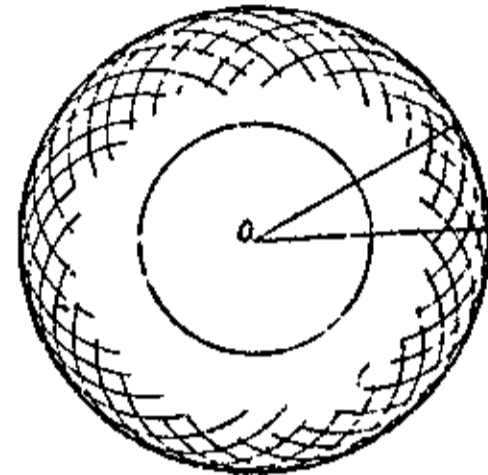

Закон Гойхенса: Хвиля, представлена більшим колом, є вислідною безлічі другорядних хвиль, яких осередки є на попередній хвилі.

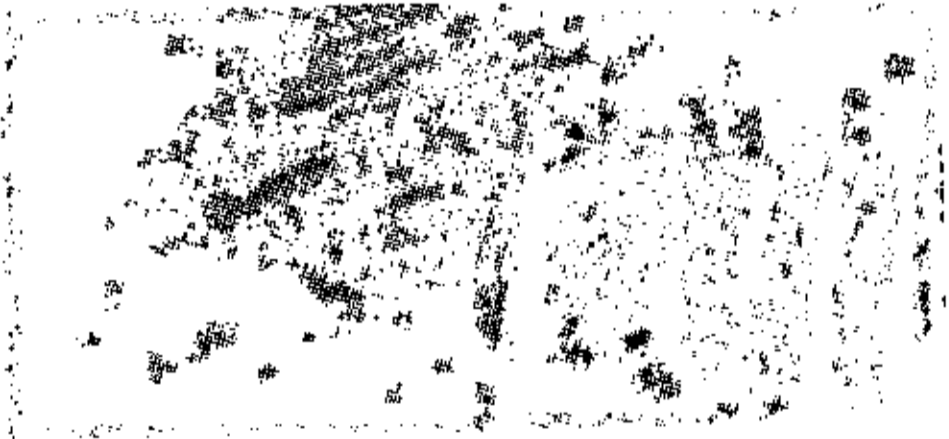

Доказ на правдивість закону Гойхенса: серед води є дошка, з отвором по середині; хвилі, що б'ють об дошку з правого боку, дають почин новим хвилям з лівого боку, яких осередком є отвір в дошці.

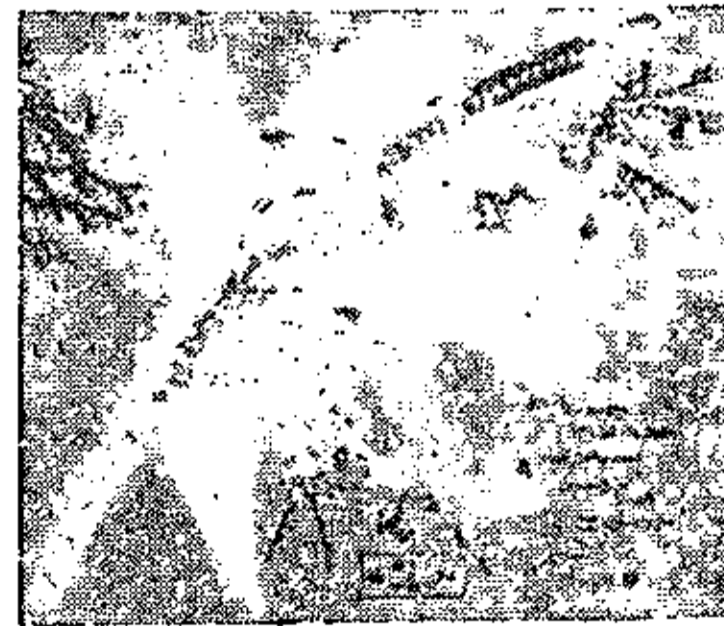

Гokusай: Крук.

роди ще перед 2800 до Хр.; клинові написи подають, що й боги мали своїх голярів та стриживів.

**Голендер**, один із головних приладів паперового виробництва: апарат, в якому роздріблюється, білиться, виповнюється, барвиться і проклеюється паперова маса.

**Голєндри**, село на півн. Поділлі, побідний бій 2. коломийської бригади УГА з частинами XII червоної рос. армії 1919.

**Голєчек Йозеф**, чес. письменник, публіцист і поет (1853-1929), русофіл; гол. твори: прозова епопея „Наші“, поема „Соколовіч“, останній твір „Selství“ й ін. Крім того студії й оповідання про Черногорю.

**Голий (Holý) Йозеф**, чес. поет і політик (1874-1928), твори: „Елегії й Сатири“, „Адамівські ліси“, „Панянська книга“, „Чорне море“, тощо.

**Голинь**, село в Галичині, Калуського повіту; тут у цегельні відкрито 1924 добре заховану гончарську піч з IV в. по Хр. та багато череп'я, орнаментованого вже типовим слов'янським орнаментом: многократним вужиком.

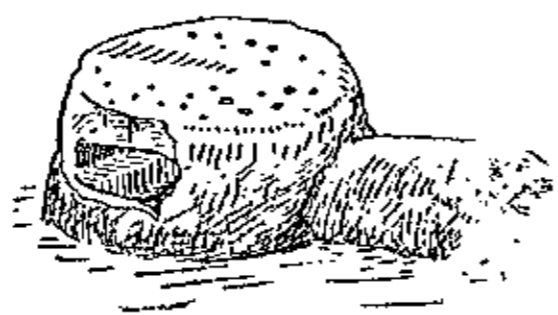

Гончарська піч у Голині.

**Голицинська Катерина**, з роду Ярмут (псевд. Лоза), укр. рев. діячка, \*1881 на Київщині, діяльний член РУП, учений статистик, статистичні праці гол. про Волинь.

**Голицинський Євген**, (псевд. Лозенко), доцент хемії в Укр. Госп. Академії в Подєбрадах, укр. рев. діяч, \*1878, діяльний член і організатор РУП та УСДРП.

**Голівуд (Hollywood)**, місто в Каліфорнії, гол. осередок світової фільмової продукції, прилучене до Лос Анджельос у 1910, гл. Кіно.

**Голка**, приладдя до шиття; кістяна г. вживається вже в старшій камінній добі до зшивання шкіри; вона повстала певно з кістяного шила, в якому проверчено дірку. В бронзовій добі робили їх із бронзи, а від залізної доби стали їх робити з заліза. Ігольники на них появилися щойно в лятенській культурі.

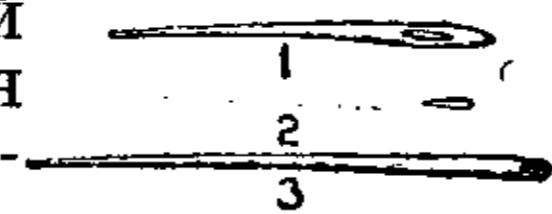

Голки: 1. кістяна г. з Швейцарії, палеоліт; 2. кістяна г. з Німеччини, енеоліт; 3. бронзова г. з Швейцарії, кістяна г. з Швейцарії, риницької доби.

**Голкошкурі**, іглошкурці (Echinodermata), безхребетні морські тварини з 5-промінною будовою тіла, звич. вкриті вап'яними шпигелками, що спираються на вап'яних, підшкірних плиточках, які утворюють складний „кістяк“; замітні також особливим „водним“ укладом, утвореним із промінисто складених цівочок; ці цівочки є в зв'язку з численними ніжними випуклинами на споді тіла, які наповнені

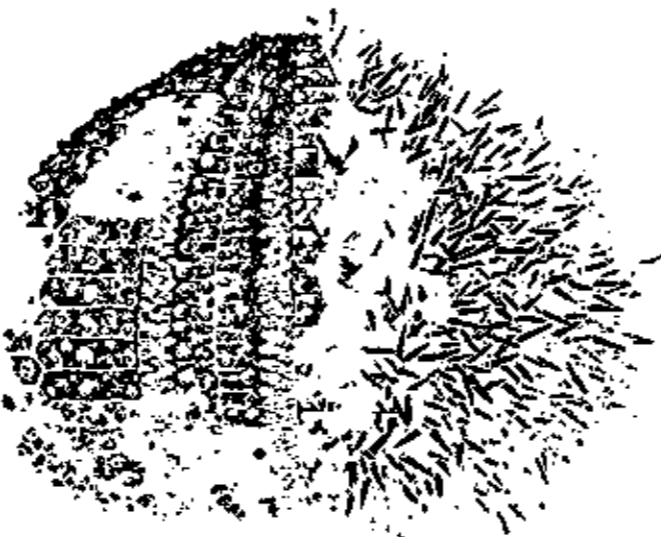

Морський їжанець, з лівого боку „кістяк“.

водою служать як прилади до зміни місця (ambulacra). Відповідно до будови й форми тіла розрізняємо; гладуші, їжанці, морські зірки, лілейники й гадівки.

**Голлі (Holly) Ян**, словацький поет (1785-1849), слов'янофіл, переклав „Енеїду“, написав героїчну поему в 12 піснях „Святополк“, поеми „Cyrillo-Methodiana“ й „Slav“, писав ідилі, трени й оди.

**Головатий**, 1) Антін, писар війська запорізького за Калнишевського, вихованець Київської Академії; по зруйнуванні Січі 1775 разом із усім військом вийшов під турка, але 1787 під час рос.-турецької війни передався під Росію й був одним із визначніших організаторів кубанського козацького війська, †1797. Йому приписують „Пісню Чорноморського війська“ — подяку цариці за наділення землею. Це був перший друкований твір чистою народньою мовою. 2) Павло, останній військовий суддя запорізький (б. 1715-95); засланий по зруйнуванні Запоріжжя у Тобольський Знаменський монастир, прожив там 20 літ у замкненні, помер маючи 80 літ.

**Головацький**, 1) Антін, маляр-декоратор і будівничий кінця XVIII в. на дворі могилівського архієпископа Сестренцевича; 2) Іван, гал.-укр. діяч і журналіст (1814-99), брат Якова, редактор віденського „Вістника“ 1850-51, довголітній перекладчик на укр. мову австр. державних законів, видавець альманаху „Вінокъ Русинамъ на обжинки“ I-II, 1846-7; 3) Ізихііл, маляр-василіянин, \*1735, автор багатьох портретів духовників і добродіїв василіянського чину та стінописець василіянської церкви в Бучачі, знищеної пожежею в 1865. Крім Бучача малював у Загоріві, Підгірцях і Почаєві; 4) Петро, вояк з відділу драгунів на Кудакі, 1648 організатор повстання на Чернігівщині й Волині; козацький полковник 1641 під Львовом, 1649 на Литві, 1651 під Берестечком; 5) Яків, гал.-укр. діяч і письменник (1814-88), один із „Руської Трійці“, товариш Маркіяна Шашкевича й Ів. Вагилевича, брав з ними участь у виданні „Русалки Дністрової“. Скінчивши дух. семінарію, став сільським священиком, а в 1848-67 проф. укр. мови й літератури на унів. у Львові. Згодом під впливом Погодіна став москвофілом, 1867 переїхав до Вільни на становище предсідника археографічної комісії. Написав: Вступ до історії укр. літератури (Три вступительні преподаванія о руской словесности), Граматику укр. мови, Хрестоматію укр. письм., багато праць з історії й археології, зладив великий збірник пісень галицької і угорської Руси, виданий у Москві О. Бодянським 1878. Укр. твори Голов. видала львівська „Просвіта“ під ред.

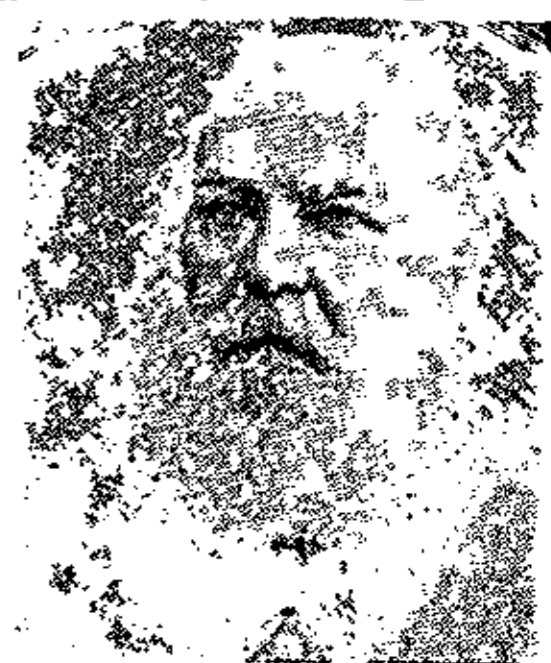

Яків Головацький.

Ю. Романчука, переписку видав акад. К. Студинський.

**Головачевський** Кирило, укр. маляр-портретист (1705-1823). Від оснування петербурзької Академії Мистецтв доглядав за вихованцями й навчав їх малярства, 1764 став академіком.

**Головень**, клень (*Leuciscus cephalus*), коропувата риба з великою головою й вальцеватим тілом; в ріках середньої Європи.

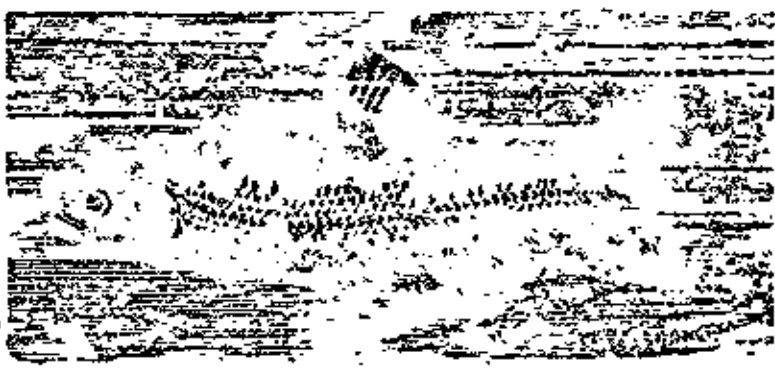

Головень.

**Головінський**, 1) Ігнаци, нащадок укр. шляхти (1807-55), римо-кат. митрополит у Могилеві. Писав віршем і прозою, перекладав Шекспіра і вславився, як проповідник; 2) Юліян, сотник УГА (1894-1930), командант 6-ої бригади, організатор переходу УГА від більшовиків на сторону от. Петлюри в квітні 1920. Згинув трагічною смертю 1930.

**Головко** Андрій, укр. письм., \*1897 на Полтавщині. Повість „Бур'ян“ про сучасне життя наддніпрянського села.

**Головна залізнодорожна Рада**, вибрана на II-му Всеукраїнському З'їзді залізничників у вересні 1917 в Києві для керування укр. залізничними організаціями.

**Головна зрада**, гл. Зрада головна.

**Головна інтервенція в цивільному процесі**, вмішання третьої особи в спір двох інших. Коли дві особи ведуть із собою судовий процес за якусь річ або право, а третя особа вважає, що вона теж має повне або частинне право до спірної речі, тоді закон дає цій третій особі право, поки суд вирішить остаточно справу, внести до того самого суду позов, домагаючися для себе тієї речі, або права супроти згаданих осіб.

**Головна квартира**, головна команда армії під час війни та місце її постюю.

**Головна книга**, гл. Книговодство.

**Головна Рада Всеукраїнської Спільки робітників пошти й телеграфу**, вибрана на укр. поштово-телеграфічнім з'їзді в перших днях вересня 1917 в Києві; складалася з 12 членів. Вона відіграла велику роль в дезорганізації Корнилівського виступу, а опісля її допомогою користувалася Директорія УНР у протигетьманському повстанні.

**Головна розправа**, розправа в карному процесі, що має на меті вирішити обвинувачення правним вироком. Закон приписує, хто бере участь в г. р., яке завдання має провідник розправи, які права прислугують прокураторам, оборонцям, т. зв. приватним учасникам і т. д. Г. р. кінчиться вироком, який або звільняє від обвинувачення, або засуджує на кару.

**Головна Українська Рада**, міжпартійна організація, заснована 1-ого серпня 1914 у Львові з делегатів партій нац.-дем.,

радикальної і соц.-дем. Мета ГУР: давати напрям заг. укр. політиці в часі війни й організація УСС. ГУР проіснувала до травня 1915, коли перетворилася в Загальну Українську Раду у Відні.

**Головне Управління Генерального Штабу УНР**, установа, що керувала (1919) всією діяльністю генеральної булави УНР, видавала військові мапи та військові підручники для вишколу муштрових частин.

**Головний Отаман**, назва найвищого команданта всіх укр. військових сил, установа Директорією УНР в листопаді 1918. В протигетьманському повстанні це місце зайняв С. Петлюра й задержав його до смерті.

**Головний Партизанський Штаб**, військова організація УНР, що керувала „Зимовим походом“ 1920. На чолі Г. П. Ш. стояв от. Юрко Тютюнник.

**Головний промінь**, кожний промінь світла, що переходить через осередок кривини вгнутото, або вигнутого дзеркала; відбившись, від дзеркала вертає знов тією самою дорогою тому, що падає на нього прямо.

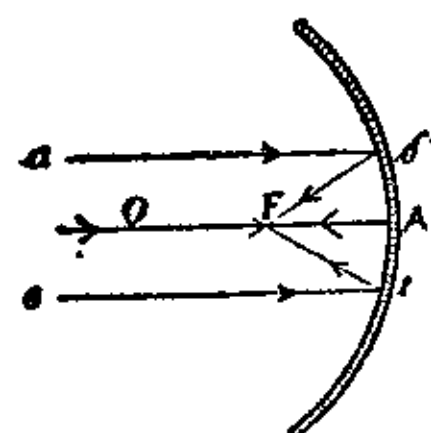

Головний промінь. OFA гол. промінь. AF відбитий гол. пром.; F огнище, аб, вг побічні пром.; бF, гF відбиті поб. пром.

**Головня** (*Ustilago tritici*), рід плісневатих грибків, які нищать пшеницю. Щоб охоронити збіжжя перед цією заразою, треба очистити насіння від разків ще перед засівом, намочуючи його в розчині синього каменю, формаліни, також гарячою водою, чи іншими особливими засобами, тзв. заправами або байцями. Гл. Сажка, Зона.

**Головногі** (*Cephalopoda*), м'якуни найскладнішої будови; мають велику голову, на якій є пара великих очей, а кругом рота 8 або 10 рухливих м'язних платів, що їх г. вживають до хапання добичі й до лаження; тубуб торбуватий, вкритий „плащем“, що на споді тіла утворює комору, в якій є зяви і в яку входять отвори внутрішніх приладів; отвір згаданої комори вдовжений у лійку; деякі мають шкаралущу (весляник і кораблик), інші мають у шкірі на плечах вап'яну плиточку, яка піддержує м'яке тіло; деякі витворюють темно-бурий плин, що його в небезпеці випорскують і, скаламутивши воду, втікають (чорнилець — сепія); згаданого плину уживають до виробу



Головногі: весляник.

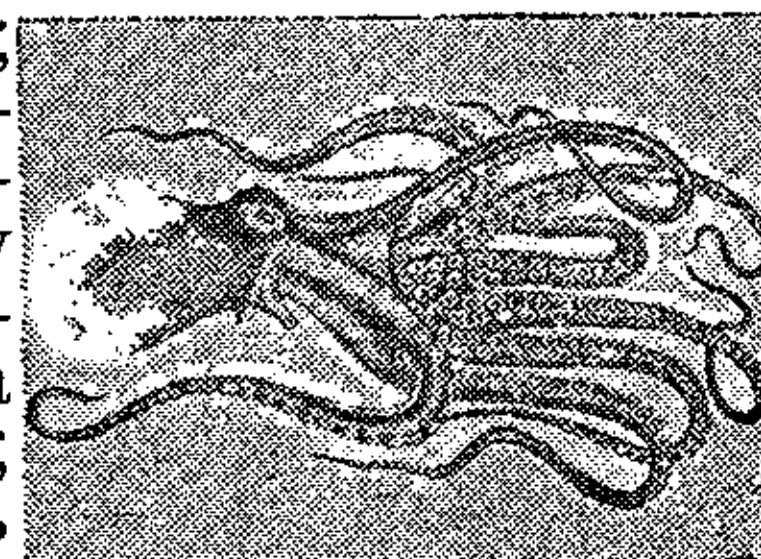

Головногі: восьмерик.

фарби сепії й хінського тушу; вап'яних плиток уживають до виробу порошку до зубів. Всі г. є морськими хижачками, з яких деякі доходять до 20 м. довжини, найважливіші з них: восьмерик, чорнилець, весляник і кораблик.

**Головчинський** Денис, василіянський чернець, уроженець Волині (1714-84), визначився як різьбар і диригент хорів.

**Головщина**, поголовщина, відшкодування, яке вбийник мав платити рідні за вбитого члена родини. Головщина за староукр. часів була пів вири (гл. Вира); за литовсько-руських часів г. залежала від суспільного положення вбитого: за шляхтича 100 кіп грошей, панщизняного хлопа 25 кіп. За козацького права г. вагалася від 60 до 100 кіп грошей.

**Гологори**, 1) західня частина львівсько-крем'янецького порога на просторі між Львовом і Золочевом (60 км.); є межею Поділля й Надбужанського низу. Найвищі горби доходять до 400 м., пр. Чортівська Скала б. Винник 418 м.; 2) містечко біля Золочева, 2449 меш., укр. 57·8%, пол. 21·3%, жид. 20·9%; 3) село над Збручем; останній бій 4 золочівської бригади УГА в червні 1919 проти частин VI поль. армії.

**Голодний степ**, 1) або Бек Пак Дала, пустиня в Казацькій РСР між ріками Чу та Сарису; 2) пустинний степ над рікою Сир-Дар'єю між Ходженем і Джізаком, на півночі переходить у пустиню Кізиль Кум; при штучнім наводненні можлива управа ріллі.

**Голодове лікування**, зменшення звичайного корму в цілі лікування хоріб, сполучене звичайно також із зменшенням подавання води.

**Голодування**, недоїдання, або й цілковите здержання від їди; по 7-14 днів доводить людину до голодової смерті; питтям води можна цей час значно продовжити. Таким способом мистці в голодуванні видержують дуже довго без їжі: Теннер і Сукчі 30 днів, Мерлятті 43, Жолі 44, а Мек Свіней, посадник ірландського міста Корк, помер (1920) аж після 73 днів голодування.

**Голос**, вражіння одержане при допомозі слуху. Джерелом голосу є дрожання пружистого тіла. Ці дрожання витворюють в оточуючій пружистій середовищі, яким є звич. повітря, хвилі, що доходять до нашого вуха. Занадто повільні та занадто швидкі дрожання не викликають в усій ніякого вражіння. Обсяг дрожань, які люди пересічно чують, лежить між 16 і 40.000 на секунду. Коли дрожання наступають по собі правильно (пр. д. струни), повстає голос, що приємно вражає наше вухо; такий голос називаємо тоном або звуком. Прості дрожання спричинюють тон (пр. камертону), складні — звук (пр. струн, повітря у сопілці). Голос людини повстає через дрожання голосових в'язел, що замикають дишицю. Грудний, повний г. повстає через

повне й сильне дрожання в'язел; фістуловий г. (фальцет) повстає через дрожання краю в'язел.

**Голосівка**, гл. Голосові звуки.

**Голосівочня**, наука про голосні звуки (голосівки), їх зміни, історію, перезвук і т. д.

**Голосіння** — похоронні плачі — імпровізації, що визначаються речитативною формою мелодії, дробленим ритмом співаної деклямації та нерівномірними віршами, подібно як думи; користуються римою, асонанціями та багатим засобом поетичних висловів, зворотів і образів, улюблених в укр. народній поезії. Старі традиційні мотиви (будження мертвого, виражування в далеку дорогу, гробова хата, похорони-весілля, птахи-післанці, тощо), переплітані з індивідуальними виявами жалю, вичислюванням прикмет покійника та принагідних обставин і наслідків смерті й т. ін., в багатьох голосіннях складаються на високо поетичну цілість. Г. зберігає й досі відгомін старо-слов'янських вірувань про душу й загробове життя (що уявлялося неначе продовженням і копією сьогочасного) та веде свій початок із передхристиянської доби, коли було обов'язковою приналежністю похоронного обряду, а плекали його наймані професійні плачки, що в деяких околицях (пр. на Гуцульщині) не переводилися аж до новіших часів. Хоч поборювані церквою, як пережиток поганства, г. переховалися живо на цілій укр. території до початку ХХ в. Повну збірку голосінь видав Іл. Святицький в Етн. збірнику НТШ.

**Голоскевич** Григорій, укр. фільольоґ, \*1884, співробітник ВУАН у Києві, співредактор укр. наукових словників, розсліджує старі укр. пам'ятки („Євсевієво євангеліє з 1283), та сучасні говірки, видає правописні словники (кілька видань).

**Голосник**, отвір усередині „верхняка“ бандури; отвір під дахом дзвінниці.

**Голосові в'язла**, г. струни, дві пари положених під собою пружистих болонок, розп'ятих на чотирьох хрящках, з яких зложена гортанка. Вони закривають дишицю й лишаяють між собою вузьку, подовгасту, трикутну щілинку, звану голосницею. При допомозі повітря легенів впроваджуємо їх у дрожання і так повстає голос. Людський голос обіймає 2-3 октави. У жінок і хлопців в'язла завдовжки 12 мм., тому їх голос вищий і м'який (сопран, альт), у чоловіків на половину довші, тому їх голос нижчий (тенор, бас). Коло 14 року життя у хлопців в'язла побільшаються і голос їх переходить у чоловічий (мутація).

**Голосові звуки**, (грам.) акустично повстають наслідком правильного дрожання повітря; фізіолоґічно-звуки, що при їх вимові повітря, переходячи крізь мовні прилади, не зазнає ніяких перепон. У шкільних граматаках голосовий звук той, що може творити самотійно склад.

**Голота**, 1) козак, герой одної з старших

дум, в якій змальовано тип веселого, очайдушного козака; 2) козацький полковник, погиб у бою під Річицею 1649.

**Голоферн**, полководець вавилонського царя Навуходоносора, ворог жидів, що його вбила Юдита.

**Голта**, гл. Чершомайське.

**Голтва**, 1) відома в XII-XVII в. твердиня в нинішній Полтавщині; 2) ріка, ліва притока Пела на Полтавщині, 110 км. дов.

**Голуб** (Columba), невеличкий птах, укритий тугим, прилягаючим пір'ям, із коротким, при насаді м'яким і згубілим дзьобом, з короткими, сильними ногами та довгими сильними крилами; має сильно розширене воло, котрого стіни в часі годування молодих виділяють молошну поживну рідину. Дуже добрий летун, живе громадами. Із майже 500 родів голубів на всьому світі важніші: г. принутень, гривак, горлач (C. palumbus), найбільший дикий голуб Європи, до 40 см. дов., шия з металевим блиском і з білими плямками; гніздиться на деревах; г. синяк (C. oenas) до 30 см. дов., синяво-поясний, гніздиться в дуплах; г. дикий (C. livia), у середземноморських краях; темно-сірий, на шиї зелено-голубий, крила з 2-ма чорними перепасками. Від нього походить г. свійський (C. livia gus-tica), з якого виплекано б. 100 порід домашніх голубів. Важніші відміни домашніх голубів: пошто-вий, горлач, паву-нець та ін. Г. мандрівний (Cotopistes migratorius), живе в Півн. Америці, любить мандрувати стадами, майже вигублений. Горлиця, туркавка (turtur auritus), бураво-сіра, живе в во-гих лісах Європи та Азії, видає го-лос, що нагадує звук „тут-тур“; Синогорлиця, регітка або цукрівка (Turtur risorius), ясно рожеваво-сіра, видає голос, що нагадує сміх і звук „дукру“; жи-ве дико в схід Африці й зах. Азії; у нас держать її по клітках. Всі голуби мають смачне м'ясо.



Голуби: вгорі дикий г., вдолі зліва гривак, синяк.

**Голуб Олифер**, козацький гетьман 1622-23, наступник Сагайдачного, вів поміркову-ну політику; 1625 полковник у війні з по-ляками.

**Голуби**, старий козацький рід на Черні-гівщині XVII-XVIII в.: 1) Захар, бунчуко-вий товариш, 1667-90; 2) Кость, генераль-

ний бунчучний 1681; 3) Григорій, бунчуко-вий товариш 1727, опісля чернець на Афоні.

**Голубівська**, копальня й містечко Лу-ганської округи, 8.333 меш.; українців 37.3%, росіян 50.6%.

**Голубович**, 1) Всеволод, укр. сусп. діяч, \*1890, інженер, за Центральної Ради ген. секретар шляхів, а потім торгу й проми-словости, голова укр. делегації на мирових переговорах у Бересті. Після проголошен-ня самостійності України голова Ради На-родніх Міністрів. За свою діяльність су-джений німцями, а опісля більшовиками; 2) Сидір, гал.-укр. сусп. діяч, \*1875; адвокат, 1918 державний секретар судівництва ЗУНР за головування К. Левицького, 1919 сам го-лова секретаріату й секретар фінансів та торгу й промисловости.

**Голубовський** Петро, укр. історик (1857-1907), проф. київського унів., автор цінних праць з старої укр. історії: „Історія Сівер-ської землі до кінця XIV в.“, „Печеніги, Торки, Половці“ та ін.

**Голубці**, 1) птиці з тіста, які печуться 9-го березня; 2) прикраси з тіста на коро-ваю (звані також „гуски“ й „голубки“); 3) прикраси з кольорового паперу, або з шка-ралупи яйця, з дочепленою головою з вос-ку та крилами й хвостом з паперу; 4) стра-ва: каша або крупи, обгорнені капустяними, або буряковими листками.

**Голуб'яча пошта**, пересилка звісток при помочі голубів; має велике значіння під час війни.

**Голуб Еміль**, чес. географ і подорож-ник (1847-1902), дослідник Африки.

**Голяндія**, вл. 2 півн.-зах. голянд. провін-ції: Півн.-Г. і Півд.-Г., разом 5.150 км<sup>2</sup> і 3.300 меш.; також ціла голянд. держава, інакше Нідерляндія, гл. Нідерляндія.

**Голяндська дренажа**, відводнювання мокрих піль на голяндський спосіб: під-шкірну воду спускають вглиб ґрунту при помочі численних викопаних дір, які сягають аж до спідньої верстви, що пере-пускає воду. Діри ці наповнюють камін-ням, чи іншим матеріалом, що легко пере-пускає воду. Гл. Дренаж.

**Голяндська література**, література Ні-дерляндії, півн. Голяндії й Флямандії, що належить нині до Бельгії. Вона повстала на флямандській землі і щойно в XVII в. починається її розвиток у півн. Нідерлян-дії. Перші її почини рахують від кінця XII в. (поет Генрик Фельдеке). Найстарші літ. пам'ятки, це лицарські романи, перелицьо-вані з фр. мови. З доби „флямандських громад“ (Антверпен, Гент, Брюгге) мав єв-роп. славу звіриний роман Фан ден Роса про Лиса. Батьком голянд. поезії є Яков Марлянт, що створив дидактичну поезію XIV в. Його наслідниками були Ян фан Ге-елю, Ян фан Веерт і Меліс Стоке. З релі-гійної поезії найкращі пісні черниці Га-девік (†1336). Проза витворюється аж у XIV в.; найславнішим її представником є містик



Ян фан Рейсбрук (1294-1381). Драма витворюється спершу з містерій і міраклів, а світська аж в XV в. Релігійні війни XVI в. ослаблюють літ. рух; іде праця над виробленням рідної мови. Національний рух оживляється в війні проти Іспанії в XVII в.; починається класична доба; її вершок зв'язаний із трагедіями і іст. працями Гоффа, ліричними поезіями й драмами Фондела, з поетом Гайхенсом, комедієписцем Бредеро й Катсом. Фондел є найбільшим із них і найпліднішим; дав архитвір-п'єсу „Люцифер“. XVIII в. — це застій, наслідування фр. зразків; аж в останній четвертині XVIII в. починається критичний рух проти класицизму, як підготовка романтичної доби. Найбільшим у цій добі є поет і вчений Віллем Більдердайк, що мав бурхливе життя, й критик Йоганес Кінкер. Перша четвертина XIX в. дає наскрізь риторичну, банальну літературу. Справжнім поетом є тільки Христіян Вінанд Старінг (1747-1840), а прозаїком Яков Геель (1789-1862). Дуже популярним, але поверховним повістярем є Яков фан Леннеп (1802-62), творець іст. повісти. У романтичній добі займає чимале місце байроніст, досі читаний, Ніколяс Беетс (1814-1903), автор класичної „Камера обскура“, поруч нього П'єтер Гасебрук (1812-96), А. Л. Г. Босбом-Тусент (1812-86), що була під впливом англ. романтиків, Петрус Августус де Генестет (1829-61), критик Конрад Бускен Гюет та найславніший з усіх Едуард Даувес Деккер (гл. Мультатулі). Після 1803 родиться новий літ. рух, тзв. флямандський, у півд. Голандії, якого головним представником є Гендрік Консцієнс, автор національної флямандської повісти (1812-83) і один із найбільших голандських поетів — Гвідо Гезелле (1830-99). Т. зв. модерна література у півн. Голандії від 1880 зв'язана з іменами поетів Віллема Кльооса й Альберта Вервея, критика Льодевійка фан Дейсселя, драматурга Фредеріка фан Еедена, поетки Гелен Сварт, повістярів Якобуса фан Льюой і Люїса Куперуса. Після них приходять „соціяльний“ напрямок з Г. Гаєрмансом, Ізраєлем Кверідо (один із найбільших натуралістів), Германом Робберсом і поетами Генрієтою Ролянд Гольст та Адамом фан Шельтема. Останнє покоління сучасних письмен. розділене на різні напрямки й має чимало талантів, яких не можна причислити ні до якої групи, пр. експресіоністи фан Остаєн і Г. Теірлінк. Сучасна Фляндрія дає голанд. літературі неодну силу.

Голандська мова, це мова германська, має говірки флямандські та нідерландські, що різняться між собою, але літ. мова флямандська та нідерландська — одна і звуть її голандською. Ця мова різниться неодною рисою від німецьких говірок, з якими межує, але перехід від неї до цих говірок легкий, бо всі вони походять від одного спільного пня. Голанд. мовою говорить в Ев-

ропі приблизно 10 міль.: у королівстві Нідерландів, півн. частині Бельгії й півн. частині фр. „Departement du Nord“. Поза Європою — в голанд. Індії, в голанд. Гвіані й голанд. Антилях. Г. м. в півд. Африці, тзв. „Кап“, стала окремою мовою, з упрощеною граматиною й частиною словника запозиченого від тзв. „вищої голанд. мови“. На Цейлоні, де г. м. була мовою урядовою й церковною в XVIII в., нині вона щезла; г. м. негрів з мішаниною говірок креолів, якою говорили давніше на голанд. Антилях, занепадає. Первісна мова бельг. провінцій Зах. і Схід. Фляндрії, Антверпену, Брабанту, Лімбургу та фр. Фляндрії має нині таке саме багатство говірок, як і в серед. віках. Всі ці говірки називають загально „флямандськими“. (Гл. Бельгійська мова). Досі існує ще велика різниця між буденною й літературною голанд. мовою. Формально урядова термінологія походить від півд. голанд. мови, буденна зберегла ще первісні язикові форми.

Голандська сажка, лискуча сажка; одержується при спалюванні бука; вживається для виробу фарб.

Голандська худоба, гл. Рогата худоба.

Голандське мистецтво, зване теж нідерландським, обіймає територію нинішньої Бельгії, Нідерландів і давньої нідерландської частини півн. Франції. Гол. його значіння в малярстві, що дійшло до великого розвитку в XV і XVII в. У XVII в. після політичного розділу північної частини Нідерландів виявляється своєрідне мистецьке обличчя голандців у протилежності до флямандців. Флямандці стояли під впливом романського мистецтва й виявили декоративний хист, голандці доводили до майстерства техніку малювання, обрібку сюжету, матеріалу та докладне спостереження середовища й буденних предметів. В архітектурі г. м. виявило у передроманській добі вплив Німеччини та Франції; готика прийшла сюди виключно з Франції. Зразками залишилися церкви на півдні: в Брюгге, Брюсселі, Антверпені, Лювені й Мехельні, а також світські будівлі, як ратуші, здебільша важкі з багатими прикрасами. З пластики та малярства з середовіччя не збереглося майже нічого. У XVI в. процвітав виріб килимів і прикраса книжок; жив тоді теж найславніший різьбар Клявкс Сліутер. Основниками староголандського малярства є Губерт і Ян ван Айк, перші реалісти. З їх учнів славні Роґер фан дер Вейден, зі своєю аскетичною суворістю, Гуґо фан дер Хус (Goes), що дає різкі народні типи, лагідні в своїй техніці Мемлінг і

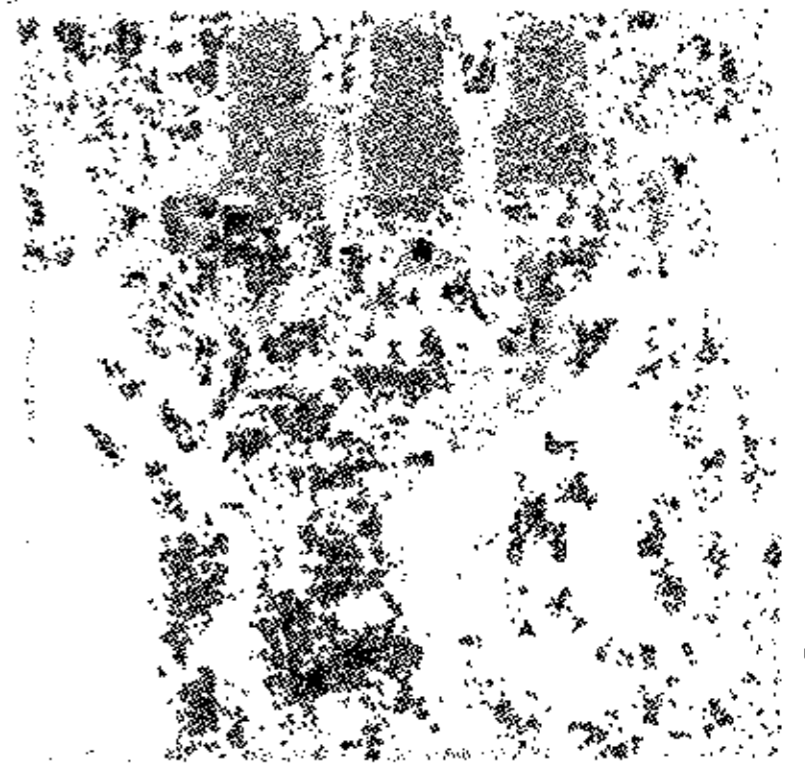

Ван Айк: Пречиста Діва.

Герард Давід. З початку XVI в. помітні іт. впливи, в лагідній формі у Квентіна Метсіса, сильніше у ритівника Люкаса ван Лейден, романістів Мабіса, ван Орлеа й Скореля. У пол. століття на чільне місце вибивається П'єтер Брехель (Brueghel) своїми жанровими картинами. В архітектурі XVI в. спочатку був помітний вплив іт. ренесансу, відтак виробився своєрідний будівельний стиль (зразок: різня в Гарлемі). В XVII в. слідні несміливі ознаки класичного стилю; зате приватні

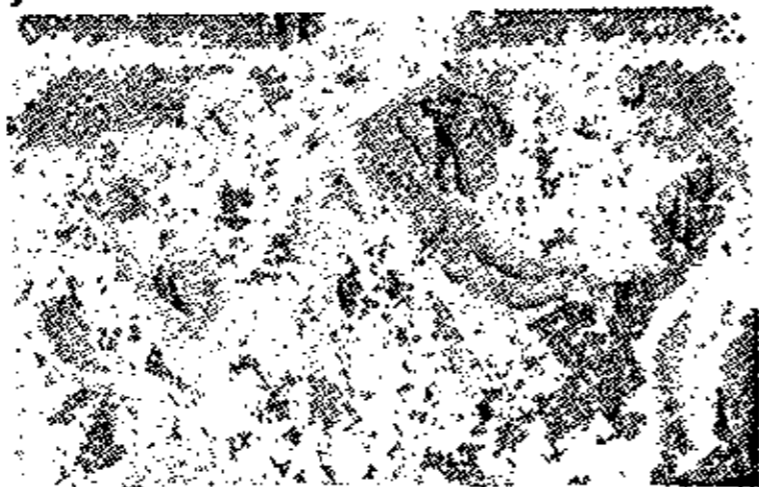

Рогер ван дер Вейден:  
Зняття з хреста.

доми мають своєрідний вигляд: вузькі, мало оздобні фронти. Ренесансова архітектура Голландії мала великий вплив на інші германські краї: у XVI-XVII вв. у Німеччині працювали численні голанд. архітекти. Провідним мистцем у XVII в. був Рубенс, найбільший маляр „протиреформаційної“ доби. В усіх ділянках проклав він нові шляхи: у рел. картинах, іст. портретах і краєвидах. Його учні не в силі були йому дорівняти ні в розмаху, ні в живості кольорів. Рівний йому хіба як портретист ван Дайк, що створив власний „аристократичний“ стиль, який заважив на англ. школі XVIII в. Йорданс мистець у мітольогічних сценах, першорядний портретист, Снайдерс у картинах „тихомирря“, у селянськ. побуті Браувер і Тенірс, замітні Корнеліс де Фос і Гонзалес Кокс. Протестантська Голландія здобула в XVII в. власний стиль і розвинула всі роди малярства, що змальовувало життя домашнє, громадське та природу. З портретистів визначається свіжістю Франц Гальс (іл. ст. 720), провісник імпре-



П'єтер де Гух: Мати при колиці.

сіонізму. Над усіма панує найбільший мистець Голландії Рембрандт: всесторонній гений, незрівняний у грі світлотіні. Із його

учнів слід згадати: Боля, Екгуда, Аерта де Гельдера, братів Фабріціусів і Маса. Із мистців домашнього життя найбільші Ян Стен, А. ван Остаде (село), П'єтер де Гух, Ян ван дер Мер (званий Фермер ван Дельфт), Метсу і Терборх; а з пейзажистів: Аверкамп, Вром, Ян ван Гоен, Сальомон Райсдаль, закоханий у ріках, пристанях, кучугурах, а в другій добі Яков ван Райсдаль романтичний маляр дерев, водопадів, моря та неба і його учень, реалістичний Гоббема (ілюстр. гл. ст. 800). Звірята та краєвиди малює ван



Ян ван дер Мер: Краєвид.

Поттер, Кевп, А. ван де Фельде, місячні ночі ван дер Нер, іт. сонпе Бот, Берхем і Дюжарден, маріністи: Сімон де Флієгер і В. ван де Фельде. XIX в. у малярстві після короткої доби класицизму завертає до зразків XVII в.: маємо тут у першій добі прізвища Босбума, Бішопа, Мова, Месдага, братів Маріс, Йосифа Ізраельса, в другій Блюмерса й Брейтнера. Та найбільші між ними два — Йонгкінд і Ван Гог; вплив В. Гога слідний не тільки на всьому г. м. і, але й на загальноєвропейському.



Гольбайн мол.: Мадонна бурмістра Маєра.

Голландці, заселяють здебільша Голландію

(1920 — 6,750.000 душ) і частину Бельгії, належать до герм. сім'ї народів. Разом із спорідненими фляманцями поветали зі змішання старих старогерм. фризів, франків і саксів, антропологічно одного типу з півн. германами.

**Гольбайн** (Holbein), прізвище двох нім. мистців: 1) Йоган, батько — „Старший“ (1460-1524); 2) Йоган, син — „Молодший“ (1497-1543), найкращий представник нім. ренесансового малярства. Гольбайн Молодший, учень свого батька, працював як портретист, релігійний маляр і ритівник. З його картин заслуговує на увагу ціла низка мадон, у першу чергу тзв. „Мадонна бурмістра Маєра“ (в Дармштадті), автопортрет (в Базелі), портрет Еразма з Роттердаму, купця Гізе й ін., а з дереворитів цикл п. з. „Танок смерти“. Низку рисунків і ритовин Г-а відкрито в 1928 в музеї Любомирських у Львові.



Гольбайн мол: Купець Гізе.

**Гольбах** Поль Анрі Дітріх, барон, один з найвизначніших фр. енциклопедистів (1723-89), з походження німець. Гол. його твір „Система природи“ був свого часу біблією матеріалізму.

**Гольбрук** (Holbrooke) Джозеф, визначний англ. композитор, піаніст і диригент, \*1878; опери, симфонії і камерні твори.

**Гольвайн** (Hohlwein) Людвіг, нім. маляр і графік, відомий з своїх плякатів, \*1874.

**Гольдейн** (Haldane) Річард Бурдон, лорд, англ. дипломат і філософ, \*1856, під час великої війни організатор повітряної флотії, один із реалізаторів англ.-фр. порозуміння, канцлер у кабінеті Мекдональда та Болдвіна. У книжці „Перед війною“ змалював свою політ. діяльність. Філософічні твори: „Царство умовности“ й „Філософія гуманізму“.

**Гольєдрія**, (гр.) повностінність; у кристалографії: повне число стін у кристалі, відповідно до зразкової їх форми.

**Гольотурія**, гл. Гладуша.

**Гольст** Густав, англ. композитор шведського походження, \*1874, твори модерно-романтичного напрямку: симфонії, камерні твори, 2 опери.

**Гольц** (Holz) Арно, нім. письмен. (1863-1929), пробував поєднати натуралізм Золя з стихійною романтичною поезією, теоретик „последовного реалізму“ („Мистецтво, його сугь і закони“). Велика поема: „Фантазус“, „Революція в ліриці“.

**Гольц** (Holtz) Вільгельм, нім. фізик (1836-1913), м. ін. винайшов інфлюенційну електричну машину.

**Гольцендорф** (Holtzendorf) Геннінг, нім. адмірал (1853-1919), у світовій війні начальник морського штабу нім. морських сил.

**Гольшанські**, укр. княжий рід; з нього походили: 1) Настя Юрївна Г., заміжня Заславська (Желавська), з якою зв'язана справа перекладу Пересопницького євангелія XVI в.; 2) Софія Г., четверта жін-

ка поль. кор. Ягайла, якої заходом перекладено на поль. мову Біблію (Біблія Шаршпатацька 1455).

**Гольштайн**, гл. Шлезвіг-Гольштайн.

**Гоман** (Hauman) Еміль, фр. словіст, \*1865, займав до 1929 катедру рос. літератури в Сорбоні. Низка праць про Росію; у 1919 був членом фр. комісії експертів при мировій конференції; 4 II 1919 мав реферат про „Українську проблему“. Приклонник федерації України з Росією, з тим, що до України мали б увійти зах.-українські землі.

**Гоман** (Homann) Йоган Баптист, нім. картограф (1653-1724), видавець „Атласу всього світу“.

**Гомар**, гл. Омар.

**Гомель**, місто в півд.-схід. Білоруській РСР, 83.000 меш., торговля деревом, маслом і хмелем; важний залізничний вузол, річна пристань, получена Сожею з Дніпром; Г. існував уже 1142.

**Гомеопатичний**, (гр.) той, що має відношення до гомеопатії; незвичайно малий.

**Гомеопатія**, (гр.) лікування ліками, які в здоровому організмі викликали би ту саму недугу, що має хорий. Основана в кінці XVIII в. др. Ганеманом на засаді „подібне лікуємо подібним“; ліки дають у дуже маленьких дозах.

**Гомеотермічний**, (гр.) такий, що має все постійну температуру крові, пр. ссавці.

**Гомер**, найстарший і найславніший гр. поет, батько епічної поезії, з IX в. до Хр., родився мабуть у Смирні, жив на острові Хіосі. Більше-менше до часів Геродота вважали його всі за автора цілого гр. лицарського епосу (Іліяди, Одисеї й тзв. епічного циклю), опісля признавали йому тільки Іліяду й Одисею, а в александрійських часах учені (тзв. хорізонті) на основі суперечностей між цими обома творами приписували кожний твір іншому авторові. Від виступу Фр. Авг. Вольфа 1795 („Prolegomena ad Homerum“: „Іліяда й Одисея не є творами ані одного, ані двох авторів, а повстали зі сполуки окремих менших пісень із різних часів“) починається тзв. Гомеровське питання, й досі ще нерішене. В усякім разі тепер переважає думка про первісну артистичну одностайність і цілість Іліяди й Одисеї, хоч ніхто не сумнівається, що в обох творах є чимало пізніших додатків.



Гомер.

**Гомериди** (нащадки Гомера), родина співців на острові Хіосі; пізніше: мандрівні співці (декляматори) Гомерових пісень, тзв. рапсоди.

**Гомеричний**, на зразок оповідань Гомера; незвичайний щодо розміру, пр. г. сміх: дужий, могутній, нестримний.

**Гомзин** Борис, укр. письмен., \*1887. Збірка поезій „Тройзілля“, збірка новел „Прокляті часи“.

**Гомілетика**, (гр.) наука духовного проповідництва.

**Гомілія**, (гр.) церковне поучення, проста, приступна проповідь, без мистецької форми.

**Гомілярій**, (гр.) назва старинних збірників поучень (гомілій) і проповідей.

**Гомільофобія**, (гр.) страх перед зносинами з людьми (пр. перед іспитом).

**Гоміндан**, вл. Куо-мін-танг, кит. партія, що має за ціль національне визволення Китаю від заграничних впливів.

**Гоммель Фріц**, нім. орієнталіст, \*1854, автор важної праці „Етнографія й географія старинного Сходу“.

**Гомогенізування**, (гр.) зрівняння, розмішання плинів, які не мішаються з собою так, щоби творили однотайну рідину; г. м о л о к а полягає на розбитті товщевих кульок у молоці на частинки, менші, ніж 1 мікрон ( $1/1000$  мм.), під тисненням 150-200 атмосфер при теплоті  $55^{\circ}$ . Молоко тоді не творить сметани й може утримуватися довго в свіжому стані, а при цьому дає воно, й зроблене з нього масло, вражіння, немов би було товстіше й смачніше.

**Гомогенний**, (гр.) однородний.

**Гомограф**, (гр.) прилад для перспективних рисунків.

**Гомольогічний**, (гр.) однозначний, однозгідний, рівновартний; такий, що має таку саму вартість є такого самого походження, або так само збудований. Г-ми є пр. боки напроти рівних кутів у подібних трикутниках, хемічні сполуки так само збудовані; в б і о л ь о г і і г-ми є згідно збудовані прилади, без огляду на їх чинність, пр. передні ноги, крила й руки; легені у ссавців і плавний міхур у риб, тощо. Г-ні прояви, прояви, які мають однакові відношення.

**Гомольогічні сполуки**, органічні сполуки, збудовані на один зразок: пр. „парафінові“ сполуки складаються тільки з вугля (С) і водню (Н), при чому водню є на дві частинки більше, ніж двократна кількість вугля, по зразку  $C_n H_{2n-2}$ , „олефіни“ збудовані по зразку  $C_n H_{2n-1}$ , ацетилени  $C_n H_{2n}$ , звич. алькоголі  $C_n H_{2n-1} OH$ , (О=кисень), товщеві кислоти збудовані всі по зразку  $C_n H_{2n-1} CO_2 H$  і тп., при чому n має вартість порядкових чисел 1, 2, 3, 4... ітд. Всі сполуки, збудовані оттак по одному зразку, творять тзв. г о м о л ь о г і ч н и й ряд, а члени одного такого ряду називають г о м о л ь о г а м и.

**Гомольогія**, (гр.) згідність, рівновартність, рівнозначність, прояв, що деякі річі є однакового походження, або однакової будови, або загалом мають таку саму вартість. Гл. Гомольогічний. Г. в житті, на думку стоїків: життя згідне з власною природою. Ця засада має дуже важне значіння в науці Григорія Сковороди.

**Гомонім**, (гр.) слово, що має однаковий звук, але різне значіння, пр. коса (пристрій до кошення) і коса (жіноча).

**Гомонімний**, (гр.) одноіменний, однозначний.

**Гомономічний**, (гр.) однаковий щодо будови, рівнозначний.

**Гомора**, біблійне місто, разом із Содомою знищене за розпусту землетрусом.

**Гомосейста**, (гр.) лінія, що лучить місця одночасного дрявання поверхні Землі в часі землетрусу.

**Гомосексуалізм**, (гр.) „однополовість“, половий потяг до представників того самого полу: мужчин до мужчин, жінок до жінок; здебільша знані полові зносини мужчин з мужчинами (часто молодими хлопцями), головпо на Сході.

**Гомофонія**, (гр.) одноголосність, унісон.

**Гомруль**, (англ.) вл. „домашня самоуправа“, політичне домагання в боротьбі Ірландії проти Англії за самоуправу; остаточно г. заведено 1922, коли Ульстер та півд. Ірландія одержали самостійні парламенти й уряди для управи внутрішніми справами, але далі лишилися в складі Бритійської Імперії. Ірландські самостійники (сінфайнери) відкидають гомруль і домагаються цілковитого відділення Ірландії від Великої Британії.

**Гомстед**, (англ., зн. місце, де стоїть дім), господарське майно, необхідне для забезпечення рідні півн.-американського громадянина, яке невільно нікому забрати навіть судом за довги; право на вільну ділянку свобідної державної землі.

**Гомункул**, (лат.) зн. „чоловічок“, штучна людина, яку альхеміки силкувалися створити в лябораторії по рецепті Парацельсія; нужденний чоловічок, штучний плід.

**Гонан**, схід. провінція Китаю, 173.500 км<sup>2</sup> і 28,500.000 меш.; врожайна, копалини (руди та вугілля), шовк.; гол. місто Кайсенг.

**Гонведи**, (мад., зн. „оборонці краю“) мад. краєва оборона від 1868, незалежна від бувшої загально-державної австрійсько-угорської армії.

**Гонг-конг**, брит. колонія в півд. Китаї на острові Г. і півострові Кавлюнг, б. устя Сікіянгу, 1.010 км<sup>2</sup> і 810.000 меш. (всього 3% некитайців), гол. опора брит. торгівлі на Далекому Сході, важна стратегічна база; пристань Г. є другою в Азії, а 7 в світі, з оборотом 35,820.000 т. в рік.

**Гондїй**, гл. Гондіус.

**Гондіус**, прізвище родини голяндських граверів XVI і XVII вв., з якої заслугує на нашу увагу творець портрету-ритовини гетьмана Хмельницького, Вільгельм, син ритівника Гайнріха (б. 1600), що працював на своїй батьківщині, а опісля у Данцігу, даючи свої ритовини 1622-52.

**Гондо**, Ніппон, найбільший і головний острів японського архіпелагу, 227.000 км<sup>2</sup>; також стара назва для всієї яп. держави.

**Гондтова система**, спосіб обчислення висліду голосування на листи кандидатів: кількість голосів, яку одержали поодинокі листи, ділиться почерзі через 1, 2, 3...; ман-

дати дістають ті листи, що мають найбільші частки з поділу.

**Гондурас**, держава в середній Америці над заливом Г. Караїбського моря, 100.000 км<sup>2</sup> і 780.000 меш. (переважно лядинів та індіан); здебільша височина до 3.000 м. вис. з виїмкою побережжя; земля урожайна, багата в копальни (срібло); головне заняття: випас худоби, культура бананів і кокосових оріхів; вивіз: гол. банани ( $\frac{4}{5}$  всього) і цукор; гол. місто Тегусігальпа. Г. був до 1821 есп. колонією, опісля самостійною республікою, нині під впливами ЗДА. Гл. ще Бритійський Гондурас.

**Гонеггер** (Honegger) Артур, один із провідників сучасної модерної музики у Франції (швайцарського походження), \*1892. З його оркестрових творів найбільше відомі „Пасифік 231“ і ораторія „Король Давид“.

**Гони**, укр. народня міра довжини; добрі г. 120 сяжнів (б. 255 $\frac{1}{2}$  м.); середні г. 80 сяжнів (б. 170 $\frac{1}{2}$  м.); малі г. 60 сяжнів (б. 127 $\frac{3}{4}$  м.). Про г. згадується вже 1586 в книгах Берестейського підкоморного суду.

**Гонюлюю**, гол. місто та пристань Сендвічевих островів (на острові Оагу), 107.000 меш.; торгівля, залізний промисл, будівля кораблів, туберкулічна санаторія.

**Гонор**, (лат.) честь, добре ім'я, прибільшене поняття про своє достоїнство.

**Гонорант**, (лат.) ручитель на векслі.

**Гонорар**, (лат.) винагорода за умову працю, пр. лікареві за оглядини, письменникові за його твір.

**Гонорій**, рим. цісар (384-423), син Теодосія I; при поділі рим. царства 395 одержав зах. частину.

**Гонорський Розумник**, рос. критик і журналіст (1791-1819), основник і співробітник мало не всіх харківських часописів початку XIX в., талановитий дослідник форми літературних творів, перший „формаліст“ у Росії.

**Гонтер**, вл. Грас Йозеф, нім. педагог і реформатор семигородських німців (1498-1549), учень Лютера, основник першої друкарні в Семигороді.

**Гончак**, назва воєнних річних суден, на котрих козаки робили випаді Дніпром на тур. укріплення на чорноморському побережжі.

**Гончаренко** Агапій, укр. священик-революціонер, \*1832; як єродіакон київської Лаври дістав посаду при церкві рос. посольства в Атенах і тут зійшовся з революціонерами. Через це мусів утікати до Лондону, де увійшов у зносини з Герценом та ін. революціонерами з Росії, вкінці осів в Америці у Сан-Франціско. Тут оснував друкарню й видавав газету „Свобода“. „Споминки“ його видав М. Павлик.

**Гончарство**, виріб глиняного посуду: мисок, горщиків, збанків і т. п. Посуд виробляється з глини, розробленої відповідно з водою, на гончарському кружку, що обертається кругом своєї осі; по висушен-

ні на повітрі дають його до печі, де він огрівається до 900°. Так випалена посудина дірчата (поровата) й тому ще непридатна до вжитку; щоби цьому зарадити, покривають посудину розчином звич. соли, а при ліпших виробах розчином спорошкованого ортоклязу, каоліну й кремнію, після того випалюють їх

знову, в горячі 1.500°. Через те посудина вкривається на поверхні одношайною поливою, яка не пропускає ані води, ані інших плинів. Перед випаленням посудину часом розмальовують, до чого вживають мінеральних красок.

**Гончарська глина**, гл. Глина.

**Гопак**, укр. народній танок.

**Гопкінсів університет**, унів. у Балтіморі в ЗДА, оснований промисловцем Джоном Гопкінсом (1795-1873).

**Гопліт**, (гр.) важко узброєний піхотинець у давній Греції.

**Гоппе-Зайлер** (Hörre-Seyle) Фелікс, нім. фізіолог і хемік (1825-95), проф. у Берліні, Тібінгені й Страсбургу. Збагатив фізіологічну хемію низкою дослідів та відкриттів. Видавав часопис для фізіологічної хемії, написав „Фізіологічну хемію“.

**Гор**, єгипетський бог (сходячого) Сонця, син Озиріса й Ізиди. Зображували його з головою яструба, або як крилатий круг сонця.

**Гора**, більше-менше значна височина на Землі, чи інших планетах, пр. на Місяці, що відрізняється від горбків своєю більшою величиною. А втім, ця різниця умовна. Гори щодо своєї безоглядної висоти діляться на: низькі від 200-600 м., середні від 600-1.300 м., високі від 1.300-3.000 м. і найвищі-від 3.000 м.; щодо вигляду діляться на: масові, без виразного напрямку, пасмові, звичайно вузькі та довгі; щодо способу утворення на: тектонічні, витворені головним поломанням і попересуванням земної кори, й морщи-



Гончар із Глинська.

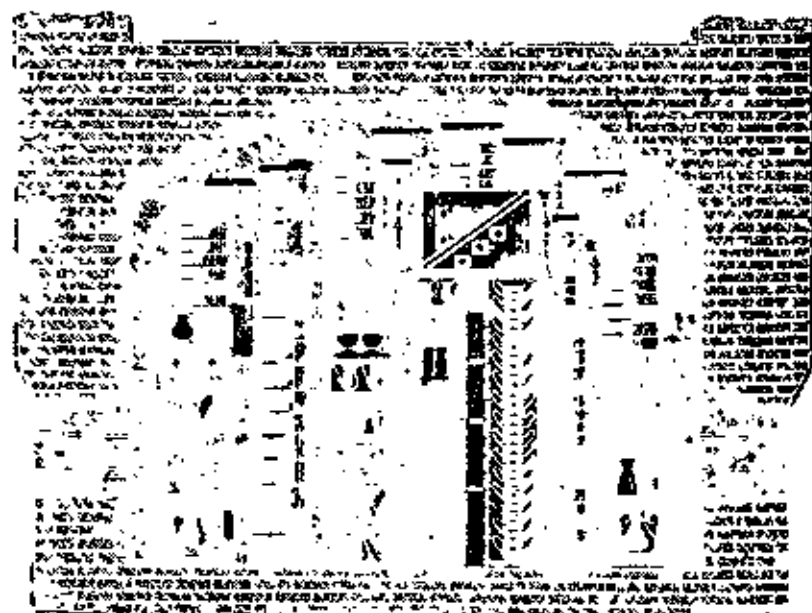

Піч до випалювання гончарських виробів.



Гопліт.



Гор.

насті, витворені зморщенням земних шарів. Вкінці гори денудційні представляють тверді залишки з розмиття й виполікання, ерозійні повстали з порізаної ріками високорівні, акумуляційні через насипи вулканів.

Найважливіші гори світу:

Чомолунгма (Гімалая)	8.880 м.
Дансанг (Каракорум)	8.620 "
Тірачмір (Гіндукуш)	7.750 "
Таггарма (Кізільарт)	7.435 "
Улюгмустаг (Квенлюн)	7.280 "
Пік Ленін (Тяньшань)	7.100 "
Аконкагуа (Кордільєри)	7.020 "
Невадо де Уаскан (Кордільєри Перу)	6.765 "
Сората (Кордільєри)	6.615 "
Чімборасо (Корд. Еквадор)	6.310 "
Мек Кінлі (Аляські гори)	6.190 "
Місті (Корд. Перу)	6.100 "
Котонахі (Корд. Еквадор)	6.005 "
Маунт Лоґен (Брит. Колумбія)	5.950 "
Кібо (Кіліманджаро)	5.890 "
Антізана (Корд. Еквадор)	5.735 "
Демавенд (Ельбурс)	5.670 "
Ельбрус (Кавказ)	5.630 "
Орізаба (Мехіко)	5.580 "
Попокатепетль (Мехіко)	5.450 "
Кенія (Африка)	5.240 "
Арарат (Вірменія)	5.155 "
Ключевська сопка (Камчатка)	4.915 "
Монблян (Альпи)	4.810 "
Карстенз (Нова Гвінея)	4.700 "
Лістер (Антарктида)	4.690 "
Монте Роза (Альпи)	4.640 "
Рас Дашан (Абессінія)	4.620 "
Джебелъ Лікумт (Атлас)	4.500 "
Маунт Вітней (Каліфорнія)	4.420 "
Фінстераргорн (Альпи)	4.275 "
Маунт Робзон (Рокі Маунтінс)	4.180 "
Гран Парадізо (Грайські Альпи)	4.060 "
Маунт Еребус (Антарктида)	4.055 "
Фуджіяма (Ніппон)	3.780 "
Мулясен (Сієрра Невада)	3.480 "
Етна (Сицилія)	3.280 "
Олімп (Греція)	2.985 "
Монте Корно (Абруци)	2.915 "
Герлях (Татри)	2.665 "
Гальдгепіген (Скандинавія)	2.560 "
Говерля (Карпати)	2.058 "
Тілпосіс (Урал)	1.670 "
Сніжка (Судети)	1.605 "
Роман Шорш (Яйла)	1.540 "
Бенневіс (Гремпієн)	1.343 "
Везувій (Італія)	1.223 "

**Гора**, під час Великої фр. революції пануюча група в Конвенті, дуже радикально настроєна; названа від того, що займала найвищі місця в салі засідань. Члени її звалися — монтаньяри (монтань — гора).

**Гора Йозеф**, чес. поет-лірик, \*1891, соціаліст: „Робочий день“, „Робітничка Мадонна“, „Серце й світовий гамір“, „Бурлива весна“, прозою написане „Пробудження“ й „Тупий удар“.

**Гора Годвіна Австена**, гл. Дансанг.

**Горак Іжі**, чес. учений, \*1884, проф. слов. літератур у Празі, дійсний член НТШ.

**Горації**, рим. патриційський рід. Три брати Г., по переказу, боролися, як представники Риму з трьома альбанськими братами Куріяціями.

**Горацій**, 1) Г. (Quintus Horatius Flaccus), найвизначніший рим. ліричний поет (65-8 до Хр.), улюбленець Мецената й Августа. Твори: 4 книги од (Carmina) й Carmen saeculare, 1 книга еподів (Eprodi або Jambi), 2 книги сатир (Sermoes), 2 книги листів; останній із 3 листів II книги відомий від часів Квінтіліяна під назвою „De arte poetica liber“, є несистематичним і неповним викладом поетики; 2) Публій Г., з прізвиськом Коклес (Одноокий), по переказу, оборонив після прогнання царів (507 до Хр.) міст на Тибрі перед військом етрусського царя Порсени.



Поет Горацій.

**Горбаль Кость**, гал.-укр. діяч, педагог і журналіст (1836-1903), ред. народовецької „Ниви“ 1865, опісля урядової „Руси“ 1867.

**Горбачевський Іван**, визначний укр. хемік, \*1854, член ВУАН, НТШ, бувший проф. (1883-1917) і ректор (1902/03) чеського унів. у Празі, б. член Краєвої Ради Здоров'я Чеського Королівства та Вищої Австр. Ради Здоров'я, член австр. Палати Панів; в 1917 австр. міністер здоров'я, від 1919 проф. укр. унів., спершу у Відні, опісля в Празі, в 1924 ректор укр. унів. у Празі. Досліджував добуток розкладу альбуміноідних тіл під впливом сіЛЬНОЇ кислоти, перший перевів синтезу сечевої кислоти (1882), подав нову методу синтезу креатиніну та нову волюмометричну методу означення азоту в сечі та інших тваринних річечинах. Займався питанням творення сечевини у твариннім організмі. Видав працю про виживлення східньо-галицького сільського населення, вів досліди над пелягрою та написав великі підручники неорганічної й органічної хемії чеською та укр. мовою.

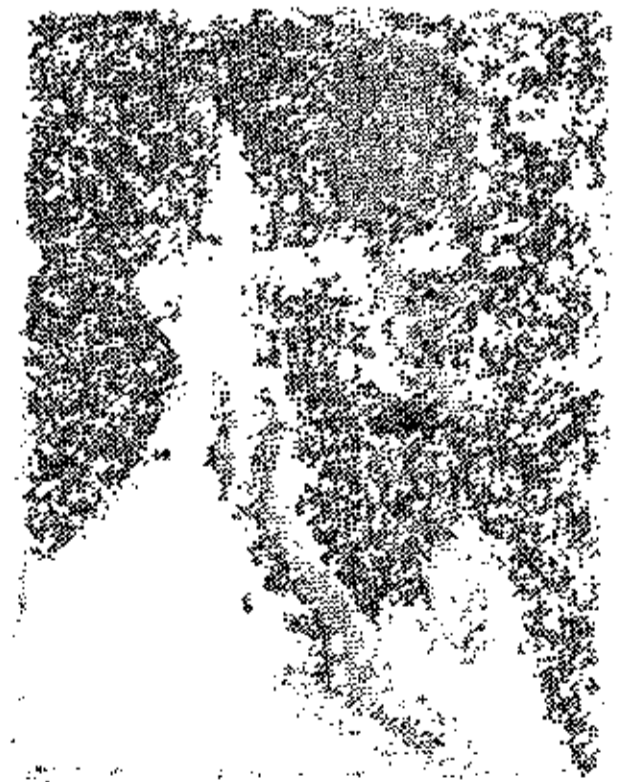

Іван Горбачевський.

**Горб-Ромашкевич Теодосій**, рос. статистик (1857-1907), родом із Полтавщини, проф. Варшавського унів.

**Горват (Horvath) Андрій**, малярський поет, клясик (1778-1839).

**Гордий Гаврило**, буковинсько-укр. діяч і журналіст (1882-1917), голова „Союзу Січей“, в часі світової війни ред. „Буковини“

й „Народнього Голосу“; псевдонім Іван Діброва.

**Гординський**, 1) Христофор, василіянський чернець, ритівник, різьбар та медалієр першої пол. XVIII в.; 2) Ярослав, гал-укр. історик літератури, \*1882; дійсний член НТШ, праці: „Україна й Італія“, „З укр. драматичної літератури XVII-XVIII ст.“ (тексти й замітки), та ін.

**Гордієнківський кінний полк**, полк армії УНР., імени кошового К. Гордієнка, яким командував полковник Всеволод Петрів, входив у склад Запорізького Корпусу, в квітні 1918 здобув колишню столицю кримських ханів Бахчисарай.

**Гордієнко**, 1) Єгор (Юрій), харківський громадський діяч (1812-97), проф. хемії харківського унів., міський гласний думи і один час голова, філіантроп, що великі гроші витрачав на народні школи та інші громадські потреби; лишив цінні спогади; 2) Кость, інакше Гординський, на прізвище Кріт, родом із Полтавщини, вчився в Київській Академії, від 1701 кошовий Запорізької Січі, в 1709 став по стороні Мазепи; завсіди був завзятим ворогом Московщини й до смерті боровся з нею. †1733. Гордієнкові приписують уложення першої укр. конституції, зладженої ним 1710 з нагоди обрання на гетьмана Орлика („Договір і постановлення між Гетьманом Орликом і Військом Запорізьким“).

**Гордовина**, гл. Калина.

**Гордон Володимир**, укр. учений правник, знавець процесового й торговельного права (1871-1926), родом із Полтавщини, член ВУАН, проф. харківського унів., опісля харк. Інституту Нар. Господарства.

**Горелієф**, (фр.) опукла різьба на площині.

**Горен**, горн, горнило, піч у гуті, де топлюється залізо; паленище в кузні, піч для випалювання глиняного начиння або для випалювання вапна.

**Гори**, в гр. міт. доньки Зевса й Теміди, богині пір року, небесні воротарки.

**Горизонт**, (гр.) видно-круг, Овід, обрій, лінія

кола, на якій, як нам здається, земля сходиться з небом; ширина поглядів.

**Горизонталі**, верстівки, картографічні лінії, що лучать місця з однаковою висотою над рівнем моря і так віддають у рисунку релієф країни.

**Горизонтальна (рівнева) концентрація**, об'єднання підприємств, що працюють в тій самій ділянці і на тій самій ступені продукції; пр. об'єднання фабрик пряжі, картель фабрик полотна, сукна, картель

копалень вугілля, тощо. Протилежністю такого об'єднання є вертикальна (доземна) концентрація, об'єднання таких виробничих підприємств, що взаємно себе доповнюють; пр. сполука гумової фабрики з фабрикою автомобілів, сполука залізної гуті з вальцівнею і з копальнею коксового вугілля, тощо. Рівнева концентрація лежить в основі найбільшого числа картелів; вони повстають звичайно зі змагання до монопольного опанування даної галузі промислу й торгівлі та до накидування цін суспільству.

**Горизонтальний**, (гр.) рівневий, рівнобіжний до обр'ю.

**Горизонтація**, (геол.) визначення поодиноких геологічних рівнів.

**Горизонтальний маятник**, рівневий м., уживається при досліджуванні землетрусів.

**Горинець**, село в Галичині чесанівського повіту, сірчані джерела.

**Горинь**, права притока Прип'яті, дов. 781 км., шир. 20-80 м., глиб. 1-6 м. Важніші притоки справа Случ, зліва Вілія. Столище 28.242 км<sup>2</sup>. Бої в світовій війні.

**Горихвістка**, гл. Мухолівка.

**Горицвіт** (Adonis), зелеста ростинка з роду жовтцюватих (козелцеватих), з гарним жовтим цвітом, трійлива, вживається в гомеопатії і як лік у серцевих недугах.

**Горілка**, алькогольний напиток, що має більше, як 20% алькоголю, а крім того воду та деякі примішки для смаку й запаху. Виробляють г. перегонном (дистиляцією) перекисненого водного розчину збіжжя, картоплі й різних овочів. Так виробляють: звич. г. з жита, або картоплі, арак із рижу, рум із цукрової трощі, коняк із винограду, сливовицю з сливок. Різні наливки виробляють шумуванням (ферментацією) різних овочів і ягід. Особливі горілки виробляють, намочуючи в горілці полин, кмін, ялівець, шкірки помаранчі, або цитрини, тощо. Солоджені г. називають лікерами. Гл. Алькоголь звичайний. Алькогольні напої.

**Горілчаний монопол**, виключне право держави виробляти, або продавати горілку; існує в СРСР, Польщі, Швейцарії, Франції, Угорщині, Норвегії, Туреччині, Німеччині.

**Горіння**, у ширшому значінні хемічний процес, при яким відбувається сполучування двох річовин серед рівночасної появи тепла й світла; у вузькому — сполука якогось тіла з киснем при рівночаснім повстанні тепла й світла. Добутками г. звичайних палих матеріалів (нафти, дерева, вугілля) є здебільша вода й двоокис вугля. Щоби г. наступило, мусять бути сповнені

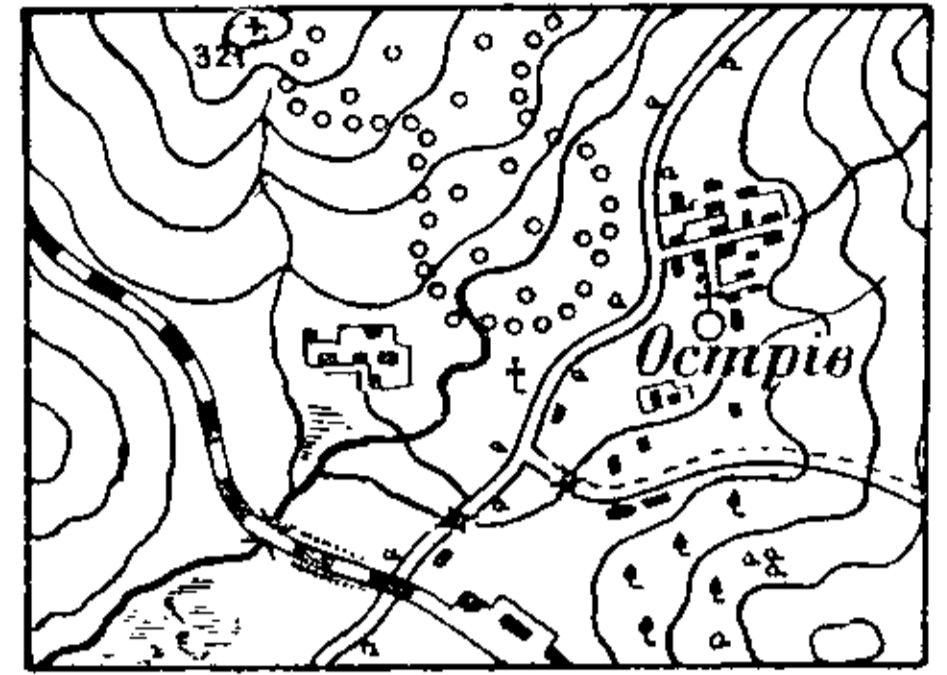

Горизонталі.



Гори.

дві умови: 1) треба огріти річовини до температури запалення (пр. сірку до 270°, дерево до вищої температури); 2) мусить бути доплив повітря (відповідна будова печей, нафтових ламп).

**Горіх**, горішина (*Juglans*), базькове дерево з пірнатим листям й однонасінним горіхом; походить з півн. Америки й півд. Азії; розводять його також у півд. і серед. Європі: 1) г. волоський (*J. regia*), з Азії, дає їстівні овочі; 2) г. чорний (*J. nigra*), з півн. Америки; 3) г. криластий (*Pterocarya*), з криластими овочами, росте від Кавказу по Японію; всі три роди горіха дають дуже цінне дерево на фюрніри, меблі й ін. вироби.

**Горішанка** (*Nucifraga*), птаха подібна до ворони, темно-бура, білокрапчаста; живиться гол. насінням шпилькових дерев, живе в горах серед. й півн. Європи й Азії.

**Горішнє озеро** (*Lake Superior*), одно з найбільше на захід висунених, великих канадійських озер, найбільше озеро на світі, 82.350 км<sup>2</sup> пов., пересічно 300 м. глиб.; в околиці багаті копальні заліза й міді.

**Горішник ліщиновий** (*Balaninus nucum*), маленький жучок з родини рильчаків, діравить молоденькі ліскові горішки і там складає свої яєчка; личинка, яка виляжеться з яєчка, виїдає нутро зернятка й через те горішок стає порожній.

**Горішня Австрія** (*Ober-Osterreich*), країна лівобіч Енсу, до 1918 коронна країна Австро-Угорщини, нині союзна держава Австрії, 12.000 км<sup>2</sup> і 880.000 меш.; гол. місто Лінц.

**Горка** Лаврентій, укр. письм. XVIII в., еромонах, проф. київської Академії, від 1709 ігумен Видубицького монастиря, автор „Піітики“ з 1707/8 й трагедокомедії „Іосиф патріярха“, виставленої 1708 у київ. Академії; †1737.

**Горкуша** Семен, гл. Гаркуша.

**Горленко**, 1) В а с и л ь, укр. літ. критик, знавець чужоземного і укр. мистецтва (1853-1907), з старого укр. козацького роду, співробітник „Київської Старини“, де містив статті побутово-культурного й етнографічного характеру та цікаві критичні нариси й рецензії, що займають видатне місце в історії укр. критики: оцінки й характеристики Нечуя-Левицького, Мирного, Франка, Мордовця, Квітки, Котляревського, Гулака Артемовського, Шевченка, Щоголева та ін.; 2) Д м и т р о, прилуцький полковник 1692-1708, дорадник Мазепи, брав участь у війні з Московщиною й з гетьманом виїхав до Молдави, 1715 вернув за дозволом царя, засланий на проживання до Московщини; 3) Й о а с а ф (в світі Яким), укр. письменник (1705-54), вихованець київської Академії, де почав учителювати 1729, від 1748 білгородський єпископ. Написав віршеву деклямацію „Брань чесних седми добродітелей зь седми грѣхами смертними“ й автобіографію; 4) Л а з а р, прилуцький полковник 1661-87 (з

перервами), убитий козаками під час кримського походу.

**Горлиці**, пов. місто над Ропою у підніжжя лемківських Карпат, 5.611 меш., нафтовий осередок, рафінерія нафти. Повіт: 2 міста, 87 сіл і містечок, 916 км<sup>2</sup>, 78.089 меш.: укр. 23%, пол. 71%, жид. 6%. У часі світової війни 1-3 V 1915 на відтинку Г.-Тарнів пролім російського фронту, що довів до звільнення Перемишля й відкинення москалів на лінію Буг-Золота Липа-Дністер.

**Горлиця**, гл. Голуб.

**Горлівка**, містечко Артемівської округи, 14.107 меш.: українців 43,9%, росіян 47%. Фабрика машин і копальня. 1905 велике робітниче повстання, здавлене військом.

**Горло**, передня частина шиї, складається з гортанки та їжници.

**Гормони**, (гр.) річовини, виділені залозами внутрішнього виділювання людини й інших ссавців, мають велике значіння для життєвих проявів, пр. адреналіна для тиску крові, половіг. для зросту, вигляду й вдачі.

**Горн** (*Hoorn*), найбільше південний ріг Півд. Америки, на острові того самого імені.

**Горн** (*Hoorn de Montmorency — Nivelles*) Філіп, нід. вельможа (1518-68), голова державної ради Нідерляндів, адмірал Фляндрії, один із провідників нід. повстання проти Іспанії, покараний смертю.

**Горн** (*Horn*) Густав, швед. полководець у 30-літній війні (1592-1657), опісля намісник прибалтійських країв.

**Горн**, (нім.) труба з рогу, ріг, бляшана скручена труба, сурма. Давні роги були природні, без вентилів, нинішні бляшані мають три вентилі. Об'єм тонів F-f'.

**Горнбленда**, (нім.) гл. Амфіболь.

**Горне сідалище**, (церк.) підвищене сидження за престолом для єпископа.

**Горнило**, гл. Горен.

**Горницький** Євген, гал.-укр. письм. (1859-1913), священник, м. ін. переклав „Орлеанську Діву“ Шіллера.

**Горнік** Михайло, лужицький письм. (1833-94), основник і редактор кількох літ. журналів, від 1868 до смерті редактор наукового органу „Casopis Maćicy Serbskeje“.

**Горніст**, (нім.) сурмач, трубач.

**Горностаї** (*Mustella erminea*), тварина з родини куноватих, завдовжки 38 см., вліті зверху цинамоново-бура, зимою цілком біла, кінець хвоста завжди чорний; живе в Сибірі й півн. Америці; його шкірки вживаються до найдорожчих кожушків, комірів, тощо.

**Горностаїпіль**, містечко над Тетеровом на півн. Київщині, б. 3.000 меш.

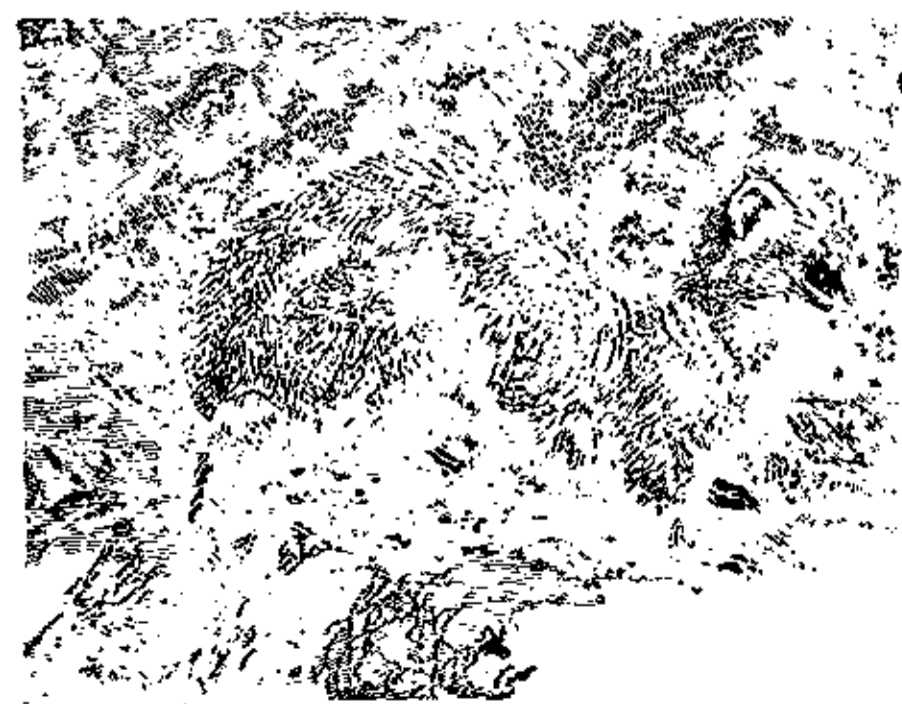

Горностаї взимі.



**Горобець** (Passer), малий птах, укритий сірим пір'ям, з коротким грубим дзьобом, здібним до луцення зернят, якими переважно живиться; крила короткі, хвіст довгий, ноги короткі й ніжні; на весну живить молоді комашками, гусільницями і взагалі личинками. Г. хатній (*P. domesticus*), самчик із чорним підгорлям, на крилах біла перепаска; живе стадами б. людських осель; Г. польовий, мазурок (*P. montanus*), трошки менший від хатнього горобця, з бурюю головкою; живе по полях на Підгір'ї.

**Город**, укріплена оселя, обведена валом, опісля місто. Городів на Україні було в перші слов'янські часи так багато, що нормани називали Русь „землею городів“; пізніше багато городів побудували Володимир В. і Ярослав (на південь від Києва), Данило (Холм, Львів) і ін. Город складався з двох частин; внутрішньої, „днішній город“, або „дітинець“ і зовнішньої — „окольніи город“ або „острог“; обі частини були обведені валами, на яких були дерев'яні „стіни“, або „заборола“, пізніше мури з каміння й цегли; до города вели ворота (пр. Золоті Ворота в Києві); до укріплень належали також вежі, або „стовпи“. Гл. ще Місто.

**Городенка**, повітове місто на Покутті, 10.000 меш.: укр. 53·9%, пол. 15·4%, жид. 30·7%; велика цукроварня. Повіт 871 км<sup>2</sup>, 1 місто, 69 громад, 64.490 меш.: укр. 77·1%, пол. 14·3%, жидів 8·5%. 1915 побіда рос. військ над нім. кіннотою, 1920 бої Херсонської дивізії УНР з більшовиками.

**Городецький**, 1) Йосиф, еромонах, основник і управитель друкарні при львівській катедрі, в якій 1700 видрукував „Ірмологій“; 2) Степан, гал.-укр. громадський діяч, священик (1853-1928), організатор і меценат політ., екон. й просвітнього життя Рогатинщини, основник кредитової кооперативи й укр. гімназії в Рогатині, велико заслужився для розвитку філії Т-ва „Просвіти“, яке вибрало його своїм почесним членом.

**Городиський Апостол**, (назва від монастиря Городища), важний для історії укр. мови пам'ятник ст.-слов. мови з XII в., зберігався колись у христинопільському монастирі в Галичині (звідси відомий під назвою „Христинопільський Апостол“), потім у Ставропігійському Інституті у Львові; за світової війни вивезено його до Росії.

**Городище**, містечко б. Черкас над рікою Ольшанкою, 15.000 меш., велика цукроварня.

**Городище**, ранньо-історичне, типово слов'янське селище, часто вже з природи оборонне, укріплене синаними валами; було або осідком князя, чи боярина, або захистом для доколичного населення на час небезпеки. Поодинокі виступають городища вже в неоліті. Багато з них дало основу до повстання городів.

**Городло**, містечко над Бугом в Холмщині, в грубешівському повіті, 4.200 меш. Вперше згадується в заповіті кн. Володи-

мира Васильковича; в XIV в. торгове місто, 1413 лит.-польська унія.

**Городництво**, огородництво,городова управа домашніх і чужих рослин для господарських і торговельних цілей, для прикраси, або для дослідів. Гл. Огородництво.

**Городниця**, дерев'яний зруб, частина „заборола“ в городах княжих часів.

**Городниця**, 1) містечко в Коростенській окрузі над рікою Случ, 2721 меш., укр.

49%, жид. 41%, тут була колись фабрика порцеляни й фаянсу; 2) село, пов. Городенка; на горі над потоком Ямгоровом, велике укріплене городище, з останками майже всіх доісторичних та ранньо-історичних культур, від палеоліту почавши.

**Городницький Осип**, укр. маляр у Кам'янці, де був радним і секретарем короля Станіслава Августу. Відома його ікона Христа з 1783, виконана в укр.-візант. стилі.

**Городничий**, в княжі часи урядовець, що доглядав будови й направи городів; у Росії начальник міської поліції; уряд московського походження, який у XVIII в. передістався на Україну; пр. городничого стрічаємо під кінець гетьманщини в Києві.

**Городно**, поль. Гродно, рос. Гродна, городець за княжих часів, місто на укр. білоруським пограниччі, 35.000 меш.; виріб сірників і фабрики тютюну. В давній Польщі мало Г. значіння, як місто соймових з'їздів, за Росії було губерніяльним містом.

**Городня**, містечко на Чернігівщині, 4.992 меш., укр. 56·2%, жид. 27·2%, рос. 14·6%.

**Городовенко** Нестор, диригент держ. укр. мандрівної капелі „Думка“ в УРСР.

**Городок**, містечко на Поділлі; в липні 1919 бої Волинської групи Дієвої Армії УНР з більшовиками.

**Городок (Ягайлонський)**, пов. містечко над Верещицею на зах. від Львова; 10.491 меш., з того: укр. 32%, поль. 44%, жид. 24%; великий став із зоологічною стацією. Повіт: 2 міста, 68 сіл і містечок, 71.380 меш., з того: укр. 68%, поль. 25%, жид. 17%. В XIII-XIV вв. один з важніших городів Галичини, сильно укріплений; в XVI-XVII вв. братство і школа; 1655 побіда козацьких військ над поляками. В польсько-українській війні зимою 1919 бої за опанування залізничного шляху Львів-Перемишль.

**Горожанин**. Слово походить від „город“, замок (подібно, як німецьке Bürger від Burg), означало зразу мешканця замку, опісля мешканця міста, міщанина, члена окремого стану з властивими йому права-

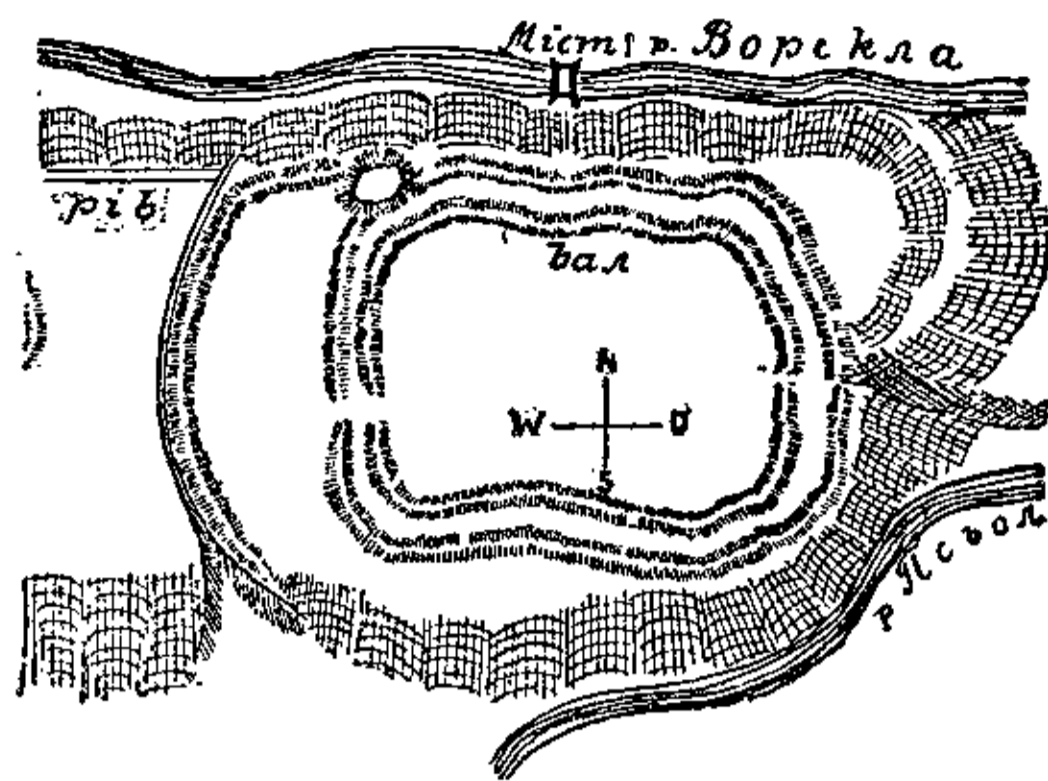

Давнє городище у місті Голтві (Полтавщина),

ми. Тепер горожанин, це повноправний громадянин держави, зв'язаний з нею особливими правами й обов'язками. Тим, що г. має супроти своєї держави також права, різниться він від „підданого“, який не має цих прав. Давніше горожанство мало далеко більше значіння, ніж тепер. У давнину „чужинець“ не стояв взагалі під охороною права, наскільки не давало йому цієї охорони особливе правне відношення (пр. право гостя). Пізніше був він обмежений в царині приватного права (пр. набування землі, тощо). Сьогодні горожанство дає передовсім політичні права, як виборче право (активне і пасивне), але також виконання різних професій буває застережене тільки для горожан (пр. державні уряди, адвокатура, видавання часописів). З другого боку горожани мають супроти держави обов'язки, яких не мають чужі — передовсім обов'язок військової служби. Держава має супроти своїх горожан обов'язок опіки, коли вони знаходяться на чужині, який виконує через своїх закордонних заступників. Г. підлягає щодо „станових прав“ (пр. право повнолітності, шлюбного походження) законам своєї держави. Одним з істотних прав горожанина є, що його держава не може „видати“ його чужій державі, коли б чужа держава вимагала його видачі з причини каригідного якогось вчинку. Звичайно не можна видалити в модерній державі горожанина поза державні межі, але є виїмки (пр. СРСР). В принципі можна бути горожанином тільки одної держави, хоч може трапитися, що хтось набув горожанство якоїсь держави, не увільнившись від давнішого горожанства. Подвійне горожанство існує в союзних державах: г. держави-члена є рівночасно г. союзної держави. А втім зміст права горожанства не скрізь однаковий, а в нових часах засадничо іноді змінився (пр. признання деякими державами негрожанам політичних прав). Право горожанства набувається передовсім через уродження, далі шляхом признання „подання“ (індігенат), одруження з горожанином, іноді на основі простої заяви. Тратиться його через „звільнення“ з горожанства, іноді через прийняття чужого горожанства, та одруження з чужинцем.

**Горологій**, годинник; церковна книга, що має молитви на означені години.

**Горонович Андрій**, укр. маляр (1818-68), член Рос. Академії Мистецтва.

**Горютер**, (гр.) круг правильного бачення; поверхня, на якій ми обома очима бачимо кожний предмет поодинокі, а не подвійно; це діється, коли образи даного предмету падають на відповідні місця нерівки обох очей, в протилежному разі (пр. у надто близькому віддаленні) бачимо предмети подвійно.

**Гороскоп**, (гр.) — точка на екліптиці, на якій знаходиться Земля в хвилині народин

У. З. Е. І.

людини. Із положення цієї точки супроти Сонця, Місяця, інших планет та зір небесного звіринця (зодіаку), астрологи робили висновки щодо майбутнього даної людини; ворожба, вигляди на майбутнє.

**Горотворчі прояви**, поземі й доземні повільні порушення й пересування земної кори, які ведуть до утворення гір; поземі рухи творять зморшкові (фалдові), а доземні скибові, кадові гори.

**Горох** (*Pisum sativum*), стручкова рослина, znana на Сході від непам'ятних часів; дає дуже поживне зерно, а солома є дуже доброю пашею; удається на соняшних, вапнистих, не вогких ґрунтах; відміни: г. сійний (істивний) і пільний (пашний); з сійних замітний цукровий г.

**Горохів**, пов. місто на Волині, 5.258 меш., з цього українців 40%, поляків 10%, жидів 48%. Повіт: 1 місто і 6 громад, 1746 км<sup>2</sup>, 111.057 меш. з цього українців 73.3%, поляків 10.9%, жидів 9.7%, німців 4.8%, росіян 0.2%, чехів 1.1%. Важкі бої в часі світової війни.

**Гороховик**, гл. Акація біла.

**Горс-ґардс**, (англ. horse-guards, кінна ґвардія) найстарший полк англ. ґвардійської кінноти.

**Горст**, гірське гніздо, утворене через западання сумежних крил суходолу, або через видвиження одної скиби Землі при непорушності сумежних крил.

Горстом почасти є кристалічна смуга України.

**Горський Григорій**, укр. актор і диригент, співробітник М. Кропивницького, 1928 святкував 50-літній ювілей сценічної праці. Донька його Ольга, артистка Держ. укр. театру в Харкові.

**Гортанка**, горлянка (ларунх), розширений початок дишника (віддихового проводу) у всіх хребовців, що віддихають легенями; у людини, у мужчин, творить замітне згрубіння, тзв. Адамово яблуко. Г. утворена з грубих хрясток: щитової, перстеневої і черпакуватої, при питтю плинів або проковтуванню поживи щільно накривається м'язним нагорляником; всередині г. заховані голосові струни, що творять голосовий прилад людини й ін. хребовців.

**Гортензій** (*A. Hortensius Hortalus*), визначний рим. бесідник (114-50 до Хр.).

**Гортензія** (*Hydrangea*), рід рослин з родини ломіневатих; кущі й дерева з Китаю, Японії і Півн. Америки, з супротивними листами й гарними білими, рожевими, блакитними цвітами. Плекають для прикраси.

**Горті де Надьбаня** (*Horthy de Nagybanya*) Мікльош, мад. державний діяч, \*1868;

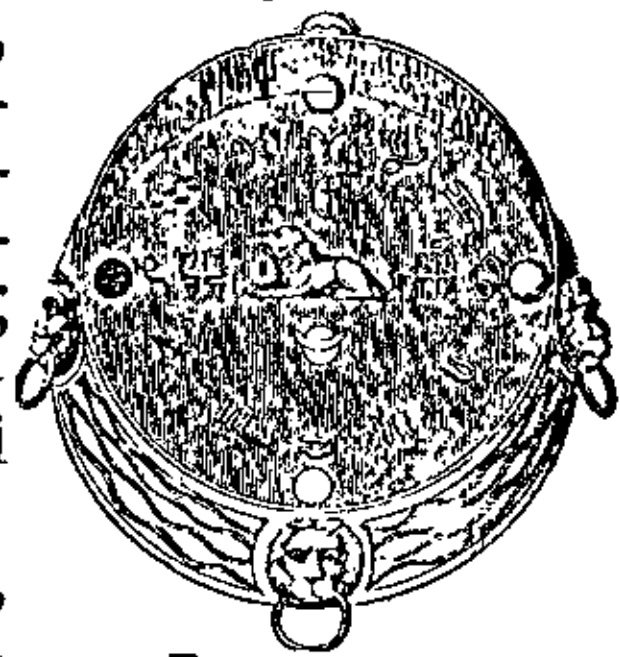

Гороскоп, амулет зі золота й з дорогими каменями, який носив Валентштайн.

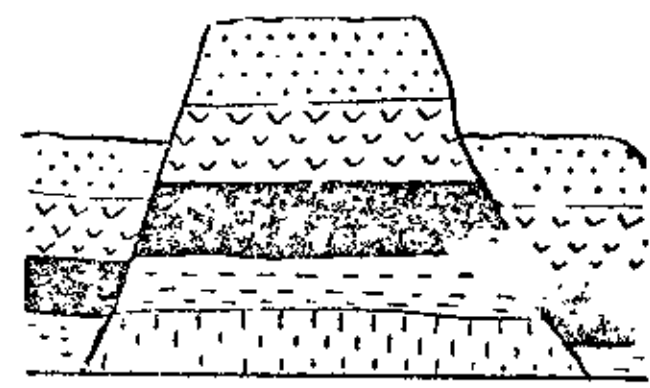

Горст.

1918 австр.-угор. адмірал, 1919 вожд угор. армії, від 1920 регент мадярської держави.

**Гортольоґія**, (лат.-гр.) наука про планкування садів.

**Горчанський** Ян, лужицький письменник і дослідник звичаїв лужичан, †1799.

**Горчинський** Андрій, гал.-укр. іконописець першої половини XVIII в. Зберігся його іконостас у Журавці б. Лютовиськ.

**Го-Сотерн** (Haut-Sauterne), (фр.) біле фр. вино доброї якості, від назви містечка Сотерн в департаменті Жіронди.

**Госпітант**, (лат.) незаписаний студент, якому вільно ходити на виклади як гостеві; недійсний член, відвідувач.

**Госпітувати**, (лат.) відвідувати, переводити контролю.

**Господар**, хазяїн; від кінця XIV в. назву господаря мали князі Волощини, Молдавії, а передовсім великий князь литовський. Звідси й в.-княжі добра, урядники, селяни й т. ін., звалися господарськими.

**Господарство**, загальне рухомих і нерухомих річей, що знаходяться у володінні одної фізичної, або правної особи і служать її господарській діяльності. В поточній мові називається г-ством звичайно тільки хліборобські г. — інші „підприємствами“. Розрізняємо г-ства: а) індивідуальне, або колективне, в залежності від того, чи його власником є одна, чи більше осіб (кооператива, акційна спілка); б) зарібкове (здобуваюче), або домашнє (споживаюче). Під першим розуміємо діяльність, що має на меті придбати засоби до життя, під другим — саме споживання придбаних дібр; в) споживче, або ринкове; перше, це таке рільне г., яке нічого, або майже нічого не продукує на ринок, споживаючи все, що випродукує, друге дає свої продукти, або їх частину на збут; г) трудове, або капіталістичне; перше користується в засаді тільки робочою силою членів своєї родини (селянські, ремісничі г.); найманий робітник, коли й трапляється, то лиш як виїмок і переходно; друге користується з засади наймленою працею й ведеться для капіталістичного зиску; трудове г. обходиться навіть без зиску, якщо лише заповнює власникові та його родині винагороду їх праці. Первісно було кожне г. самовистарчальне. Його завданням було, у власних межах заспокоїти всі потреби господарів. Це доба „ізолюваного“ г-ства. Згодом починається спеціалізація, зрізничування виробництва, а разом доба „вмінного г-ства“, коли тільки частина потреб заспокоюється з власної продукції, а частина шляхом обміну власних продуктів за чужі. Головні стадії вмінного г-ства — це стадії „природнього“ обміну товару за товар і „грошового“, коли міняється товар за гроші й навпаки. В цій стадії кожне г. є вже зв'язане з іншими, залежне від них і разом з ними творить вищу господарську цілість.

Ця зв'язаність росте й поширюється територіяльно: зразу одно село є такою вузочною цілістю, опісля місто з дооколичними селами (це доба „обласного“ господарства), далі край і держава (доба „народнього“ г-ства). Звідси повстає різниця між одиничним „приватним“ г-ством, що служить потребам приватного господаря, й суспільним г-ством, що служить господарським інтересам вузчого, або ширшого загалу (села, області, краю, держави). На тім тлі маємо й науку про приватне г., тзв. „приватну економію“ й науку „суспільної“, „політичної“, або „народньої“ економії. Без сумніву ми переживаємо тепер перехід від „народнього“ до „світового“ г-ства, коли взаїмна залежність від себе охоплює вже г. цілого світу й зв'язує їх в одну цілість.

**Господарство сільське**, гл. Сільське господарство.

**Господарство та Право**, щомісячний суспільно-господарський журнал, виходить у Харкові від 1924, спочатку по московськи (Хозяйство Украины), а від квітня 1929 по українськи.

**Господарська війна**, боротьба одної країни з другою господарськими засобами. Г. в. можлива також у мирному стані й ведеться заборонами вивозу товарів, накладанням великих мит, тощо. При збройній війні г. в. є дуже важним засобом для ослаблення життєвих сил ворога. Це виявляється у конфіскації та примусовій адміністрації ворожого майна, у забороні робити виплати громадянам ворожих держав, а головне в блокаді ворожої країни та її союзників, яка не допускає до ввозу засобів поживи та сирівців, що особливо відбивається на невоюючому населенні, головне на жінках та дітях.

**Господарська географія**, галузь антропогеографії, що вивчає розміщення господарських дібр, їх використання та перероблення, їх збут, перевіз і торг ними по всій Землі і поодиноких країнах.

**Господарська Українська Академія в ЧСР**, в Подєбрадах, заснована 1922 заходом Укр. Громадського Комітету в Празі при активній допомозі уряду Чехословацької Республіки (міністер Гірса), висока укр. технічна школа з 3 факультетами: 1) агрономічно-лісовим; 2) економічно-кооперативним та 3) інженерним із відділами: а) технольоґічним та б) гідротехнічним, з чотирорічним курсом навчання. У своєму складі ГУА мала в 1929/30 акад. р. 20 професорів, 17 доцентів, 12 лекторів, 14 асистентів, 14 професорських стипендіатів — усіх катедр було 49. До кінця 1929/30 р. ГУА випустила 454 дипломованих інженерів різних фахів. Для потреб студентів ГУА видала до 200 назв книг, перших укр. високошкільних технічних підручників; крім цього, видає наукові праці в „Записках УГА“ Бібліотека налічує 16.860 назв у 28.655 томах. Перший ректор ГУА

був проф. інж. Іван Шовгенів, останніми роками ректорує проф. інж. Борис Іваницький. Число студентів у часах розквіту ГУА (1926/27) доходило до 600. Всі майже українці з усіх укр. земель. При ГУА багато організацій різних типів. Школу удержує уряд ЧСР; річний бюджет до 5 мільйонів кч.

**Господарська Часопись**, двотижневий орган т-ва „Сільський Господар“. Виходив у Львові в 1910-18, 1920. Від 1921 переіменований на „Господарсько-Кооперативний Часопис“.

**Господарські рослини**, позиточні рослини, що їх управляють по полях і городах, а саме: 1) Збіжжя: пшениця, жито, ячмінь, овес, просо, кукурудза, гречка, риж, могар; 2) стручкові: горох, фасоль, сочевиця, біб; 3) коріневі: картопля, буряк, бруква, ріпа, топінамбур, маніок, батат, маранта, канна, смикавець, Петрові батіжки (цикорія); 4) пашні: конюшина, люцерна, вика, трави.

**Господарсько-кооперативний Часопис**, тижневик, від 1922 орган Ревізійного Союзу Українських Кооператив, Центрального Об'єднання Української Кооперації у Львові. Виходить від 1921, перший рік як часопис Т-ва „Сільський Господар“. Головними редакторами часопису були: в 1921 інж. Юліян Павликовський, 1922-27 Антін Гаврилко, 1927-30 Зенон Пеленський.

**Господарь**, перший український господарський часопис, видаваний у Львові Сев. Шеховичем в 1869-72; від 1871 друкувався латинкою.

**Господарь и Промышленникъ**, господарський часопис, виходив у Станиславові, а опісля у Львові в 1879-86; до 1885 видавав його Аполлон Ничай.

**Госса**, (фр. hausse) звшка цін і курсу вартісних паперів на біржі. Г р а т и н а г о с с у, спекулювати (рахувати) на те, що деякі папери підуть угору і тому купувати їх.

**Гостець**, народня назва на хронічний ревматизм, також на деякі ін. хвороби, які проявляються болями в суглобах (гіхт).

**Гостиниця**, готель, заїздний дім, будинок з кімнатами для приїзжих. Г. вперше появились у зах. Європі у VIII в. на великих шляхах. До XIX в. були дуже прості. Аж у XIX та XX вв., з розвитком капіталізму, г. почали будувати вигідно й навіть розкішно. В 1906 міжнародній союз власників г. об'єднував 1800 гостиниць Європи й мав капіталу 2 міл. марок. У Німеччині 37 акційних товариств для ведення гостиниць мали капіталу 145 міл. марок.

**Гостінський** (Hostinský) Отакар, чes. музичний критик і естетик (1847-1910).

**Гостія**, (лат.) у римо-католиків оплаток, яким причащаються замість хліба.

**Гоструп** (Hostrup) Єнс Христіян, дан. письмен. (1818-92,) писав поезії, водевілі й комедії.

**Готгорн** (Hawthorne) Натанієль, ам. по-

вістяр (1804-64); автор сензаційних повістей із моральною тенденцією: „Червоний лист“, „Дім з сьома вежами“, „Парохія, вкрита мохом“.

**Готей**, один із сьоми яп. богів щастя, зображуваний, як груба розсіяна людина, з мішком.

**Готель**, (фр.) гл. Гостиниця.

**Готентоти**, кої-коїн, первісне населення півд. Африки, мабуть мішанці бушменів з гамітами; помітні оливисто-жовтою шкірою, вистаючими вилицями, дуже крученим, волоссям, що росте купками, та вистаючими щоками, позатим подібні до муринів; у жінок помітна опастість підстави тулуба (стеатопігія); займаються випасом худоби, б. 300.000 душ.

**Готрив Блянк де ля Нот** (Blanc de la Nautte d'Hauterive) Алесандр Моріс, фр. дипломат (1754-1825), дорадник Наполеона I в схід.-европ. справах. 1812 зложив меморіал про утворення незалежної Укр. держави, до якої мала б увійти й Таврія під іменем „Наполеонади“. Оригінал в архіві фр. міністерства закордонних справ.

**Готчкіс** (Hotchkiss) Беніамін Берклі, ам. гарматній інженер (1828-85), конструктор малих скорострільних, тзв. револьверових гарматок та скорострілу йогож імені, що вживався у фр. військах.

**Гоф**, місто в півн.-зах. Баварії, 42.000 меш., ткацький промисл.

**Гофер** Андреас, нім. народній герой, (1767-1810), проводир повстання тирольців проти французів та їх союзників баварців, котрих прогнав із краю; пійманий зрадою, розстріляний французами у Мантуї.

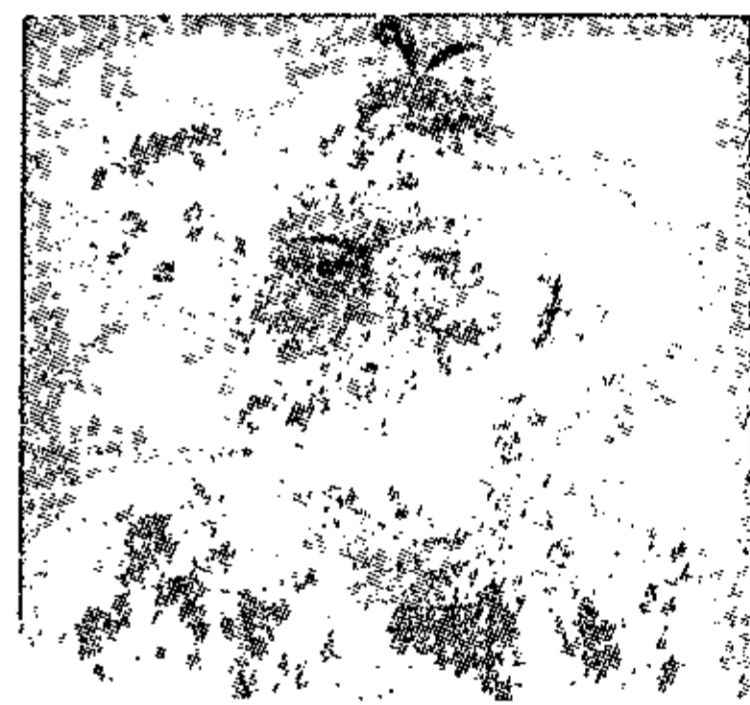

Андреас Гофер.

**Гофмайстер**, (нім.) урядовець на дворі; управитель служби, почесний придворний титул.

**Гофман** Готфрід, нім. будівничий зі Шлезька, проектував головну церкву Почаївської Лаври, збудовану в 1771-1780.

**Гофман** (Hoffmann), 1) Август Вільгельм, нім. хемік (1818-92), проф. унів. в Лондоні й Берліні, творець промислу барвників із кам'яно-вугільного дьогтю; 2) Гайнріх, нім. композитор (1842-1902), хорова творчість й опери, помітні ніжністю музики; 3) Казимир Йосиф, ам. піаніст поль. походження, \*1876, один із найбільших сучасних піаністів-віртуозів; 4) Петер, австр. генерал, \*1865, командант армійної групи, в склад якої входили УСС в 1914-15; оборонець Карпат, 1918-19 начальник австр. військ на Україні.

**Гофман** (Hoffmann), 1) Ернст Теодор Амадеус, нім. письмен. (1776-1822), помітний буйною, романтичною уявою, з сатиричним хистом, змальовував залюбки несамовиті

події: „Еліксир чорта“, „Погляди kota Мурка“; також маляр-карикатурист і композитор, автор орхестр. і камерних творів, опери „Ундіна“; 2) Макс, нім. генерал (1869-1927). 1916 шеф ген. штабу східньої нім. армії, 1918 представник Німеччини на берестейському мирі; залишив спомини: „Війна прогаяних можливостей“.

**Гофмансталь Гуго**, нім. поет і драматург (1874-1929), найбільший сучасний австр. лірик;

до його драматичних поем Ріхард Штраус створив музику: „Електра“, „Розенкавалір“, „Арія на Наксосі“ й містерія „Едерман“.

**Гофмаршал**, (нім.) урядовець на дворі володаря, управляє господарством.

**Гофмедик**, (нім.) придворний лікар.

**Гофрат**, зн. надворний радник, почесний титул урядовців і діячів у Німеччині й Австрії, в Галичині „радник двору“.

**Гох** (Hoosch або Hogh) Пітер, голандський маляр (1630-77); головні сцени з домашнього життя і взагалі побутові.

**Гохштаплер**, (нім.) той, що живе понад рівень своїх засобів; той, що прикидається важною особою; ошуканець.

**Гохтеттер Фердинанд**, нім. географ (1829-99), обплив Землю 1857/9.

**Гочемський**, прізвище почаївських граверів на міді й дереві: 1) Йосиф у 1740-70 рр.; 2) Адам у 70-80 рр. XVIII в.

**Гошів**, село над Свічею б. Болехова на Підкарпатті; звісний Василіянський монастир і відпустове місце; монастирська Ясна Гора вис. 483 м. над рівнем моря; копальня нафти.

**Гошкевич Віктор**, археолог (1860-1928), фундатор і організатор Херсонського державного історично-археологічного музею.

**Гошовський Юрій**, перемиський еп. 1668-75.

**Гоща**, містечко рівненського повіту на зах. Волині, 1.337 меш.: українців 41,3%, поляків 1%, жидів 57,7%, цукроварня.

**Граб звичайний** (*Carpinus betulus*), рослина з родини ліщинуватих; дерево з півд. Європи, до 25 м. вис. з зубчастими листами і криластими овочами; у лісах часто творить підлісок. На Україні поширений з заходу аж до Полтави. Дерево тверде, міцне, блискуче; вживається на столярські і токарські виробы, дає добре паливо.

**Грабанус Маврус**, нім. теолог, архієпископ майнцький (776-856), автор багатьох



Е. Т. А. Гофман.

педагогічних праць та енциклопедії „De universo libri XII“.

**Грабар**, 1) Ігор, рос. мистець, син Емануїла й Ольги, \*1872, автор великої праці „Історія русского искусства“ і низки праць про рос. мистців; 2) Ольга, головна обвинувачена в москвофільській процесі за державну зраду 1881 (А. Добрянський, Ів. Наумович, В. Площанський та ін.), дочка Адольфа Добрянського й жінка Емануїла Грабара, б. адвоката та посла до парламенту в Будапешті, що переслідуваний на Мадярщині, від 1861 перебував у Росії. Закидано їй посередництво між братом її Мирославом, урядовцем Мін. Внутрішніх Справ у Петербурзі й членом Слов. благодійного Комітету та родиною Добрянських і іншими обвинуваченими. Суд увільнив її.

**Грабарик звичайний** (*Nesoglyphus vespillo*), невеличкий жучок, чорний з 2-ма жовтими перепасками на покривах; живиться стервом, в яке складає свої яєчка й потім загрибує його при допомозі товаришів у землю, як запасну поживу для своїх личинок.



Грабарик і його личинка (наліво).

**Грабенко Андрій**, укр. письм. і етнограф, \*1857, записи пісень на Херсонщині. Псевдоніми: А. Конощенко („Українські пісні з нотами“), Лопух.

**Грабина Леонід**, укр. геодет, \*1885, проф. Укр. Госп. Академії в Подєбрадах.

**Грабіж**, явне забрання чужої власности, силоміць, або під погрозами.

**Грабович Іляріон**, гал.-укр. письменник (1856-1903), співробітничав у „Ділі“, „Зорі“, „Світі“ та інших гал.-укр. часописах. Вірші і оповідання. По смерті вийшов „Вибір поезій“.

**Грабовський Павло**, (псевд. Павло Граб), укр. поет (1864-1902), помер на Сибірі, як політичний заслонець. Писав ліричні поезії, переважно на громадські й патріотичні теми й перекладав з чужих мов („Пролісок“, „З чужого поля“, „З півночі“, „Доля“, „Кобза“).

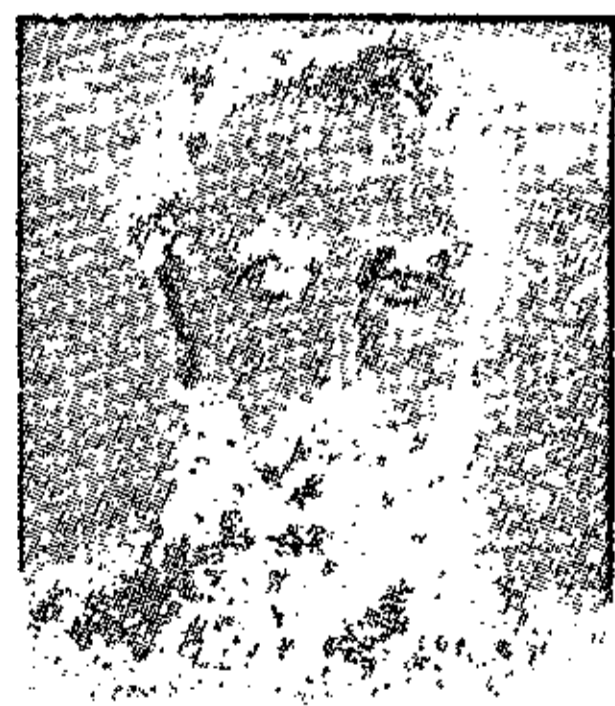

Павло Грабовський.

**Грабянка Григорій**, козацький літописець, від 1686 в козацькій війську, від 1730 гадяцький полковник, погіб у бою в Криму 1737; написав літопис „Дійствія презьльной и оть начала поляковъ крвавой брани Б. Хмельницкаго“, що обіймає історію козащини від початків до 1708.

**Град**, атмосферичний опад, що складається з кульочок, або й брилок льоду. Кожна кульочка має снігове ядро, окружене співосередніми верствами льоду. Падає лише вліті, звичайно вдень, а починається



Граб. Галузка з базьками, вдолі цвіти: пилякові (наліво), стовпкові (на право), вгорі: крилате зернятко.

бурею. Припускають, що повстання його спричинює хмара, зложена з кристаликів снігу й переохолоджених крапель води, що висить над хмарою, утвореною краплинами води, охолодженими нижче 0°. Вітер збиває кристалики снігу в зернятка (круп), а ці, падаючи крізь долішню верству хмар, вкриваються льодом. Товариства обезпечення обчислюють, що град нищить у Галичині пересічно 1-1½% рілних плодів.

**Градец Кральовий** (чес. Hradec Králové, нім. Königgrätz), місто в півн. Чехії, 13.000 меш.; 1866 побити тут прусаки австрійців.

**Градижськ**, районне містечко в Кременчуцькій окрузі над Дніпром, б. 10.000 меш.

**Градчани**, горішня частина Праги, з замком і собором.

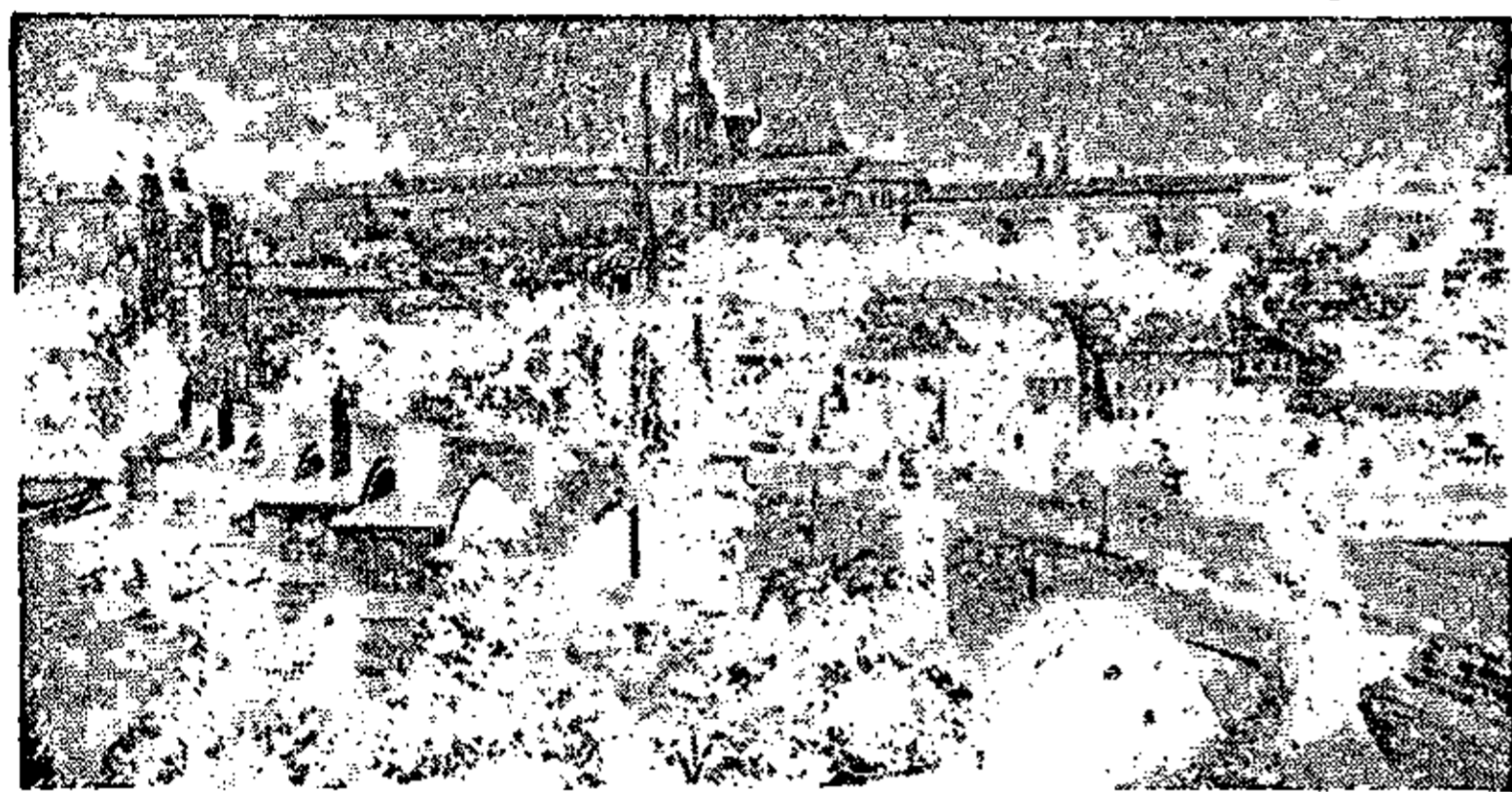

Градчани з Карловим мостом.

**Гразлина ягоди́ста**, гущій морський (*Sargassum bacciferum*), морерост, що своїми довгими білами й широкими листкуватими платами нагадує велику явноцвітну рослину; плаває по морі, удержуючися на поверхні води численними „ягідками“, що є плавними міхурцями, наповненими повітрям; у деяких околицях, пр. б. Канарських островів і б. Серед. Америки, творить просторі гущавини, тзв. плаваючі острови або сарґаса. Гл. Гліни.

**Грак**, гл. Ворон.

**Грама́тик**, автор, або знавець граматики, дослідник мови; у ст. греків та римлян — літературний критик, фільольог.

**Грама́тика**, (гр.) наука, що подає образ будови мови, її життя, її законів. Відповідно до своєї мети граматика може бути практична (пізнання мови для буденних потреб), або наукова, і то: історична (розвиток мовних явищ від найдавніших часів до сучасного стану — діяхроністична система розсліду), порівняльна (в порівнянні з більше, чи менше спорідненими мовами, пр. укр. граматика в порівнянні з іншими слов'янськими та індоєвроп.) і описова (дескриптивна, образ сучасної мови в цілій її будові — синхроністична система розсліду мови). В структурі (будові) мови кожного народу (й поодинокій людині) велику вагу має кожний звук, сполука звуків у слова, слів у речення, при чому наголос і звука, і слова, і речення грає теж визнач-

ну роль. Тимто й г. займається звуками (звучня), словами (словотвір, словозміна, або відміна), реченнями (складня) та наголосом — такий її поділ. Та не все було таке розуміння г. Греки розуміли під цим словом те, що ми звемо тепер літературною критикою; в середньовіччі зв'язували г. з логікою (тим часом мовні закони є психологічного характеру), а був час, що під нею розуміли тільки умілість писати й читати (грамота).

**Грама́тист**, у старовинних греків початковий учитель, учитель грамоти.

**Грама́тичний**, що відноситься до граматики (пр. вправи), згідний із граматикою, з граматичними законами (пр. форма, речення).

**Грамота**, (гр.) вл. письмо, а далі всякий писаний документ; таке значіння зберегло слово грамота до XV в. Від XV в. грамотами стали звати вже лише письменні акти, звичайно правного значіння, та стали розрізняти грамоти видані державною владою, або приватними особами. Між грамотами державної влади можна би вирізнити: г. договірні (князів між собою), г. вотчинні (дарування), гр. судові і т. д. До грамот приватних слід зачислити г. духовні (заповіти), купчі (купна-продажі) і т. д. Першою відомою грамотою на Україні була грамота кн. Володимира церкви Пр. Богородиці на десятину. Грамоти до XV в. писалися лише на пергаміні; від XV в. також на папері. Сьогодні, в праві, г. має на меті, або щось доказати, або представляти собою якусь цінність. У першому разі говоримо про доказові г. (договірні грамоти, посвідки і т. д.), в другому про цінні папери. Грамоти є або громадські, або приватні; громадські виставляють уряди, або особи управнені до того. Доказова вартість г. залежить від того, чи вона правдива, чи ні. Щоб г. була правдива, мусить справді походити від того, хто її підписав; крім цього вимагається, щоби після виставлення грамоти ніхто її безправно не змінив. Г. має доказувати якийсь факт, або якусь подію. Щодо доказової сили грамот є окремі, правні приписи. Старі укр. грамоти передусім галицькі, волинські з XIV-XV в. та буковинські й молдавські з XV в. писані тодішньою майже нар. мовою, тимто мають велику вагу для історії укр. мови.

**Грамоти Уставні Земські**, конституційні хартії, які в литовські князі видавали поодиноким землям та якими зберігали їх старе право та устрій. Звичайно У. З. Г. появлялися тоді, коли ломано старий удільний лад та усунувано князів (XV-XVI в.). Зберігся до нашого часу не цілий десяток таких грамот, що торкаються Волині, Київщини, Підляшшя й Галичини. Вони є першорядним джерелом до історії укр. права, бо свідчать, що ст.-укр. право обов'язувало на згаданих землях ще в XVI в.

**Гранів**, містечко над рікою Вербич, Гуманської округи, б. Гайсіна, 5.000 меш.

**Граняк**, гл. Призма.

**Грань**, 1) стародавній укр. межевий знак, що витісувався на деревах у вигляді простолінійних, або хрищатих зарубок (крижів), або комбінації тих і других; 2) жар.

**Грдина** Ярослав, інженер, проф. теоретичної й прикладної механіки в Гірничому Інституті та ІНО в Катеринославі, \*1871. Г. утворив зовсім новий відділ теоретичної механіки — механіку живих організмів, та збудував нову систему уґрунтування й викладу теоретичної механіки.

**Гребенева кераміка**, гл. Балтійська кераміка.

**Гребенів**, село й літніско в Карпатах біля Сколього, 505 меш.

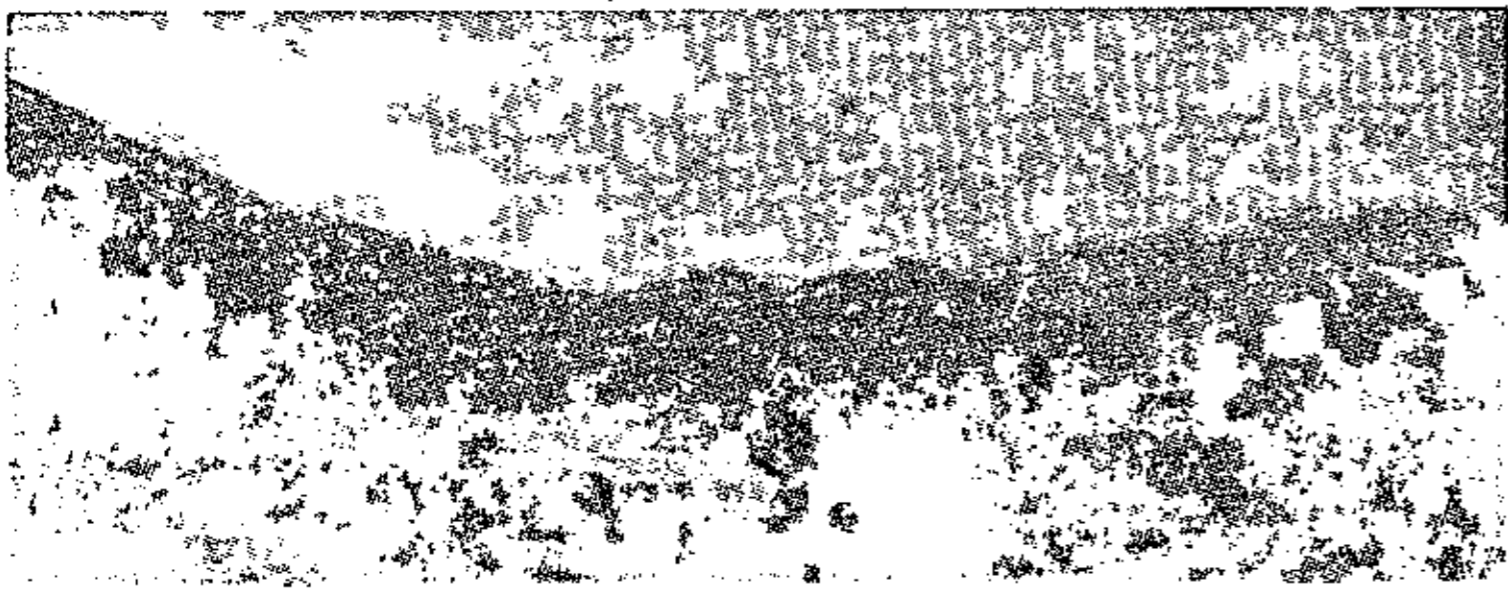

Гребенів.

**Гребенко**, організатор селянського протинімецького повстання літом 1918 на Таращанщині. Розбитий німцями б. м. Ставища в червні перейшов до СРСР. Його партизанські відділи дали початок більшовицькій Таращанській дивізії.

**Гребеняк** Володимир, укр. археолог (1892-1915), дослідник скитських пам'яток у Галичині, урядник Музею НТШ у Львові. Поляг у всесвітній війні.

**Гребінець**, курячий гребінь (*Celosia cristata*), підрівникова рослина з роду щирцюватих (амарантів), з цвітостаном зрослим на подобу курячого гребеня; є улюбленою оздобною рослиною (тзв. цельозія).

**Гребінець морський** (*Pecten*), листкозубрий м'якун, такий, як наша річна скойка; помітний промісто поморщеними шкаралупами, з яких одна плоска, а друга сильно випукласта; г. їдять, а його гарні пукласті шкаралупки вживають як мисочки, попільнички, тощо. В середніх віках був ознакою прочан.

**Гребінка** Євген, укр. письмен. (1812-48), був урядником у Петербурзі, 1841 видав збірник „Ластівка“; написав знамениті „Приказки“, перлини нашої байкової літератури, дав кілька гарних ліричних віршів і переклав Пушкінову „Полтаву“. Г. писав також по російськи, прозою й віршем,



Євген Гребінка.

описуючи, або оспівуючи життя України й побут укр. народу та його минувшину (роман: „Чайковський“, опов. „Золотаренко“ та ін). Був одним із тих, що занялися долею Шевченка й викупом поета з кріпацтва.

**Гребінка**, містечко й залізничий вузол на лінії Київ-Полтава у Прилуцькій окр.; 1.100 меш.; укр. 84,4%, рос. 10,1%. Г. помітна з частих боїв військ УНР з більшовиками 1918-19, зокрема з побідного кривавого бою Ударної Групи СС з повстанчим збільшовиченим відділом Хименка в січні 1919.

**Гребінь**, прилад до чесання волосся; появляється вперше у молодшій кам'яній добі, спочатку кістяний, далі дерев'яний, в бронз. добі бронзовий, від залізної доби вже з різного матеріалу. До доби мандрівок народів є він все односторонній, від княжої доби двосторонній.

**Гребля**, гать, перегорода в кориті ріки, або потоку. Служить до управління відпливу води під час повені, або для нагромадження води для технічних цілей: наводнювання, погону машин, тощо. Найбільша новітня гребля є на Нілі б. Ассуану.

**Грек Максим**, афонський монах (1480-1556), ученик грецьких та італійських шкіл, людина великого знання; покликаний до Москви для справлявання й редагування книг, попав у підзор неправовірності й нелюдяльності й 30 літ просидів у в'язниці. Полемізував з латинянами, лютеранами, жидами, поборював невірство, фарисейство, перекупство, домагався прилюдних шкіл і просвіти. Мав багато прихильників (м. ін. Курбський) і підготував ґрунт під гуманізм на Сході.

**Греки на Україні**. Грецька колонізація на півн. побережжі Чорного моря почалася в VIII-VI вв. до Хр., головню з малоазійського Мілету. Головні гр. міста були: Тіра при устю Дністра (Акерман), Ольбія при устю Богу, Херсонес (Корсунь) і Теодосія на

Криму, Пантікапей і Фанагорія над Керченським проливом, Таїас при устю Дону. Від IV в. міста над Озівським морем тво-

рили Боспорське царство з столицею в Пантікапей; в I в. до Хр. Мітридат, цар Понту, об'єднав їх із своєю державою, оскільки вони дісталися під вплив Риму й Візантії.



Гребені; різні типи г. зі Середньої Європи від неоліту до перших віків по Хр.



Важніші грецькі колонії на побережжі Чорного моря.

Перші київські князі старалися опанувати ці кольонії. Володимир В. 989 зайняв Херсонес, але віддав його назад Візантії. Пізніше в чорноморських містах добули перевагу італійці. — В XVI-XVII в. купці греки в значнім числі осіли в укр. містах, як у Львові, Кам'янці на Поділлі, Ніжині й ін. і брали участь у братствах; під їх впливом уведено до укр. шкіл грецьку мову. Греки були також на укр. державній службі за б. Хмельницького (Астаматій, Данило Олівеберг). Нині живуть головно на півдні в Маріупільській, Сталінській і Одеській окрузі; є їх 104.666 люда, або 0,3% всього населення України.

**Греков** Михайло, рос. і укр. генерал, після повалення Скоропадського воєнний міністер Директорії УНР. Вів переговори з фр. командуванням в Одесі в справі визнання України Антангою. Літом 1919 начальний вожд УГА. В червні перевів удачну офензиву проти поляків.

**Грекович** Антін, намісник митр. Потія в Києві 1609-18, вів пропаганду за унією, утоплений козаками в Дніпрі.

**Греко-католицька Богословська Академія у Львові**, основана 1928, щоб плекати богословську науку з увагою на літургичні й інші особливості Сходу, історію унії й догматичні різниці нез'єдинених та підготовляти в тім напрямі гр.-кат. кандидатів духовного стану. Професорська колегія з 12 звичайних і 6 надзвичайних професорів і доцентів на чолі з ректором, іменованим зпоміж звичайних професорів митрополитом на протязі 3 літ. Студії тривають 5 літ. Виклади відбуваються в українській і латинській мові.

**Греко-католицька Духовна Семінарія**, вища духовна школа для виховання й освіти гр.-кат. духовенства з програмою богословського відділу університету: 1) у Львові, основана 1783 як Генеральна Семінарія для всіх українців гр.-кат. обряду в колишній Австрії, відіграла в життю народу дуже важну роль. Звідси виходили не тільки духовні робітники на церковному полі, але провідники народу і відродителі укр. письменства: Шашкевич, Устиянович, Головацький, Качала, Озаркевич, Танякевич та ін. Перед світовою війною ходили питомці на виклади на львівський університет. По війні, львівська Д. С. стала передовсім архієпархіальною, але що єпископи присилають кандидатів з інших епархій, лишилася донині осередком виховання укр. греко-католицького духовенства і найбільшою семінарією на католицькім Сході: в 1930 було 200 питомців. Виховання спочиває в руках ректорату (ректор, 2 віцеректори, духовник і префекти). Богословську науку викладали професори, зорганізовані в тзв. богословський факультет, зреорганізований в 1928 в Богословську Академію. В Духовній Семінарії існує товариство питомців „Читальня

ім. Маркіяна Шашкевича“, що видає зразкові реферати, альманахи, тощо. В 1904/7 видавало свій журнал „Католицький Схід“. Гр.-кат. Духовна Семінарія має велику бібліотеку й архів від 1763. Майно: у Львові головий будинок Духовної Семінарії збудований в 1888; з молитовницею, розмальованою П. Холодним 1929; два старі будинки зперед 1783, церква св. Духа; в Якторові 189 гектарів рілля. 2) у Перемишлі, заснована 1912. 3) в Станиславові (Духовна Семінарія і Лицей ім. св. Йоана Золотоустого), заснована 1907. В кожній з обох останніх питомців б. 80. 4) в Ужгороді.

**Греко-католицька Мала Семінарія ім. св. Йосафата**, у Львові, основана 1919 на зразок малих кат. семінарій (seminario piccolo), для виховування молодіжі вже в часі гімназійних студій в рел. дусі, щоб так приготувати їх до духовного стану. В 1930 питомців було 253; на чолі ректор і префект.

**Греко-католицька церква**, часть укр. церкви, що прийняла унію, себто з'єдналася з римсько-католицькою церквою, звідти називано її уніятською. Початком її треба вважати рік 1593, коли на Соборі в Бересті укр. єпископи, з виїмком двох, прийняли унію (гл. Берестейський собор). Тоді були тяжкі часи для укр. церкви, зокрема тяжкі для уніятської, проти котрої виступали не тільки православні, але й латинники, що побоювали та понижували її. Жертвою православно-уніятської боротьби впав архієпископ полоцько-вітебський, св. Йосафат Кунцевич (1623). Головними подвижниками унії були крім Йосафата митрополити Іпатій Потій 1599-1613 та Веньямин Рутський 1613-36. Особливо сильно потерпіла уніятська церква в часі Хмельниччини. Вкінці добив справу унії на лівобережній Україні андрівський договір 1667. На укр. землях, що лишилися при Польщі, після козацьких воєн гр. кат. церква стала розвиватися свободніше і вкінці взяла тут перевагу. В 1720 скликали уніятські єпископи синод до Замостя, якого ухвали значно причинилися до скріплення гр. кат. церкви. Після розборів Польщі (1772 і 1793) приділено цілу Західню Україну, крім Східньої Галичини до Росії. Рос. уряд безоглядно виступив проти унії. В 1796 Катерина II скасувала всі уніятські єпископства, крім одного в Полоцьку. Так само скасовано всі монастирі, а їх посілості забрано. Вкінці в 1839 і 1875 цілком зліквідовано унію в Росії. Східня Галичина дісталася (1772) під Австрію. Галицька церква складалася з двох дієцезій, львівської і перемиської. Австр. уряд, стараючися піднести укр. нарід і церкву з упадку, перевів цілий ряд реформ. Передусім зрівняно гр. кат. обряд з латинським, основано 1774 у Відні духовну семінарію для українців (Barbareum), а в 1783 генеральну семінарію у Львові. В 1808 відновлено галицьку митрополію. Першим митрополитом був Антін Ан-



гелович, а його наступниками: Михайло Левицький, Григорій Яхимович, Спіридїон Литвинович, Йосиф і Сильвестер Сембратовичі та Юліян Куїловський. В 1900 став галицьким митрополитом Андрій Шептицький. 1885 відкрито в Станиславові третє гр. кат. єпископство. В 1891 відбувся провінційальний синод у Львові. До греко-католицької церкви належать іще українці на Закарпатті (два єпископства: одно в Ужгороді, друге в Пряшеві) і в Америці (три єпископства — два в ЗДА, одно в Канаді). Укр. унія є ще також на Буковині, в Югославії, Бразилії й Аргентині. Крім українців є греко-католики також і м. ін. народами в Греції, Азії, Африці й ін. Разом гр.-кат. церква має 7,383.300 вірних, 6 патріархів, 4 апост. вікаріїв, 83 дієцезії, 35 архієпископів, 47 єпископів, 3.417 монахів, 6.305 парохій, 7.014 церков, 24 духовні семінарії, 1.997 шкіл, 4.774 учителів, 189.161 учеників, 490 установ кат. акції і 5.133 братств.

**Гремуча ртуть**, фульмінатова р., ртутна сіль гримучої кислоти,  $(\text{CNO})_2\text{Hg}$ . Повстає через розпущення ртуті в азотановій кислоті та додання алькоголю. Вибухова, кристалічна. Служить до виробу набоїв, уживаних до спричинення вибуху стрільної бавовни, динаміту, тощо.

**Гремуча кислота**, фульмінатова к. карбильоксим  $(\text{CNOH})$ , сильна кислота, трійлива, легко розпадається, запаху ціановодню.

**Гремуче срібло**, фульмінатове с., вироблюється подібно як гремуча ртуть; є ще більше вибухова; служить до виробу тзв. гремучого гороху, гремучих кульок, тощо.

**Гремучий газ**, сумішка двох об'ємів водню та одного об'єму кисню; при запаленні вибухає. Уживається в пальниках з гремучим г., що дають високу температуру. Пальник із гремучим г. складається з двох рур, що входять одна в другу (Рис.).

Зовнішньою рурою йде водень, внутрішньою пускають кисень після запалення водню. Горіння

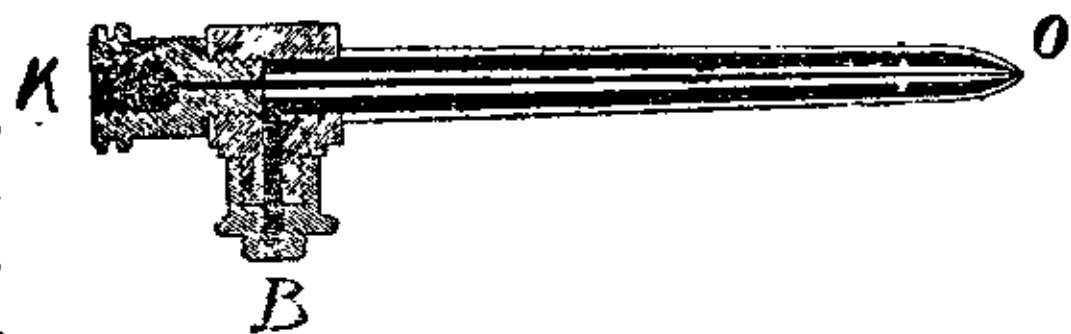

Прилад до витворення гремучого газу. К — отвір, куди йде кисень, В — отвір, куди йде водень, О — пальник.

відбувається спокійно, без вибуху, але дає температуру до  $2000^\circ$ . Цього пальника вживають до топлення плятини, глини, кварцу, до „автогенного“ сплювання заліза, до краєння грубих залізних плит (гострим полум'ям) та до витворення яскравого, білого світла Дрюмонда через вложення вапняного вальця у полуміння пальника.

**Гремучий хлорний газ**, сумішка рівних об'ємів хлору і водню. Вибухає через запалення, або під впливом сонячного та магнієвого світла, причім хлор лучиться з воднем у хлороводень.

**Грецизм**, вислів або зворот запозичений з грецької мови.

**Греція**, по грецьки тепер „Геллінікі Демократія“, обіймає півд. частину Балканського півострова (з півд. Македонією і зах. Тракією), та 600 островів (на заході Йонські, а на сході Крета, Півн. Споради та Кікляди аж по Малоазійське побережжя); разом  $127.320 \text{ км}^2$  і 6,200.000 меш. Г. своїм архіпелягом це частина Європи найдалі на півд. висунена та найбільше зближена до Азії. Вже сама півостровна частина Гр. через своє багате розчленування морськими заливами, а ще більше островна, має відмінний характер від решти Балкану. Гори Г., тзв. Іллірійсько-грецькі, є продовженням зах. балканських гір (в Г. на

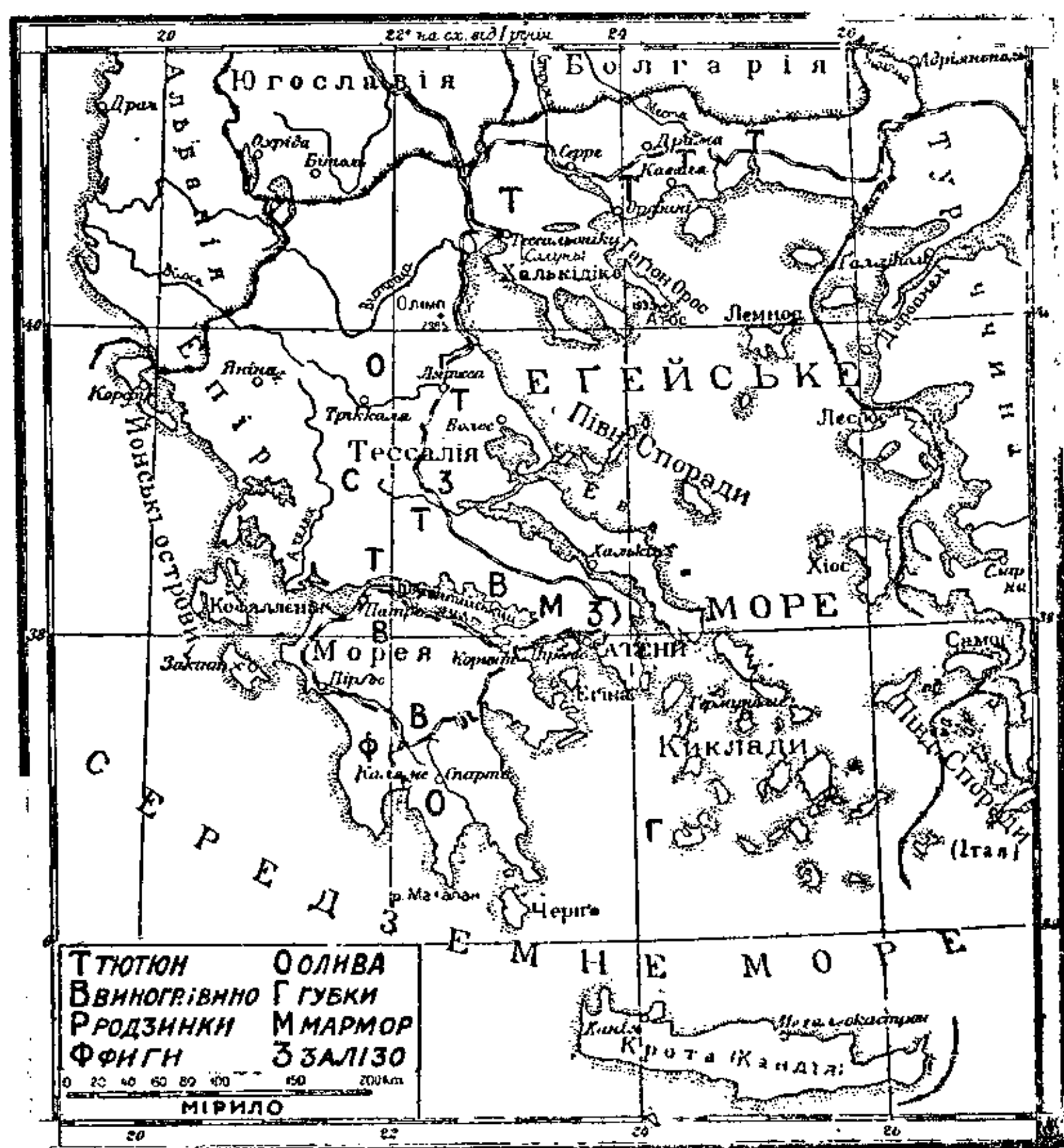

Сучасна Греція.

півн. Пінд із Олімпом  $2.985 \text{ м.}$ , на сході Парнас або Ліякура  $2.460 \text{ м.}$ , на півдні Тайгет або Пентедактільон  $2.410 \text{ м.}$  і мають теж красовий характер (вапняк). Г. має пів-рівникове підсоння ( $\frac{1}{2}$  року понад  $+20^\circ$ , сніг лише вряди-годи) і вічнозелену пів-рівникову рістню (переважно хащі), ясне небо. Лише на сході Г. є низини, позатим вона гориста та неврожайна і тому ріллі всього  $15\%$ , зате  $37\%$  луки та  $35\%$  невжитків і  $13\%$  лісу. Поширений випас худоби, головно овець і кіз ( $5.6 \text{ міль.}$ ), а сільське господарство наскрізь піврівникове, овочево. Збіжжя займають менше площі, ніж управа коринтських ягід ( $120 \text{ міль. кг. річно}$ ), оливного дерева, оливи, тютюну і вина. Крім цього вивозить ще Г. олово. Через недостачу вугілля й водної сили (бо ріки короткі й літом висихають) промислу розвинути не можна. Загалом торгівля і мореплавство це головні заняття в Г., вона має розмірно велику тор-

говельну флоту: 1,190 тисяч т. (11 місце в світі) і 9,984.000 т. морського обороту, але найважливіше значіння Г. як посередниці Європи в торгівлі з Левантом. Зате залізниця у Г. мало (3.200 км.). Заселяють Г. гол. греки (5-8 міл., в чому б. 1 міл. македонців), а також альбанці (200.000) і де-що болгарів, сербів, турків, румунів і циганів. Пересічна густота населення 47 на км<sup>2</sup>, але на півн. зах. ледви 20, зате схід. острови до 100.

**Грецька історія.** Греки народ індоевроп. походження, прийшли до Греції з півночі б. 2.000 до Хр., займалися скотарством і хліборобством, устрій мали монархічний; первісна культура відома з переказів (Троянська війна) і розкопок (Мікени, Іліон). Б. 1.100 до Хр. тзв. мандрівка дорів, прихід

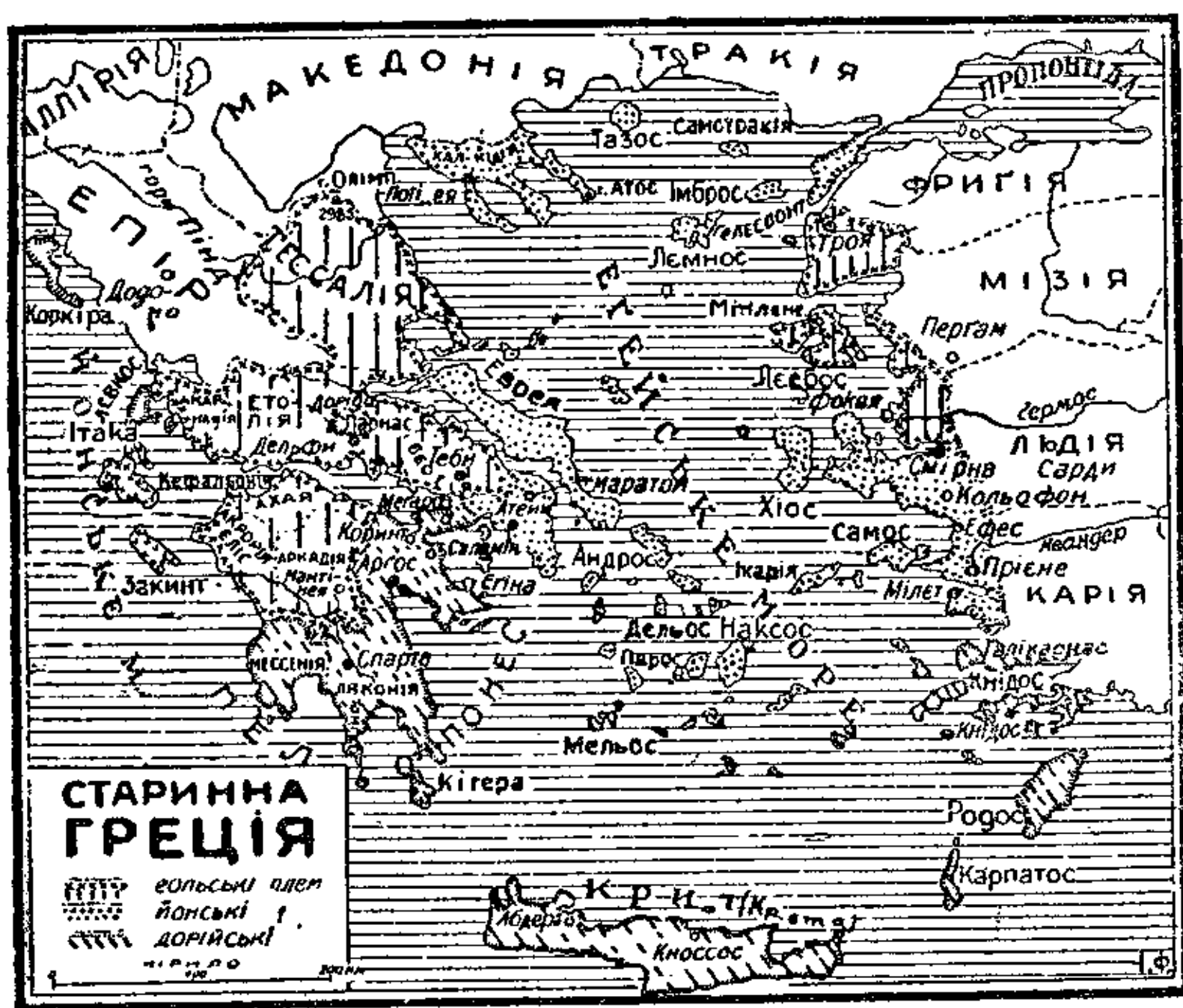

нових племен з півночі; колонізація островів та побережжя М. Азії, після побережжя Чорного моря, півд. Італії й Сицилії; аристократичний устрій. Спарта (дори) — реформи Лікурга, підбій Месенії, гегемонія на Пеллопонесі. Атени (йони) під управою архонтів і ареопагу; 621 закони Дракона; 594 реформа Сольона — поділ на маєткові класи, народня рада; 560-527 тирания Пізістрата. 527 демократичні реформи Клістена. Перські війни: 490 перемога Мільтіяда під Маратоном, 480 смерть Леоніда в Термопілях, морська перемога Темістокля під Саламіною; 479 перемога під Платеями; бої на побережжях М. Азії, морський союз і гегемонія Атен на морі; культурний розцвіт, Перикль, Пеллопонеська війна 431-404 між Атенами й Спартою, 429 смерть Перикля, 421 мир Нікея, 415-13 сицилійська війна, 405 перемога спартан під Айгоспотамою, 404 занепад Атен — зруйнування атенських мурів, розв'язання Морського союзу, 30 тиранив. Гегемонія Спарти, боротьба з персами, 387 в мирі Анталкіда передано М. Азію персам. Гегемонія Теб, перемога Епамінонда над спартанами під Левктрою 371 й

Мантінеєю 362. Боротьба між грецькими державами; після бою під Херонеею 338 Греція переходить під владу Филипа македонського. Олександр Великий (336-323) на чолі грецького світу займає перську державу; геленізм; поділ держави Олександра, боротьба діядохів. По перемозі римлян над Филипом V македонським під Кіносефалією 197 Греція перейшла під владу Риму; 146 зруйнування Коринту. По занепаді Риму Гр. належала до візантійської держави. Від VI в. прихід слов'ян. По здобуттю Константинополя 1453 під владою турків, з церковною автономією. З поч. XIX в. гетерії ширять національне свідомлення. 1821 повстання греків, 1827 під Наваріном англ.-фр.-рос. флот розбив турецьку, 3 II 1830 у льондонському мирі Грецію проголошено незалежною державою. Президент Каподістрія замордований, 1831-1862 король Отто баварський, 1843 надав конституцію; по його детронізації король Юрій данський 1862-1913. 1864 Греція добула йонські острови від Англії. В рос.-тур. війні 1877-78 неутральна, одержала Тесалію й частину Епіру. 1897 повстання проти турків на Криті, тур.-гр. війна. В балканській війні 1912-13 добула частину Епіру й півд. Македонію з Салоніками. 1913-1917 король Константин, неутральний у світовій війні, зрікся престолу на домагання Антанти. Олександр 1917-20, під впливом міністра Венізелоса виповів війну центральним державам; мир у Севрі, здобутки в М. Азії (Смирна), 1920-22 Константин вдруге королем; 1921-23 невдачна війна з Туреччиною в М. Азії, в льозанському мирі втрачено східню Тракію й побережжя М. Азії. Від 1924 Греція республікою.

**Грецька література,** змістом, формою, глибиною й оригінальністю перевищує всі інші літератури старовини. Аж до кінця класичної доби всі гр. твори були писані й призначені для усного виголошування. Гр. літературу розпочинає архаїчна (докласична доба до 480 до Хр.) епічна поезія: „Іліяда“ й „Одисея“, епоси, що їх зв'язують звичайно з ім'ям Гомера (900-800), твори, що їм рівних не має жаден інший народ; Гесіод (космогенетична й дидактична поезія) й далі: поети-філософи (550-450: Ксенофан, Парменід, Емпедокль), елегійна поезія (700-500: Сольон, Теогніс та інші), ямбічна сатирична поезія (Архілох 650, Гіппонакт 520 та ін.). Суб'єктивна лірика-спів процвітає на острові Лесбосі (Алькай, поетка Сапфо 600), в Йонії (Анакреон 520), в Беотії (Корінна 500); хорівий спів розвинувся на Пеллопонесі і в Сицилії. Поетів Бакхіліда (б. 450) й головню його ровесника, Піндара з Теб (522-446) треба вже зарахувати до класичної доби. В останньому столітті архаїчної доби появляються й перші прозаїчні твори в йонському діалекті (тзв. льогографи, філософські твори, пр. Геракліт; збірка казок,

приписувана легендарній особі „фригійського раба“ Айсона (Езопа); Пітагор, що про його життя та праці нічого певного не знаємо). У клясичній добі г. л. (480-320) центром літ. життя стають А т е н и. В тому часі повстають невмірущі твори, вершок мистецької досконалости: трагедія — Айсхіль, Софокль, Еврипід; комедія — Аристофан; історія — Геродот (писав йонським діалектом), Тукідід, Ксенофонт, Теопомп і Ефор (світова історія); філософія — Плятон, Аристотель; промови: Ісократ, Демостен, Айсхін, Лісій; медицина: Гіппократ із Коса (йонійським діалектом). В а л е к с а н д р і й с ь к і й або геленістичній добі (323-30) центром літ. життя стає А л е к с а н д р і я. В красному письменстві помітний упадок оригінальної творчости, але зате форма викінчена; дрібніші роди поезії: елегія, епіліон (малий епос — Каллімах 260 до Хр.), хуторна поезія, ідилія (Теокрит), міми (реалістичні сцени з буденного життя — Геронд, 250 р.), дидактичний епос (астрономія — Арат, 275 р.), епос у старому стилі (Аргонавтика, Аполлоній Родоський), епіграми й інші. З п р о з а ї ч н о ї літератури цвіте: історія (Тімай, що ввів числення олімпіадами, і головню Полібій, б. 205-120, що написав історію Риму); наукові хронологічні досліди (Ератостен 275-195 і Аполлодор); філологія і граматики (Зенот, Аристофан із Візантії та Аристарх, що були бібліотекарями в Александрії, Крат із Малльоаса, голова пергамської школи, і Діонісій Тракс); математика й геометрія (Евклід і Аполлоній із Перги); механіка (Архімед і Герон); астрономія (Гіпарх із Нікеї); медицина (Герофіл і Ерасистрат). Тоді ж основано школи філософів — стоїків (Зенон і головню Хрисипп, б. 280-207), при чому школа Плятона, тзв. Академія, й Аристотеля (періпапетики) існували ще далі. Взагалі гр. наука в тих часах доходить до зеніту, й деякі вчені вважають III і II в. до Хр. за вершок гр. культури. З а р и м. д о б и (30 до Хр. — 529 по Хр.) видно тенденції геленістичних часів. Оригінальність і творча сила щораз більше падає, гр. геній уже вичерпаний. А проте пишуть багато, головню прозою, центр — Рим, пізніш А т е н и: історія, головню Риму — Діодор, Діонісій із Галікарнасу, Плутарх, Аппіян, Діон Кассій, Геродіян, Зосим, Писиф (історія жидів), Арріян (Олександр В.); географія — Страбон, Птолемея (також астроном) і переігет (гр. „Бедекер“) Павсаній; геометрія й математика — Паппос і Діофант; медицина — Діоскурід, Соран і Гален; філологія й граматики (компілятори) — Діодім, Аполлоній Діоскол та його син Геродіян, метрик — Гефайстіон, лексикограф — Гесіх; збірки на різні теми з багатьома цитатами зі старих авторів — Атеней і Стобай; практична філософія (софісти) — Діон, Хризостом, Айлій Аристид, Люкіян (із сатиричним забарвленням), ці-

сар Юліян ітд. На полі філософії оригінальні твори тзв. неоплатоніків — Пльотина (205-270), Порфірія, Ямбліха й Прокля. В рим. добі повстав також еротичний роман (Льонг та ін.). Не занедбують і поезії; цвіте епос (Квінт зі Смирни, Нонн (I вік у Єгипті — за нього гексаметр формою доходить до вершка досконалости), дидактична поезія (Антіян б. 180 по Хр., Бабрій II в., перевірявав Езопові казки ямбом); збірки епіграм належать теж до тої доби. Ст.-гр. література кінчається закриттям атенської філософської школи цісарем Юстиніаном 529 по Хр.

**Грецька мітологія**, це історія релігії у греків. Первісно було це почитання сил природи та культ предків. Від 2-го тисячоліття до Хр. починається разом із мандрівками племен розмежування поодиноких культур та їх кристалізація в окремі божества. Епос Гомера, Гесіода тзв., гомерові гимни, це вираз цього поділу й відмежування. Так повстає система 12 божеств: Зевес, Гера, Посейдон, Деметра, Аполлон, Артеміда, Гефайст, Арес, Афродита, Гермес, Гесія, Атена. Попри цих „олімпійських“ богів існують давні природні культу, а згодом, коли боги стають більше світськими символами влади й держави, релігійні потреби простолюддя покликають до життя „містерії“ (як пр. у Елевзісі), тоб-то обряди, які зближували учасників до божества. Та рівнобіжно з цим (від V в. до Хр.) софістл, Плятон і Еврипід дошукувалися в мітах етичних мотивів, а ретори освітлюють їх з історичного боку, а через це відбирають їм надприродні риси релігійности (Ефор, Евгемер та ін.). Тимто й у добі геленізму появляються зразу орієнтальні культу Ізиди, Кибелі, Серапіса, Аттіса, Мітри, деколи з монотеїстичною закраскою.

**Грецька мова** належить разом із лат., кельт. та герм. мовою до тзв. кентум-групи індо-европ. мов. Г. м. ізольована й не має якогось ближчого споріднення з іншими індо-европ. мовами. В XIX в. говорили про греко-лат. групу, але виявилось — без підстави. Г. м. визначається тим, що не знає шипучих приголосних, дуже милозвучна й незвичайно словотворча. Уже на заранні історії г. м. виступає в різних діалектах; найважніші: 1) дорійські, північно-західні; 2) беотійський, тесальський, еольський (лесбійський), аркадійсько-кипрійський та 3) аттицько-йонський. Звичайний поділ на 3 групи не зовсім точний. Ця різноманітність говорів пояснюється гірським характером краю й тим, що греки замандрували до своєї пізнішої території не разом, але протягом кількох століть кількома загонами, останні — дорійці вже на початку гр. історії (первісне населення Греції говорило не індоєвроп. мовою, а мовами спорідненими з малоазійськими). Згодом, головню, коли г. м. стала світовою мовою на цілім сході (від III в. до Хр.), заника-

ють ці діалекти й витворюється на підкладі аттицького діалекту, з домішками інших, спільна мова, т. зв. коїнне, з якої в дальшій розвитку витворилася новогр. мова. Новогр. діалекти не мають жадного зв'язку зі старими. Тільки в одному гірському закутку старої Ляконії зберігся цаконський діалект, наслідник старого ляконського. Треба завважити, що літературні гр. діалекти ніколи не були чисті, а все мішані. Їх уживання залежить від роду поезії.

**Грецька музика.** Початки гр. музики сягають 1000 літ до Хр. Перші поети епічні (аойди, рапсоди) були співаками при струнних інструментах (формінгс, кітара), лірики головню при кітарі. Також гр. драма була радше оперою з рецитованими в ямбах діяльогами та співами і танками хору в супроводі сопілки (діавльос). Гр. музика остала все одноголосною й була спершу вокальною й вокально-інструментальною (в супроводі кітари — кітародія і авльоса-авльодія), щойно пізніше витворилося також чисто інструментальне мистецтво на тих інструментах

(кітаристи й авлети, що виступали на ігрищах). Гр. муз. теорія ґсновувалася

на діатонічній Грецькі музичні інструменти: 1 і 2 ліскалі (від G чера, 3 і 4 формінгс або кітара, 5 сирінкс, 6 і 7 авльос.

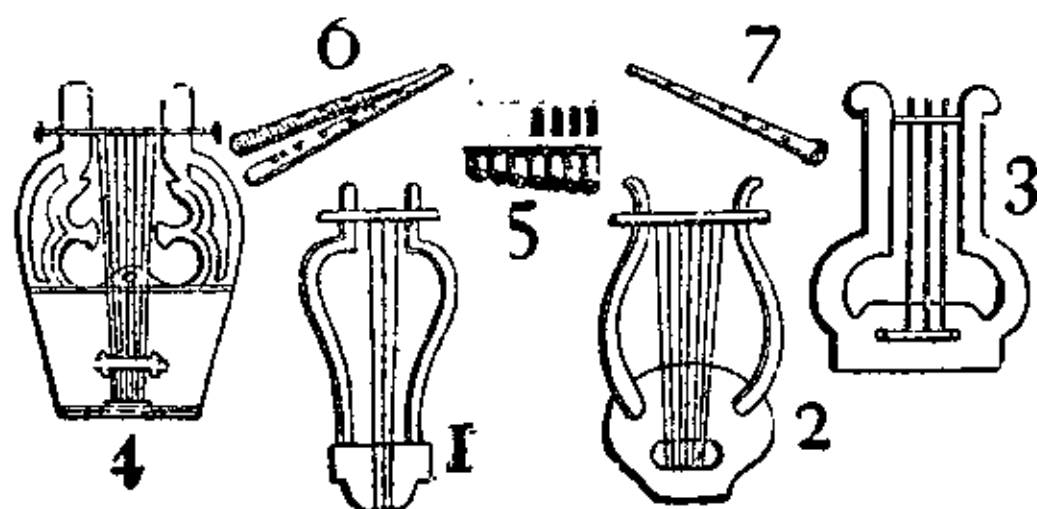

вгору) з тетрахордовою системою, яка стала (з деякими змінами назв) також основою муз. теорії середньовіччя. Греки розрізняли різні роди діатонічних октавних скаль, з яких головні були: дорійська (білі клявіші e-e'), фригійська (d-d'), лідійська (c-c') і міксолідійська (h-h'). Знали вони теж хроматику і тзв. енгармоніку (ділення півтону), як також транспонування скаль. Нотне письмо греків послуговувалося азбукою в різнім положенні букв.

**Грецька філософія.** Всі ідеї, які може прокинути образ світу в мізку людини, що хоче його вперше зрозуміти, найдемо вже у перших грецьких філософів, що поклали основи першого філософського думання в европ. значінні. Гр. філософська думка появилася приблизно в 550 до Хр. у йонських кольоніях М. Азії; вона зв'язана з трьома йонськими мудрцями з Мілету, що виводять світ із одної прапричини, з якої все розвивається і до якої все повертається: Талес (б. 640-550 до Хр.) виводить його з первню води, Анаксимандер (б. 610-545) із „необмеженого“, себто нез'ясованого елементу, а Анаксимен з повітря, що перемінюється в землю або вогонь. Найбільшим поміж йонцями був Геракліт, що вважав основою світу вогонь. Анаксагор приймає безліч різних малих первісних елементів, які перемішує безладно „розум“ світу.

Емпедокль пояснює вічну дійсність із сполук і протилежностей 4-ох головних елементів: огню, повітря, води та землі, що притягаються та відпихають себе згідно з принципом „любови“ та „ненависти“. Другий філософський напрямок вийшов із довшньої Італії від Пітагора, що вірив у таємне значіння чисел і мандрівку душ і пробував поєднати філософію з релігією; його вражала роля „пропорцій“ у всіх явищах; пітагореїці дали перші основи наукової математики та астрономії. Школа елейатів (550) протиставляє пливкому образу Гераклітового світу постійне буття. Її основоположником є Ксенофан, що з'ясовує свій світогляд фразою: „Все є Одним, а цим Одним є Бог“. Парменід, найчільніший її представник, уявляв собі дійсність вічною, нествореною і безсмертною; Зенон створив аргументи на оборону елейатського монізму, які доказували оману наших змислів і які ще й досі актуальні. Протилежністю елейатського світогляду були атомісти, між якими Левкіп перший приймав існування реально-го порожнього простору, а Демокрит, представник цієї школи, названий „батьком фізики“. Демокрит приймав як єдину остаточну дійсність атоми та простір і все пробував роз'яснити матерією та рухом. Потреба популярного поширення філософських ідей створила тзв. софістів, мудрців, що почувалися в силі передавати ясно й просто всяке знання. Вони заслужилися чимало для з'ясування понять і дали першу спонуку до філософії, та згодом стали символом поверховних полемістів. Найславнішими між ними є Протагор, Горгій, Гіппій і Продик. Виїмком між ними був Сократ, що став їх ворогом, бо вірив у можливість знання, якщо його шукати на добрім шляху. Він був одним із найсамоствійніших умів світу і мав своєю метою думання величезний вплив на Ксенофонта, Платона та Аристотеля. Його девізою було: „Пізнай себе самого“. Тому, що Сократ не полишив ніяких творів, різні його учні викладали всіляко його погляди: інакше Аристип із киренейцями, інакше Антистен з циніками, ще інакше Евклід з мегарійцями. Найславніший із його учнів Платон (427-360 до Хр.) є одним із найбільших геніїв світу. Він хотів поєднати світогляд Геракліта з пітагореїцями та Сократом. Признавав, що всі явища невпинно минають і що в цьому „вічнопливкому струмі“ не можна вхопити загальної правди. А все ж за Сократом вірив у можливість реального знання; предмет цього знання є не мінливий світ змислових явищ, а понадзмисловий, де є незмінні вічні „форми“, звані „ідеями“. Світ предметів є ступнем нижчого роду, відбиткою „ідей“, а ці „ідеї“ справжні уявлення, моделі всіх річей. Усі речі мають різну мету, а всі вони підпорядковані вищій, остаточній меті, „Богові“, що є метою і кін-

цем усього світу. Його учнем, продовжником і головним противником був Аристотель (384-322 до Хр.), що заступив символи, зроджені уявою Плятона, точними поняттями і почав розмежовувати різні ділянки знання. Він пробував роз'яснити світ при помочі безпосереднього досвіду і поділив його на „матерію“ й „форму“; він твердив, що форма нероздільно зв'язана з матерією, ідеал з матеріалом і загальні ідеї з одиничними; їх можна розрізнити, але не відокремлювати. Аристотель був першим біологом і займався явищами розвитку, переходами їх від уявленого почину до дійсної форми, — у протилежності до Плятона, для якого світ був викінченою незмінною будівлею. Поняття „форми“ й „матерії“ були в Аристотеля різні, залежні від роду явищ, пр. „форма“ статуї значила в нього „вигляд“, а мармур „матерія“ — матеріал, „форма“ людської вдачі значила „організацію“ нахилів і спонук, що були мертвою „матерією“, заки не виявилися, тощо. Аристотель будував шаблі розвитку різних створінь від найбільше первісної „матерії“ аж до найчистішої, найбагатшої „форми“. Він був психологом, логіком, біологом, моралістом, політиком, основником літ. критики — і в кожній із цих ділянок залишив першорядні твори. Вони складаються з діялогів на зразок Плятона, з доби його молодости, науково-популярних розвідок і трактатів. Трактати діляться на 8 груп, з яких кожна має цілу низку творів: Органон або Логіка, Реторика, Поетика, Мораль і Політика, Фізика, Природничі науки, Психологія і Метафізика; він створив щось у роді енциклопедії людського знання, якою годувався людський ум майже 2000 літ. По його смерті гр. ф. квітла ще кілька століть, але після втрати незалежності (338 до Хр.) греки почали шукати в філософії більше розв'язки практично-моральних питань, розваги. Потворилися школи життєвої мудрости: епікурейці, стоїки, скептики. Епікур глядить на знання, як на засіб позбутися пересудів і страху життя, а філософія вчить нас насолоди в спокою і зрівноваженої безжурности. Стоїки зі своїм учителем Зеноном навчали, що треба пізнати закони природи, щоб їм свідомо підпорядкуватися; ці закони, згідно з розумом і чеснотою, є єдиною запорукою щастя. Найважливішим обов'язком людини — словнити свій моральний обов'язок, себто боротися з пристрастями, що є недугою душі, безглуздими елементами людської природи. Найславнішими поруч Зенона є Клеант (автор могутнього пантеїстичного гимну до Юпітера) і Хрисипп. Скептики з Пірроном заявляли, що розум повинен бути наскрізь неутральним супроти явищ і стримуватися від осудів, тому, що пізнати світ не можна, а надто швидкі висновки є джерелом розчарувань. Карнеад атакував стоїків за їх віру в косміч-

ний розум. Епікурейська філософія вида-ла згодом у Римі славного Люкреція (95 до Хр.), якого поема „Про природу річей“ є класичним викладом атомізму, що його боронили епікурейці, та імператора Марка Аврелія (121-180), що є одночасно стоїком. Неоплятоніки хотіли поєднати жидівську релігію з гр. філософією. Першим із них був жид Фільон з Александрії (25 до Хр. до 50 по Хр.), а найславнішим Плотин (204-270 по Хр.), до цієї ж школи належить римський імператор Юліян Відступник (панував 361-3).

**Грецька церква**, грецько-орієнтальна, православна, східня церква, це християнська церква, що визнає сім перших вселенських соборів і відкидає першенство папи. Грецька і латинська церква відділилися від себе в 1054 за папи Льва IX. Царгородським патріархом був тоді Михайло Керуларій. Грецьку церкву творять різні національні церкви: властива грецька, українська, російська, румунська, сербська, болгарська та ін.

**Грецьке мистецтво** стало основою рим. й цілого европ. мистецтва. Коріння його сягають до мистецтва егейського, але властиве г. м. починається ледви в VIII в. до Хр. В ранній добі гр. артистична творчість була тісно зв'язана з релігією і особа мистця не відогравала ніякої ролі. Пізніше під впливом філософії, поезії й суспільних змін запанував мистецький індивідуалізм. До особливого значіння доводить Греція культ тіла (Олімпійські ігрища), що дає довершеність і гармонію форм, особливо у різьбі. Гр. будівлі, передовсім святині, у порівнянні зі Сходом, малі й скромні, але багаті своєю продуманістю, логічністю і гармонією форм, конструктивно доцільні. Повстання гр. святині виводять від егейського мегарону. Малі святині („на антах“, простиль, амфіпростиль) мали бічні причілки з кольонами, тзв. портик. Більші святині оточували кольонами в один і два ряди (периптери, диптери, псевдоптери). Середня частина будови часто ділилася на три нави (кораблі), з яких середня з приміщенням для різьби бога, вища від двох бокових. Будівлю розмальовували яскравими барвами. Зі світських будівель відомі театри з відкритими півокруглими амфітеатрами для сидіння (Атени, Сиракузи), одеони, малі музичні театри, спортові будови (палестри, гімназії, стадіони, гіпподроми) й громадські будівлі: бульварії (ратуші), пританеї (місце засідань уряду), лесхе (промовниця) та ін. Дуже розвинене будівництво намогильників у вигляді ваз, кольон, обелісків, пірамід. З окремих частин гр. будівель особливого значіння набирає кольона разом із своїм підмуруванням і белькуванням. Кольони були відомі на сході, але ніде проблема конструкції, доцільності й краси не була так просто і логічно розв'язана, як

у греків (гл. Кольона). Розрізняють три головні стилі грецької архітектури (і колони): дорійський, йонський та коринтський, однак ці стилі не були цілком усталені і непорушні у своєму розвитку — нема двох гр. будов, де би повторявся один канон і незмінна пропорція. Дорійський

тип найпростіший, монументально суворий пов'язаністю своїх частин. Тіло колони покантоване канелюрами. Капітель складається з подушки (ПД) і плінтуса (П). Фриз має тригліфи (Т) і метопи (М). Цей склад белькування повстав від дерев'яної конструкції первісних

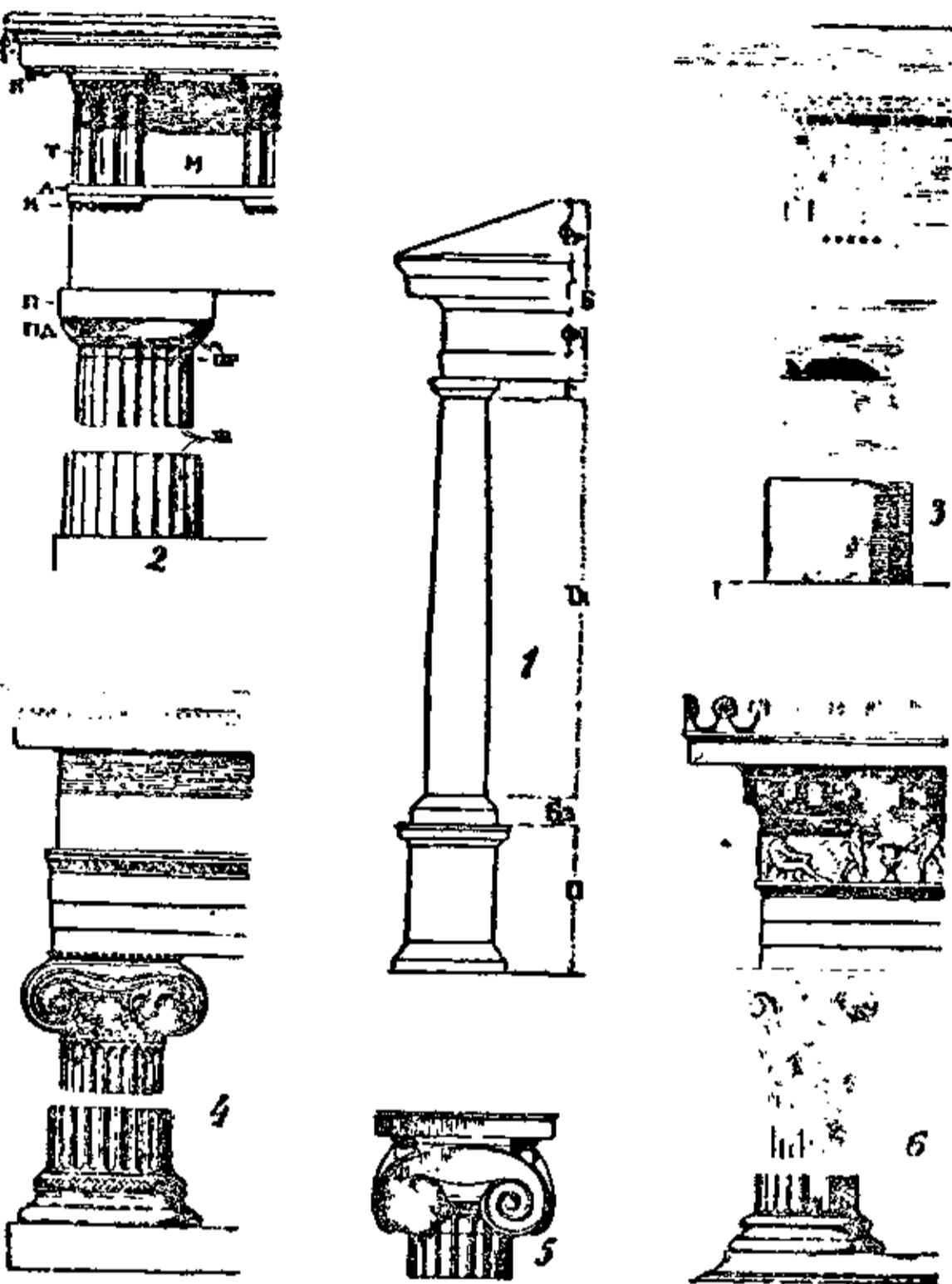

Грецьке мистецтво. Головні стилі гр. архітектури: 1. схема колони; 2. дорійський стиль; ж — канелюри, ПД — подушка, П — плінтус, Т — тригліфи, М — метопи; 3. римсько-дорійський стиль; 4. йонський стиль; 5. капітель з йонського храму в Аркадії; 6. коринтський.

гр. святинь. Йонський стиль тендітний, легкий, елегантний, з дрібнішим розчленуванням окремих частин. Капітель має вибагливу форму з волутами чи слимаками. Коринтський стиль мішаного характеру з ознаками східними і йонськими. Йонські і коринтські капітелі мали багато місцевих відмін. Крім колон уживалася різьба з жіночими постатями (каріятиди) й чоловічими (атланти). Гр. різьба представляє головним чином голе тіло, наближаючися до дійсності. Цей реалізм у статуарній різьбі вироблював ідеальні гармонійні постаті з розвиненими атлетичними формами тіла, зі змаганням дати середній і нормальний образ (гр. „золота середина“), типові фігури й обличчя, усуваючи випадкові індивідуальні риси портретованого. Новіші дослідження довели, що починаючи з VI в. гр. різьби звичайно розмальовувалися. За розвитком гр. малярства звичайно слідкують по розмальованих вазах. Це виробництво досягало великої досконалості та має багато відмін, шкіль (мельоська, родоська, самоська) й стилів. Гр. орнаментика повстала під впливом єгипетської, але значно її перетворила. Дуже уживані тзв. меандри, плетінки, аканти, йоніки, перли, морські хвилячки та ін. В історичній еволюції гр. м. звичайно поділяють на добу ранню (ар-

хаїчну) до 575 до Хр., три доби розквіту (V-IV в.) і геленістичну (275-27 до Хр.). В VII-V в. під впливом Сходу й перших проявів громадського життя сильно розвивається архітектура (дорійські святині Геріона в Олімпії, Акрополь у Коринті, „Базиліка“ в Пестумі). Йонські храми спершу з'явилися в Мал. Азії і на Йонських островах (храм Неондрії на острові Лесбосі, Артеміди в Ефесі, Аполлона б. Мілету), згодом поширилися по цілій Греції. Архаїчна різьба має зв'язок з дерев'яною примітивною різьбою й єгипетським мистецтвом, де нема органічного пов'язання окремих частин тіла (тзв. „Аполльони“). В першій добі розквіту повстали

одні з кращих зразків дорійської і йонської архітектури (храм Аполлона в Дельфах, Посейдона в Пестумі, Аteni на острові Егіні). Різьба починає тоді нову велику добу в історії всесвітнього мистецтва, йде шляхом справжнього, не рабськи-копіюючого реалізму. Фігура немовби віддаляється від маси каменя, починає жити й дихати („Мосхофор“, „Аполльон з оленем“). Під впливом дорійської різьби повстала егінська школа, відома своїми бронзами, і аттицька, вільніша від приписів школи і канонів („дівчата“ з Акрополю). Центром мистецького промислу (розмальовання ваз) були Аteni. Абстрактна форма перших ваз остаточно заступається природньою. Змальовуються складні сцени мітологічного змісту з добрим розумінням оптичних законів. Аteni після перемоги греків над персами остаточно стають на чолі культурного й мистецького руху. На Акрополі повстає тоді „найклясичніша з усіх клясичних будов“ — Партеон і знаменитий Ерехтейон. Назагал архітектура громадського характеру: будують театри, палестри, гімназії; будівництво міст упорядковується, виробляється тип гр. мешкального дому. Різьба V в. синтезує форму, виробляє чисто-грецький тип обличчя, розв'язує дуже важну проблему руху

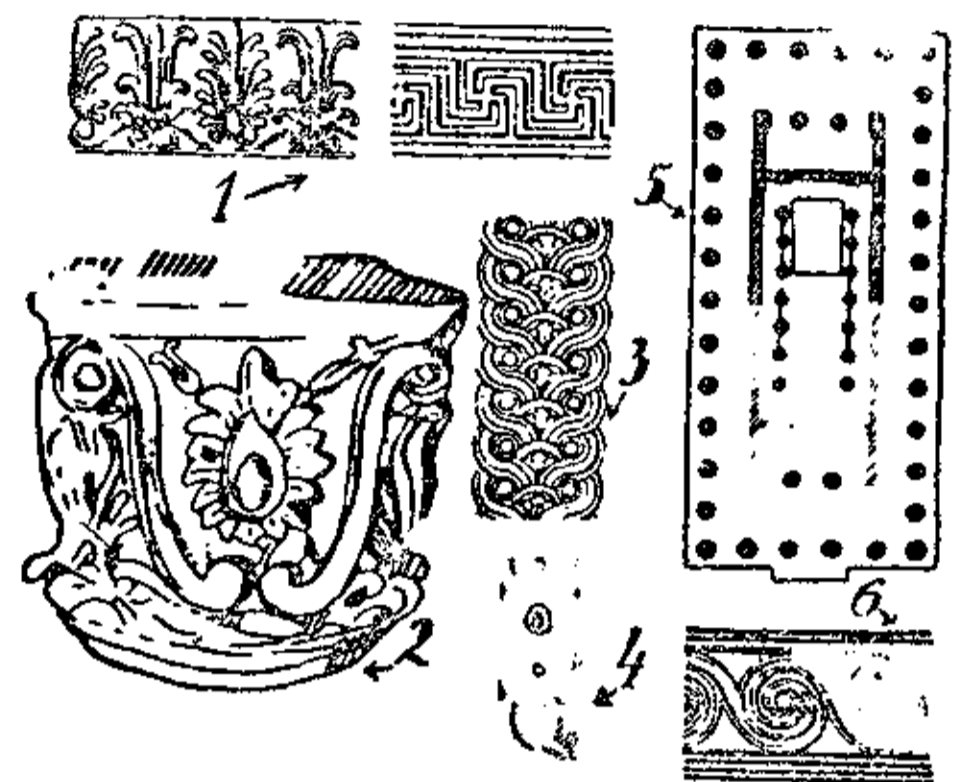

Грецьке мистецтво. 1. орнамент, зліва — акант, справа — меандр; 2. капітель з Керчі (Крим); 3. комбінована плетінка; 4. звичайна плетінка; 5. плян гр. святині; 6. орнамент.

Грецьке мистецтво. Руїни Партеону в Атенах (вид зі заходу).

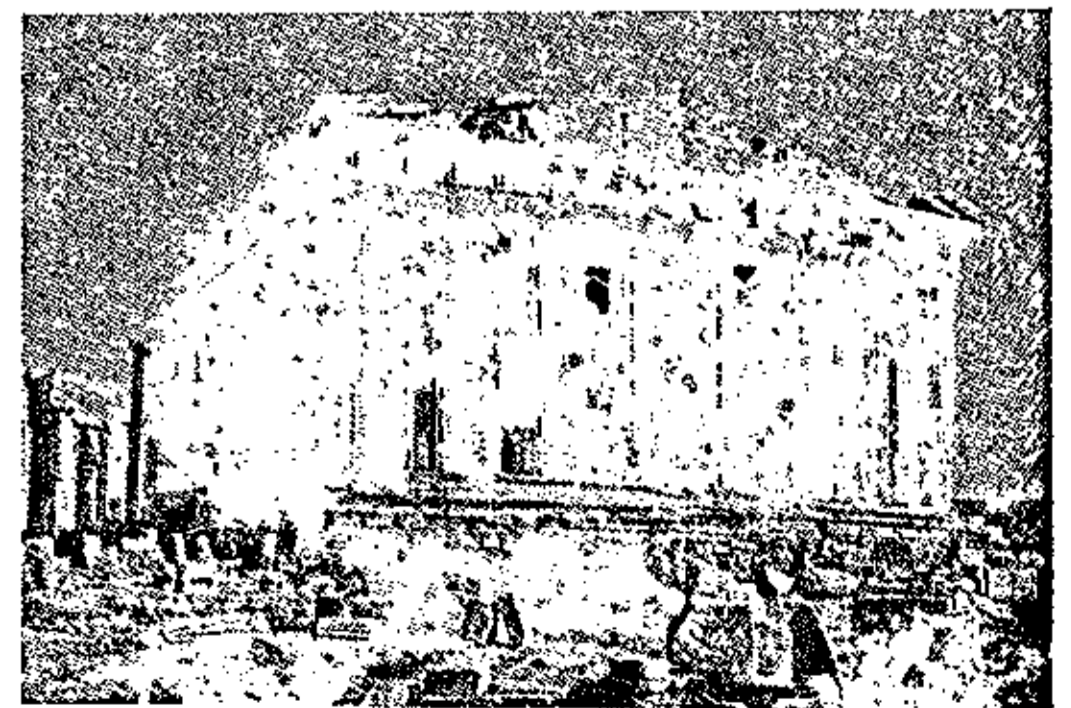

Грецьке мистецтво. Руїни Партеону в Атенах (вид зі заходу).

Назагал архітектура громадського характеру: будують театри, палестри, гімназії; будівництво міст упорядковується, виробляється тип гр. мешкального дому. Різьба V в. синтезує форму, виробляє чисто-грецький тип обличчя, розв'язує дуже важну проблему руху

(„Марсій“ і „Дискобол“ різьбаря Мирона). Різьбар Поліклет творить взірцеву, нормальну людську фігуру з усталеною пропорцією частин тіла („Дядумен“, „Ранена амазонка“). Гр. літературні джерела найгеніальнішим різьбарем вважають Фідія, але тому, що нема його творів, можемо говорити тепер лише про школу Фідія (різьби Партенону), що надає фігурам монументальності та ідеального образу поруч з найживішою передачею природи. В монументальнім малярстві разом з аттицькою школою процвітає йонське малярство. У вазах „чорний“ і „білий“ стиль. В третю добу розквіту (IV в.) в архітектурі втрачається первісне розуміння конструкції, а в

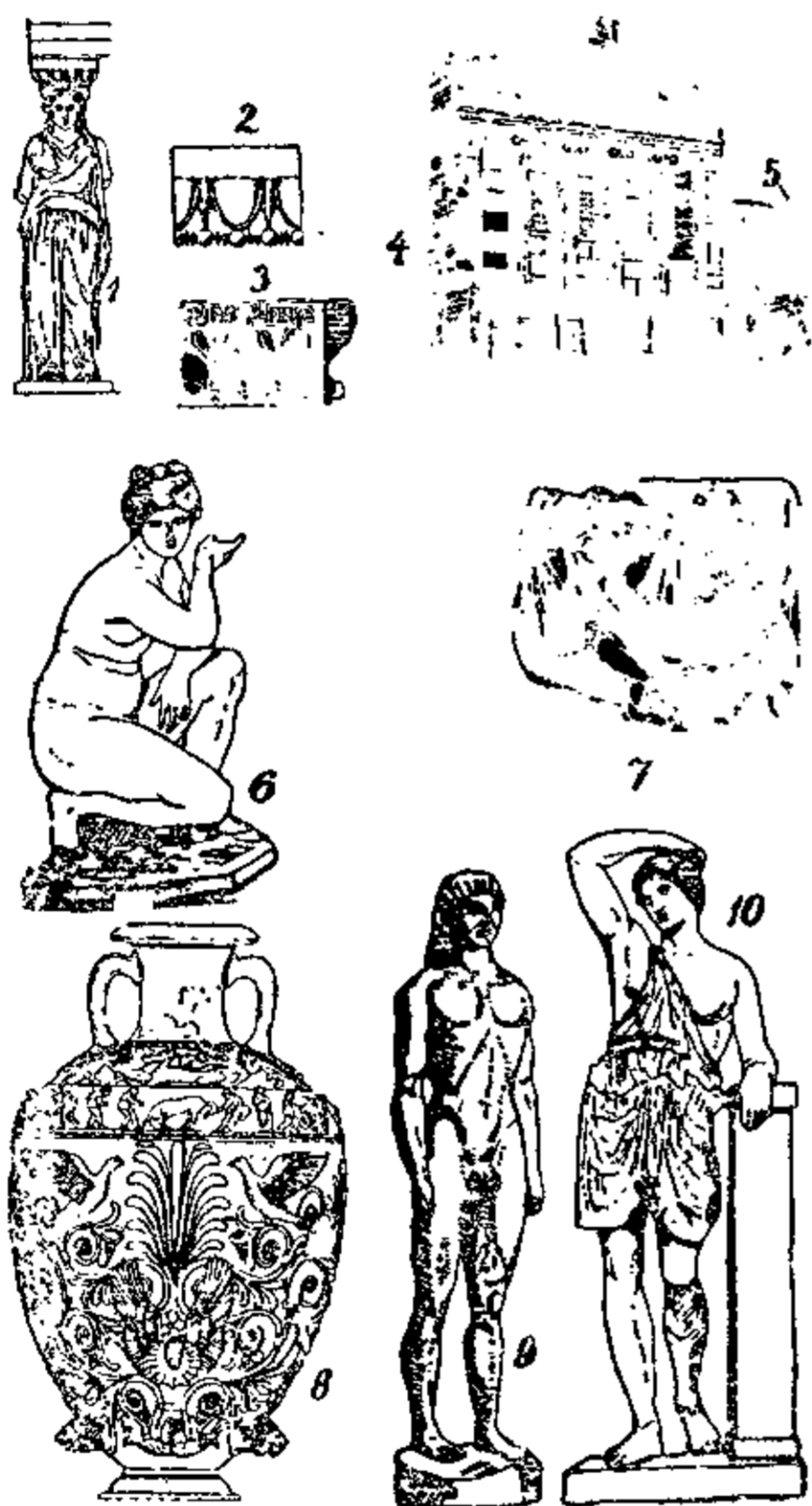

Грецьке мистецтво. 1. каріатида; 2. йонік; 3. лесбійська хвилька; 4 і 5. Ерехтейон в Атенах; 6. Венера перед купілю; 7. Боротьба з кентавром (пергам. фриз); 8. Чортотлицька ваза з Запоріжжя (Україна); 9. Аполлон Тенейський з VI в.; 10. „Ранена Амазонка“ (пол. V. в.).

різьбі значіння ідеального образу бога як такого. Боги набирають пересічного вигляду людини. Замість ідеального образу, норми й типу, замість „клясичної“ синтетичної форми приходить індивідуалізація з яскравим реалістичним трактуванням у найменших подробицях. У різьбах Скопаса форма стає м'якою й розпливчастою. Більше тримається традиції інший значний різьбар Пракситель („Гермес з дитиною“)

тим часом, як Лізип творить новий ідеал краси, відмінний від канону Поліклета. В малярстві відома Сикіонська школа, що продовжувала традиції V в., школа аттицька й малоазійська на чолі з Апеллесом. В геленістичній добі гр. мистецтво поширюється далеко на Схід (Александрія, Антіохія, Крим), стає мистецтвом міжнароднім. Продукція мистецьких виробів набирає масового характеру, що веде до ремісничих способів виконання (бронзи, вази, ужиткове мистецтво). Будівництво служить потребам великих міст (поверхові гром. будови, лазні). В різьбі й архітектурі панує декоративність та ілюзіонізм. Поруч з напрямком, що старається ідеалізувати голе жіноче тіло („Венера Мільоська“), відома Пергамська школа, повна драматизму, руху й терпіння („Вмираючий Галієць“). При кінці приходить крайній натуралізм („Пастуш-

ка“, „П'яна баба“), школа тралеська з театральною ефектовністю („Фарнезійський бик“) і родоська („Лякоон“). Гр. м. на Україні (головно в Криму) розвивається від VIII в. до геленістичної доби. Крім руїн мешкальних домів і оборонних мурів (Херсонес) знайдено фрагменти різьб і головно кераміку. Спочатку помітні впливи йонські (головно з Мілету), пізніше атенські зразки. Найбільше геленістичних зразків знайдено в Ольвії. Гр. впливи йшли далеко на північ — за Київ і на захід — до Галичини, змішуючися з мистецтвом скитським, що особливо помітно в ювелірних виробках.

Грецьке письмо, витворилося з фенікійського (семітського), прийнялося б. 900 до Хр. Спочатку греки писали зправа наліво, потім „бустрофедоном“ (безперервним рядом зліва направо — зправа наліво) і нарешті, як ми, зліва направо. З гр. письма утворилися всі европ. азбуки (на острові Кипрі писали дуже довго, аж до клясичних часів, якимось селябичним письмом, походження якого невідоме).

Грецьке право, ділиться на 5 періодів: перший період старогрецького права, що закінчується аттицьким правом; другий під впливом римського права; третій під тисячолітнім пануванням Візантії, четвертий під пануванням турків; п'ятий від визволення Греції з початком XIX в.

Грецьке царство, гл. Візантія.

Грецький вогонь, уживаний у Візантії, ближче незвісна, легко запальна маса, в якій склад входила імовірно нафта та легкозапальні олії із споршкованим паленим вапном. Г. в. кидано з дул, здається при допомозі стрільного пороху. Служив він до запалювання ворожих суден і домів.

Грецький хрест, рівнораменний хрест, якого форма найшла широке приложення в укр. церковному будівництві.

Гречка (Fagopyrum), мала зелеста ростинок, із стрілкуватими листочками і дрібним п'ятиплатковим цвітом; тригранчаті зернятка дуже поживні. Походить із Схід. Азії. У нас поширені дві відміни: г. с і й на, з рожеваво-білим цвітом і г. т а т а р к а з зеленаво-білим цвітом.

Гречулевич Василь, укр. духовний діяч і письмен., протоєрей (1791-1884), уславився своїми укр. проповідями, які випускав окреми-

Α α	альфа	Ν ν	ні
Β β	бета	Ξ ξ	ксі
Γ γ	гамма	Ο ο	омікрон
Δ δ	дельта	Π π	пі
Ε ε	епсілон	Ρ ρ	ро
Ζ ζ	дзета	Σ σ	сіта
Η η	ета	Τ τ	тау
Θ θ	тета	Υ υ	ипсілон
Ι ι	йота	Φ φ	фі
Κ κ	каппа	Χ χ	хі
Λ λ	лямбда	Ψ ψ	пси
Μ μ	мі	Ω ω	омега

Грецька азбука.



В. Гречулевич.

ми збірками в 1849-56. Одно видання (1857) обробив П. Куліш.

**Гри.** Історія різних ігор стала предметом дослідів фольклору. Чимало з них, які називаємо забавами, є спадщиною релігійних обрядів і народніх драматичних вистав. Гри ділимо на драматичні та спортові, драматичні ділимо на співні і не-співні.

Співні є пережитком давніх обрядових ігор; лишилися досі як діточі забави або гри для дорослих. Спортові гри мають на меті виявити зручність учасників і придбати якусь моральну чи матеріальну користь від інших; у деяких із них чималу роль грає елемент „щастя“. Дуже важко розмежувати гри від забав і спортові від неспортових. Та сама гра може бути товариською забавою, чистим спортом або азартом залежно від мети, покладеної її учасниками. Коли в звичайній грі для розривки або для спорту основою стає грошова виграна або заклад, гра може тратити свій первісний характер, пр. ловецтво може бути розривкою, спортом або заробітком. Гл. Забави, Змаг, Карти, Спорт і поодинокі назви різних родів спорту.

**Гриби** (Mycetophyta, Fungi), найскладнішої будови беззеленцеві рослини. Властива рослинка має постать більш або менше розгалуженої звичайно многоклітинної ниточки, яку називають грибною. Не маючи зеленцю (хлорофілю), гриби можуть відживлюватися тільки готовими живинними річовинами; цю готову білковину поживу вони добувають, або з живих, або з мертвих уже рослин і тварин; у першому випадку вони є галасами, в другому є вони точанами (сапрофітами). Гриби розмножуються при помочі тзв. розроднів, малесеньких кругленьких клітинок, які відділяються на кінці ниточок грибини. Відповідно до того, як саме витворюються згадані розродні, ділимо гриби на три громади: 1) плісні, в яких розродні витворюються на кінцях свобідних ниточок, що не утворюють ніякого приладу; 2) мішочники, в яких ниточки грибини сплітають мішочок, виповнений ниточками, що вкінці розпадаються на розродні, пр. наша порхавка; 3) підставчаки, в яких розродні утворюються на складній підставі, що має вигляд губи, або стовпика з шапочкою. Зпоміж 50.000 родів грибів багато є їстівних, пр. печериця, білас або щирий гриб, рижок, зморшки або сморжі, баранячі ріжки, труфлі, лисички, маслюк, підпеньки й ін.; деякі є трійливі, як мухомор, гадючка, вовнянка, синюк, тощо; деякі г. є дуже пожиточні, як мушина замора, що нищить мухи, дріжджаки, що дають нам дріжджі до виробу тіста; інші шкідливі, як пр. гриб домовий, або запал сльозавий, що розточує підлоги й підвалини хат, картопляна попелюха або картопляний гнилець, що спричинює гниття картоплі, різні плісні, що нищать нам поживу, пожиточні рослини (снітії, ржі), або

спричинюють хвороби у тварин і людей (плісняки, лишай).

**Грибинюк** Юхим, укр. діяч і письменник, лікар, син подільського селянина (1852-1912), автор фахових розвідок з медицини й популярних укр. брошур. Збирав на правобережжі етнографічні матеріали.

**Грибів**, містечко на Лемківщині, 3.020 меш., українців 3%. Повіт: 2 міста, 70 сіл і містечок; 585 км<sup>2</sup>; 51,932 меш.; українців 16%, поляків 78%, жидів 6%. Копальні нафти.

**Гривня**, первісно нашійник з дорогих металів (грива), пізніше одиниця ваги б. 1/2 фунта й монета; г. була золота й срібна (2 рази тяжча). Г. золота ділилася на 72 золотників у Києві (в Новгороді на 96 золотників). Г. золота рівнялася 56 дукатам. Опісля витворилася як грошова одиниця г. кун, що містила 20 ногат, себто 25 кун або 50 різань (кун). Вартість г. змінювалася в різних часах. Одна г. золота = 50 г. кун, а одна г. срібла = 7 1/2 г. кун. Після відбудови укр. держави Центральна Рада усталила знову г., як грошову одиницю, г. рівнялася 50 грошам або півкарбованцю (карбованець щодо вартости рівний був рос. рублеві).

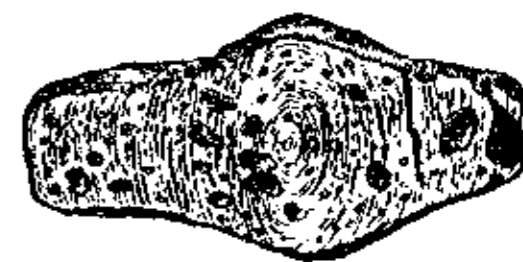

Гривня, викопана з руїн Десятинної церкви в Києві.

**Григоренко** Грицько, вл. Косач Олександра, з роду Судовщикова, укр. письменник (1867-1924), жінка Михайла Косача, брата Лесі Українки. Писала гол. реалістичні оповідання про сільське життя („Наші люди на селі“). Її „Твори“ видали в Харкові.

**Григорієвич** Г., гл. Цеглинський Г.

**Григорієв**, отаман. У часі повстання проти Скоропадського оперував на півдні України в околицях Миколаєва; піддержував Директорію. Перейшов опісля на бік більшовиків, воював проти Запорізького корпусу. Літом 1919 виступив проти більшовиків і якийсь час оперував разом з Махном, який його і вбив.

**Григорієв** Ничипір, укр. політ. діяч, \*1883 на Київщині, колишній член ТУП, пізніше визначний діяч партії укр. соц.-революціонерів, публіцист, за влади УНР організатор шкільної справи й міністер, популяризатор (історія, суспільні питання й т. д.).

**Григорій**, ім'я багатьох святих христ. Церкви: 1) Г. Богослов, св., великий отець церкви і вселенський учитель (329-89), син Григорія, єпископа Назіанського. Учився в Кесарії кападокійській, Александрії й Атонах, де заприятелював зі св. Василієм Вел. Коло 359 став священником. Був ревним оборонцем правдивості супроти тогочасних ересей. Відзначався глибоким знанням бо-



Гр. Григоренко (Ол. Косач).



гословія. Його „13 Слів“, в редакції кінця XI або початку XII в., належать до найдавніших пам'яток, в яких зберігся укр. тип ц.-сл. мови; 2) Г. Ніський, св., отець і учитель Церкви, єпископ ніський, молодший брат св. Василя В. Писав твори ексегетичні, догматично-полемічні, морально-аскетичні й проповіді; жив у IV в.; 3) Г. Просвітитель, св., апостол Вірменії (257-325); 4) Г. Синаїт, св., отець, проповідник.

**Григорій**, архімандрит монастиря в Пересопниці на Волині, разом з Михайлом Василевичем з Самбора на поручення княжни Заславської переклав 1556-61 Євангеліє „на мову рускую з язика болгарського“.

**Григорій**, ім'я кількох укр. духовних діячів: 1) Г. Болгарин, митрополит київський, †1473. Прибув з Болгарії разом із митр. Ісидором. З Ісидором також утік до Риму, де пробував до 1452. В 1458 призначив його папа Калікст III київським митрополитом. В 1469 признав над собою владу царгородського патріярха. 2) Г. митрополит, невідомий нам ближче автор твору „Како держать вѣру нѣмци“. 3) Г. печерський монах, здогадний автор Служби й канонів преподобному Теодосієві. Про нього згадує чернець Полікарп у посланні до печерського архімандрита в оповіданні про затворника Никиту. 4) Г., невідомий нам ближче учитель Томи, пресвітера смоленського, на якого він покликається, як на авторитет християнської побожності; 5) Цамвлак, родом болгарин, від 1415 до смерті київсько-литовський митрополит, †1419. Від нього походить 27 поучень. Писав також проти латинників. Брав участь у констанцькому соборі.

**Григорій**, ім'я кільканадцятьох пап. Найзаметніші: 1) св. Гр. I Великий або Двоєслов 590-604; йому приписують Службу Божу „Преждеосвященну“; 2) Г. VII (1073-85), Гільдебранд; боровся проти тзв. інвеститури й симонії; завів насильно в лат. Церкві целібат духовенства; 3) Гр. IX (1227-41); йому приписують уведення інквізиції; 4) Гр. XIII (1572-85); завів новий календар, так зв. Григоріанський.

**Григорій Грек**, київський митр. 1458-73, признавав унію з Римом, опісля нав'язав зносини з царгородським патріярхом.

**Григорій діякон**, переписав 1056-7 для новгородського посадника Остромира євангеліє, яке є найстаршою пам'яткою ст. слов'янського письменства.

**Григорій (Юрій) з Дельпотич**, холмський єпископ 1440-68. Гостив у себе 1440 митрополита Ісидора в часі повороту його з фльорентійського собору.

**Григорій з Сянока**, поль. гуманіст, родом українець, від 1451 львівський латинський єпископ, уладив у Дунаєві під Львовом перший у польській державі гуманістичний двір, приймаючи в гостину вчених і письменників гуманістів.

**Григорій-Наш** Ничипір, гл. Григоріїв.

**Григорій Турський**, франкський історик (540-594), єпископ у Турі, „Історія франків“.

**Григоріани**, члени братства, основаго 1376 Гергардом Гроотом у Голандії; складаючи обітів, жили разом; заслужився б. піднесення нар. освіти й розвитку наук.

**Григоріанська церква**, вірменська г. к. названа так від свого основника Григорія Просвітителя (IV в.). Вірмени відірілися в VI в. від царгородської церкви й пристали до монофізитської секти, яка вчить, що в Ісусі Христі є тільки одна природа. Голову своєї церкви називають вірмени „католікосом“ (вселенським єпископом). Загрожени турками, пробували вони кілька разів (1145, 1341, 1439) з'єдинитися з Римом, але тільки мале їх число (100.000) прийняло унію.

**Григоріанський календар**, гл. Календар.

**Григоріанський спів**, церк. спів у лат. церкві, введений папою Григорієм I (VI в.).

**Григоріанські Служби Божі**, це тридцять Служб Божих, які має священник відправити за померших без перерви, одну за другою.

**Григорович**, 1) Василь, секретар і проф. теорії мистецтва в Академії Мистецтв у Петербурзі (1786-1865), родом українець із Пирятина, гуртував і підтримував земляків, між ін. велику роль відіграв у визволенню Шевченка з кріпацтва. Шевченко присвятив йому своїх „Гайдамаків“; 2) Віктор, рос. славіст, родом українець із Поділля (1815-76), проф. казанського й одеського унів. В численних подорожах по слов. землях придбав силу старих, дуже важних слов. пам'яток. Його праці торкаються, здебільша, церк.-слов. мови; 3) Іван, археолог (1792-1852), редактор перших томів відомого рос. вид. „Акты исторические“ й „Акты, относящиеся до истории Западной России“, автор недокінченого „Словаря западно-русского нарѣчія“, видавець „Бѣлорусскаго архива древних актов“ і творів Георгія Кониського; 4) Іван, гал.-укр. оперний співак, \*1876 виступав на укр. і поль. львівській сцені опісля в театрі в Загребі і королівськом в Білгороді. Тепер учитель в учит. семінарії в Кросні.

**Григорович Барський**, гл. Барський I

**Григоропіль**, містечко в Молд. автономній республіці над Дністром, 7.605 меш.

**Гридень**, гл. Гридь.

**Гридь**, гридьба, нижча верства княжескої дружини у протилежності до вищої, „княжих мужів“ (часом також член її). Гридь мешкала в окремих забудованнях у гридниці. Член гриді звався гридень. Гл. Дружина.

**Гризло Семен**, бувший нар. учитель, організатор Вільного Козацтва і кошовий отаман його Звенигородського коша.

**Гризуні** (Rodentia, Glires), громада ссавців, з зубами здатними до гризання рослин, якими виключно живляться. Узублення неповне: січних зубів тільки по два, зате вони довгі, а ззаду без шклива, тому дужевидко стираються та зате постійно відростають; іклів не мають, а черінних зубів по 6, малих карбованих, що дуже надаються до розтирання нагризеної поживи. Сюди належать: миша хатня й польова, щур, юрик, хом'як, морська свинка, лемінг, свистун, бабак, слінець і бібр, ховрашок, вовчок, вивірка, заяць, крілик, стрибак, агуті, їжатець та ін.

**Грималів**, містечко в Галичині скалатського повіту, над Гнилою на зах. Поділлі, 2.748 меш., 60% жидів.

**Гриневецький**, 1) Іван, укр. актор (1850-89), на укр. сцену вступив 1870 і з короткими перервами прослужив на ній ціле життя. Людина з високою мистецькою освітою, був визначним актором і знаменитим режисером. Разом з

І. Біберовичем вів дирекцію театру т-ва „Українська Бесіда“ в 1882-89. Підніс високо рівень нашої сцени та придбав для неї чимало перекладів і перерібок з европ. репертуару.

2) Іван, др., братанич попереднього, лікар, аматор-музикант й композитор (1862-1929). Був директором укр. театру в 1900-1901. Опісля кинувся у вир політичного життя і був визначним діячем москвофільського табору. До війни редагував „Прикарпатську Русь“; був в'язнем Галергофу. Після війни став явним українцем. 3) Модест, у світі Михайло, протоігумен Чину св. Василя В., проф. і ректор львівського унів. (1758-1823).

**Гриневичева Катря**, гал.-укр. письменниця, \*1875, вперше виступила в „Буковині“ 1898, опісля в „Літ.-Наук. Вістнику“ та ін. укр. часописах. В 1909-12 редагувала часопис для дітей „Дзвінок“. Збірка легенд „По дорозі в Сихем“, новелі „Непоборні“ з життя укр. виселенців у таборі Гмінд за світової війни, іст. повість „Шеломи в сонці“ й ін.

**Гринюк Лесь**, укр. письмен. (1883-1911), родом із Коломиїщини. Збірка нарисів і оповідань „Весняні вечери“.

**Гринь Іванович**, з Заблудова, маляр, ритівник і різчик друкарського письма в другій половині XVI в., учень і співробітник першопечатника Івана Федоровича.



Іван Гриневецький.



Катря Гриневичева.

**Гриц**, гриф, суп (Vultur), родина хижих птахів, що живляться переважно стервом; г. подібний до вірла, тільки має дзьоб видовжений і гакувато закривлений; голова й шия голі, або вкриті тільки нижнім пухом, при підставі шиї зв. комір з пухнастого пір'я, пазурі грубі й слабо закривлені. З багатьох родів помітні: г. білоголовий (V. fulvus), дещо більший від орла, сірої краски, голова й шия вкриті білим пухом; живе над Середземним і Чорним морем; г. чернець (V. monachus), найбільший европ. птах, увесь бурій, живе в горах, над Середземним морем, крім того: ягнятник, стерв'як і секретар, всі в старому світі, а в Америці: кондор і багато інших.

**Гриценко Володимир**, українець, що у свій час мав у Парижі успіх збіркою фр. сонетів парнаської школи (De Gritzenko „Hellas. Sonnets antiques“, Париж 1886).

**Гриців**, містечко над Хоморою на Волині, в Шепетівській окрузі, б. 2.000 меш.

**Грицуняк Антін**, гал.-укр. громадський діяч (б. 1820-1900), селянин із Збаражчини, радикал, незрівняний бесідник, славний дотепними оповіданнями. Деякі з них („Свинська конституція“, „Притча про графа Баденього“, „Розбійник і піп“) записав Іван Франко й таким чином зробив безсмертним його ім'я.

**Гричинські болота**, великий багнистий простір між ріками Цна і Лань на Поліссі, поверхня 500 км<sup>2</sup>.

**Гришине**, містечко на Донеччині в Артемівській окрузі, 11.377 меш.; українців 53.2%, росіян 28%, жидів 14.2%, німців 1.1%.

**Грица**, на Україні теж саме, що вечериці, досвітки. Зокрема грище означає складкову забаву під час різдвяних свят.

**Гриценко Олекса**, укр. мистець-маляр, родом із Чернігівщини, \*1890, прихильник новітнього експресіонізму; його твори здобули признання в Парижі, Лондоні, Філадельфії, Москві і Ленінграді; пише також праці з теорії мистецтва; живе постійно у Франції.

**Гріб Господній**, християнська святиня в Єрусалимі, печера в Гетсеманському саді, де поховано Ісуса Христа.

**Грім**, перун, сильне потрясення повітря внаслідок блискавки. Тому, що голос проходить 1 км. в 3-ох сек., а світло 300.000 км. на сек., віддалення удару грому рівняється 3-кратній кількості сек. між блискавкою й громом.

**Грімніця**, громниця: 1) Стрітення; 2) свічка, посвячена на Стрітення, по нар. віруванням українців і білорусинів облягує болі, помагає від бурі; вкладається вмираючим у руки.

**Грінченко**, 1) Борис, укр. письмен. і громадський діяч (1863-1910), уславився своєю енергією, роботячістю і плідністю на всіх ділянках укр. національного життя: на громадському полі, в літературі, критиці, публіцистиці, науці, популяризаторстві. В 90-

тих роках провадив видавництво популярних книжок для народу в Чернігові; там же склав і видав два томи Етнографічних матеріалів та покажчик укр. народньої творчості — „Література укр. фолькльору“. В 1900-их рр. жив у Києві й працював над

словником укр. мови, який видав 1908 у чотирьох томах коштом Київської Громади. 1906 редагував журнал „Нова Громада“, тоді ж працював і в київській „Просвіті“, де був головою. Писав поезії, дрібні оповідання з сільського побуту й повісті — „Соняшний промінь“ та „На розпутті“ з життя укр. інтелігенції й „Серед темної ночі“ та „Під тихими вербами“ — з життя селянства. З публіцистичних писань замітна його полеміка з Драгомановом, якого прихильником опісля зробився, під наг. „Листи з Наддніпрянської України“. Г. належав до укр. народників, 1905 заснував укр. радикальну партію в дусі ідей Драгоманова, яка невдовзі злилася з укр. демократичною партією. 2) М а р і я, укр. письмен. (1863-1928), жінка й діяльна помічниця Бориса, під псевдонімом М. Загірня склала низку популярних брошур для народу, перекладала з чужих мов (Ібсена, Метерлінка, Зудермана, Марк-Твейна, Андерсена, Амічіса, Бічер-Стов); багато працювала при складанні укр.-рос. словника, зредагованого чоловіком, а при кінці життя при складанні рос.-укр. словника ВУАН. 3) М и к о л а, муз. письмен., ректор Вищого Музично-Драматичного Інституту ім. Лисенка в Києві. Написав „Історію української музики“ й низку статей з обсягу укр. музики в різних видавництвах, особливо в київському місячнику „Музика“. 4) Н а с т я, укр. громадська діячка (1884-1909), донька Бориса, брала діяльну участь у РУП., пробувала своїх сил у літературі



Борис Грінченко.

словником укр. мови, який видав 1908 у чотирьох томах коштом Київської Громади. 1906 редагував журнал „Нова Громада“, тоді ж працював і в київській „Просвіті“, де був головою. Писав поезії, дрібні оповідання з сільського побуту й повісті — „Соняшний промінь“ та „На розпутті“ з життя укр. інтелігенції й „Серед темної ночі“ та „Під тихими вербами“ — з життя селянства. З публіцистичних писань замітна його полеміка з Драгомановом, якого прихильником опісля зробився, під наг. „Листи з Наддніпрянської України“. Г. належав до укр. народників, 1905 заснував укр. радикальну партію в дусі ідей Драгоманова, яка невдовзі злилася з укр. демократичною партією. 2) М а р і я, укр. письмен. (1863-1928), жінка й діяльна помічниця Бориса, під псевдонімом М. Загірня склала низку популярних брошур для народу, перекладала з чужих мов (Ібсена, Метерлінка, Зудермана, Марк-Твейна, Андерсена, Амічіса, Бічер-Стов); багато працювала при складанні укр.-рос. словника, зредагованого чоловіком, а при кінці життя при складанні рос.-укр. словника ВУАН. 3) М и к о л а, муз. письмен., ректор Вищого Музично-Драматичного Інституту ім. Лисенка в Києві. Написав „Історію української музики“ й низку статей з обсягу укр. музики в різних видавництвах, особливо в київському місячнику „Музика“. 4) Н а с т я, укр. громадська діячка (1884-1909), донька Бориса, брала діяльну участь у РУП., пробувала своїх сил у літературі



Марія Грінченко.

Грїх, моральна провина, наскільки вважають її свідомим актом злої волі, а в тіснішому значінні порушення заповідей божих. Поняття грїху починає щезати з філософського словника й обмежуватися виключно до теології. У релігії: порушення законів божих; первородний грїх — з яким родимося; згідно зі Святим письмом, г., в який попали Адам і Ева, перейшов на все людство (наука християнської Церкви); його може змити тільки акт хрещення.

Грїх, моральна провина, наскільки вважають її свідомим актом злої волі, а в тіснішому значінні порушення заповідей божих. Поняття грїху починає щезати з філософського словника й обмежуватися виключно до теології. У релігії: порушення законів божих; первородний грїх — з яким родимося; згідно зі Святим письмом, г., в який попали Адам і Ева, перейшов на все людство (наука християнської Церкви); його може змити тільки акт хрещення.

Грїш, 1) загально признана міра господарських цінностей і засіб обміну ними. Він появляється в добу розвиненого вимінного господарства. Зразу вимінювано один продукт за другий. Передумовою для такого обміну було, щоб кожний з міняючих потребував саме того добра, яке давав другий. Згодом, деякі добра стали „товаром“, який приймав кожний, хочби не потребував його для заспокоєння своїх потреб, а приймав тому, бо міг за нього добути те, чого потребував. Такий товар мав значіння не як засіб для безпосереднього заспокоєння потреб, тільки як посередник у виміні. В різних країнах і добах були таким загально прийнятим товаром різні добра: худоба (звідси латинська назва грошей „ресупіа“ від „ресус“ худоба, у нас „товар“ на означення худоби), збіжжя (в чес. товар називається збожі), шкіри, чай, сіль, коралі, черепашки, тощо. Ще пізніше стали металі, а саме мідь, срібло, золото таким товаром-посередником. Їх перевага в цій ролі посередника лежала в тому, що вони не тратили з часом своєї вартости, що легко було їх переховувати й переносити, та що можна було їх довільно, залежно від потреби, ділити. Тому заступили вони, як засіб виміни, інші „товари“ — при чім не переставали бути самі „товаром“, бо служили рівночасно й як засіб виміни і як засіб для заспокоєння потреб (головно розкоші, як прикраса). Дальшою стадією є, коли грїш перестав бути „товаром“, а став виключно, або бодай головно засобом виміни. Сьогодні г. протиставиться „товарам“ як засіб виміни й міра вартости усіх „товарів“. Металевий г. мав зразу не іншу вартість, як вартість металю. Щоб не міряти цієї

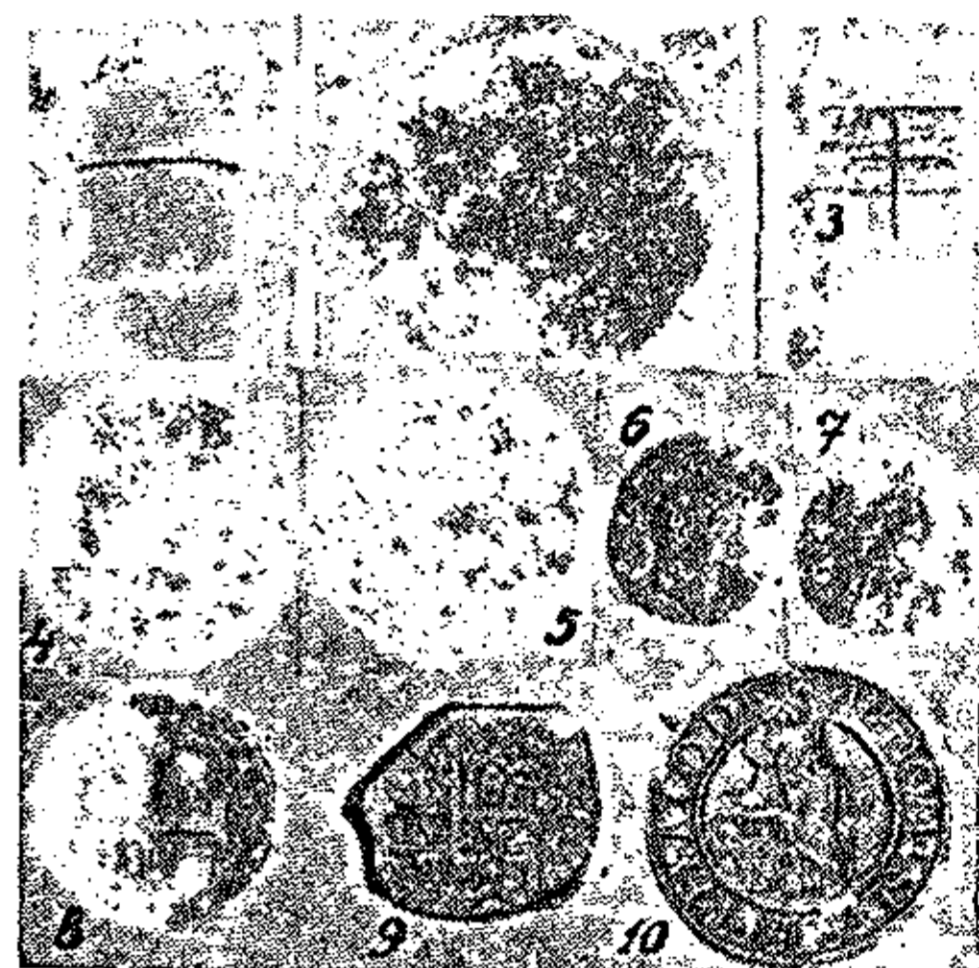

Гроші. 1. глиняний стіжок з Ніппуру (5000 до Хр.); 2. мідяний перстень (гроші) давн. Сирії з 3000 до Хр.; 3. грїш між 3000-2460 до Хр.; 4. грецькі г. зі Сиракуз (405-345 до Хр.), передня сторона; 5. ця ж монета, задня сторона; 6. римська срібна монета з черепашки, 43-31 р., профіль Марка Антонія; 7. римська монета з профілем Клеопатри; 8 і 9. гроші з Перу по 8 одиниць; 10. Йоахімсталер 1518-1525 р.

мідь, срібло, золото таким товаром-посередником. Їх перевага в цій ролі посередника лежала в тому, що вони не тратили з часом своєї вартости, що легко було їх переховувати й переносити, та що можна було їх довільно, залежно від потреби, ділити. Тому заступили вони, як засіб виміни, інші „товари“ — при чім не переставали бути самі „товаром“, бо служили рівночасно й як засіб виміни і як засіб для заспокоєння потреб (головно розкоші, як прикраса).

Дальшою стадією є, коли грїш перестав бути „товаром“, а став виключно, або бодай головно засобом виміни. Сьогодні г. протиставиться „товарам“ як засіб виміни й міра вартости усіх „товарів“. Металевий г. мав зразу не іншу вартість, як вартість металю. Щоб не міряти цієї

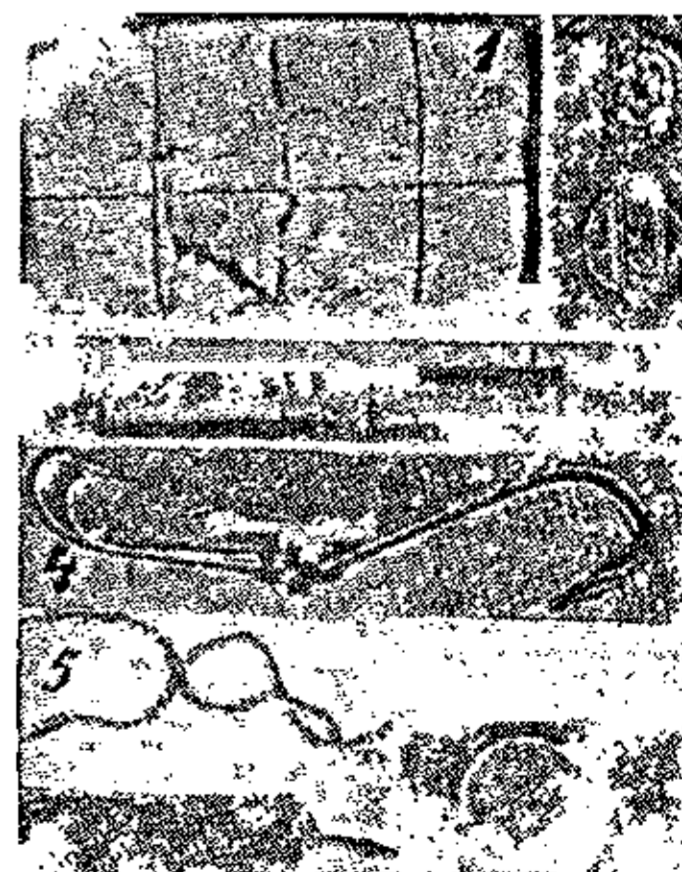

Гроші. 1. Скрипт довжний і рахунок на глинян. плитках з Ассирії, 2. мароканські гр. Предмети, що заступали гроші: 3. цвяхи (Англія), 4. риболовні гачки (стародавня Англія) 5. пацьорки, 6. перстеневи гр. зулюсів.

вартости при кожній трансакції, почали відмірювати грошові одиниці певної означеної ваги. Це початок монети: монета це частина металю означеної ваги, що стверджено на самій же монеті відповідним знаком (англ. назва „фунт штерлінгів“ виражає те значіння монети). Форма й величина монет була різна. Остаточно прийнялася загально кругла форма. „Чеканення“, „карбування“ монет було зразу приватним підприємством і, хоч держава скоро вже стала перебирати його на себе, то довго ще існували поруч із державними й недержавні гроші поодиноких міст, вельмож, тощо. Сьогодні грошова справа належить виключно до держави. Держава рішає передовсім про те, які мають бути монети щодо їх форми, матеріялу (відношення шляхетного металю до ваги монети („монетарна стопа“) й про границю зужиття, поза якою монети мають бути взяті з обігу. Далі вона установляє „валюту“ (гл. Валюта), себто



Гроші. 1. вгорі: Банкнот з цеголки чаю (Сибір, Тибет, Монголія); 2. вдолі: Грошове дерево на Малаці.

означає, якими грішми кожний, в першу чергу сама держава, мусить приймати за плату своїх зобов'язань. Таким чином гріш, який був мірилом вартостей та засобом обміну „силою факту“, є ним тепер завдяки волі держави. Гроші на Україні: в найдавніших часах у нас уживалися як гроші цінні шкірки звірят, як куниці, білки (вивірки), — пізніше появились монети чужозсторонні, арабські, візантійські; в княжих часах основою монетної системи була гривня срібла, ваги пів грецького фунта; в обігу були неформні грудки або пруті срібла, які важено на вазі; гривня=20 ногат, або 25 кун; 1 куна = 2 різані: найменшою одиницею була вівериця або векша. Перші монети срібні й золоті бив Володимир В., опісля його сини Святополк і Ярослав, та внук Із'яслав Ярославич; на монетах з одного боку є образ святого, з другого постать князя, або герб-тризуб; написи є „Владимир на столб“, „Владимир, а се єго серебро“, „Ярославлє сьребро“ і ін. Під татарською владою деякі князі на Україні били свою монету з татарською печаттю. Звістки про монету Б. Хмельницького й Дорошенка досі неперевірені. Гл. також Українські гроші.

Головні сучасні грошові одиниці різних держав такі:

Австрія — шілінг.	Болівія — болівіано.
Альжир — франк.	Бразилія — мільрейс.
Англія — шілінг.	Венесуеля — болівар.
Аргентина — пезо.	Голяндія — гюльден.
Бельгія — франк	Гондурас — пезо.
Болгарія — лев.	Грешія — драхма

Гватемалія — пезо.  
Данія — крона.  
Еспанія — пезета.  
Естонія — марка.  
Етіопія — таляр.  
Єгипет — фунт.  
Індія — англ. рупія.  
Індокитай — фр.  
Італія — ліра.  
Канада — доляр.  
Колумбія — пезо.  
Костаріка — кольон.  
Китай — тель, ліян.  
Латвія — лат.  
Литва — літас.  
Люксембург — франк.  
Мадярщина — пенго.  
Мехіко — пезо.  
Нікарагуа — пезо.  
Норвегія — крона.  
Панама — бальбоа.

Перу — лібра.  
Персія — кран.  
Польща — злотий.  
Португалія — ескудо.  
Румунія — лея.  
Сан-Сальвадор — пезо.  
Сіям — тікаль.  
С. Р. С. Р. — рубль, червінець.  
Туреччина — меджі.  
Україна — гривня.  
Уругвай — пезо.  
Фінляндія — марка.  
Франція — франк.  
Швеція — крона.  
Швайцарія — франк.  
Чехословацчина — корона.  
Чиле — пезо.  
Югославія — динар.  
Японія — ен.

2) гл. Грош.

**Гроби рядові**, слов'янський спосіб похорону вмерлих від X в., вже по християнському обряду; вживається аж досі.

**Гроби скринькові**, на Поділлі, були ставлені в молодшій неолітичній добі (Ш тисяччоліття до Хр.), пастушо-хліборобським народом півн. походження, з великих кам'яних плит (звичайно 4 великі, та по одній малій в головах і ногах) на подоби скринь-домовин. Перший скриньковий гріб був відкритий 1827 у Берем'янах, б. Заліщик; нині знаємо їх б. 30. **Гродівська**, містечко і копальня Артемівської округи; 1.776 меш., українців 43.4%, росіян 44%.

**Грозний** (Hrozny) Беджіх, чес. орієнталіст (асиріолог), проф. унів. у Празі, \*1879, провадив розкопи в Туреччині та Сирії; його студії над клиновим гетитським письмом довели, що мова гетитів індоевроп.

**Громада**, 1) в широкому значінні кожний зорганізований людський гурток; 2) в тіснішому значінні громада це організація людей осілих на території певної оселі. Г. явище історично пізніше, як „кровні“ зв'язки. Вона виступає тоді, коли племена покинули кочовий побут, а „сусідські“ й „місцеві“ інтереси, зв'язані з життям на якійсь тісній території, взяли верх над кровною, родовою та племінною спільнотою. Зразу г. не різнилася від держави. Старогрецькі громади були державами. Різниця повстала там, де держава поширилася, охопила багато „громад“, залишаючи їх як територіяльні організації для місцевих завдань. Так було в Римі („municipia“). В середньовіччі феодална організація не залишила місця для громад. Сільські г. зник-

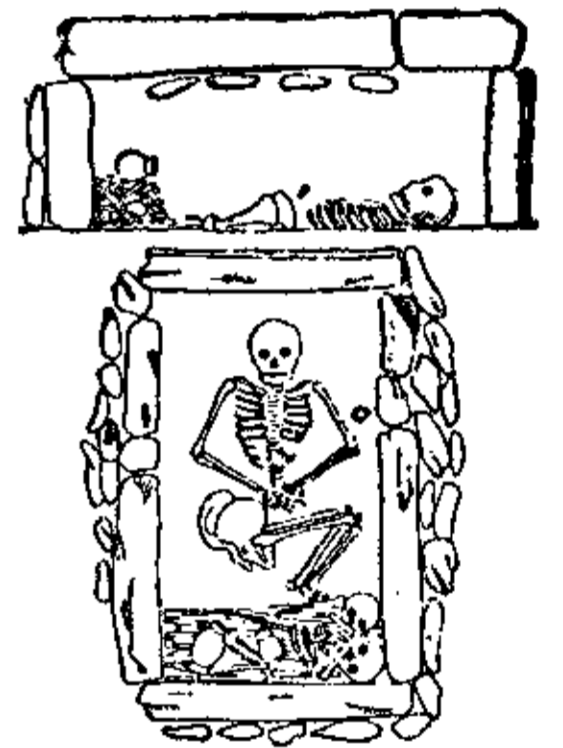

Скринькові гроби в Увислі б. Копичинець (Галичина). Вгорі: гріб у перекрою збоку; вдолі: вид згори.

ли разом з поневоленням селянства. Тільки в Англії осталися „парохії“ — віроісповідні зв'язки для орудування церковними справами, під якими розумілися також справи опіки, а далі всі місцеві справи. Міста, в затяжній боротьбі, шляхом окремих „привілеїв“ добували собі визнання як громади. Конституційна держава принесла з собою визнання насамперед міських г., а далі (в половині XIX в.), разом із знесенням доміняльної, й сільських, звич. ступеню, як пр. у Галичині. Організація й розуміння громади не є одноставне. Іноді існують в межах громади вужчі громади: пр. віроісповідні, або громади, що посідають окреме майно, яким користуються тільки їх члени з виключенням інших громадян (Швайцарія). З огляду на правне відношення до громади відрізняємо: 1) особи, що найшлися в межах г. без наміру постійно там перебувати, 2) „мешканців“, „жителів“ г., що осіли в г. з наміром оставати там довше. Ті особи обов'язані нести спільні для усіх мешканців г. тягарі, головню фінансові, а з їх „мешканням“ у г. зв'язані деякі їх політичні (виборчі) права й деякі наслідки в царині приватного права (пр. позивальність перед судом певного місця), 3) найсильніше зв'язані правно з г-ою ті, що мають в ній своє „громадянство“ („приналежність“). Придбання громадянства було зразу зумовлене посіданням у громаді нерухомого майна. Пізніше ця умова відпала і сьогодні набувають громадянство звичайно або через походження від батька громадянина, або через просте признання громадянства. Громадянство не залежить від мешкання в громаді. Можна бути мешканцем одної громади, а мати право „приналежності“ в другій. Г. обов'язана опікуватися своїми громадянами на випадок їх бідности, непрацездатности, приймати їх, коли вони наслідком своєї поведінки видалені з інших громад, тощо. Установа „приналежності“ родить для громад великі тягарі, тому в останніх часах сильно поборюється. Становище г. в державі різне в різних державах, а в тій самій державі звичайно інше щодо міських і сільських г. і різне для різних міст, залежно від їх величини. Щодо організації громадського правління розвиток у нових часах ішов від іменування його органів державною владою до їх виборности. Є також різні посередні системи. Обсяг діланя г. неоднаковий. Щонайменше є г. найнижчою адміністраційною одиницею, якої влада виконує доручення державної влади (тзв. пасивна автономія). Звичайно має г. ширшу або вужчу автономію в орудуванні справами місцевого значіння. До таких справ належать: поліція, шляхи, шкільництво, справи культурні й суспільної опіки, управа власним майном г. Г. має обмежене право накладати податки, оплати й данини самостійно або у відношенні до дер-

жавних і право укладати свій бюджет. Окрім цих громад маємо ще громади (комуни) вищого ряду для завдань, непосильних поодиноким громадам. Це в першу чергу тзв. „великі громади“ — „волості“, далі автономні повіти, землі, тощо. Їх органи бувають вищою інстанцією над органами громад. (Гл. Самоврядування).

**Громада**, укр. часопис, видаваний у Женеві М. Драгомановим, спочатку як збірка: 1-ша 1876, 2-га і 3-я 1877 і 78. В кінці 1880 вийшло ч. I. п'ятого річника, як часопис (двомісячник) під ред. М. Драгоманова, М. Павлика й С. Подолинського. На другім числі (1882) видання припинилося.

**Громаділка**, кінні граблі до громадження сіна й соломи на стерні.

**Громадська Думка**, 1) укр. денник видаваний у Києві з кінцем 1905 і початком 1906 Е. Чикаленком; по спиненню її урядом почала виходити „Рада“; 2) часопис для полонених українців у Німеччині в таборі Вецляр, виходив 1915-18; 3) денник видаваний у Львові 1920 замість недозволеного польовою „Діла“.

**Громадське господарство**, вживається у нас у двох значіннях: а) господарство громади, комунальне самоврядування (громадські пасовиська, ліси, площі, будинки); б) усупільнене, загальнокорисне господарювання. В цім другім значінні предметами г. г. в европ. державах є вже нині: залізниці, пошта, державні та самоврядні виробничі і торговельні підприємства. До громадсько-супільних підприємств наближаються також кооперативні підприємства, бо й вони є загальнодоступні всім громадянам та служать не одиницям, тільки загалові. До повного усупільнення нар. господарства прямує соціалізм; та як це здійснити на практиці, про це між соціалістами є різниці думок, гол. між визнавцями державного й федеративного (кооперативного) соціалізму. Гл. Соціалізм.

**Громадський Голос**, орган (місячник, згодом двотижневик і тижневик) гал.-укр. радикальної, опісля соціалістично-радикальної партії. Виходить у Львові від 1895 досі.

**Громадський Друг**, літературний і політичний місячник, виходив у Львові 1878, друкований драгоманівкою. Журнал видавали Ів. Франко і М. Павлик в різко соціалістичнім дусі. Вийшло два числа й обидва були сконфісковані. Переміна назви на „Дзвін“, а опісля „Молот“ не врятувала від конфіскації і орган припинився.

**Громадський Український Комітет**, (Громком) у Чехословацькій Республіці, укр. емігрантська організація (1920-26) у Празі, що з'єднала була розпорошену укр. еміграцію з усіх укр. земель та дала по-

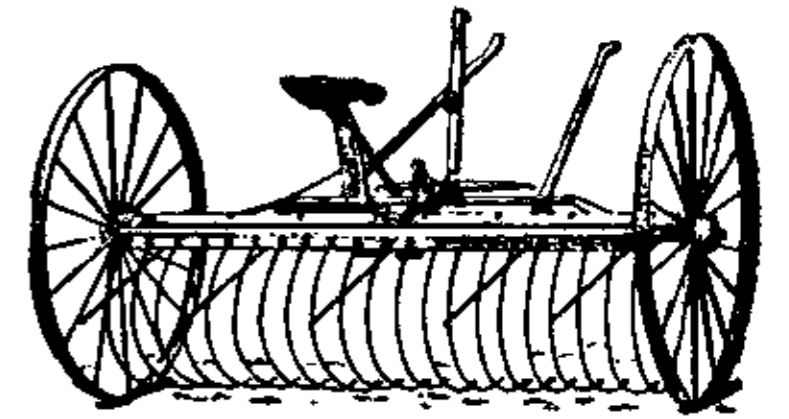

Громаділка.

чин до створення цілого ряду укр. наукових та культ.-просвітніх установ у ЧСР: Укр. Господарська Академія, Укр. Високий Педагогічний Інститут, Укр. Громадський Видавничий Фонд, Укр. Музей-архів, Укр. Студія пластичного мистецтва, Укр. Соціологічний Інститут, Укр. матуральні курси, Укр. гімназія (від 1927 в Ржевніцах під Прагою) і т. ін. Крім цього УГК піддержував матеріально укр. наукових та літературних діячів. На чолі УГК стояла президія, зложена з Микити Шаповала, Ничипора Григорієва та Бориса Матюшенка, що його від 1922 заступив Микола Галаган.

**Громадські роботи**, роботи, зорганізовані державою чи самоуправними установами для безробітних, та щоб дати заробіток населенню, яке потерпіло від голоду, повені, війни, землетрусу, тощо.

**Громадські суди**, гл. Копіні суди.

**Громадянство**, 1) приналежність до громади, гл. Громада; 2) державне громадянство, приналежність до держави. Її найсильнішою формою є державне горожанство; 3) загальний членів громади, суспільства, або активна його частина, пр. українське громадянство, г. якогось краю, міста, тощо.

**Громадянська війна**, внутрішня боротьба, явне озброєне повстання проти уряду, або війна між сторонниками різних політичних партій в якійсь державі.

**Громива Михайло**, білоцерківський полковник 1649-51, убитий під час заворушень козацької черні.

**Громіт**, (геол.) льодовикове ринище.

**Громницький Сидір**, гал.-укр. просвітній діяч, \*1850; 1878-1906 учитель укр. акад. гімназії у Львові, опісля 1907-16 директор її філії; 1886-1903 діяльний член Виділу й кількарарозовий голова НТШ, займався адміністраційними справами Т-ва, гол. друкарнею, за що Т-во 1904 іменувало його почесним членом; 1914-20 член Краєвої Шкільної Ради, 1916-27 член Ради м. Львова, тощо.

**Громова цівка**, фульгурит, (лат.) разом стоплені зернятка піску в виді рурки внаслідок удару грому в пісковий ґрунт.

**Громова стрілка**, гл. Белемніт.

**Громові свята**, припадають на час від 21 липня до 18 серпня; найважливіші з них св. Іллі (2 серпня) й Паликопа, себто Пантелеймона (9 серпня).

**Громозвід**, прилад для охорони перед ударом грому (винайдений 1752 Франкліном). Збирає атмосферну електричність та відводить її до землі; складається з залізного, на кінці насрібленого прута, злученого з землею. Для охорони електричних проводів уживають різкового г., якого одно рамя злучене з проводом, друге з землею.

**Грон**, гл. Естергом.

**Грошовий лист**, лист з поданням вар-

тости, лист, в який вложено гроші або вартісні папери; пересилається як вартісна посилка.

**Грубешів**, повітове місто на Холмщині над рікою Гучвою, 9.582 меш. Повіт: 1.564 км<sup>2</sup>, 103.591 меш., українців 38.960 (37%).

**Грубий Верх**, верх Високих Татрів, 2.430 м. вис.

**Грудна жаба**, гл. Стенокардія.

**Грузинська література**. Найстарші її пам'ятки походять з доби навернення грузинів на християнство в IV в. — є це церковні та рел. книги великої вартости. Світська, історична літ. оживає від IX в.; в XI-XII в. хронікарі, пр. філософ Єфрем Мцире, пробують наслідувати гр. істориків. В XI-XIII в. дуже популярними були переклади „Іліади“ та „Одисеї“. Двірське життя створило панегіричну поезію (оди) в честь царів. За цариці Тамари (1184-1212) жив славний поет Шота Руставелі, що створив епічну поему „Витязь у шкурі пантери“.

Монгольські наїзди припинили розвиток г. літ-и аж до XVII в. Відродження літ. починає Парсадан Горгіджанідзе своєю історією Грузії; відтак царевич Вахуштій, історик подій від XIV-XVII в. і Сехна Чхеїдзе з „Життям царів“. Найкращим твором XVIII в. є історія Східної Грузії від 1739-59 Папуни Орбеліяні. Красна г. л. черпала теми з перської та арабської світської поезії. Тоді найзамітнішими є історичні поеми, найкращою є „Арчіліяні“ царя Арчіла, що дає передмову з оглядом сучасної літератури. Його сучасник Пешангу Пашв-Берткадзе дає епопею „Шах-Навіязіяні“; далі слід згадати поеми Йосифа Тбілелі, Єссея Тлашадзе й ін. Найталановитішим поетом є Давід Гурамішвілі, що наслідував народні пісні. В XVIII в. квітне любовна поезія: її найкращим представником є Бессаріон Габашвілі (†1791), а вкінці віку появляються переклади з європ. літ-и. Коли Грузія втратила самостійність, різні чутливі одиниці почали висловлювати пером те, чого не могли вчинити ділом. Романтичну поезію починає князь Олександр Чавчавадзе (1786-1846), другим є Григорій Орбеліяні (1801-83), далі Бараташвілі (†1846), князь Вахтанг Орбеліяні її епігон. Георгій Ерістов є представник реалістичного напрямку і основник грузинського театру. Від нього починається розквіт сучасної г. літератури. Представниками молоді боєвої літератури є князь Ілля Чавчавадзе (1837-1907), поет, сатирик і діяч, що дав почин до заснування преси, товариств,



Громозвід Франкліна.

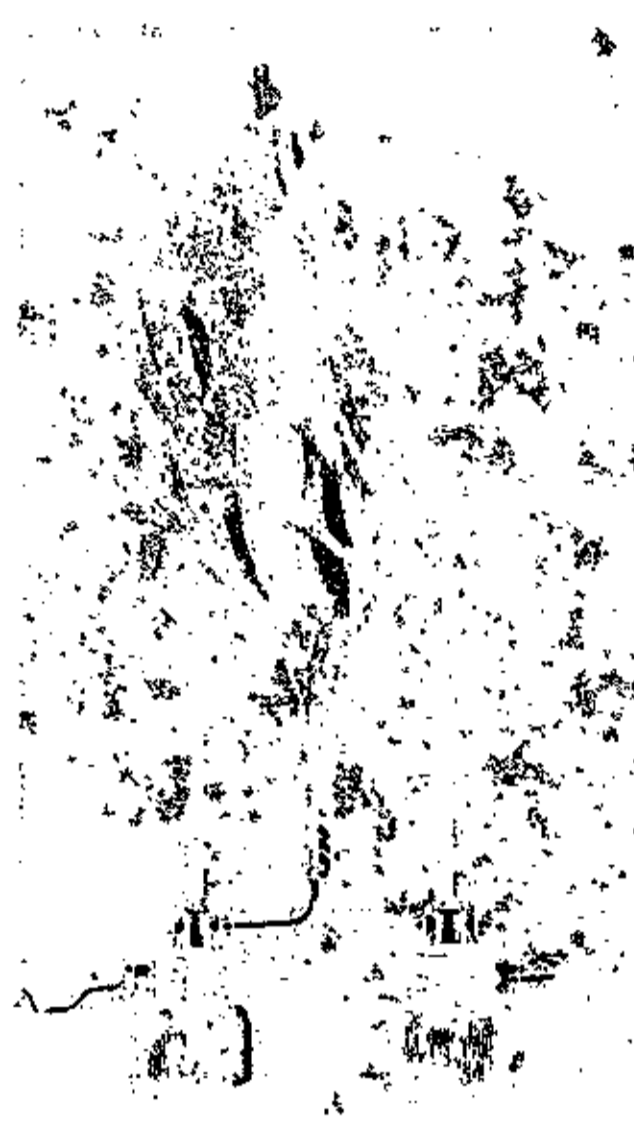

Ріжковий громозвід.

банків, Акакій Церетелі, \*1840, майстерний лірик, Георгій Церетелі (1842-1900), автор популярних повістей на громадські теми, А. Казбек (1848-1893), маляр трагічного життя верховинців і його продовжник Важа-Пшавела, П. Ломаурі перекладчик Шевченка. Сучасна г. л. має вже представників усіх європ. літ. напрямків, письменників, що малюють всесторонньо життя грузинського громадянства. Найчільнішими між ними є Арагісіпелі, Клідішвілі, Табідзе, Джавахішвілі, Шаншіяшвілі, Грішапшвілі, Кіячелі, Горгадзе, Суліяшвілі, Метревелі, драматургі Гедеванішвілі та Шюкашвілі, журналіст Джоджадзе.

**Грузинська мова**, належить до одної з трьох груп кавказьких мов, що творять окремих мовний тип, різний від індо-германської, семітської та турецько-монгольської родини. Нею говорить понад 1,300.000 люда. Ця група зветься яфетичною, до неї належать: мінгрельська мова, чанська, сванська та абхазька. Вона споріднена з групою семітських мов. В давнину існували мабуть дві, чи три більші політичні одиниці, що об'єднували різні грузинські племена й мали одну спільну мову, та як ця мова повстала й розвинулася, досі не роз'яснено. У христ. добі такою мовою була грузинська, витворена спільно всіма племенами Грузії, запозичивши чимало слів і форм з мінгрельської, чанської, сванської та абхазької. У цій новій мові розплилася картська та месхійська мова, а сама вона згодом впливала на чотири вищезгадані. Щодо багатства старих форм г. м., завдяки літературним пам'яткам, стоїть вище від тамтих. Усі ці мови мають спільні своєрідні прикмети у фонетиці та морфології, але крім того кожна й свої власні. Будова дієслова однакова в мові г-ій, картській, мінгрельській, чанській і сванській. Г. м. має нахил до шелестівок; має один рід; відміна іменника має багато відмінків, а дієслово багато часів; так само, як у слов. мовах, велику роль грають у творенні слів приrostки та наростки. Азбука в г-ій мові має 38 знаків, клинового типу. Більшість кавказьких мов має подібне письмо.

**Грузинська Радянська Соціалістична Республіка**, має 66.000 км<sup>2</sup> і крім власної Г. ділиться ще на автономні республіки: Абхазію (11.000 км<sup>2</sup> і 200.000 меш.), Аджарію (3.000 км<sup>2</sup> і 130.000 меш.) й автономну область Півд. Осетію (2.000 км<sup>2</sup> і 87.000 меш.). Гол. місто Г. Тіфліс, Абхазії Сухум, Аджарії Батум.

**Грузинський воєнний шлях**, шлях на Кавказі з Владикавказу — Дар'яльським проваллям до Тіфлісу, на висоті 2.437 м., 213 км. дов., відданий до ужитку 1863.

**Грузинський Олександр**, укр. фільолог, проф. ІНО в Харкові, гол. праця: „Пересопницьке євангеліє“ й ін.

**Грузія**, Георгія, Гурджістан, Гужістан, Сакартвело, південно-західня частина За-

кавказзя, обіймає півд. збіччя гол. хребта кавказьких гір та верховину між річками Курою й Ріоном аж по побережжя Чорного моря. Лежить поміж 40 і 45° півн. геогр. ширини. Підсоння Г. над морем — середземноморське; в глибині країни — переходно континентальне, схід.-європ. Копальні багатства великі. Населення займається управою ріллі (кукурудза, тютюн), садівництвом, шовківництвом і плянтаційним господарством (чай, овочі, бавовна), винництвом, скотарством (вівці, осли, буйволи, коні), гірництвом (манган найліпший, мідь, вугілля, нафта, яку майже не експлуатується з огляду на близькість Баку, залізо, камінна і глявберова сіль). Промисл щойно в зародку. Населення 2,840.000 (67% грузинів, 10% вірмен, решта народи півн. Кавказу, та по містах москалі). Займає Г. 80.000 км<sup>2</sup> (за часів своєї незалежності 1918-1921). Г. як гранична країна, була під впливом, а то й в залежності від Асирії, Персії, Арабії й Візантії. Г. є христ. державою від 324, коли цар Міріян за намовою св. Ніни приймає християнство та оголошує його державною релігією. Від прастарих часів Г. була самостійною (у формі кількох князівств). „Золотий вік“ грузинської державності це панування славної королеви Тамари (1184-1212). Від XV до XVIII в. Г. переживає найтяжчу добу панування завойовників, та тур.-перського суперництва. В XVIII в. Г. знову виборює свою незалежність, але тяжке внутрішньо-міжнародне становище примушує Г. піддатися під протекторат Росії, що в 1801 зламала умову й анексувала Г. По загально-рос. революції Г. входить у склад федеративної Закавказької Республіки, яка розпадається в травні 1918 і 26 V 1918 Г. стає незалежною демократичною республікою. Витримавши першу атаку більшовиків, Г. 7 V 1920 на переговорах у Москві була визнана більшовиками, а 27 I 1921 Найвищою Радою в Парижі. На весні 1921 на Г. вдруге нападає совітська Росія й Туреччина. В тяжкій боротьбі 18 III 1921 на підставі постанови парламенту уряд Г. на чолі з президентом Ноєм Жорданія емігрує за кордон, де в Парижі шляхом дипломатичної акції працює над визволенням своєї батьківщини. По більшовицькій окупації Г. якийсь час є окремою радянською республікою, пізніше автономною республікою в складі Закавказької Федерації РСР. В 1924 в Г. вибухає велике повстання проти більшовиків, котре вони жорсткого зліквідували. Гл. Грузинська Радянська Соц. Республіка.

**Грунський Микола**, укр. лінгвіст, проф. ІНО в Києві; індоєвроп. мовознавство („Основи та проблеми сучасної лінгвістики“), слов. фільологія, гол. ст.-болг. мова („Лекції по древнецерковнославянському язюку“, „Київські листки“ та „Фрейзінгенські вривки“, „Нова теорія про походження глаголиці“, „Форма та композиція Слова о полку“ та ін.).

**Груша звичайна** (*Pirus communis*), дерево до 20 м. вис., росте дико в лісах Європи й Азії, плакається (б. 1500 пород) задля овочів. Деревно тверде, вживається на столлярські вироби.

**Грушевська Катря**, донька акад. Михайла Г., дослідниця укр. й порівняльної етнографії, редакторка публікацій „З примітивної культури“ й корпусу укр. дум, \*1900.

**Грушевський**, 1) **Михайло**, укр. історик, політик і публіцист, член і голова Історичної секції ВУАН, почесний член НТШ, \*1866 в Холмі, гімназію покінчив у Тіфлісі, університет у Києві, під проводом Вол. Антоновича й ін.; від 1894 до світової війни був професором укр. історії у львівському університеті, головою НТШ, де розвинув широку працю. Був головою історично-філософської Секції, редактором Записок та інших видань НТШ, Літер.-Наук.

Вістника, оснував Укр. Видавничу Спільку і редагував її видання; разом з Іваном Франком вів провід в укр. культурній праці, скріплював зв'язки між Галичиною й Придніпряниною, мав великий вплив на укр. політичний рух у Росії. З початком світової війни засланий рос. урядом на Мо-

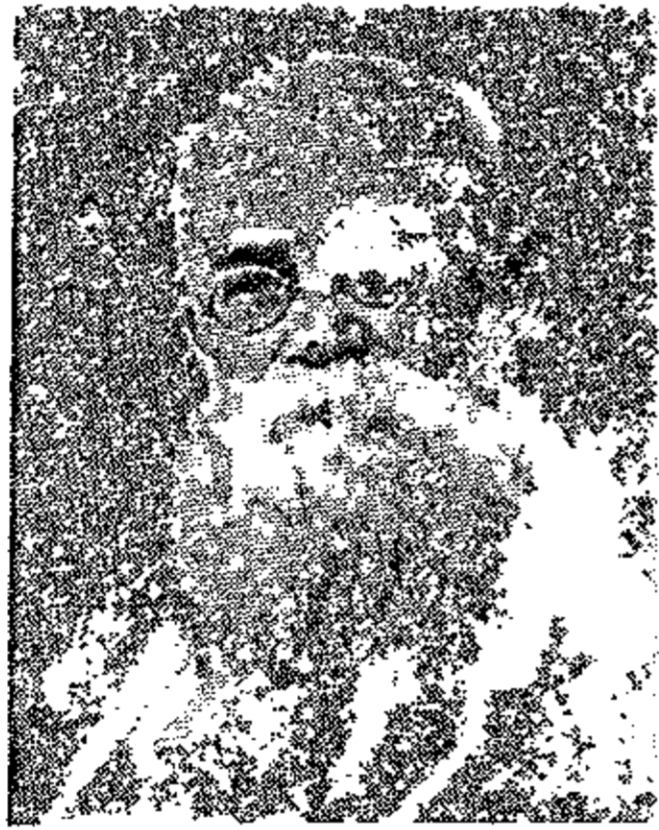

Михайло Грушевський.

сковщину, вернув до Києва з вибухом революції й 1917-18 як голова Центральної Ради працював над підвалинами укр. державності, 1920 виїхав до Відня, де вів Укр. Соціологічний Інститут, в 1924 вертає на Україну і віддається науковій праці у ВУАН, ведучи катедру укр. історії й Історичну Секцію. Головна праця: Історія України - Руси, розпочата 1898; це перший основний й критичний компендій укр. історії, досі 9 томів, до Хмельниччини включно; огляди: Очерк історії укр. народа, Ілюстрована історія України, Культурно-національний рух на Україні в XVI-XVII в., Про старі часи на Україні, Про батька козацького Богдана Хмельницького, та багато ін. Після війни від 1923 виходить друга велика праця: Історія української літератури, досі 5 томів. Важніші іст. монографії та видання джерел: Южнорусские господарские замки XVI в.; Історія Київської землі, Барское староство, Жерела до іст. України-Руси (люстрації XVI в.) 4 т., Матеріяли й розвідки з іст. України 4 т. і багато ін. Крім цих наукових творів, тісно зв'язаних з Україною, треба відмітити теоретичну працю „Генетична соціологія“. З політично-публіцистичних писань важніші зперед війни: „Освобождение России и украинский вопрос“, „Наша политика“ (про Галичину); з часу революції: „На порозі Нової України“,

Київ 1918. Писав Г. також і белетристичні твори — оповідання й драматичні нариси, зібрані в цілості в збірці „Під зорями“, що вийшла 1928 в Харкові накладом вид. „Рух“. Показчики писань Грушевського подані в присвячених йому Ювілейних Збірниках, що вийшли 1903 у Львові і 1928/29 у Києві. 2) **Олександр**, укр. історик та історик літератури, \*1877, брат Михайла, проф. ІНО в Києві, директор Комісії для складання історично-географічного словника при ВУАН. Написав монографію про Турово-Пінське князівство XI-XIII в., низку праць про Мазепинців, культурний рух середини XIX в. й критичні нариси про нову укр. літературу. 3) **Сергій**, педагог і письмен. (1833-1901), директор учительської семінарії у Холмі, опісля краєвий інспектор народних шкіл на Кавказі, батько Михайла й Олександра. Писав статті з укр. етнографії у київських часописах, зладив підручник ц.-слов. мови, що перед війною був прийнятий сливе по всіх народних школах у Росії.

**Грушівка**, містечко над рікою Бузулук у Криворізькій окрузі.

**Грушка Григорій**, гал.-укр. греко-кат. священник, перейшовши на православ'є, видавав в 1897-1901 по укр. в Америці часопис „Свѣтъ“ для пропаганди православ'я.

**Грушкевич Теофіль**, гал.-укр. громадський і просвітній діяч (1846-1915), директор укр. гімназії в Яворові, організатор Коломиїщини, редактор „Учителя“, автор шкільних книжок і популярних брошур.

**Гуалляґа**, гл. Уалляґа.

**Гуанґо**, гл. Гоанґо.

**Губай** (Hubay) **Ене**, світової слави малярський скрипак-віртуоз, композитор (опера „Анна Кареніна“ й багато ін. творів) і вчитель цілої плеяди знаменитих сучасних скрипаків, \*1858.

**Губер**, 1) **Евґен**, нім. історик і кодифікатор швайц. права (1849-1923). Написав низку праць з філософії права, історії швайц. права. Опрацював проєкт кодексу цивільного швайц. права. 2) **Ганс**, нім.-швайц. композитор романтичного стилю Шумана-Брамса (1852-1921), проф. і директор консерваторії в Базелі; 5 опер, ораторії, 8 симфоній, численні сонати, камерні кuartети, форт. твори, тощо.

**Губерт**, св., єпископ у Лієжі (б. 656-727). Ще як світська людина, під час полювання мав побачити оленя з хрестом, що с'яв між його рогами; внаслідок того покинув світське життя і став священником, опісля єпископом. Латинники вважають його патроном мисливства.

**Губка** (*Spongia*), рід тварин, порожнинець найменше складної будови. В основі г. має форму чарочки з численними бічними випукленнями, з яких ніжненькі цівочки виходять на поверхню тіла. Наслідком поділу й брунькування утворюються звичайно спільноти (кольонії) складної будови й знач-



ної величини. Нижнє дреглясте тіло губок піддержується нижніми вапняними, або крем'яними шпилечками, або роговатими волоконцями, такими численними, що творять свого роду кістяк, який наслідує будову цілої губки. Відповідно до матеріялу цього кістяка розрізняємо губки вапнянки (*Calcispongiae*), г. крем'янки (*Silicispongiae*) і рогові або шляхетні г-и (*Euspongiae*). Всі живуть прирослі до дна в морях, крім одної, губійки, яка живе в наших водах. Вапняні й крем'янисті губки причинюються до збільшення морських підводних скал, шляхетні вживаються до змивання. Задля цього губки, добуті з морського дна, висушують і виполікують; таким способом дістаємо гнучку, дірчату „губку“, яка дуже гарно втягає в себе всяку рідину й тому вживається до змивання тіла й ран, стирання шкільних таблиць, тощо.

**Губка** (*Polyporus*), гриб, якого грибина живе галапасно на дереві, відживлюючися його поживними соками. Для витворення розроднів ниточки грибини виплітають на верху губастий утвір, зложений з безлічі ніжненьких цівочок, в яких щойно витворюються розродні. З багатьох відмін замітні: г. лікарська (*P. officinalis*), давніше дуже цінена в лічництві; г. чирівка або трут (*P. foementarius*) і г. вогнева (*P. igniarius*), намочені в салітрі вживалися колись до розпалювання вогню; деякі відміни їстівні (г. вітиста, округлова).

**Губоцвіті** (*Labiata*), зела й куці, звич. з чотирограним, дутчатим билем, навхрестними листками й губатим цвітом, себто з вінчиком зрослим у цівочку, а на кінці розділеним на два губасті платочки; медодайні рослини, з яких багато вживається в лічництві, як: шалвія, м'ята, лаванда, розмайрин, материнка й багато ін. Багато з них дуже пахучі й вживаються до виробу пахощів, як: васильок, лаванда, материнка, м'ятка й ін. Васильок, майоран і чебрець вживаються також у куховарстві до приправи різних страв.

**Губчак** Михайло, гал.-укр. громадський діяч (1866-1926), співробітник „Діла“ і редактор „Свободи“, управитель театру „Укр. Бесіди“ 1901-5, 1915 вивезений москалями на Сибір, вернувся 1918.

**Гувер** (*Hoover*) Герберт Клярк, президент ЗДА від 1929, \*1874; під час війни організатор постачання для ам. армії, опісля харчової допомоги для голодуючих країн в Європі.

**Гугеноти**, фр. протестанти, вели від 1563 боротьбу за релігійну свободу; 1562 різня у Вассі; 1572 ніч св. Вартоломея; 1598 нантський едикт Генриха IV забезпечив то-

леранцію; 1685 Людовик XIV зніс едикт; переслідування і еміграція гугенотів; кодексом Наполеона зрівнані з католиками.

**Гуд** Робін, англ. народний герой з доби Річарда I, в роді нашого Довбуша або Кармелюка; жив як опришок і боронив бідних; про нього складено чимало балад.

**Гудило**, озеро Манича, б. 800 км<sup>2</sup>.

**Гудима** Віталій, генерал-хорунжий (1861-1929), бувший начальник Мобілізаційної Управи Військового Міністерства УНР.

**Гудон** (*Houdon*) Жан Ангуан, фр. різьбар (1740-1828), уславився бюстами Вольтера, Дідера, Д'Алямбера, Мірабо, Бюффона, Катерини В.; статуя Вольтера у театрі „Французька Комедія“ у Парижі.

**Гуерта**, гл. Ля Гуерта.

**Гуер** (*Huier*) Ольджіх, чес. лінгвіст, професор порівняльного індоевроп. мовознавства на Карловім унів. у Празі, \*1880, співредактор словістичного журналу „Slavia“, автор багатьох розвідок із поля порівняльного мовознавства та праць із слов. граматики; важніші: „Slovanská deklinace jmenna“, „Úvod do dějin jazyka českého“.

**Гузар** Євген, гал.-укр. церк.-нар. діяч і письм. (1854-1918), катехит-педагог і організатор львівських укр. слуг; підручники, Життя Святих, Історія Церкви й ін.

**Гуйва**, права притока Тетерева, 104 км. дов.

**Гуйн** (*Huyn*) Карл, граф, австр. генерал, останній австр. намісник Галичини. 1 XI 1918 передав свій уряд В. Децикевичеві як представникові Укр. Нац. Ради.

**Гук** (*Hooke*) Роберт, англ. фізик, математик і астроном (1635-1703), улпшив термометр, установив для нього основні точки його поділки: точки цпнення й кипіння води; один із винахідників мікроскопу, яким перший доглянув комірчаті складові частинки рослин, котрі назвав „клітинами“; придумав теорію елястичности, винайшов пружини для годинників, тощо.

**Гукбальд**, фляндрийський чернець (б. 840-930); муз. теоретик, реформатор потного письма.

**Гук ван Голлянд** (*Hoesk van H.*), голлянд. півострів і пристань при усті Райну (рам'я Маса), переїзд до Англії.

**Гук водяний**, гугукало (*Botaurus stellaris*), бродун із родини чаплюватих, рудаво-сірий, чорноплямий, до 1 м. вис.; живе в середземно-морських краях і в серед. Європі, також на Україні, по ставищах і багнах, гніздиться в шуварах і трощах, живиться водними й болотяними тваринами; вночі гуде дуже сильно, завдяки особливому голосовому приладові в гортанці.

**Гулак-Артемівський**, 1) Петро, укр. письм., проф. історії у харківському унів. (1790-1865), належить до харківського гуртка укр. письменників. Зачав свою літ. діяльність наслідуванням Котляревського (побутовщина, пародійний стиль), дав почин в укр. літературі романтичній течії, скінчив нев-

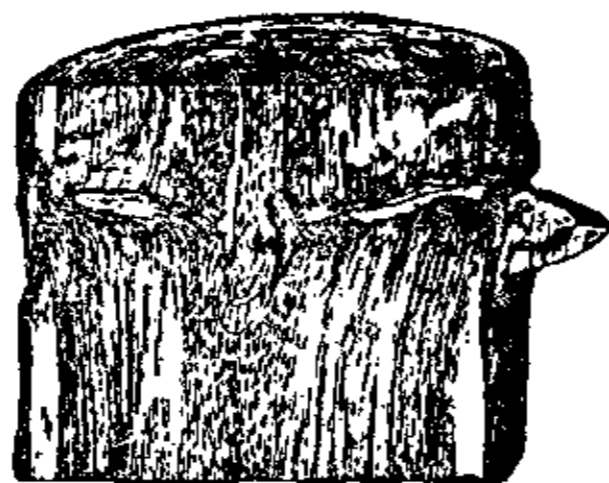

Губка деревна. Перекрій частини пня: ну-тро роз'їджене грибиною губки, що починає виростати на верх з правого боку.

далим рос. патріотичним віршуванням. До першої доби належить його славна байка „Пан та собака“, сатира на кріпацтво, трагедія з Горація „Ода до Пархома“; до другої — баллада „Рибалка“, перерібка із Гете.

2) **Микола**, письмен., член Кирило-Методіївського братства (1822-99). В нього на квартирі відбувалися збори братчиків, за що на них доніс поліції сусід Петров. Покараний за те, що твердо й благородно тримався під час слідства, не видаючи товаришів, трирічним в'язненням у Шліссельбургу, а опісля засланням, був, відсидівши кару, вчителем у середніх школах на півдні України, а вкінці на Кавказі, де й помер. Займався математикою й студіями перської та грузинської мови й літератури; 3) **Семен**, співак і композитор, небіж Петра, приятель Шевченка (1813-73), учився музики в Петербурзі й Італії, від 1842-1864 співак Імператорської опери в Петербурзі. 1863 скомпонував укр. оперету „Запорожець за Дунаєм“, до якої лібретто написав Костомарів.



Петро Гулак-Артемівський.

**Гулевич-Воютинський** Сильвестер, гл. Воютинський-Гулевич.



Микола Гулак.

**Гулевичівна** Гальшка (Єлисавета), жінка Степана Лозки, мозирського маршалка, 1615 дала запис на заснування Богоявленського монастиря й шксли в Києві.

**Гулий-Гуленко**, укр. ген.-хорунжий, начальник Запорізької дивізії. На початку 1919 веде бої з Махном за Катеринослав. При кінці 1921 начальник тзв. басарабської групи, що вийшла з Румунії на Україну рівночасно з Ю. Тютюнником.

**Гуляєв** Олекса, учений правник-цивіліст (1863-1923), член ВУАН.

**Гуляй-город**, гуляй городина, за козацьких часів пересувна дерев'яна споруда з щитів з отворами для рушниць. Цими гуляй-городинами обставлялося військо під час бою й при відпочинку. Пересували їх стрільці, що за ними ховалися.

**Гуляйполе**, містечко на Катеринославщині, батьківщина і осередок повстанчих ділань голосного анархіста, „батька“ Махна в 1917-20.

**Гуляницький** Григорій, з волинської шляхти, ніжинський полковник 1656-59, брав участь у війні Виговського проти Московщини, боровив Конотопу 1659, 1664 засланий поляками до тюрми в Марієнбурзі; 1675 назначений гетьманом.

**Гульда**, старо-германська богиня-мати

(сканд. Frigg), опікунка домашнього огнища, провідниця добрих духів.

**Гульман**, священна малпа (Semnopithecus entellus), з роду песиголовців, з довгим хвостом, біло-сіра з чорним лицем; живе товарисько в лісах Індії й Індонезії, де вважають її святою твариною.

**Гульок**, гл. Гібон.

**Гультяї**, в XV-XVI в. неосілі селяни, що переходили з місця на місце за заробітком; поль. конституції 1496 і 1503 обмежили їх свободу.

**Гуманізм**, (лат.) зн. людяність, любов до людини; 1) культурний рух у зах. Європі в XV-XVI вв. проти середньовічного суспільно-політичного ладу, тиранії католицизму, аскетичного поневолення одиниці. За підставу брав класичну літературу й мистецтво, які почали пильно студіювати гуманісти, щоб підготувати до життя людей, сильних духом і тілом. 2) У XV в. система навчання й виховання, основана на досліджуванні гр. і рим. класиків та класичної старовини. 3) Назва філософ. напрямку, прийнята англ. філософом Д. Ц. С. Шілером у його творах „Гуманізм“ і „Студії про гуманізм“.

**Гуманіст**, (лат.) прихильник гуманізму; людина всесторонньої класичної освіти.

**Гуманістичний**, (лат.) той, що бере за підставу студії класичної старовини; пр. г. відділ університету, на якому м. ін. вчать латини й греки. Г. науки: історія, література, мови, у протилежності до наук реальних (природничих), що мають на меті вивчення природи й практичних галузей знання.

**Гуманітаризм**, (лат.) 1) любов до людей, спочування з їх недолею; 2) напрям у педагогіці у XVIII в., що звертався проти гуманізму. Гуманізм клав вагу передовсім на вивчення старинних мов (латини, греки) та літератури. Гуманітаризм (його провідники Базедов і Кальме) ставляли любов до людини як ціль виховання; 3) комуністичний напрям у Франції в половині XIX в., якого прихильники проповідували повну рівність між людьми й вірили в постійний розвиток людства.

**Гуманітарний**, (лат.) людяний, що бере за підставу освіту й любов до ближнього, добродійний.

**Гуманний**, (лат.) людяний, прихильний до людей, чоловіколюбний.

**Гуманність**, збірне поняття для усіх ознак, що характеризують людей у протиставленні до тварин із їх дикістю та грубістю. Г. охоплює не тільки елементи розумові, але кладе головну вагу на моральні основи людської діяльності. Ідея гуманності, себто духової й моральної спільноти всіх людей розвивалася поволі й виступала в різних періодах часу та у різних народів не в однаковій формі. Ця ідея, що у німців має таких представників, як Гердер, Лессінг, Гумбольдт і т. ін., репрезентована у слов'ян Сковородою, в новіших

часах Масариком у його творі „Ідеали гуманности“ (перекладенім і на укр. мову).

**Гумань**, Умань, окружене місто на правобережній Україні, над рікою Уманкою, притокою Ятрані, 44.812 меш., з того жид. 49·5%, укр. 43·3%, рос. 4·6%, пол. 1·7%. 1497 кн. Острозький погромив татарів над Уманкою; в пол. XV в. Гуманщина належала до Семена Кошки, від 1609 до брацлавського старости Каліновського. За Хмельниччини Гумань здобули козаки й укріпили її; 1652 і 1655 облягали її царемне поляки. За руїни Г. столиця Ханенка, піддалася П. Дорошенкові, повстала проти нього; здобута й жорстоко покарана 1674, занепала. В XVIII в. Г. власність Потоцького; осідають тут василіяни, будують церкву, монастир, заснують школу. 1768—при помочі Гонти Г. здобувають і руйнують гайдамаки. Згодом Г. відбудовується, василіяни ставляють нову муровану церкву й ведуть далі школу, з якої вийшло багато польс. діячів. 1831 рос. уряд скасував василіянський монастир і школу. В визвольній війні III 1919 бої Запорізького Корпусу з більшовиками, IX 1919 зайнята боєм бригадою УСС, X 1919 битва між укр. військами й рос. Добровольчою армією на відтинку Г.-Христинівка. **Гуманська округа**, 5 міст, 1.197 селищ, 20 районів, поверхня 9.997 км<sup>2</sup>, мешканців: 893.072, з того українців 92%, жидів 6%, росіян 1%, поляків 0·4%.

**Гумберт** (Umberto), король Італії (1844-1900), ввійшов на престол 1878, приступив 1883 до „трисоюзу“ (Австрії та Німеччини), убитий анархістом.

**Гумбольдт** (Humboldt), 1) **Александр**, нім. учений природник (1769-1859), подорожував по різних краях Європи, серед Америки, по Уралу, Алтаю та кит. Джунгарії, досліджуючи підсоння, рістню, звірню і народи тих країв; основник кліматології, географічної морфології, океанографії й географії рослин; гол. твори: „Космос“, „Красиви природи“ й ін.; 2) **Вільгельм**, нім. учений і державний діяч (1767-1835), приятель Шілера і Гете, зразу дипломат, відтак керманіч освітніх справ у Берліні, причинився до піднесення освіти в Пруссії і заснування університету в Берліні, визначний лінгвіст (філософський підхід до мови); свої погляди на мову (мова не — твір, діло, а — творчість, діяльність), на розвиток мов, на звук, на слово (тзв. внутрішня й назвершня форма слова) з'ясував він у вступі до твору: Про мову „Каві“ на острові Ява (Über die Kawisprache auf der Insel Java); ці погляди мали великий вплив на нашого Потебню і сучасне мовознавство.

**Гумбольдтова Ріка** (Humboldt River), ріка в державі Невада (ЗДА), 480 км. дов.,

витікає в Гумбольдтових горах (3450 м.) і вливається до Гумбольдтового озера.

**Гумбуг**, (англ., вл. гембег) груба ошукка, брехня, мантийство; назва пішла з Півн. Америки від хитро зорганізованого мантийства у великих розмірах.

**Гуменне**, укр. містечко на Закарпатті, 4.184 меш., включене до Словаччини.

**Гуменник**, гл. Гуска.

**Гуменце**, виголений кружок на голові, тонзура, знак приналежності до духовного стану. Одержання гуменця звільняло на старій Україні від військової служби лише в звичайнім загальнім ополченні, зате не звільняло від військової служби в часі великої потреби землі, загального ополчення.

**Гуміна**, (лат.) основна річовина гумусу.

**Гуміфікація**, (лат.) прояв витворювання гумусу.

**Гуммерус** Герман, фін. політичний діяч, \*1877, симпатик укр. нац. руху, автор брошури про укр. питання. 1918 акредитований при укр. уряді в Києві, як фінляндський посол і уповноважений міністер; нині проф. римської історії в гельсінгфорському унів.

**Гуммель** Йоган Непомук, нім. піяніст і форт. композитор (1778-1837), учень Альбрехтсбергера й Салієрі. 7 фортепіанових концертів, численні камерні твори, опери (9), балети (5) й ін.

**Гумор**, (лат.) настрої, вдача, веселість, дотеп; погідний і веселий погляд на людські слабощі.

**Гумореска**, (лат.-фр.) коротке веселе оповідання.

**Гуморист**, (лат.) автор, що пише з гумором, з дотепом; людина, що має почуття гумору.

**Гумористика**, (лат.-фр.) літ. твори, чи видання, надихані гумором; чудасія, дивогляди.

**Гумористичний**, веселий, дотепний, смішний.

**Гумпердінк** Енгельберт, нім. композитор (1854-1921). Найбільш відомим його твором є комічна опера „Гензель і Гретель“.

**Гумус**, порошок, складова частина ґрунту, що повстає через гниття рослин та звірят; діркаста вбирає в себе легко двоокис вугля й амоніак, ці важні засоби живності рослини. Крім того достарчає сама порошок двоокису вугля, а по цілковитім розкладі також мінеральних солей. Від неї земля чорна. В ріллі твориться з приораної стерні, з коренів рослин і тваринного гною. Земля багата на гумус, тзв. чернозем, найліпше надається на управу збіжжя й господарських рослин.

**Гун**, кит. почесний титул, князь.

**Гунан**, кит. провінція на південь від середнього Янг-тсе-кіянгу, 200.000 км<sup>2</sup>, 28.500.000 меш., врожайна: риж, збіжжя, чай, бавовна; вугілля; гол. місто Чанґша.

**Гундекетер** (Hondecoeter) Мельхіор; голланд. маляр птахів і краєвидів (1636-95).



Александр Гумбольдт.

**Гуни**, тюркське кочовниче плем'я, яке після розбиття аланів перейшло Дін, знищило 375 по Хр. готську державу Германариха над Чорним морем та зайняло всі низини між Волгою і Дунаєм. За Атили творили сильну державу з осередком між Дунаєм і Тисою, але по його смерті збунтувалися гепіди, що сиділи над Тисою, й при допомозі інших племен вигнали гунів за Карпати до Добруджі, де вони скоро зникли з історії.

**Гуніяді Янош**, в сербських народніх піснях Сібіянін Янко, угор. герой-полководець (1387-1456), 1446-53 управитель Угорщини; боровся з турками й прогнав їх за Балкан; його син Матвій Корвін.

**Гуніяді-Янош**, мінеральна гірка вода; джерела знаходяться б. Будапешту; уживається на очищення.

**Гунте**, ліва притока Везери, 190 км. дов.

**Гунторст** (Honthorst), прізвище голандських мистців: 1) Герард (1590-1656), будучи в Італії, підпав під вплив Караваджо, малював залюбки забаву в шинках, їдунів, у штучному й місячному освітленні; 2) Вільгельм, брат попереднього (1604-66), портретист.

**Гунфальві Павло**, мадярський лінгвіст і етнограф (1810-91).

**Гу́ня**, укр. верхня одіж з сукна, рід свити, сукмани, сірака.

**Гу́ньба** (Trigonella), стручкувата рослина, до 1 м. вис., подібна до люцерни, із стручками, що нагадують козячі роги; росте скрізь від півд. Франції до Індії; г. грецька (Т. foenum graecum), з білим цвітом, має зернятка з пекучим олійком, задля чого її здавна вживають на обклади, та в лікуванні домашніх тварин; г. синя (Т. coerulea), вживається до приправи сиру.

**Гу-пе**, кит. провінція над середнім Янгтсе-кіангом, 181.400 км<sup>2</sup> і 27,170.000 меш., шпихлір Китаю, гол. місто Вуган.

**Гураган**, гурікан, оркан, борвій-крутіж, що лютує літом на півдні Півн. Америки й особливо на схід. побережжі і робить великі шкоди.

**Гурбан** Йозеф Мілослав, словацький письменник і громадський діяч (1817—88), від 1846 видавав літ.-науковий часопис „Slovenské Pohľady“.

**Гурбан Ваянський** Светозар, словацький письменник (1847—1916), син Йозефа, поет, повістяр і публіцист, мав сильний вплив на словацьку літературу й велико причинився до її розцвіту. Збірки поезій: „Татри й море“, „Зпід ярма“, новелі (Ляля й ін.); романи: „Літаючі тіні“, „Суша галуза“, „Корінь і пагінці“, „Котлін“.

**Гурзуф**, містечко й кліматична станція на півд. Криму.

**Гурія**, гуриска, (араб.) згідно з вірою магаметан: вічно молоді і вродливі дівчата, що живуть в раю Магомета й ждуть там на праведників.

**Гуров** Олександр, геолог, проф. хар-

ківського унів. й технологічного інституту, \*1843. Ціла його діяльність зосереджувалася на геологічних дослідах України й сумежних земель. Склав докладні геологічні й гідрологічні описи: Полтавщини, Катеринославщини, Донщини, Вороніжчини й Курщини.

**Гурони**, півн.-ам. індіанське плем'я, посвячене з ірокезами.

**Гуронський період**, друга частина архейської доби, час сильного морщення скорупи Землі.

**Гурра**, (нім.) вигук радості, звич. військовий оклик.

**Гуртова торгівля**, частина торгівлі, що посередничить у доставі товарів не споживачам, тільки купцям (тзв. деталістам). Купців, що ведуть таку торгівлю великими кількостями товарів, звать гурт і в н и к а м и, а їх підприємства гурт і в н я м и. Деякі держави вмішуються в гуртову торгівлю, розділюють товари і встановлюють їх ціну. Так пр. у Польщі гуртова торгівля сіллю, спиртом, тютюном є в руках держави; експорт безріг і худоби є в руках державою авторизованого синдикату (союзу) приватних купців; гуртова торгівля вугіллям, нафтою, деревом і т. д. організована картелями продуцентів з участю держави. Хто має в руках гуртову торгівлю, той у великій мірі рішає про її ціни. Кооперативи споживачів творять свої гурт і в н і у ф о р м і Кооп. Союзів. У Польщі ведення г. т. вимагає викуплення окремого промислового свідоцтва, а щодо деяких товарів то й окремої концесії.

**Гус Ян**, чес. реформатор (б. 1369-1415), проф. богословія на празькому унів. Переклав на чес. мову твори англ. теолога Лжона Вікліфа й ширив його ідеї у своїх проповідях. За це попав у конфлікт з архієпископом, папою й собором у Констанці. Тому, що не хотів відкликати своїх поглядів, згинув на огнищі як єретик. Його смерть дала привід до заворушень у Чехії (гуситські війни). Чехи вважали його національним мучеником, переслідуваним німцями.

В чес. літературі Г. має місце як автор 59 проповідей, викладу євангелія, рел. трактатів і чес. побожних пісень (гуситський спів).

**Гусаковський** Геннадій, василіянський чернець, маляр (1725-70), малював портрети та ікони, м. ін. у Почаєві та в Піддубцях у Галичині.

**Гусар**, гузар, (мад.) вояк легкої кінноти, від мад. слова „гус“, себто 20, тому, що від 1445 кожних 20 землевласників на Угорщині доставляли одного озброєного їздця. В Польщі г. були важко озброєні.

**Гусарек** Макс, проф. на віденському унів., \*1865. Від 1911-1917 австр. міністер освіти. В



Ян Гус.

1918, від лютого до травня, президент міністрів; клерикал.

**Гусарка чорна**, гл. Гуси.

**Гусейн ібн Алі**, король Геджасу 1916-24, від 1924 також Трансйорданії й Месопотамії, \*1856.

**Гусениця**, личинка мотилів; тіло видовжене, вальцевате, утворене з 12 перстенів; на 3-х перших перстнях тіла 3 пари „грудних“ членистих ніжок, крім того 2-5 пар печленистих „задніх“ ніжок. Живляться ростинами, дуже пажерливі й тому шкідливі. Дійшовши до повного розвитку, зауклюються, а з кукли вилягається метелик.

**Гусити**, приклонники Гуса; ділилися на поміркованих калікстинів (лат. calix, чаша) або утраквістів, що домагалися причастя під обома видами, та непримирених таборитів, які признавали тільки біблію. Під проводом Жіжки з Троцнова і двох Прокопів зразу перемагали війська цісаря Сигізмунда; 1433 калікстини прийняли празькі артикули (причастя під двома видами, проповідь у народній мові); таборитів розбито 1434.

**Гуска** (Anser), птаха-плавун, з довгою шиєю, з коротким, грубим, на кінці сплющеним дзьобом, з пластинкуватими карбами на беріжку. Гуси живуть у краях помірного й холодного підсоння. Із б. 50 родів гусей найважливіші: гуска дика (Anser sibericus), сиваво-сіра, г. збіжева або гуменник (A. segetum), бураво-сіра з чорним дзьобом, подібна до лебедя, з м'яким наростом при насаді дзьоба, г. китайська (A. signoides), яку у нас подекуди плекають по саджавках, і г. канадійська (Branta canadensis); на далекій півночі живе гусарка чорна або гуска берніклева (B. bernicla); австралійські гуси (Cereopsis) мають зниділі плавні оболонки й не плавають. Від сірої дикої гуски походить наша свійська (A. domesticus), з багатьома породами, як: гуска емденська, поморська, тулюзька й ін. У нас плекають гуси задля смашного м'яса.

**Гуслі**, музичний інструмент, що складається з дощинки, на якій натягнуто кілька струн і зі смичка: в давнину поширений між усіма слов. народами.

**Гусянка**, кисле молоко уживане на Гуцульщині. Приладжується з вареного со-

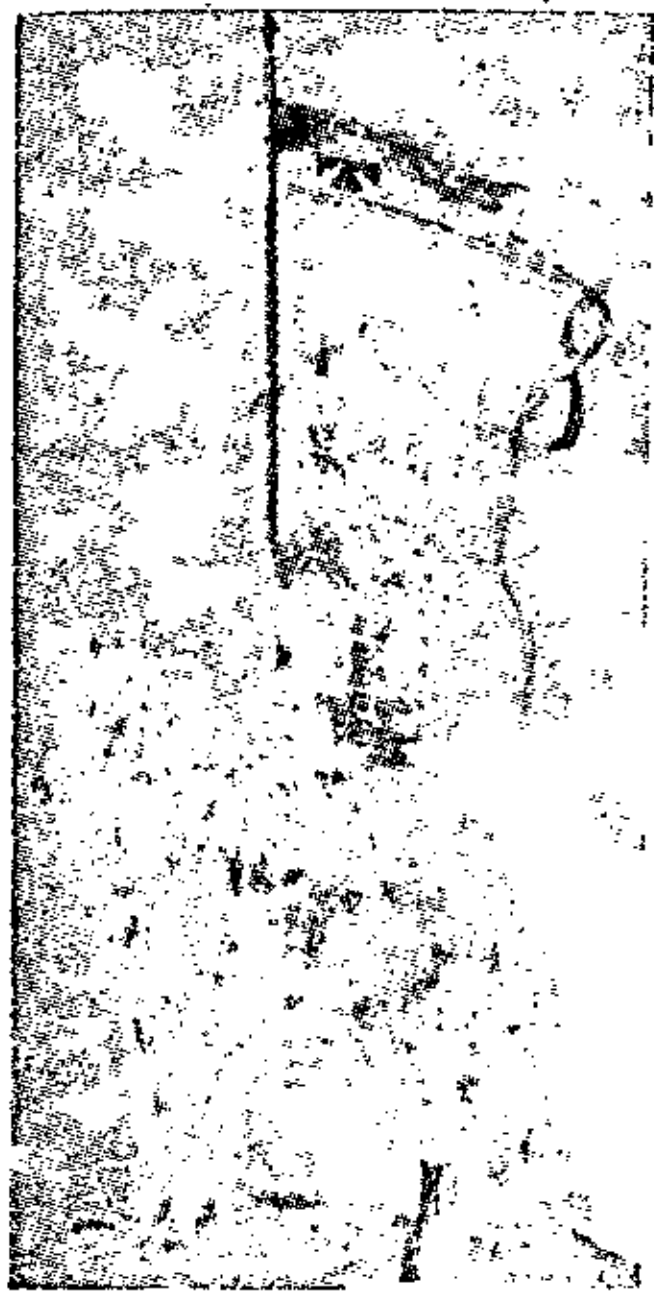

Польський гусар.



Берніклева гуска.

лоджого молока, заквашеного давньою гусянкою, або гл'гом; стинається під впливом особливого роду бактерій (bacterium carpathicum), має до 2-5% молошної кислоти, тому в добре заднених бочках держиться до 2-х років. Дуже здоровий засіб поживи, як кефір або йогурт.

**Гуссерль** Едмунд, сучасний нім. філософ, \*1859, боронить незалежності логіки від психології. Один із творців тзв. феноменології.

**Густе**, Густ, місто на Закарпатській Україні, при впадінні Великої ріки до Тиси, 11.854 меш., укр. гімназія.

**Густинський монастир**, монастир св. Тройці на острові ріки Удаю, Густині, заснований напереломі XVI-XVII в. коштом прилуцького міщанства й княгині Раїни Вишневецької, грав значну роль в історії укр. церкви, славився чудотворною іконою.

**Густомір**, ляктодензиметр, ареометр домірення густоти молока.

**Густон** (Houston), місто в державі Тексас (ЗДА), 165.000 меш.; торгівля бавовною й збіжжям.

**Густота**, щільність, безоглядна (абсолютна) г. це маса одиниці об'єму даної річовини; її вимірити неможна. Однак приймаючи масу одного см<sup>3</sup> води при 4° за одиницю, можемо означити тзв. відносну (релятивну) густоту, а саме обчислити, скільки разів дана річовина є густішою від води. Про це переконаємося, відваживши 1 см<sup>3</sup> даної річовини грамами; при тій нагоді обчислюємо рівночасно й властивий тягар даної річовини. Коли пр. 1 см<sup>3</sup> заліза важить 7.9 грама, то це означає, що залізо стільки разів густіше від води. Густота й властивий тягар виражаються тим самим числом, себто тягарем одного см<sup>3</sup> даної річовини, тільки властивий тягар є названим числом, а густота неназваним.

**Густота населення**, числове відношення кількості населення до простору землі, себто кількість населення, що пересічно припадає на 1 км<sup>2</sup>. Вона буває дуже різною, залежно від природних умов залюдненого простору й культурно-господарського розвитку його людности. З густотою населення в'яжеться справа тзв. перелюднення. Та сама густота населення може бути для одної країни дуже великою (пр. ловецькі області), для другої (промислові округи) мала; гл. Населення.

**Гусятин**, повітове місто над Збручем на гал. Поділлі, 2.204 меш. Повіт має: 2 міста, 49 громад, 873 км<sup>2</sup> пов. і 85.998 меш., українців 60%, поляків 32%, жидів 8%. У червні 1919 останні бої відступаючих частин УГА з поляками.

**Гусяча шкіра**, скорч шкірних м'язів, викликаний зимом або зворушенням, через

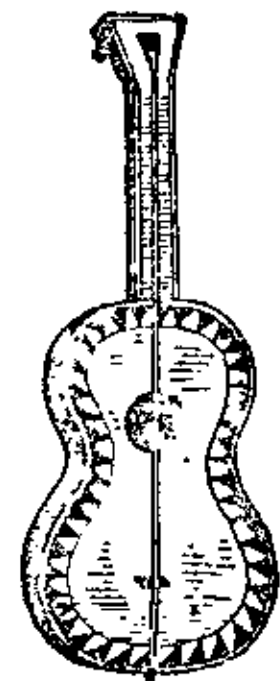

Гусл.

що лойові залози виступають як малі гудзики.

**Гусячі лапки**, знаки наведення: „ „.

**Гута**, (нім.) фабрика металів або шкла.

**Гута**, поль. шлезькі міста: 1) Королівська Г. (нім. Königshütte), 75.000 меш.; цинкові та мідяні гуди, ливарні, копальні вугілля; 2) Г. Лявра (нім. Laurahütte), б. Катовиць, 16.000 меш.; копальні вугілля і гуди; 3) Г. Покою (нім. Friedenshütte), 13.000 меш., гуди та вальцівні.

**Гутник** Сергій, промисловець, родом жид, голова біржевого комітету в Одесі, 1918 за гетьманства міністер торгівлі в кабінеті Ф. Лизогуба. Пізніше емігрував за кордон.

**Гуттен** Ульріх, нім. гуманіст (1488-1523), борець за свободу думки, за реформації виступав проти Риму, видав м. ін. „Листи неосвічених людей“ (Epistolae virorum obscurorum), різку сатиру на тодішню вузькоглядність і зіпсуття. Його сподвижником був Франц фон Сікінген.

**Гуфелянд** Христофор, нім. лікар (1762-1836), автор „Макробіотики“ або „Мистецтва довгого життя“.

**Гух** Рікарда, нім. письменниця, \*1864, поетка, авторка численних повістей і студій з літератури та історії.

**Гуца** Юрій, гл. Венелін.

**Гуцайло** Євген, один із організаторів укр. соц.-дем. на Буковині (1880-1928), нар. учитель, співробітник Союзу Визволення України в таборах полонених, редактор „Впереду“ в 1918 у Львові, соціалістичний публіцист, схилився до комунізму („Фікція нації“, 1923), перед смертю був книговодцем „Вістей“ у Харкові.

**Гуцули**, укр. гірське плем'я, в числі чверть міл. душ., заселює Карпати в околиці Черногори. Перші гуцульські оселі відомі з XV в.; б. 1420 Косівщина належала до кн. Свитригайла; 1490 повстання Мухи; 1509, 1530 г. (підгіряни) стають по стороні Молдави проти Польщі; 1648 участь у козацькому повстанні; XVII-XVIII опришки (Довбуш); поч. XX в. організація радикальної партії і „Січей“ (Трильовський); 1914-15 укр. Січові Стрільці і гуцульські добровольці; 1918-19 участь у визвольній боротьбі.

Щодо расових прикмет г. зпоміж усіх укр. племен найбільше зближені до динарської раси (півд. слов'ян); помітні мистецьким хистом, що проявляється в різьбі й убранні. Займаються гол. випасом худоби й обрібкою та сплавом дерева.

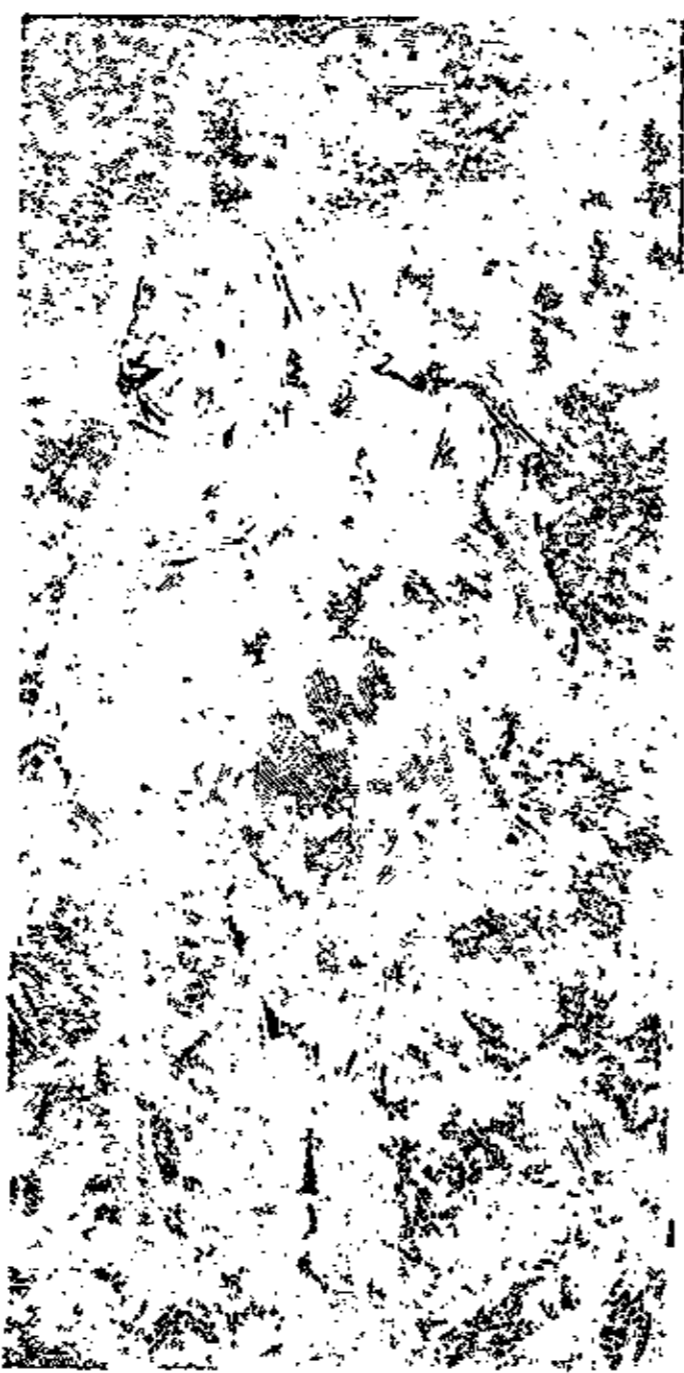

Гуцулка на коні.

**Гуцульська говірка** укр. мови визначається архаїзмами в словниці; найважливіші явища з в у ч н і: 1) а (корінне та з праслов. є) після і та палятальних переходить у зачинене е, близьке до йи (йик, жьйба, тельи); 2) шипучі — палятальні (чьоловік, шьо, біжью); пересув паляталізованих т, д до ряду заднепіднебінних (кісто, гіжа); 3) палятальне р (царь, царья); 4) перехід л, ль, скрізь після голосн. в у (скіу=стіл, ореу, досьіу=досьіль); 5) і з о м'ягчить попередню приголосну (ньіс=ніс, носа й ньіс=ніс, несла); 6) поява дз замість праслов. з (дзе-лений, дзьвізда); 7) ствердіння ц у наростках -ця -иця (віуца, ву-лица) й декуди с (цес, світ) і т. д.; у відміні: 1) останки аористу в 1 особі однини умовного способу) ходіу бих; 2) зложений минулий час (ходіу-сми, ходіла-сми, ходіу-йіс, ходіла-с, ходіли-смо); 3) форми без епентетичного (вставного) ль у 1 особі однини (робиу, льубіу); 4) відпад=ть в 3 особі однини та множини в дієслів на = ити (муси, мусьї...) і т. д.

З письменників гуцульську говірку подибуємо в Федьковича, Черемшини-Семанюка, Хоткевича. Наук. опис говірки: Бронислав Кобилянський, Київ, 1928, крім характеристики Шухевича, Гуцульщина V т.

**Гуцульське мистецтво**, гл. Українське мистецтво.



Гуцул на коні.



Весільна група гуцулів.

**Гуцульський кінь**, гуцул, гл. Кінь.

**Гуцульський курінь**, входив у склад XI самбірської бригади УГА, вславився своїми боями на відтинку Хирів—Перемишль під час офензиви УГА 1919 в Галичині, в поході на Київ і на вапнярському відтинку в складі армії УНР; командант поручник Гриць Голинський

**Гуцульсько-буковинський легіон**, військова формація, повстала в 1915-16 на Буковині заходами майора Фішера та М. Василька. Командантом його був барон Стефан Василько. Г.-б. л. проіснував несповна рік.

**Гуцульщина**, область заселена гуцулами: в Галичині повіти: косівський, печеніжинський та надвірнянський, — зах. Буковина б. Вижниці й Селетина й схід. частина закарпатської України.

**Гучва**, ліва, холмська притока Буга, 85 км. дов.

**Гу-чов**, торг. місто в півд.-схід. кит. провінції Чекіанг, 100.000 меш.; шовковий промисл.

**Гушалеви́ч**, 1) І в а н, гал.-укр. письменник (1823-1903), катехит укр. гімназії; на літ. ниву виступив 1846; відомі й досі в Галичині його поезії: „Щастя нам, Боже“, „Мир вам, браття“, „Где єсть руська вітчизна“; співробітничав у „Зорі Галицькій“, яку редагував у 1854. Видавав часописи: 1849 „Новини“ і „Пчолу“, 1863-4 „Домъ и Школа“. Вкінці 60-их рр. стає москвофілом. Написав чимало популярних і наукових розвідок та лібретта до двох м'єлодрам „Підгіряни“ (муз. М. Вербицького) й „Обман очей“ (не друкована). 2) Е в г е н, син Івана, оперовий співак, героїчний тенор, співав на нім. і польс. сценах, \*1867.

**Гуща Тарас**, гл. Міцкевіч Кастусь.

**Гюґо** (Hugo) Віктор, найбільший поет Франції (1802-85), що у всіх родах літератури дав непересічні твори. У молодості рояліст, відтак ідеолоґ республіки, — член Академії та „Палати перів“, 10 літ на

добровільнім вигнанні під час монархістичного перевороту; похований у Пантеоні. Лишив 100 томів. З поезій найбільше характеристичні: „Орієнтальні“, „Осінні листки“, „Пісні сутінків“, „Бичувачня“. „Роздумування“, „Страшний рік“, „Легенда віків“ (епічна епопея в 3 частинах). Його драми були зразками боевого романтичного театру: „Ернані“, „Кромвель“, „Рюї Бляс“; його повісті: „Нуждарі“, „Собор Паризької Богородиці“, „Працьовники моря“, „Людина, що сміється“, „93-тий рік“ визначаються могутньою уявою. Г. умів із незвичайною легкістю та силою передавати в поетичній формі суспільно-політичні ідеї своєї доби.



Віктор Гюґо.

**Гюз** (Hughes), 1) Віліям, авст. політик, \*1864, 1915-23 президент міністрів; 2) Чарлз Еванс, ам. правник, \*1862, 1907-10 губернатор Нью-Йорку. 1921-25 держ. секретар.

**Гюїсманс** (Huysmans), 1) Ж о р і с Шарль, фр. письменник (1848-1907), повістяр натуралістичної школи, що згодом навернувся як „блудний син“ до католицизму. Найславніша його повість, що змальовує втечу від світу зневіреної людини, „Навсупереки“ (A rebours). 2) К а м і л ь, бельґ. політичний діяч, член Міжнародного Соціалістичного Бюро II Інтернаціоналу та бельґ. соціалістичної партії.

**Г**, п'ята буква укр. абетки; гр. Γ, тзв. „гамма“; лат. G, g; у римлян: G=400;

у фізиці: g=приспішення свобідно падаючого тіла; у музиці: G, g, 1)  назва 5 тону природньої скалі

C-dur; 2) назва віолінового ключа: „Віоліно-

**Габар(а)**, (фр.) вантажний корабель з дерев'яним дном і залізними боками; у фр. пристанях — вартівий корабель; корабель, що навантажує й вивантажує пароплави.

**Габардина**, (есп.) вовняна матерія в пружки, вживана здебільша на дощові плащі.

**Габарит**, (фр.) 1) дерев'яний модель корабля, на якому випробовують напрямки; таку власну мініятурну копію везе зі собою кожний корабель; 2) машина на залізницях для перевірки вантажу; 3) необхід-

ний відступ на залізничім шляху між двома поїздами в руху.

**Габеля**, (іт.) податок на товар; у Франції в давнину податок на сіль.

**Габель**, гл. Німецьке Яблонне.

**Габельсберґер** Франц Ксавер, нім. винахідник одної із стеноґрафічних систем (1789-1849).

**Габінет**, гл. Кабінет.

**Габіній** Авль (Gabinus Aulus), рим. політ. діяч, плебей, у 58 до Хр. консуль; прихильник Цезаря

**Габіроль** (Авіцеброн) Соломон ібн Єгуда, жид. поет і філософ (1020-58), жив в Іспанії.

**Габльонц**, гл. Яблонец.

**Габльот(к)а**, шафа, шафка за шклом, де предмети виставлені на показ.

**Габон**, Габун, частина Фр. Рівникової

Африки над Гвінейським заливом, 275.000 км<sup>2</sup> і 390.000 меш.

**Габоріо** (Gaboriau) Еміль, фр. повістяр (1833-73), автор кримінальних романів, колись читаних у всьому світі

**Габріелі**, іт. композитори, творці тзв. музичної венеціанської школи: 1) Андреа (б. 1510-86), органіст і автор хорових творів (мотетів, мадригалів й ін.); 2) Джованні (1557-1613), братанич першого, автор хорових творів

**Габрілович** Осип, сучасний рос. піяніст і диригент, \*1878.

**Габрічевський** Юрій Норберт, рос. бактеріолог (1860-1907), перший винайшов антидифтерійну сироватку й сироватку проти шкарлятини. Заснував московський бактеріологічний інститут.

**Габро**, зеленава магімова скала з кристалами діялягу.

**Гаварні** (Gavarni), місто й кітловина у фр. Піренеях посеред амфітеатрально уложених гір, з багатьома водопадами.

**Гаварні** (Gavarni) Поль, вл. Гільйом Сюльпіс Шеваліє, фр. рисівник і ілюстратор (1804-66), уславлений гостро сатиричними рисунками з життя найвищих і найнижчих кругів фр. громадянства.

**Гаватович** (Гават) Якуб, поль. проповідник (1598-1679), рим.-кат. священик, автор перших укр. інтермедій („Продає kota в мішку“ і „Найкращий сон“), друкованих як додаток до поль. драми про смерть Івана Хрестителя, яку відіграно в Камінці Струмилівій 1619.

**Гавдівський сир**, гл. Сир.

**Гавдіг** (Gaudig) Гуґо, нім. педагог, \*1860, один із борців за новітнє виховання дітей гол. твори: „Педагогічні єресі“ й ін.

**Гавіял(ь)** (Gavialis), рід крокодилів із вузькими, довгими щоками, живе в Індії; г. ганговий (G. gangeticus), живе в Гангу й його притоках, уважається гіндусами за святу тварину.

**Гавль** (Gaul) Август, нім. різьбар і графік (1869-1921), замітні його різьби, що зображують тварини.

**Гаво** (Gaveau) Жозеф, основник відомої фр. фабрики фортепіанів і концертного агентства в Парижі (1847-1903).

**Гавот**, (фр.) давній фр. танок, відомий уже в XVI в., під арію на два такти.

**Гавр** (Bos gaurus), дика рогата худоба, що живе в лісах Індії, б. 2 м. вис., б. 3 м. дов. з грубими, серповатими рогами; не дається освоїти.

**Гаврісанкар**, верх у схід. Гімалаях, 7.140 м. вис., недалеко Монт Евересту й тому часто хибно з ним мішаний.

**Гавронський Равіта** Францішек, поль.



Гавр.

історик і повістяр (1846-1929), спочатку, українофіл, опісля написав цілу низку праць з історії України в україножернім дусі.

**Гавс** (Gauß) Карл Фрідріх, славний нім. математик, астроном і геодет (1777-1855). В математиці, астрономії, геометрії, геодезії, оптиці і магнетизмі створив нові основи. Він винайшов тзв. методу найменших квадратів, геліотроп, перший електр. телеграф (з В. Вебером) та впровадив безоглядну (абсолютну) систему мір.

**Гавс**, одиниця натуги (сили) магнетного поля. Магнетне поле, якого натуга виносить один гавс, ділає на одиничний магнетний бігун з силою одної дини. Назва на честь К. Фр. Гавса.

**Гавч** (Gautsch) Пауль, австр. політик (1851-1919), трикратний міністер, член „Палати панів“, консерватист, спершу ворог загального виборчого права, опісля його проєкту давець; боровся проти прав чес. мови у школах.

**Гавчо**, (есп.) мішанці еспанців і давніх індіан, що жили на Пампасі; кінні півдикі пастухи, що доглядають худоби на степах Ля Пляти.

**Гагавзи**, народ тур. походження, що заселює схід. частину Болгарії й бендерський та ізмаїльський повіт Басарабії, християни, говорять тур. мовою.

**Гагарін** Іван, рос. князь-єзуїт (1814-88), зфранцужений, заснував слов. бібліотеку в Парижі; писав фр. мовою на церковні теми, пр. „Чи Росія буде католицькою?“.

**Гагат**, (гр.) смоляний, лискучий, камінний вугіль; від передісторичних часів уживається для прикрас.

**Гагра**, Гогра (Ghagra), також Сарда, ліва притока Гангу, 990 км. дов.

**Гадамес**, точніше Радамес, торг. місто з оазою в Тріполісі, звідки йде шлях до Тімбукту; 7.000 меш.

**Гадді**, родина фльорентійських мистців: 1) Гаддо (1260-1332), творець мозаїк у Фльоренції й Римі; 2) Гаддео, син його (1300-66), учень Джотта, творець сильно й широко мальованих фресок у каплиці Барочелліх у Санта Кроче; 3) Анелло, син й учень Гаддея (1333-96), один з найкращих представників школи Джотта.

**Гаде** Нільс Вільгельм, дан. композитор (1817-90), творець нової скандинавської музики національно-романтичного напрямку. Написав 5 концертних увертюр, 8 симфоній, 2 скрипкові концерти, смичкові кuartети, багато сольових і хорових пісень.

**Гадес**, (гр. Gadeira, тепер Cadiz) острів і місто б. півд.-зах. побережжя Іспанії, оселя фенікійців із славним храмом Геракла.

**Гадолін** Аксель, визначний рос. мінералог і кристалограф (1828-92), член Академії Наук у Петербурзі; його іменем на-



званий метал, гадолін, що належить до рідких земних металів.

**Гадомський** Валери, поль. різьбар (1834-1911), проф. краківської Мистецької Школи. Статуя Коперніка, погруддя Матейка й ін.

**Гаetano** Алeардо, гл. Алеарді.

**Гаєр фон Гаєрсберг** (Geyer von Geuersberg) Фльоріан, нім. лицар, провідник селян-повстанців, поляг 1525.

**Гаєрстам** (Geijerstam) Густав, швед. повістяр (1858-1909); „Книжка про братчика“, „Подружня комедія“, „Мрії Каріни Брандт“ (перекладена по укр.).

**Гажа**, (фр.) постійна плата, пенсія.

**Газ**, (фр.) повітряна річовина без означеного виду й об'єму, якої частинки не проявляють ніякої сили притягання (когезії), але навпаки відпихаються як найдалі і внаслідок того тиснуть на стіни посудини, де є замкнені. Це тиснення зветься розпрямністю. Піддані значному тисненню та охолодженню до тзв. „критичної температури“, скроплюються, себто переминюються в рідину. При оґрітті правильно розширюються, а саме на кожний 1° на 1/273 частину первісного об'єму. Прикмети газів з'ясовані законами Шарля, Ге-Люсака, Бойля й Маріотта та Авоґадра. В деяких околицях добуваються природні гази з Землі, (гл. Земний газ, Мофета, Сольфатара, Фумароля), звич. вироблюють їх штучно для різних цілей: оґрівання й освітлення, для газових двигунів, до наповнювання повітроплавів і т. ін. Благородний, або шляхетний газ, гл. Благородні гази. Багато газів є трійливих і тих вживають тепер на війні. Це тзв. б о є в і г а з и, найстрашніший засіб нищення ворожого війська. Звич. розрізняємо: 1) п о д р а з н ю ю ч і г., що спричинюють подразнення слизних оболонок, як: амоніак (NH<sub>3</sub>), акролеїна (CH<sub>2</sub>=CH.CHO) та різні сполуки хльору, бромю й арсену; 2) о т р у й н і г., що затроюють кров та поразжають нервні віддихові осередки, пр. пруська кислота (HCN), й її злуки, також хльорак арсену (As<sub>2</sub>Cl<sub>3</sub>), хльор-пікрин (CCl<sub>3</sub>NO<sub>2</sub>), фосфін (Ph H<sub>3</sub>) та окис вугля (CO); 3) д у ш л и в і г., що спричинюють сильний кашель і брак віддиху, пр. хльор (Cl), двоокис сірки (SO<sub>2</sub>), фосген (COCl<sub>2</sub>) й ін.; 4) ж р у ч і г., що нищать шкіру й слизні оболони, пр. іперит або гірчичний газ (CHCl<sub>2</sub>.CH<sub>2</sub>S), люїзит й ін. Б. г. ужили вперше анґлієці проти бурів (1902), був це тзв. ліддит з пікринною кислотою (N<sub>3</sub>O<sub>6</sub>.C<sub>6</sub>H<sub>2</sub>.O H); у світовій війні вперше вжили їх німці на фр. фронті під Іперном (1915), був це згаданий іперит, від якого в кільканадцятьох хвилинах згинуло 6000 людей, а відтак на рос. фронті, під Сохачовом, де протягом 10 хвилин згинуло 11.000 людей.

**Газа** (Ghazze), біблійна Газа, гол. місто півд. Палестини, б. Середземного моря, місце подвигів Самсона; тепер укріплене торг. місто, осередок торгівлі збіжжям і оливою та вузол караванних шляхів до

Сирії, Арабії й Африки; 17.500 меш. Так називають також тонко прозирчасту шовкову тканину від імені цього міста.

**Газ Давсона** (Dowson), гл. Водяний газ.

**Газеля** (Antilope dorcas), порода антилоп, 1.10 дов., 0.60 м. вис.; зручні, бистрі тварини, з короткими рогами; живуть по степах півн. Африки й зах. Азії. Легко освоюються, м'ясо смашне, шкіра дуже ціниться на різні вироби

**Газета**, (іт.-фр.) часопис, денник, походить від двох слів: або від слова „гацца“ сорока (балакучість), або від венеціанської монети тої-ж назви, яка була ціною за часопис; назва у першій мірі на періодичний часопис, якого початки в теперішньому виді сягають XVII в. Першою газетою була нім. Avisa Relation oder Zeitung 1609, Nieuwe Tijdingen у 1616 в Антверпені, анґл. The Weekly Newes from Italy, Germany etc. в 1622, Gazette de France у Парижі 1631. Згодом назва денника, гл. Преса.

**Газі**, (араб.) герой, визначний завойовник переможець невірних — у магометан.

**Газівня**, фабрика світляного газу, де газ добувається через пражання кам'яного вугля без доступу повітря до 1400°. Так добутий світляний газ є занечищений різними річовинами; щоб їх позбутися, пропускають газ через збірник, тзв. г і д р а в л і к у; тут виділюється з нього часть смоли; опісля йде до холодника (кондензатора), де виділюється решта смоли та амоніакальна вода. Далі пливе газ у тзв. с к р а б е р, себто вежу, наповнену коксом, по яким безнастанно скапує вода. Очищений там газ пливе у великі збірники, звані г а з о м е т р а м и. Очищений світляний газ складається з 50% водню, 35% метану, 4% етилену, 8% окису вугля й 3% двоокису вугля та азоту. Є дуже трійливий, а змішаний з повітрям вибухає при запаленні. Перший до освітлення вжив його анґлієць Мардок (Murdoch) 1792; уживають його також до варення (Газова кухня).

**Газіпур** (Ghazepoor), місто б. Бенаресу над Ганґом, 40.000 меш., торгівля опієм.

**Газова кухня**, газові пальники, на яких можна варити; для печення або смаження для задержання тепла пальники накріті бляшаною покривою.

**Газова маска**, правильніше протигазова маска, прилад, що одягається в хемічній війні на обличчя людей і тварин (коней); складається з двох основних частин: мішочка, який щільно заслонює обличчя, й бляшаної скриночки (респиратора або глитача) з різними хемічними сполуками, які протиділають отруйним газам.

**Газова піч**, піч для оґрівання помешкання при помочі газу; є це або ватрани (коминки), де повітря оґрівається безпосередньо від полумені газу, або радіатори, де газом оґріті рури посередньо оґрівають помешкання.

**Газовий етер**, гл. Газоліна.

**Газовий олій**, побічний витвір при дестилляції нафти та виробі світільного газу й парафіни з вугілля; вживається до освітлення, смаровил і т. п.

**Газові купелі**, гл. Купелі.

**Газові стрільна**, гарматні до острілювання ворога газом на велику віддаль; гл. Гарматень.

**Газогенератор**, піч, в якій одержується генераторовий газ.

**Газоліна**, газовий (нафтовий) етер, плинна складовина нафтової ропи, з якої її добувають при її дестилляції. Уживається до легких двигунів, до відтовщення вовни, до добування олію з насіння, як домішки до світільного газу, щоби скріпити силу його світла (тзв. карбування газу), також до місцевого знечуження тіла.

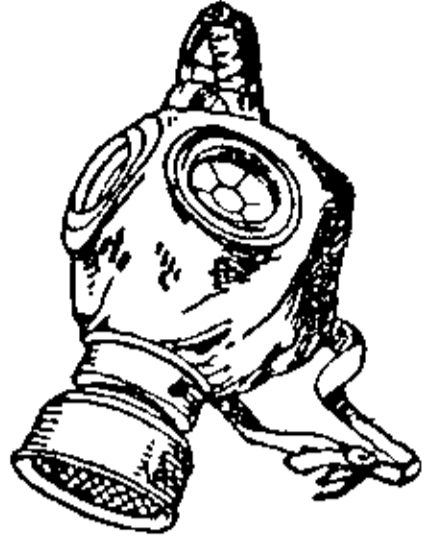

Газова маска.

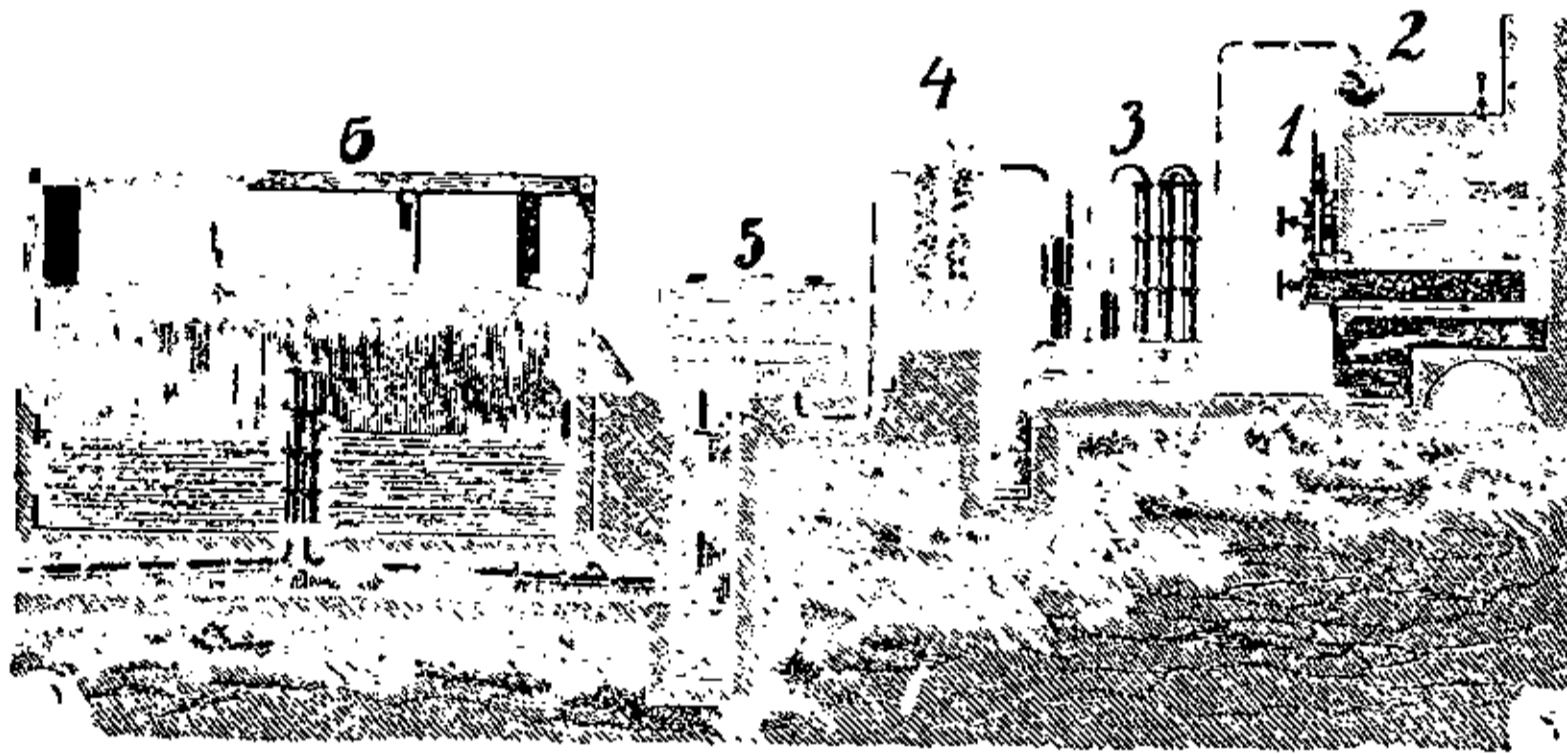

Газівня: 1. рура, якою проходить недестильований газ, 2. гідравліка, 3. холодильник (кондензатор), 4. рура, де газ позбувається амоніаку, 5. рура, де відбувається суха дестилляція, 6. газометр.

**Газомет**, військовий прилад до видування трійливих газів на ворога в хемічній війні; найбільше поширеним типом є г. Лівенса, введений англійцями в світовій війні 1917; г-и укладаються цілими батареями перед газовим наступом.

**Газометр**, 1) прилад до збирання більшої кількості газів. Великий г. при газівнях складається з великого вальцеватого збірника, наповненого водою. В нього входить горі дном порожній дзвін, обтяжений тягаром так, що є занурений в воді. Під цей дзвін ведуть дві рури: одна доводить в нього газ, друга відводить. Газ, що впливає під дзвін, підносить його своєю розпряжністю догори. Якщо здержимо доплив газу, а відкриємо відпливову руру, дзвін під тягарем своєї ваги опадає й витискає газ до провідних рур (пр. світільний газ); 2) газовий годинник, прилад до мірення кількості зужитого світільного газу. Гл. Газомір.

**Газомір**, газовий годинник, прилад до поміру кількості зужитого газу. Є це бляшаний валець, виповнений до половини водою з примішкою гліцерину, щоб вода не

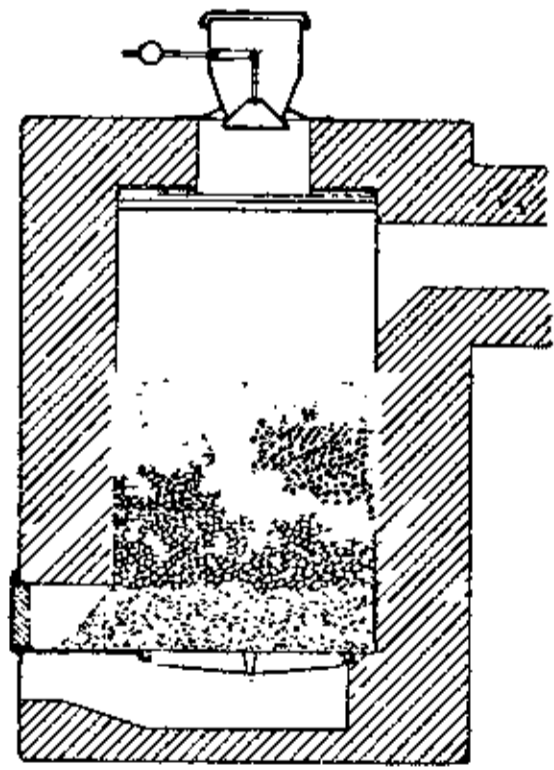

Газогенератор.

замерзала. В ньому приміщений барабан, що обертається під впливом газу, який переходить газопроводом. Оборотовий рух барабану передається годинниковому приладові, що подає при помочі вказівки кількість зужитого газу в м<sup>3</sup>.

**Газон**, (фр.) травник у садах і парках, мурава, моріг.

**Газофлегмона**, газобех, газовий бех, затроєння, спричинене особливими газотворчими безкисневими заразнями, що живуть у землі. Повстає найчастіше внаслідок ран від відломків стрілен та зранень при земельних роботах; хорих рятують негайною операцією; також затроєння шкіри газами в хемічній війні.

**Гай**, (рим. Gaius) славний рим. правник з II в. до Хр. Загально відомі є його „Інституції“ (Institutiones) рим. права.

**Гай Людевіт**, хорв. діяч із часів Відродження (1809-72), основник тзв. „іллїризму“ (серб. хорв., словінці — один народ), реформатор хорв. правопису на основі чеської; приймав для хорв. літ. мови говірку штокавську.

**Гайбель** (Geibel) Емануель, нім. поет (1815-84). Головно відомий з політ.-націоналістичних поезій.

**Гайгер** (Geiger), 1) Вільгельм, нім. іраніст, \*1856, редактор іранської енциклопедії („Grundriss der iranischen Philologie“); 2) Лязарус, нім. філолог (1829-70), автор праць про початки й походження індогерманців.

**Гайзер** (ісл. geysir), вульканічне джерело, що в правильних відступах часу викидає на поверхню Землі гарячу воду та пару. Найбільші г. є в Ісландії, Н. Зеландії і в Єльвостонпарку у ЗДА.

**Гайзеріх**, гл. Гензеріх.

**Гайслерові рурки**, шкляні рурки, замкнені й наповнені розрідженим газом, який світить гарним світлом, якщо крізь них переходить електр. розрядження. Перший зладив їх механік Гайнріх Гайслер у Бонні (1814-1879), за вказівками фізика Плікера.

**Гайтель** (Geitel) Ганс, нім. фізик (1855-1923), досліджував разом з Юліусом Ельстером атмосферичну електричність, фотоелектричні явища й радіоактивність атмосфери. Оба відкрили майже рівночасно з Круксом сцинтиляцію, викликану проміннями альфа.



Газометр: 1. посудина, до якої наливаємо воду; 2. посудина, до якої стікає вода й випирає нагромаджений газ цівкою 4; 3. зверхня частина цівки 6; 4. цівка з закруткою, якою виходить витиснений газ; 5. закрутка, якою витиснене повітря з посудини 2 дістається до посудини 1; 6. цівка, якою вода з посудини 1 дістається до посудини 2; 7. підпора; 8. цівка, якою впроваджуємо газ.

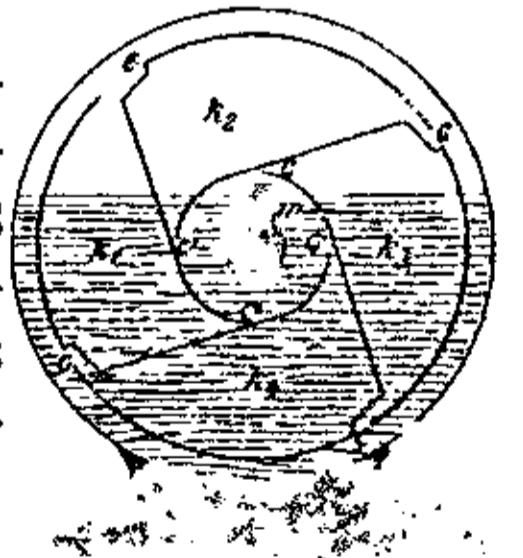

Газомір, k<sub>1</sub>—k<sub>4</sub> комори; c<sub>1</sub>—c<sub>4</sub> отвори; t—цівка, якою доходить газ.

**Гайтлер** (Geitler) Леопольд Вацлав, чес. словіст (1847-85), проф. унів. у Загребі, видав глаголичні синайські пам'ятки (Синайський требник, Синайська псалтиря), займався ст.-болг. та лит. мовою і питанням повстання глаголиці.

**Гайтнер** (Geitner) Ернст Август, нім. хемік (1763-1852), винайшов нове срібло (аргентан) і подав спосіб закрашування тваринних та рослинних тканин при допомозі хромових солей.

**Галахов** Олексій, рос. історик літератури (1807-92), автор знаних підручників та хрестоматій до історії рос. літератури.

**Галаховський** Данило, видатний укр. київський гравер на міді початку XVIII в., м. ін. автор величезного гравірованого тезису, присвяченого Київською Академією 1708 гетьманові Мазепі, з його портретом.

**Галац** (Galati), найбільше торг. місто та пристань Румунії над Дунаєм, 95.000 меш., торгівля збіжжям і деревом. Колись Галич, оселя гал. берладників (XII в.); в одній із церков похований гетьман І. Мазепа.

**Галвестон**, місто над Мехіканським заливом (Тексас, ЗДА), 44.000 меш.; найбільша пристань ЗДА по Нью-Йорку, вивіз бавовни; в останніх роках славно світовими конкурсами краси.

**Галеасса**, велика венецька галера, з високим чердаком та кермою, двома щоглами та довгими веслами, придатна до довшої плавби. Опісля г. звали на Середземному морі також менші торгові судна з двома щоглами.

**Галеаццо**, гл. Вісконті.

**Галеґо**, ліва притока Ебро, 180 км. дов.

**Гален** (Galenus) Клявдій, рим. лікар, філософ і письмен. (131-200 по Хр.). Довгий час аж до Парацельза (XVI в.) був авторитетом у медицині.

**Галеніт**, олов'яний блест, сірчак олова (PbS), камінь олов'яної краски, сильного полиску, кристалізує у шостистінниках; містить у собі

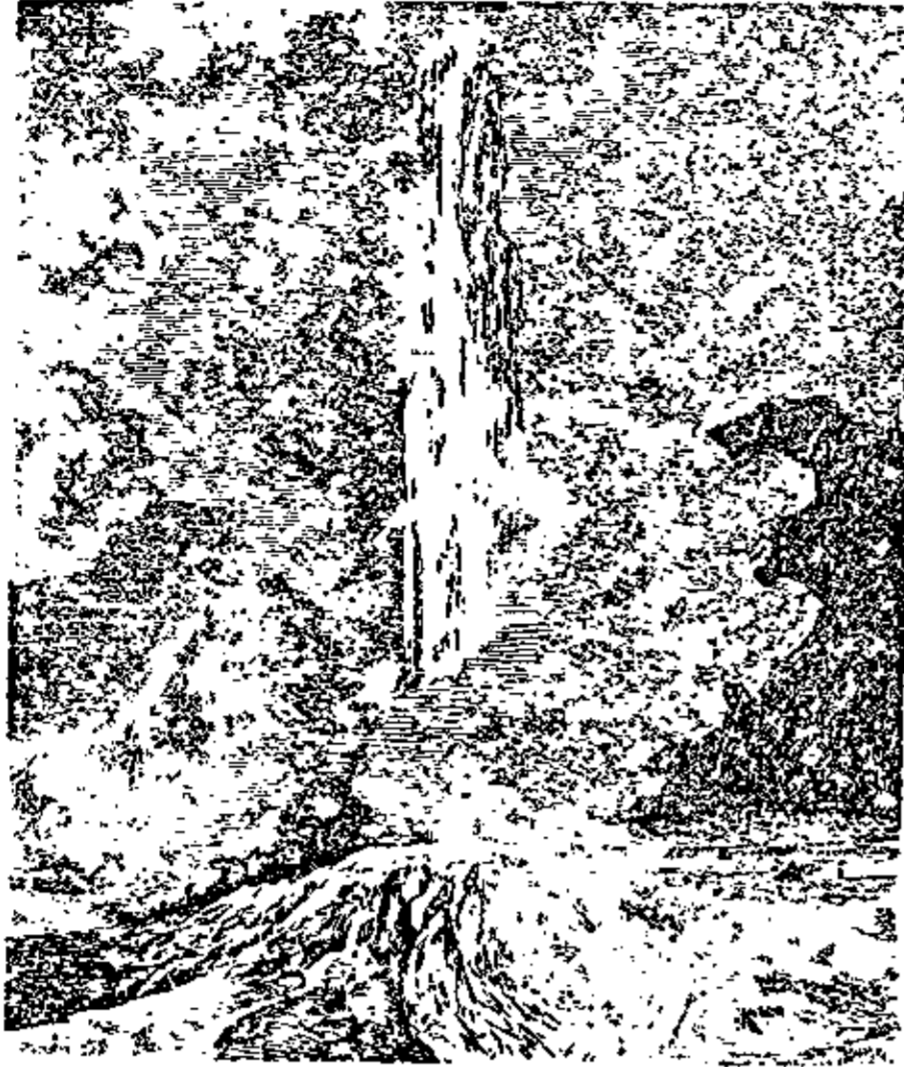

Гайзер (Ісландія).

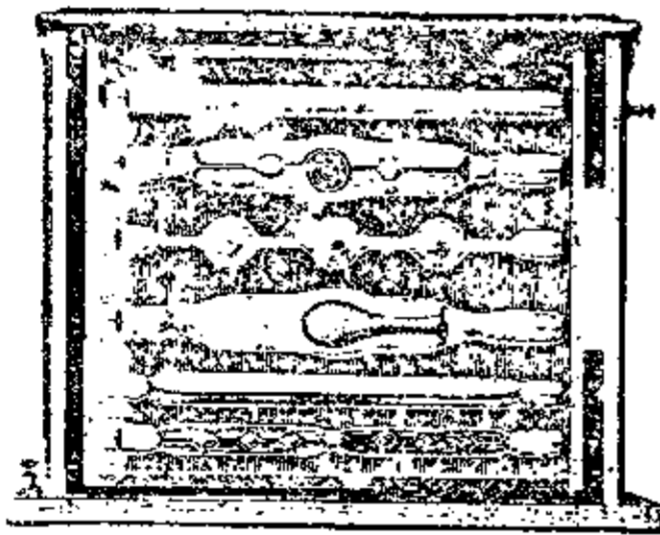

Гайслерові рурки.

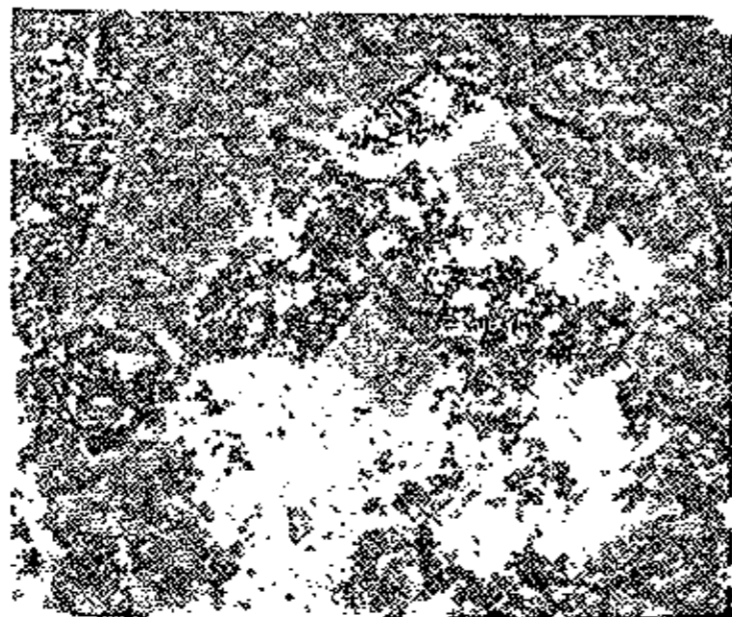

Галеніт.

також сірчак, срібла (аргентит). Є олов'яною й срібною рудою. Находиться в Трускавці б. Дрогобича, в зах. Польщі, на Угорщині, в Саксонії, в Альпах, Америці. Уживають його також у радіотелефонії.

**Галеона**, великий воєнний корабель, уживаний в Іспанії та Португалії в XV-XVI вв.

**Галера**, (іт.) 1) середньовічний весловий корабель, вживаний головно на Середземному морі іт. республіками, Венецією й Генуєю, опісля Туреччиною. Мала вона плоске дно, 25-30 лавок для гребців (по 3-5 до кожного весла), високу керму з каютою, вузький поміст, а на чердаку зразу метавки, опісля гармати. Гребцями на галерах були невольники, на тур. галерах часто українці, що попали в ясір. 2) Загалом каторга, тяжкі, примусові роботи за кару.

**Галерій** Гай, схід.-рим. цісар, 305-311.

**Галерійні ліси**, прибережні річні ліси в тропічних степах, а звідси через неправильну аналогію наші плавні.

**Галерія**, (лат.-фр.) довгий балькон, критий рундук з прикрасами, прикрашене поруччя на стовпах; коридор; довга і вузька саля з стовпами; критий хідник; у театрі: місьця на самій горі, а також їх глядачі; будівля, що зберігає в собі твори мистецтва; в копальні: підземельний хідник.

**Галета**, (іт.-фр.) поганенький шовк; морський сухар, коржик; (рум.) скопець на молоко, фаска на масло.

**Галієн** (Gallienus) Публій Ліціній, рим. цісар 253-268 по Хр. Дозволив християнам вільно відправляти богослуження.

**Галієні** (Gallieni) Жозеф, фр. генерал (1849-1916), член Головної військової ради 1914, міністер війни 1915/16. Йому приписують „чудо над Марною“, коли фр. війська ударили на нім. плян окрилення півн. фр. фронту й зайняття Парижу.

**Галійці**, старинна людність Галії, гр. й рим. назва кельтів. Під галійською мовою розуміють кельт. мову фр. і півн.-іт. галійців; гл. Кельти.

**Галіканізм**, змагання фр. католицької

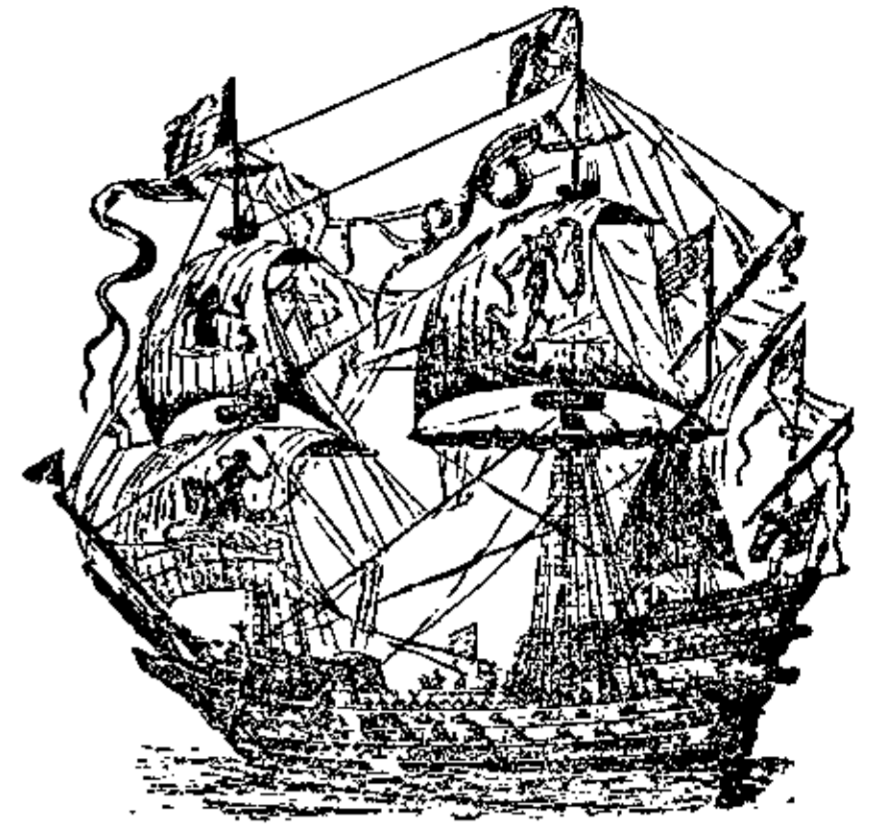

Галеона.

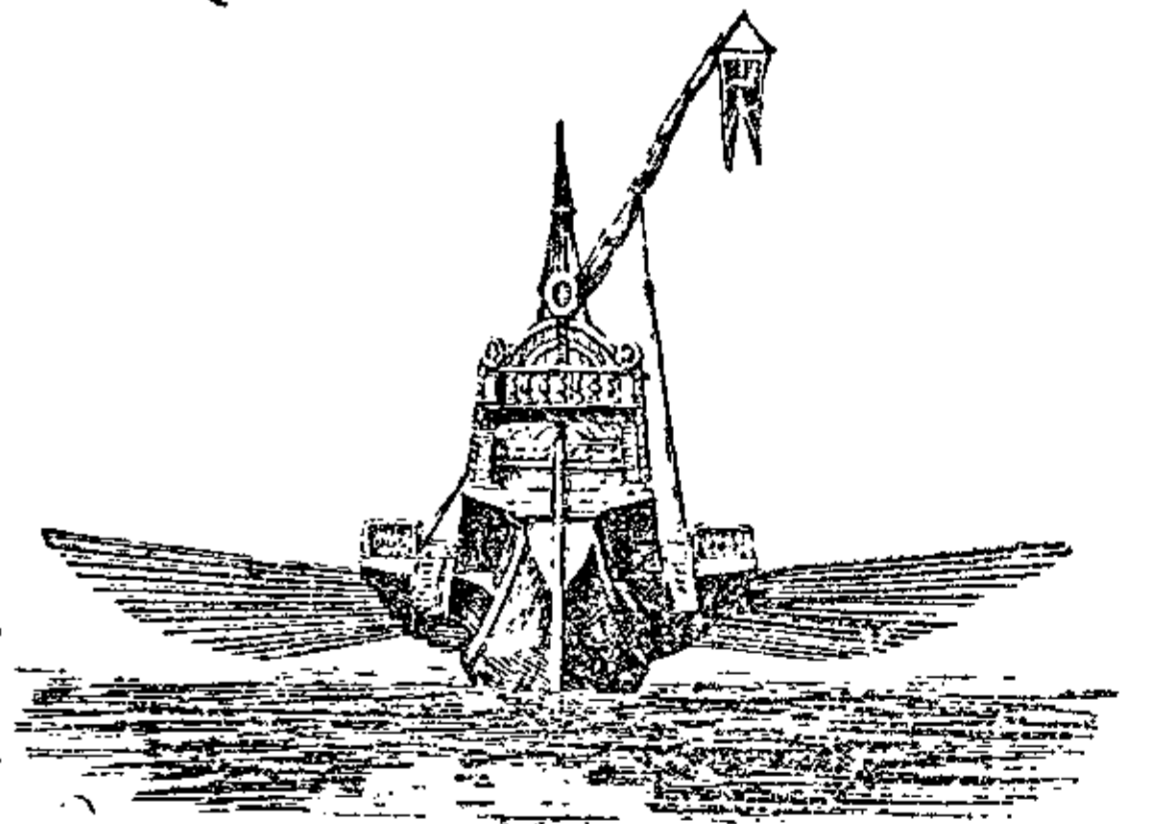

Венеціанська галера (спереду), з піднесеними веслами.

церкви до незалежності супроти папської курії, підтримуване в середніх віках фр. королями. Значно обмежене в половині XV і на початку XVI в., воно з великою силою проявилось в XVII в. у тзв. „Деклярації“ фр. духовенства (1682, з почину Боссюе), яка урочисто піднесла й уґрунтувала вольності фр. церкви. Папи ніколи не признавали цієї декларції, а пізніше й фр. королі перестали її обстоювати, але Наполеон 1813 знову її потвердив. Згодом фр. духовенство почало забувати за колишні традиції г. й 1870 фактично їх зреклося. Відділення церкви від держави 1905 зліквідувало справу г.



Зброя галійців.

Галіканська церква, фр. національна кат. церква, що змагала до незалежності від папської влади. Гл. Галіканізм.

Галілей (Galilei), 1) Вінченцо, іт. математик і музика (б. 1533-91), батько славного астронома, визначний лютніст і скрипак, член „Фльорентійської Камерати“, автор „Діяльоґу про давню й нову музику“; 2) Галілео, іт. фізик і астроном, син Вінченца (1564-1642), проф. унів. у Пізі і Падуї, гаряче боровся за теорію Коперніка і в зв'язку з тим 1632 попав під суд інквізиції та мусів на ньому виректися своїх поглядів. Відкрив закони свобідного падання маятника, метового руху і таким чином поклав підвалини класичної механіки, винайшов далековид, відкрив чотири місяці Юпітера, перстень Сатурна, фази Меркурія та Венери, лібрацію (хитання) Місяця, гори на Місяці, плями на Сонці, працював у ділянках гідростатики та оптики.

Галіліє (Galilei), 1) Вінченцо, іт. математик і музика (б. 1533-91), батько славного астронома, визначний лютніст і скрипак, член „Фльорентійської Камерати“, автор „Діяльоґу про давню й нову музику“; 2) Галілео, іт. фізик і астроном, син Вінченца (1564-1642), проф. унів. у Пізі і Падуї, гаряче боровся за теорію Коперніка і в зв'язку з тим 1632 попав під суд інквізиції та мусів на ньому виректися своїх поглядів. Відкрив закони свобідного падання маятника, метового руху і таким чином поклав підвалини класичної механіки, винайшов далековид, відкрив чотири місяці Юпітера, перстень Сатурна, фази Меркурія та Венери, лібрацію (хитання) Місяця, гори на Місяці, плями на Сонці, працював у ділянках гідростатики та оптики.

Галіліє (Galilei), 1) Вінченцо, іт. математик і музика (б. 1533-91), батько славного астронома, визначний лютніст і скрипак, член „Фльорентійської Камерати“, автор „Діяльоґу про давню й нову музику“; 2) Галілео, іт. фізик і астроном, син Вінченца (1564-1642), проф. унів. у Пізі і Падуї, гаряче боровся за теорію Коперніка і в зв'язку з тим 1632 попав під суд інквізиції та мусів на ньому виректися своїх поглядів. Відкрив закони свобідного падання маятника, метового руху і таким чином поклав підвалини класичної механіки, винайшов далековид, відкрив чотири місяці Юпітера, перстень Сатурна, фази Меркурія та Венери, лібрацію (хитання) Місяця, гори на Місяці, плями на Сонці, працював у ділянках гідростатики та оптики.



Галілео Галілей.

Галіліє (Galilei), 1) Вінченцо, іт. математик і музика (б. 1533-91), батько славного астронома, визначний лютніст і скрипак, член „Фльорентійської Камерати“, автор „Діяльоґу про давню й нову музику“; 2) Галілео, іт. фізик і астроном, син Вінченца (1564-1642), проф. унів. у Пізі і Падуї, гаряче боровся за теорію Коперніка і в зв'язку з тим 1632 попав під суд інквізиції та мусів на ньому виректися своїх поглядів. Відкрив закони свобідного падання маятника, метового руху і таким чином поклав підвалини класичної механіки, винайшов далековид, відкрив чотири місяці Юпітера, перстень Сатурна, фази Меркурія та Венери, лібрацію (хитання) Місяця, гори на Місяці, плями на Сонці, працював у ділянках гідростатики та оптики.

Галіліє (Galilei), 1) Вінченцо, іт. математик і музика (б. 1533-91), батько славного астронома, визначний лютніст і скрипак, член „Фльорентійської Камерати“, автор „Діяльоґу про давню й нову музику“; 2) Галілео, іт. фізик і астроном, син Вінченца (1564-1642), проф. унів. у Пізі і Падуї, гаряче боровся за теорію Коперніка і в зв'язку з тим 1632 попав під суд інквізиції та мусів на ньому виректися своїх поглядів. Відкрив закони свобідного падання маятника, метового руху і таким чином поклав підвалини класичної механіки, винайшов далековид, відкрив чотири місяці Юпітера, перстень Сатурна, фази Меркурія та Венери, лібрацію (хитання) Місяця, гори на Місяці, плями на Сонці, працював у ділянках гідростатики та оптики.

Галіліє (Galilei), 1) Вінченцо, іт. математик і музика (б. 1533-91), батько славного астронома, визначний лютніст і скрипак, член „Фльорентійської Камерати“, автор „Діяльоґу про давню й нову музику“; 2) Галілео, іт. фізик і астроном, син Вінченца (1564-1642), проф. унів. у Пізі і Падуї, гаряче боровся за теорію Коперніка і в зв'язку з тим 1632 попав під суд інквізиції та мусів на ньому виректися своїх поглядів. Відкрив закони свобідного падання маятника, метового руху і таким чином поклав підвалини класичної механіки, винайшов далековид, відкрив чотири місяці Юпітера, перстень Сатурна, фази Меркурія та Венери, лібрацію (хитання) Місяця, гори на Місяці, плями на Сонці, працював у ділянках гідростатики та оптики.

Галіліє (Galilei), 1) Вінченцо, іт. математик і музика (б. 1533-91), батько славного астронома, визначний лютніст і скрипак, член „Фльорентійської Камерати“, автор „Діяльоґу про давню й нову музику“; 2) Галілео, іт. фізик і астроном, син Вінченца (1564-1642), проф. унів. у Пізі і Падуї, гаряче боровся за теорію Коперніка і в зв'язку з тим 1632 попав під суд інквізиції та мусів на ньому виректися своїх поглядів. Відкрив закони свобідного падання маятника, метового руху і таким чином поклав підвалини класичної механіки, винайшов далековид, відкрив чотири місяці Юпітера, перстень Сатурна, фази Меркурія та Венери, лібрацію (хитання) Місяця, гори на Місяці, плями на Сонці, працював у ділянках гідростатики та оптики.

Галіліє (Galilei), 1) Вінченцо, іт. математик і музика (б. 1533-91), батько славного астронома, визначний лютніст і скрипак, член „Фльорентійської Камерати“, автор „Діяльоґу про давню й нову музику“; 2) Галілео, іт. фізик і астроном, син Вінченца (1564-1642), проф. унів. у Пізі і Падуї, гаряче боровся за теорію Коперніка і в зв'язку з тим 1632 попав під суд інквізиції та мусів на ньому виректися своїх поглядів. Відкрив закони свобідного падання маятника, метового руху і таким чином поклав підвалини класичної механіки, винайшов далековид, відкрив чотири місяці Юпітера, перстень Сатурна, фази Меркурія та Венери, лібрацію (хитання) Місяця, гори на Місяці, плями на Сонці, працював у ділянках гідростатики та оптики.

Галіліє (Galilei), 1) Вінченцо, іт. математик і музика (б. 1533-91), батько славного астронома, визначний лютніст і скрипак, член „Фльорентійської Камерати“, автор „Діяльоґу про давню й нову музику“; 2) Галілео, іт. фізик і астроном, син Вінченца (1564-1642), проф. унів. у Пізі і Падуї, гаряче боровся за теорію Коперніка і в зв'язку з тим 1632 попав під суд інквізиції та мусів на ньому виректися своїх поглядів. Відкрив закони свобідного падання маятника, метового руху і таким чином поклав підвалини класичної механіки, винайшов далековид, відкрив чотири місяці Юпітера, перстень Сатурна, фази Меркурія та Венери, лібрацію (хитання) Місяця, гори на Місяці, плями на Сонці, працював у ділянках гідростатики та оптики.

Галіцизм, (фр.) зворот запозичений з фр. мови.

Галіч, гл. Галич, 2).

Галіч Олександр, рос. філософ (1783-1848), один із перших шеллінґіянців у Росії.

Галія (Gallia), країна кельт. племені галійців, займала нинішню Францію й Бельгію (G. Transalpina) та півн. Італію (G. Cisalpina). Передальпейська Г. завойована римлянами 224-222 до Хр.; 201-191 до Хр. ділилася на дві часті, переділені рікою Падом (G. Cispadana і G. Transpadana). Заальпейську Г. завоював Юлій Цезар 58-51 до Хр. у боротьбі з галійськими племенами; після 400 по Хр. зайняли Г. герм. племена: франки, алемани, бургунди, візиготи й ін. Кінець рим. пануванню поклав Хльодовик 486, який заснував франконську державу; по її поділі 843 майже ціла Г., крім давньої передальпейської частини, ввійшла в склад Франції.

Галіано Марко, один із перших важніших оперових композиторів, перед Монтеверді (б. 1575-1642).

Галіард (Galliard) Йоган Ернст, нім. музика (1687-1749), диригент королівської капелі в Лондоні. Писав опери, кантати, твори духовної музики і ін.

Галле (Galle) Йоган Готфрід, нім. астроном (1812-1910), директор астр. обсерваторії в Бреславі; відкривець Нептуна, по обчисленню Левер'єра.

Галли, гл. Галійці.

Галліполі, 1) ст. тракійський Херсонес, гористий півострів Балкану, 80 км. дов. і 18 км. шир., що відмежовує від півн. заходу вузину Дарданелів; сильно укріплений; 2) портове місто на півострові Г., 14.000 меш., знищене землетрусом і війною.

Галлюппі Пасквале, іт. філософ (1770-1846), дав почин до катол. модернізму.

Галля, схід.-афр. народ хамітського племені з муринською примішкою, заселює в числі до 5 міл. душ Абесинію й Сомальський півострів.

Галляс Матій, нім. граф (1584-1647), один з вождів у 30-літ. війні, противник Валенштайна, 1634 побідив під Нердлінґеном противників цесаря.

Галльон, (англ.) англ. міра на рідину =  $4\frac{1}{2}$  літра.

Галюппі Бальдассаре, іт. композитор (1706-85), учитель Бортнянського; 112 опер, 20 ораторій, 12 фортепіанових сонат, 3 кантати.

Галюсова кислота, гл. Гарбникова кислота.

Галя, (есп.) двірське, урядове свято, святошній одяг.

Галяґо (Galágo), нічні малпівки,  $\frac{1}{3}$  -  $\frac{3}{4}$  м. завдовжки, з чого половина припадає на хвіст; подібні до вивірок; живуть у пралісах рівникової Африки й Індії.

Галяктичний, (гр.) в астрономії той, що відноситься до Чумацького Шляху

Галяктичний уклад, г. система, загальна

зірок, що утворюють Молошну Дорогу або Чумацький Шлях

**Галяктоза**, рід цукру, ізомерного з виноградним та овочевим цукром, ( $C_6H_{12}O_6$ ); одержується з молошного цукру під впливом розріджених кислоти, а крім того з різних родів гум. Кристалізує в іглах; у воді тяжче розпускається, як виноградний цукор. Скручує поляризаційну площу світла направо та редує алькалічні розчини міді

**Галяктольоґія**, (гр.) наука про молоко.

**Галяктометр**, (гр.) прилад до мірення густоти молока; гл. Бутирометр.

**Галяктоскоп**, (гр.) прилад до мірення якості молока, на основі ступеня його прозорості; також гл. Бутирометр.

**Галянтерія**, галянтність, (фр.) вибаглива чемність, хист до чемної поведінки; дрібненькі речі приналежні до жіночої туалети, пр. стяжки, хустинки, віяльця, рукавички, брошки, ювелірні вироби, тощо.

**Галянт(ний)**, (фр.) вибагливо чемний, чепурун; галянтний стиль у музиці: свободний спосіб писання композицій, у протилежність до контрапунктичного; писали ним м. ін. Купрєн, Рамб, Ф. Е. Бах та ін.

**Галяпаґи**, еквадорський вулканічний і пустинний архіпелаґ, 7.430 км<sup>2</sup> і 1.000 меш.

**Галярета**, (лат.-нім.) студенець (драґлі) з м'яса, риби, овочів.

**Галята**, Г а л а т а, торг. передмістя Стамбулу.

**Галятея**, (гр.) морська німфа, дочка Нерея.

**Галятовський Йоанікій**, укр. письмен., полеміст і проповідник, ректор київських шкіл і архимандрит новгород-сіверського, а потім чернігівського Єлецького монастиря, †1688. З полемічних творів важніші:



Йоанікій Галятовський.

„Мессія правдивий“, „Меч духовний“, та ін.; з проповідей: „Ключ Розуміння“ і „Наука albo способ зложенія казаня“, перший у нас підручник гомілетики; збірка оповідань про чуда Матери Божої „Небо нове“, що мала

важне значіння, поширивши на Україні середньовічні оповідання й легенди.

**Галь**, хемічний первень (Ga), якого існування провістив Менделєєв на основі уложенного ним періодичного укладу первнів, заки відкрив його фр. хемік Лекок де Буабодран у цинковій свитні (бленді) 1875. Металь білої краски; топиться при 30°. Хем. сполуки його подібні до сполук алюмінію.

**Галь** (Gal) Ганс, австр. композитор, \*1890, автор комічної опери „Свята Качка“ й ін.

**Галь** (Gallus) Марцін, поль. хроніст, родом француз, б. 1113 написав лат. мовою

хроніку Польщі, від легендарного Попеля до 1113.

**Галь** (Gall), 1) Франц Йозеф, нім. анатом (1758-1828); шукаючи зв'язку між будовою людського черепа і деякими нахилами, став основником френольоґії; 2) Ян Кароль, поль. композитор, що гармонізував і укр. народні пісні (1856-1912); був приятелем А. Вахнянина й один час професорував в укр. Музичнім Інституті ім. Лисенка у Львові.



**Гальба** Сервій Сульпіцій, рим. цісар 68-69.

**Гальвані Люїджі**, іт. фізіолоґ (1737-98), проф. медицини, опісля анатомії на університеті у Болонії. В 1789 випадком відкрив названу його іменем гальванічну електричність. Гл. Гальванізм.

**Гальванізація**, гл. Гальванізування.

**Гальванізм**, наука про електричність, що виступає при зіткненні двох різних металів із собою або металів із рідинами. Назва походить від Люїджі Гальвані, який досліджуючи нерви жаби, завважив, що ноги свіжо-забитої жаби, обдерті з шкіри й завішені на мідянім гаку, судорожно дрожать, коли тільки кінці ніг доторкалися випадком залізного поруччя, до якого був прикріплений цей мідяний гак. Сучасник Гальвані, проф. Алєсандро Вольта доказав, що при зіткненні двох різних провідників електричності повстає завжди електричність, на однім додатна, на другім від'ємна (Вольтів стовп).



Люїджі Гальвані.

**Гальванізування**, гальванізація, 1) застосовання гальванічної струї у лічних цілях (електротерапія); 2) гальванічне поволікання металем (гальванотехніка); 3) через нагрізання хем. субстанціями матування та чорнення металю (пр. срібла); 4) оживлення.

**Гальванічна ланка**, г. з в е н о, витворює електр. струю (струм, ток) внаслідок хемічних процесів; складається з двох різних металевих плит, або одної вугляної та одної металеві плити, які є занурені в рідині, що добре проводить електричність або в двох різних рідинах, відділених від себе поруватою, глиняною перегородкою (діафраґмою). Металі та вуголь називаються провідниками першої класи, рідини провідниками другої класи, або також електролітами, кінці металів або вугля, що вистають з рідини, бігунами ланки, один із них додатний, другий від'ємний. Г. л. є або замкнена або отворена, відповідно до того, чи бігуни злучені дротом, чи ні. У першій разі плине електр. струя від додатного

бігуна дротом до від'ємного, опісля від від'ємної металевої плити через рідину до додатної. Роди г. л.: ланка Вольти: цинкова та мідяна плита, занурені у розчині сірчанової кислоти; л. Бунзена: цинк у сірчановій кислоті, вугіль у азотановій; л. Леклянше: вугіль у бравнштайні, цинк у розчині сальміяку; л. Гренета: цинк та вугіль у розчині хромової кислоти. В тзв. сухих ланках (у кишених лямпах) рідини є згущені желатиною або трачинням. До помірив пр. електромоторичної сили уживають тзв.

нормальних ланок, яких електромоторична сила постійна.

Гальванічна батарея є злучкою кількох або більшої кількості гальван. ланок. Г. ланки є злучені в батарею рівнобіжно (побіч себе), якщо злучені з собою всі рівноіменні бігуни; вони є злучені різноіменно (в ряд), якщо злучені з собою різноіменні бігуни сусідніх ланок.

Гальвано, відтиск оригінальної друкуючої плити або друкарського складу (Satz) у воску, олові, гутаперсі, вкритий гальванічно міддю, ніклем або сталлю

(гл. Гальванотехніка) та поволічений оловом. Г. друкують, щоби зберегти оригінал.

Гальванографія, (гр.) спосіб при допомозі гальваноплястики добувати кліші з рисунків для друку.

Гальванокавстика, (гр.) 1) випалювання наростів на тілі при допомозі платиного дротика, розжареного електр. струєю; 2) гальванічна різьба, глибоке травлення рисунків на металах при допомозі гальванічного току; найчастіше вживається для приладження вальців, якими друкують рисунки на перкалі та ін. тканинах.

Гальванометр, (гр.) прилад, що служить до мірення натуги електр. струї; складається з магнетної стрілки, уміщеної у цівці, навиненій зволами ізолюваного дроту (у тзв. мультіплікаторі). Електр. струя, що плине цими зволами, відхиляє стрілку; відхилення можна відчитати на коловій поділці.

Гальваноплястика, (гр.) виріб плястич-

них предметів та відтисків з металю при допомозі електр. струї. В тій цілі роблять негатив (матрицу) даного предмету з воску гіпсу, сірки або гутаперхи, потягають його графітом або бронзою, щоби став провідником електричності, вставляють до розчину відповідного металю та сполучають його з від'ємним бігуном гальванічної батареї. Рівночасно вкладають до розчину плиту з того самого металю та сполучають її з додатним бігуном батареї. Розчином пливе електрична струя та виділює металю із розчину на негативі. Коли осяде на ньому досить груба верства металю, здимають його й відтиск товий. Винайшов г. М. Якобі 1838.

Гальваноскоп, (гр.) гальванометр із позоною цівкою, навиненою зволами ізолюваного дроту і магнетною стрілкою, злученою з вказівкою. Під впливом електр. струї магнетна стрілка відхиляється й тягне за собою вказівку. Таким чином можна при допомозі г. ствердити, чи в якимсь проводі плине електр. струя, та змірити її натугу.

Гальваностегія, (гр.) покривання металевих предметів іншими металами при допомозі електр. струї. На тім полягає гальванічне нікльовання, золочення, посріблювання. Предмети, які мають поволікти іншим металем, пр. сріблом, вкладають до розчину того металю (срібні купелі) та злучують з від'ємним бігуном гальванічної батареї; другий, додатний бігун батареї злучують із плиткою з того ж металю (срібла). Електр. струя, що переходить крізь розчин, виділює металю на поверхні предмету та покриває його за якийсь час одностайною тоненькою верствою.

Гальванотехніка, (гр.) 1) поволікання предметів металем при допомозі електр. струї (гальваностегія); 2) виріб плястичних предметів з металів при допомозі електр. струї (гальваноплястика, гальвано).

Гальванотипія, (гр.) друк при допомозі металевих кліш гальванічним способом.

Гальванохромія, (гр.) крашення (барвлення) металем при допомозі електролітичного осаду надокису олова, мангану і т. д.

Гальвіц (Gallwitz) Макс, нім. генерал, \*1852; в світовій війні командант на фр., опісля на рос. фронті; 1915 виконав пролив над Нарвою.

Гальгенгумор, (нім.) гумор висільника,

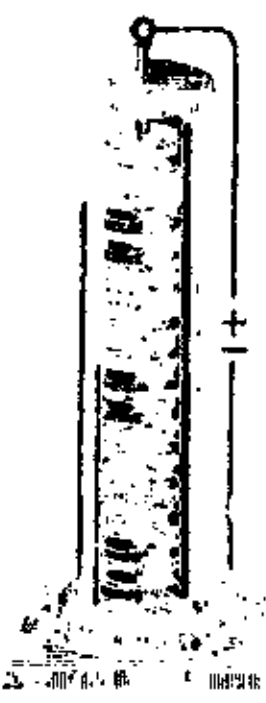

Гальванізм: Вольтів стовп.

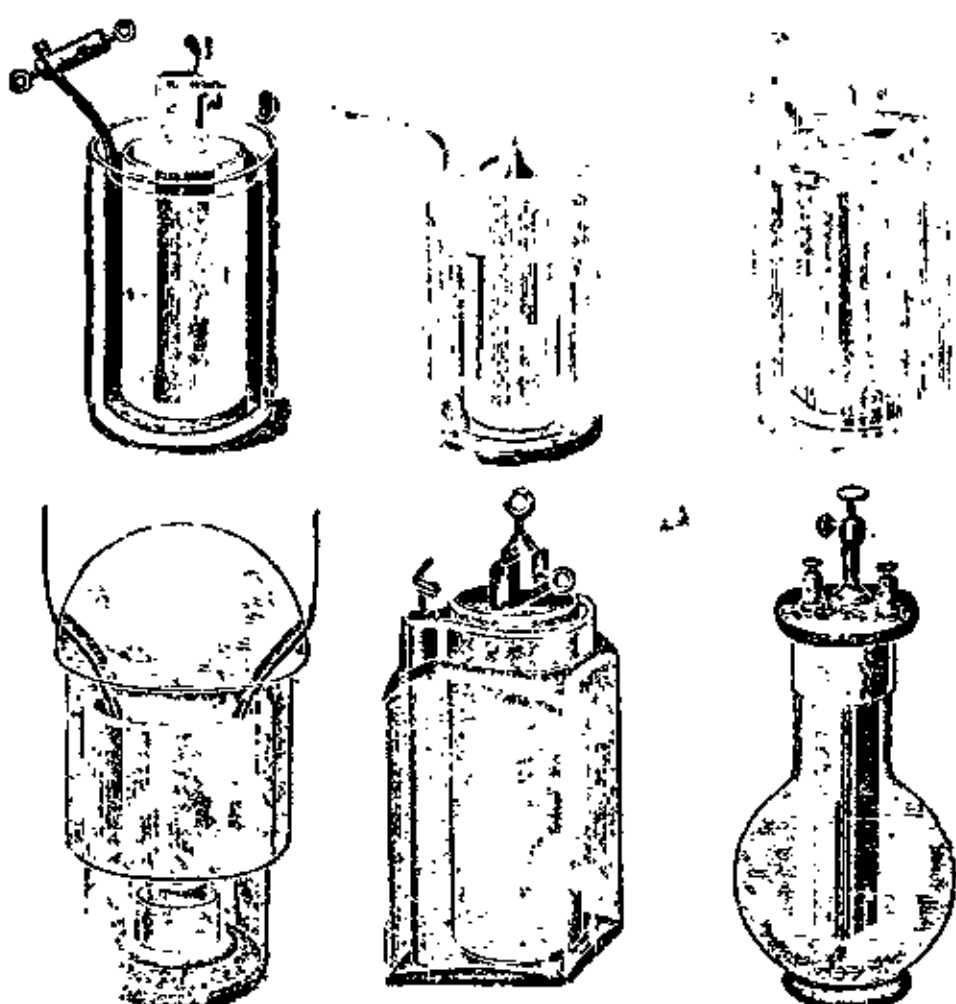

Гальванічні ланки. Вгорі ланка Бунзена, Даніеля, Грове, вдоли Майдінгера, Леклянше, Гренета.

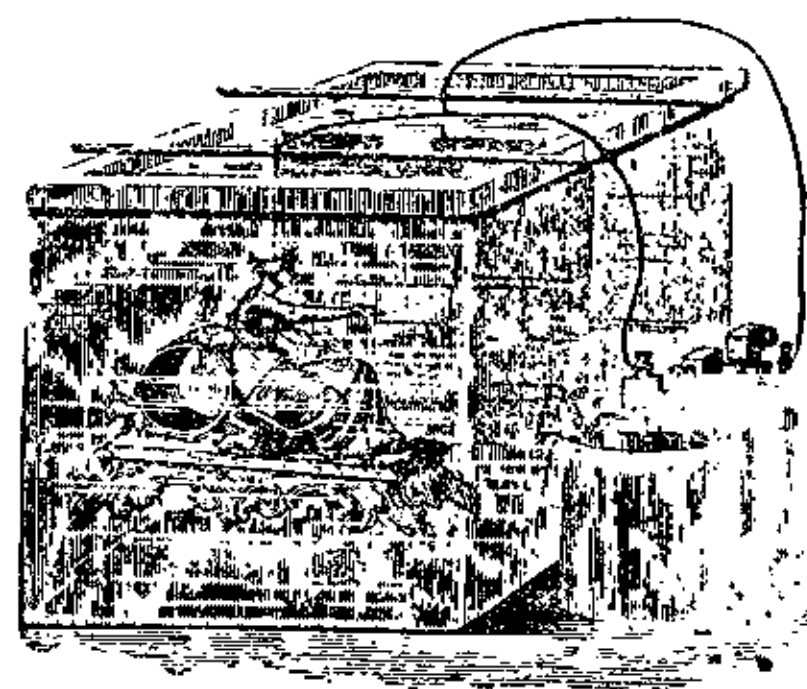

Гальваноплястика.

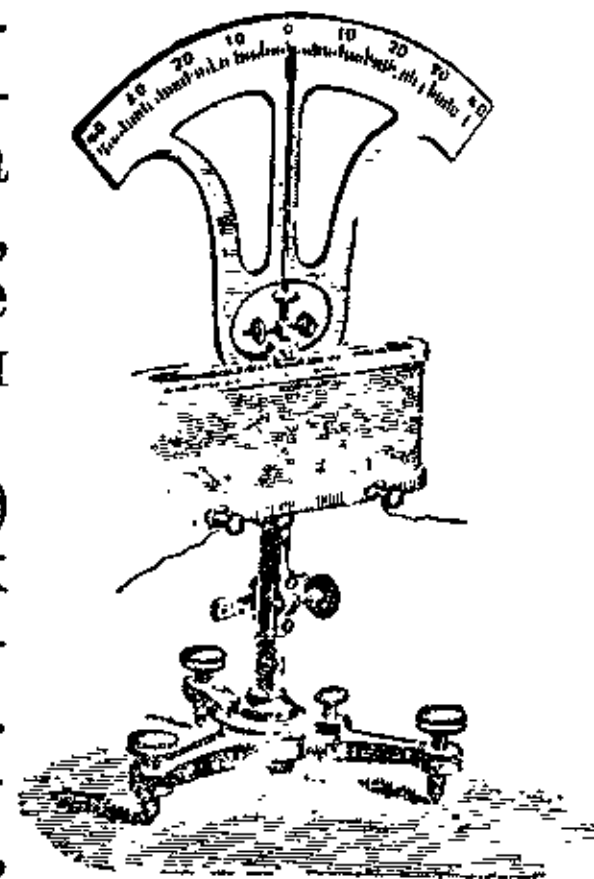

Гальваноскоп.

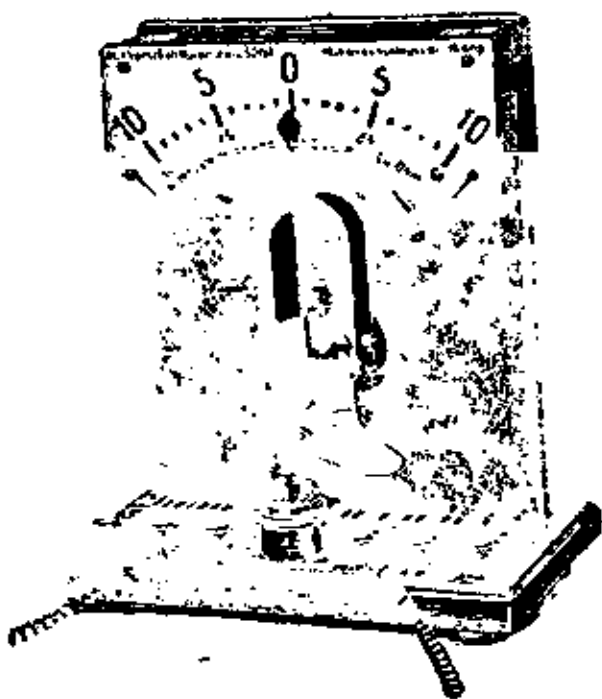

Гальванометр.

гумор людини готової на все, збайдужнілої до краю.

**Гальдгепіг**, гора в півд. Норвегії, 2.470 м. вис.

**Гальдос Беніто Перес**, есп. письмен. (1845-1920), званий есп. Вальтер-Скотом за свої іст. повісті; крім цього ціла низка сучасних повістей, головню з мадридського життя; виступав сильно проти церкви. Мав також успіхи драматурга і брав участь у політиці.

**Гальман**, назва двох різних родів цинкової руди. Перший рід це шляхетний г., цинковий вуглян або смітсоніт, ( $ZnCO_3$ ); кристалізує у ромбостінниках, частіше творить ниркуваті, соплякуваті або зернисті маси сірої, бурожовтої або бруднозеленої краски. Другим родом г. є крем'яний г. ( $H_2Zn_2SiO_5$ ), що кристалізує у ромбнім укладі, але появляється звичайно у волокнистих та зернистих відмінах. Обидва роди г. знаходяться на Шлезьку, у Каринтії, Бельгії, Англії, на Сибірі.

**Гальовіч Фран**, хорв. поет-лірик (1887-1914), редактор журналу „Молода Хорватія“, видатний талант, згинув у світовій війні.

**Гальоманія**, (фр.) прибільшена любов до всього французького.

**Гальон**, галон, (фр.) золота або срібна обшивка на однострою.

**Гальоп**, (фр.) дуже швидкий, кружляючий танець, у такті 2/4.

**Гальоп(-ада)**, (фр.) найшвидший біг коня, навскоки, навскач.

**Гальопі**, к а л ь о ш і, гумове або шкіряне взуття, яке взувається поверх обуви для охорони ніг від холоду, води й болота.

**Гальський когут**, герб Франції, символ войовничости.

**Гальтон (Galton) Френсіс**, англ. природник, антрополог і лікар (1822-1911), один із творців еugenіки й гігієни рас.

**Гама**, (гр.) третя буква гр. абетки (Г, γ, що відповідає нашому „г“); у музиці: ряд семи тонів, що послідовно підвищуються або обнижуються; низка якихнебудь річей, або проявів, впорядкована на основі природнього степенування одної прикмети, пр. г. барв, г. пахоців і т. п.



Гама; вгорі велика г..  
вдолі мала г.

**Гама Васко**, гл. Васко да Гама.

**Гама-проміні**, радіоактивні проміні (гл. Радіоактивність) з дуже великою частотою дрожань, не відхиляються у магнетнім полі, є дуже проникливі (гл. Бекерелеві проміні).

**Гамаші**, к а м а ш і, (фр.) рід теплих панчів без частини, що вкриває ступню й п'ятки, які носять від ступні поверху, застібають на гудзики або натягають; обув з короткими суконними холявами.

**Гамба**, (іт. viola da gamba — фр. basse de v.) більша скрипка, давній рід віольончелі.

**Гамбаров Юрій**, рос. правник і соціо-

лог, \*1850, один із найвизначніших представників рос. правничого позитивізму.

**Гамбетта Леон**, фр. політик (1838-82), адвокат, противник другого царства, 1870 в бальоні добувся з Парижа обложеного німцями й зорганізував уряд „народньої оборони“, 1881-82 міністер-президент, приклонник політики реваншу.



Гамба.

**Гамбір** (*Uncaria gambir*), рослина з породи акацій, росте в Зах. Індії та на Сундайських островах; її листя має до 50% гарбовини і тому вживається до гарбування шкіри і барвлення, як тзв. жовте катеху (*terra japonica*).

**Гамбіт**, (фр.) у шахах: початок гри, коли грач жертвує противникові фігуру, щоби за це придбати кращу позицію

**Гамбія**, 1) ріка в півн.-зах. Африці, 740 км. дов., 182.000 км<sup>2</sup> сточища; 2) брит. колонія над рікою Г., 11.700 км<sup>2</sup> і 185.000 меш.

**Гамбрінус**, мітичний флямандський король, якому приписують винахід пива; малюють його червонолицим, рудим, у пурпурі й з чашею пінистого пива.



Леон Гамбетта.

**Гамєн**, (фр.) уличник.

**Гамети**, (гр.) дві одноклітинні рослинні, або тваринні істоти, які зливаються з собою для дальшого розмножування; гл. Розмноження.

**Ганг**, гол. і свята ріка Індії, витікає в Гімалаях, разом із Брагмапутрою є 3.000 км. завдовжки й має 1.800.000 км<sup>2</sup> сточища. Найважливіша притока Джамна. Вливається найбільшою в світі дельтою (44.000 км<sup>2</sup>) до Бенгальського заливу. Малі кораблі йдуть 1.425 км. догори.

**Ганглії**, (гр.) 1) вузлувате згрубіння нервних клітин. Знаходяться у вегетативній і симпатичній та подекуди в мозково-стрижовій нервовій системі; 2) кулистий опух із драгльоватим змістом, звич. на руці або нозі, повстає з перепрацювання; лічиться операційно.

**Гангль Альойс**, словін. різьбар, \*1859; погруддя Водніка й Прешерна, прикраси на порталі Народнього Театру в Любляні.

**Гангрена**, (гр.) некроза, місцеве завмирання частини людського тіла; наслідком знищення тканин фізичним (роздавлення) або хемічним (попечення або попарення) способом, також наслідком невідживлювання даної частини тіла, через натиск, відмороження або зі старости. Звич. розрізняється: г. суха, коли завмерла частина тіла всихає й корчиться, г. вогка, коли завмерлі ткани гниють і дають гноєвину.

**Гантрі**, гірське гніздо в зах. Тибеті, 6.650 м. вис.

**Ганд**, Гандава, гл. Гент.

**Гандак**, ліва притока Гангу, 650 км. дов. **Гандарське містечтво**, індійське містечтво, що розвинулося під впливом пізньо-грецького містечтва в князівстві Гандара, в околиці нинішнього Пешавару, в часі I-IV вв. по Хр.; мало великий вплив на буддійське містечтво Китаю, Японії й Тибету.

**Ганджа**, колись Єлисаветполь, місто в Азербайджані, 56.000 меш.; мідяний промисл.

**Ганді Магатма** (Gandhi Mohandas Karamchand), вожд нац.-революційного руху в Індії, \*1869. Кінчив унів. у

Льондоні, адвокат у Бомбаю. 1921 голова Національного Конгресу; борець з англ. імперіялізмом під гаслом „Сатіяг-рага“ (вл. піддержка правди), себто спротиву державним законам без уживання насильства; 1920 проголосив між земляками бойкот державної (англ.) служби, судів, шкіл, а навіть усієї торгівлі. Засуджений на 6 літ в'язниці, випущений на волю по 4-ох літах з причини недуги. Після заворушень 1930 знов арештований.

**Гандольфі Мавро**, болонський гравер (1764-1834), син маляря Каєтана Г., популяризатор малярських композицій свого батька й іт. майстрів часів Ренесансу.

**Ганек** верх у Татрах, 2.465 м. вис.

**Ганівет** (Ganivet) Ангель, есп. повістяр (1865-98). Найбільш відомі: „Добування королівства Маї“ і „Праці невтомного Піо Сіда“.

**Ганімед**, (гр. міт.) син троянського царя Троса (або Ляомедонта), задля краси піврваний вірлом Зевеса на Олімп, де став замість Геби виночерпцем Зевеса.

**Ганоїди**, ганоїдні риби, осклівці (Ganoidei), риби, вкриті грубими лусками, що мов зуби покриті шкливом; у давніх геологічних добах було дуже багато різних г., тепер лишилося їх кілька родів, із них найважливіші: хрястносkeletalні осятруваті й кістносkeletalні панцирні щуки.

**Гапон**, гл. Гапон.

**Гар** (Gard), 1) права притока Рони, 140 км. дов.; 2) департамент над нею в півд.-зах. Франції, 5.880 км<sup>2</sup> і 400.000 меш., гол. місто Нім.

**Гараж**, (фр.) возівня, будинок, де стоять автомобілі і де їх чистять.

**Гарай** (Garay) Янош, мад. письмен. (1812-53), дуже популярний своїми баладами та романсами, званий малярським Уляндом.

**Гарантія**, (фр.) порука, забезпечення. В цивільному праві: договір, котрим хтось другому ручить, що маєткове діло в

означених границях не буде виставлене на небезпеку. Хто гарантує, той переймає на себе ризико на означений час та в означеному напрямку. У векселевому праві говориться про гаранційну функцію жіра або індосу (при векселях і чеках), тому що ін-

досант ручить кожному пізнішому державцеві векселя за прийняття й заплату. В міжнародному праві: держава або кілька держав зобов'язуються до

помочі якійсь державі при виконванні прийнятих зобов'язань, або до удержання якогось правного стану (пр. до додержання стану витвореного новими мировими договорами).

**Гарантувати**, давати запоруку, ручити за якесь зобов'язання, пр. при заплаті позички; забезпечити, пр. означений дохід від капіталу, від підприємства, тощо.

**Гарбо Грета**, фільмова артистка в Голівуді, \*1906, шведка, що здобула світову славу креаціями ніжних химерних жінок, нещасливих у коханні.

**Гарборг Арне**, норв. письмен. (1851-1924), реаліст, радикального напрямку. Найбільш відома повість „Втомлені душі“.

**Гаргано** (Monte Gargano), гори на схід. іт. півострові („острога“ Італії), 1.056 м. вис.

**Гаргантуа**, ненажера, герой повісти Рабле.

**Гаргаризм**, (гр.) рідина для полокання горла.



Магатма Ганді.



Ганімед.

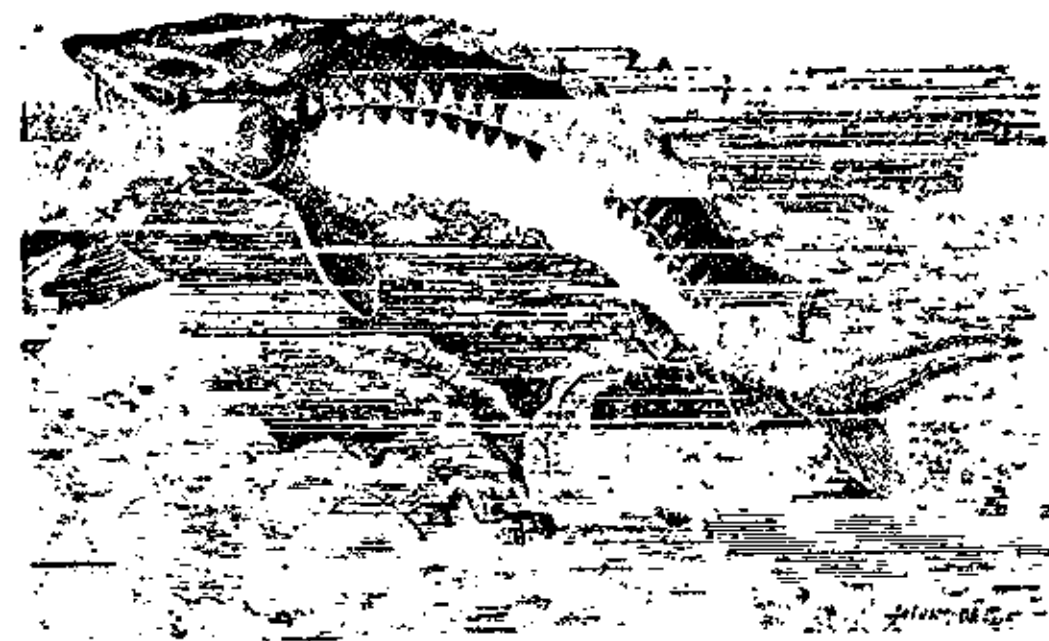

Ганоїди, осятр.

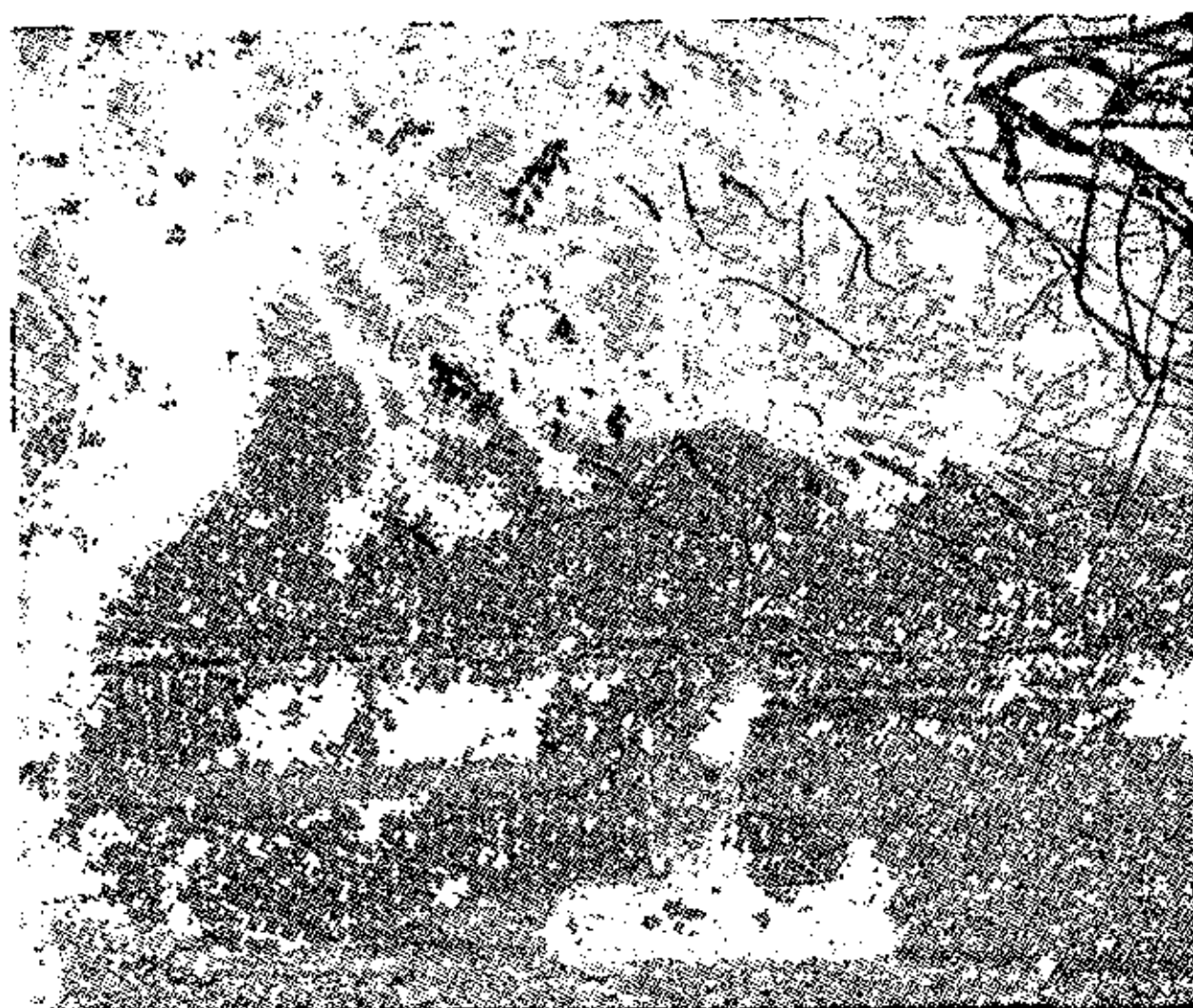

Озеро Гарда.

**Гарда** (Lago di Garda), іт. озеро на півд. схилі альпійських гір із гарними берегами; 366 км<sup>2</sup> пов.

**Гардарікі**, себто країна городів, варязька назва Руси-України.



**Гардарсгольм**, давня назва Ісландії від її відкривника Гардара (IX в.).

**Гардероба**, (фр.) роздягальня, кімната або шафа, де переховують одіж; уся одіж якоїсь особи.

**Гардина**, (фр.) завіска на вікно.

**Гардінер** Самуель Равсон, англ. історик (1829-1902); „Історія Англії“ 10 т., „Олівер Кромвель“, та ін. Праці його, основані на вивченні невиданих архівних матеріалів, показали багато подій у новім, іншій світлі.

**Гарібальді**, 1) Дж у з е п е, іт. політичний діяч (1807-82), нац. герой, боровся за визволення Італії, організував відділи в 1848 проти Австрії та Франції, кілька разів утікав на чужину (Америка, Швейцарія, Танжер), 1860 зайняв Сицилію своєю „1000“-кою вояків, вступив до Неаполю як диктатор, 1862-7 хотів заволодіти Римом, 1867-70 проводив корпусом добровольців для допомоги французам; вкінці вибраний послом у Римі, похоронений з великими почесностями. Писав між ін. повісті; 2) П е п і н о, внук першого, іт. генерал, \*1879, з початком всесвітньої війни організатор і вождь відділу іт. добровольців у Франції.



Джузеппе Гарібальді.

**Гарізім**, гора в Палестині, в Самарії, на якій у давнину стояла святиня. За Христа була для самарян святим місцем, де вони поклонялися Богу.

**Гарін** Микола, вл. Михайловський, рос. повістяр (1852-1906), популярний у свій час циклом повістей, зв'язаних з особою головного героя, хлопця Томи: „Діточі літа Томи“, „Гімназисти“, „Студенти“.

**Гармонд**, (фр.) рід друкарських черенок, від прізвища фр. друкаря-відливника Гармонда (†1561).

**Гарнець**, давня слов. міра об'єму плинних і сипких тіл, рівна 3·23 літра, ділився на 4 кварта, 16 кватирок.

**Гарнізон**, (фр.) залога якогось міста або твердині; місце призначене на побут війська.

**Гарнір(ування)**, (фр.) прикраса або приправа якоїсь страви городиною.

**Гарнірувати**, (фр.) прибирати, прикрашувати.

**Гарнітур**, (фр.) дібрані предмети, що належать до себе і творять одну цілість; пр. г. меблів у вітальні; чоловічий г. — різні частини одіжі; г. парового китла або іншої машини: дана машина з усіма приналежними складовими частинами; в друкарському ділі: підбір у належних кількостях черенок із письмом означеного характеру або рисунку на те, щоб можна було друкувати видання 3-4. однорідними письмами, але різного розміру щодо величини.

**Гаронна** (Garonne), гол. ріка півд. Франції, 600 км. дов. Впливає в Піренеях і під назвою Жіронди вливається широким устям до Атлантичного океану. Гол. притоки: праві — Тарн, Льот і Дордонь; ліва — Базис. Столище 85.000 км².

**Гаротта**, (есп.) залізний обруч, яким душать в Іспанії засуджених на смерть; кара смерті через удушення обручем.

**Гарофальо** Рафаеле, барон, іт. правник, \*1852, представник іт. карно-антропологічної школи. Гол. твір „Кримінологія“.

**Гаррік** (Garrick) Девід, славний англ. актор і драматург (1717-79), написав 27 оригінальних комедій.

**Гарсія** (Garcia), 1) Мануель де Попольо Віченте, есп. співак, композитор і учитель співу (1775-1832), написав цілу низку опер і балетів; 2) Мануель, син першого (1805-1906), славний педагог співу, винахідник лярингоскопу, автор підручника співу, перекладеного на всі важніші європ. мови.

**Гарсон**, (фр.) хлопець; у ресторанах послугач, кельнер.

**Гарсонка**, (фр.) дамський костюм, що складається з довгої блузки, яку втягають через голову, і зі спіднички.

**Гартнер** Теодор, нім. фільольог-романіст (1843-1925); спільно з акад. Ст. Смаль-Стоцьким зладив укр. шкільну граматику 1893, (4. вид. 1928), й наукову по нім.; боровся за унормовання укр. правопису.

**Гарток**, столиця зах. Тибету, найвище положене місто на світі, 4.320 м. над р. м.

**Гарфілд** (Garfield) Джемс, президент ЗДА (1831-81), став ним із зарібника і візника; ворог невільництва.

**Гаршін** Всеволод, рос. новеліст (1855-88), славу добув оповіданням із рос.-тур. війни 1878 „Чотири дні“, де представляє війну, як страшний злочин.

**Гасконада**, (фр.) чванькуватість, перебільшення в оповіданні (від імени гасконців).

**Гасконія** (Gascogne), півд.-зах. частина Франції; її мешканці Гасконці.

**Гаснавіди**, магометанська династія в Гасні, на Ірані 960-1186; за Магмуда, 997-1028, каліфат Гаснавідів обіймав Іран, Туркестан і півн. Індію.

**Гаспарі** Піетро, італієць, кардинал, \*1852, державний секретар Ватикану за Бенедикта XV й Пія XI. У 1919 в імені папи висловив у офіційному листі певність, що „шляхетній українській нації буде признане право на самоозначення“.

**Гассанді** (Gassendi) П'єр, фр. філософ (1592-1655), сучасник Декарта і його противник, прихильник атомізму, передтеча матеріалістів.

**Гассенгавер**, (нім.) нім. назва колись народних, нині вуличних пісень.

**Гассет Ортега** (Ortega y Gasset) Хозе, есп. письм. \*1883, багатий на ідеї, оборонець європ. культури з усіма її примхами, всесторонній: 6 томів крит. студій: „Ель Еспектадор“ і „Дезгуманізація мистецтва“.

**Гастрея**, (гр.) первісне сотворіння в виді

гаструлі, від якого, на думку Геккеля, нібито походять усі многоклітинні тварини.

**Гастрит**, (гр.) запалення або катар шлунку. Проявляється відбиванням, блювотами, підвищенням температури, також болями в шлунку. Лікування: відповідна дієта, гол. молошна, мінеральні води, гол. карльсбадські.

**Гастричний**, (гр.) шлунковий.

**Гастро-**, (гр.) в злучі з іншими словами означає, що вони відносяться до шлунку, або черева.

**Гастрологія**, (гр.) наука про шлунок, його будову, чинності й хвороби.

**Гастроль(-я)**, (нім.) гостинний виступ артиста.

**Гастрономія**, (гр.), вміння ладити смашні страви; куховарське мистецтво. Визначнішим гастрономом був Брія-Саварен, що написав „Фізіологію смаку“ (1825).

**Гастроподи**, (гр.) гл. Черевонogi.

**Гастроскоп**, (гр.) прилад до оглядання нутра шлунку, при помочі освітлення його електричністю й відповідних дзеркал.

**Гастроспазм**, (гр.) корч шлунку.

**Гастростомія**, (гр.) операція, що полягає на заложенні шлункової фістули при звуженні стравоходу, в цілі відживлювання організму.

**Гастротомія**, (гр.) розріз шлунку, щоб усунути з нього чужі тіла, або вирізати боляк.

**Гаструля**, (гр.) ступінь розвитку всіх многоклітинних тварин, що має постать двоверстової чарочки, яка утворюється через впукнення блястуглі.

**Гати**, гори на півострові Передньої Індії; Сх. Г. (нижчі), здовш сх. побережжя (до 1.200 м.); Зах. Г., здовш зах. побережжя (до 2.000 м. вис.).

**Гатто** (lo Gatto) Етторе, іт. словіст, \*1888, один із керманічів Римського Схід. Інституту.

**Гатунок**, (нім.) рід, у природничих науках „порода“.

**Гатчина**, рос. місто б. Ленінграду, 17.000 меш., колишня царська палата з цінними збірками дорогоцінної й мист. обстановки.

**Гаштайн** (Gastein), гірська долина й купелева місцевість б. Зальцбургу (Bad G.); сильні радіоактивні теплиці, що лікують ревматизм, подагру, хвороби нервів і нирок.

**Гаштовт**, лит. магнатська родина: 1) Мартин, київський воєвода 1471-80, назначений проти волі киян по знесенні окремого київського князівства; 2) Іван, виленський воєвода, управляв Литвою за малолітності Казимира Ягайловича, був прихильником відокремлення Литви від Польщі.

**Гая**, гл. Гея.

**Гаял(ь)** (*Bos frontalis*), дика й освоєна рогата худоба, що живе в Індії, помітна чорною шерстю і широким чолом.

**Гаяр-Бансель** (Gaillhard-Bancel), франц. католицький діяч, \*1858; в березні 1920 інтерпелював у парламенті голову уряду

Міллерана в справі визнання самостійної укр. держави.

**Гвадалупа** (Guadalupe), ланцюг гір у середній Іспанії, 1.558 м. вис.

**Гвадальквір** (Guadalquivir), ріка в півд. Іспанії, 560 км. дов., 56.000 км<sup>2</sup> сточища, вливається до заливу Кадіс.

**Гваданіні** (Guadagnini), іт. родина знаменитих майстрів скрипок у XVIII в.

**Гвадарама** (Guadarrama), гірський ланцюг у Кастилії, до 2.405 м. вис.

**Гваделупа** (Guadeloupe), найбільший острів (1.510 км<sup>2</sup>) Малих Антилів, разом із кількома меншими творить фр. губернію Г., 1.780 км<sup>2</sup> і 230.000 меш., з гол. містом Бас Тер; вивозить цукор, каву та бавовну.

**Гвадіяна** (Guadiana), ріка в півд. Іспанії, 820 км. дов. і 67.000 км<sup>2</sup> сточища, вливається до Атлантичного океану б. Кадізу.

**Гваліор**, васальна держава в брит. Середній Індії, 65.000 км<sup>2</sup> і 3.190.000 меш.; гол. місто Г., 60.000 меш.

**Гвам** (Guam), найбільший з Маріанських островів на Тихому океані, 544 км<sup>2</sup> і 17.000 меш.; належить до ЗДА (до 1898 есп.), гол. місто Аганя, важна каблева станція.

**Гванахуато** (Guanaajuato), 1) держава в середній Мехіку, 28.360 км<sup>2</sup> і 860.000 меш.; управа збіжжя, копальні срібла; 2) її гол. місто, 37.000 меш.; унів., копальні срібла.

**Гваніні** (Guagnini) Александер, поль. історик (1538-1614). З творів його користали укр. літописці Ілля Кошаківський, Граб'янка, Самійло Величко, Степан Лукомський.

**Гванчо**, туземці канарійських островів, споріднені з берберами; вимерли або змішалися з еспанцями.

**Гвапоре** (Guapore), гранична ріка Бразилії й Болівії, 1.540 км. дов.

**Гвардафуй** (Guardafui), найдалше на схід висунений скелистий ріг Африки, на південь від заливу Аден.

**Гварді Франческо**, іт. маляр (1712-93); цікаві види Венеції.

**Гвардієць**, сердюк, вояк гвардії, військовий прибічний вартувий.

**Гвардія**, (іт.) добірне військо, прибічна сторожа володарів. За Наполеона I г. була ударним військом Франції. Укр. г. гетьманів звалася сердюками (гл. Сердюки й Сердюцька дивізія). Червона г., в протилежність до білої г., рев. військо новіших часів.

**Гвардіян**, ігумен монастиря (у францісканців).

**Гваренгі**, Кваренгі (Quarenghi) Джакомо, іт. архітект і маляр (1774-1817). Викликаний 1779 царицею Катериною II, працював у Петербурзі до смерті. Збудував тут будинок Академії Наук, Смольний Інститут та ін. На Україні збудував палац графа П. Завадовського в селі Ляличах на Черні-



Гаяль.

гівщині. Почав із барока й прийшов до ампіру.

**Гваріні** (Guarini) Джованні Баттіста, іт. поет (1538-1612). Автор славної вівчарської драми „Вірний пастух“ (Il pastor fido).

**Гварнері** (Guarneri), іт. родина знаменитих майстрів скрипок у Кремоні в XVII в.

**Гватемала** (Guatemala), республіка Середньої Америки, 110.000 км<sup>2</sup> і 2,005.000 меш. Країна переважно височинна (1.300 м.), а на півд. заході гориста (4.210 м.), та вулканічна. Населення: <sup>2</sup>/<sub>3</sub> індіани, <sup>1</sup>/<sub>3</sub> мішанці, білих дуже мало. Головна галузь продукції управа кави (38 міл. кг. річно, <sup>1</sup>/<sub>30</sub> всесвітньої продукції); вивіз: кава (<sup>4</sup>/<sub>5</sub> всього), банани (<sup>1</sup>/<sub>10</sub>), дерево та цукор. 1839 після розпаду Середньо-Американської Унії окрема держава, нині під впливами ЗДА. Гол. місто Гватемала ля Нуева, 112.000 меш., університет.

**Гватімосін**, останній цар ацтеків у Мехіку, повішений 1522 Кортесом.

**Гваш**, (фр.-іт.) краска розроблена араб. гумою; також малюнок водяними, непрозорими фарбами, заправленими араб. гумою і медом.

**Гваякіль** (Guayaquil), гол. пристань Еквадору, 94.000 меш.

**Гваякове дерево**, гл. Бакавт.

**Гваяколь**, метилевий етер пірокатехіну (C<sub>6</sub>H<sub>4</sub>·OH·OCH<sub>3</sub>); добувається з бакавту і з букового дьогтю; кристална річовина. Уживається як лік проти туберкульози.

**Гваяна**, гл. Гвіяна.

**Гвельфи**, гл. Вельфи.

**Гвер**, (нім.) рушниця, кріс.

**Гвереца** (Colobus guereza), півн.-афр. малпа, чорна з білою обвідкою довкола обличчя, з довгою шерстю на хребті й дуже довгим хвостом, укритим довгим білим волоссям.

**Гверчіно**, себто Зизоокій, вл. Барбієрі (Barbieri) Доменіко Франческо, іт. маляр болонської школи (1591-1666), один із „еклектиків“, що студіювали не лише природу, але й старовинних майстрів, щоб вибрати у кожного найкращі риси. Його „Св. Єронім“ у музеї ВУАН у Києві.

**Гвинт**, (нім.) шруба, складова частина машин та приладів. Г. складається з веретена та насади (мутри, гайки). Веретено, це валець, на якому гвинтова, шрубова лінія зроблена опукло. Насада (мутра) це порожній валець, де шрубова лінія врізана в стіні. Вона відповідає докладно першій гвинтовій лінії так, що веретено можна вкрутити в насаду. Грана гвинтової лінії може бути плоска або гостра. Довготу гвинтової (шрубової) лінії, що обходить один раз валець,

називають скрутом, а відступ двох суміжних гвинтових ліній є висотою (кроком, ходом) скруту. За допомогою гвинту зискуємо на силі стільки разів, скільки разів висота скруту менша від обводу гвинту.

**Гвинт Архімеда**, гл. Архімедова шруба. Гвинт без кінця (шруба без кінця), гвинт, якого скрути зачіпають за зуби зубчастого колеса та вправляють його в рух, якщо обертаємо гвинт корбою. Служить до переміни на пряму оборотового руху і до підношення тягарів.

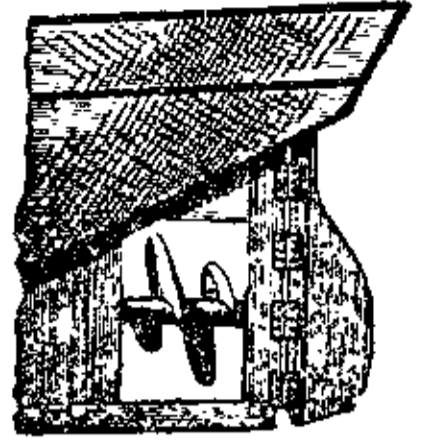

Гвинт корабельний.

**Гвинтівка**, гл. Рушниця.

**Гвинтова різь**, руб, що йде по гвинтовій лінії на зовнішній поверхні вальцевого (рідко стіжкуватого), або внутрішній поверхні дудкуватого, вальцевого (рідко стіжкуватого) тіла.

**Гвинтові свердла**, свердла з гвинтовими ріжучими крайками і з гвинтовими поверхнями, призначеними для виходу стружки; перший тип г. с. уживається для оброблення металів та твердого дерева, другий до м'яких порід дерева.

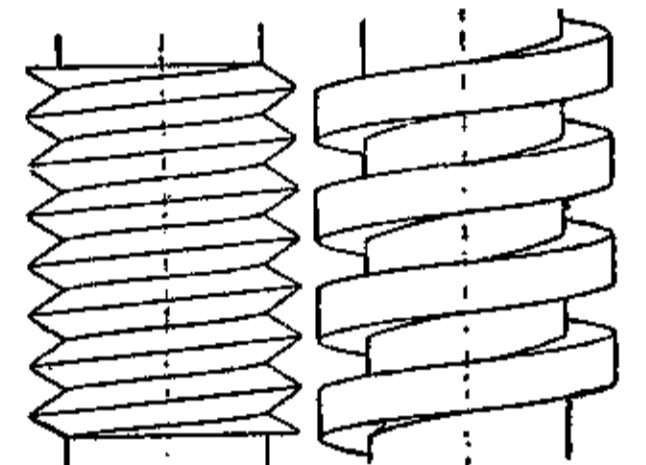

Гвинтова різь, гостра й плоска.

**Гвинтові трибові колеса**, колеса, що мають гвинтово уложені зуби.

**Гвинтовка Матвій**, ніжинський полковник 1663-67, опісля генеральний о-саул, 1672 засланий на Сибір із гетьманом Многогрішним.

**Гвідо Арецький**, Аретіус, іт. чернець бенедиктинець (б. 995-1050), винахідник лінійної нотної системи з ключами та сольмізації.

**Гвінейська течія**, гл. Морські течії.

**Гвінейські острови**, малі острови в Гвінейському заливі.

**Гвінея** (Guinea), зах. афр. бережжя над заливом Г., що втискається вглиб Африки, частинно пісковате та болотнисте, частинно врожайне, заселене неграми. Політично ділиться на: 1) Г. порт.; 2) Г. фр.; 3) Г. брит.; 4) Ліберію; 5) Побережжя слоновної кости; 6) Золоте побережжя і Тоґо брит.; 7) Тоґо і Даґоме, фр.; 8) Нігерію, брит.; 9) Камерун, брит. і фр.; 10) Г. есп.; 11) Конґо, фр. і бельґ.; 12) Зах. Африку порт.

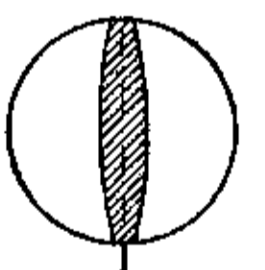
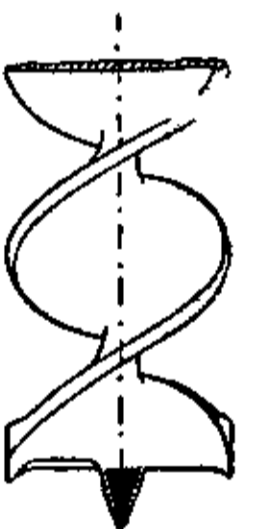

Гвинтові свердла.

**Гвічардіні** (Guicciardini), 1) Льодовіко, іт. письмен., гуманіст (1521-89), автор м. ін. іст. хроніки й славної „Опису Нідерляндців“; 2) Франческо, іт. історик і публіцист (1483-1540), автор славної „Історії Італії“, де кладе головну вагу на висновки, а не на факти.



Гвинтові трибові колеса.

**Гвіяна** (Guiana, Guyane), півн.-схід. час-

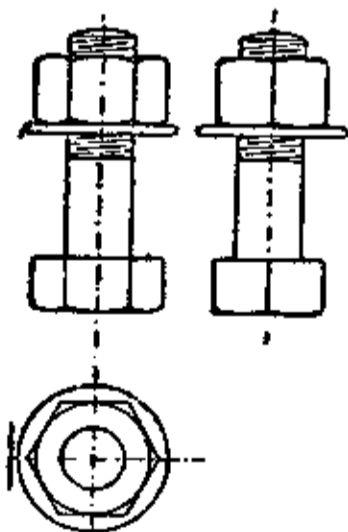

Гвинт, перекрій.

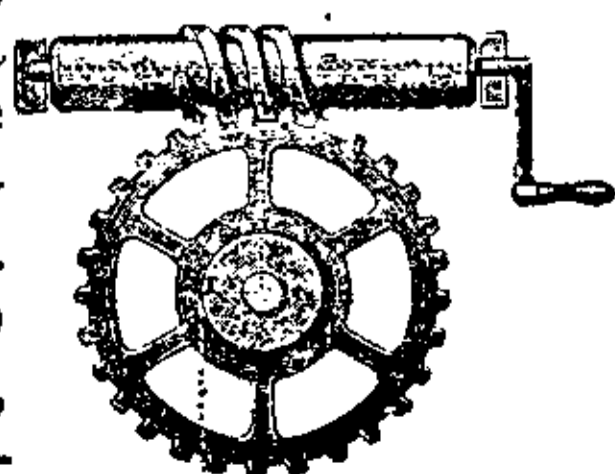

Гвинт без кінця.

тина Півд. Америки. Велика низина, підсоння рівниково, багате в опади; дуже врожайна країна, частинно савана, частинно праліс. Населення індіани і завезені європейцями робітники з Азії (китайці, маляйці, анаміти). Головні продукти: цукрова троща, кава, кавчук, риж і дещо золота. Г. належить до Венесуелі, Бразилії і до трьох європ. держав: 1) брит. Г. 232.000 км<sup>2</sup> і 310.000 меш., гол. місто Джорджтаун; 2) голанд. Г. (або Сурінама), 130.000 км<sup>2</sup> і 140.000 меш., гол. місто Парамарібо; 3) фр. Г., 88.240 км<sup>2</sup> і 44.000 меш., гол. місто Каєн.

**Гвіанська течія**, гл. Морські течії.

**Гданськ**, гл. Данціг.

**Гдиня**, невелике село б. Данцігу (в 1920 895 меш.), нині одинока поль. пристань і місто, що конкурує з Данцігом.

**Гдуля**, гл. Айва.

**Ге** Микола, славний укр. маляр (1831-94), з фр. роду (Gay), виріс на Поділлі, учився в київському унів. Низка картин з життя І. Христа, портрети М. Костомарова, Л. Толстого, О. Герцена та ін. Був одним із основників Т-ва малярів, тзв. „Передвижників“, що відіграло велику роль в розвитку рос. мистецтва. Лишив цікаві спомини.



Микола Ге.

**Гебауер** Ян, чes. філолог (1838-1907), проф. унів. в Празі, основник іст. школи в чes. лінгвістиці, після Добровського найбільший авторитет на полі чes. граматики, автор численних праць, серед них найважливіші „Історична граматика чesької мови“ й „Старочеський словник“ (недокінчений).

**Гебгард** Ганнес, фін. державний діяч, \*1864, дослідник земельного питання; від 1918 є знавцем цієї справи при фін. уряді.

**Гебгардт** Едуард, нім. маляр (1838-1925), до рел. малярства ввів етногр. мотиви.

**Гебель**, 1) Георг, нім. композитор (1685-1750), органіст із Бреславу, автор пассій, псалмів, кантат, фортепіанових концертів, канонів, тощо; 2) Георг, син попереднього (1709-53), дуже плідний композитор симфоній, кантат, опер, концертів, тощо.

**Гебен** (Goeben) Август, прус. генерал (1816-1880), брав участь у війнах проти Данії 1864 й Франції 1870-71, погромив півн. фр. армію 1871. Його ім'ям названий нім. кружляк, що разом із кружляком „Бреслав“ прорвався 1914 через антантські морські сили й прибув з поміччю туркам.

**Гебер**, вл. Абу Абдалаг Джабір Ібн Гаян, араб. учений, родом із Гаррапу в Месопотамії, один із найвизначніших араб. альхеміків VIII в.

**Гебзател** (Gebzattel) Людвіг, нім. генерал (1857-1930), під час світової війни предсідник Товариства нім. підпомагачів укр. визвольних змагань „Ukraine“.

**Гевандгавс**, будинок у Ляйпцігу, де від

1781 відбуваються славнозвісні симфонічні концерти (22 річно).

**Гевар** (Gevaert) Франсуа Огюст, бельг. композитор (1828-1908), теоретик і історик музики. Опері, кантати, „Наука інструментації“, „Історія старинної музики“, „Наука Григоріанського співу“ й ін.

**Гевонт**, верх 1.900 м. вис. в Татрах над Закопанім.

**Гегенна**, (євр.) пекло.

**Гегенбаур** Карл, нім. анатом (1826-1903), один із творців порівняної анатомії, дослідник і знавець будови тіла хребтовців.

**Гед** (Guesde) Жюль, проводир і теоретик фр. соціалістів (1845-1922). Один із найвпливовіших провідників II Інтернаціоналу.

**Геде** (Gaede) Ганс, нім. генерал (1852-1916), уславився гол. обороною воєзького фронту 1914.

**Гедз** (Gastrophilus), муха, яка зносить яєчка на різних ссавцях, а личинки, що вилягаються з цих яєчок, спричинюють тим тваринам прикрі недомагання; замітні: г. кінський (G. intestinalis), якого личинка живе в шлунку коней, г. товрячий (G. resorum), якого личинка докучає худобі, г. чорнохвостий (G. haemorrhoidalis), якої личинка живе в грубій кишці тварин. Хоронять худобу від г. змиванням відваром із тютюну, нафтою або креоліною.

**Гедіке** Фрідріх, нім. педагог (1754-1803), член Академії Наук, прихильник „гуманного виховання“; видав підручник читання без помочі букваря і складів.

**Гедоз** (Gaidoz) Анрі, фр. археолог і етнограф, \*1842; основник фольклорних студій у Франції. Приятель України. Був редактором відомого фольклорного журналу „Mélusine“ (70 і 80 pp. XIX в.), де брав живу участь Хв. Вовк. З ним і Драгомановим Гедоз особисто приятелював.

**Гедрозія**, півд.-схід. провінція ст. Персії, сьогодні Белуджістан.

**Геез**, етіопська мова.

**Гейкі** (Geukie) Арчібалд, англ. геолог (1835-1924), дослідник льодовикової доби й вулканізму.

**Гейлінґс** (Geulincx) Арнольд, голанд. філософ (1625-69), основник окаянізму, світогляду, який взаємини між тілом і душею пояснює при помочі Бога, що використовує кожну нагоду, щоби невідомим нам способом переіменити психічні процеси у фізичні і навпаки.

**Гейша**, яп. прилюдна танцюристка, послужниця в каварні; назва відомої оперетки Сіднея Джонса.

**Гекон** (Gekkonidae), рід малих ящірок, замітних особливими присмами на пальцях, при помочі яких лазить по простовисних гладких скалах і стінах; живиться комашками, живе над морями: Середземним, Чорним і Каспійським.

**Гексу** (ст. Калікаднос, середньовічний Салеф), малоазійська ріка, 200 км. дов., вливається до Середземного моря.

**Геленджик**, пристань і живець у Кубансько-Чорноморській смузі, 5.200 меш.

**Геленій** (Gelenius), чes. гуманіст, видавець словника 4 мов (лат., гр., нім., слов.), де вказує на ступінь споріднення цих мов між собою.

**Гелімер**, останній афр. король вандалів, правнук Гензеріха, побіджений Белісаром 533, після чого його землі стали схід.-рим. провінцією.

**Ге-Люсак** (Gay-Lussac) Люї Жозеф, фр. фізик і хемік (1778-1850), відкрив цілу низку основних законів з фізики й хемії, (гл. Ге-Люсакові закони); досліджував питому вагу й питоме тепло газів, алькалічні метали, придумав кілька мірничих метод для аналітичної хемії й разом з Тенаром відкрив хем. первень бор, 1804 відбув першу науку подорож бальоном на л. Ж. Ге-Люсак. висоту 7.016 м.



л. Ж. Ге-Люсак.

**Ге-Люсакова вежа**, гл. Сірчана кислота.

**Ге-Люсакові закони**, 1) про розширність газів під впливом тепла (1802): всі газы розширюються від нагрівання однаково, при чому, коли тиснення не міняється, об'єм газу при нагріванні на 1° збільшується на 1/273 частину свого об'єму при 0°, пр. 273 літри газу, нагріті на 1°, матимуть об'єм 274 літри; 2) про постійні відношення об'ємів (1808): газы сполучаються з собою на основі докладно означених найпростіших об'ємових відношень, пр. 2 літри водню лучаться з 1 літром кисню у воду, 1 літр хльору з 1 літром водню у хльороводень, і т. д.

**Гелязій**, ім'я двох пап: 1) Г. I, святий (492-96) і 2) Г. II (1118-19).

**Гельон**, тиран Гелі й Сиракуз, 480 побідив картагінців під Гімерою.

**Гельсуерті** (Galsworthy) Джон, сучасний англ. письмен., \*1867, основник міжнародної організації письменників, названої Пен-Клубом, автор знаменитої великої повісти з життя льондонського багатого міщанства „Сага Форситів“.



Джон Гельсуерті.

**Гельська мова**, або в значінні цілої кельт. території, де говорять ірл. й шотл. діалектами, або в тіснім значінні мови шотл. верховин і зах.-шотл. островів. Г. м. почала виразно відрізнятися від ірландської аж у половині XVI в. у поезії. Нині вживає її всього 200.000 шотландців; пишеться ірл. правописом і різниться від ірл. мови тільки вимовою. До XVII в. г. література була залежна від ірландської. Розвинулась у XVII і XVIII вв. гол. в любовних; патріотичних і ліричних піснях. Її гол. представники у XVIII в.: А. Мекдональд, Д. Б. Мекінтаєр (Macintyre), П.

Мекей (P. Maskey) і Д. Б'юкенен (D. Buchanan); від половини XIX в. шотландці вживають як літ. мови англійської.

**Гельцер** Гайнріх, визначний нім. візантіолог (1847-1906).

**Гема**, (лат.) півшляхетний камінь із вирізаними на ньому прикрасами. Різьби на г. бувають вглиблені й тоді вони звуться „інталії“ (іт. intagli) або опуклі, що звуться „камелями“ (іт. camei). Перші вживалися в старовину, як печатки, другі як прикраси. Також назва найяснішої зірки в сузір'ї Кори.

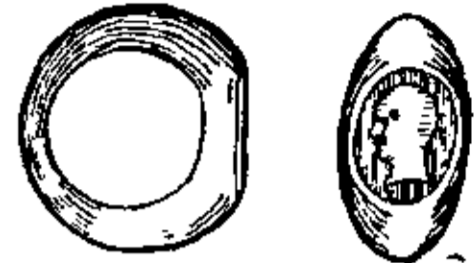

**Гембачів**, рос. і укр. генерал, 1919 начальник генеральної булави 3-ого корпусу УГА на поль. фронті.

**Гембицький** Тит, гал.-укр. актор (1842-1908), на сцені від 1859, грав у Житомирі й Києві, брав участь у поль. повстанні 1863, опісля знову вернув на сцену; 1867 заложив власну рос.-укр. трупу, від 1869 грав у Львові в театрі „Руської Бесіди“ й двічі управляв ним. Лишив спомини, та багато перекладів і перерібок сценічних творів.

**Гемоглітика**, (лат.-гр.) різьба гем; була відома вже у Вавилоні й Фенікії, дійшла до особливого розвитку в Греції за Александрійської доби.

**Генеальогія**, (гр.) родовід, спис членів роду почерзі та у взаєминах їх посвоячення; відомості про походження роду; вивід чогось від самого початку.

**Генеца**, (гр.) походження, початок, повстання, зародження; дослід якогось явища або предмету, як він став тим, чим є в дану хвилину, себто через які зміни переходив почерзі, відповідно до обставин свого розвитку.

**Генезарет**, Г е н і с а р е т, біблійна назва околиці над північно-західним берегом Галілейського озера, а також самого цього озера.

**Генезіс**, (гр.) повстання, творення; гр. назва першої книги Мойсея (книги Битія).

**Генерал**, (лат.) найвищий військовий ступінь; г.-а в д и т о р, найвищий військовий суддя; г.-а д м і р а л, найвища ранга в рос. флоті, рівна ген.-фельдмаршалові; г.-а д ю т а н т, адютант приділений до почоту володаря або начального вождя; г.-г у б е р н а т о р, начальник одної (або більше) губерній у колишній Росії, військовий начальник краю; г.-і н с п е к т о р, начальник нагляду над боєвою підготовкою війська; г.-і н т е н д а н т, начальник військового постачання, також начальник двірських установ (театру, музеїв, тощо).

**Генерал ан шеф**, (фр. general en chef) у Франції генерал, що командує корпусом.

**Генералбас**, значення акордів під ме-

Гема; вгорі: Гема золотого перстня з Мікен, яка представляє танець і святошні обряди; вдолі: рим. перстень з гемою з Помпей.

льодією, яке завелося вперше в Італії від XII в.

**Генералізувати**, (фр.) узагальнювати.

**Генераліссімус**, (лат.) головнокомандуючий, генерал, що командує всіма збройними силами держави, або кількома арміями, передовсім союзними.

**Генераліція**, (лат.) всі генерали армії, або частини її, розложеної в якимсь місці; найвищі начальники.

**Генералія**, (лат.) загальні дані про особу: ім'я й прізвище, дата й місце уродження, де й з чого живе, тощо.

**Генерал-фельдмаршал**, (нім.) у нім. і рос. війську за імперії, військовий ступінь після генераліссімуса.

**Генеральна булава**, генеральний штаб, установа, що складається з особливо вишкolenих старшин, з вищою військовою освітою, до якої належить вишкіл і підготування армії до війни, а в війні кермування воєнними діланнями.

**Генеральна Військова Канцелярія**, центральна установа, при укр. гетьманах, при якій помочі гетьман виконував свою військову й цивільну владу. Появилася разом з урядом військового писаря, а з повстанням козацької держави стала зватися генеральною, себто головною, осередньою. Начальником Г. В. К. був Г. В. Писар; під його рукою служили канцеляристи, сини козацької аристократії, що так зачинали свою військову та політичну кар'єру. Протягом XVIII в., коли державна організація кращала, компетенція Г. В. К. змінювалася. Г. В. К. втратила свою владу, коли завели на Україні рос. установи, як Малоросійську Колегію. З моменту скасування гетьманства перестала існувати також Г. В. К. (1764).

**Генеральна Військова Рада**, загальний збір козаків, найвища влада козацького війська, від 1648 козацької держави. Г. В. Р. вибирала й усувала гетьмана, рішала про війну та мир, затверджувала міжнародні договори (Переяславська Рада 1654). Участь у Г. В. Р. брав кожний член козацького стану поголовно, чим наближувалася вона до поль. шляхетського сойму. Г. В. Р. з природи своєї не була державно-творчим органом, зате часто анархістичним, хіба, що держала її в карбах якась визначна індивідуальність (як пр. Б. Хмельницький). Нормально на Г. В. Р. проводив гетьман; напрям обрадам надавала старшина (генеральна й полкова), яка все брала участь у Раді, тим часом, коли загальні козаків лише з найближчої околиці. Зі зростом впливу старшинського елемента під кінець XVII в. Г. В. Р. більше тратить на значінню, аж вкінці зовсім зникає. Її обов'язки переймає в XVIII в. аристократична Рада Старшин.

**Генеральна Капітула**, зібрання відпоручників поодиноких кат. монастирів для вибору верховного наставника, або для наряд над важнішими справами.

**Генеральна карта**, нім. або австр. геогр. карта з поділкою 1:200.000 або 1:300.000.

**Генеральна Козацька Рада**, рада вибрана на Всеукр. Зїзді Вільного Козацтва в Чигирині в жовтні 1917, як кермуючий орган вільнокозацького руху. На чолі Г. К. Р. поставлено наказного отамана в особі ген. Скоропадського. Постійним місцем осідку Г. К. Р. призначено Білу-Церкву.

**Генеральна команда**, назва найвищої укр. військової команди у Львові в листопаді 1918, переіменована опісля на Начальну Команду УГА.

**Генеральна павза**, перерва для всіх інструментів (голосів) у якимсь хорово-орхестральнім творі, пр. опері, що перериває хід муз. твору.

**Генеральна семінарія**, кат. духовна семінарія, призначена для кандидатів духовного стану з кількох дієцезій. Г. семінарії в Австрії оснував цісар Йосиф II. Церква дає першенство семінаріям дієцезальним.

**Генеральна Старшина**, уряд гетьмана на Україні в XVII-XVIII в. До Г. С. належали: г. обозний, г. суддя, г. писар, г. підскарбій, г. осаул, г. хорунжий та г. бунчучий. Всі вони (крім г. підскарбія) були вже перед повстанням Б. Хмельницького як генеральний штаб козацького війська, а в козацькій державі творили її уряд. Ген. Старшини виступають як Колегія (Мала Рада Старшин) й кожний зокрема як зверхник свого уряду. Гл. Бунчучий, Обозний, Осаул, Писар, Підскарбій, Суддя, Хорунжий.

**Генеральне межування**, межування, яке переводив рос. уряд, від 1765 для визначення й закріплення меж у тзв. д а ч а х, себто окремих геогр. одиницях, які склалися з міста або села з прилеглими до них землями. На Україні г. м. захопило Харківщину 1769-1781, Катеринославщину й Херсонщину 1798-1828 і Таврію 1828-1843.

**Генеральний**, (лат.) загальний, провідний, головний.

**Генеральний консуль**, консуль, що стоїть на чолі кількох консулів, або віце-консулів, які урядують на підлеглий йому області.

**Генеральний Секретаріят**, гл. Генеральний Секретаріят.

**Генеральний Суд**, найвищий суд козацької держави. Витворився з козацького суду за поль. часів, імовірно з предсідника вічевого суду козаків, яким був спершу сам гетьман, а опісля його заступник у цих справах — військовий суддя. Устрій Г. С. в XVII в. ближче незнаний, аж в XVIII в. підпав він основній реорганізації. Предсідником був гетьман, а постійним його заступником генеральний суддя. Г. С. став тоді судом колегіальним. Був він судом апеляційним для судів сотенних та полкових, а також судом для судження вищих старшин (генеральних і полкових).

**Генеральний суперінтендент**, начальник прот. духовенства якоїсь провінції.

**Генеральний штаб**, гл. Генеральна булава.

**Генеральні Стани** (États généraux), у Франції сойм, складений з представників шляхти, духовенства і міст; 1789 перемінилися в Національні Збори й дали початок революції; у Голандії зветься так тепер зібрання послів усіх кляс.

**Генератор**, (лат.) вл. творець; прилад, де витворюється газ або електр. струя.

**Генератуля**, назва, якою біолог Гачек означив ті частини живих молекулів, що є причиною росту, розмножування й спадковості організму.

**Генерація**, (лат.) покоління, рід, однолітки, люди, що живуть менше-більше в однім часі (одну г-ю рахують приблизно на 20 літ).

**Генета**, гл. Вівера.

**Генетика**, (гр.) наука про закони розвитку та спадковості.

**Генетична метода**, метода, при помочі якої пізнаємо предмет на підставі його повстання.

**Генетичний**, (гр.) той, що торкається причини, народження чогось, способу, яким щось повстало.

**Генетів**, (лат.) 2-ий, тзв. родовий, відмінок.

**Гензеріх**, Гайзеріх, король вандалів, 429 оснував державу в півн. Італії, 455 добув Рим, †477.

**Гени**, (гр.) частинки клітинної білковини даного організму, які мають бути носіями його спадкових прикмет.

**Геній**, (лат.) опікунчий дух у римлян; людина з небуденним талантом і виїмково творчим духом, що дає людству великі речі й прокладає нові шляхи.

**Геніталія**, (лат.) природження, полові (статеві) часті тіла.

**Геніяльність**, вроджені творчі здібності, що дають спромогу створити щось незвичайне, а яких не можна точно з'ясувати.

**Геннаді Григорій**, рос. бібліограф (1826-80). З численних праць найважливіший „Справочный словарь о русских писателях и учених“

**Генó** (Guenot) Шарль, фр. аббат, видав повість з укр. життя „Козак Василь“ (Le Kosak Wasili, 1882).

**Геновефа**, 1) Женевієва, св., патронка Парижу (420-512); під час облоги Парижу Атилою продерлася поза мури міста й подбала за харчі для голодуючого населення; 2) брабантська княжна (б. 750), жінка пфальцграфа Зігфріда, якої життя є улюбленим мотивом народніх оповідань, драм Тіка й Геббеля, опери Шумана, та повістей.

**Генотеїзм**, переходова стадія до монотеїзму, в якій почитають тільки одного бога, не заперечуючи можливості існування й більшої кількості богів.

**Генотип**, 1) основна спадкова, фізична і психічна конструкція організму, як вислід

зв'язку генів; 2) група одиниць з однаковими спадковими прикметами.

**Генро**, тайна рада старших в Японії; має великий вплив на політику держави.

**Генсбору** (Gainsborough) Тома, найкращий англ.

портретист, визначний пейзажист і графік XVIII в. (1727-88). Перший у Англії віддав чари самобутнього англ. краєвиду, а з портрету викинув обов'язкову театральщину й позу. З найхарактерніших його картин згадаємо „Біля водопою“ та „Блакитний хлопець“ (Blue boy).

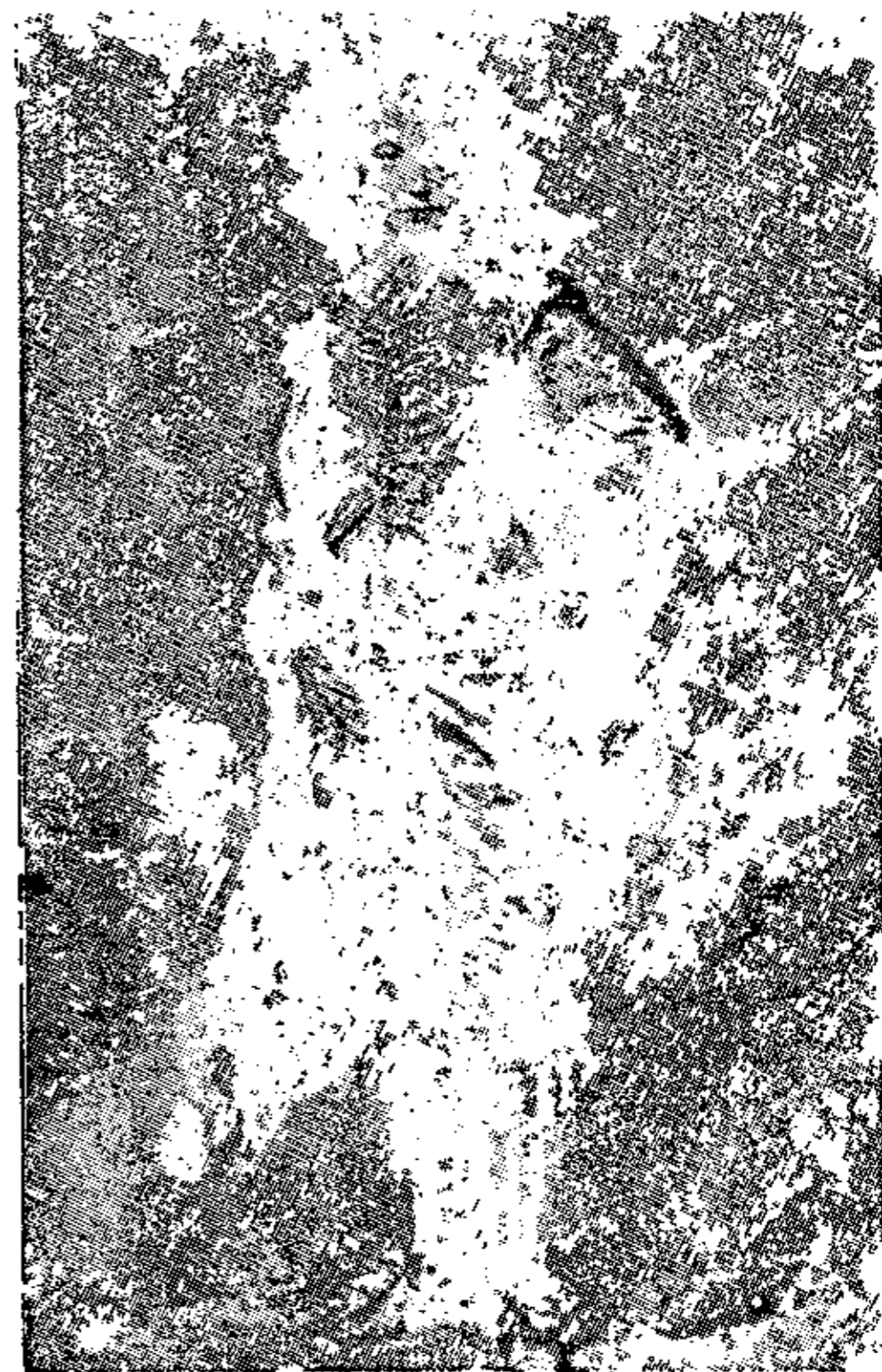

Т. Генсбору : Блакитний хлопець.

**Гент**, Ганд (а в а) (Gand), місто в півн. Бельгії на 40 річних островах, пристань, злучена каналами з морем, 210.000 меш.; університет, собор (1228-1554), дім рибацької гільдії (1531); великий ткацький промисл, городництво та квітництво.

**Генуезька конференція**, нарада, скликана з почину Англії від 20 IV до 20 V 1922, зібрала представників найважливіших держав, мала на меті довести до госп. рівноваги Європи після світової війни й до порозу-

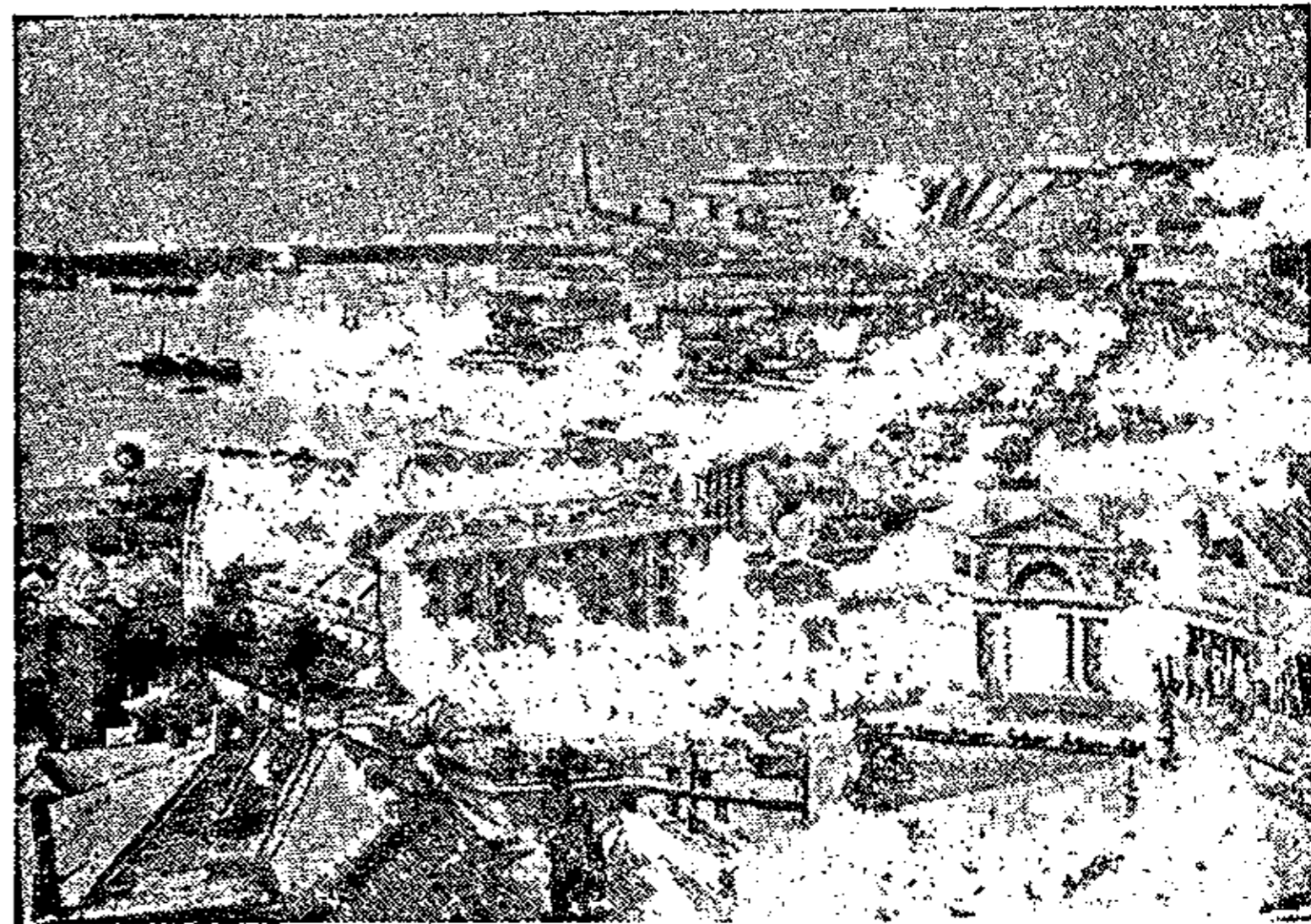

Генуя.

міння між ними державами та СРСР, однак не досягнула своєї мети. Під час г. к. між СРСР та Німеччиною заключено Рапальську угоду, яка упорядкувала госп. відносини між СРСР та Німеччиною.

Генуезький залив, частина Середземного моря; його береги це іт. Рівієра.

Генуя, Дженова (Genova), іт. пристань над Лігурійським морем, 625.000 меш.; університет (1623), академія мистецтва; найбільша пристань Італії (14 міль. тон річного обороту). Від X в. була Г. самостійною республікою та конкурувала з Пізою й Венецією. Занепала побіджена 1379 Венецією. 1922 була тут господарська повоєнна конференція. До Г. належала Корсика й Ельба та кольонії на Чорному морі. В XIII в. генуезці оснували на місці ст. Теодосії Кафу, в XIV мали вже цілу низку кольоній (Севастополь та ін.), в XV — Керч (Керченський пролив звався Генуезьким шляхом); в Тані (Озів) мали агентури й дільницю нарівні з венеціанцями. В XV в. ці кольонії здобули турки.

Геоантикліналя, великопростірна вигнута опуклість, яка витворилася через рух геосинкліналі. Геоантикліна це перша фаза горотворчих рухів.

Геоботаніка, наука про рістню, характеристичну для даного укладу ґрунту. Досліди в цій ділянці вказують з одного боку на вимоги рослин до даного ґрунту, а з

чайно вважають меридіан, який переходить через обсерваторію в Грінічі, а рідше меридіан Парижу, Ферро, в колишній Росії меридіан Пулкова.

Географічна карта, рисунок поверхні Землі або її частини на папері, отже в площі. Розрізняємо: 1) пляни та катастральні карти (поділка найбільше 1:10.000); 2) топографічні карти (найбільше 1:200.000); 3) географічні в вужчому розумінні (понад 1:200.000). Щодо змісту географічні карти діляться на: 1) спеціальні, 2) генеральні, 3) плянігльоби. Систематичну збірку карт звано атлясом Наука, що вчить робити географічні карти, зветься картографія.

Географічне товариство, державна наукова установа, що досліджує з географічного боку свою державу, а також інші країни й видає друком свої праці, мапи і т. д. Основано: французьке 1821, німецьке 1828, англійське 1830, російське 1845, австрійське 1855, італійське 1837; на Україні існує від 1927 в Харкові Географічний Інститут, при НТШ у Львові є при Мат.-Природ.-Лікарській Секції — Географічна Комісія.

Географічні координати, геогр. широтні, довгота й довгота місця.

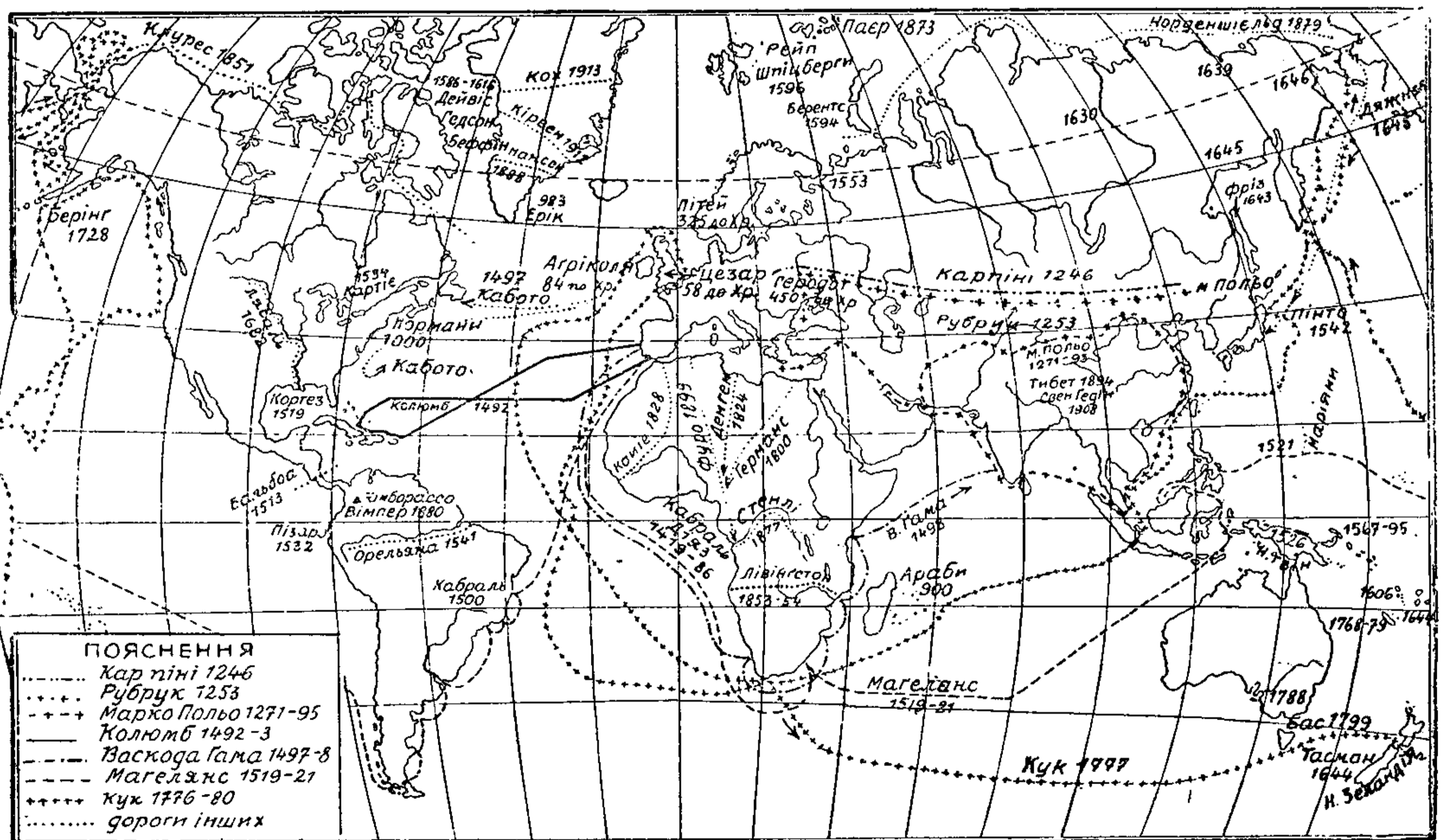

Картина важніших географічних подорожей.

другого дають змогу, оцінити ґрунт саме на основі цих рослин. Гл. Фітогеографія.

Геогнозія, (гр.) землезнання, старе означення геології.

Географічна довжина та ширина, означення місця на Землі, мірене ступенями ( $^{\circ}$ ), а саме: ширина на північ і південь від рівника, довжина на схід і захід від умовленого меридіану  $0^{\circ}$ , що ним нині зви-

Географічні подорожі, дослідні подорожі по малознаних або незнаних територіях, щоб їх вивчити, а опісля використати в господарських або політичних цілях. Вони обіймали зразу невеликий круг Землі над Середземним морем, але з часом поширилися через океани, пустині, праліси, високі гори та полярні простори далеко поза заселені людьми країни.



Огляд важніших подорожей:

#### Австралія.

- 1521 Маґелян відкриває Маріяни.  
 1526 Менезес „ Нову Гвінею.  
 1529 Сааведра „ Кароліни.  
 1567-95 Менданя відкриває Соломонові острови  
 1606 Кірос і Торрес відкривають Нові Гебриди, Тагіті й пролив Торреса.  
 1644 Тасман відкриває Тасманію, Нову Зеландію й Фіджі.  
 1768-79 Кук відкриває пролив Кука, Нову Каледонію й Сендвічеві острови.  
 1799 Бас обпливає Тасманію.  
 1804 Крузенштерн досліджує Маркезас.  
 1835 подорож Дарвіна по Тихому океані.  
 1839 Ер відкриває озеро Ера.  
 1846-56 Греґорі досліджує зах. і півн.-зах. Австралію.

1860-2 Берк і Стюарт переходять Австралію впоперек.

- 1885 Ленденфельд в Авст. Альпах.  
 1889-97 Мек Греґер досліджує Нову Гвінею.  
 1914-19 подорожі Децнера по Новій Гвінеї.

#### А м е р и к а.

- 1000 нормани на півн.-сході Півн. Америки.  
 1492 (12/X) Колумб відкриває „Зах. Індію“, (Вотлінґайленд, Куба та Гаїті).  
 1493-6 Колумб відкриває Домінікану, Гваделупу, Порто Ріко, Ямаїку.  
 1498 Колумб відкриває суходіл Півд. Америки (Оріноко), Кабото відкриває бережжя від Лябрадору до Фльориди.  
 1500 Кабраль у Бразилії.  
 1501-4 Веспучі в Бразилії, Колумб у Середущій Америці.  
 1513 Бальбоа переходить Панамську шийку й відкриває Тихий океан.  
 1519 Кортес у Мехіку.  
 1520 подорож Маґеляна через Маґелянів пролив і далі на півн. захід.  
 1532 Пізаро в Перу.  
 1534 Картіє над рікою св. Лаврентія.  
 1541 Ореляна переходить Амазонкою з Перу до моря.  
 1585-1616 подорожі Дейвіса, Гадсона та Бефіна: відкривають околиці півд.-схід. Канади.  
 1616 Ле Мер обпливає Кап Горн.  
 1682 Ля Саль перепливає всю Міссісіпі.  
 1728 Берінґ перепливає Берінґів пролив.  
 1790 Азара досліджує Ля Пляту.  
 1800 Гумбольдтова подорож по Півд. і Середущій Америці.  
 1870 Райс в Еквадорі, Колумбії й Перу.  
 1880 Вімпер на верху Чімборассо.  
 1884-1900 Сіверс і Сапнер досліджують Венесуелу й Середущу Америку.  
 1911 подорожі Герцоґа в Болівії, Коха до джерела Орінока.  
 1912-25 Райс досліджує бразилійсько-гвіанське пограниччя.  
 1912 Бінґем у Перу.  
 1915 Норденшельд у півд. Андах.

#### А н т а р к т и д а.

- 1772 Керґелен відкриває Керґелени, Кук Сендвічеві острови.  
 1830-2 Біске відкриває Ендербі та Грагамсленд.  
 1841 Росс відкриває край Вікторії.  
 1898-9 експедиція „Бельґіка“ вперше перезимовує на Грагамсленді.  
 1901-4 Норденшельд, Брус і Шарко в Грагамсленді та на Веделевім морі.  
 1904 Скот відкриває край Едварда VII.  
 1909 Шекельтон доходить до 88° 23' і відкриває магнетний бігун.  
 1911 (15/XII) Амундсен відкриває бігун.  
 1912 Скот відкриває бігун.  
 1930 подорож Бірда літаком.

#### А р к т и д а.

- 983 Ерік Червоний у Гренляндії.  
 1501 Кортрел у Лябрадорі.  
 1556 Берентс відкриває Нову Землю.  
 1585-1616 подорожі Дейвіса, Гадсона та Бефіна, просліджують підбігунову Півн. Америку.  
 1596 Рейп відкриває Шпіцберґен.  
 1820 Пері допливає до Бенксленду.  
 1820-45 подорожі Френкліна по Полярнім морі.  
 1831 Росс відкриває магнетний бігун.  
 1851 Мек Клор відкриває півн.-зах. переїзд.  
 1873 Паєр відкриває край Франца Йосифа.  
 1879 півн.-східній переїзд Норденшельда.  
 1888 Нансен переходить упоперек Гренляндію.  
 1893-6 полярна подорож Нансена.  
 1891-1909 Пірі на півн. Гренляндії перекоується, що це острів.  
 1906 півн.-зах. переїзд Амундсена, Пірі доходить до 87°.  
 1909 Пірі відкриває бігун.  
 1925 Амундсен перелітає бігун.  
 1928 Нобіле, Амундсен, Самойлович і Чухновський на бігуни.

#### А ф р и к а.

- 600 до Хр. фенікійці обпливають Африку.  
 290 „ „ дослідження джерел Нілу за почином Птолемеїв.  
 900 араби доходять до Мадагаскару.  
 1350 подорожі Ібн Батути по магометанських країнах аж до Тімбукту.  
 1419-86 морські подорожі португальців (Кабраль, Дієз та ін.) через Азори, Мадейру, Золоте та Гвінейське Побережжя, устя Конґо аж до рогу Доброї Надії.  
 1497-8 Васко да Гама пливе далі на схід поза ріг Доброї Надії й Мозамбік.  
 1793 Бровн у Дафері.  
 1797 Паркс над Ніґером.  
 1800 подорожі Барро в Оранії, Германса з Єгипту через Сагару до Ніґеру.  
 1818 Моліє досліджує джерела Сенегалю.  
 1824 подорож Денгема з Тріполісу до озера Чад і ріки Шарі.  
 1828 подорож Кає з Сієра Леоне через Тімбукту до Танджеру.  
 1848 Ребман відкриває Кіліманджаро й Кеїню.

- 1849 Лівінгстон на Калягарі.  
 1856 „ двічі переходить Африку  
 впоперек і відкриває Замбезі.  
 1858 Бертон відкриває Танганайку, Спек  
 відкриває Ніясу.  
 1860-7 подорожі Спіка з Бегамою до Єгип-  
 ту, Рольфа з Тріполісу до Ляґосу.  
 1875 Кемерн переходить Рівникову Африку.  
 1877 Стенлі на верхів'ях Конґа.  
 1888 Юнкер досліджує вододіл Нілу й Конґа.  
 1892 подорож Бавмана до джерел Нілу.  
 1899 Фурб переходить від Альжіру до устя  
 Конґа.

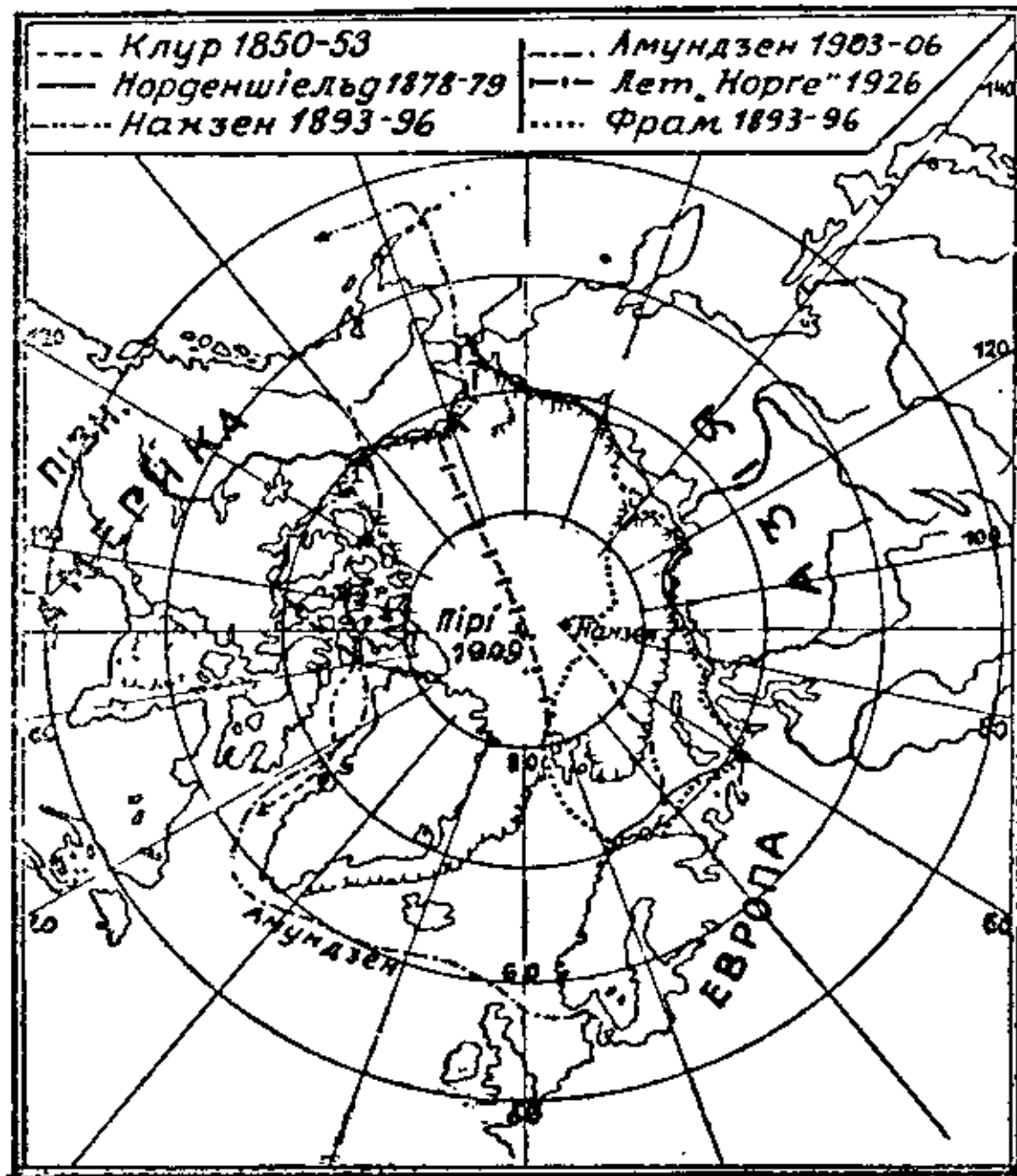

Карта важніших полярних експедицій (півн. бігун).

- 1905 Уліґ досліджує вулкани схід. Рівни-  
 кової Африки.  
 1915 подорож Тільга по Тибесті.  
 1923 подорож Гассанан бея по Лібійській  
 пустині.  
 Європа та Азія.  
 1200-900 до Хр. подорожі фенікійців по Се-  
 редзем. морі, до Британії та Офіру.  
 465 до Хр. картаґінці на Атлантийським по-  
 бережжі.  
 450 до Хр. подорожі Геродота від Кирена-  
 їки на заході по Скитію на сході.  
 325 до Хр. Пітей доходить до Скандинавії,  
 Неарх до Перського моря.  
 58-1 до Хр. Юлій Цезар у Галії, Германії й  
 Британії.  
 84 по Хр. Аґрікола обпливає Британію.  
 878 араби Вагаб і Абу Сеїд допливають до  
 Китаю.  
 976 подорожі Ібн Гавкаля.  
 985 подорожі Мокадассі.  
 1200 араби в Сибірі.  
 1246 подорож Пляно Карпіні через Сх. Евро-  
 пу до Середньої Азії.  
 1253 подорож Рубрука через Сх. Європу до  
 Каракоруму.  
 1271-95 подорожі Марка Польо до Індії.  
 1325-49 подорожі Ібн Батути в Арабії, Індії  
 й Китаї.

У. З. Е. І.

- 1498 Васко да Гама відкриває морську до-  
 рогу до Схід. Індії.  
 1521 Маґелян допливає до Філіпінів.  
 1542 Пінто в Японії.  
 1553 Шанселер над Білим морем.  
 1643 Фріз на Курилях і Сахаліні.  
 1645 рос. козаки над Охотським морем.  
 1648 Дежньов обпливає Східній ріг.  
 1734-43 велика рос. експедиція по Сибіру.  
 1768-74 Подорожі Палласа.  
 1808 Веб над джерелами Ганґу.  
 1812-20 Муркрофт в Індії, Бухарі та Кашмірі.  
 1820-23 Врангель на півн. побережжі Сибіру.

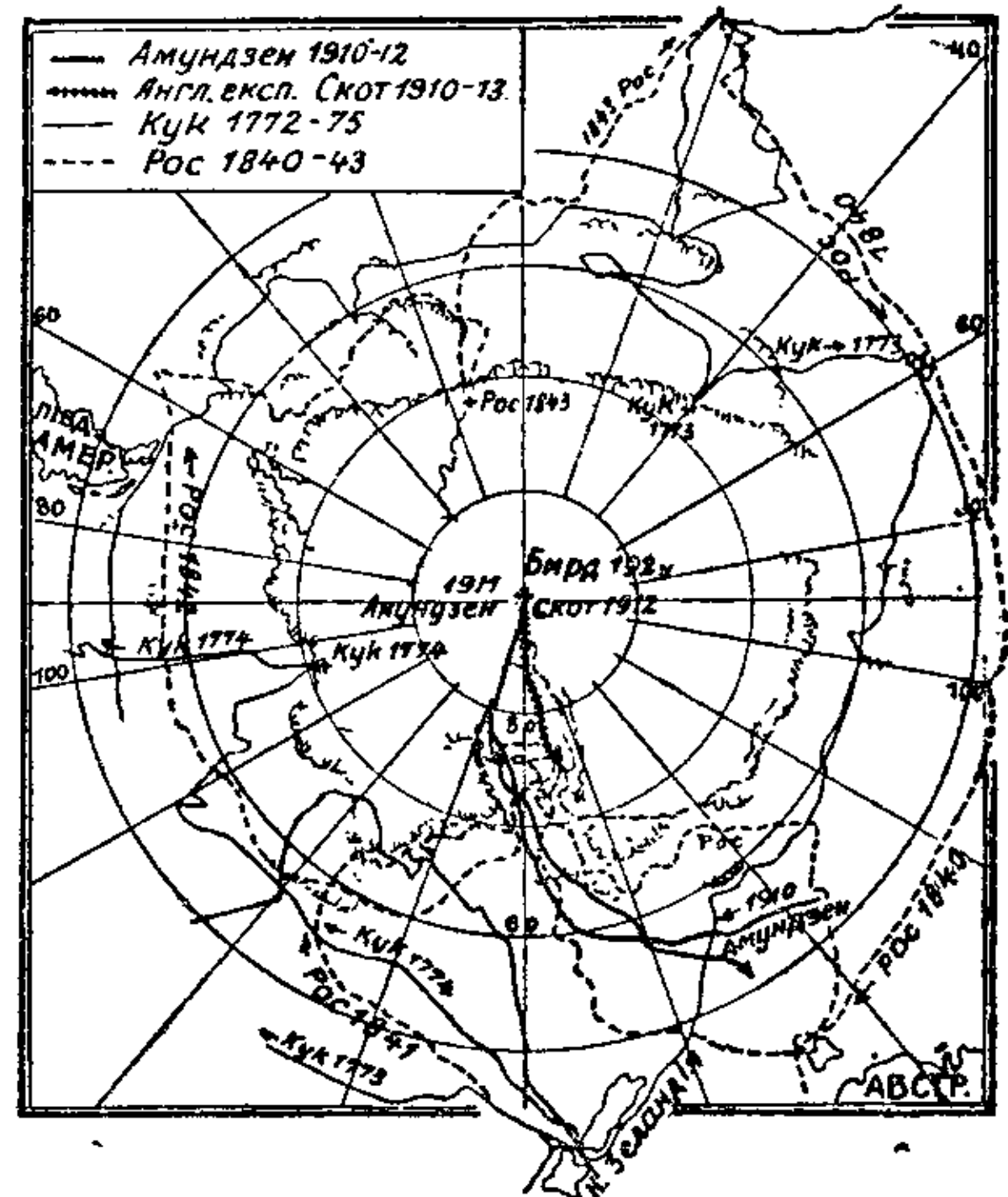

Карта важніших полярних експедицій (півд. бігун).

- 1827 Гумбольдт в Алтаї.  
 1846 Гук переходить Тибет.  
 1857 Шляґінтвайт доходить з Індії до Тур-  
 кестану, Семьонов у Тяншані.  
 1868-72 Ріхтгофен у Китаї, Федченко в Фер-  
 гані.  
 1872-85 подорожі Пржевальського по Серед-  
 ній Азії.  
 1890 Бонвальо подорожує з Ташкенту до  
 Ганої.  
 1894-1908 подорожі Свен Гедіна в Тибеті,  
 Персії й Трансгімалаях.  
 1896-1909 Воркман у Гімалаях.  
 1914 Вілкіцький уперше обпливає Північну  
 Азію зі сходу на захід.  
 1919 американські досліди в Монголії.  
 1921-24 англ. експедиції на Еверест.  
 Довкола Землі.  
 1519-22 Маґелян.  
 1577-80 Дрейк.  
 1766-69 Валі й Бугенвіль.  
 1768-80 Кук трьома наворотами.  
 1792 Венкувер.  
 1800-6 Крузенштерн.  
 1814-8 Коцебує.  
 1857-9 фреґата „Новара“.  
 1929 Екенер на цепеліні.

Географія, землезнання, (гр.) наука про  
 Землю, а саме: 1) г. м а т е м а т и ч н а в ч и т ь

про Землю як тіло всесвіту, її вигляд, рухи й виміри; 2) г. фізична вивчає природні прикмети й явища Землі загалом, а її поверхні зокрема; її вітки: геофізика, кліматологія, геоморфологія, гідрографія, океанографія, фіто- і зоогеографія; 3) антропогеографія, наука про відносини між природними властивостями та явищами Землі з одного, а людьми, як мешканцями земного простору, та організаторами культурно-господарської й суспільно-політичної діяльності з другого боку; її підвітки: господарська й політична г. Свої завдання виконує г. двояким способом: аналітичним і синтетичним. Першого способу вживає загальна г., що просліджує всі фізично-антропо-географічні явища; другого спеціальна г., що географічні явища збирає у викінчений географічний краєвид, і тому її звать також часом краєзнавством. Для зображення географічних явищ г. вживає географічної карти, якою займається картографія. Щоби пізнати весь земний простір і всі його географічні явища, для цього треба географічних дослідів, що відбуваються вже віки, й тому перегляд їх розвитку дає вітка географії: історична г. або г. відкрить. До визначних географів належать Вареній, Ріттер, А. Гумбольдт, Реклю, Відаль деля Бляш, Ратцель, Ріхтгофен, де Мартон, В. Дейвіс, Зупан, Пенк. З укр. географів визначні: Танфільєв, Тутковський та Степан Рудницький.

**Геода**, круглава грудка каміння, всередині порожня й вистелена нераз шаром кристалів.

**Геодезійна база**, гл. База.

**Геодезійна лінія**, найкоротша лінія між двома довільними точками на поверхні Землі.

**Геодезійний інститут**, установа для наукових геодезійних дослідів, а саме для: вимірювання географічних довжин і ширин, триангуляційних праць, помірів поверхні Землі, астрономічного означення головних місць геодезійної мережі, означення помітних віддалень, розсліду хитань позему моря і т. ін.

**Геодезія**, (гр.) наука, що досліджує вигляд та розміри Землі, або окремих частин її поверхні, а також дає способи, як представити земну поверхню мапами і планами. Та частина геодезії, що її завданням виміри невеликих просторів Землі (до 35.000 гект.), поземі проєкції яких можна вважати за плоскі, зветься нижчою г. або топографією. Від неї треба відрізнити вищу г., яка займається вимірами великих просторів та дослідженням справжньої постаті Землі—геоїда.

**Геодет**, знавець і дослідник геодезії.

**Геодинаміка**, (гр.) наука про фізикальні прикмети земної кулі.

**Геоїд**, (гр.) справжня постать Землі, зближена до кулі й оборотового еліпсоїду. Частиною цього г. є поверхня моря.

**Геоізотерма**, площина однакової температури Землі під її поверхнею.

**Геологічна формація**, збір відлож і скал, що мають спільні: уклад, будову, ростиність і звіринність та вік.

**Геологічний інститут**, установа для наукових геол. дослідів даної країни і Землі загалом, а саме г. і. займається розсліду: геол. будови і геол. проявів даної країни, пізнанням земних (мінеральних і скальних) багатств, рисуванням геол. карт та науковою допомогою і наглядом копалень, рільництва і лісівництва даного краю.

**Геологічні карти**, звичайні карти генерального штабу (в поділці 1:75.000 або 1:100.000), де різними красками зазначено вихідні різних формацій (гл. Україна, геол. карта). Для укр. земель маємо г. к. в межах давньої Росії в под. 1:420.000; австр. та поль. карти приймали поділку 1:100.000.

**Геологічні клімати**, підсоння минулих геологічних формацій.

**Геологічні профілі**, рисунки перерізів геол. верстов, щоби навч представити геол. будову якоїсь частини земної кори.

**Геологічні українські видання**: 1) Вісник укр. відділу геологічного комітету, виходить у Києві від 1927; 2) Труды укр. наукового дослідного геологічного Інституту, Київ — від 1928. Крім цього окремі геол. публікації є у виданнях київського, харківського й одеського Товариства природознавців та в Збірниках Матем.-прир.-лікарської секції НТШ.

**Геологія**, наука про будову й історію Землі. Вона досліджує сили, що діють на поверхні і всередині Землі (динамічна г.), будову земної скорини (геотектоніка), скали, з яких збудована Земля (петрографія), групи відлож і скал (геолог. формації), залишки тварин і рости у скалах (палеонтологія), та вкінці історичний хід подій на Землі (історична г.). Історична г. (з огляду на час) ділиться на: доби, доби на формації, формації на епохи. Добам відповідає громада скал і відлож, названа групою, формаціям системи, а епохам серії. Гл. Геологічні формації — огляд.

**Геометр**, гл. Землемір.

**Геометричне місце**, в мат. збірка всіх точок, тобто лінія або поверхня, які сповняють якусь дану вимогу; пр. коло є г. м. точок, що є рівно віддалені від одної сталої точки, осередка кола.

**Геометричний ряд**, гл. Ряд.

**Геометрія**, (гр.) дослівно: землемірство; наука про просторові форми та твори. Повстала дуже давно — на світанку людської культури. Перші займалися нею єгиптяни, яким треба було щороку наново мірити

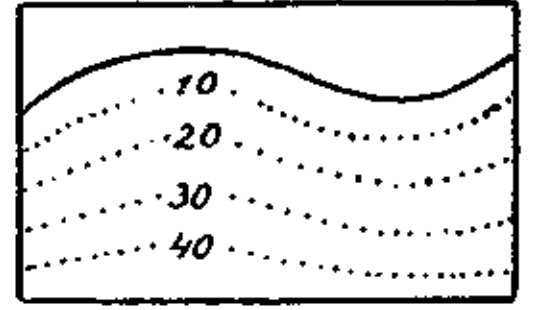

Геоізотерми.  
Хвиляста черточка вгорі — це поверхня Землі; рівнобіжні до неї крапковані черточки — це геоізотерми з однаковою температурою від 10° до 40°.

## Геологічні формації — огляд:

Доба Група	Формація Система	Епоха Серія — Позем	Важніші рослини й тварини, скали й рухи земної кори.	
Кенозойська, або Сучасна.	Четвертішня ф., четверторяд, або квартал	Алювій	Сучасна флора і фауна, поява перших хліборобів в Європі, удомашнення тварин. Намули, торфи.	
		Ділювій, або ледяна доба	Остудження підсоння, великі ледовища. У нас зимна, підбігунова рістня й тварини. Мамут, рен, носоріг, печерний ведмідь. Морени й лес. Поява першої людини.	
	Третішня ф., третьоряд або терцієр	Неоген	Пліоцен	Вершок розвитку ссавців, зокрема копитних, гіпаріони, мастодонти. Рістня наближена до сучасної, листкові дерева. Підсоння тепле, на Україні пальми. Великі вибухи вулканів та утворення всіх важніших пасмових гір. Буре вугілля. Сіль.
			Міоцен	
		Палеоген	Олігоцен	
			Еоцен Палеоцен	
	Крейда	горішня	Поява перших листкових дерев, фауна як у юрі, але вже вигибають амоніти, белемніти й великі гади. Писальна крейда.	
		долішня		
	Юра	Мальм	Розцвіт амонітів, белемнітів та величезних гадів водних, наземних і повітряних: іхтіозаври, динозаври, птерозаври. Перші риби — ганоїди. Перші птахи й черепахи.	
		Доґгер		
Ліяс				
Тріяє	Кайпер	Розвиток амонітів і гадів, поява перших повітряних гадів. Риби дводишні й хрясткові. Поява хрущів. Поява перших ссавців (торбунів). Папороті й хвоці. Сіль.		
	Мушлевий вапняк Рябий пісковець			
Перм, або Діяс	Цехштин	Вигибання палеозойських тварин і рослин. Поява перших амонітів. Дводишні риби осклівці. Стегоцефали, поява гадів і плазунів.		
	Червоний лежень			
Карбон, або кам'яно-вугільна формація	горішній	Розцвіт папоротників, п'ядичів і хвоців, поява голонасінних. Перші амфібії, розцвіт криноїдів. Творення кам'яного вугілля. Герцинські морщення земної кори.		
	долішній			
Девон	горішній	Вигасають трильобіти й граптоліти. Поява наземних рослин. Панцирні риби. Червоний, теребовельський пісковик.		
	середній			
	долішній			
Силор	горішній	Багата морська фауна: брахіоподи, ортоцераси, коралі, криноїди, граптоліти. Поява панцирних риб. Каледонські морщення.		
	долішній			
Камбр		Морські гліни. Трильобіти і брахіоподи. Суходоли без слідів життя.		
Еозойська, або Аль- гонкійська			Одноклітинні тварини й трильобіти, позатим сліди життя дуже рідкі. Кристалічні лупаки. Морщення.	
Азойська, або Архейська			Без слідів органічного життя. Перша кора Землі, кристалічні лупаки й граніти.	

свої поля, які заливала вода Нілу. Підстави наукової г. створив грек Евклід б. 300 до Хр. Геометричні правила, встановлені в його творі „Основі“, до початку ХІХ в. вважалися непохитним законом в г., поки в новіших часах Гавс, Лобачевський та Ріман не піддали їх основній критиці. Вони дали почин до розвитку нової, неевклідової г. Г. ділиться на плоску (плянїметрію), себто науку про всі геометричні твори в одній площі, та просторову (стереометрію), себто науку про геометричні твори в просторі. Новішими часами придумано також багатовимірну г., в якій приймаємо більше, ніж три виміри. Далі маємо аналітичну г. (досліджування геометричних творів методами альгебри), синтетичну г. (досліджування геометричних творів без огляду на їх величину), нарисну г. (науку про те, як просторові твори рисувати на площі), та практичну г. (прикладання г. до практичних потреб).

**Геоморфологія**, наука про форми поверхні Землі.

**Геополітика**, розгляд значіння географічних умов для всього суспільного життя. В теорії політики особливо школа Л. Гумпльовича підкреслювала значіння території для держави, вплив її величини, конфігурації, положення (гори, море, ріки, степ) на повстання, форму й історію держави. Творцем геополітики є шведський учений Челлен (Kjellen).

**Геопсихологія**, наука про те, як впливають на наші духові прояви географічні й метеорологічні умовини: географічне положення й будова даного місця, чи краю, підсоння, пори року, погода. Наукові дослідди Моса, Гельпаха й ін. стверджують, що згадані обставини мають справді великий вплив на духові прояви людини, однак справа ще не досить роз'яснена.

**Георге Стефан**, нім. лірик, \*1868, мистець зв'язкої форми; його поезія зосереджена виключно на внутрішніх переживаннях.

**Георгі**, 1) Йоган Готліб, нім. етнограф і подорожник (1729-1802), автор численних описів Росії, „Опис усіх народів, що проживають у рос. державі“; 2) Фрідріх, австр. генерал, \*1852, міністер краївої оборони 1907-17.

**Георгієвич Бартоломей**, хорв. історик († б. 1567), тур. бранець, у творах про Туреччину торкається слов. мов (подав словник слов. висловів).

**Георгіки**, (лат.) описово-дидактичні поеми, що оспівують хліборобство й життя на селі, гл. Вергілій.

**Георгінія**, гл. Жоржина.

**Георгія**, гл. Грузія.

**Геосинкліналя**, великопростірна морська западина, що поволі загинається і вповнюється відложжями. З геосинкліналь виринули усі молоді високі гори.

**Геотектоніка**, наука про будову земної кори, головню в місцях скидів і зморщень.

**Геотермічний ступінь**, грубість верстви Землі, яку треба перейти в напрямі до середини Землі, щоби температура піднялася на 1°. Г. ст. рівний б. 33 м.

**Геотермометр**, тепломір для поміру високих температур у глибині Землі.

**Геотропізм**, (гр.) прикмета ростин та їх частин приймати означене положення супроти сили притягання Землі. Додатній г., коли органи ростин прямують вділ, від'ємний г., коли прямують вгору, поперекий г., коли прямують вбік.

**Геофаги**, (гр.) дикі люди, що їдять землю (глину).

**Геофагія**, (гр.) споживання землі у деяких первісних народів; буває теж ознакою деяких хоріб.

**Геофізика**, (гр.) галузь фізичної географії, що вивчає фізичні особливості Землі.

**Геофізична Характеристика України**, часопис, виходить у Києві від 1923 під керівництвом М. Данилевського.

**Геофон**, (гр.) прилад винайдений у Франції під час світової війни, малий сейсмограф, яким відкривали напрямок, де є ворожі підкопи; нині вживається в гірництві для відшукування засипаних шахтарів і означування шарів Землі.

**Геохемія**, (гр.) наука про склад і хемічні прояви земної кори.

**Геоцентричний**, (гр.) той, що торкається осередка Землі або Землі, як осередка. Геоцентричний світогляд (Птолемея) вважав Землю осередком світу, довкола якого кружать Сонце, Місяць і всі зірки.

**Гепард** (Cynailurus), хижак із родини котів, але виглядом нагадує собаку: г. азійський (C. jubata), жовтаво-сірий з темними плямками і гривою; г. африканський, жовтаво-бурий, без гриви; оба дуже швидкі й через те їх освоюють та приучують до ловів.

**Гепачфернер** (Geratschferner), найбільший льодовик в Ецтальських Альпах, 25 км<sup>2</sup>.

**Гепіди**, схід.-герм. плем'я, споріднене з готами, що сиділо спершу над дол. Вислою, відтак у Карпатах, де підлягало до 454 по Хр. гунам, вкінці над Тисою і Дунаєм, де його цілком розбили авари 566, після чого зникло зовсім з історії.

**Гераніоль** (C<sub>10</sub>H<sub>18</sub>O), рідина приємного запаху, знаходиться в олію гераніовім, цитриновім, рожевім і ін.

**Геранія**, Герань, гл. Журавець.

**Гербель** Микола, рос. письм. (1827-85), родом українець, переклав м. ін. „Слово о полку Ігоревім“ і поезії Шевченка.

**Гербер** Ернст Людвіг, нім. муз. письменник (1746-1819), творець першого нім. муз. лексикону.

**Герберт**, 1) Мартін, учений нім. чернець (1720-93), дослідник церковного співу середніх віків; 2) гл. Сильвестер II.

**Гервінус** Георг Готфрід, нім. історик (1805-71), твори: Історія нім. поезії, Історія ХІХ в.

**Гергей** (Görgey) Артур, мад. генерал

(1818-1916), один із проводирів мад. повстання проти Австрії 1848.

**Герговія**, гора в Галії, в нинішній Оверні; 52 до Хр. Цезар побив тут Верцінгеторикса.

**Гердан**, слянка або драбинка, стяжка, нашита або насиляна пацьорками в різні взори, носитья залюбки карпатськими українками на голові або шиї. У гуцулів і на Покутті г. носять також парубки на капелюхах.

**Гереро** (Guerrero), півд.-зах. мекіканська держава, 65.000 км<sup>2</sup> і 565.000 меш.

**Геримський** Александер, поль. маляр-кольорист (1849-1901). Найкращі картини: Молитва жидів над Вислою, Свято трубок, Останній, Сена в Парижі.

**Геріє** Володимир, рос. історик, \*1837, проф. зах.-европ. історії на унів. у Москві, оснував вищі жіночі курси.

**Геріке** (Guericke) Отто, нім. інженер (1602-86), винайшов помпу до розріджування повітря, першу електр. машину, відкрив електр. відпихання та електр. свічення потираних тіл. Славні його спроби з повітряною помпою в соймі в Регенсбургу 1654: 24 коней не могли розірвати півкуль, з яких усунули повітря.



Отто Геріке.

**Геріляс** (Guerrillas), від 1808 есп. відділи охотників; партизанська війна.

**Геріон**, (гр., міт.) велетень із трьома тілами з острову Еритеї б. півд.-зах. бережжя Іспанії (б. „Гераклевих стовпів“), власник великих стад худоби, що їх опісля зайняв Гераклъ.



Досвід Геріке з магдебурзькими кулями.

**Герліц** (Görlitz), місто в півд.-зах. частині прус. Долішнього Шлезьку, 91.000 меш.; великий суконний і машиновий промисл.

**Герлянд** Георг, нім. етнолог і географ (1833-1919), продовжував видання Вайцовой „Антропологии первісних народів“, видав перший етн. „Атлас народів“ і „Атлас етнографії“.

**Герлях**, найвища гора в Карпатах, в північній частині Татрів, 2.663 м. вис.

**Герман**, метал, подібний до цини, кристалізує в восьмигранниках, знаходиться в аргіродиті (сірчаку герману й срібла). Існування та прикмети цього металю ще перед

його відкриттям Вінклером 1887, приповів Менделєєв 1874 на основі свого періодичного укладу первнів.

**Германи**, германці, рим. назва нім. племен; тепер назва півн.-зах. групи індо-европ. народів (німці, нідерляндці, данці, скандинавці, англійці); при кінці II в. до Хр. кимври й тевтони переходять Альпи (побіди Марія); при кінці I в. боротьба з римлянами над Райном (Друз, поразка Варра 9 по

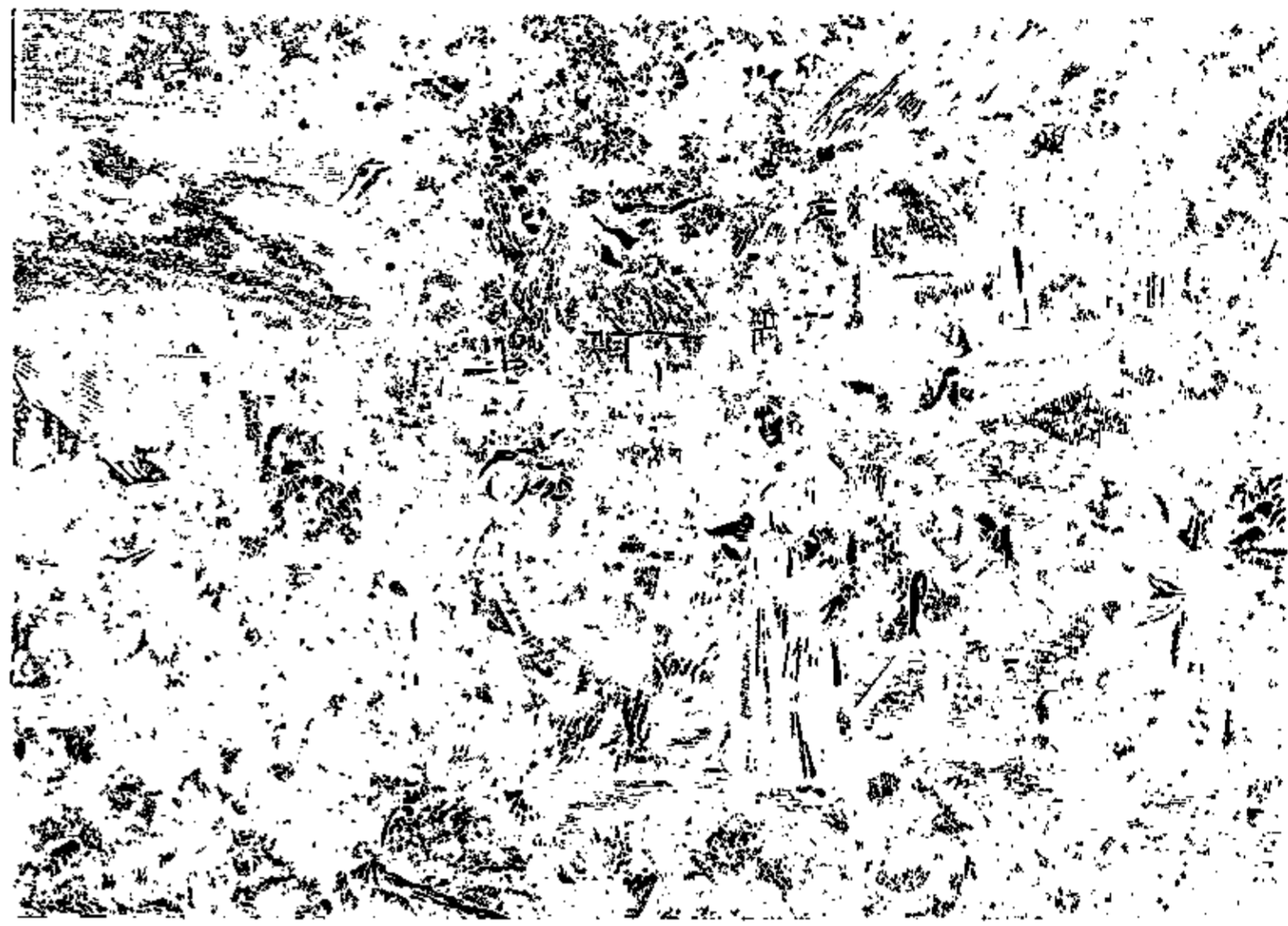

Германи.

Хр.); від III в. творяться більші племена (алемани, франки, бавари, сакси й ін.); при чому східні г. (бургунди, вандалі і готи) зайняли укр. землі; в V в. сакси опанували Англію; в V в. „переселення народів“: готи, вандалі, бургунди, франки творять держави в провінціях рим. держави; гл. Німці.

**Германізація**, німчення.

**Германік** Цезар, син Друза, прибраний син Тиберія (20 до Хр. — 19 по Хр.), 14-16 по Хр. вів боротьбу з германами.

**Германіст**, учений, що займається нім. мовою і стариною.

**Германія**, у римлян назва Німеччини; уособлення Німеччини.

**Германська мітологія**, наука про божества германців. Усю природу оживляли германці духами повітря, води, землі, лісу, хмар, вогню, також вірили в домовиків, відьом, велетнів і карликів. Крім цього були вищі боги й богині, а в Скандинавії витворилася згодом ціла система богів. Найвищим богом у германців був **Водан** (сканд. Один), бог вітру й мерців, поруч нього **Донар** (сканд. Тор), бог грому й бурі, **Ціу** (у саксів Сакснот, у баварців Єру, сканд. Тір), бог війни та багато ін. **Нертус** була найдавнішою богинею землі, **Фрія** (сканд. Фріг) опікувалася подружжям, її сестра **Фолля** була богинею



Германська мітологія: Водан.

достатків. Почитали богів у святих гаях, ворожили при помочі чарівних знаків.

**Германський Національний Музей**, інститут посвячений історії й старовині Німеччини, закладений в 1852 в Нирнбергу, обіймає в своїх збірках бібліотеку, архів, кабінет ритовин та величезне багатство пам'яток старого нім. побуту й мистецтва.

**Германські мови**, належать до тзв. „кентум“ групи індоєвроп. мов, споріднені з кельтськими й латиною (італійськими мовами), та й зі слов'ян. є деякі спільні риси (пр. закінчення -m у давальному множини). Характеристичні риси: 1) сильний динамічний наголос на першому складі й ослаблення ненаголошених голосних; 2) занепадання відміни імен; 3) пересув звуків; майже всі приголосні змінилися; їх назверхній вигляд дуже відбігає від індоєвроп. мови. Г. м. діляться: 1) східньо-г. мови (вже вимерли): готська м. (переклад біблії Вульфїли в IV в.) й майже незнані мови бургундів, гепідів, вандалів; деякі вчені лучать цю групу з другою групою; 2) північно-г. мови: а) дансько-шведська, б) норвезько-ісландська; 3) західньо-г. мови: а) англійсько-фризійська, б) німецька з голяндською й флямандською мовою. Південні, горішньо-німецькі діалекти (hochdeutsch) у протилежності до північних, долішньо-нім. (niederdeutsch або plattdeutsch) перебули ще другий пересув звуків.

**Геро**, маркграф Схід. Мархії, 963 підчинив нім. владі поль. князя Мешка I.

**Геров** Найдєн, болг. фільольог-самоук (1823-1900), консерватист, оборонець етимологічного правопису для болг. письменства, написав словник болг. мови.

**Герок** Фрідріх, нім. генерал, \*1854, командував у світовій війні корпусом у Галичині, опісля армією групою на рум. фронті.

**Геронт**, (гр.) старший зпоміж народу (сенатор); у Спарті член герузії.

**Геронтократія**, (гр.) правління ради старших.

**Герстенбергер** Франц Ксавер, нім. маляр у першому десятилітті XIX в., змалював цілу низку сцен із побуту й товариського життя тогочасного Львова.

**Гертруда** (Gertrud), св., донька Піпіна Лянденського, опікунка подорожніх, VII в.

**Герузія**, (гр.) „рада старших“, установа, поширена в старовину, особливо в Греції (також у жидів, римлян). Зразу прибічна рада короля (Спарта), опісля зібрання старших віком представників аристократичних родів, до якого належало підготування справ для народнього зібрання та (означені) судові справи, гл. Геронт.

**Герц**, гл. Горіція.

**Гес** (Ges, фр. sol bemo), на пів тону обнижений тон g.

**Гес-дур** (Ges-dur), дутова скаля від тону ges із 6-ти бемолів b, es, as, des, ges, ces.

**Гес-моль** (Ges-moll), неуживана мольова

скаля від ges; замість неї енгармонічна fis-moll.

**Геснер** Конрад, нім. письменник-компілятор із XVI в.; гол. твір „Mithridates“ (1555), де вчислені всі мови; між слов'янською (вважав, що є одна тільки illyrica) зазначає окремі говірки: Russani alias Rutheni, побіч Moschi alias Moscovitae.

**Гестмінде** (Geestmünde), частина міста Везермінде.

**Гетаельф**, гл. Єтаельф.

**Гете** (Goethe) Йоган Вольфганг, найбільший нім. письменник і поет (1749-1832), один із найбільших у всесвітній літературі. 55 томів чисто літ. творів, 13 томів наукових, 15 томів денників і 50 томів листування. Найбільше відомі: повість „Терпіння молодого Вертера“, поеми „Герман і Доротея“, та „Лис Микита“, драм. поема „Фавст“, п'єси „Клявіго“, „Іфігенія в Тавриді“, „Торквато Тассо“, „Егмонт“, „Гец із Берлінгену“; повісті „Вільгельм Майстер“ і „Своєки з вибору“, автобіографія „Поезія і правда“. Гете є рідким зразком геніяльної зрівноваженої людини, гармонійної в своїм духовім розвитку і світогляді. Він мав виїмково велике знання чужих мов і культур, працював як учений і своїми дослідями (головно в природничих науках) випередив не одно відкриття — був передтечею Дарвіна. У поезії єднає глибину філософічного світогляду з невичерпаною уявою. Його філософічний світогляд погоджує в собі найрізноморідніші прояви людського життя і відкриває щораз нові ступені свободного розвитку. Універсальність Г. рішила про те, що він є одним із тих європ. письменників, яких вплив на чужі літератури досі не ослаб, а навіть зростає.



Йоган В. Гете.

**Гетеборг**, гл. Єтеборг.

**Гетельс** (Goethals) Джордж Вашингтон, ам. інженер (1858-1928); вів будову Панамського каналу.

**Гети**, ст. трацьке плем'я між Балканом і долішнім Дунаєм, пізніше між дол. Дунаєм і Дністром, виперте звідси герман. ба-старнами на поч. II в. до Хр.

**Гетри**, (фр.) високі камаші, що закривають ноги, з сукна або шкіри; заведені від XVII в. у фр. армії.

**Гетсеманія**, горід на Оливній горі б. Єрусалиму, де схопили Ісуса Христа.

**Геттінген** (Göttingen), місто в середній Німеччині, 43.000 меш.; університет (1737) з великою бібліотекою; промисл. В університетській бібліотеці є п'ять листів про зносини Туреччини з Хмельницьким (1650-51). В університеті вчився Енгель, автор історії України і тут у 1790 боронив дисер-

тацію про військовий устрій Спарти, Крети та укр. козаків.

**Гетто**, дільниця, визначена по містах на життя жидам у середніх віках. Жидам не вільно було жити поза г.; г. були у всіх містах зах. Європи, а також на Україні. Знесено г. щойно у ХІХ в. в зв'язку з еманципацією жидів.

**Гец** (Götz), гл. Берліхінген.

**Гец** (Götz) Герман, нім. композитор (1840-76). Написав 2 опери, симфонію, хоріві твори з оркестрою, смичковий квартет, фортепіяновий квінтет і ін.

**Гец Лев**, гал.-укр. маляр, \*1895, в часі світової війни був УСС.

**Гешефт**, (нім.) інтерес, купецька справа, нечиста справа.

**Гея**, Гая, у ст. греків уосіблення всіх сил Землі й підземного світу; Земля, первісно мати й дружина Зевеса; родителька земних плодів, мати титанів і людей.

**Гер** (Györ), ст.-рим. Арабона або Рабона, місто в зах. Угорщині, 58.000 меш.; собор із ХІІ в., фабрика машин і смазовил.

**Гзимс**, карунка, листва, архітектурна частина будинку, що вистає зі стіни. Має значіння декоративне і конструкційне. Відповідно до значіння в будинку г. є головний, або вінцевий під дахом, поясний, що зазначає поверхи будинку, рамковий, кругом вікон та дверей і ін.

**Гіббон** Едуард, англ. історик (1737-94), автор „Історії упадку рим. імперії“.

**Гіббонс** Орлянд, англ. композитор (1583-1625).

**Гібеліни** (з нім. Waiblinger), у серед. віках цесарська партія в Італії, у протилежність до Гвельфів, прихильників папи.

**Гіберті** (Ghiberti) Льоренцо ді Чіоне, італ. різьбар і золотар (1381-1455), працював у Фльоренції (бронзові двері баптистерія).

**Гібон**, гіббон (Hylobates), рід людомалп, малий, до 1 м. вис., з дуже довгими руками, живе на деревах у лісах над Індійським океаном; важніші породи: г. білорукий, лар або ляр (H. lar), попелясто-чорний, живе в зах. Індії; г. гульок, або гарлян (H. hulok), з білою смугою над чолом; г. бурий або унго (H. agilis), бурий у різних відтінках, живе на Яві; сіяманг (H. syndactylus), чорний, має в гортанці прилад до зміцнювання голосу, тому дуже крикливий, живе на Суматрі; г. сріблестий або вавав (H. leuciscus), біляво-сивий, помітний своїм співучим голосом, живе на Яві. Деякі вчені не зачисляють гібонів до



Гібон, зліва: г. на дереві; направо в розі: г. під час ходу з характеристично звисаючими руками.

людомалп, та всеж таки зпоміж усіх малп вони найбільш подібні до людини.

**Гібральтар**, араб. Джебель аль Тарік, малий (5 км<sup>2</sup>) півострів і місто Іберійського півострову при вузькому (14 км.) проливі, що лучить Атлантийський океан із Середземним морем, гористий (425 м. вис.) і тому добре береже цього переходу. Г., заснований 711 арабом Таріком, є від 1704 брит. колонією, 20.000 меш., важним військовим пунктом для панування над дорогою до Індії, вугільною станцією і важною пристанню (12<sup>1</sup>/<sub>2</sub> міль. тон річного обороту).



Гібральтар.

**Гібральтарський пролив**, „Геркулесові стовпи“ старинних, гл. Гібральтар.

**Гіг**, (англ.) легке човно; легкий однокінний, двоколісний візок.

**Гіганти**, (гр.) в гр. мітології сини Геї, дикі велетні з гадючими тілами. Накопичували гори на гори, щоби здобути Олімп та скинути Зевса з неба, але Зевес з олімпійцями та з допомогою Геракла побив їх блискавками.

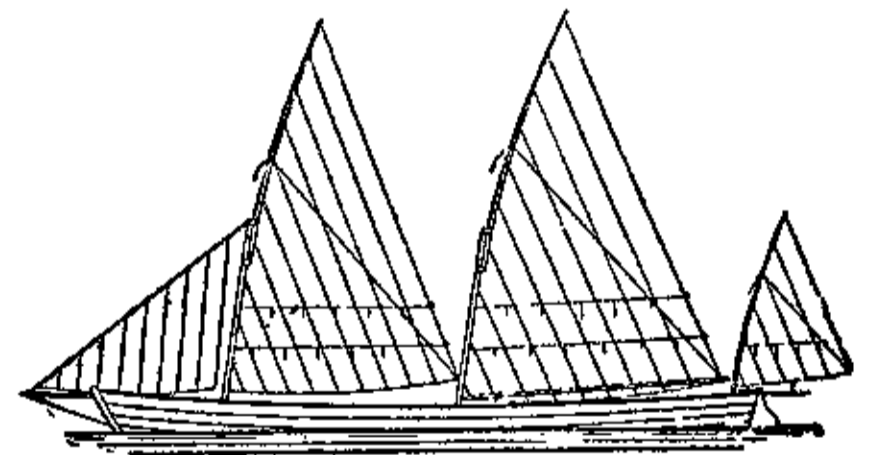

Гіг.

**Гігантизм**, (гр.) надмірний зріст цілого тіла (загальний г.), або його частин (частинний г.).

**Гігантографія**, (гр.) автотипія при допомозі дуже грубої сітки; уживають при друкуванні плякатів.

**Гігантомахія**, (гр.) боротьба гігантів з олімпійськими богами.

**Гігес**, цар Лідії, 686-50 до Хр., вбив свого добродія царя Кандавла й оснував династію мермнадів.

**Гієльруп** (Gjellerup) Карл, дан. письмен. (1857-1919), лавреат Нобеля, останні твори нім. мовою. Найбільш відомі повісті мають за тло буддійську Індію:



Гігант на пергамській фризі.



Жертвенний вогонь, Прочанин Каманіта, Світовий мандрівник.

**Гіз** (Guise), фр. княжий рід: 1) Франсуа (1519-63), князь Лютарингії, 1558 добув Кале, проводир католицької партії, спричинив першу гугенотську війну; 2) Шарль (1524-74), кардинал; 3) Анрі, син Франсуа (1550-88), брав участь у „ночі св. Вартоломея“, утворив 1576 католицьку лігу проти Генріха III.



Гігантомахія.

**Гізег** (Giseh), місто на лівому березі Нілу, б. Каїру, 27.000 меш.; руїни палати мамелюків, славні піраміди (Хеопса 146 м. вис.) і сфінкс.

**Гізебрехт** (Giesebrecht) Вільгельм, нім. історик (1814-89), „Історія нім. цесарства“.

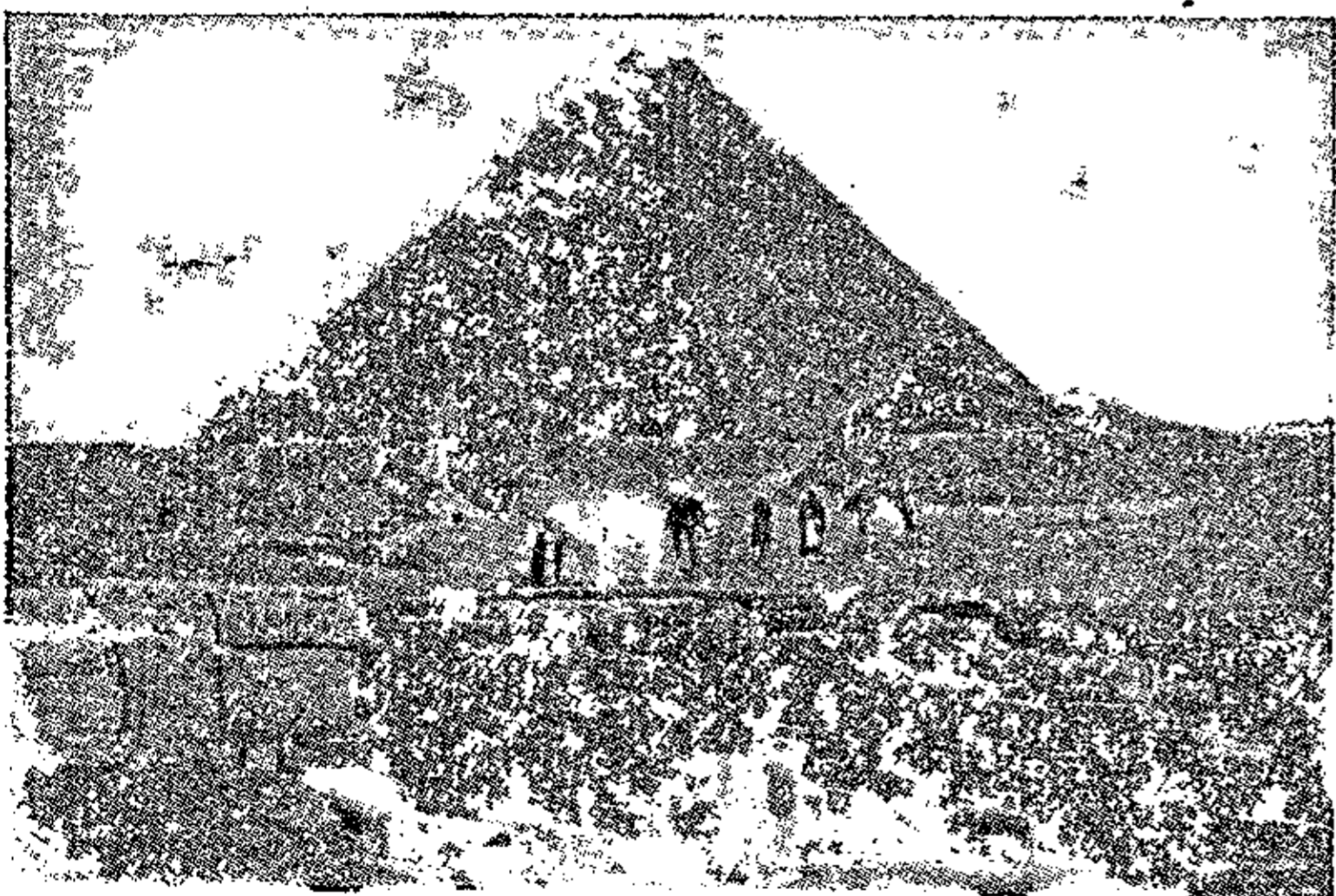

Гізег, піраміда Хеопса.

**Гізель** Інокентій, укр. історик, род. в Пруссії в родині реформатів, учився в Києві і Львові, чернець і професор київської академії, 1646-56 ігумен братського Микольського монастиря й ректор академії, від 1656 печерський архімандрит, †1684; написав підручник історії „Синописисъ, или краткое собрание отъ разныхъ лѣтописцевъ“, що мав 30 видань.

**Гізоб** (Guizot) Франсуа́, фр. політик і історик (1787-1874), 1847-48 президент міністрів; гол. твір: „Історія цивілізації Франції“ 1845.

**Гійо** (Guyau) Жан Марі, фр. філософ (1854-88), зайнятий головно проблемами ети-

ки та естетики. Найбільш відомі його „Нарис моралі без обов'язку й санкції“, „Безвір'я будуччини“, „Проблеми сучасної естетики“, „Мистецтво з соціологічного погляду“.

**Гійом** (Guillaume) Шарль Едуард, фр. фізик, \*1861, директор Міжнародного бюро мір і ваг у Севрі б. Парижу, винайшов стоп металю інвар. Нагорода Нобеля 1920.

**Гіка** (Ghika), альб. княжий рід, дав Молдавії й Волощині кілька господарів: 1) Грігорі III, 1789-69 господар Волощини, 1774-77 Молдавії, унормував панщизняні відносини тзв. золотою грамотою 1766, що мала силу на Буковині до 1848; за протест проти прилучення Буковини до Австрії на приказ тур. уряду задушений 1777;



Інокентій Гізель.

2) Іон, рум. політик (1817-97), 1856-57 князь Самосу, 1866-67 і 1870-71 рум. міністер.

**Гіляки**, народ, що живе на Сахаліні й над дол. Амуром, належить до праазійської групи народів; займаються ловецтвом і риболовством; всіх б. 6.000 душ.

**Гілян**, перське побережжя Каспійського моря, гол. місто Решт.

**Гіль** (Ghil), вл. Гільбєр (Ghilbert) Рене́, фр. письмен., поет і тонкий критик, \*1862.

**Гільбєр** (Guilbert) Іветта, фр. декляматорка, \*1869, створила спеціальний рід деклямування пісень.

**Гільбєр де Ляннуа** (Guillebert de Lannoy), фр. мандрівник (1386-1462), вояк, дипломат і канцлер бургундського герцога. У 1421 їздив до Витовта шукати союзу проти турків. По дорозі відвідав Львів, якого мешканці подарували йому шовковий одяг Був і в Кам'янці.

**Гільберт** Вільям, лікар англ. королеви Єлисавети (1540-1603), досліджував магнетні явища; перший висловив думку, що Земля є магнетом, і перший доказав, що потирання електризує не лише бурштин, але й інші тіла.

**Гільдейська держава**, держава побудована на основах гільдейського соціалізму.

**Гільдейський соціалізм**, соціалістична течія, що появилася в Англії після світової війни. Вона хоче, щоб зорганізовані в національні гільдії робітники перейняли контроль над виробництвом. Для кожної галузі господарства повинна бути окрема гільдія, що обіймала б усіх зайнятих у цій галузі робітників, без огляду на їх професію, як фізичних, так і умових. Крім цього мала б бути гільдія споживачів. Усі засоби продукції повинні бути власністю держави, громад або (деяких) гільдій. Гільдії мали б працювати разом із державою. В межах кожної фабрики, тощо повинні існу-

вати робітничі виділи для ведення адміністрації — вони були б відповідальні за виробництво. Г. с. має в собі елементи синдикалізму, але різниться від нього головним тим, що визнає державу.

**Гільдія**, (ст.-герм.) 1) у середніх віках союз купців для взаємної допомоги при перевозі товарів; вперше повстали в X в., від XIII в. розвинулися в могутні товариства, володіли фльотами (гл. Ганза). Занепад їх починається з XVI в., кінець у часах великої фр. революції; 2) ступені, на які рос. закони ділили купецтво відповідно до кількості зголошеного капіталу, роду торговельних справ та оподаткування; 3) у Німеччині кожний рід ремісників.

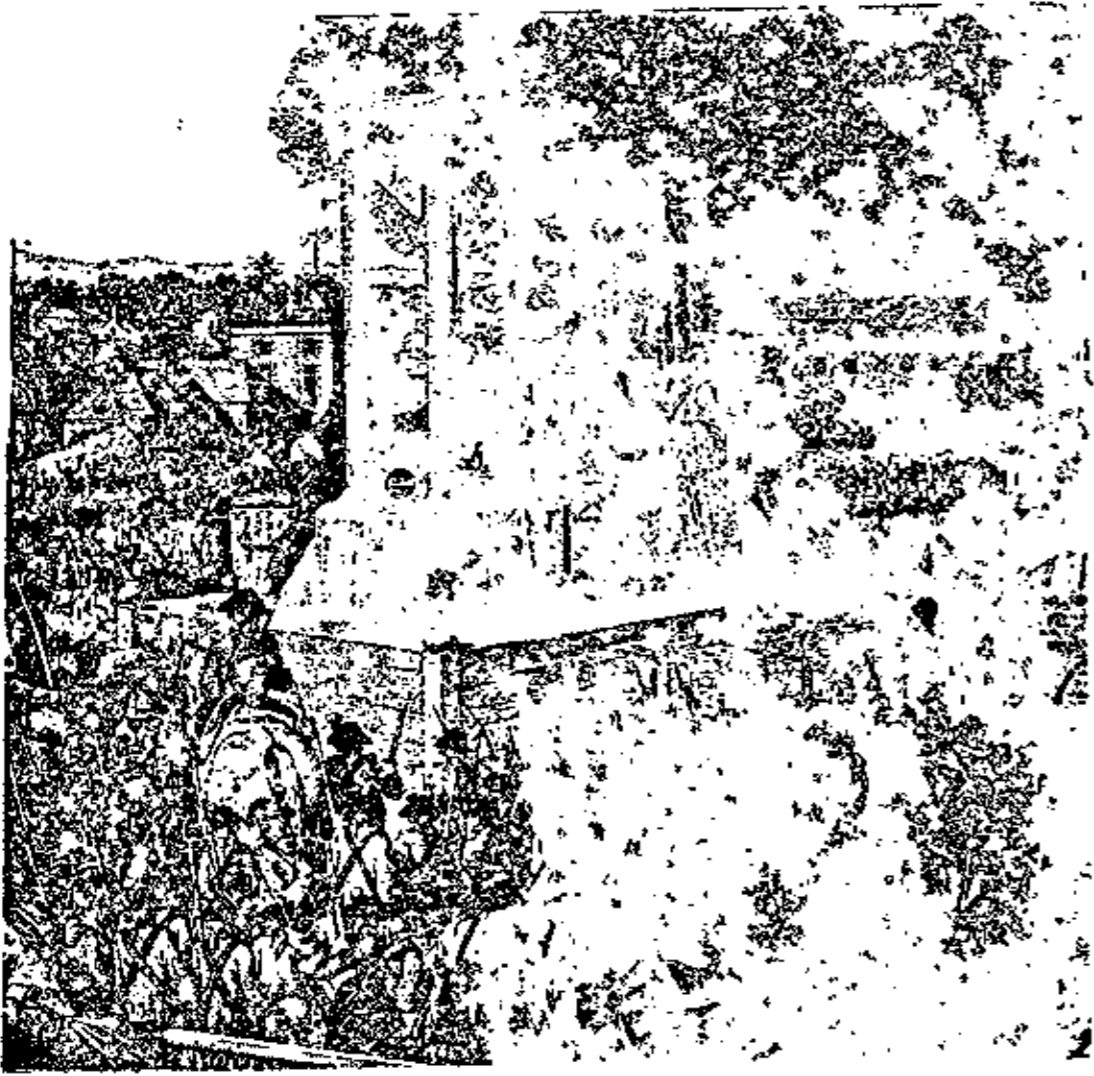

Гільотина,

(стяття Марії Антуанети на Площі Революції 1793).

**Гільотина**, (фр.) прилад з топором до зрізування голов злочинцям, назва від імени першого лікаря Гільотена, що брав участь при екзекуціях, як знавець, під час фр. революції 1791, хоч винайшов її нім. фабрикант фортепіянів Тома Шмідт.

**Гільотинка**, кишенькова машинка для відрізування кінців цигар.

**Гільошування**, (фр.) симетричні ніжні лінії, якими задруковують цінні папери, векслі, тощо.

**Гімназія**, (гр.) у давній Греції місце до гімнастики; в нових часах середня школа, де дають класичну освіту й підготовляють до університету.

**Гімнастика**, гл. Руханка.

**Гімнети**, (гр.) легкоозброєні піхотинці в ст. Греції.

**Гімносфісти**, (гр.) ст. гіндуські філософи, аскети, що ходили майже наго.

**Гімносперми**, (гр.) гл. Нагонасінні.

**Гінекей**, (гр.) задня частина грецького дому, де жили жінки; г. лучився з чоловічою салею при помочі окремих дверей і складався звич. з подружжю спальні й кімнат, де працювала жіноча служба.

**Гінекольоґ**, (гр.) лікар жіночих недуг.

**Гінекольоґія**, (гр.) наука про жіночі недуги.

**Гінемер** (Guynemer) Жорж, найславніший із фр. летунів під час великої війни, в якій згинув (1894-1917).

**Гінея**, (англ.) давня англ. золота монета, рівна 21 шлінґам, досі вживана як теоретична грошова одиниця.

**Гінея**, гл. Гвінея.

**Гінко** (Ginkgo biloba), дерево до 30 м. вис. з широким листям у виді віяла; дуже поширене в давніших добах історії Землі, нині росте тільки в Китаї й Японії; як оздобна рослина плекається і в Європі, але потребує лагідного підсоння.

**Гінтер** (Günther), 1) Зіґмунд, нім. математик, геофізик і географ (1848-1923), написав „Математичну географію“ й „Історію географії“; 2) Конрад, нім. зоолоґ, \*1872, проф. унів. у Фрайбурзі. „Дарвінізм і питання життя“, „Від тварини до людини“. Під час останньої війни служив у таборі укр. полонених у Раштадті й написав по німецьки брошуру про Україну.

**Гінцбург** Ілля, рос. маляр і різьбар, \*1860, учень Антокольського. Дав низку статуй, портретів рос. учених, літератів і мистців та низку статуїних бюстів.

**Гінцелі** Антонін, чes. історик (1829-92), проф. празького унів. і архівар. „Історія Чеських Братів“, „Рудольф і його часи“, „Історія реформації в Чехії“, „Історія чеського повстання“.

**Гіпс**, гл. Вапневий сірчан.

**Гішюра**, (фр.) шовкова мережка з широкими очками.

**Гірей**, Гірай, династія татарських ханів, виводила свій рід від Тохтамиша; володіла кримським ханатом б. 300 літ (1441-1783).

**Гірін**, гл. Кірін.

**Гірке** (Gierke) Отто, славний нім. юрист (1841-1921), історик нім. права, критикував романістичне право.

**Гірлянда**, (іт.) стаяжкова переплітка з квітів, листя, тощо.

**Гірляндайо** (Ghirlandajo), 1) Доменіко ді Томмазо Біґорді, фльорентійський маляр (1449-94), творець багатьох картин і фресок, яких рел. трафарет оживлює елементами іт. природи, побуту та портретами осіб із свого середовища; 2) Рідольфо, син попереднього (1483-1561), в молодості конкурент Рафаеля Санти, згодом поклонник манєри й ремісничости.

**ГіроSTAT**, гіроскоп, (гр.) прилад, при помочі якого можна доказати, що постійно свободна вісь тіла задержує в часі його оборотового руху якесь постійне положення і ставить навіть дуже великий опір зовнішній силі, яка хоче вивести її з первісного положення — береження площі обороту. Найчастіше уживані г. Боненберґера і г. Феселя. Перший складається з кулі, що може обертатися докола осі, свободно уміщеної в середнім перстені; цей перстень свободно уміщений у другім, другий у третім. Таке уміщення



ГіроSTAT Феселя.

перстенів зветься завішенням Кардана. Г. Феселя складається з двораменної підойми: на однім кінці помещений кружок, на другім тягар, який можна пересувати так, що можна зрівноважити кружок. Великих Г. уживають до зменшування хитань корабля; вони уміщені під чердаком, а обертає їх електр. двигун із великою скорістю. Так само уживається Г. на кораблях замість компасу. В тій цілі уставляють його так, щоби вісь його мала напрям із півночі на полудне, та обертають його дуже швидко при допомозі електр. двигуна; вона задержуватиме постійно свій напрям.

**Гіротроп**, (гр.) прилад до змінення напрямую електр. струї (току).

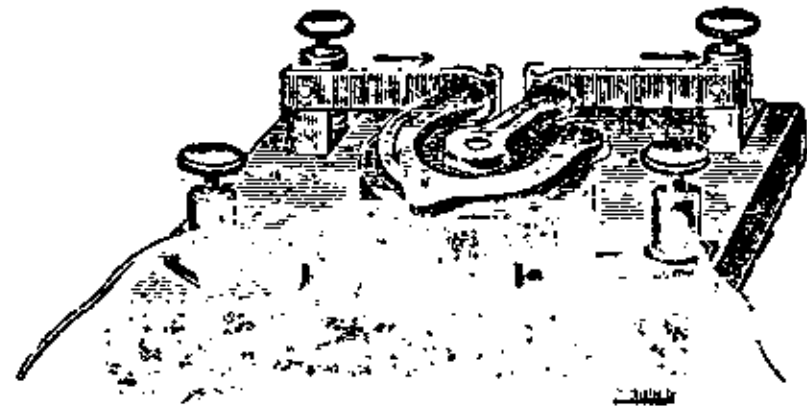

Гіротроп.

**Гірс**, ім'я рос. дипломатів: 1) Іван, бувший царський амбасадор у Римі, в часі мирової конференції 1919 голова тзв. „Совещанія послов“ у Парижі, де завзято боровся з українством. Йому завдячує Врангель своє признание Францією, \*1866; 2) Микола, міністер загр. справ (1820-95), сторонник союзу з Німеччиною й Австрією.

**Гірса** Вацлав, визначний політичний діяч, \*1875 на Україні, був лікарем у Києві; як заступник міністра закордонних справ ЧСР вельми сприяв організації укр. емігрантів в ЧСР. За його активною допомогою повстала ціла низка укр. культ.-просвітніх та наукових установ у ЧСР.



Вацлав Гірса.

**Гіс**, (лат.) на пів то-ну підвищене G.

**Гісгіблер** (Giesshüb-ler), газова природня вода з джерел б. Карльсбаду, яку вживають як столовий напиток.

**Гіс-дур** (Gis-dur), дурова скаля з 8-ми підвишками.

**Гіскар** (Guiscard) Роберт, нормандський князь, син Танкреда, добув Калябрію й Сицилію, союзник папи Григорія VII проти Гайнриха IV, †1085.

**Гіс-моль** (Gis-moll), мольова скаля із 5-ти підвишками, рівнобіжна до H-dur.

**Гітана**, циганський танець.

**Гітара**, (гр.) музичний шостиструнний, інструмент, на якому грають, перебираючи пальцями; поширений еспанцями від XIII в.; вживаний здебільша до супроводу при сольоспіві.

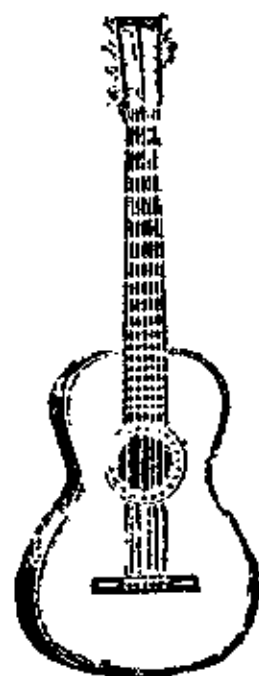

Гітара.

**Гітрі** (Guitry), 1) Люсієн, славний фр. актор (1860-1925); 2) його син Саша дуже плодовитий комедієписець, актор і директор театру в Парижі, \*1885.

**Гіхт**, гл. Подагра.

**Гладков Федір**, рос. письмен., \*1883. Його повість „Цемент“ придбала йому ім'я в европ. літературі. Інші твори „Изгой“, „Огненный конь“, повісті: „Бурелом“, „Ватага“, п'єси.

**Глазенап** Сергій, рос. астроном, \*1848, проф. унів. в Петербурзі. Написав низку наукових і популярних праць, винайшов прилад для означення часу й географічної широти, займався дослідями віддалення зірок, величини подвійних зір, реформою календаря і т. п.

**Глазунов** Олександр, рос. композитор, \*1865, директор державної консерваторії в Ленінграді; твори новоромантичного напрямку: 8 симфоній, 6 увертур, симфонічні поеми, крім цього концерт і камерні твори, балет Раймонда.

**Глейт**, (нім.) лист безпеки на вільний переїзд, залізний лист.

**Гледічія** (Gleditschia), до 40 м. вис. дерево з родини стручкових, подібне до нашої білої акації; задля тернистих колючок називають його також „Христовим терням“; росте в Азії, Африці й Америці, у нас плекають його для окраси. Міцне деревно дуже ціниться.

**Гледстон** (Gladstone) Віліям Еварт, англ. політик (1809-98), зразу консерватист, по смерті Пальмерстона 1865 проводир лібералів, кілька разів прем'єр, 1884-85 реформатор парламенту, 1893 перевів закон 8 год. дня праці і дав проєкт закону для Ірландії (гомруль), відкинений палатою лордів; один із найбільших творців англ. державности. Писав також повісті.



Віліям Гледстон.

**Глез** (Gleises) Альбер, один з основоположників кубізму у Франції, \*1881.

**Глезго** (Glasgow), найбільше місто Шотландії, 1,120.000 меш.; університет (1450), техніка, собор з XIII в.; велика пристань і доки; ткацький, хемічний, залізний і шкляний промисл, корабельні майстерні.

**Глівайн**, (нім.) гаряче вино варене з корінням.

**Глівіце**, гл. Гляйвіц.

**Глід**, (нім.) ряд.

**Глієр** Рейнгольд, рос. композитор, \*1875, автор популярного в СРСР балету „Червоний Мак“.

**Глікоген**, (C<sub>6</sub>H<sub>10</sub>O<sub>5</sub>)<sub>n</sub>, річовина подібна до крохмалю (мучини), знаходиться у м'язах і печінці вищих тварин, а також у тілі м'якунів та устриць, витворюється з вуглеводанів та білковини живности й нагромаджується в надмірній кількості в печінці як запасова субстанція, яка в разі потреби піддержує організм. Під впливом ферментів перемінюється на виноградний цукор.

**Глікоза**, глюкоза, (гр.) виноградний цукор, цукор у солодких рослинах, виділяється також у сечі при цукровій недугі або діабеті.

**Глікозиди**, (гр.) хемічні сполуки, що виступають гол. в рослинах; під впливом кислот, основ та ферментів розщиплюються на цукор (глікозу) та на інші тіла. Найліпше знамим г. у щоденнім житті є амігдаліна ( $C_{20}H_{27}NO_{11}$ ), що знаходиться в гірких мигдалах та кістках черешень і сливок. Інші глікозиди: ескуліна в гірких каштанах, саліцина у корі верб та тополь і т. д.

**Глікоколь**, гліцина, (гр.) амінооцтова кислота ( $NH_2CH_2COOH$ ), повстає через варення каруку або інших протеїнів із розрідженими кислотами; вживається як повільний викликач у фотографії.

**Гліколь**, двовартісний алкоголь,  $C_2H_4(OH)_2$ . Є оливчастою рідиною без запаху й барви, солодкою, легко розпускається у воді й алкоголю. Існує в чотирьох ізомерних відмінах.

**Глікон**, атенський різьбар I в. до Хр., зладив мармурову копію Лісиппової бронзової статуї Геракла Фарнезійського, яку знайдено в XVI в. в термах Каракалі і яка переховується в Неаполітанському музеї.

**Гліконейський вірш**, тристоповий вірш, названий від імени гр. поета Гліконей (— — — — —).

**Глінка** Михайло, рос. композитор, найбільший у Слов'янщині (1804-57), диригент опери в Петербурзі, творець рос. національної опери „Життя за царя“ й „Руслан та Людмила“. Писав теж увертюри, романси, пісні, тощо.

**Гліом(а)**, (гр.) новоутвір, що розвивається з підірної тканини (невроглія) центральної нервової системи, в мізку або в стрижі; спричинює нервові хвороби й апоплексію.

**Гліпт**, (гр.) по мистецьки різьблений камінь.

**Гліптика**, (гр.) мистецьке різьблення на камені.

**Гліптичний період**, збірна назва молодших палеолітичних епох тому, що з тих часів походить багато різьб на кості, рогу, слоноvinі й камені.

**Гліптографія**, (гр.) наука про різьби на камені.

**Гліптондонт**, (гр.) третішній ссавець завбільшки носорога, що мав тіло покрите кістяним панцирем; жив у Півд. Америці.

**Гліптотека**, (гр.) збірка різьблених каменів (камей, гем), у дальшому розумінні збірка творів різьбарства.

**Глісер**, водні совги, що порушаються на воді при помочі пропелера.

**Гліссандо**, 1) при смичкових інструмен-

тах дуже скоре й плавне виконання якоїсь скали через посування пальця по струні; 2) на фортепіяні осягається цей ефект скорим пересуванням одним пальцем по білих або й чорних клявішах.

**Гліфографія**, (гр.) спосіб наслідування дереворитів гальванічним шляхом.

**Гліцериди**, солі гліцерини й товщевих кислот. Дуже поширені г. оцих кислот: пальмітинової, стеаринової та олійної, особливо їх відміни: трипальмітина, тристеарина та триолеїна. Гл. Товщі.

**Гліцерина**, (гр.) найпростіший тривартісний алкоголь  $C_3H_5(OH)_3$ , густа, сиропувата, солодка, безбарвна рідина, мішається з водою та алкоголем, в етері не розпускається, легко сполучається з алкаліями й з іншими металічними воднокисами. Огрівана, особливо з творами, що забирають воду, розкладається на воду та акролеїну. Г. є складовиною товщів, в яких є злучена з товщевими кислотами. Добувають її з товщів як бічний добуток виробу мила, а в новіших часах також через ферментацію цукру, додаючи до розчину алкалічних солей. Уживають до виробу нітрогліцерини й динаміту, до консервовання живности, пр. овочів, до солодження напиків, при виробі лікерів, перфум, чорнил, як додаток до друкарської фарби, до плекання шкіри, у шкірянім промислі, тощо.

**Гліцериновий азотан**, гл. Нітрогліцерина.

**Гліцина**, 1) гл. Глікоколь. 2) (Glicine, Wistarina), рід рослин із родини стручкових; чагарники з витким стовбуром і пірнато-складними листами та з гарними рожевими й блакитними запашними квітками; розводять для прикраси стін будинків.

**Гловацький Александер**, гл. Прус Болеслав.

**Гловацький Бартош**, вл. Бартош Войцех, поль. селянин, що визначився як повстанець у битві під Рацлавицями, †1794.

**Глоговський Єжи**, львівський архітект і маляр (1777-1838), пейзажист, учень укр. маляра Білявського.

**Глюк** (Gluck) Хрістофор Вілібальд, нім. композитор (1714-87), великий реформатор опери в напрямі експресії й драматичної правди, замість іт. кольоратурної манери. Найважніші з його опер: Іпермнестра, Демофонт, Телемак, Орфей, Альцеста, Арміда, Іфігенія в Авліді, Іфігенія в Тавриді.

**Глютина**, кістяний клей, у чистім виді желятина, повстає через варення костей або лучних тканей у воді при підвищенім тисненні. Розчин г. перемінюється по охолодженні у дригясту масу, а потім засихає на прозору, крижку та блискучу річовину.

**Глютоль**, спорошкована формальдегідова желятина, антисептичний засіб.

**Глябеля**, (лат.) найбільш висунена наперед часть чола (чолової кости) між бровами й над переніссям.

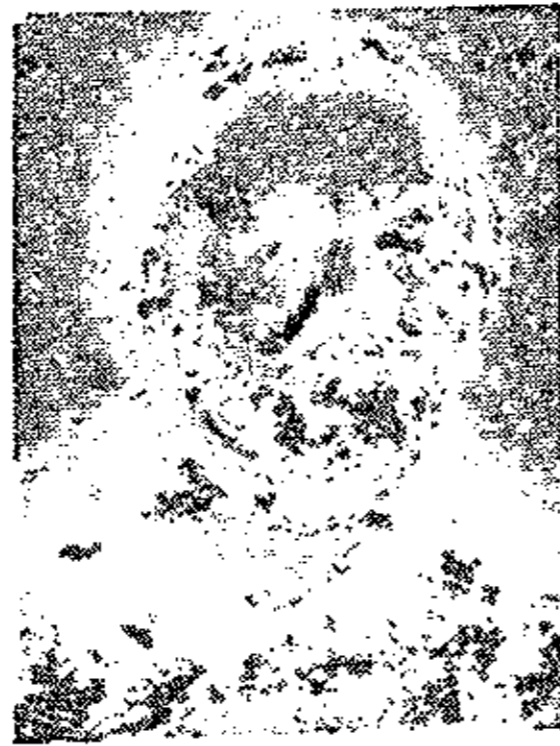

Михайло Глінка.

**Глявбер** Йоган Рудольф, нім. альхімік і лікар (1604-68), працював головню над кислинами та солями; перший пробував наповнювати гарматні стрільна трійливими річовинами (терпентиною й окисами азоту).

**Глявберова сіль**, содовий сірчан ( $\text{Na}_2\text{SO}_4 + 10 \text{H}_2\text{O}$ ), творить великі, безбарвні стовпики; на сухім повітрі вітріє, себто тратить воду й розпадається на білий порошок. Повстає як бічний витвір при виробі сільної кислоти з кухенної соли й сірчанової кислоти. Находиться також у природі, м. ін. в мінеральних джерелах, у морській воді. Уживається на перечищення шлунку, до виробу соди, шкла й ультрамарини. Описав її перший Глявбер.

**Глядіатор**, ст.-рим. борець; г. були здебільша невільники, полонені, засуджені злочинці (деколи й вільні люди, що наймалися за гроші), що виступали у прилюдних грищах.

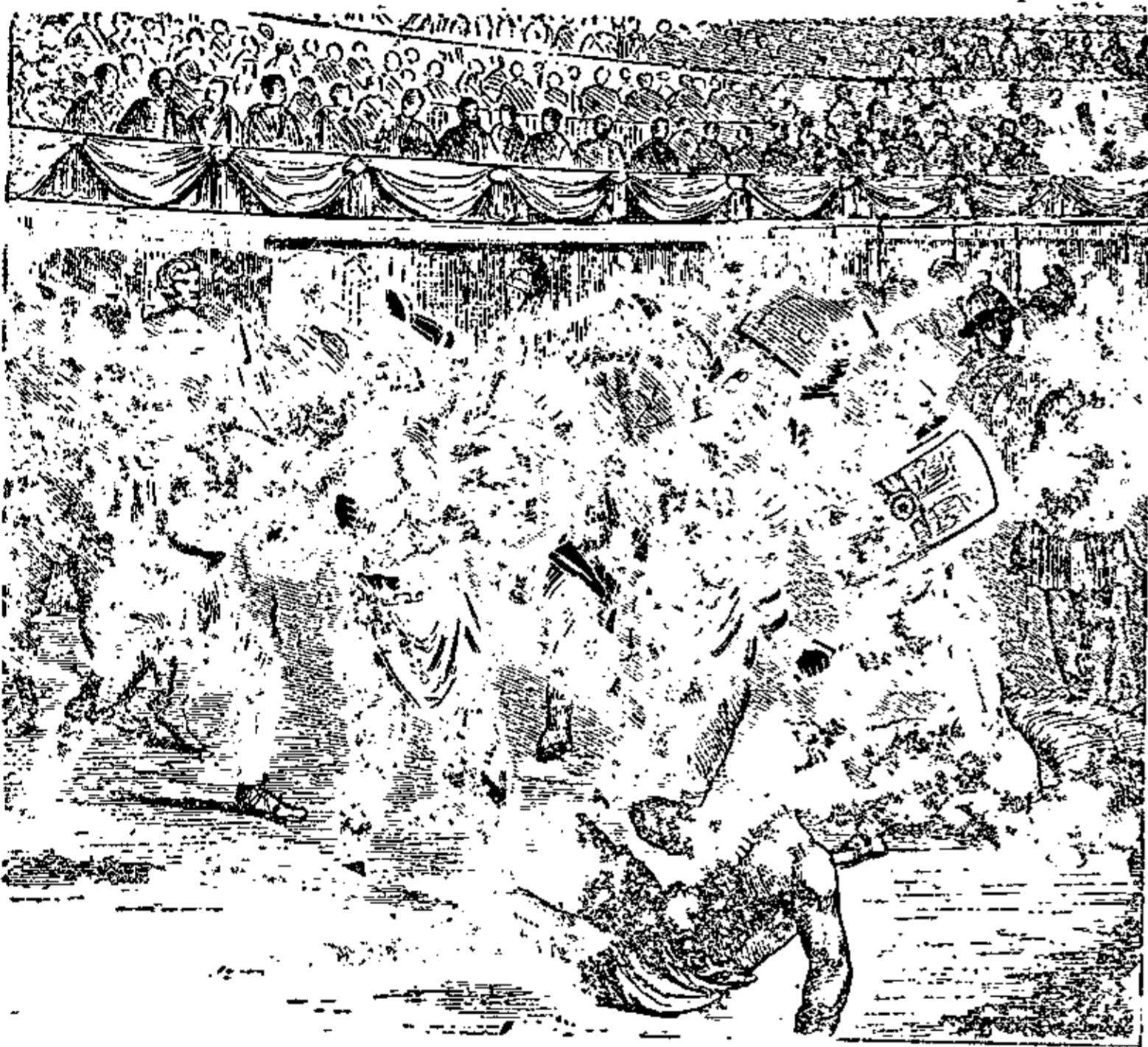

Глядіатори.

**Глязура**, (нім.) полива, лиснюча, шклицта поволока, шкливо, емалія; цукрова полива на тортах. Гл. Гончарство.

**Гляйвіц**, Глівіце (Gleiwitz), повітове місто на нім. Горішнім Шлезьку, над рікою Клодніцею і над Клодніцьким каналом, 82.000 меш.; ливарні заліза, шкляні гути, хемічні фабрики, промислові школи.

**Гляйхенберг** (Gleichenberg), купелева місцевість в Австрії, радіоактивні алькалічні солянки й природні води з двоокисом вугля, до пиття, купелів та інгаляції; лічать: катарі віддихових доріг, катарі шлунку й кишок, хориби серця, ревматизм, подагру.

**Гляндуля**, (лат.) гл. Залоза.

**Глянц**, (нім.) полиск, при крохмаленні білизни мішанина крохмалю, бораксу, арабської гуми й гліцерини.

**Гляреан** Гайнріх, вл. Льорітті, нім. гуманіст, поет і муз. теоретик (1488-1563), проф. клясичних мов у Бадені й поезії та історії в

Фрайбургі, писав по латині про географію (Опис Швайцарії), про твори Лівія та на муз. теми.

**Глярнер**, зах. частина Альп до 3.623 м. вис.  
**Глярус**, схід.-швайц. кантон, 685 км<sup>2</sup> і 34.000 меш.; альпейська країна, ткацький промисл; гол. місто Г. (5.000 меш.).

**Глясе**, (фр.) гладкий, блискучий.

**Глясі**, (фр.) невеликий насип по зовнішній стороні укріплень, який непомітно переходить у терен.

**Гляс-папір**, (нім.) папір із наклеєним потовченим шклом, до чищення залізних річей, ножів, тощо.

**Гляціологія**, наука, що займається льодовиками.

**Гляціяльний**, льодовиковий.

**Гльобальний**, (лат.) що охоплює всю Землю; цілий, неподільний, загальний.

**Гльобігерина**, гл. Дірчатка.

**Гльобігеринний намул**, складається з самих мікроскопійно малих скелетиків одноклітинних тварин, тзв. гльобігерин.

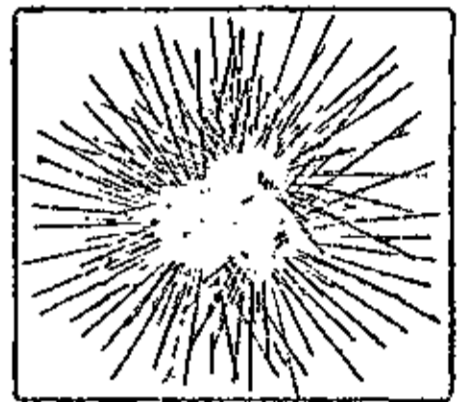

Гльобігерина (жива).

**Гльоб-тротер**, (англ.) обходисвіт, невипинний мандрівник, злобна назва для туристів, що блукають по світі.

**Гльобуліна**, (лат.) рід білковини, що має прикмети кислоти й не розпускається в воді, а тільки в розчині соли; находиться в білку, крові, молоці і зернах багатьох рослин.

**Гльоб(ус)**, (лат.) кулиста подоба нашої Землі. Г. одинокий віддає правильно всі земні виміри: довжину, кут і площу, чого не можуть зробити ніякі картографічні проєкції, бо вони є плоскі, а не кулисті.



**Гльоверова вежа**, гл. Гльобігеринний намул Сірчана кислоти. (під мікроскопом).

**Гльоґер** Зигмунт, поль. етнограф і археолог (1845-1910), автор збірних праць: „Obchody weselne“, „Geografja histor. ziem dawnej Polski“, „Encyklopedja Polska“ й ін.

**Гльокнер** (Glockner), або Гросгльокнер, верх Високих Таврів (Альпи), 3.798 м. вис.

**Гльоксинія**, зільна рослина споріднена з нашою картоплею, з середньої Америки, з гарним лійкуватим квітом, улюблена кімнатна квітка.

**Гльорифікація**, (лат.) звеличування, прославлення.

**Гльоріста**, (фр.) альтана на високім місці, звідки гарний вид.

**Гльоріюля**, (лат.) сяйво, ясний, світляний кружок довкола святих; уживається в брагманськім і буддійськім, від IV в. в христ. містечтві.

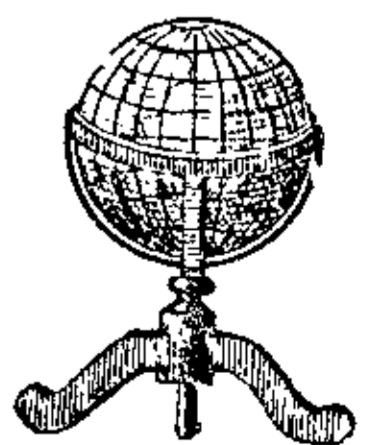

Гльоб(ус).

**Гльосар(ій)**, (гр.) збірник гльос, словник з поясненнями тексту.

**Глъосатори**, (гр.) правники іт. школи в Болонії з кінця XI в. до середини XIII в. Пояснювали поодинокі місця Юстиніанового кодексу, тзв. „Corpus iuris civilis“.

**Глъос(с)а**, (гр.) у старих греків і римлян спочатку незрозуміле або перестаріле слово в пам'ятках письменства, опісля пояснення незрозумілого слова або місця в тексті, написано над словом або на боці; примітка, коментар; у поезії рід еспанських та португальських віршів. Глъоси біблійні, пояснення темних біблійних слів і зворотів.

**Глъоссольогія**, глъоттольогія, (гр.) наука про мови, лінгвістика.

**Глъосооптериди**, папоротники з кам'яновугільної доби.

**Глъостер** (Gloucester), торг. і пром. місто в півд.-зах. Англії, 53.000 меш.; славний собор з XI в. у норманському стилі.

**Глъостер** (Gloucester) Річард, граф і герцог, пізніше англ. король Річард III (1452-85).

**Глъоттіс**, (гр.) голосова щілина.

**Глъочестер**, гл. Глъостер.

**Глявкома**, (гр.) тзв. зелена катаракта, недуга ока; гол. ознака її є збільшення внутрішнього тиску; г. веде до замертя очного нерву, себто до сліпоти. Лікування тільки оперативне і то лише в початках недуги.

**Глявконіт**, (гр.) камінь, сіро-зеленої краски; креман окису заліза.

**Гмелін** Самуель Готліб, нім. подорожник (1744-74), об'їхав м. ін. Україну й Кавказ.

**Гміна**, (поль.) адміністративна одиниця в бувшій Конгресівці, що відповідала рос. волості. Тепер поширена по цілій поль. державі. В Галичині — громада.

**Гмінд** (Gmünd), 1) місто в схід. Віртембергії, 21.000 меш., великий шляхетно-металевий і залізний промисл; 2) місто в долині Австрії на чеській границі, 4.000 меш.;



Гмінд, бараки збігців із Галичини.

у часі світової війни табор для укр. збігців і виселенців із Галичини; від 1919 частина міста з залізн. станцією, під назвою Чеське Веленіце, належить до Чехословаччини.

**Гнайзенау** (Gneisenau) Август, нім. польовий маршал (1760-1831), організатор тайної нім. армії проти Наполеона 1813, рішив битву під Ватерльо 1815, здавив поль. пов-

стання 1831. Знаний методик військово-стратегічної науки.

**Гнайс**, метаморфічна скала, що витворилася у значних глибинах земної кори при її морщенні. Складається так, як граніт: із кременю, лосняка і польовиків; від граніту різниться верствуванням. Гнайси, утворені з давніх осадових скал, звуться парагнайсами, а зі скал магматичних — ортогнайсами.

**Гнезно**, поль. місто в познанському воєвідстві, 26.000 меш.; колись коронаційне місто Польщі, нині осідок примаса Польщі; торгівля кінями. Стара середньовічна катедра, славна своїми бронзовими ворітьми, пам'яткою романської різьби XII в., зі сценами з життя св. Войтіха.

**Гнип**, (нім.) малий (шевський) ніжик.

**Гніпель**, прилад до навивання при ткацькім варстаті.

**Гном**, (фр.) в нім. мітольогії: підземний дух, що береже гірських скарбів; карлик.

**Гноми**, (гр.) короткі, мальовничо висловлені речення, що подають якесь загальне правило життєвої мудрости або філософічну гадку; зустрічаються в жидів (афоризми Соломона), арабів, персів, в Євангелії. В Греції в VI в. до Хр. в виді двовіршів творили г. Сольон, Теогнід та Фоклід. Звідти гномічний — повчальний.

**Гномон**, (гр.) один із найстарших астрономічно-геодетичних приладів, що в найпростішому вигляді складається з доземої тички на поземій площині. На підставі соняшної тіні, яку кидає точка на площину, можна визначити години дня, висоту сонця, напрям південника, географічну широту й кут нахилу екліптики до рівника, гл. Годинник соняшний.

**Гносеольогія**, (гр.) теорія пізнання; систематична аналіза понять, яких уживаємо в думанні для роз'яснення світу та його прояв.

**Гносіс**, (гр.) вл. пізнання; в александрійських жидівських учених і в перших християн: глибше пізнання біблійної й церковної науки, в протилежність до віри загалу — пістіс.

**Гностики**, (гр.) філософи перших віків християнства, що хотіли поєднати його з юдейством і поганством, створивши одну віру; їх наука була спочатку реакцією вільного поганського розуму проти первісних христ. теологічних поглядів; узявши за підставу грецькі ідеї, східній пантеїзм та християнське об'явлення, гностики хутко попали в фантастичні релігійні міркування. Деяких церква об'явила єретиками. Найвидатніші г.: Басилід, Валентин, Маннес. До гностиків наближаються Климент Александрійський і Ориген.

**Гну** (Cannoschoetes gnu), рід антилоп, 2-20 м. дов., 1-60 м. вис., виглядом нагадує коня, але має роги й ратиці та належить до жуйних; дуже швидкий, м'ясо й шкіра дуже ціняться, живе на степах півд. Африки.

**Гоа**, Гова, Порт. Індія (India Portuguesa), порт. колонія на малябарським побережжі, 4.245 км<sup>2</sup> і 580.000 меш. Португальці зайняли її 1510 і вдержали її донині, як одну решту своїх індійських колоній. Гол. місто Панджім або Пангам.

**Гоахіра** (Goajira), півн. півострів Півд. Америки (Колумбія), савани; переважно заселений індійським племенем гоахірі (40.000).

**Гобат** Альберт, швайц. пацифіст (1843-1914), адвокат у Берні, організував Постійне Бюро Міжпарляментарної Унії, від 1906 предсідник Міжнародного Бюра Миру.

**Гобелен**, від імені фр. основника фабрики килимів Гобелена в Парижі (XV в.), мистецько-тканий килим з вовни та шовку для прикраси стін, із витканими образами звич. славних мистців; вони зберігаються віками, дуже дорогі, бо праця над ними дуже повільна.

**Гобі** або Шамо, себто піскувата пустиня, схід. частина Гангаю в Середущій Азії (Монголія).

**Гобіно** (Gobineau) Жозеф, граф, фр. письменник і дипломат (1816-82), написав м. ін. „Відродження“ і „Про нерівність людських рас“. Боронить погляду, що германська раса найшляхетніша.

**Говен** (Gauvain) Огюст, фр. політик і публіцист, \*1861; майже чверть віку веде закордонний відділ найстаршого денника „Журналь де Деба“. Один із найзавзятіших оборонців передачі Схід. Галичини Польщі.

**Говоне** (Govone) Джузеппе, іт. генерал (1872-1925), учасник воєнних походів проти Австрії й на Криму, заключив 1836 прус.-іт. союз.

**Говоні** Коррадо, іт. поет, \*1884, найбагатший на поетичні образи поруч Апуція.

**Гог** ван Венсан, гл. Ван-Гог.

**Гогель-могель**, (нім.) напій з рому, жовтка й цукру, вживаний для прочищення горла.

**Гоген** (Gauguin) Поль, фр. маляр (1848-1903), один із представників по-імпресіоністичного напрямку в малярстві, званого „синтетизмом“. Уживав чистих, незмішаних фарб, його образи в повних кольорах були надихані символізмом, його ідеї й техніка мали величезний вплив на нову школу артистів, а його літографії й дереворити відкрили нові шляхи графіці. Найкращі його твори: „Самотня“, „Перед хатиною“, „Утеча“ й „Блаженні дні“.



Гну.



Поль Гоген.

**Гогра**, гл. Гагра.

**Годаварі**, гол. ріка Декану, 1.345 км. дов., вливається дельтою до Бенгальського заливу.

**Годвін** Віліям, англ. письменник (1756-1836), автор популярних кримінальних повістей і оборонець ідей фр. революції. Його дружина Мері, авторка праць про жіночу емансипацію. Їх донька була жінкою Шеллі.

**Годегізелъ**, 1) король бурґундів від 473. Побідив свого брата Гундобада під Діжоном 500, а той убив його в церкві у Вієні 516; 2) перший знаний король вандалів; франки побідили його над Райном 406.

**Годен** (Gaudin) Жан Батіст Андре, фр. промисловець і діяч (1817-88), заснував зразкову робітничу спільноту в місті Гіз, яка існує й досі.

**Годефруа де Вітерб** (Godefroi de Viterbe), середньовічний анналіст; у творі „Пантеон“ 1191 згадує після Угорщини Галицько-Волинську державу під назвою „Рутенія“.

**Годіва**, вл. Годайве (Godiva), леді, легендарна постать, жінка графа Леофріка (XI в.), визволила місто Ковентрі від високої контрибуції, яку наложив її муж, тим способом, що виконала його умовину: переїхала нага через ціле місто.

**Годний** Мартин, львівський архітект XVII в.

**Годовський** (Godowsky) Леопольд, піаніст-віртуоз, родом поляк, \*1870. Відомі його парафрази вальсів Штрауса й етюдів Шопена.

**Годунов** Борис Федорович, моск. боярин, правитель моск. держави при царі Федорі I; 1591 приказав убити царевича Дмитрія, 1598-1605 цар.

**Гоес**, вл. Хус (van der Goes), ст. голанд. маляр (б. 1420-82); його картини відзначаються вдумливим спостереженням природи й нахилом до індивідуалізації; гол. твір „Поклін пастухів“ у фльорентійських Уфіціях.

**Гой**, (жид.) не-жид, невірний.

**Гокча**, Гокчай, вірм. Зеванга, озеро в малому Кавказі, на вис. 1.903 м., 1.399 км<sup>2</sup> пов., відпливає до Арасу.

**Голд Кост**, гл. Золоте Побережжя.

**Голд-Крем**, (англ.) перекручене з „cold-cream“, холодний крем, масть, що виніжнює шкіру, вживана жіноцтвом для прикраси.

**Голембйовський** Лукаш, поль. археолог і етнограф (1773-1849), дослідник Покуття.

**Голем**, (жид.) людська постать із глини, яку згідно з повір'ям один празький рабін XVII в. оживив своєю молитвою і послугувався її силою. Заголовок повісти Майрінка.

**Голєніщев-Кутузов**, 1) Арсеній, граф, рос. поет (1848-1913), лірик, співець „чистого мистецтва“. Дістав за свої поезії від рос. Академії Наук Пушкінську премію; 2) Михайло, гл. Кутузов.

**Голіцин**, рос. князівський рід: 1) Борис (1641-1710), учитель Петра В.; 2) Василь

(1633-1713), прихильник освіти, засланий; 3) Дмитро (1738-1703), посол у Парижі й Гази; 4) Михайло (1675-1730), фельдмаршал, 1714 підбив Фінляндію.

**Голіят**, филистимський велетень, убитий Давидом.

**Голіят велетень** (*Goliatus giganteus*), найбільший на світі жук, доходить до 1 дм. дов.

**Голубєв**, 1) Олександр, рос. подорожник (1832-76), дослідник Середньої Азії; 2) Степан, рос. історик церкви (1849-1920), проф. унів. і духовної академії в Києві, працював головно в історії укр. освітнього й церковного життя XVI-XVII вв., автор капітальної праці про митрополита Петра Могилу.

**Голубінський Євген**, рос. історик (1834-1912), автор цінної „Історії рос. церкви“, важної й для укр. історика.

**Голуховський**, 1) Аґенор, граф, поль.-австр. політик (1812-75), губернатор Галичини 1849-59, міністер внутрішніх справ 1859, намісник Галичини 1866-67, 1871-75; 2) його син Аґенор, австр. міністер закордонних справ (1849-1921).

**Голь**, (англ. goal) при спортових грах, пр. копанім м'ячі — осягнена мета, 1 здобутий пункт.

**Гольджі** (Golgi) Камілло, іт. учений (1843-1926), звісний з дослідів над центральною нервовою системою, лавреат Нобеля.

**Гольди**, невеликий народ тунгузо-манджурського племені над Амуром.

**Гольдман Олександр**, укр. фізик, \*1884, член ВУАН, дослідник електричності, директор Науково-дослідного Інституту фізики й Політехнічного Інституту в Києві.

**Гольдмарк Карл**, нім. композитор (1830-1915); опери „Цариця Савська“, „Мерлін“ і ін., увертюри, симфонії й скрипковий концерт.

**Гольдоні Карльо**, іт. драматург (1707-93), реформатор іт. комедії, замість *commedia dell'arte* ввів на сцену комедію по зразку Мольєра: з типами і критикою звичаїв. Написав більш 200 п'єс.

**Гольдсміт** (Goldsmith) Олівер, англ. поет і повістяр (1728-74), автор славної „рідної“ повісти „Вікарій із Вейкфілду“, епічної ідилі з природним гумором.

**Гольдшмід** (Goldschmidt) Ганс, нім. хемік (1861-1923), винайшов алюмінотермію, електrolітичне виділювання цини з відпадків бляхи та ін.

**Гольдштайн** (Goldstein) Евґен, нім. фізик, \*1850, відкривець і дослідник катодових промінів.

**Гольконда**, давня столиця царства Г., тепер твердиня б. Гайдерабаду в Індії; звалища гробівців давніх царів Г., слав-



Жук-Голіят.

них своїми багатствами; в XVI і XVII вв. осередок торгівлі діамантами й дорогим камінням.

**Гольф**, морська пристань, залив, гол. мекіканський, від того Гольфова течія.

**Гольф**, спортова національна гра шотландців, в якій треба вкинути кульку по черзі в різні діри, зроблені в землі.

**Гольфова течія**, Гольфштром, гл. Морські течії.

**Гольц** (Goltz), 1) Кольмар паша, нім. і тур. генерал (1843-1916), 1883 організатор турецької армії, 1914 ген.-губернатор Бельгії, 1914-1915 командант тур. армії в Галіполі й Іраку; 2) Рідігер, нім. генерал, \*1865, в 1918 враз із генералом Маннергаймом оборонив Фінляндію від більшовиків; 1919 головний командант військ у Курляндії.

**Гольціус** (Goltzius) Гендрік, голяндський маляр і гравер (1558-1617), основоположник мистецької студії в Гарлемі.

**Гомберт** Ніколяс, один з передових нідерландських композиторів XVI в.; мотетти місси, пісні.

**Гомперс** Сміюел, ам. суспільний діяч (1850-1924), основник і голова Американської Федерації Праці.

**Гонг**, (малайське) муз. інструмент гіндусів і китайців у формі тарілки або таці, по якому б'ють дерев'яною паличкою.



Гонг.

**Гонґора** (Gongora у Argote) Люїс, есп. письмен. (1561-1627), створив своєрідний стиль із надміром образів і евфемізмів. Мав у свій час палких наслідувачів, тзв. „гонґористів“.

**Гонґористи**, наслідувачі еспанського поета Гонґори, звані також культистами або культераністами тому, що писали стилем „культо“ (*culto*, освічений), себто зрозумілим тільки для людей інтелігентних.

**Гондвана**, 1) країна на півн. від Декану між ріками Маганаді, Нарбадою та Гангом; 2) в геології: палеозойський суходіл полудневої півкулі, що обіймав Бразилію, середню Африку, Мадагаскар та Індію. На теперішні часті він розбився в крейдовій добі.

**Гонди**, народ дравідського походження в Індії (б. 3 міль. душ).

**Гондолієр**, (іт.) весляр (гребник) на гондолі, що возить подорожніх по венецьких каналах або морі.

**Гондолієра**, (іт.) пісня венецьких веслярів.

**Гондоля**, (іт.) довгий, плоский і вузький човен, яким плавають по каналах у Венеції; кошак, який прив'язують до повітряних балонів.



Гондоля.

**Гонзага** (Gonzaga) Томас Антоніо, бразилійський поет (1744-1807). Його любовні поезії „До Марілії“ („*Marilia de Dirceu*“) вважають у порт. літературі рівними з сонетами Петрарки.



**Гонзаго П'єтро Готтар**, іт. театральний декоратор і будівничий (1740-1831), працював у петербурзьких театрах. Його декорації визначаються мистецтвом перспективи й ефектами освітлення.

**Гоніометр**, (гр.) прилад до мірення кута нахилення двох площ, пр. двох стін кристалу. Найпростіший г. це кутомір із рухомою вказівкою, прикріпленою всередині його підстави; прикладаючи підставу кутоміра і вказівку до сусідніх стін, відразу відчитуємо кут між ними. Докладніший є г. Вульстена, що вживається до мірення кутів у кристалах; складається з кола з поділкою, в якого осередку уставляється даний кристал. Кут між двома стінами цього кристалу вимірюється кутом між проміннями відбитими від тих стін, що означається при помочі люнети.

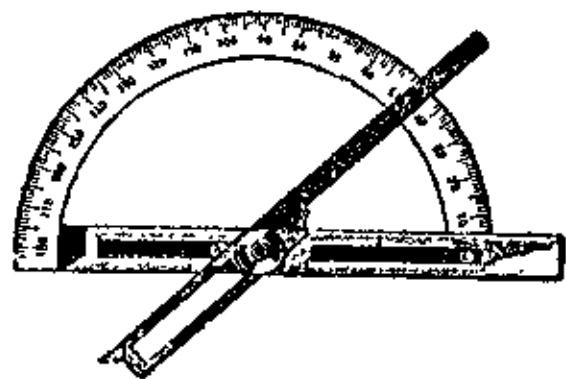

Гоніометр до мірення кутів кристалів.

**Гоніометричні функції**, гл. Функції.

**Гоніометрія**, (гр.) теоретична частина тригонометрії.

**Гонітіс**, (гр.) запаління колінного суглобу.

**Гонкури** (Goncourt), фр. повістярі, Едмон (1822-96) і Жюль (1830-70), що писали разом реалістичні повісті своєрідно-барвистим стилем. Найхарактеристичніші: „Жерміні Лясерте“, „Манет Сальомон“, „Сестра Фільмена“. Крім цього студії з іст. культури й про яп. малярство. Їх „Денник“, досі вповні невиданий, є одним із найцінніших документів літ. життя їх доби. Едмон заснував тзв. Академію Гонкурів з метою боронити оригінальні таланти перед офіційною фр. Академією. Існує від 1902; має 10 членів, призначає щороку за найкращу повість нагороду, якою творить одну з найбільших щорічних літературних подій у Франції.



Гоніометр Вульстена.

**Гонкоки**, (гр.) бактерії, що викликають бленорею.

**Гонорея**, гл. Бленорея.

**Гонороль**, санталовий олій; лік проти трипера.

**Гонсеніцові стави** (Gasienicowe), 9 озер у Татрах.

**Гонта** Іван, ватажок Коліївщини, родом із села Росішок б. Гумані, сотник гуманської міліції Потоцького, 1768 перейшов на бік гайдамаків і тим рішив долю Гумані. По здавленні повстання при помочі рос. війська згинув мученицькою смертю Народ зложив про Г. силу легенд і шанує



Іван Гонта.

його як свого героя, борця за визволення з панського ярма.

**Гонфальон**, (фр.) в середньовіччі прапор духовних васалів.

**Гонфальонієр**, (іт.) той, що несе прапор; титул президента деяких дрібних іт. республік середньовіччя.

**Гончаров** Іван, рос. повістяр (1812-91). Дві його повісті „Обломов“ і „Обрив“ лишилися клясичними зразками рос. повісти. Від „Обломова“ пішов термін „обломовщина“ на означення інтелігентів без волі, що живуть вічно мріями та надіями.



Іван Гончаров.

**Гопло**, озеро у схід. Познанщині, 37 км<sup>2</sup>.

**Гор** (Ghor), часть долини Йордану, найнижче місце світу, 394 м. нижче рівня моря.

**Горґани**, назва східних Бескидів (від рум. Горґан — верх гори) від Верецького до Яблоницького провалу й рік Прута та Чорної Тиси. Це ди́ке, майже незаселене й недоступне пасмо, збудоване переважно з ямненського пісковика, який вітріючи на вершках і збочах, творить море каменюк (цекіт). По галицькім боці є такі верхи: Сивуля 1.818 м., Ігровище 1.807 м., Висока 1.806 м., Добошанка 1.757 м., Попада 1.742 м.; по закарпатськім: Близниця 1.883 м. і Негровець 1.712 м. Ріки в Горґанах пливають до півночі: Лімниця, Золота й Чорна Бистриця, і до полудня: Терешва, Велика ріка й Бержава. Провали: Вишківський 914 м., Пантирський 1.225 м., Яблоницький 914 м. Буйні праліси. В лісах багато звірини (олень). Горішня границя лісу доходить 1.600 м. Полонин мало. Гол. багатство ліс. У східній часті Горґанів живуть гуцули, у західній бойки.



Горґани (Сивуля).

**Горгій**, гр. філософ з сицилійського міста Леонтини (б. 483-375 до Хр.). Побіч Протагора найвизначніший гр. софіст і ретор, творець мистецького красномовства й гр. артистичної прози. Старався при помочі діалектики елєатів доказати, що взагалі нічого нема, а навіть якби щонебудь було, то його не можна зрозуміти, а вкінці, якби

нам удалося це зрозуміти, то не можна би цього іншим передати; тому гол. його твір має наголовок: „Про те, чого нема, або про природу“.

**Горгіпія**, гр. колонія з часів до Хр., на місці теперішньої Анапи.

**Горґони**, (гр. міт.) три жіночі потвори (Стено, Евріяля й Медуза), крилаті, гадюками підперезані, з гадинами замість волосся, доньки морського дідугана Форкіна. Найстрашніший з них, Медузі, що від її погляду кожна людина оберталася в камінь, відрубав голову Персей. З її крові вийшов крилатий кінь Пегас, а відрубану голову носить на щиті (егіді) богиня Алена.

**Горґонцоля**, іт. містечко б. Міляну, 5.200 меш., славне виробом сирів; відсіля заг. назва гострих сирів із Льомбардії.

**Гордів вузол**, нерозв'язна, нерозплутана справа; справа, яку можна розв'язати тільки рішучим способом; від імені Гордія, селянина, що ставши царем Фригії, зав'язав при дишлі своєї колесниці такий вузол, що ніхто не міг його розв'язати, аж Олександр Македонський розтяв його мечем; всяке завдання, яке можна розв'язати лише енерґійним способом (силою).

**Гордій**, гл. Гордів вузол.

**Гордон** Чарлз Джордж, англ. військовий старшина (1833-85), на службі кит. армії погромив тайпінгів, опісля на службі в Єгипті здобув Судан і був там генерал-губернатором. Згинув у Хартумі при взяттю міста військами Магді.

**Горемикін** Іван, рос. політик (1840-1917), міністер внутрішніх справ, 1914-17 премієр, провідник реакціонерів, розстріляний більшовиками.

**Горжетка**, (фр.) властиво горжеретка, малий жіночий комірець, що щільно закриває шию.

**Гориль**, горила (Gorilla), найбільша людо-малпа, б. 2.5 м. вис., б. 300 кг. ваги, вкрита бураво-чорним волосом, з сильними зубами й довгими руками, дуже сильна, живиться переважно овочами, живе родинами в лісах рівникової Африки. В неволі швидко гине.

**Гориція** (іт. Gorgizia, нім. Götz), словінське місто над Сочею, 40.000 меш.; до 1918 столиця австр. краю Гориція й Градиска, тепер належить до Італії. Торговля виноградом та овочами; 1915-7 осередок важких боїв.

**Горкій** Максим, вл. Алексей Пешков, \*1868, рос. письмен.-самоук, що до 24 р. життя був наємним робітником, ремісником і босяком. Перший увів у літературу ідеалізований тип „босяка“; завдяки Короленкові дістав У. З. Е. І.



Гориль.

доступ до журналів. Став славним в усій Європі своїми оповіданнями з життя босяків і двома п'єсами „На дні“ та „Міщани“. У 1905 після I-ої революції втік перед поліцією до Італії, на Капрі. У 1914 вернув до Москви; спершу ставився до більшовицького режиму вороже, згодом став його оборонцем. У 1920 вернувся на Капрі, з огляду на погане здоров'я; живе там у своїй віллі, де гостив колись Коцюбинського, про якого написав дуже прихильну посмертну згадку. Його твори перекладені на всі культурні мови. Найкращими вважає европ. критика його спомини „Діточі роки“ та „Серед людей“.

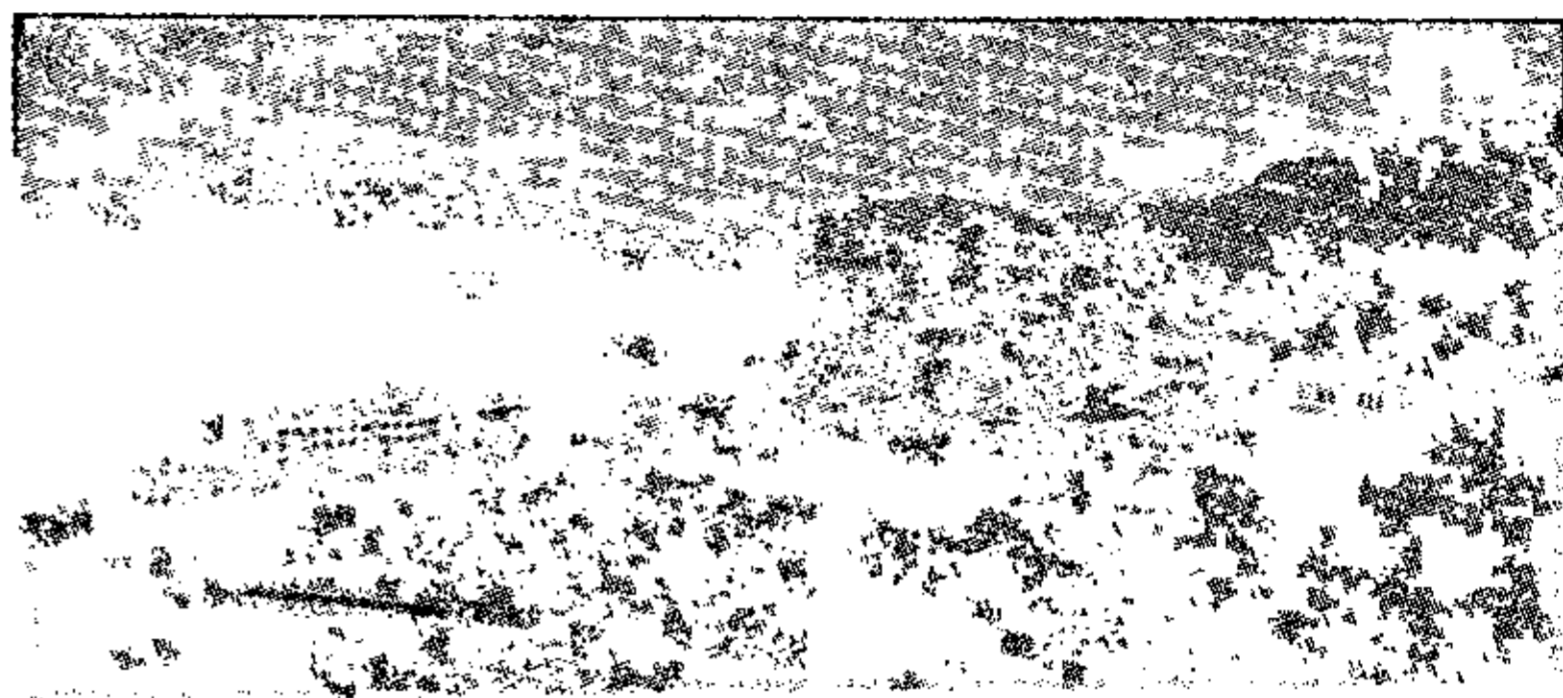

Гориція.

**Горнер**, другий щодо величини (69 км<sup>2</sup>) альпійський льодовик на збіччях Монте Розі (Швайцарія); на північ від нього гірський хребет Горнерґрат, 3.136 м. вис.

**Горонда**, село б. Мукачева, 1914 постій коша УСС, перенесений опісля до Замкової Паланки під Мукачевом.

**Горсет**, гл. Корсет.

**Горська Рад. Соц. Республіка**, частина Передкавказзя, нині розділена між Півн. Осетію й Інгущію.

**Горук** Семен, редактор „Руслана“, опісля отаман УСС, згинув з руки більшовиків у 1920.

**Горчаков**, рос. князі: 1) М и х а й л о, генерал (1795-1861), брав участь у здавленню угор. повстання 1848 і в Кримській війні 1853-6, як командант Криму; 2) О л е к с а н д е р, дипломат (1798-1883), 1856 мін. закордонних справ, 1870-82 канцлер; спричинив рос.-тур. війну 1877-78.

**Горянович-Крамбергер** Драгутін, хорв. геолог, \*1856, проф. у Загребі, дійсний член НТШ. Особливо важні його дослідди про дилувіальну людину в Крапіні, в Хорватії.

**Госсарт** (Gossaert) Ян, нідерландський маляр (1478-1535), учень майстрів іт. Відродження; творить на тлі нідерландського



Максим Горкій.



Семен Горук.

малярства переходовий тип між старо-нідерландською та італізуючою школою.

**Госсек** (Gossec) Франсуа, фр. інструментальний композитор стилю Гайдна (1734-1829); б. 20 опер, хорів творів — жалібна миса й ін. Основник школи співу в Парижі, з якої опісля утворилася консерваторія.

**Госсен** Герман, нім. економічний теоретик (1810-58), основоположник тзв. суб'єктивної теорії вартости. Мав вплив на укр. економіста М. Туган-Барановського.

**Гота** (Gotha), нім. місто в Турингії, 23.000 меш. До 1921 гол. місто держави Саксен-гота; замок (1643) з великою бібліотекою і збіркою монет, крематорій (1878); промисл.

**Готама**, княжа родина, з якої походив Будда, а також основник філософської школи Няя Готама.

**Готи**, германський народ, в II в. по Хр. перейшли з-над дол. Висли над Чорне море й напали на балканський півострів і М. Азію. Зах. готи

(вестготи, візиготи) прийняли аріанське християнство (переклад біблії Вульфлі), розбиті гунами увійшли в рим. провінції, 378 побідили Валенса, за Теодосія В. вступили на рим. службу; під Аларіхом 402 напали на Італію, 410 добули Рим; опісля пішли до Галії й Іспанії, де Валія 418 заснував королівство; 517 Галію зайняв Хльодвіг; 711 араби знищили останок держави візиготів.

А	В	Г	Δ	Ε	Ζ	Η
α	β	γ	δ	ε	ζ	η
Ψ	Ι	Κ	Λ	Μ	Ν	Ξ
ρ	ι	κ	λ	μ	ν	ξ
η	π	κ	σ	τ	υ	ϕ
υ	ρ	τ	σ	τ	υ	ϕ
Ϟ	ϙ					
ϗ	Ϙ	ϙ				

Готська азбука.

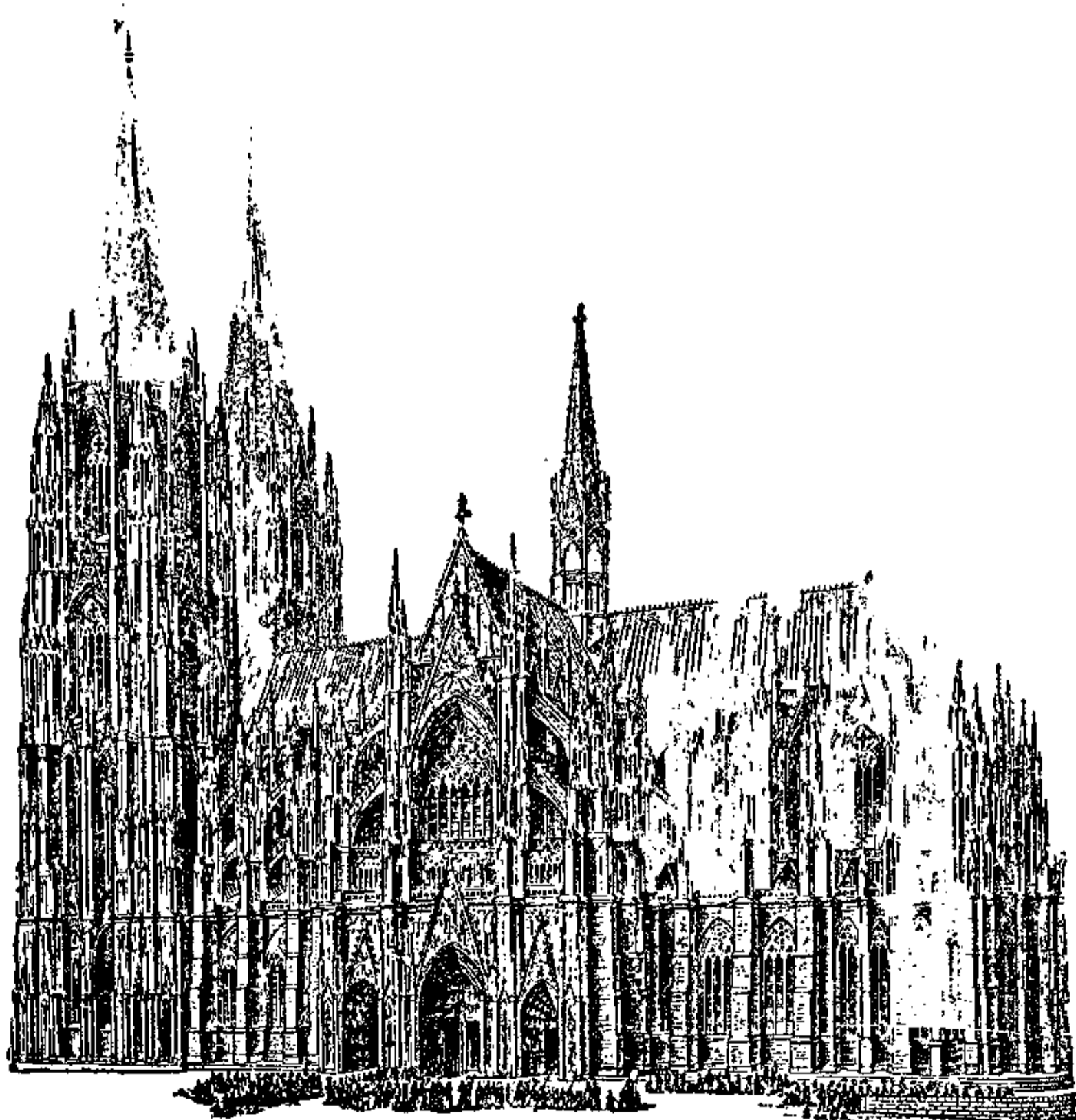

Готицький стиль: собор у Кельні, 160 м. вис.; будову розпочато 1248, скінчено 1880.

Східні готи (остготи, остроготи) зайшли на Україну, де б. 250 заклали могутню державу між Доном і Дністром, а зор-

ганізувавши там слов'янські племена, зайняли з ними Волинь та цілу Галичину, проганяючи вандалів. Їх тодішню матеріальну культуру найкраще виявляє погребце у Черняхіві на Київщині, а в Галичині погребце в Липиці б. Рогатина. Після розбиття їх держави гунами 357 жили в Панонії під владою гунів; опісля під Теодоріхом 493 зайняли Італію й заснували державу з столицею в Равенні; знищив їх схід.-рим. полководець Нарсес 552-555.

**Готика**, умовно називаний мистецький стиль, що був поширений в Європі, починаючи з XII в. (зародився у півн. Франції)

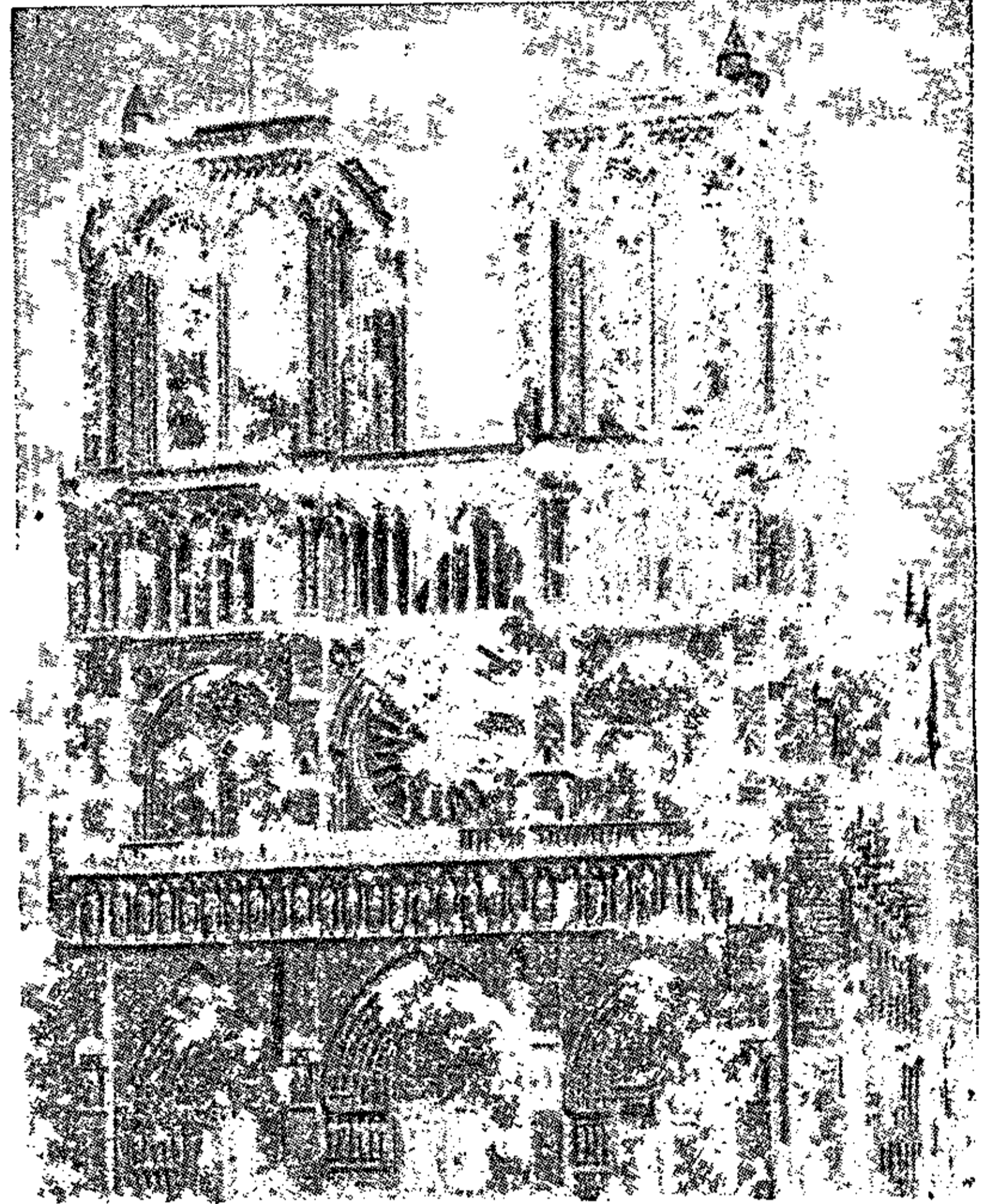

Готицький стиль: собор паризької Богоматери. Будову розпочато 1160.

до XVI в., а по провінціальних місцевостях значно пізніше. Назву цю ввели італійці в XV в. (часи відродження античності), вважаючи попередню добу середньовіччя ніби „варварським“ мистецтвом готів. Готицький стиль прийшов на зміну романського, коли під впливом нового громадського устрою міст із особливими соціальними нормами міщанства й цеховим устроєм ремісництва людина почала ближче пізнавати природу й дійсність. Це привело до натуралізму (природности) в малярстві і різьбі, а в будівництві навчило людину опановувати матеріал і підпорядковувати фізичні сили матерії своїм задумам. З'явилися небувалі досі величезні церкви, ратуші, цехові дома, будовані колективними зусиллями цілих поколінь. Сміливі, складні конструкції ї. надають будовам легкості, повітряності з змаганням угору. Характе-

ристичною рисою г. є гостролучна форма склепінь, луків, вікон, дверей, тощо (гл. рис.). Дуже тонкі високі кольони підтримують гостролучні склепіння, що мають часом дуже складну форму (особливо у пізній г.) — звізди, сітки та ін. Щоби протиділати розпирним силам цих склепінь, мури будови назовні завжди піддержувалися підпорами (контрфорсами). Перекриття веж кінчастої форми, також інші деталі, часто мережані орнаментом звич. з рости́нними мотивами.

Найбільші готицькі катедри в Парижі, Кельні (гл. рис.), Антверпені, Лондоні, Раймсі, Міляні, Празі. Натуралістична різьбай особливо малярство зароджуються в Італії й розцвітають найперше у Фльоренції й

Сієні (мистці Чімабуе, Джотто, Орканья, Льоренцеті). Тоді-то малярські твори позбуваються романської абстрактності, змальовують навіть в іконах побутові сцени, взяті безпосередньо з тодішнього життя, вводять краєвид, світлотінь, моделюють (опуклість) фігур. Спеціально у Джотта образи повні драматичності, хоч ще й залишається

ідеалізація, особливо в обличчі. На Україні г. була відома у XIV-XV вв. (гл. Укр. мистецтво). З інших словян. народів г. була дуже поши-

рена в Чехії, де, пр. у Празі, добре збереглися готицькі вежі оборонних міських мурів.

**Готицьке мистецтво**, гл. Готика.

**Готіє** (Gautier) Теофіль фр. поет, повістяр і критик (1811-72), обронець гасла „мистецтво для мистецтва“, силкувався давати об'єктивний малюнок зовнішнього світу. Поезії: „Емалії та камеї“; повісті: „Панна Мопен“, „Капітан Фракас“ і ін.

**Готлянд**, гл. Йотлянд.

**Готська мова**, гл. Германські мови.

**Готур**, глушець, глухар (Tetrao urogallus), найбільший з европ. лісових курей, темно-бурий; самець з червоними „бровами“, з металево-блискучими грудьми; самичка

менша, ржава, з чорними цятками й смугами. Живе в наших Карпатах та ін. високих горах Європи; полюють на нього задля смачного м'яса. Гл. Тетерюк і Кури.

**Готфрід Бульонський** (Gottfried de Bouillon), фр. князь півд. Лютарингії (1061-1100), провідник 1-го хрестоносного походу; здобув 1099 Єрусалим і цілу Палестину, вибраний там королем прийняв почесну назву „оборонця Христового Гробу“.



Готика. А. Джотто: Бтеча до Єгипту.

**Готфрід Страсбурзький** (Gottfried von Strassburg), нім. поет, † б. 1220, автор поеми „Трістан та Ізольда“.

**Готшалль** (Gottschall) Рудольф, нім. письмен., (1823-1909), автор трагедії „Мазепа“.

**Готшед** (Gottsched) Йоган Крістоф, нім. критик і письмен. (1700-60), якийсь час могутній авторитет у нім. критиці, раціоналіст, став для нового покоління символом нудного та короткозорого педанта.

**Гоф** (Gough Sir de la Paez) Губерт, англ. генерал, \*1870, учасник протибурської війни 1899-1902, в світовій війні 1916 командант відтинку над Сомою і 1917 командант 5. армії.

**Гофрувати**, (фр.)робити складки, брижі, або витискану мережку на сукуні або шкірі; запікати, причісувати волосся.

**Гоцинський** Северин, поль. письмен. (1803-76) з Київщини. Його поема „Zamek Kaniowski“ мала вплив на Шевченкових „Гайдамаків“. Г. належить до тзв. української школи в польській літературі.

**Гощовський** Олександр, у 1646 згадується, як надворний маляр перемиських владик, учень маляра Себастьяна Волосковича.



Готур.



Готицький стиль: орнамент до меблів.

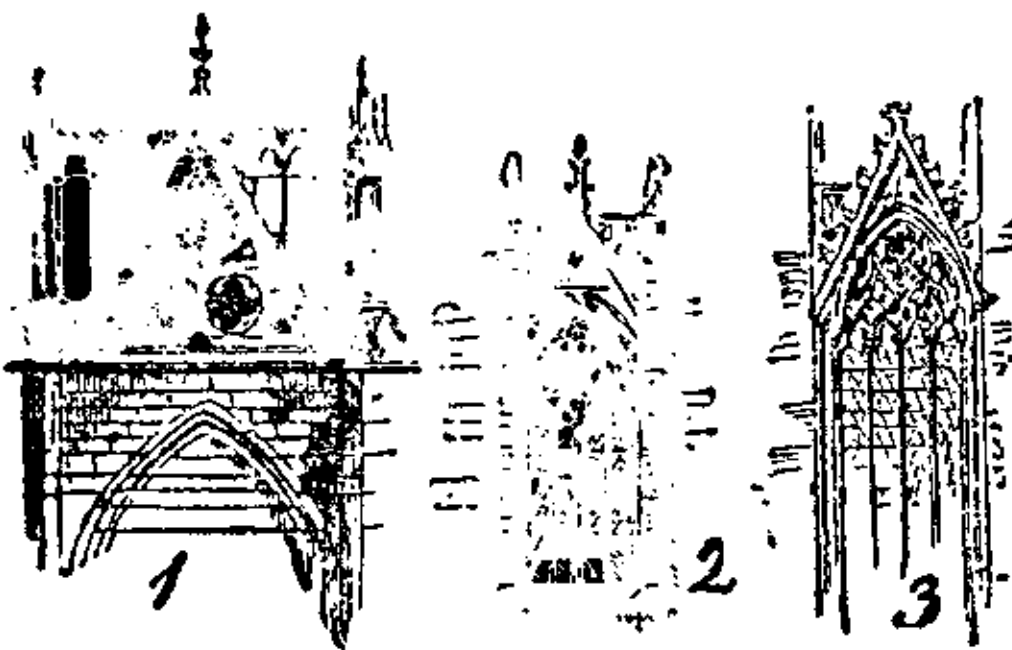

Готицький стиль — вікна в г. стилі: 1. з XIII в., 2. XIV в., 3. флямбоен.



Готицький стиль: 1. плян собору, 2. перекрій собору, 3. капітель, 4. різьба зі Страсбурзького собору.

**Гоццано** (Gozzano) Гвідо, іт. поет (1883-1916), мав вплив на модерну поезію новою технікою: „Шлях захисту“, „Розмови“.

**Гоццолі** (Gozzoli) Беноццо ді Лезе, тосканський маляр (1424-97), учень Гіберті й Фієзолі, творець фресок у палаті Медічі у Фльоренції, замітний свіжістю й безпосередністю мотивів, оживлених різноманітністю настрою, якого скаля простяглася від свавільної радості до патетичної помпи.

**Гоя і Люціентес** (Goya у Lucientes) Франціско, найвидатніший ісп. маляр і графік на переломі XVIII і XIX в.

(1746-1828), геніяльний сатирик і знаменитий портретист. Циклі його ритовин, виконані способом акватінти, як „Химера“ і „Прислів'я“, здобули йому світову славу як поета протесту проти морального упадку суспільних клас його часу.



Франціско Гоя.

**Гояз** (Goyaz), 1) держава в середущій Бразилії, 645.000 км<sup>2</sup> і 500.000 меш. (гол. мішанці); височина, випас худоби, копалини невикористані; 2) гол. її місто, 21.000 меш.

**Граббе** Хрестіян, нім. драматург (1801-36), має геніяльні блиски гумору та дотепу й ломить усі умовності форми. Славна саркастична комедія „Жарт, сатира, іронія і глибше значіння“.

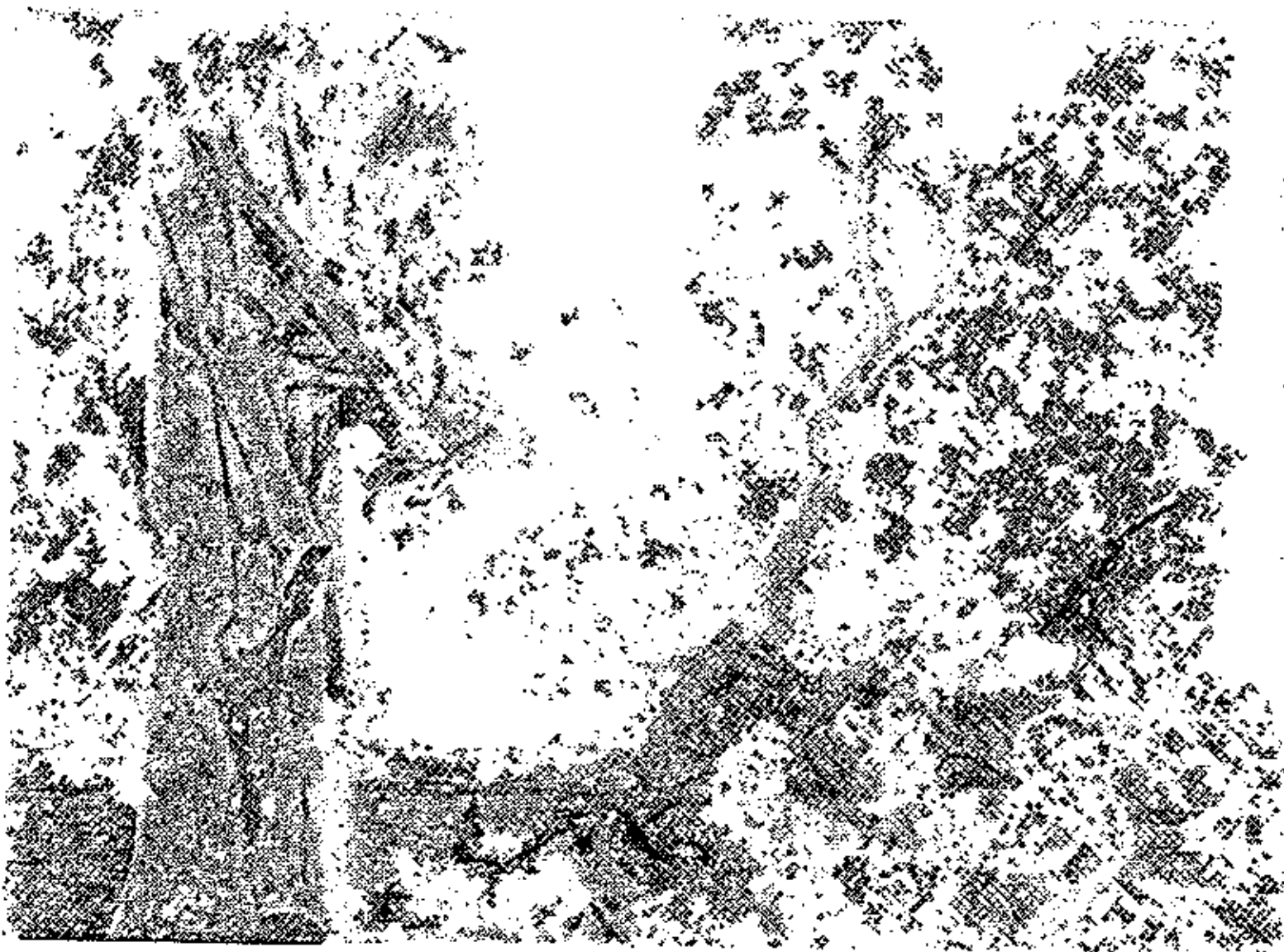

Фр. Гоя: Примари війни.

**Грабовац** Філіп, хорв. письменник (1718-50), францішканець, видав у Венеції збірку віршів і прози, оспівуючи в дусі нар. пісень колишню славу Далматії. Венеціанці сконфіскували його книжку за ширення свідомости серед земляків, а самого автора замкнули в тюрму, де він і помер.

**Грабовський**, 1) Андрій, львівський маляр, портретист і жанрист (1833-86); 2) Міхал, дідич з України (1805-63), приятель Куліша, співробітник „Записок о Южної Русі“, один із кращих поль. критиків, знавець

народної поезії. Повісті: „Koliszczyzna i stepy“ (про Коліївщину), Stanica hulajpolska, Tajkury, Zamieć w stepach.

**Грабський**, 1) Владислав, поль. політик і економіст, \*1873, міністер скарбу і премієр міністрів, зреформував поль. валюту; 2) Станіслав, поль. правник і політик, \*1870, проф. унів., у Львові килькаразовий міністер освіти, ворог українців.

**Гравбінден** (Graubünden), півд.-схід. кантон Швайцарії, 7114 км<sup>2</sup> і 120.000 меш.; альпійська країна; випас худоби, винниці, сади; гол. місто Кур.

**Гравденц**, гл. Грудзьондз.

**Граве**, (іт. grave) в музиці: важко, поважно.

**Граве** Дмитро, укр. математик, проф. унів. у Харкові й Києві, член ВУАН, \*1863.

**Гравер**, (фр.) ритівник, різьбар.

**Граверство**, (фр.) вирізування рисунків на дереві, металі чи камені. Г. користуються головно для репродукції (відтворення) малярських та ін. творів плястичного мистецтва на папері та матерії. Відповідно до способу різьблення граверської дошки, гравюра може бути плоского друку, — коли фарба покриває опуклі місця кліше, й глибокого друку — коли фарба входить у вириті місця. В залежності від приладдя, яким різьблять, розрізняють ритину, що різьбиться ріжучим приладдям (долотцем), і штих — дряпаючим приладдям (шилом, голкою). В ритівництві, відповідно до матеріалу граверської дошки, розрізняють: дереворит, лінолеорит, мідерит, сталерит, цинкорит та ін. Механізовані способи ритівництва на дереві, уживані в 2-ій пол. XIX в., називають переважно ксильографією. Штихи виконуються здебільшого на мідяних дошках при помочі різних помічних засобів; розрізняють офорт, суху голку, пунктирний і олівцевий спосіб, також штих на камені й шклі (шклоріз). Всі вище згадані роди г-а дають лише крисковий рисунок, або рисунок з окремих зафарбованих площ (чорне — біле). Для осягнення різних відтінків одної барви існують інші роди г., як акватінта, меццотінто. Різні роди г. на камені мають загальну назву літографії. З винайденням фотографії рисунок на граверській дошці почали робити фотомеханічним способом, звідси й пішла фотографія в широкому розумінні цього слова. З різних галузей друкарської репродукції особливо поширилася цинкографія й зокрема фототипія, а в новіших часах фотолітографія й офсетдрук. Всі згадані граверські й друкарські способи репродукції можуть давати відбитку в одну чи більше барв, але для кожної барви треба мати окреме кліше. В новіших часах винайдено спосіб друкувати многобарвні образки (у фототипії, фотолітографії й офсетдруку), послуговуючися лише трьома,

або чотирма клішами у барвах жовтій, червоній, синій і часом чорній — тзв. трибарвний друк. Історія г. з найдавніших часів у належній мірі не висвітлена. Деякі дослідники ведуть його ще з Єгипту, інші з Китаю, де дереворит був відомий з кінця VI в. по Хр., а кольоровий дереворит сильно розвинений у XVIII в. Техніку й засоби китайського деревориту переймали не тільки до Японії, але в новіших часах — до Європи. В Японії розквіт деревориту припадає на XVII-XVIII в. (Сосен, Гokusай, Гарунобу). В Європі дереворит був відомий уже в кінці XIV в. (Франція, Німеччина, Нідерланди), а в XV в. уживаний також у друкарстві (на Україні в 2-ій пол. XVI в.). Мідерит з'явився у 2-ій пол. XV в. (винайшов його Мазо Фінігуер 1452 у Фляндрії). Визначним ритівником доби ренесансу був славіний Альбрехт Ділер (1471-1528), що працював у Нюрнбергу. З цього міста прийшло г. і на Україну. А. Ділер залишив по собі цілу школу учнів та наслідувачів. В Італії Марко Антоніо Раймонді (1475-1534) удосконалив мідерит; у Нідерландах Лука Лейденський (1494-1533). В кінці XVI і поч. XVII в. сильно поширився офорт, особливо в Голандії, де великим майстром його був Рембрандт, якого мистецький вплив і технічні засоби залишилися в офорті аж до нашого часу. В XVII-XVIII в. г. досягло великого розвитку. У Франції крім однобарвної ритовини (Ж. Еделінк, Ж. Одран) також кольорова гравюра у XVIII в. (голяндець Лястман у поч. XVII в.) і акватінта (Дюбюкур, Жілар). Німеччина дала знаменитого Ходовецького. З двох важних осередків г. виробництва — Авґсбургу й Данцігу — німецьке г. впливало на розвиток українського. В Англії поширюється головно меццотінто, пунктирний спосіб та кольорова гравюра (XVIII в.). Особливу популярність здобув тут Гоґарт своїми гумористичними гравюрами. У 2-ій пол. XVIII в. наново відроджується дереворит завдяки англійцеві Т. Бервікові. В XIX в. першенство в г. здобули французи (Буше, Тардіє), але г. загалом знижується до ремісництва і стає здобутком копіїстів образів великих малярів (в Італії — Р. Морґен). Від поч. XIX в. дуже поширилася також літографія. В 2-ій пол. XIX в. г. зовсім підупадає через конкуренцію фотомеханічних засобів репродукції, але в самому кінці XIX та в XX в. знову набуло небувалого поширення в мистецьких творах. Про укр. граверство гл. Українське мистецтво.

**Гравій**, (рос.) дрібна ринь.

**Гравірування**, гл. Граверство.

**Гравітація**, (лат.) загальне тяжіння (тягота), взаємне притягання двох мас. На думку Ньютона притягаються дві маси взаємно з силою, яка є прямо пропорціональна до величини мас, а відворотно пропорціональна до квадрату їх віддалення. На думку Айнштейна г. є властивістю мас, що роз-

міщені у просторі, визначають його геометричні прикмети. Притягання Землі є особливим випадком гравітації.

**Гравітувати**, (лат.) стреміти до чогось.

**Гравн** (Graun), 1) Карл Гайнріх, нім. диригент і духовний композитор (1701-59). Написав ораторію „Смерть Ісуса“, кантати, мотети, опери, орґанові твори і ін.; 2) Йоган Готліб, брат Карла, визначний інструментальний композитор (1698-1771), автор 40 симфоній, 20 увертюр, 20 скрипкових концертів, 24 квартетів.

**Гравюра**, (фр.) ритовина, твір ритівничого мистецтва (граверства).

**Грагам** (Graham) Томас, англ. хемік і фізик (1805-69), винайшов діалізу, себто спосіб відділювання кристалічних річовин від колюїдів із розчину, в яким вони находяться.

**Грагамів хліб**, прісний хліб із разової муки, винайдений ам. лікарем Сильвестром Грагамом; поручають його хорим на нежит кишок і цукрицю.

**Грагамсленд** (Grahamsland), зах. частина Антарктиди.

**Градація**, (лат.) степенування, рівномірне підвищування; в музиці: степенування динаміки.

**Градиска**, гл. Гориція.

**Градiєнт**, барометричний спад (різниця тиснення повітря) у мм., що припадає на відступ одного рівникового ступеня (111 км.), пр. градiєнт рівняється 5 мм., якщо в двох місцях, віддалених від себе на 111 км., різниця тиснення повітря є 5 мм. Від величини градiєнту залежить сила вітру.

**Градо**, місто і пристань б. Трієсту в Італії, морські й повітряні купелі; лічать: золотуху, кривуху, хороби віддихових доріг, малокров'я, ревматизм; надається також на побут по тяжких хоробах.

**Градовський Олександр**, рос. історик права й публіцист (1841-89), проф. державного права на петербурзькому унів. Цінні праці з історії рос. і зах.-европ. державного права та книга про „Національне питання в історії й літературі“.

**Градуаль**, (лат.) в рим.-кат. церкві літурґічна пісня (в богослужбнім порядку); книга, що містить літурґічні пісні.

**Градус**, (лат.) гл. Ступінь.

**Граєво**, поль. місто на границі Схід. Прусії, 7.300 меш. За рос. часів важна митниця для товарів, що йшли до Німеччини.

**Грайзен**, зерниста, сіра скала з кварцу й лосняку; повстала внаслідок контактової метаморфози з гранітом; часто має в собі цинкові руди.

**Грайзлерник**, (нім.) дрібний крамар.

**Грайзлерня**, (нім.) дрібна крамничка.

**Грайські Альпи**, частина Зах. Альп (Італія), Найвищий верх Гран Парадізо 4.060 м.

**Грайфсвальд**, місто в прус. Помор'ї. 34.400 меш. У жовтні 1720 Г. відвідав гетьман Орлик і описав у своїм „Діаріуші“.

**Гракхи**, Тиберій і Гай Семпроній, два брати з рим. плебейського роду, †133 і 121 до Хр., народні трибуни (133 і 124-122); своїми аграрними законами викликали великий опір оптиматів і загинули під час народніх заколотів.

**Граль**, (лат. *graduale*, старо-фр. *graal* — миска) за сирійським переказом, посудина з яспісу, з якої їв Спаситель при Тайній Вечері. Йосиф із Ариматеї зібрав у г. кров із боку Спасителя, а через це г. набув чудотворних прикмет. Опісля г. перебував на горі Спасіння (*Mons Salvationis*), де служили йому найдобріші лицарі й дівичі. Переказ про г. появляється зразу у французькій, а опісля у німецькій літературі.

**Грам**, (гр.) одиниця маси; рівняється масі одного шостистінного сантиметру (см.<sup>3</sup>) дистильованої води, при температурі 4°. З тої одиниці виведено більші й менші міри тягару, а саме:

$\frac{1}{1000}$ г. = міліграм	100 гр. = гектограм
$\frac{1}{100}$ г. = центиграм	1000 гр. = кільограм
$\frac{1}{10}$ г. = дециграм	100 кг. = сотнар
10 г. = декаграм	1000 кг. = тона

Тягар одного граму є статичною одиницею сили.

**Грам** (*Gramme*) Зеноб Теофіль, белг. електротехнік (1826-1901), винайшов динамомашину з перстеновим якором (тзв. перстень Грама), що достарчає сильної електр. струї.

**Грамати́ка** Емма, знаменита іт. артистка, учениця Е. Дузе. Її трупа виставила м. ін. „Брехню“ Винниченка, де вона грала ролю Наталі Павловни.

**Грама́том**, (гр.) кількість грамів якогось первня, рівна його атомовій вазі.

**Граммолекул**, моль, кількість грамів річовини, рівна атомовій вазі (тягареві) у первнів, а молекулярній вазі у хемічних сполук, пр. 1 граммолекул цинку = 65.4 г. цинку, 1 граммолекул води = 18 г. води.

**Грамовий рівноважник**, граме́квівалент, кількість грамів, рівна хемічному рівноважникові, себто частці з атомової ваги (тягару), діленій вартісністю первня; пр. атомова вага міді є 63.6, вартісність міді 2, хем. рівноважник міді  $63.6 : 2 = 31.8$ , отже грамовий рівноважник міді є 31.8 г.

**Грамо́н** (*Gramont*), 1) Анту́ан, маршал Франції (1604-78), автор цікавих мемуарів; 2) Анту́ан (1819-80), міністер закордонних справ Франції 1870.

**Грамофон**, (гр.) прилад до ловлення (записування) та відтворювання звуків, винайдений Емілем Берлінером 1887. Складається з металевого кружка, потягненого восковою масою, та металевого вістря, причепленого до пружистої болони, що разом є дном туби. Голосові хвилі, що доходять до туби, вдаряють на болону та побуджують її й вістря до дряжання; рівночасно кружок обертається й посувається, внаслідок чого вістря рисує на ньому спіральну лінію змінної глибини. Якщо поста-

вимо вістря й кружок у первісне положення і кружок знову вправимо в рух, то вістря, йдучи по нарисованім рівчику, двітїтиме то вгору, то в долину і передасть свої дряжання болонці; вона викличе в повітрі такі самі голосові хвилі, як були спершу, й цим витворить такий самий голос; гл. Фонограф.

**Гран**, гл. Естергом.

**Гран**, (лат.) 1) аптикарська вага = 0.06 г.; 2) вага для срібла = 0.812 г.

**Гранада**, 1) півд. частина Еспанії, 1238-1492 маврійська держава, нині есп. провінція, 12.529 км<sup>2</sup>, 573.700 меш.; 2) гол. місто там же, заложене в VIII в. арабами, 107.000 меш.; університет (1531), Альгамбра, фабрика цукру.

**Гранадос** Еяріке, один із найбільших есп. композиторів (1867-1916). Його твори визначаються своєрідним національно-кастильським кольоритом.

**Гранат**, (лат.) 1) камінь, що кристалізує здебільша у ромбних дванадцятістінниках, є креманом алюміну, магнезу, вапню, заліза та берилію та має різну барву й відповідно до цього різні назви: зеленкуватий або жовтий г. (креман вапню й алюміну) — *гроссуляр*; темночервоний (креман глину й заліза) — *альмандин*; кривавочервоний (креман магнезу й алюміну) — *піроп*; чорний (креман вапню й заліза) — *меляніт*. Г. творять зеренцеваті або й більші кристали в серпентинових скалах (Чехія) та лоснякових лупаках (Тироль), гарніші відміни служать до прикраси, як дорогі камені; 2) темно-синя краска; 3) гл. Гранатне дерево.

**Граната**, розривний набій для бойового вжитку. Існують гранати гарматні, рушничні й ручні. Гарматні г. почали вживатися в початку XVI в. В модерних гарматах уживаються гранати: 1) *протипанцирна*, особливо міцна з малою порожнечою в середині, набитою вибуховим матеріалом; 2) *вибухова*, з тонкими стінами й з великою кількістю вибухового матеріалу; 3) *сегментова*, що рветься на велике число відломків; 4) *хемічна*, набита отруйним матеріалом; 5) *димова*, що при вибуху пускає дим у великій кількості; 6) *запальна*, для запалювання будинків та інших споруджень; 7) *освітлююча*, для освітлювання місцевости вночі; 8) *убішників* уживається ще граната *пропагандова*, що при вибуху викидає проклямації. Всі гранати вибухають автоматично, вдарившись об якусь перешкоду або ще в повітрі. Рушничні й ручні гранати, малого розміру, вживаються в бою на близьку відстань.



Гарматня граната.

**Гранатна скала**, кристална скала, зложена з гранатів, авгіту й магнету.

**Гранатне дерево** (*Punica granatum*), рости́на з родини міртуватих; невелике дерево з ясно-червоними квітками й невели-

кими темно-червоними, соковитими овочами, подібними до яблук. Походить з Азії, плекається у півд. Європі. З соку овочів готують особливе вино й охолоджуючий напій гренадину й шербет. Відвар із кори г. д. є ліком проти цип'яків і глистів. Овочі г. д., тзв. гранатні яблука, були символом любови й тому залюбки вживалися в ст.-христ. орнаментиці, а також в орнаментиці шовкових тканин XV-XVI вв.

**Гранвеля** (Granvella) Антуан, кардинал (1517-86), віцекороль Неаполю й перший міністер Іспанії, намагався здушити нідерляндське повстання.

**Гранд**, (есп.) високий шляхетський титул, двірський шляхтич, від XIII в. в Кастилії, згодом у всій Іспанії.

**Гранді Діно**, іт. політик, \*1885, спочатку соціаліст, опісля один із теоретиків та організаторів фашизму, секретар фашистівської партії, далі міністер закордонних справ.

**Грандідіє** (Grandidier) Альфред, фр. подорожник (1836-1921), дослідник Індії й Африки, гол. Мадагаскару.

**Грандіозний**, (іт.) величній, велетенський.

**Грандіозо**, (іт.) велично.

**Граніт**, (лат.) магімова глибинна скала, складається з кристалів кварцю, ортоклязу й лосняка. Вітріючи дає пісок і каолін. Граніт виступає у різних відмінах в азій-

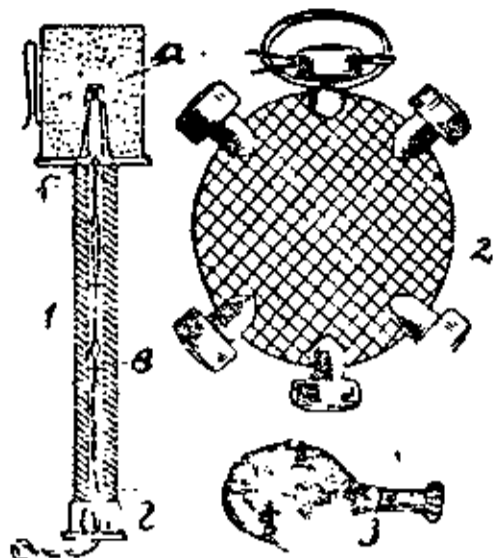

Ручна граната: 1. черенова г.: а вибуховий матеріал; б запальник; в і г. відривач; 2. г. з ударними запальниками; 3. Яйцева г.



Скали сірого граніту б. Наталівки (Україна).

ських масивах, пр. на Україні (Дніпрові пороги), в Татрах, серед Альпах та ін. Гол. маса Землі утворена з граніту. Різні відміни граніту є найкращим будівельним матеріалом.

**Гранітит**, відміна граніту з біотитом.

**Гранітовий порфір**, масивна кристаліна скала гранітового складу з великими кристалами польовиків, піроксену й біотиту.

**Гран Канарія** (Gran Canaria), другий щодо величини Азорський острів, 1.667 км<sup>2</sup>, 127.500 меш. Столиця Ляс Пальмас.

**Грановітая палата**, себто будинок прикрашений з надвору гранями, палата в московському Кремлі, побудована італійцями Марком Руфом і Петром Солярієм 1491; має велике іст. і мист. значіння. За старих часів уживалася для врочистих виходів царів, приймання чужих послів, для бенкетів, тощо.

**Грановський Тимофій**, рос. історик (1813-55), проф. західньо-європ. історії на університеті в Москві. Поруч із Белінським і Герценом провідник „западництва“.

**Гран Сассо д'Італія**, апенінська громада гір, найвища гора Монте Корно 2.914 м.

**Грануліт**, магімова кристаліна скала, творить звич. зовнішні часті гранітових злож. В г. бувають жили графіту.

**Грануляція**, (лат.) творення нової ткани, зложеної з сполучної ткани й судин на ранах і виразках, через що вони залічуються.

**Гранульом(а)**, (н.-лат.) опух зложеної з грануляційної ткани.

**Гран Чако** (Gran Chaco), півд.-ам. лісиста рівнина між ріками Парагвай і Парана, належить частинно до Аргентини, Болівії і Парагваю; заселена індіанцями.

**Грап'єн** (Grappin) Анрі, проф. поль. мови в паризькій Вищій Школі східних мов, журналіст, \*1884. За Мирової конференції писав брошури, інспіровані поляками, пр. „Руський терор у Галичині“.

**Граптоліти**, (гр.) вимерлі коралеві поліпи, прикметні для силюру.

**Грас** (Gras) Базіль, фр. генерал (1836-1901), сконструував рушницю для фр. військ, яку заступлено 1888 рушницею Лебеля.

**Гратифікація**, (лат.) окрема винагорода за надобов'язкову працю; винагорода.

**Гратіс**, (лат.) безплатно, задурно.

**Гратуляція**, (лат.) побажання.

**Граф**, (нім.) у старовину, в Англії і в королівстві франків урядовець, призначений королем для управи округою, згодом наслідний власник цієї території; нині шляхетський титул, посередній між князем і бароном.

**Граф Артуро**, іт. письмен., \*1848, поет-песиміст та історик культури й літератури.

**Граф** (Graaf) Реніє, голанд. анатом (1641-73); від його імені названі міхурці яєчника, в яких витворюються яєчка.

**Граф** (Graff) Антон, надворний портретист і гравер у Дрездені (1736-1813), лишив збірку портретів визначних сучасників.

**Графа́**, (гр.) стовпець на сторінці, відділений від другого лінією; рубрика, шпальта.

**Графенгаг**, гл. Гага.

**Графік**, (гр.) мистець, що працює в графіці.

**Графіка**, (гр.) 1) мистецтво рисування, в протилежність до малярства, яке орудує краскою. Г. обмежується до ліній і площі, користуючись олівцем і пером; також твори виконані репродукційно технічно, як ритовина, літографія і автотипія; гл. Гра-



верство; 2) наука про передачу звуків мови при допомозі знаків; 3) метода, що змальовує взаємини між абстрактними поняттями при допомозі геометричних фігур.

**Графікѳн**, рисункове зображення, нарис, крива, що зображує залежність одної величини від другої. При допомозі неї можна представити навч хід якоїсь мат. функції, даної рівнянням, фізикальні закони і т. п. Г. в залізництві, наочна таблиця розкладу руху на залізничній лінії на добу. На доземій лінії в мірилї відкладаються віддалення між стаціями, а на поземій перемешки часу, що десять хвилин.

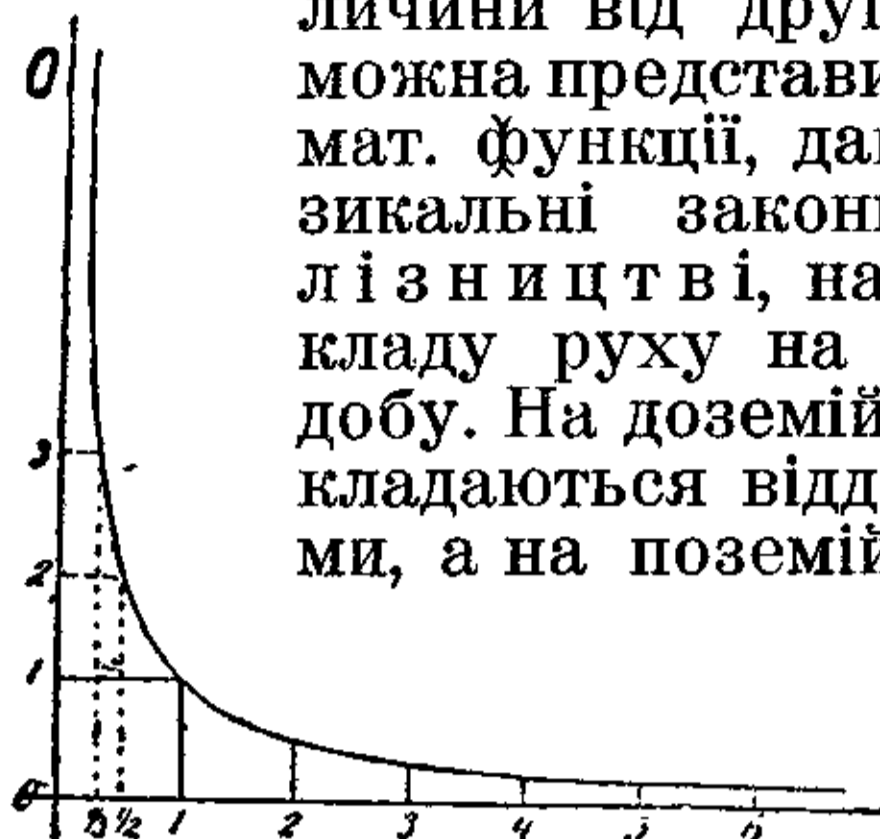

Графікѳн: зображує закон Бойль-Маріота; на доземій лінії відтинаємо величини об'єму (o), на поземій тиснення.

**Графіт**, (гр.) відміна вугля; має металевий полиск і сталєво-сиву краску. Кристалізує рідко в шестикутних таблиць-

ках скісно-ромбного укладу. Частіше буває у мілких брилах, або в лусочках. Легко стирається й пише. В кисні спалюється на двоокис вугля. Штучно витворюється з вугля, розпущеного у залізі. Находиться звичайно жилами в гнайсових або лупакових скалах, головню в Англії, на Україні в Херсонщині, у Чехословаччині, в Австрії, в Сибірі, на Цейлоні, в півд. Африці і в Канаді. Уживають до виробу олівців, огнетривалих посудин (змішаний з глиною), мелений і заправлений товщем до мащення машин, до чорнення залізної бляхи, до поволікання матриць у гальваноплястиці.

**Графольоґія**, (гр.) пізнавання вдачі людини з почерку письма.

**Графоман**, (гр.) хорий на графоманію, хобливу пристрасть невпинно писати; мазун.

**Графометр**, (гр.) пристрій для мірення поверхні Землі й перенесення вимірів на папір.

**Графостатика**, (гр.) рисунок досліджування міцности різних конструкцій, у протилєжність до-аналітичних розрахунків.



**Грації**, римські богині принади, рівнозначні з грецькими Харитами; гл. Харити.

**Граціоза**, один з Азорських островів.

**Граціозний**, (лат.) той, що має багато приваби, ніжний, приємний, зручний.

**Грація**, (лат.) приваба, чар, головню в рухах і поведінці.

**Граціян** (Gratianus), 1) больонський монах XII в., автор праці, званої „Граціяновим Декретом“ (Decretum Gratiani), що стала основою зах. церковного права; є це збір апостольських канонів, папських декреталій та рішень вселенських соборів до XII в., з увагами Г.; 2) зах. рим. цісар, 375-383.

**Гребе** (Graebe) Карл, нім. хемік (1841-1927); разом з Ліберманом винайшов спосіб штучного виробу алізарини.

**Греві** (Grévy) Жюль, фр. адвокат і політик (1807-91), противник Наполеона III, 1879 і 1885-87 президент республіки.

**Гревіль** (Gréville) Анрі, фр. письменниця (1842-1902), псевдонім Алісси Флері, жінки Еміля Дюрана. Написала низку колись популярних повістей із російського життя: „Дося“, „Бажання Наді“ й ін.

**Грегоровіус** Фердінанд, нім. історик (1821-91); „Мандрівка по Італії“, „Історія Риму в середніх віках“.

**Грегорчїч** Сїмон, визначний словїнський ліричний поет (1844-1906).

**Грегр** (Grégr). 1) Едвард, чес. політик і журналіст (1828-1907), співосновник і провідник партії молодочехів; 2) Йозеф, псевд. Йозеф Тайовський, словацький письменник, \*1874; збірка оповідань: „Зпід коси“, драми: „Мати“, „Гріх“; 3) Юліус, визначний чес. журналіст і політик (1831-96), основник молодочес. часопису „Národní Listy“ в Празі.

**Гредос**, вл. Сїера де Грєда, частина Кастильських гір в Еспанії, 2.661 м. вис.

**Грез** (Greuze) Жан Батїст, фр. маляр (1725-1805), малював сцени з фр. дрібноміщанського побуту, перейняті сентименталїзмом та моралїзованням, пр. „Розбитий збанок“.

**Грей** (Grey), 1) Едвард, лїорд, \*1862, англ. політик з партії лібералів, 1905-16 міністер закордонних справ, 1919-20 амбасадор у ЗДА; 2) Стївен, англ. дослідник (1670-1736), відкрив різницю поміж добрими й лихими провідниками електричности.

**Грейт Бейсн** (Great Basin), височина до 1.700 м. вис., в зах. ЗДА, окружена високими горами Сїера Невада (3.700 м.), суха, пустинна, безвідтокова.

**Грейт Кєневе** (Great Kanawha), лїва при-

**Грейцар**, (нім. Kreuzer) старий австр. мідяний гріш,  $\frac{1}{100}$  гульдена.

**Греко** (el Greco), прізвище, під яким був відомий в Іспанії маляр гр. походження Доменіко Теотокопулі (1547-1614), учень Тіціана.

**Греміюм**, (лат.) повний збір.

**Греміяльно**, (лат.) разом, укупі.

**Гремпієн** (Gampians), гори в півн. Шотландії до 1.343 м. вис.

**Гренадин(а)**, (фр.) 1) шовк, уживається для виробу чорних мережок; 2) шовкова тканина, в якій дві нитки основи переплітають одну нитку утку; 3) півшовкова прозора матерія; 4) цукрований сік, виварений з гранатових яблук, відсвіжуючий напій.

**Гренаді(є)р**, гранатир, (фр.) вояки за Людвіка XIV, що кидали гранати (гренади); згодом вояки високого росту, з яких склали окремих відділів війська; взагалі: високі, кремезні люди.

**Гренар** (Grenard) Фернан, фр. дипломат, \*1870. За світової війни ген. консуль у Москві, потім шеф рос. відділу міністерства закордонних справ. Оборонець федеративної Росії з Україною й Галичиною.

**Гренд-Дженкшен-Канал** (Grand Junction Canal), канал, що лучить півд.-схід. Англію (Півн. море) з західньою (Ірландське море); від Темзи б. Лондону до Оксфордського каналу, 145 км. дов.

**Гренд-Репідс** (Grand Rapids), місто в державі Мічиген (півн. ЗДА), 162.000 меш., деревний промисл.

**Гренд-Тренк-Канал** (Grand Trunk Canal), канал, що лучить англ. пристань Мерзе з рікою Трент, 145 км. дов.

**Гренджа-Донський Василь**, укр. закарпатський письменник, \*1897. Перший народний поет Закарпаття; збірки поезій: „Квіти з терням“, „Золоті Ключі“, „Шляхом терновим“, „Китиця квіток“, збірка прози „Оповідання з карпатських полонин“. 1927-28 редагував журнал „Наша Земля“.

**Гренер** (Gröner) Вільгельм, нім. генерал, \*1867, начальник ген. штабу нім. військ, що 1918 були на Україні; спричинник гетьманського перевороту 29 IV 1918. В жовтні 1918, як начальник штабу всіх нім. військ, зручно перевів їх відворот і демобілізацію; 1920-23 міністер шляхів, від 1927 міністер райхсвері. Один з основників Укр. Наук. Інституту в Берліні і перший голова його Кураторії. Гол. твори: „Світова війна та її проблеми“, „Полководець проти волі“.

**Гренетова ланка**, гл. Гальванічна ланка.

**Гренландське море**, море на схід від Гренландії

**Гренландія**, найбільший острів Землі,



Гренадієр з часу: 1) першого цісарства, 2) другого цісарства.

2,180.000 км<sup>2</sup>, лежить на півн. схід від Америки та фізично споріднений з нею. Вся Г. вкрита грубезною (до 3.000 м.) льодовою поволокою й лише вузька (30-180 км. шир.) прибережна смуга на заході й почасти на сході вільна від льоду. Тут є деяка рістня, але дерево карликуватє й лише на півдні, позатим трави та мохи тому, що підсоння є наскрізь полярне (на півдні середня річна — 2°, на півночі — 25°). Арктична звірня дає головний прожиток невеличкому населенню (15.000) ескімосів, що зайшли сюди з Америки. Від 1721 Г. є данською колонією та нині європейців тут ледви 150. Перші європейці, що знали Г. й жили тут, були нормани X-XIII вв.

**Гренобль** (Grenoble), місто в півд.-схід. Франції, 84.000 меш.; університет (1339), куди зїжджаються для студій фр. мови чужинці, виріб рукавичок.

**Грент** (Grant) Джеймс, англ. подорожник (1827-92), дослідник джерел Нілу.

**Гренцмарк** (Grenzmark), схід. прус. провінція, 770 км<sup>2</sup> і 340.000 меш.; до неї належать рештки провінцій Позен і Вестп्राйсен (Познань і Зах. Прусія), що не відійшли до Польщі.

**Гретрі** (Gretry) Андре Ернест, фр. композитор (1741-1813). Написав 50 опер, з них найважливіші: „Земіра й Азор“, та „Річард—Львине серце“, в яких мелодика йде в парі з деклямаційним виразом.

**Греф** (Graef) Густав, нім. історичний маляр і портретист (1821-95). Твори в берлінській Нац. Галерії.

**Грефенберг** (Gräfenberg), місцевість на чехословацькім Шлезьку, з санаторією для нервово-хорих.

**Грехіт**, цекіт, моря каменюк у Горґанах.

**Грец** (Graetz), 1) Г а й н р і х, жид. історик (1817-91), гол. твір: „Історія жидів“; 2) Л е о, нім. фізик, \*1856, проф. унів. в Мінхені; гол. твори: „Електричність“, „Фізика“, „Підручник електричності й магнетизму“.

**Греців простонапрячник**, прилад, що перетворює електричну перемінну струю в однонапрямну. Складається з двох плит (з яких одна є алюмінова, друга з іншого металю або вугляна), занурених у розчині солей фосфоранової кислоти, пр. содового фосфорану. Цей прилад перепускає електр. струю, якщо алюмінова плита сполучена з додатним бігуном батареї або машини, а як злучимо її з від'ємним бігуном, то не перепускає електр. струї. Коли ж перепускаємо через цей прилад перемінну струю, то з неї переходить лише та половина, що чинить алюмін додатно електричним.

**Греч** Микола, рос. педагог і журналіст (1797-1867), був видавцем журналу „Сынъ Отечества“ і співвидавцем дневника „Съверная Пчела“, автор відомої свого часу граматики й нарису історії рос. літератури.

**Гречанінов** Олександр, рос. композитор, \*1864. Найкращі його твори це ліричні пісні й опера „Добриня Нікітіч“.

**Гризетка**, (фр.) молода швачка, модистка, хористка, чи продавниця у Франції, що стає приятелькою студентів і артистів; легкої, погідної вдачі, несуворих звичаїв.

**Грим**, (фр.) акторська характеристика.

**Гримаса**, (фр.) скривлення лица, примха.

**Гримувати**, (фр.) характеризувати актора до його ролі, підмальовувати йому обличчя.

**Грипа**, (фр.) також інфлюенца, дуже заразна епідемічна хвороба, викликана особливими бактеріями, виступає в 4-ох формах: 1) катаральна з зачепленням горішніх віддихових доріг, кашлем та високою гарячкою; 2) легенева, з запаленням легенів і олегення; 3) кишкова; 4) опонова з запаленням мозкових і стрижних опон. Друга й четверта форма небезпечні. Зараження настає через дрібні краплі слизи, викашляної хорими на грипу. Запобігати можна частим полоканням горла й рота окисненою водою, провітрюванням кімнати, особистою гігієною.

**Гриф**, 1) казкова потвора з тілом льва, крилами й вірлиною головою, звісна зі східних казок уже в ст. Греції; дуже поширена в середньовічній орнаментіці та геральдиці, як уособлення неприступного сторожа скарбів; 2) (нім.) ручка — держало у шаблі.



Золотий гриф з Мікен.

**Грібоваль** (Gribeauval) Жан Батіст, фр. інженер і артилерист (1715-89), творець тактики артилерії. Як теоретик мав великий вплив на Наполеона.

**Грібоедов** Олександр, рос. письмен. (1795-1829), піддержував зв'язки з декабристами, згинув як царський посол у вуличних заворушеннях у Тегерані. Написав знамениту рос. комедію „Горе от ума“, сатиру на рос. інтелігенцію.



Олександр Грібоедов.

**Гріг** (Grieg) Едвард Гагеруп, норвезький композитор національно-романтичного напрямку (1843-1907). Гол. твори: форт. концерт (a-moll) і соната, 3 скрипкові сонати, ораторія „Оляф Трігвазон“, „Ліричні твори“ на форт., сольоспіви, „Норвезькі танці“.

**Грігоре Гіка Вода**, гл. Неполоківці.

**Грігоровіч** Дмитрій, рос. письмен. (1822-94), син українця і французки, що в своїх повістях дав перші реалістичні малюнки рос. селянського життя: „Антон Горемыка“ й ін.

**Грізар**, 1) Альберт, голанд. оперовий композитор (1808-69); 2) Гартман, нім. історик, \*1843, єзуїт; гол. твори: „Іст. Риму і папства в середніх віках“, „Лютер“.

**Гріква**, мішанці бурів з готентотами в півд. Африці.



Дмитрій Грігоровіч.

**Грілі** (Greely) Адольф Вашингтон, ам. генерал, \*1844, дослідник північного бігуна.

**Грільпарцер** (Grillparzer) Франц, найвизначніший австр. драматург (1791-1872), член Академії Наук; гол. твори: „Сафо“, „Золоте руно“, „Хвилі моря та кохання“, „Щастя та кінець короля Оттокара“, „Вірний слуга свого пана“, „Життя — мрія“. Гол. основою його драм конфлікти між бажаннями й спроможністю слабкої волі людини.

**Грімальді**, генуезький шляхетський рід, від 980 панував у Монаку; 1731 вимер.

**Грімальді Франческо** Марія, іт. єзуїт, математик і фізик (1618-63), відкрив відхилення промінів світла при їх переході попри темні тіла, та пояснював це хвилястим рухом тих промінів.

**Грім** (Grimm), 1) Вільгельм, знаменитий нім. германіст (1786-1859), брат Якоба; разом з ним працював над словником нім. мови, над нім. заґами й казками, яким надав мистецьку форму;

2) Герман, нім. історик мистецтва й письменник (1828-1901), син Вільгельма; 3) Людвіг, нім. маляр і гравер (1790-1863), брат Вільгельма; 4) Якоб, нім. фіольольг, етнограф і археолог



Грім Якоб (ліворуч) і Вільгельм (праворуч).

(1785-1863), гол. твори: „Німецька граматика“, „Історія нім. мови“ й ін. Разом зі своїм братом Вільгельмом видав знамениті, на різні мови перекладені „Німецькі повір'я“ і „Діточі та домашні казки“, а також словник нім. мови.

**Гріммельсгаузен** Ганс, нім. письмен. (1625-76), автор найпопулярнішого в Німеччині в XVII в. роману „Der abenteuerliche Simplicissimus“ за есп. зразками — одна з найцінніших книжок про 30-літню війну.

**Грін** (Grün) Анастасіус, гл. Ауерсперг Антон.

**Грін** (Greene) Натанієл, ам. генерал (1742-86), найвизначніший полководець революційної доби по Вашингтоні.

**Гріндер** (Gründer), спекулянт на акційних підприємствах.

**Гріндерство**, (нім.) спекулятивне оснсування капіталістичних підприємств, гол. шляхом випуску акцій. Гріндер (яким може бути також банк) заробляє на торгівлі випущених паперів (акцій), закупаючи їх нижче вартости, а продаючи по можливо найвищому курсі, або на тім, що „вносить“ в основане товариство свої фабрики, ґрунти, тощо за вищу ціну, ніж вони варті.

**Гріневальд** (Grünwald) Матіяс, після Дірера найбільший нім. маляр XVI в. (1480-1529). Найвизначніші твори: „Великий вів-

тар“, з 1510, у кольмарському музею та „Похорон св. Еразма й Маврикія“ в мінхенській Пінакотечі.

**Грінч** (Greenwich), схід. передмістя Лондону, 185.000 меш.; морська академія й музей, славна астр. обсерваторія; від південника, що переходить через неї, числять 0° географічної довжини.

**Грін Рівер** (Green River), 1) ліва притока Огайо, 470 км. дов.; 2) гл. Кольорадо.

**Гріншпан**, (нім.) 1) сумішка оцтанів міді. Його одержують діланням оцтової кислоти на мідяні плити. Має синю або зелену краску, залежно від подробиць хем. складу; трійливий. Уживають до виробу фарб; пр. дає з арсеняком міді гарну зелену краску, тзв. „швайнфуртську зеленю“; 2) зелена, трійлива ржа на міді; вугляні міді.

**Гріняр** (Grignard) Віктор, фр. хемік, \*1871, від 1910 проф. у Нансі, дослідник органічних річовин; одержав нагороду Нобеля 1912.

**Гріффіт** (Griffith) Артур, ірл. політик (1872-1922), основник партії Сіннфейнців, 1921-22 президент ірл. республіки.

**Гріцнер** (Grützner) Едуард, нім. побутовий маляр (1846-1925), цінний своїм гумористичним підходом до героїв Шекспірівських творів та монастирського життя, в якому він підчеркує замилювання до музики й вина.

**Гро**, (фр. gros) вл. великий, грубий; більшість, велика кількість, загаль; у фармації: драхма; у купецтві: 12 тузинів, себто 144 штук; також густа тяжка тканина.

**Грове** Віліям Роберт, англ. фізик (1811-96), проф. фізики в Лондоні. Праці з оптики й електричності. Винайшов ланку, названу його іменем. Ланка Г. це гальванічна ланка, що складається з цинкової й плятинової плити та водяних розчинів сірчанової й азотанової кислоти. Цинк, занурений у першій розчині, і є від'ємноелектричний, плятина у другій, і є додатноелектрична.

**Грог**, (англ.) напій з рому, гарячої води й цукру.

**Гро-гро**, високовартісна шовкова тканина, пружкована з лиця.

**Гроденаль**, (фр.) легка шовкова тканина; вироблювана вперше в Неаполі.

**Гродетур**, (фр.) шовкова тканина, вироблювана спершу в місті Тур.

**Гродзіцький** Павел, поль. генерал коронної артилерії, 1639 побудував королівський арсенал у Львові.

**Гродно** (поль.), Гродна (рос.), гл. Городно.

**Гродські суди**, або старостинські суди, державні суди I інстанції в старій Польщі, що судили всі карні справи, та були апеляційною інстанцією для селян, жидів, вірмен, а навіть міщан, від компетентних для них судів. Гр. суди вели тзв. гродські акти,

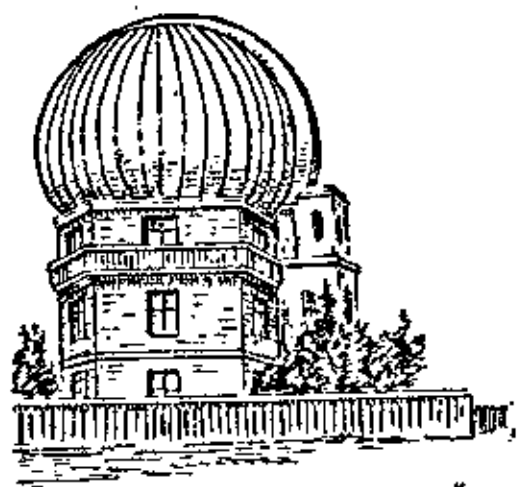

Грінч, астрономічна обсерваторія.

де вписували крім присудів також умови та заяви приватних людей, щоби надати їм правної сили. Гр. суди з Польщі поширилися також у В. Князівстві Литовським.

**Гроза** Александер, поль. письмен. української школи (1807-75). Жив у Житомирі. „Martyn“, „Maryna“, „Hruc“ (драма), „Stagosta Kaniowski“ (на основі укр. народ. переказів), „Obrazki ukraińskie“ і т. д.

**Грозний**, місто на півн.-схід. збіччі Кавказу, гол. місто Чеченської області РСР, 70.000 меш.; оснований 1818 як твердиня, нині осередок нафтового промислу, 1,200.000 тон нафти річно.

**Гроїцький** Бартоломей, поль. правник XVI в. Переложив на поль. мову та приновив для потреб поль. міських судів збірники нім. права, та закони цесаря Карла V. Його компіляції, видані в десятках видань, поширилися по всій Україні та набрали обов'язуючої сили в судах козацької держави в XVII та XVIII вв. Гл. Німецьке право.

**Грондський** (Grądzki) Самуель, поль. історик, емігрант у Трансильванії, опісля посол швед. короля Карла X до Хмельницького; 1676 написав історію Хмельниччини н. н.: S. Grądzki de Grandi „Historia belli cosacco-polonici“, видану в Будапешті 1789; † по 1676. Книжка ця велика бібліографічна рідкість, бо її поляки нищили.

**Гронінген**, гл. Кронінген.

**Гроно**, укр. літ. мистецька група, що стояла за імпресіонізм та футуризм. 1920 випустила альманах „Гроно“.

**Грос** (Groos) Карл, нім. психолог і соціолог, \*1861, проф. унів. у Тібінгені; гол. твори: „Забави у тварин“, „Забави людини“, „Духове життя дитини“ та ін.

**Гросгьокнер**, гл. Гьокнер.

**Гросмайстер**, (нім.) в середньовіччі начальник деяких лицарських орденів.

**Гроссе** Ернст, нім. етнограф та історик мистецтва, \*1864; проф. народознавства у фрайбурзькому унів., представник економічного напрямку в етнографії. Гол. твір „Форми родини та форми господарства“.

**Гроссулар**, гл. Гранат.

**Грот** (Groth) Клявс, долішньо-нім. поет (1819-99), проф. нім. мови і літ. на університеті в Кілі; збірка поезій „Quickborn“.

**Грота**, (іт.) печера в скелі, в горі; штучна печера.

**Грота Ферата**, старий гр. уніятський монастир ОО. Василіян недалеко Риму.

**Гротеска**, (іт.) давніше орнаментальний стиль, утворений малярами Ренесансу на основі пам'яток ст.-рим. декоративного стилю; нині наслідування природного до смішності; дивоглядний, незвичайний образ, або п'еса.

**Гротесковий**, (іт.) смішний, карикатурний, химерно покарлючений.

**Гротгер**, 1) А р т у р, поль. маляр (1837-67). Уславився своїми патріотичними циклями: Варшава, Польща, Литва, Війна; 2) Ю-

з е ф, львівський маляр псевдоклясик (1798-1853), батько Артура.

**Грофа**, верх у Горґанах, 1.752 м. (вис. **Гроцій** (Grotius, de Groot) Гуго, голянд. правник, філософ права (1583-1645); основник науки загального державного права, міжнародного права й філософії права. Г. розрізняє позитивне право, що повстало шляхом умови, й природне право, якого джерела треба шукати в людській природі і яке тому не підлягає змінам. Гол. твір: „Про закон війни й миру“. Гуго Гроцій.



**Грош**, монета в Росії, Польщі й Австрії, назва позичена з Німеччини, де гроші (Groschen) були в уживанню у XIII в. Первісно звалися так на Заході великі золоті або срібні монети (іт. grosso), опісля дрібні низькопробні. В Польщі ходили гроші від XIV в., особливо добру славу мали празькі. Опісля почали гроші бити і в самій Польщі. В суч. поль. державі грош є сотою частиною золотого. В Московщині гроші почали бити в XVII в. за царя Олексія, пізніше їх звали двокопійчниками, тепер звуть так звич. пів копійки.

**Грудзінський** Станіслав, поль. письмен. (1851-84), „Powieści ukraińskie“.

**Грудзьондз**, нім. Гравденц, поль. місто над Вислою на Помор'ї, 34.000 меш.; фабрики машин, візків, тютюну; 1772-1919 кріпость.

**Грум**, (англ.) хлопець до послуги при їзді верхом, малий льокай.

**Грунвальд**, (нім. Grünfelde), місцевина у Схід. Пруссії, на Мазовеччині; 1410 поляки й литовці побити тут хрестоносців. Німці називають цю битву битвою під Таненбергом.

**Грундтвіг** Ніколяй Фредерік Северін, дан. письмен. (1783-1872), священик, вкінці єпископ, займався скандинавською мітологією й заґами. Своєю проповіддю відродження християнства утворив цілу течію, названу його іменем — грундтвігіанство; пропаґатор вищих народніх шкіл.

**Груневальд**, передмістя Берліну, місце прогулок і перегонів.

**Грунт**, (нім.) земля, підстава, основа, причина. В геології: верхній шар землі; твориться через вітріння скал, складається з пісків, глеїв та глин, перемішаних із перегнилими рослинами (гумус); залежно від підложжя г. є: глинистий, вапнистий, піскуватий і багністий.

**Грунтвага**, (нім.) ватерпас, поземниця, прилад для означення поземного й доземоного положення. Звич. є це рівнораменний трикутник, з дерева або металю, з вершка якого звисає на ниточці тягарець, який вказує на середину підстави, коли вона уложе-

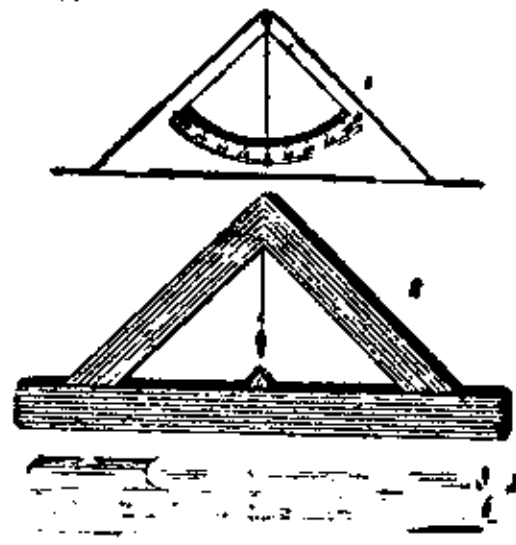

Грунтваги: 1 і 2 звичайні, 3—водна.

на поземо. У водній г. рівновагу вказує баньочка повітря, замкнена в поземій цівочці з водою. Г. була вже відома давно до Хр. Користуються нею при будівництві, в стлярстві, теслярстві, тощо.

**Грунтваження**, нівелювання при помочі ґрунтваги, для означення різниці висот між двома точками.

**Грунтова вода**, гл. Вода ґрунтова.

**Грунтова рента**, земельна рента: 1) в ширшому розумінні: дохід, який дає земля власникові; 2) в вузчому розумінні: дохід, який дає земля, по відтягненні видатків продукції. Розрізняють: хліборобську, гірничу й міську г. р. В обох перших рішає гол. якість землі та її положення: де якість ліпша, там кошти продукції менші, а при рівних цінах продуктів дохід більший. Для міської г. р. рішаюче значіння має густота населення й положення землі: земля в середині великого міста дає більший дохід, як на окраїнах і в малих містах. Більший дохід землевласників є ними „незапрацьований“ і в тім полягає істота ґрунтової ренти. Також гл. Рента.

**Грунтове неподільне спадкоємство**, право одного або кількох співвласників селян на цілу посілість, що залишається неподільна. В нім. праві знане під назвою „Anerberecht“.

**Грунтове право**, табулярне право, набуте через інтабуляцію, себто впис до тзв. табулі або ґрунтових книг: власність та інші річові права на нерухомостях (сервітуті, реальні тягарі, заставниче право, діличне, право до будівлі). Тратяться ці права тільки через екстабуляцію, себто випис з ґрунтової книги. Коли власність або інше річове право до нерухомости переноситься на другу особу, треба передовсім представити тзв. інтабуляційну грамоту. Ця грамота мусить точно подавати: особи, які передають та переймають власність, далі ґрунт, який переноситься, правну основу передачі, та місце й час підписання договору; крім цього той, хто передає власність, мусить виразно заявити у документі, що годиться на інтабуляцію. Якщо той, що старається придбати ґрунт на власність, має на це документ, але без законних вимог, то може жадати умовного впису до ґрунтової книги, тзв. пренотації.

**Грунтові книги**, гіпотечні книги, книги, куди вписуються власність та інші річові права на ґрунтах. Г. к. складаються з головної книги й тзв. збірника грамот. До ґрунтових книг додається окрема катастральна мапка. В збірнику грамот переходять всі документи, які були потрібні при вписі до гол. книги. Гол. книга ділиться на вклади або викази. Гіпотечний виказ становить окрему цілість, що складається з одної або з більше парцель. Кожний виказ ділиться на „карти“: карту маєткового стану, карту власности й карту тягарів. Перша карта обіймає ближче

означення даної парцелі і всі правні зміни, які її торкаються, отже всякі нові набутки, відписи, тощо. Друга карта обіймає передовсім назву власника та обмеження його особистої правної здатності. Третя карта зазначає обтяження: сервітути, гіпотеки, тощо. Іноді є окремі карти для сервітутів і окремі для інших тягарів.

**Грунтовний**, основний, докладний.

**Грунтувати**, діставати дна; у малярстві: робити тло, підмальовувати основу.

**Група**, (фр.) гурт, збірка; збір предметів, що належать до одного роду; в будівництві, різьбі й малярстві: зв'язання кількох тіл у гармонійну цілість; партія.

**Група військ**, кілька частин, зведених під спільне командування для переведення певного оперативного завдання. Такою г. була в австр. армії пр. г. архикнязя Вільгельма на В. Україні 1918, до котрої належали УСС перед їх відходом на Буковину. Об'єднання кількох корпусів, або 2-3 армій зветься армією групою. До переорганізації УГА на бригади (січень 1919) творили новоповсталі, органічно ще не зв'язані частини молодшої армії такі групи: Північ (б. Сокаля), Яворів, Схід (на схід від Львова), Старе Село, Наварія, Південь I і II (від Городка по Перемишль), Крукеничі, Хирів і Лютовиска; в березні 1919 створено групу от. Ляєра, яка держала під назвою „Східний фронт“ з рамени УГА фронт проти більшовиків над Збручем. В укр.-рос. війні зчаста стрічаємо зведення кількох одиниць в одну групу, пр.: Південна, Дніпровська й Північна групи в 1918, Ударна г. СС, яка захищала в січні 1919 під керуванням полк. Р. Сушка Полтавщину від більшовиків, г. полк. Рогульського, яка заслоняла в тому ж часі Київ перед наступаючими з Чернігівщини більшовиками, Запорізька г. (6, 7 і 8 Запорізькі дивізії Дієвої Армії), Волинська г. (1 Північна й 4 Холмська дивізії), г. СС, г. от. Ю. Тютюника (5 і 12 повстанчі дивізії, повстанчий загін от. Шепеля й 2 дивізія Дієвої Армії) в першій половині 1919, далі Східня армія г. (Дієва Армія, без Запоріжців і Січовиків, і 11 бригада УГА), що оперувала літом 1919 на одеському напрямку проти червоних і білих москалів, Армія г. ген. Кравса (I і III корпуси УГА та Запорізький корпус Дієвої Армії), яка в побідному розгоні відбила 30 VIII 1919 XIV-й більшовицькій армії Київ, і врешті Армія г. полк. Вольфа (II корпус УГА і СС), що зайняла в нестримному поході літом 1919 Житомир і Коростень.

**Групова теорія**, теорія груп, у соціології, теорія, згідно з якою суспільне життя є взаєминами не одиниць, тільки соціальних груп — передовсім боротьбою груп.

**Групове подружжя**, форма подружжя, в якій група чоловіків знаходиться в по-

дружньому зв'язку з групою жінок: усі жінки означеної групи є жінками усіх чоловіків чоловічої групи. Наука не розслідила ще, до якої міри ця форма подружжя була поширена.

**Груші** (Grouchy) Емануель, маркіз, фр. маршал (1766-1847), спричинив поразку Наполеона I під Ватерльо.

**Гуано**, (есп.-перуан.) гній, утворений півд. ам. морськими птахами, здовш побережжя, гол. Перу та сусідніх островів, у верствах до 60 м. груб.; має в собі багато азоту і тому вивозять його як цінний навіз.

**Гуарді**, 1) Андреа, пізанський різьбар, †1462, наслідуює Донателю; 2) Франческо, венецький маляр (1712-93), славний своїми видами Венеції, передтеча імпресіонізму.

**Губернатис** (Gubernatis) Анджельо, іт. санскритолог і історик літератури (1840-1913), автор 23 томової „Всесвітньої історії літератури“, де присвятив розділ укр. театрові, а в біографічному словнику подав життєписи Антоновича, Драгоманова й Куліша. Був у близьких зносинах із Драгомановим; в його журналі „Rivista Europea“ надрукував Драгоманів під псевд. Uscaino свою цінну працю про укр. літературний рух (Il movimento letterario ruteno in Russia e Galizia), та містив періодичні вістки про укр. видання.

**Губернатор**, (фр.) цивільний начальник губернії, округи, колонії або міста; в ЗДА найвищий адміністративний урядовець (governor).

**Губернія**, (лат.) одна з адміністративних одиниць (частин), на які була поділена Росія; всіх було їх 69 (крім цього 8 у Фінляндії). Цьому поділові відповідає тепер на Україні округа, в Англії графство, в Франції департамент, у Німеччині провінція, у Польщі воєвідство.



Гуцульське весілля: на коні молода в гуглі.

**Губерніяльний комісар**, настановлений Укр. Центральною Радою на місце колишнього царського губернатора управитель губернії, що стояв на чолі губерніяльної адміністрації. Г. комісарами за Ц. Ради були: О. Саліковський — на Київщині, А. В'язлов — на Волині, М. Стаховський — на Поділлі, Д. Дорошенко — на Чернігівщині, А. Ливицький — на Полтавщині.

**Гувернантка**, (фр.) вихователька або вчителька дітей дома, звичайно чужинка.

**Гувернер**, (фр.) виховник, домашній учитель.

**Гугля**, у гупулів рід верхнього одягу з білого сукна, без рукавів, який одягає молода при вінчанні, гл. образець ст. 986.

**Гудено** (Gudena), найбільша данська ріка, 160 км. дов., вливається до Категату.

**Гуджарат**, гл. Катявар.

**Гудімель** (Goudimel) Кльод, фр. композитор хороших творів: літургії, мотетти, псалми, пісні (1505-72).

**Гудрón**, (фр.) Гл. Дьоготь.

**Гудрун** (Kûdrûn), героїня нім. народної епопеї з XII в., написаної розміром пісні про Нібелюнгів і списаної на приказ цісаря Максиміліана I.

**Гуеслеве**, гл. Евпаторія.

**Гужковський** Казимир, барон, укр. діяч (1864-1919), полковник уланів австр. армії. В часі світової війни староста в Сокалі й Дрогобичі. В 1918 вступив до УГА й заслужився для її організації.

**Гужón** (Goujon) Жан, фр. різьбар і архітект (1510-68), гол. представник школи у Фонтенебльо, характеристичний своїм відступленням від уміркованого натуралізму в напрямі іт. пізньоренесансової манери. Його кращі твори, як „Спочиваюча Діана“, плоскорізи на водограю „Невинних“, Каріятиди Лювру, виказують крім цього специфічно фр. нахил до елегантії, ніжності й рухливості в протилежність до важких і суворих форм іт. школи.

**Гула** Федір, др., укр. астроном, доцент Укр. Високого Педагогічного Інституту в Празі, автор високошкільних підручників із астрономії; праці укр. та нім. мовами про затьми Сонця: До теорії затьми Сонця й ін.

**Гуляш**, (мад.) нац. мад. страва з волового м'яса, приправленого паприкою й корінням.

**Гульден**, (нім.) золота монета в Голандії, а давніше і в Австрії.

**Гума**, аморфний вуглеводан, що знаходиться у різних рослинах та дає з водою клейку рідину. Арабська г. впливає з кори араб. та афр. акацій, містить гол. потасову та вапневу сіль арабінової кислоти. Уживають до клеєння, до згущування чорнила, до імпрегнування тканин, щоби зробити їх гладкими, твердими та лискучими. Гумою називають також: гумілястику, гутаперху й кавчук.

**Гумберт** Фердинанд, популярний нім. композитор пісень і кількох оперет (1818-96).

**Гумігутта**, засохлий молодий сік різних родів гарцинії (схід.-аз. рослина), належить до гумових живиць. У малярстві жовта фарба. Сильно очищуючий лік.

**Гуміляк**, гл. Шеляк.

**Гумілястика**, (лат.) пружиста смола з деяких ам. і схід.-інд. рослин, з якої виробляють різні предмети; стирочки для на-

писаного олівцем або чорнилом, забавки й ін. Гл. Гутаперха й Кавчук.

**Гумільов** Микола, рос. поет (1886-1921), представник акмеїстів, що в протилежність до символізму шукали в поезії безпосереднього найвного вислову. 9 томів поезій і студія „Письма о русской поэзии“; розстріляний більшовиками.

**Гумова білизна**, целюльозова білизна (звич. комірці, маншети, нагрудники), зладжена з сильного шіртінгу (бавовняного полотна), вкритого поволокою целюльозу.

**Гумові живиці**, мішанини живиць і гум, що випливають з нарізаної кори багатьох рослин; сюди належать: амоніякова гума, гумігутта, асафетида, евфорбій, ливан, миро й ін.; багато з них уживається в лікуванні.

**Гумпльовіч** Людвік, поль. соціолог (1838-1909), автор численних наукових праць гол. нім. мовою: „Основи соціології“ й ін.

**Гумпольдскірхен**, австр. містечко б. Відня, 3.000 меш., славне своїми винницями й вином.

**Гундікар**, Гунтер, бургундський король, 437 побитий гунами. Одна з постатей „Пісні про Нібелюнгів“.

**Гундольф**, вл. Гундельфінгер Фрідріх, нім. критик, \*1880, студії про Шекспіра, Гете, Кляйста й ін.

**Гундуліч** (Gondola), 1) Іван, серб. поет (1588-1638), один з найбільших поетів півд. Слов'янщини; драми: „Аріядна“, „Прозерпіна“, „Дубравка“, ліричні поезії, епопея у 20 піснях „Осман“; переклад „Визволеного Єрусалиму“ Тасса на серб. мову; 2) Іван, серб. поет (1677-1721), внук попереднього; писав драми й поезії.

**Гунó** (Gounod) Шарль, один із найпопулярніших фр. композиторів (1818-93), учень Галеві. Написав б. 10 опер, перша „Сафо“; найкраща „Фавст“; ціниться теж „Ромео й Джулієтта“.

**Гунтер**, гл. Гундікар.

**Гура-Гумора**, повітове місто в півд. Буковині, на межі укр. етногр. території; 5.260 меш. Повіт: 61.250 меш., в тім 1.290 українців.

**Гургó** (Gourgaud) Гаспáр, фр. генерал (1783-1852), учасник походів Наполеона I, при якому був також на острові св. Олени.

**Гурджістан**, гл. Грузія.

**Гурка**, пануюча людність Непалу, індійсько-татарського походження.

**Гурко**, 1) Василь, рос. генерал, \*1864, начальник ген. штабу рос. Начальної Команди в світовій війні, 1917 командуючий рос.-рум. фронтом, по перевороті Керенського командуючий південно-зах. фронтом, 1918 командуючий союзних військ у Мурманщині; 2) Осип, рос. маршал (1828-1901), командуючий в рос.-тур. війні 1877-78.

**Гурман**, (фр.) смакун, той, що любить їсти й розуміється на стравах.



Шарль Гунó.

**Гурмон** (Gourmont) Ремі, фр. критик, поет (1858-1915), протягом 20 літ провідник одного з найповажніших літ. журналів „Mercure de France“. Оборонець символізму, скептик. Найважливіші його студії про літературу та філософічна студія „Фізика любови“.

**Гурницький** Лукаш, поль. політичний письмен. (1527-1603), секретар Зигмунта Августа; гол. твір „Dwozani“ на зразок іт. твору Кастільоне (Castiglione).

**Гурб** (Gouraud) Анрі, фр. генерал, \*1867, за світової війни командант експедиційного корпусу проти Дарданелів, опісля військ у Сирії.

**Гурський** Проспер, укр. маляр (1812-90), учитель рисунків у Житомирі. По нім лишилося б. 300 творів, в яких змальоване минуле України та її сучасний побут.

**Гурьєв**, гл. Чапаєв.

**Гусенс** (Goosens) Евжен, один із найвизначніших сучасних англ. композиторів, відомий диригент, \*1893.

**Густ**, (лат.) смак, охота.

**Густав**, ім'я швед. королів: 1) Г. I Ваза, 1523-60, завів реформацію; 2) Г. II Адольф, 1611-32, добув 1617 Карелію й Інґрію, 1629 Лівонію й частину Пруссії, нав'язав зносини з козаками проти Польщі, в 30-літній війні здобував побіди над військами католицької ліги, поляг у бою під Ліценом; 3) Г. III, 1771-92, виступав проти аристократії, вів війну з Росією 1788-90; 4) Г. IV Адольф, 1792-1809, втратив Фінляндію, яка дісталася Росії 1808, детронізований; 5) Г. V, від 1907.

**Гутаперха**, гутаперча, (лат. і маляйське) засохлий молодий сік підрівникових дерев із родини гутаперчих (Sapotaceae), що ростуть на Маляці, Борнео й Суматрі. В чистім стані є жовтаво-білою масою, що м'якне, коли її огріти. При звичайній температурі непружиста, схожа на шкіру, гнучка. Не розпускається у воді, алькоголю та етері, відпорна на різні кислоти та алкалії, нищить її лише сірчанова та азотанова кислота. Легко розпускається у сірчаку вугля й хлороформі. При довшій лежанні



Густав II Адольф.



Гутаперхове дерево: 1. перекрій овочу, 2. овоч, 3. галузка, 4. цвіт.

на повітрі стає крихка. Складається з вугля й водню. Ужив. до ізоляції електричних проводів, особливо підводних каблів, до виробу матриц у гальванопластиці, як матеріал до пльомбовання зубів, хірургічних і фізичних приладів, цівок, гребенів, забавок, тощо.

**Гутенберг** Йоган, винахідник друкарства (1400-67), разом з Йоганом Фавстом відкрив у Майнці першу друкарню.

**Гутковський** Клим, організатор „Січей“ (1881-1915), у світовій війні сотник УСС, 1910 редагував у Бразилії часопис „Працю“. Відкрив сталектитові печери в Кривчю.

**Гутсман** Освальд, словін. філільог (1724-1790), єзуїт, автор одної з перших словін. граматик (1777) і словін.-нім. словника (1789).

**Гутсмутс** (Guts-Muths) Йоган Крістоф Фрідріх, нім. педагог (1759-1839), перший опрацював підстави шкільної руханки. Фізичне виховання поділив на руханку (передовсім звичайні вправи, як хід, біг, скок, влази на линви, щогли, військові вправи, мети, вправи зручності й відваги), ручну працю й змаги, до яких долучив танок на свіжій повітрі.

**Гутуральний**, (лат.) гортанний (звук).

**Гуцков** (Gutzkow) Карл, нім. драматург і повістяр (1811-78). У нас мала довго успіх його п'єса „Уріель Акоста“.

**Гучков** Олександр, рос. політ. діяч, \*1862. Оснував партію октябристів. Від 1909-11 предсідник рос. Державної Думи. Після вибуху революції в 1917 член петроградського Виконавчого Комітету; до половини травня 1917 міністер війни.

**Гуяраті**, гуджараті, мова, що разом із мовою раяштані належить до зах. групи індо-арійських мов; вони займають чотирикутник від Агра і Дельгі над рікою Джумна аж до Арабського моря. Г. говорять мешканці провінції тої самої назви, що належить до Бомбаю, і в Барода.

**Гюляй** (Gyulai) Франц, граф, австр. генерал (1798-1868), міністер війни 1849-50, головнокомандуючий в австр.-іт. війні 1859.

**Гюльден** (Guldin) Поль, фр. математик, єзуїт (1577-1643), подав спосіб обчислення поверхні й об'єму оборотових тіл при помочі осередка тяжіння (гравітації).

**Гяур**, джавр, (тур.) невірний, поганин; зневажливе турецьке прізвище для немагометан.



Йоган Гутенберг.



**Д**, шоста буква укр. абетки; лат. D, d; у римлян: D = 500; також скорочення: D=Deus, Dominus, Decimus, Doctor; гр. Δ, δ = дельта; у німців = D-Zug перехідний, поспішний поїзд, в якому можна перейти через усі вози; в есп. D=Don (пан); в англ.: d=penny (denarius); на рецептах: d (D)=da, detur, себто: дай, треба дати, також: divide=поділи; в музиці: назва 2-го тону основної скали C-dur; також скорочене destra (іт.) — правою рукою грати.

**Дабá**, (кит.) бавовняна тканина, схожа на китайку, здебільша синя, дуже поширена на Сибірі.

**Даваляджірі** (Dhawalagiri), один із найвищих верхів Гімалаяв у Непалі, 8.180 м.

**Давальний відмінок**, (грам.) на питанні *кому? чому?* (лат. dativus). Окрема форма д. в. — тзв. етичний давальник і давальник самотійний (dativus absolutus), конструкція в староболг. та староукр. мові, рівнозначна з ablat. abs. в лат. та з genet. absol. у гр. мові, стрічається в книжній укр. мові ще в XVIII в.

**Дав'ава**, гл. Західня Двина.

**Дав'апільс**, (нім. Дінабург, рос. Двинськ) латв. місто та пристань над Зах. Двиною; через відділення його від заплля, яке належить нині до Польщі та СРСР, підупадає і має всього 40.000 меш. (колись 80.000); сильна кріпость, важна для бувшої Росії.

**Давид Григорій**, др., старшина УГА (1888-1920), командант польової лічницьи II Гал. Корпусу у Вінниці, разом із Гачкевичем підписав (у січні 1920) умову УГА з більшовицьким рев. комісаром Поділля; в лютім розстрілений більшовиками у Вінниці.

**Давид**, ізр. цар, наслідник Савла (1010-971). Переніс свою столицю і „кивот завіту“ до Єрусалиму, поширив межі ізр. царства; автор більшої частини „Псалмів“.

**Давид**, ім'я кількох руських князів: 1) **Д. Все сла в и ч**, князь полоцький, усунений 1130 Мстиславом (Мономаховим сином) і засланий до Царгороду; 2) **Д. І г о р е в и ч** (1059-1112), спочатку ізгой, по Ярополку засів на володимирському столі як князь волинський. За осліплення теребовельського князя Василька Ростиславича, в нього постановою Ветицького з'їзду 1110 відібрано Волинь і віддано її Святополкові, який від себе дав **Д. Дорогобузьку** волость, де **Д.** і скінчив своє бурхливе життя; 3) **Д. Ростиславич** (1141-1197), князь смоленський, що перед смертю постригся в ченці; 4) **Д. Свято сла в и ч** (†1123), спочатку ізгой, потім дістав Новгород, але розсварившись з новгородцями, захопив Мономахів Смоленськ, пізніше осів у Чернігові.

**Давидгородок**, містечко при впаді Го-

рині в Прип'ять на Поліссі, річна пристань; 9.850 меш.

**Давидів Степан**, талановитий композитор, родом українець (1777-1825), учень Сарті; директор придворної капелі й директор музики царських театрів. Твори: духовні концерти й ін. церк. музика, музика до деяких частин популярної опери „Леста або Дніпрова Русалка“.

**Давидов**, 1) **В о л о д и м и р**, вл. Горілий (Горєлов), рос. актор (1849-1926), найкращий свого часу комік-резонер рос. сцени, з роду українець (найкраща роля: „Городничий“ у „Ревізорі“ Гоголя); виступав іноді і в укр. п'єсах; 2) **К а р л**, перший рос. челіст свого часу і композитор (1838-89); 4 концерти на чельо „Русская фантазія“, симфонічна картина „Дари Терека“ й ін.

**Давидовський Григорій**, укр. композитор, \*1866, типовий представник укр. муз. дилетантизму; його твори дуже популярні серед певних кол укр. мельоманів: „Україна“, „Кобза“, „Бандура“ та ін.

**Давидяк Василь**, священник, видатний гал.-укр. громадський діяч і проповідник (1850-1922), москвофіл, посол до гал. сойму й австр. парламентау.

**Давід (David)**, 1) **Е д у а р д**, нім. економіст, соц.-дем.-ревізіоніст (1863-1930), доказує, що суспільство може досягнути соц. устрій трьома способами: парламентською працею, професійною організацією та кооперацією; гол. твір: „Соціалізм і сільське господарство“; 2) **Ф е р д і н а н д**, нім. скрипак і композитор (1810-73), проф. консерваторії в Ляйпцігу.



Жак-Люї Давід: Мадам Рекаміє (Льовр).

**Давід (David)**, 1) **Ж а к - Л ю ї**, славний фр. маляр (1748-1825), основник кляс. школи, член Академії Мистецтв у Парижі; за революції сторонник Марата й Робеспієра,

творив проєкти великих нар. свят; за Наполеона упривілейований маляр („Коронація Наполеона“), творив композиції з кляс. й біблійного світу („Пірвання Сабинянок“); вигнаний за реставрації з Франції працював у Брюселі („Амор і Психея“, „Марс“ та ін.). Твори Д. визначаються монументальним, чистим стилем, патетичні, кольорит холодний, рисунок витончений, але суворий і мертвий. Д. утворив цілу школу малярів (Тро, Жерар, Л. Робер та ін.). 2) Фелісієн, фр. композитор (1810-76), низка опер: „Перла з Бразилії“, „Кінець світу“, „Сафір“, „Геркуляне“ і симфонічна поема „Пустиня“.

**Давідов Карл**, гл. Давидов К.

**Давідовіч Дімітріє**, серб. культ. діяч, „будитель серб. словесности“ (1789-1838), основник першого серб. часопису „Новине Сербске“ 1813-21, видав перший серб. альманах „Задавник“; противник правопису Вука Караджіча.

**Давісон Боґуміл**, славний актор, родом поляк (1818-72), перейшов на нім. сцену, більше грав у Відні; гол. ролі: „Петро Великий“, „Гарпагон“.

**Д'Авіті (d'Avity) Пер**, фр. історик (1573-1635). В творі „Світові великодержави й князівства“, перекладеному на різні мови, подає опис укр. етногр. земель.

**Давкшта Мікеліс**, лит. просвітний діяч із часів реформації XVI в., виступав в обороні лит. нар. мови, уложив лит. правопис та християнську лит. термінологію.

**Давнінг Стріт (Downing Street)**, вулиця в Лондоні, де знаходиться міністерство закордонних справ і мешкання прем'єра міністрів; переносно назва англ. уряду.

**Давність**, гл. Задавнення.



Давос.

**Давос (Davos)**, місцевість у Швейцарії в Ретійських Альпах, 1.560 м. над рівнем моря, санаторії для грудних хоріб, гол. туберкульози, місце зимових змагів, 12.000 меш.

**Даву (Davout) Люї Ніколя**, один із видатних маршалів Наполеона I (1770-1823).

**Давун**, гл. Боа.

**Дагоме**, давніше муринська держава, від 1892 фр. колонія (Фр. Зах. Африка) над Гвінейською затокою, 110.000 км<sup>2</sup> і 980.000 меш., гол. місто Порто Ново (колись Абоме).

**Дагомейці**, людність колишнього дагомейського царства, а зокрема частина людности з мовної групи е в е в Африці.

**Даге**, гл. Гіома.

У. З. Е. І.

**Даґер (Daguerre) Люї Жак Манде**, фр. маляр (1789-1851), виконав 1838 перші добрі світлин. Він ужив плити потягнутої йодаком срібла, яку по насвітленні в оптичній темниці піддавав діянню пари ртуті. Остання згущувалася на освітлених місцях плити та витворювала додатний образ (позитив). Цей спосіб, званий даґеротипією, закинено тому, що пізніше винайдено дешевші й ліпші способи фотографування.

**Даґеротипія**, гл. Даґер Люї.

**Даґестан**, Лезґістан, автономна республіка рос. Радянщини, має 54.000 км<sup>2</sup> і 790.000 меш. та займає півн.-схід. збіччя Кавказу (до вис. 4.500 м.), підгір'я й низи аж по Каспійське море та ріку Куму. Поверхня переважно (4/5) гористо-скалиста, рідко залісена, зате пригожа для випасу (кози); доли займають степи та солончакуваті півпустині. Рілли мало (1/10), бо кінечне штучне наводнення дуже мало поширене; на підгір'ї розвинене садівництво (броскви, виноград). Населення займається також домашнім виробом килимів і зброї. Населення дуже різнорodne, переважно лезґіни, крім того комлики, татари-ногайці, тати, чеченці та москалі (2%). Гол. місто Маґач-Кала, давніше Петровськ. Д. належить від 1859 до Росії; 1917 Д. входить у склад Федерат. Закавказ. Республ., опісля у склад Республ. Гірських Народів Півн. Кавказу, враз із Грузією й Азербайджаном. 1921 більшовики займають Д. після цілорічної завзятої боротьби, та прилучують до СРСР, як автономну область.

**Даґлес (Douglas)**, пристань, гол. місто острова Мен, 20.000 меш. Купелі.

**Даґоба**, (синґалезьке) будд. храми в Індії, всередині з статуєю Будди.

**Даґон**, семітське божество плодючости й достатку, звеличане гол. филистимлянами; уявляли собі його як людину від пояса з тулубом риби.



Дагон.

**Дадаїзм**, літ. напрямок у Франції, що витворився з футуризму 1917, якого гаслом було дати мистецтву повну безпосередню свободу вислову його настроїв і уявлень, без огляду на те, чи цей вислів буде для когонебудь зрозумілий, чи ні. Назва походить від „дада“, перших звуків немовляти.

**Дажбог**, Даждь-бог, син Сварога, бог Сонця ст. України, згадується в тзв. Несторовім літописі під 980 і в Іпатіївськім літописі під 1114 рр. В „Слові о полку Ігоревім“ українці називаються внуками Дажбога. Д. подібується у схід.-слов. мітології; на думку Ягіча був також відомий півд. слов'янам. Етимологічно це слово зв'язують із го-тицьким dags (=Tag, день) або ст.-укр. спосово наказовим дієсловом „дати“ (дажь; ст.-болг. даждь), себто подавець.

**Дазиметр**, (гр.) прилад до перевірювання закону Архімеда для повітря. Складається

з двораменної ваги, на якій шкляний бальйон зрівноважений металевим тягарцем. Коли повітря рідне, бальйон обнижується, коли гусне, бальйон підноситься.

**Дайблер** (Däubler) Теодор, нім. поет-експресіоніст, \*1876; „Північне світло“, „Гімни до Італії“.

**Дайк**, (англ.) жила магматичної скали (пр. базальту), витворена через сплавлення сусідніх осадових скал, яка сторчить на поверхні у виді стіни.

**Даймію**, (яп.) яп. князі, що разом із самураями становили фєвдальну шляхту й мали державну владу до 1869, коли мікадо відібрав їм це право, переводячи реформу держави.

**Даймоніон**, (гр., вл. дух) у Сократа внутрішній голос, який у рішаючих хвилинах перестерігав його та стримував від виконання небезпечних для нього намірів.

**Дайна**, лит. нар. пісня, нагадує то укр. думи, то обрядові пісні, з якими часто сходиться в символіці. Вибір дайн переклав укр. мовою Василь Сімович

**Дайрен**, столиця яп. території на півострові Ляотунг у Манджурії. Найкраща й найважливіша торг. й військова пристань цього побережжя. До 1905 був рос. і називався Дальній. 210.000 меш.

**Дайчмайстер** (Deutschmeister), нім. титул великого магістра нім. ордену від 1526.

**Дайше**, свято води у бірманів, коли народ і володар обливають себе взаємно на вулицях водою.

**Дакар**, гол. місто й пристань Фр. Зах. Африки, 40.000 меш.

**Даки**, народ тракійського походження, виступають у II в. до Хр. в теперішнім Семигороді, Румунії й Басарабії; в I в. сполучаються з спорідненими гетами в сильну державу царя Бурбіста (Беребіста), що зруйнував багато гр. колоній; по смерті Бурбіста ця держава розпадається й аж при кінці I в. по Хр. доходить знову до великої сили під рукою Декебала, що розпочав у 80 р. боротьбу з Римом, яка закінчилася руїною (106) дакійської держави.

**Дакія**, в добі рим. царства край між Тисою, Дунаєм<sup>3</sup> і Карпатами з нинішнім Закарпаттям включно; столиця Сарміцегетуза, нинішній Гацеґ у Семигороді. Траян завоював Д. (101-107), утворивши з неї рим. провінцію, яку сколонізовано різноплеменними елементами з ін. рим. провінцій; окупація Д. рим. державою тривала лише 1½ ст.; в 274 римляни залишили Д. готам, а свою людність вивели до Тракії та Мезії й на правому березі Дунаю в Мезії утворили нову провінцію Д.

**Дакка**, 1) місто в брит. індійській провінції Бенгалії, 240 км. на півн.-схід від Калькути, 120.000 меш. Величаві святині. В 1610-1704 було осідком магометанського уряду Бенгалії. В XVII в. славне виробами муслінів, пізніше підпадає, не всіли

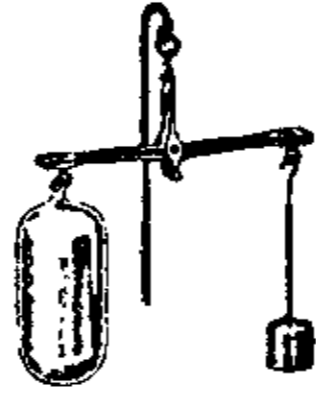

Дазиметр.

конкурувати з виробами манчестерськими; 2) серпанок, вироблюваний у Д.

**Дакоромани**, гл. Румуни.

**Дакота**, країна ЗДА, від 1889 розділена на дві держави: Півн. Д. і Півд. Д.; гл. Північна Дакота й Південна Дакота.

**Дакоти**, сію, збірна назва на півн.-ам. індіанські племена.

**Дакс**, (нім.) гл. Собака свійський.

**Дакснер** (Daxner) Стефан Марк, словацький письмен. і політик, (1823-92), автор меморіялу до австр.-угор. уряду (1861), де добивався нац. рівноправности для словаків; популярне оповідання „Statočný valach“.

**Дактилічна рима**, гл. Дзвінчаста рима.

**Дактиль**, 1) у греків і римлян віршова стопа з одного довгого складу і двох коротких (— — —), в сучасних мовах трискладовий такт, де наголос паде на перший, пр., с і л о ю, б і г а ю; 2) овоч дактилевої пальми.

**Дактильоґрам**, (гр.) відтиск пучка пальця для ствердження тотожности особи.

**Дактильоґрафіка**, (гр.) вирізування на дорогах каменях.

**Дактильоґрафія**, (гр.) писання машинкою.

**Дактильольоґія**, (гр.) наука, як розмовляти при помочі пальців (пристосована для глухонімих).

**Дактильоскопія**, (гр.) спосіб розпізнавання людей при помочі відтиску пучок їх пальців.

**Дакура** Осип, гал. укр. лікар у Відні (1864-1904), дійсний член НТШ. Писав наукові розвідки й популярні праці.

**Далекий Схід**, частина СРСР, обіймає губернії амурську, забайкальську, камчатську, приморську й півн. частину Сахаліну, разом 2,570.000 км<sup>2</sup> і 1,806.000 меш. Гол. місто Хабаровськ.

**Далековид**, телескоп, (гр.), оптичний прилад, щоб збільшити кут зору віддалених предметів і тимсамим збільшити їх образи на нервівці нашого ока; складається з двох частин: об'єктиву, що витворює образ далекого предмету, та окуляру, що збільшує той образ. За родами об'єктиву розрізняємо два гол. типи далековидів: I. Рефрактори, люнети або діоптричні д.; II. Рефлектори або катоптричні д. Об'єктив рефракторів складається з сочок, що витворюють образ предмету через ломання світла (рефракція). Об'єктивами рефлекторів є вгнуті дзеркала, що витворюють образи через відбивання світла (рефлексія). До важніших рефракторів належать: 1. Голандська люнета, винайдена майже рівночасно голандцем Гансом Ліпперсгаймом (1608) і Г. Галілеєм (1609). Об'єктивом її є збираюча сочка, окуляром розсіваюча. Обі вміщені в почорненій цівці (тубі). Звичайні театральні біноклі (льорнетки) це сполучення двох коротких Галілеєвих лю-

нет (побільшення 2-3 рази). Довших Галілеєвих л. уживають, як польових перс펙тив (побільшення 20-30 разів). 2. Астрономічна лунета, винайдена Кеплером 1611, складається з двох збираючих сочок: об'єктиву (предметної сочки) та окуляру (очної сочки). Образ, витворений астр. лунетою, є завжди відвернений, але це немає значіння для астр. обсервацій.

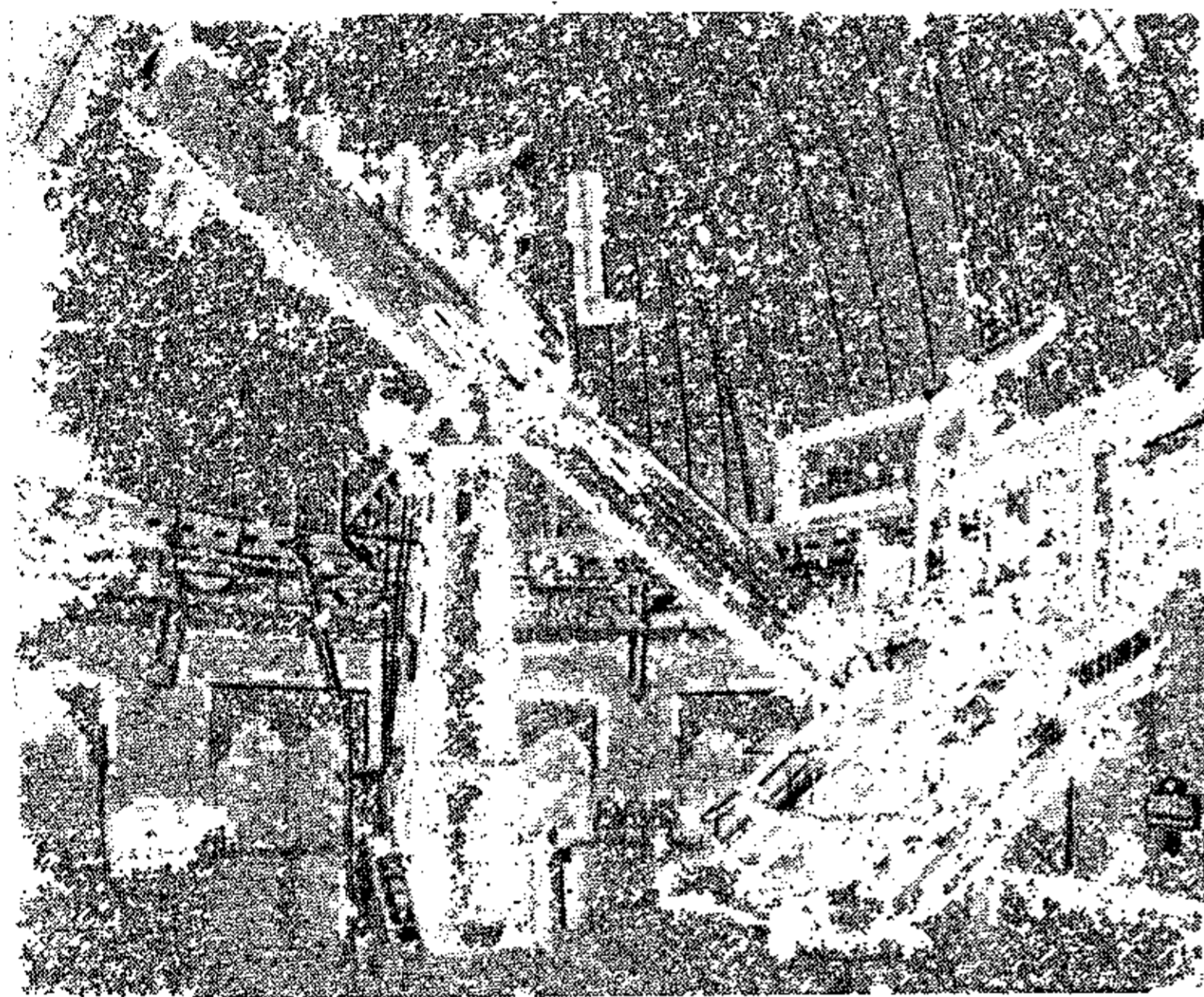

Рефрактор астр.-фіз. обсерваторії в Потсдамі.

Найбільші астр. рефрактори знаходяться в обсерваторіях Єркеса в Чикаго, Ліка на горі Гемільтон у Каліфорнії, в Пулкові б. Ленінграду, в Ніцці, у Відні, Потсдамі. 3. Земна лунета має три збираючі сочки й дає простий образ. 4. Призматична лунета (тріедер; система Цайса, Герца й ін.) містить поміж об'єктивом і окуляром дві шкляні прямокутні призми, звернені до себе протипрямними стінами. Найважливішими відмінами рефлекторів є: 1. Д. Грегорія, складається з цівки, в якій знаходиться вгнуте дзеркало; в його середині є отвір, за яким знаходиться окуляр, а перед ним слабо вгнуте дзеркало. 2. Д. Гершеля, має вісь вгнутого дзеркала нахилену до осі цівки, а окуляр уміщений у долішній частині цівки так, що дослідник дивиться в долішню частину цівки, звернений плечима до предмету. Найбільші рефлектори є на Вільсоновій горі (Мавнт Вільсон) у Каліфорнії (промір дзеркала  $2\frac{1}{2}$  м.), у Парсонсавні в Ірландії (промір 183 см.), у Мельберні в Австралії (промір 122 см.) і в Парижі (промір 122 см.). Найважливіше приложення д-ів є в астрономії, якої нова епоха почалася з їх винаходом. Щоби виконати побільшену фотографічну знімку неба, дають у д. замість окуляру фотографічну плитку. Д. уживають також до будови геодезичних приладів (геліотроп, теодоліт), а в фізиці до досліджування угинання світла, мірвання віддалень (катетометр), відчитування малих відхилень дзеркальною метою Поггендорфа, пр. стрілки гальванометра й ін.

Далекозорість, гіперметропія, невиразне бачення близьких предметів; причиною є таке заломлювання проміннів світла, які впадають до ока так, що рівнобіжні проміні по заломанні збираються поза його нервівкою. Таке око в спокою є уставлене на далекі предмети, а щоби бачити близькі, мусить акомодувати (приспосовуватися), себто випуклити сочку. Причиною д-сти є звич. вроджена сплюснена будова очної баньки; д. стареча (пресбіопія) спричинюється утратою здатності акомодатії. Якщо акомодатія з якоїсь причини ослаблена, тоді поправляють такий зір випуклими шклями.

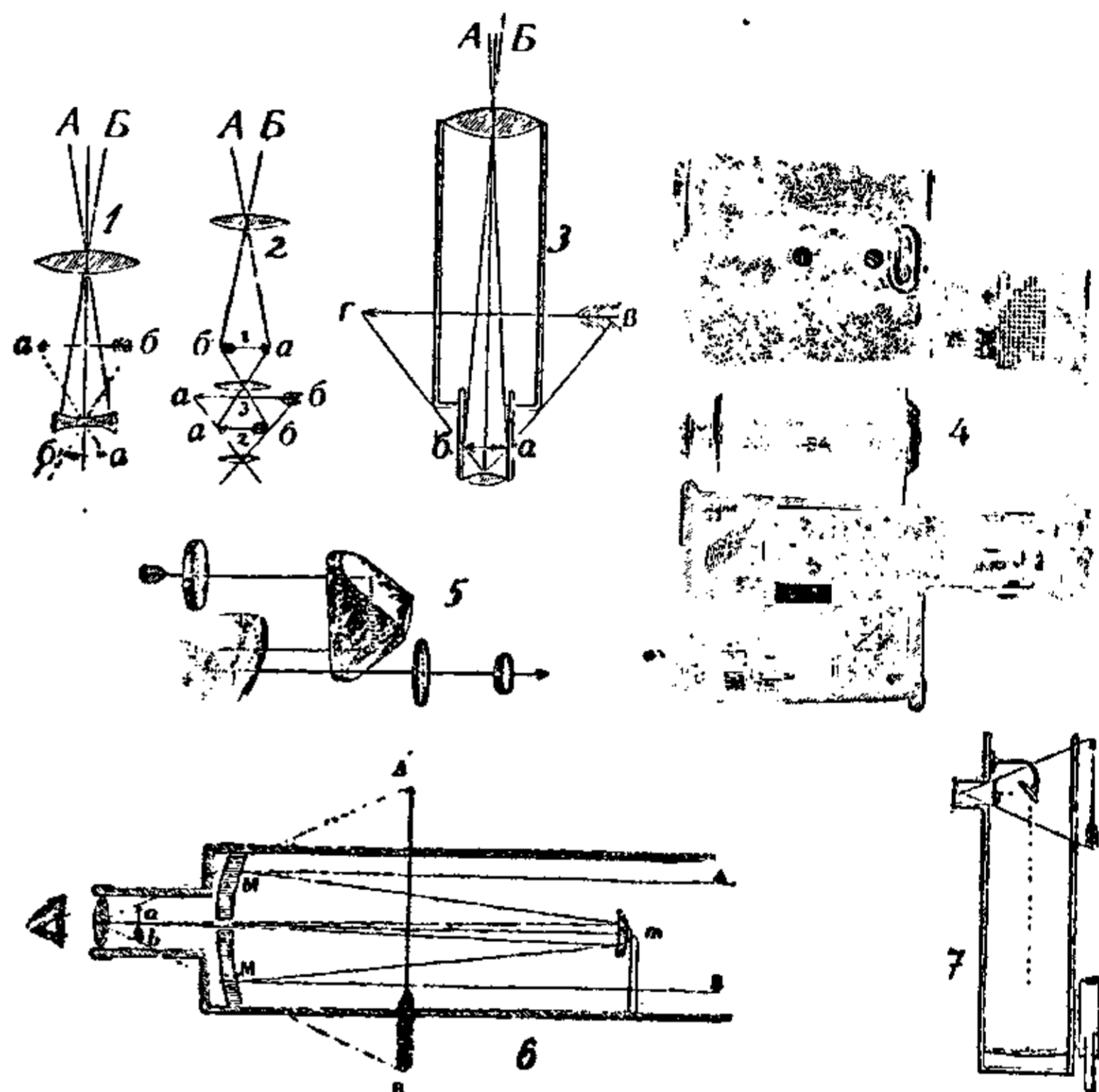

Далековиди: 1. нарис голянд. д., або д. Галілея. А, Б: скрайні проміння предмету, б—а: образ предмету; а—б: побільшений образ. 2. нарис земного д. А, Б: скрайні проміння предмету, 1, 2, 3 чергові образи предмету. 3. астр. д. Кеплера, А, Б: скрайні проміння предмету, б—а образ предмету; г—в побільшений образ 1-го образа. 4. призматичний д.— долішня половина перерізнана. 5. уставлення призми у попереднім д. Поломана стрілка вказує дорогу проміння. 6. Д. Грегорія. А, Б проміння предмету, М—М велике вгнуте дзеркало, м мале вгнуте дзеркало, а—б образ предмету, А—В побільшений образ першого образа. 7. дзеркальний д. Ньютона. Крапковані лінії означають дороги проміннів, стрілка образ предмету.

Далекомір, прилад до мірвання віддалення якогось, звич. неприступного предмету; уживаний в геодезії й у війську. З багатьох замітні: 1) д. звичайний — лунета, в якій напнуто дві тзв. далекомірні нитки; новіші д. замість ниток мають перед об'єктивом лунети шкляну призму, при помочі якої повстають два образи даного предмету, зсунуті один проти другого. По величині пересуву відразу читають віддалення; 2) д. з підставою (базою), тзв. телеметр, при помочі якого вимірюються кути між даною підставою та двома далековидами цього приладдя зверненого на дану мету; є також телеметри, що подають автоматично віддаль, коли при помочі відповідного оптичного й механічного

пристрою доведеться до того, щоби дві половини відзеркаленої в д. мети покрилися; 3) д. з мірильною тичкою або тахіметр уживається тільки в землемірстві; 4) гук о м і р, подає віддаль, міряючи час між гуком і блиском, пр. вистрілу ворожої батареї.

**Далекарлія**, країна в серед. Швеції з яскравим своєрідним характером населення й багатими іст. споминами. В XV в. далекарлійці повстали проти тиранії дан. урядовців, в XVI були гол. підпорою Густава Вази.

**Далібор**, найвизначніший чес. муз. часопис (1858-1927), в 1859 розвідка Ад. Поздені: „Стан народнього співу й музики в Галичині“ (ч. 8-22).

**Даліля**, по біблійному переказу любка ізр. судді Самсона, филистимлянка, що хитрощами вивідала від нього тайну його фізичної сили, яка скривалася в його довгім волоссі; вона відрізала йому це волосся й видала його филистимлянам, що осліпили його. Від того так називають взагалі зрадливу любку, жінку-зрадницю, спокусницю.

**Далімільська хроніка**, найстарший почеськи писаний римований літопис з кінця XIII й поч. XIV в. (кінчається 1318), невідомого автора, — мала великий виховничий вплив на чехів своїм патріотичним, протинім. духом; для історії чес. мови пам'ятка першорядної ваги.

**Далія**, гл. Жоржина.

**Далматика**,

(лат.) у ст. римлян білий зверхній одяг із рукавами; святошне, пишне, широке й довге убрання візант. імператорів, опісля й ін. цісарів та королів; від VI в. дяконська риза в лат., опісля також в уніятській церкві.

**Далматин**, 1) Антон, хорв. письм. середини XVI в., видавець рел. книг глаголицею 1562-3.; 2) Юрій, словінський письм. (1547-82), переклав біблію Лютера, основник словінського письменства.

**Далматія**, гориста країна, що тягнеться вузькою смугою здовш півн.-схід. побережжя Адрійського моря, 13.000 км<sup>2</sup> і 700.000 меш. Налезала до рим. провінції Іллірії, 620 зайняли її серби, 1000-1718 (з перервами) Венеція цілу, або бодай побережжя; 1718-1797 турки, 1797-1805 і 1814-1918 Австрія. 1919 з виїмком міста Зари й острова Лягости ввійшла Д. до Югославії, де її розділено на окремі округи.

**Даля**, (фр.) плита в долівці.

**Даляй-Ляма**, (монг.) найвищий священник релігії лямайтів у Тибеті, якого вважа-

ють втіленим Буддою, що ніколи не вмирає, а тільки переселяється в душі ін. людей. Від пол. XVII в. Д.-л. є також світським володарем Тибету і живе постійно в столиці Лясі.

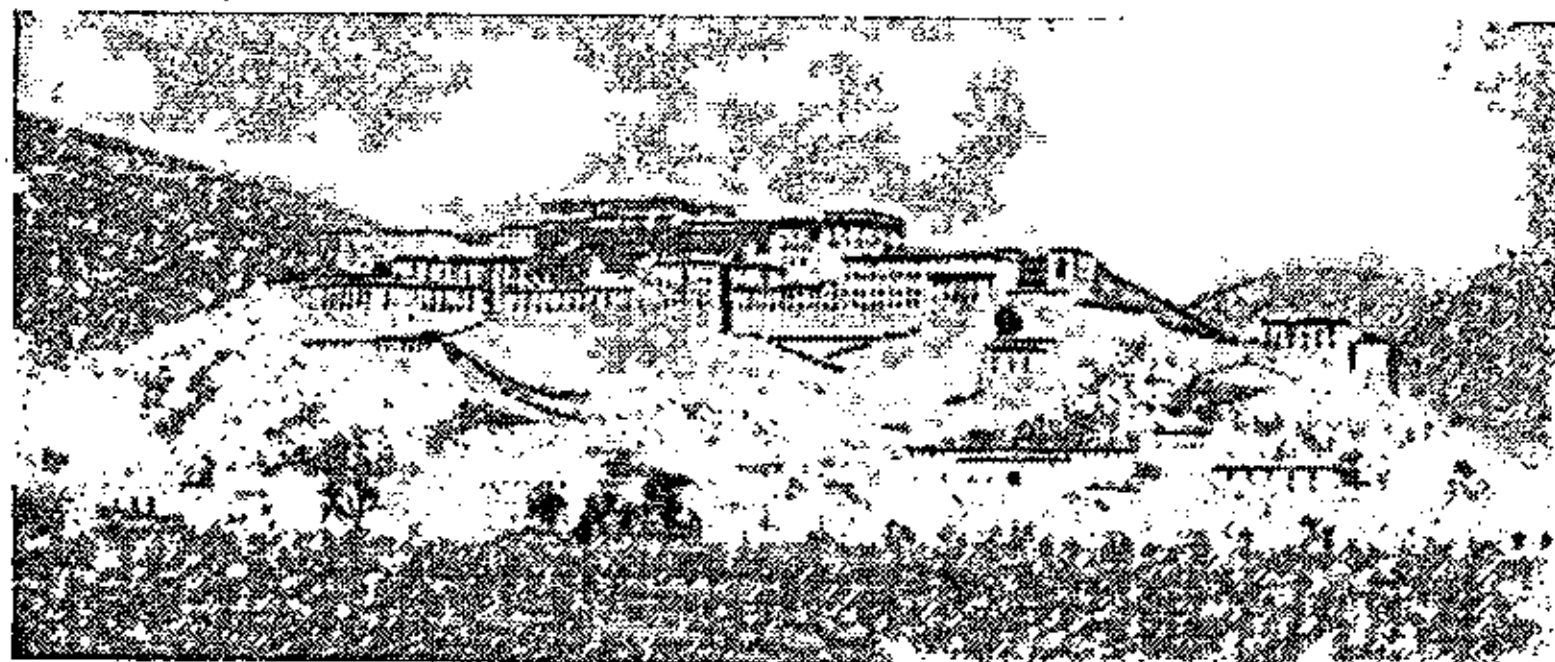

Осідок Даляй-лями в Лясі.

**Даляйнор**, озеро в півн.-схід. Монголії, 2.400 км<sup>2</sup>, лише в часі повені відпливає до Аргуна.

**Д'Алямбер**, гл. Алямбер.

**Даль Володимир**, рос. фільольог (1801-72), родом із Катеринославщини, знавець рос. мови, уложив „Толковый Словарь живого великорусского языка“. Писав також оповідання під псевд. Казак Луганській.

**Д'Альбер** (D'Albert) Ежен, фр. піаніст і композитор, один із найбільших сучасних піаністів, \*1864. Опері: Долина, Мертві очі, Голем та ін.

**Дальельф**, ріка в Швеції, 420 км. дов., вливається до Ботнійської затоки.

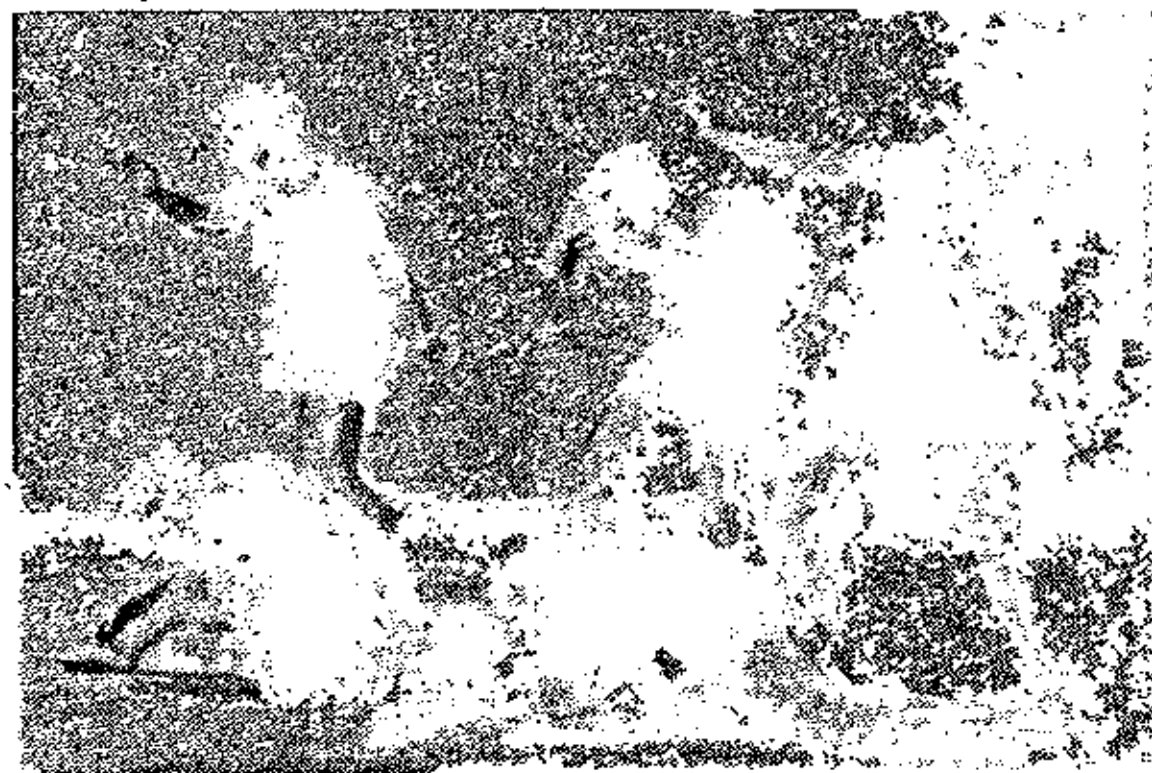

Ритмічні танці школи Далькроза; горішній образок представлає кінцевий акорд „форте“, долішній кінцевий акорд „піано“.

**Далькроз** (Dalcroze) Еміль Жак, нім. музика-теоретик і педагог, фр. роду, \*1865, основник школи для ритмічної руханки. Дав почин ритмічній плястичній руханці, що рухами тіла ілюструє поетичні, чи то муз. твори.

**Дальман** (Dahlmann) Фрідріх Хрістоф,

нім. історик (1785-1860); „Джерелознавство нім. історії“.

**Дальматія**, гл. Далматія.

**Дальницький**, Сухий, лиман в Одеській окрузі.

1  
18  
че  
кр  
до  
ні  
зі

ні  
к  
рі  
т

з

1) сліпота на барви червону й зелену (власний дальтонізм) — найчастіша; 2) сліпота на барви синю й жовту та 3) цілковита на всі барви; обі останні дуже рідкі. Д. є вроджений або набутий внаслідок недуг ока. Назва походить від англ. хеміка Дальтона, що перший спостеріг цю недугу на собі та її описав.

**Дамазій**, ім'я двох пап: 1) Д. I, св., 366-384, причинився до перекладу св. Письма на лат. мову (Вульґата); 2) Д. II (1047-1048).

**Даман**, жирун (Нугах), копитна тварина, завбільшки заяця, з вигляду подібна до бабака, з зубами пристосованими до гризання. Д. сирійський (*H. syriacus*) є біблійним сафаном. Д. капський (*H. capensis*) достарчає тзв. гірацеуму, давніше дуже цінного ліку для нервово-хорих.



Даман.

**Дамангур**, колись Гермуполіс мінор, місто в Єгипті (дельта Нілу), 52.000 меш., торговля бавовною.

**Дамар**, живиця особливих сундайських рослин (*Dipterocarpaceae*), також сосни аґатіс; уживається до виробу добрих ляків.

**Дамара**, берідамара, гавкоїн, неґроїдне плем'я Банту, в півд.-зах. Афріці, б. 18.500 душ.

**Дамаск**, (араб. Дімішк Еш-Шам), столиця й найбільше місто фр. Сирії у підніжжя Антіліванону, 170.000 меш., араби й друзи. Домашній промисл шовкових, золотих, срібних і загалом металевих виробів, особливо зброї (дамаські шаблі) і тканин, торг. місто. 64 Д. здобули римляни, 635 магометани та зробили осідком каліфату (до 750), 1401 Д. збував Тімур, 1516-1918 належав до Туреччини. Багато пам'яток старовини, м. ін. мечета Омаядів, колишня церква св. Івана; за каліфа Омара (644) користувалися нею магометани й християни; халіф Аб-Ель-Ме-

лік перебудував її у справжнє чудо араб. мистецтва, добудувавши високо піднесену баню, передній двір із портиками (ґанками) і три мінарети; крім мечети Омаядів має Д. розкішний серайль (колись палата калі-

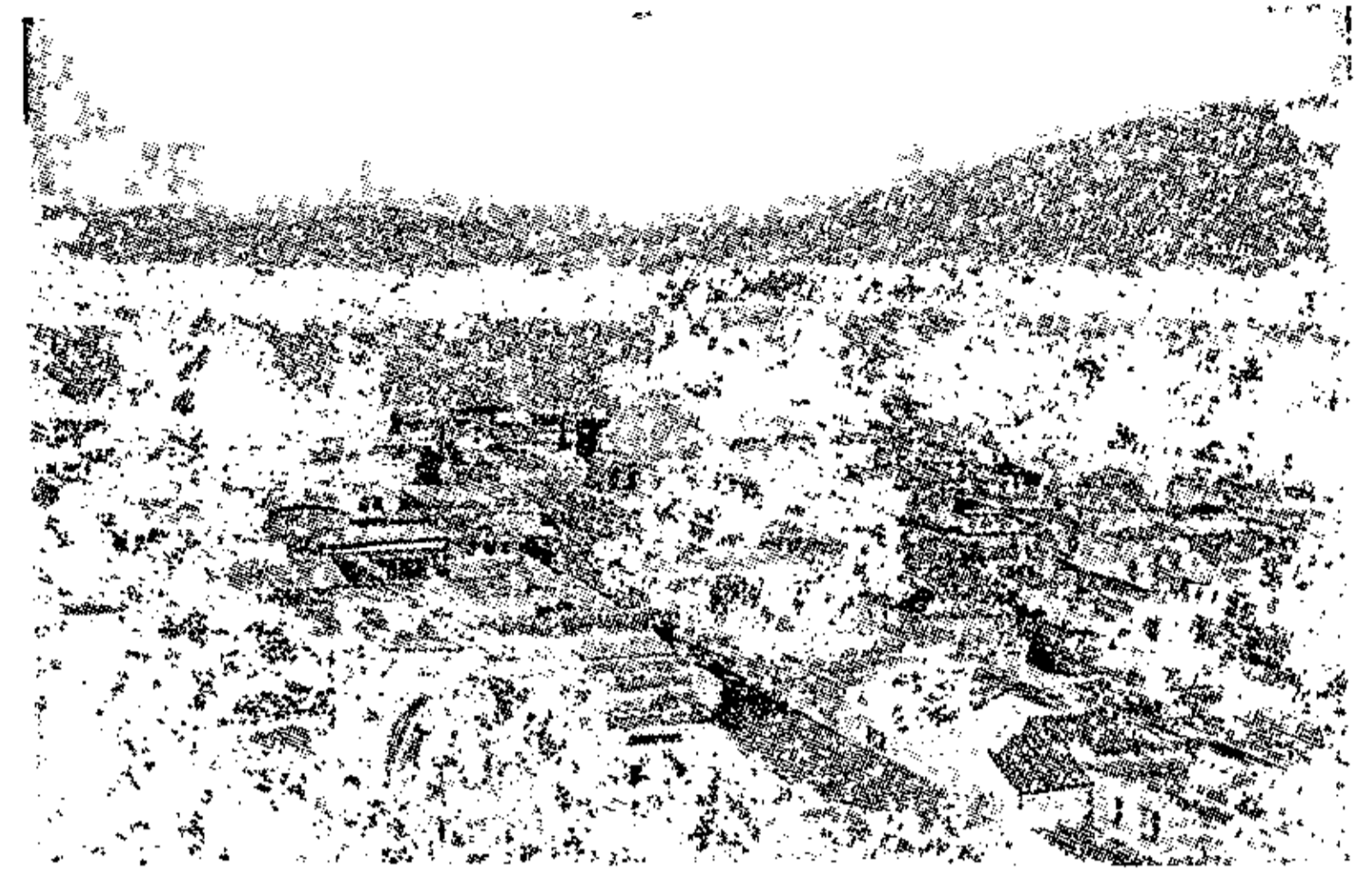

Дамаск.

фів), каравансарай із білого та чорного мармурів та з пишною сталактитовою банею і Синайський базар, найбільший у Сирії (260 м. шир.).

**Дамаскин**, дереворитник у Новгороді Сіверському або Чернігові в 70 рр. XVII в., м. ін. прикрашував дереворитами „Труби“ Лазаря Барановича.

**Дамаскин** Іван, св., чернець, богослов і поет, жив у Дамаску (б. 750-786). Пером борювався проти іконоборців. Його твір „Джерело знання“ ще й нині має велике значіння в схід. церкві. Упорядкував літурґічний спів схід. церкви й мабуть зреформував його нотопис. Уложив пасхальний канон та й ін. канони на церк. празники, також октоїх, де завів у систему спів на 8 гласів, і жалібні пісні, що й нині співаються на похоронах.

**Дамаскова криця**, найкраща для холодної зброї — шабель, кінджалів, тощо; її виробляли на Сході, особливо в Дамаску (від того й назва); славилася твердістю, гнучкістю й гарним виглядом узорів; прославилася в Європі підчас хрестових походів.

**Дамаскування**, насікання взорів на металі та накладання окрас із одного металю на другий (пр. золотих узорів на крицю); — цим, крім міст Сходу, славиться есп. місто Толедо. Д. криці — надавання криці вигляду дамаскової; найліпші такі праці в XVI в. в Італії (Венеція, Міляно); найкращі майстри — Паольо Ріцці в Венеції та Карадольо.

**Дамашка**, гл. Адамашок.

**Дамба**, тама, гребля рівнобіжна до берега моря або ріки, охороняє його від заливання.

**Даменізація**, (фр) вправи-голосу в муз. скалі при помочі складів, уложених Гравном: da, me, ni, ro, tu, la, be (замість звичайної назви нот c, d, e, f, g, a, h).

**Даменіт** (Dahmenit), вибухова річовина; склад: 91,3% азотану амонію, 6,5% нафталіни й 2,2% двохроману потасу.

**Дамієтта**, торг. місто та пристань в Єгипті, 35.000 меш.

**Дамки**, гл. Варцаби.

**Дамокль** (Damokles), улюбленець сиракузького тирана Діонісія старшого, величав його могутність та щастя, поки раз при бенкеті, який справляв володар на його честь, не побачив над своєю головою меча, що на тонкім волоську звисав зі стелі. Відціль „меч Дамокля“, це небезпека, що завжди грозить людині і в найбільшому щасті.

**Дамон**, 1) пітагореець, приятель Фінтія; оба вважаються зразком приязни; 2) славний атенський музикант, учитель Сократа.

**Дампінг**, (англ. dumping) викидання на позакраєвий ринок різних виробів і сирових матеріалів за ціну значно нижчу, ніж їх продають на внутрішньому ринку; найчастіше д. практикують великі об'єднання підприємців (синдикати й трести), які, збільшуючи загальну продукцію й досягаючи тим скорочення витрат на кожну одиницю продукту, залишають на внутрішньому ринку високі ціни на свої вироби, а за кордон продають їх значно дешевше — інколи нижче поза собівартість, — із метою знищити конкуренцію й завоювати закордонні ринки; останніми часами д. вживають цілі держави (СРСР, Німеччина) з метою внести розстрій на закордонних ринках, а головне — здобути чужоземну валюту.

**Дамський мир**, мир у Камбрé 1529, заключений Маргаретою, управителькою есп. Нідерландів і Люїзою, матір'ю фр. короля Франца I.

**Дамуазб** (Damoiseau) Марі Шарль Теодор, фр. астроном (1768-1846); праця про поворот комети Галлея, таблиця місяця.

**Дам'ян**, св., брат св. Косми, оба лікарі-безсребреники, мученики, згинули під час переслідувань Діоклетіяна (поч. IV в.).

**Дан**, 1) один із 12 синів Якова, п'ятий з черги, від нього пішло ізраїльське плем'я його імені; 2) місто у півн. Палестині.

**Дан** (вл. Гурвіч) Федор, \*1871, один із провідників рос. соц.-демократії (меншовиків), грав визначну роль у рос. політиці за уряду Керенського 1917.

**Дана Джеймс**, гл. Дейне.

**Данаїди**, 50 дочок мит. царя Даная, що по наказу батька повбивали у шлюбну ніч своїх чоловіків, синів дядька Єгипта (з виїмком Гіпермнестри, що пожаліла вбити свого чоловіка Лінкея), за що опісля мусли в підземеллі раз-у-раз носити воду в дірявих бочках. — Відціль „робота Данаїд“ це надаремна, безнадійна робота.

**Данай**, син Бея, брат Єгипта, утік від брата з своїми 50 дочками у Пельопонес, де заснував аргійську державу. Від нього названі данайцями греки.

**Данайці**, аргійці, у Гомера взагалі греки. „Дарунок данайців“, „данаїський дарунок“,

згубний дарунок (дерев'яний кінь, що через нього впала Троя).

**Даная**, дочка аргійського короля Акрисія. Замкнена батьком у башті, породила Персея від Зевса, що зійшов золотим дощем до неї

**Дан Блянш** (Dent Blanche, себто Білий Зуб), верх у Пенінських Альпах, 4.810 м. вис.

**Дандарійці**, ст. народ, що жив у давнину над Меотійським озером, себто над Озівським морем і над устям Кубані.

**Данді** (Dundee), пристань у схід. Шотландії над Півн. морем, 170.000 меш., осередок шотландського ткацького промислу, варстати кораблів.

**Дандольо** Енріко, дожа Венеції (б. 1108-1205), основник панування Венеції на Середземному морі, у четвертім хрестоноснім поході 1204 добув Царгород, де й помер.

**Даниїл**, ізраїльський пророк у часах вавилонської неволі; один із чотирьох великих пророків. Провістив час приходу Ісуса Христа.

**Данилевич**, 1) Василь, укр. історик та археолог, \*1872, проф. укр. університету в Києві. Праці „Очерк історії полоцької землі до кінця XIV ст.“, „Археологічна минувшина Київщини“, та ін. 2) Іван, укр. буковинський нар. учитель (1858-1924), видавав 1888-1915 популярний часопис „Добрі Ради“.

**Данилевський**, 1) Василь, рос. фізіолог, \*1852, родом із Харкова, проф. харківського унів. Дослідник мізку й внутрішніх виділин. 2) Григорій, рос. письменник (1828-90), родом українець, автор оповідань із укр. життя: „Село Сорокопанівка“, „Чумаки“, „Слобожани“ та ін., а також численних романів і повістей, для яких брав теж укр. теми. З них „Збігці в Новоросії“ й „На нові землі“ перекладені й на укр. мову. Зладив також по рос. „Українські казки“ й збірку „Українська старовина“, де подав життєписи Сковороди, Каразина, Квітки й нарис укр. шкільництва на Харківщині в XVIII і поч. XIX в. 3) Микола, рос. публіцист, філософ, природознавець та економіст (1822-85), колись ліберал-петрашевець, знавець системи Фуріє, в'язнений за зв'язки з Петрашевським, опісля панславист, проповідник слов'янської федерації, автор голосної колись книги „Росія й Європа“, та студії „Дарвінізм“, присвяченої

критиці теорії Дарвіна. 4) Олександр, брат Василя, рос. фізіолог (1839-1924), проф. казанського й харківського унів. та петербурзької військової академії. Праці про білковинні річовини й травлення. 5) Петро, написав „Оду малоросійського простолюдина“, видану у Петербурзі 1813.

**Данилів**, 1) Володимир, укр. історик літ. і культури, автор численних праць, здебільшого на укр. теми: „Малорусскія народныя пѣсни в старых и новых лубочных изданиях“, „Ненародныя пѣсни в укр. фолклорѣ“, „К цензурной исторіи сочиненій Т. Г. Шевченка“, „Матеріялы для біографіи Н. И. Костомарова“, „Лілея“ Шевченка і „Lilie“ Ербена, „Пѣсни с. Андреевки Нѣжинскаго у.“ та багато ін. 2) Леонід, укр. метеоролог (1874-1928), родом москаль. Був одним із небагатьох европ. фахівців у визначуванні погоди задовго наперед, керманіч науково-дослідчого відділу Укрмету.

**Данило**, 1) єпископ володимирський, під час побуту в Царгороді прийняв посвячення від київського митрополита, уніята Ісидора. 2) Заточник, автор відомого староруського твору XII-XIII в. „Моленіє“, або „Слово“, ближче незнаний, мабуть дружинник князя Ярослава Всеволодовича (1191-1246), що князував у Новгороді й півн. Переяславі; засланий на озеро Лач, звертається до князя з своїм писанням, щоб злагіднити його гнів і здобути прощення. „Моленіє“ — це низка вибраних із різних книжок роздумвань і висловів, пересипаних нар. приповідками. 3) Паломник, ігумен, мабуть родом чернігівець, ходив між 1095 і 1108 до Палестини й дав гарний, живий, патріотичний опис своєї подорожі й побуту в Єрусалимі та в Святій землі. Його твір: „Житіє и хожденіє Данила рускїя земли игумена“ перший в укр. письменстві опис подорожі і zarazом найкраща пам'ятка цього роду в европ. письменстві взагалі. „Хожденіє“ було улюбленою лектурою наших предків і дійшло в численних рукописах. Завдяки докладності своїх описів уважається в науці за вельми цінне джерело для пізнання історії й археології середньовічної Палестини. 4) Чорногорський, зразу єпископ, опісля 1851-60 князь Чорногори.

**Данило Грек** (Олівеберг де Грекані), чернець із Атен, укр. дипломат за Б. Хмельницького та Виговського, був посередником у зносинах укр. уряду зі Швецією, Семигородом, Волощиною та Мунтенією; за гетьмана Виговського „військовий секретар“, прихильник повної незалежності України від Московщини та Польщі.

**Данило Романович**, галицький король (1202-64), був ще дитиною, як поляг Роман



Григорій  
Данилевський.

(1205); після батькової смерті заворушення в державі змушують Д. шукати захисту на чужині; по довгій та упертій боротьбі, проганяє чужинців із Галицької землі та приборкує власних бояр; як князь, Д. виявив себе дуже визначним, талановитим і діяльним: побудував багато нових міст (пр. Львів), церков, заводив новий лад. пробував утримувати постійне військо; за нього сильно поширюються західні впливи, приймаються західні держ. форми, повстають на зразок західних нові міста, які заселяють чужоземці (переважно німці), шириться лат. мова; свою владу Д. поширив аж на Київ. Здійснення його дальших плянів унеможливив напад татар (1240). Не хотючи визнавати їх влади, Д., хоч був змушений поїхати на поклон до хана, готувався до боротьби з ними: безжалісно нищив „татарських людей“, дбайливо організував похід проти татар і з тою метою нав'язував тісніші політичні зв'язки з Заходом, особливо з римським папою. У зв'язку з цим дійшло й до проголошення унії з Римом та до коронування Д. в Дорогичині 1253 на короля короною від папи, але це Д. не принесло сподіваної допомоги. Серед боротьби з татарами Д. й помер; похований у Холмі в катедрі Богородиці.

**Данилович**, 1) Гнат, поль. історик права, родом українець (1787-1843), син уніятського священника на Підляшші, проф. унів. у Вільні, Харкові, Києві й Москві. Дослідник і видавець гол. пам'яток лит.-руського права; писав рос. і поль. мовою; 2) Іван, гуцинський дяк, що переписав, а може й написав б. 1770 Інтермедію на Різдво Христове.

**Данилюк Осип**, укр. друкар, (1843-1904), видавав у Львові 1878-1900 робітничий соц. часопис „Ргаса“, де в 1878-81 брали діяльну участь І. Франко і М. Павлик.

**Данина**, дань, у старовинні часи воєнна оплата, яку переможені слов. племена платили переможцям, „платіжка“ за спокій; пізніше постійний податок, що його населення мусіло платити державі; за одиницю оподаткування вважався дим-двір або рало-плуг, себто такий земельний простір, який обробляла родина господаря.

**Данієль** (Daniell) Жан Фредерік, фр. фізик (1790-1845); винайшов першу постійну гальванічну ланку, конденсаційний гігрометр та ін.

**Данієльсон** Николай, гл. Николай Д.  
**Данілов** Кірша (Кирило), фантастичний укр. козак, з якого ім'ям зв'язана найдавніша, що дійшла до нас, збірка рос. пісень, видана вперше 1804; про самого К. Д. не знаємо нічого, навіть його авторство сумнівне; є м. ін. думка, що значна частина

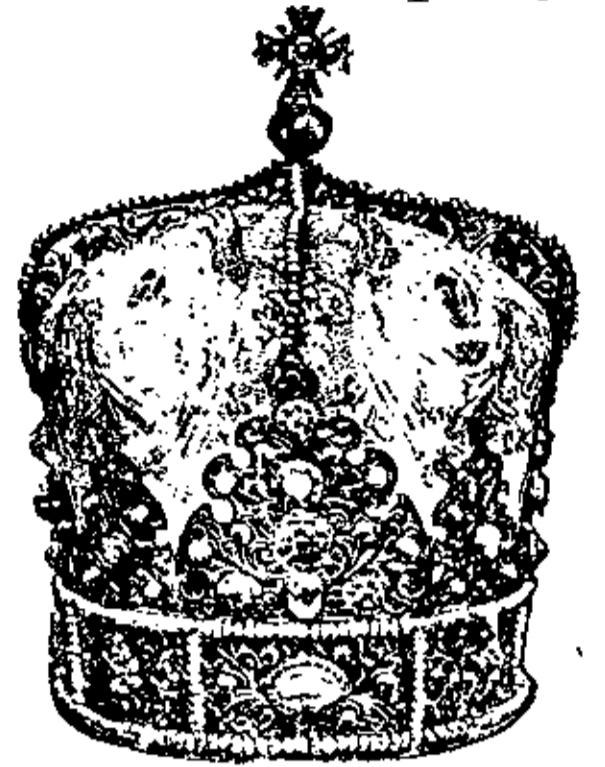

Владича перемиська  
мітра, перероблена  
ніби-то з корони  
Данила Романовича.



його записів це укр. пісні й танці, й до того недавнього походження.

**Даніловський** Густав, поль. повістяр і новеліст (1872-1927), соціаліст. Найкраща повість з рев. життя „Ластівка“; „Марія Магдалина“.

**Данічич** (вл. Поповіч) Джуро, сербо-хорв. фільольог (1825-82), приятель Караджіча та Мікльосіча, вирішив суперечку за серб. правопис на користь Караджіча, довів мовну єдність сербів і хорватів. Його серб. синтакса, побіч Мікльосічевої, не має досі рівної в слов. лінгвістиці. Д. зорганізував переклад св. Письма на серб. мову.

**Данія** (Danmark). Географія: півн.-зах. держава Серед. Європи, має 43.000 км<sup>2</sup> і 3,435.000 меш. та складається з півн. частини Ютляндського півострова на заході та дан. островів Зеланд, Льолянд, Фюн, Борнгольм і кілька менших на сході. Д. є низиною, на заході одноманітною, а на сході оживленою невеличкими горбками (до 170 м.). Зах. частина Д. неврожайна та болотниста, а її побережжя непригожі для морської плавби; вічні сильні вітри та багато опадів надають тутешньому краєвидові непривітних рис. Тому життя Д. зосереджується гол. на сухому сході, врожайному та по-



перетинаному догідними для комунікації фйордами. Д. це сільсько-господарська країна. Годівля худоби це гол. галузь господарства; ховають тут 1/2 міл. коней, 3 міл. рогатої худоби та 3 міл. свиней. Гол. вивозим продуктом є масло, що його Д. продукує найбільше в світі, 143 міл. кг. (1/4 світової продукції), далі м'ясо, худоба, сало та яйця; зате найбільше ввозить Д. збіжжя, макухів (годівля худоби) та вугілля. Копалин не має Д. і тому промисл не розвинений, з виїмком споживчого (пиво, цукор) та будови кораблів. Як поміст між Німеччиною й Скандинавією, Д. високо розвинула торгівлю, яку обслуговує фльота

з містотою 1,070.000 т. Все таки світового значіння Д. в торгівлі не має через не дуже вигідне положення пристаней. Дуже добре розвинена в Д. сітка битих шляхів (106 км. шляхів на 100 км<sup>2</sup>, 2-ге місце в Європі після Британії) і досить добра залізнична сітка (11,6 км. на 100 км<sup>2</sup>). Д. належить до найкультурніших держав світу (2% неграмотних), має гарно розвинений самоосвітній і кооперативний (гол. молочарський) рух.

**Історія:** Про передісторичних мешканців Д., що полишили великі насипи кухонних відпадків (кекенмедінг), ми не знаємо нічого ближчого. Історія застає тут кимврів, саксів, ютів і герулів, що уступили перед скандинавськими данами. Дан. племінні князівства об'єдналися в одну державу в початку X в.; Кнут I В. 1016-35 володів також в Англії та Норвегії, рівночасно з Ярославом київським напав на Польщу й забрав Помор'я; 1389 в кальмарській унії наново злучено Швецію й Норвегію з Д.; 1448 Швеція відділилася від Данії; Фрідріх I 1523-33 завів реформацію; Христіян IV 1588-1648 дав допомогу нім. протестантам у 30-літній війні, але погромлений під Люттером, заключив мир з цісарем 1629; Фрідріх IV 1699-1730 вів боротьбу з Карлом XII; за Христіяна VII 1766-1808 реформи освіченого абсолютизму, 1788 скасування неволі селян; Фрідріх VI 1808-39 брав участь у фр.-англ. війні, 1807 англ. війська збомбардували Копенгаген, 1814 Д. відступила Норвегію Швеції, Гельголянд Англії; за це одержала частину Помор'я; Фрідріх VII 1848-63, 1848 прилучив до Д. Шлезвіг, що дало почин нім.-данській війні 1848-50; за Христіяна IX 1863-1906 друга нім.-данська війна, по якій Д. зреклася Шлезвігу; 1866 реформа конституції; за Христіяна X (від 1912) 1915 нова конституція; у світовій війні Д. нейтральна; 1918 Ісландія суверенною державою в персональній унії з Д.; після версальського миру плебісцитом 1920 прилучений до Д. півн. Шлезвіг. Крім того належать нині до Д. Фаррери та Гренляндія, так, що дан. держава має разом з ними 2,200.000 км<sup>2</sup> і 3,475.000 меш. Д. є конституційною монархією зі столицею Копенгаген. Заселяють Д. майже виключно данці (96%).

**Данкевич** Лука, один із перших гал.-укр. популярних письм. у Галичині (1791-1866), гр.-кат. священик у Коломиї. Друкував вірші й байки під псевд. Лука з Ракова, гол. у віденському „Вістнику“.

**Данкель** Віктор, австр.-угор. генерал, \*1854, командант зразу на східнім, а опісля на тирольським фронті 1914-16.

**Данковський** Грегор, мад. фільольог (1784-1857), видав мад. словник, займався слов'янами колишньої Угорщини.

**Даннекер** Йоган Гайнріх, нім. різьбар (1758-1841). Різьби на античні теми. Як мистець стоїть між Кановою й Торвальдсеном.

**Данник**, в ст.-укр. праві — особа, що зобов'язана була на Україні платити данину як військову контрибуцію або як постійний податок.

**Д'Анселм**, фр. генерал, в 1918-19 стояв на чолі союзницької армії в Одесі.

**Дансінг**, (англ.) танці, забава з танцями, льокаль де збираються танцювати.

**Данська книга**, в ст.-укр. праві назва книги, куди вписували всіх членів волосної сотні, зобов'язаних платити данину.

**Данська література**. Найстарші пам'ятки д. л. в рідній мові є з XIII і XIV в. Є це хроніки, переклади, повчальні книжки. Від XVI в. поширюються тзв. „фолькевізери“ — зразки лицарської лірики, співні балади. Балади втягають у себе світ нар. уяви. З доби Ренесансу маємо наскрізь рел. поемічну літературу, переклади біблії й церк. пісні, а з другого боку вплив европ. наукових ідей. Дан. дослідники добувають із пам'яток давнини характеристичні риси нац. змагання й шукають доказів первісної спільноти скандинавської культури. Позатим літ. твори приймають типові форми ренесансової поезії: міт. алегорій і клясицистичних зразків та розмірів вірша. Поволі вдираються впливи Франції, її „просвіченої“ доби. Людвіг Гольберґ (1684-1754), автор геройської сатиричної поеми „Педер Паарс“, є першим крит. новітнім умом. Він не має рівного в своїй добі, що видала тільки визначних істориків і почала організувати пресу. Аж 2 пол. XVIII в. є продовженням ідей Вольтера та Енциклопедистів. Вессель, Гайберґ і Багґесен виступають проти умовностей псевдоклясицизму. Щойно нім. романтика розбуджує оригінальні таланти: Адам Елєншлєґер є великим поетом; за ним більше зовнішньо (по формі) йдуть Шак-Штафельдт, Гавх і Інґеман (дан. Вальтер Скот). У парі з ними працюють мовознавець Раск, історик Верляуф, критик Мольбех, археолоґ Грундтвіґ, правник А. Ерстед і фізик Г. Ерстед, відкривник електромагнетизму. Грундтвіґ є одночасно найбільшим христ. поетом Данії. Від 1825 письменники починають змальовувати нар. побут—Вінтер (1796-1876), Бросбель (1816-1900), за прикладом „Молодої Німеччини“ торкатися політ. і естетичних проблем—Гайберґ (1791-1876), Герц (1798-1870). Реалізм у новелі зв'язаний з іменами Гольшмідта, Багґера та Хівіца. Від Андерсена, автора безсмертних казок і філософа Кіркеґорда д. л. починає входити в обсяг великих европ. літератур. Напереломі цих двох епох припадає діяльність всестороннього критика ерудита Георґа Брандеса. Письменники, що виступають за його життя, починають друкувати свої твори майже одночасно у нім. мові, а з неї їх перекладають на різні інші: Драхман, Якобсен, Банґ, Гієльруп, Понтондан, Карін Міхаеліс, Густав Від, Лявріде Брун, Й. В. Єнсен, Андерсен-Нексе — це европ. імена.

**Данська мова**, гол. в Данському королівстві, себто в Ютляндії й півн. Шлезвіґу (говірка дуже відходить від літ. мови), на центральних островах (основа літ. мови), на Борнгольмі; у старших часах говорили нею ще в півд. Швеції, де тепер панує вже мова шведська; крім цього, до недавна, а почасти й тепер, д. м. з деякими особливостями уживають як літературної в Норвегії (гл. Норв. мова). Д. м. належить разом зі швед. до схід. вітки півн.-герм. мов. Супроти швед. мови в д. м. замітні: 1) дзвінкі приголосні між голосними, пр., stöde, швед. stöta (штовхнути); 2) ослаблення закінчень, пр., tunge, множина tunges, швед. tunga, множина tungor (язик); 3) особливим родом наголосу („Stofston“). В д. азбуці цікаві букви o=ö, oe=ä, aa або å=o.

**Данське мистецтво**, починається щойно від середини XVIII в. Передтим працювали в Данії виключно чужі майстри, що приносили з собою чужинні впливи — нім., голянд., фр. Лише від Абільдґорда й Єнса Юеля, з кінцем XVIII в. починається історія дан. малярства, що визначається незвичайною природністю й простотою форм та багатством кольористики. В XIX в. здобули европ. славу: маляр Екерсберґ і різьбар Торвальдсен. Від 2 пол. XIX в. д. м. під сильним впливом нім., а в останніх часах фр. Визначні майстри: Христіан Вартман (іст. маляр), Педер Северин Креєр (портрет, краєвид), Віґго Йогансен (портрет, побут), Крістен Дальсґард (нар. побут), Ерген Зонне (жанр), Льоренс Фреліх (1820-1908).



Данське мистецтво: Торвальдсенів І. Христос.

**Данські люди**, в ст.-укр. праві люди, що в часах тат. переписів мусіли платити тат. данину; пізніше — податок взагалі.

**Дантас Юліо**, порт. драматурґ, \*1876, його деякі реалістичні п'єси мали успіх і на чужині.

**Данте Аліґієрі**, найбільший іт. поет та один із найбільших у всесвітній літ. (1265-1321). Державний муж, дипломат, вигнанець. Уродився й помер у Равенні. У сонетах і канцонах звеличував символ своєї ідеальної містичної любови Беатріче; їй присвятив також твір „Нове життя“. Архитвором його є „Божеська комедія“, написана терцинами, що втягла в себе всі ідеї

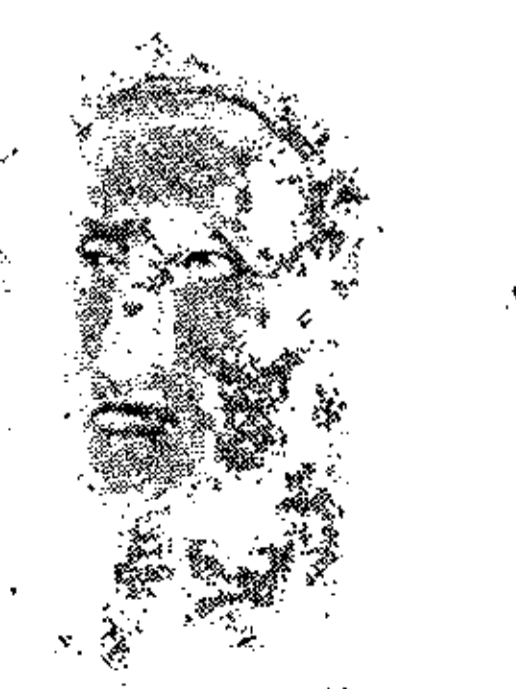

Аліґієрі Данте.

середньовіччя й досі є предметом дослідів. На укр. мову Д. перекладали Франко й Самійленко.

Дантон Жорж, фр. революціонер (1759-94), паризький адвокат, один із провідників В. Фр. Революції. 1792 міністер судівництва, 1793 установив рев. трибунал, погиб на ешафоті.



Жорж Дантон.

Д'Антракстó (d'Entrecasteaux) Анрі Бруні, фр. мореплавець (1739-93), обплив схід. побережжя Каледонії, зах. і півд. побережжя Австралії та побережжя Тасманії; від нього назва островів на півд.-схід. побережжях Нової Гвінеї.

Данціг, поль. Гданьск, 1) вільне місто при усті Висли, має 1.950 км<sup>2</sup> і 395.000 меш., обіймає крім міста-громади Д. ще Цопотт та кілька доколичних сіл, що лежать в урожайній дельті й на Поморській горбковині. Д. заселяють майже самі німці (95%). Д. належав до Німеччини, від 1920 є вільним містом під наглядом комісара Ліги Народів і тісно зв'язаний з Польщею, що заступає його в заграничних справах, має з ним митну унію, управляє його залізницями та має свободу рухів на водах і в пристані Д. Під госп. оглядом Д. не є

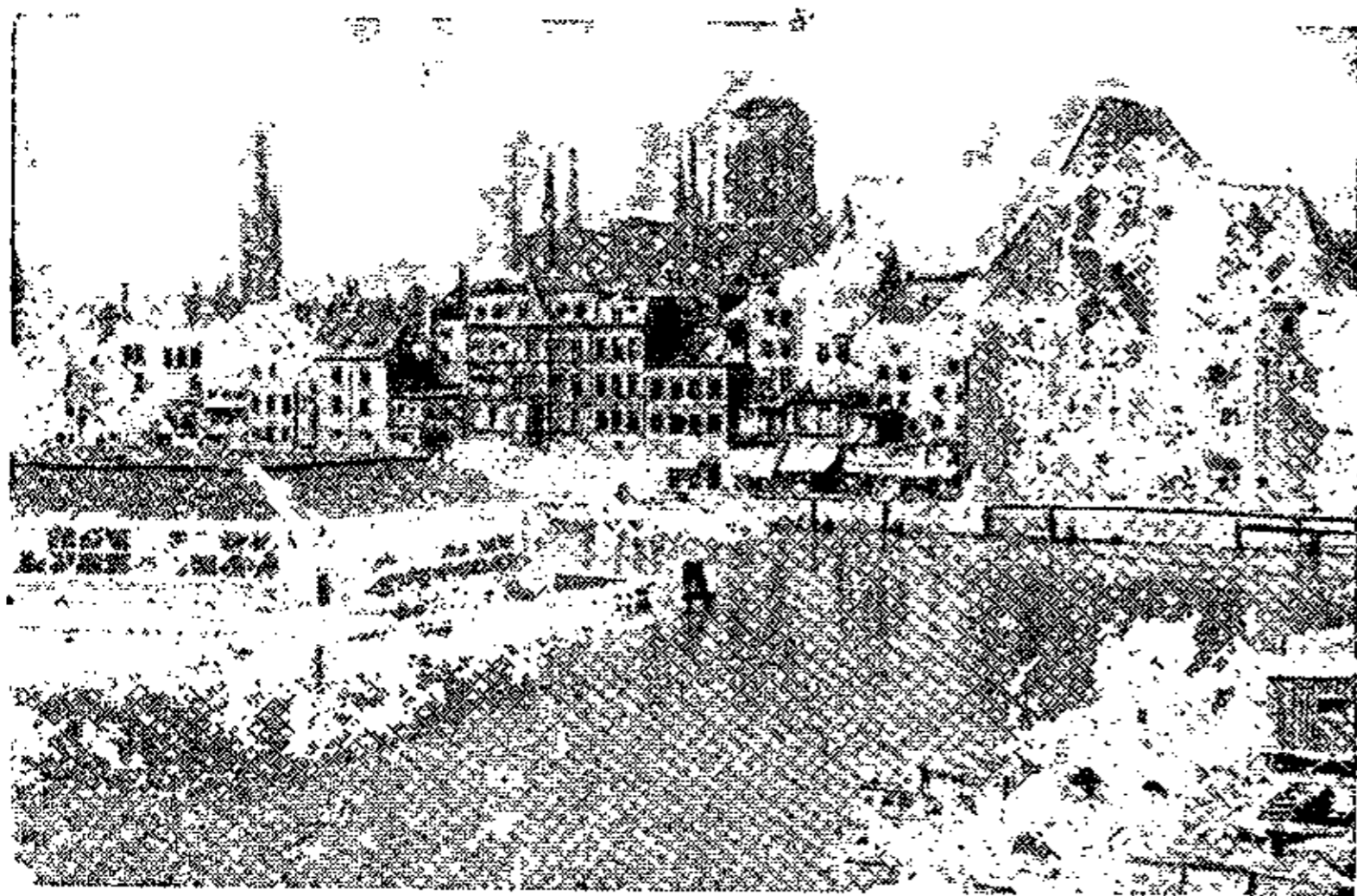

Данціг.

самовистарчальним і мусить ввозити споживчі продукти та пром. сирівці. Д. має досить велику власну флоту (60 кораблів з 125.000 т. нетто, 9 разів більше як Польща); 2) місто-громада, лежить 7 км. від моря при впаді Мотлави до Висли та має 230.000 меш. Д. згадується вже в X в. і був з давен важним торг. містом; належав у XIV в. до Ордену Хрестоносців, опісля до Ганзи, 1466 перейшов до Польщі, 1793 до Пруссії, 1807-14 був вільним містом під опікою Франції, після чого до 1920 належав до Пруссії. Д. має багато ст. будівель, дома пишно прикрашені в стилі рококо, з тзв. ганками або передніми терасами, цегельняні церкви гол. готицького стилю, ратуш, Марійську церкву, Артусовий дім, славу тех-

ніку та корабельну школу. Д. є важною пристанню, хоч нині з розбудовою Гдині тратить своє значіння; його морський оборот 7,840.000 т. нетто, гол. дерева й збіжжя (з Польщі). Д. має великі корабельні верстати (46.000 т. бруто кораблів річно), фабрики машин, цукроварні, фабрики тютюну й т. ін. В державній бібліотеці Д. є карикатурний портрет Б. Хмельницького, ритий на міді В. Гондіусом, перше видання Пасторія „Belium scythico-cosacicum“ (1652), титулову сторону якого змалював також Гондіус, що тут же робив мапу України Бопляна. Підчас Хмельниччини Данціг був гол. осередком, звідки виходили дописи до західньо-европ. часописів про події на Україні. Вже після зруйнування Січі в XVIII в. до фр. амбасадора в Д. приїжджали бувші січовики шукати допомоги проти Росії. Тепер тут значна укр. колонія (еміграція й студенти техніки).

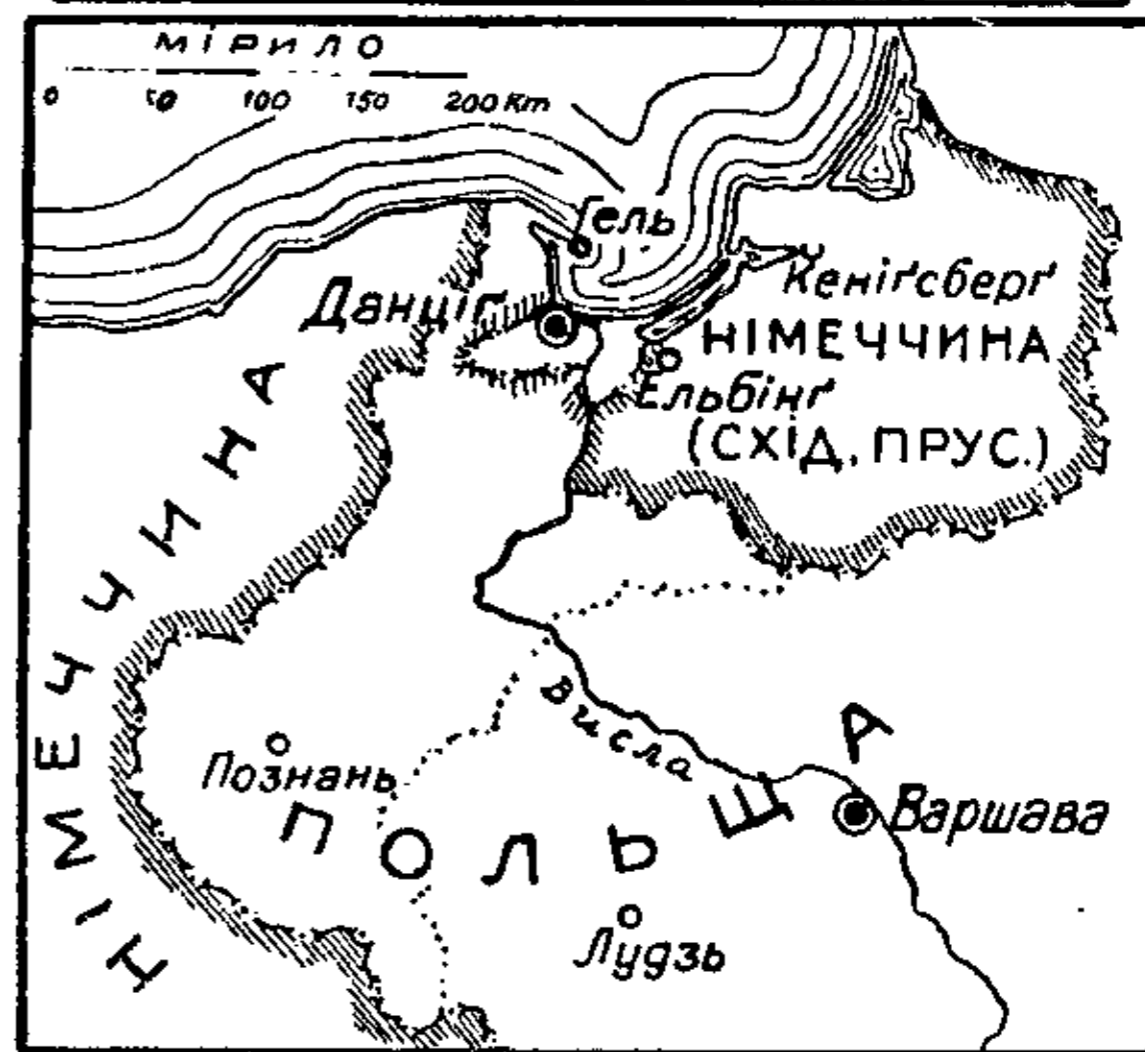
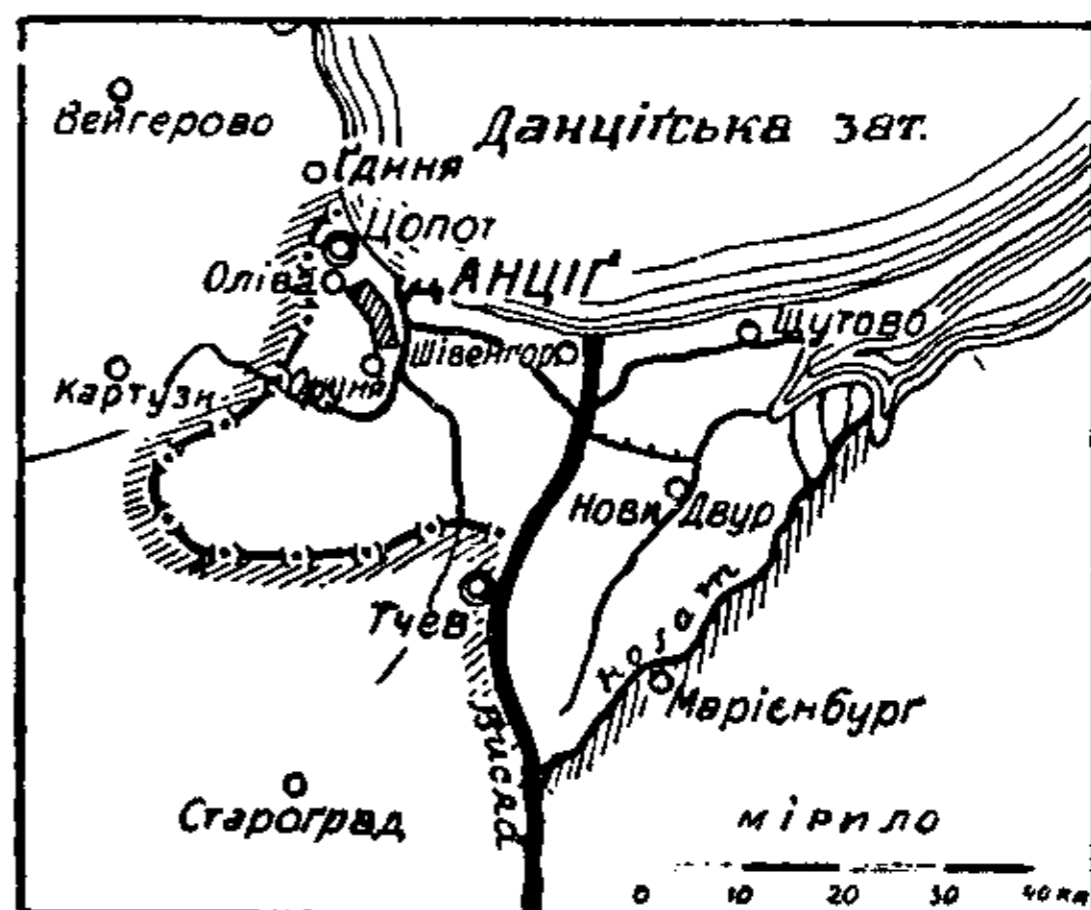

Вгорі: карта Данцігу; вдолі: карта Данцігського коридору. (Крапкована лінія означає границю Німеччини на Помор'ї перед версальським договором).

Данцігська затока, затока Балтійського моря при усті Висли.

Данцігський коридор, частина колишньої нім. території лівобіч дол. Висли (Зах. Пруссія), виділена версальським договором до Польщі (Помор'я) так, що Польща має доступ до моря, а нім. Схід. Пруссія відділена цим коридором від решти Німеччини.

Данщик, в ст.-укр. праві — збирач данини, в старовину на користь князя, в XIII і початку XIV в. тат. ханам, пізніше — збирач держ. податків взагалі.

**Данько М.**, гл. Троцький Микола.

**Даосизм**, гл. Таосизм.

**Дапсанг**, також Гора (Мавнт) Годвіна Австена, найвища гора Карокорум, 8.620 м.

**Дараба**, гуцульська назва на сплав; гл. Гарем і Сплав.

**Дараган Юрій**, укр. поет, сотник армії УНР (1894-1926). Збірка ліричних поезій „Сагайдак“ визначається красою поетичної форми та слова.

**Дарбганга**, місто в Індії, в провінції Бігар, 62.600 меш., торгівля олійними насіннями; величава палата магараджі.

**Дарвазькі гори**, гори в Узбекиській РСР, до 5.775 м. вис., лучаться з Паміром.

**Дарвін**, 1) Еразм, англ. лікар, природознавець і поет (1731-1802), в творі „Зономія або закони життя“ висловлює погляди подібні до поглядів свого внука, Чарлза.

2) Чарлз, славний англ. дослідник природи (1809-82), після трилітньої подорожі по Півн. Америці й Тихому океані присвятив ціле життя всестороннім біологічним досліддам; гол. твори: „Повставання пород природнім добром“, „Змінність тварин і рослин під впливом умисного плекання“, „Походження людини“ й багато ін. Згадані твори, які подавали нові ідеї про закони життя в природі, піддержані безліччю дуже дбайливих досвідів і спостережень, дали основу новому природничому світоглядові, тзв. дарвінізмові, що мав більший або менший вплив на майже всі інші науки; гл. Дарвінізм. 3) Джордж Говард, син Чарлза (1845-1912), англ. астрофізик і геофізик, пояснив між ін. вплив і відплив моря.

**Дарвінізм**, погляди Чарлза Дарвіна та його сторонників на життя в природі. Основними проявами цього життя вважає Дарвін: 1) Змінність усіх живин: потомки все різняться багатьма прикметами від своїх батьків, а через те нинішні роди й породи рослин і тварин не є споконвіку однакові, а безупину змінюються. 2) Спадковість: прикмети батьків переходять у спадку на їх потомків, через те потомки мають в основі будову й прикмети своїх батьків. 3) Боротьба за існування: кожна доросла живина приводить на світ більшу або меншу кількість потомків, через те кількість живин постійно збільшується й для них не стає місця й поживи, отже кожна живина мусить завзято й безупину боротися за своє існування; ця боротьба безпощадна, особливо між живинами тієї самої породи, які потребують таких самих засобів до життя. 4) Природній добір: у немилосерній і невпинній боротьбі за існування гине безліч живин, а лишаються при житті тільки ті, що найкраще пристосовані до даних обставин життя й відзна-



Чарлз Дарвін.

чаються особливими прикметами пр. силою, витривалістю, що їх захищають перед ворогами, а з їх потомків удержуються при житті тільки такі одиниці, що дістали в спадку саме згадані відповідні прикмети. 5) Половий добір: є одним із чинників природнього добору й полягає в тому, що одиниці, найкраще пристосовані до даних обставин, а при тім найздоровіші, найсильніші й найгарніші, мають найбільше даних до парування і множення; все кволе, погане й невідповідне до даних обставин звичайно гине безпотомно. 6) Еволюція, себто розвиток: життєві обставини стають чим раз складніші й важчі, тому будова й прикмети живин природи чимраз ускладнюються, вдосконалюються, світ рослин і тварин постійно й безупину „розвивається“. 7) Десценденція, себто походження живин від менше досконалих предків: коли еволюція рослин і тварин справді існує, тоді нинішні породи (species) живин походять від давніх менше досконалих предків, а ці останні від ще давніших і ще менше досконалих живин так, що остаточно всі нинішні породи й роди живин походять від найдавніших і найпервісніших живин. На цій основі дарвіністи думають, що всі нинішні рослини й тварини, а також і люди, остаточно походять від первісних істот, що були грудочкою живої білковини, себто клітиною. З другої сторони нинішні живини вдосконалюються чимраз далі й мають ще безмежні можливості дальшого розвитку. Згадані погляди, яких сліди находимо вже у деяких гр. філософів, висловлені були вже давнішими вченими (Еразм Дарвін, Лямарк, Гете й ін.). Науково уґрунтовані й висловлені Ч. Дарвіном, та розвинені далі такими дослідниками природи, як Воллес, Гакслі, Руманіс, Гекель і багато ін., спричинили завзяту боротьбу між сторонниками й ворогами тих поглядів, в якій брали участь не тільки природознавці, але й філософи, священики, соціологи та ін. Д. не вдержався досьогодні в своєму первісному вигляді, але дуже причинився до поглиблення й розвитку природничих наук, а ідея еволюції мала великий вплив на всі майже інші науки. Гл. Неолямаркізм, Неодарвінізм, Мутаціонізм.

**Дарґомижський Олександр**, рос. композитор (1813-69), наслідувач і до деякої міри продовжувач Глінки, з талантом за нього слабшим: б. 90 сольоспівів, опери: „Русалка“, „Кам'яний гість“, на текст Пушкіна, інструментальні композиції, між ін. „Козачок“ — досить близьке наслідування „Комаринської“ Глінки.

**Дардан**, син Зевса й Електри з Аркадії, основник міста Дарданії в Троаді, предок троянського царського роду, Енея й римлян.

**Дарданелі**, в старині Гелеспонт, протока, що лучить моря Егейське та Мармурове, сильно укріплена, через яку від 1841 був заборонений переїзд нетурецьким во-

енним кораблям. 1923 укріплення знесені й пролив є вільний для плавби.

**Дарданія**, місто основане Дарданом над Гелеспонтом, що з нього опісля вийшла Троя.

**Дарданці**, 1) мешканці Трої; 2) іллірійський народ, жив у Горішній Мезії, над рікою Сербською Моравою, їхвилучив Діоклетіян в окрему провінцію — Дарданію з Наїссом як столицею. Згодом д. зроманізувалися. З дарданців вийшли цісарі Клявдій і Константин В.

**Дарджілінг**, відома кліматична місцевість в Індії у підніжжя Гімалаяв, на вис. 1.900-2.300 м.

**Дарди**, збірна назва на різні племена Кашміру.

**Дардистан**, гориста дика країна в півн.-зах. Індії, між Афганістаном і Кашміром, 50.000 км<sup>2</sup>, 500.000 меш. магометан шіїтів (давніше буддистів).

**Даревський-Вярига** Арцьом (Артем), білорусь. письмен. пол. ХІХ в., писав вірші; переклав Міцкевічевого „Конрада Валєнрода“.

**Дарейк**, дарик, ст.-перс. золота і срібна монета, золота вагою 8·4 г.

**Дар-ель-Беїда**, гл. Касаблянка.

**Дар-ес-Салям**, гол. місто Танганайки, 25.000 меш.; пристань.

**Даринські джерела**, залізисті води б. Звенигородки на Київщині.

**Дари св.**, евхаристія, в христ. церкві тіло і кров Іс. Христа під видами хліба й вина.

**Дарієн**, 1) затока Караїбського моря між Панамою й Колумбією; 2) вузлина між затоками Д. і Панама.

**Дарій**, ім'я перс. царів  
1) Д. I, 521-485, поширив державу до Інду, поділив на 20 сатрапій, уладив похід на скитів над Дунаєм, 500 приборкав повстання греків в М. Азії, 490 перс. війська погромлені під Маратоном; 2) Д. II Нотос, 423-405, втратив Єгипет 408; 3) Д. III Кодоман, 336-330, вів війну з Олександром В., по невдачі під Іссом 333 і Гавгамелею 331 убитий сатрапом Бессом.



Дарій I, з малюнку в палаті в Персеполісі.

**Д'Арк**, гл. Жанна д'Арк.

**Дарлінг**, притока Мерай в Австралії, 2.370 км. дов., в засуху висихає.

**Дарлінгтон**, пром. місто в півн.-схід. Англії, 71.000 меш.

**Дармштадт**, гол. місто нім. держави Гесен, 90.000 меш., висока технічна школа, замок з ХV в. з великою бібліотекою, музей, залізний і хем. промисл.

**Дарниця**, містечко, вузлова стація на Лівобережжі проти Києва. В світовій війні були тут величезні склади воєнного приладдя й одіжи для рос. півд.-зах. фронту, також табор для полонених. 1917 почали

тут організуватися Січові Стрільці. В 1919 денікінський табор для полонених з укр. армій.

**Дарнлі** (Darnley) Генрі Стюарт, лорд, \*1545, другий чоловік Марії Стюарт, батько англ. короля Якова I, убитий 1567 Ботвелем.

**Даровизна**, договір, яким хтось другому дає або прирікає безплатно якусь річ. Дарівні договори без дійсної передачі дарованої річи потребують до важности спису нотаріяльного акту.

**Даровський Верига**, гл. Верига Даровський.

**Дарохранильниця**, одна з богослужбених посудин, в якій переховують св. Дари.

**Дарування Константина** (Donatio Constantini), неавтентична грамота цісаря Константина В., якою, по перенесенні столиці рим. імперії до Візантії, ніби-то мав він дарувати папі Рим з Італією. Ця грамота стала в серед. віках правною підставою для пап в їх домаганнях собі світської влади над Італією.

**Дар'ял**, Дар'яльське провалля, прохід міжгірний (2.380 м. вис.) на Кавказі, що лучить Владівкавказ із Тіфлісом; ним іде грузинський воєнний шлях.

**Даскал**, скорочене „дідаскал“ (гр.) — учитель, дяковчитель; на Буковині — дяк.

**Дастархан**, схід. прийняття з солодоців, тісточок і овочів.

**Дас Читта**, провідник гіндуських націоналістів (1870-1925), сторонник незалежности Індії.

**Датан**, син Еліява з покоління Рувимового, який зі своїм братом Авироном і левітом Кореєм зворохобився проти Мойсея.

**Датив**, гл. Давальний відмінок.

**Датова межа**, навтична межа, південник 180° довжини, що при його переїзді на схід додається ще один день, при переїзді на захід опускається один день, щоби виминути різницю дати, що повстає через оборот Землі зі заходу на схід.

**Дато-вексель**, вексель, якого термін платности рахується від дня його виставлення.

**Даурія**, схід. частина Забайкалля.

**Дафне**, (гр.) вл. лавр, присвячений Аполльонові; також ім'я одної русалки в гр. мітології; по переказу закохався в ній Аполльон, а коли вона втікала від нього, перемінив її в лаврове дерево. В астр. одна з планетоїд.

**Дафнід**, у гр. міт. син Гермеса й русалки, гарний сицилійський пастух, улюбленець богів, учень бога Пана, винахідник буколічної (пастушої) поезії.

**Дах**, покриття будов, в півд. краях більше плесканий (Єгипет, Ассирія, Греція), в півн., з огляду на атмосферичні опади, більше спадистий. Д. буває такої форми: 1) односхилий, 2) двосхилий, 3) чотиросхилий, 4) стіжковий або пірамідальний, 5) з начілками, 6) ламаний, 7) банястий. В новітніх будовах (тзв. конструктивізм) особливо уживають даху

плоского (поземного), що служить рівночасно за тераси будинків. Долішня частина даху, що вистає над стіною, зветься **окапом**; простір між стелею і дахом, **горіще**, або **піддаш'я**.

Будова, що двигає кривлю, зветься **в'язанням даху**.

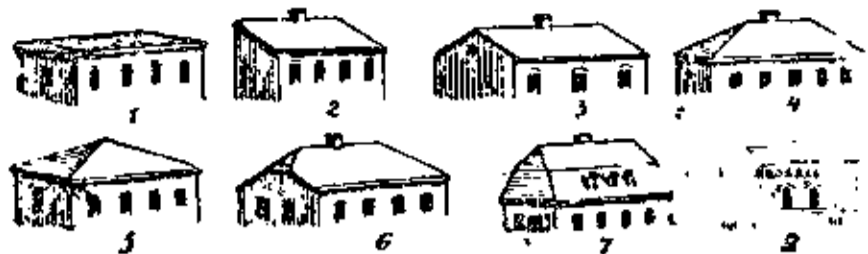

Дах: 1. плоский, 2. односкілий, 3. двоскілий, 4. чотиріскілий, 5. стіжковий, або пірамідальний, 6. з начілками, 7. ламаний або мансардний, 8. банястий.

**Дахель**, оаза в лібійській пустині, 20.000 меш., буйна рістня, теплиці.

**Дахівка**, череп'яні дощечки до покривання дахів, з випаленої глини, цементу або лупака. Цемент і глину перед виробленням довільно фарбується.

**Даховий лупак**, скала добре луплива, вживана до покриття дахів хат.

**Дахштайнські гори**, частина Зальцбургських Альп, досягають 3.000 м. висоти й мають найбільшу в світі льодову печеру.

**Дацит**, молода вибухова (виливна) скала, споріднена з андезитом, відрізняється від нього тим, що має кремій.

**Дашава**, село стрийського повіту в Галичині. Добування земного газу (в 1929 84·1 м<sup>3</sup> на мін.). Тиснення в покладах було 50 атмосфер. В 1929 збудовано руропровід Дашава-Львів (81 км.). Газом з Дашави світять тепер в Стрию й у Львові.

**Дашинський Ігнаци**, поль. політик укр. роду, один із провідників поль. соціалістів, \*1866. 1897-1918 посол до австр. парламенту, де був свого часу грозою гал. шляхти, член австро-угор. делегацій, віце-президент Кола поль. у Відні; під час війни віцепрезидент НКН (Начального Комітету Народового), у листопаді 1918 президент міністрів люблінського уряду, опісля посол до сойму і голова соймового клубу ППС, 1928-30 маршалок сойму. Основник і довголітній редактор соц. дем. органу „Narząd“ у Кракові.

**Дашів**, містечко у Вінницькій окрузі, місце бою між українцями та поляками за повстання Б. Хмельницького. Під Д. рос. військо розбило поль. повстанців (1831), на чолі з генералом Колишком. У жовтні 1919 кривава битва VIII і XIV бригад УГА та частин Дієвої Армії УНР з Добровольчою Армією.

**Даші-люмбо**, будд. монастир (7.000 ченців) в зах. Тибеті, побудований в XV в., осідок панчеш- або дашлі-лями, найвищого духовного буддистів після даляй-лями.

**Дашкевич**, 1) **Микола**, укр. історик та історик літ. (1852-1908), проф. київського унів., рос. академік, автор вельми цінної критики на „Очерки укр. літератури“ М. Петрова, написаної на доручення рос. Академії Наук і вміщеної у виданні Академії „Отчет о присужденіи наград гр. Уварова“, яка була вл. першою науковою історією укр. літератури; крім того писав Д. про Котляревського, думи, біліни, про зах.-европ. романтизм, твори Гете, Шіллера, Бай-

рона, тощо. Як історик, полишив цінні розвідки про князя Данила Галицького, литовсько-руську державу, походження козащини та ін. праці; 2) **Роман**, полковник СС, \*1892, перед світовою війною організатор „Січей“ і Січових Стрільців у Львівщині. В 1917-1919 організатор і командант артилерії СС. При кінці визвольної війни начальник гарматної бригади СС. Від 1922 головний організатор „Лугів“, тепер адвокат у Львові; 3) **Сильвестер**, буковинсько-укр. журналіст, по смерті Федьковича редактор „Буковини“, автор нім. праці про правосл. українців на Буковині, †1894.



Микола Дашкевич.

**Дашков Василь**, рос. етнограф (1819-96), організатор рос. етногр. виставки (1867) й „Дашковського етнографічного Музею“.

**Дашкова Катерина**, рос. княгиня (1743-1810), організаторка й перший директор рос. Академії Наук та Мистецтв 1783-1795 у Петербурзі та перший її президент; організаторка перших рос. журналів; писала вірші і драматичні п'єси.

**Дашкович Остафій**, визначний військовий організатор із значного панського роду на Київщині XVI в., почав свою політ. діяльність на Білорусі, потім перейшов до великого князя Московського й помагав М. Глинському; після здавлення повстання повернувся зразу на Литву, потім — на Україну, де дістав у державу Канів (1514) і Черкаси. Був спеціалістом у тат. справах і проти татар у своїх староствах зорганізував власну охорону півд.-схід. укр. пограниччя (його проєкт оборони прийняв 1533 коронний сойм, але допомоги держава не давала). Іст. традиція довго хибно вважала Д. за першого козацького гетьмана та з його ім'ям зв'язувала саму організацію укр. козащини, — в дійсності Д. лише використовував козачину для оборони укр. пограниччя. † 1535.

**Дашнакцутюн**, вірменська нац.-соц.-рев. партія на Кавказі, змагала до утворення самостійної вірм. держави; повстала зараз після берлінського конгресу 1878, що не заспокоїв вірм. домагань, вела терористичну боротьбу проти Росії й Туреччини та вславилася своїми бойовими відділами й сміливими нападами, пр. на Оттоманський банк у Константинополі. Рос. уряд боровся з рев. діяльністю Д. на Закавказзі при помочі погромів, нацьковуючи мусулман на вірмен. 1918 партія Д. довела до створення



Роман Дашкевич.

незалежної Вірменії і в боротьбі з рос. більшовиками згодилася на допомогу Англії; в листопаді 1920 більшовицьке військo скинуло д. і проголосило Вірменську Соціалістичну Радянську Республіку (ВСРР).

**Дашок**, гл. Абажур.

**Даяки**, ст. людність острова Борнео, в числі 2-3 мільйонів душ, розпадається на кілька етнічних груп; визначаються мистецьким хистом.

**Два**, (число 2), в музиці означає: 1) інтервал секунди в гармонії; 2) палець вказівний при фортепіановій, середній при скрипковій грі,

**Двадцятистінник**, ікозаедер, тіло, обмежене 20 плоскими стінами. Правильний д. є обмежений 20 однаковими рівнобічними трикутниками; має 12 вершків та 30 ребер.

**Двадцяткова система**, числова система, якої основою є 20, а не, як звичайно, 10. Її сліди подібаються в лат. мові (18 = duodeviginti = 20 - 2, 19 = undeviginti = 20 - 1) та у фр. мові (80 = quatrevingt = 4 x 20).

**Дванадцятипала кишка**, гл. Дванадцятка.

**Дванадцятистінник**, додекаедер, тіло, обмежене 12 плоскими стінами. Правильний д. є обмежений 12 однаковими правильними п'ятикутниками; має 20 вершків та 30 ребер.

**Дванадцятка**, дванадцятипала кишка, дуоденум, тонка кишка, що безпосередньо лучиться зі шлунком.

**Дванадцяткова система**, числова система, в якій за основу є число 12, а не 10. Її вживають тільки при численні на тузини; подекуди виступає вона в давніх мірах та при монетах (пр. англ. шілінг має 12 пенсів).

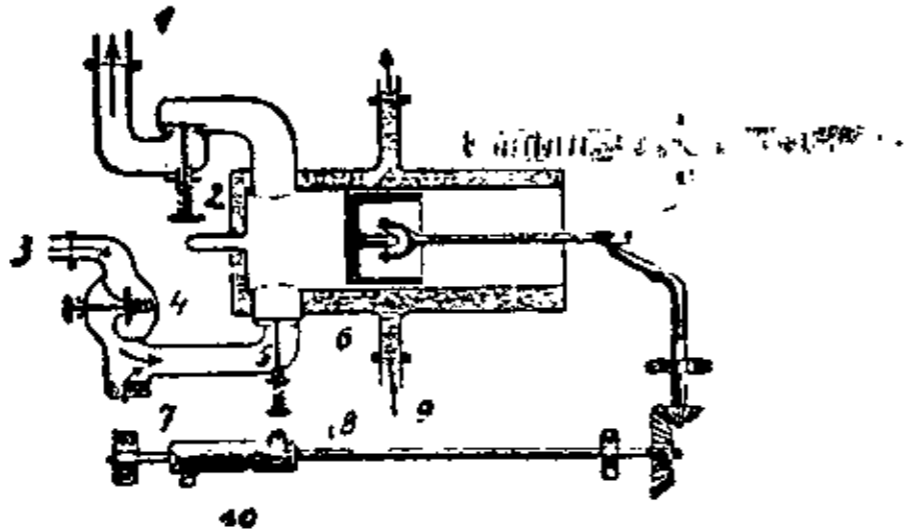

Газовий вибуховий двигун Отта (нарис). 1. рура, якою виходить газ, 2. вентиль, 3. рура, якою входить газ, 4. жарова рура, 5. рура, якою проходить газ змішаний з повітрям, 6. вентиль, 7. рура, якою входить повітря, 8 і 10. вал до керування вентилями, 9. рура, якою допливає холодна вода.

**Двигун**, мотор (лат.) прилад, при допомозі якого порушується машина. Найчастіше уживані д.: парова машина, електромотор, газові вибухові д. (Отта, Дізеля), водяні колеса, турбіни, вітряки. Справність д. себто кількість праці, яку вони дають в 1 сек. міряють кінськими силами (75 кілограмметрів на 1 сек.).

**Двина**, 1) Західня Д., по латв. Давґава, ріка 840 км. дов. і 85.000 км<sup>2</sup> сточища, впливає б. Твері, вливається до ризького заливу, сполучена каналом з Березиною. 1916 позиційна війна між Росією й осередніми державами; 2) Північна, гол. ріка півн. Росії, має, якщо її джерельною рікою вважати Сухону, 1.780 км. дов. і 366.000 км<sup>2</sup> сточища. Має велике значіння для вивозу

лісу та комунікації загалом, тимбільше, що одною з гор. приток, Поразовіцею, в'яжеться посередньо через Шексну з Волгою й Невою. Гол. притоки Юг, Вичегда та Пінеґа; зліва Ваґа та Ємза. Вливається до Білого моря понижче Архангельська.

**Двинськ**, гл. Давґапільс.

**Двірське право**, середньовічне право панських дворів, яке підчинювало панцизляних селян присудові двірських судів у справах панщинних данин, послуг, дідичення й передачі двірських дібр.

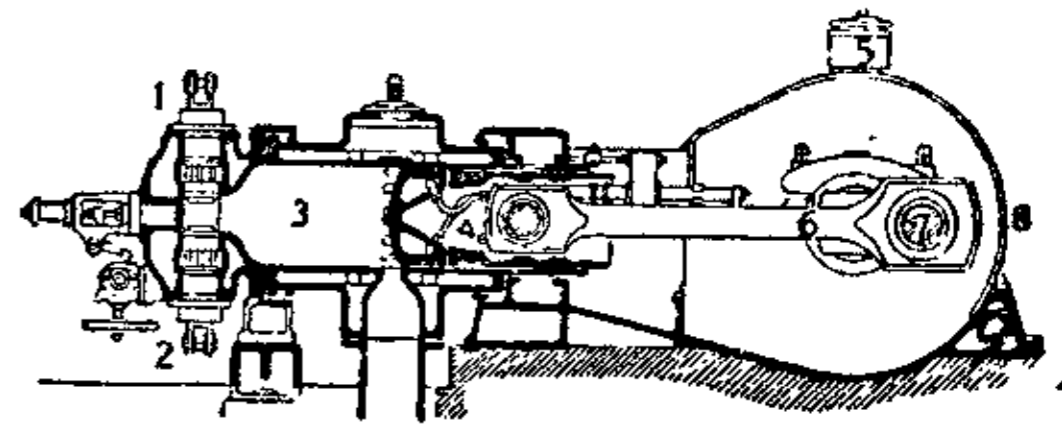

Двигун Дізеля. 1 і 2. вентилі, 3. циліндер, 4. толоч, 5. оливарка, 6. тягло, 7. корбовий вал, 8. охорона.

**Двірські урядовці**, урядовці великого князівства Литовського — маршалок, канцлер, крайчий та ін.

**Двобій**, поле, поєдинок, один із „божих судів“, знаних у всіх первісних народів. Про його існування на Україні згадують араб. письм. X-XI вв., про нього є сліди у договорах з німцями 1229 півн. міст київської держави. Вирішення справи двобоєм призначав суд; у д. міг виступати лише рівний фізично проти рівного. Жінка могла дати заступника. Та від XIV в. церква підіймає боротьбу з д. Вже лит.-руське право забороняє д. без дозволу великого князя, а самовільних двобійців карає, хоч деколи Статут передбачує д. Ще гостріше й без ніяких виїмків забороняють д. козацькі права, а убійство в двобою карають як звичайне убійство (лише головщина рідні не прислугує), та все-ж д. були звич. явищем серед шляхти й козаків. Незалежно від д., як установи процесового права, був д. способом вирішувати поза судом справи — передовсім тзв. „справи чести“. Проти цього виступають модерні законодавства і карають д., хоч звичайно легше, ніж звич. убійство, й часто дозволяють д. військовим.

**Двоголовий орел**, гербовий знак візант. імперії, а після 1433 також рим.-нім. царів. Після розпаду ст.-нім. держави 1806 д. о. лишається гербовим знаком австр. царства. Також московський царат, уважаючи себе наслідником схід.-рим. царства прийняв д. о. як держ. герб.

**Дводишні**, риби, яких плавний міхур сповнює чинності легенів; завдяки цьому вони можуть жити також і без води; гл. Протоптер і Цератод

**Двоєвір'я**, сполука традицій та культу поганської віри на укр. землях з догмами новоприйнятого християнства.

**Двоєвір'я**, сполука традицій та культу поганської віри на укр. землях з догмами новоприйнятого християнства.

**Двозвук**, у грам. сполука двох голосних в одному складі (за одним віддихом); д. буває спадний, пор. укр. — ай, ав і підносний, пор. фр. piéd, рум. poapte.

**Двоїна**, (лат. dualis) у грам. в відміні число, коли говоримо про два предмети, пр., рукава (бож їх два), очі; в укр. мові — рештки, звич. в жіночій і середній роді, побіч множини, і то при числівниках 2, 3, 4 (дві, три, чотири жінки і 2, 3, 4 жінці).

**Двокрапка**, пунктуаційний знак (:) пояснення, вичислювання, пряма бесіда.

**Двокрильці**, гл. Мухи.

**Дволімінь**, подвійне заломання світла: промінь світла, проходячи крізь анізотропний прозорий камінь (мінерал), розділяється на два проміні, при чому кожний промінь має особливі властивості; д. особливо сильно проявляється на кристалах вапняку; анізотропними є всі мінерали крім аморфних і рівновісних.

**Дволоснякова скала**, скала, що має оба лосняки, мусковіт і біотит, пр. дволосняковий граніт.

**Двоосеві кристали**, кристали укладів: різновісного, односкісного та трискісного, що розділюють проміні світла, які переходять крізь них у різних напрямках, на два проміні, з виїмком двох напрямів. Ці напрямки є рівнобіжні до тзв. оптичних осей кристалу, яких він має дві. Проміння світла, що переходять крізь кристал рівнобіжно до оптичних осей, переломлюються згідно з звич. законами; гл. Переломання світла.

**Двопенні**, роздільнополі рослини, в яких є пилякові цвіти на одних, а стовпикові на інших, пр. верби.

**Двоплщинник**, біплан, літак із подвійними „крилами“, здебільша великої конструкції; в світовій війні й сьогодні найбільш уживаний рід літаків для перевозових, поштових і військових цілей; у Дієвій Армії УНР і в УГА виконували боєві, розвідчі й бомбометні завдання лише двоплщинники.

**Двопрозябцеві** (Dicotyledones), громада покритонасінних рослин, яких зародки мають два зародкові листки, тзв. прозябці. Від однопрозябцевих відрізняються крім цього ще пірнестим або сіткуватим ужилкованням листків; особливою будовою цвіту, який має звич. по 5 (або многократ 5) дільців чаші і платків корони, та укладом судинних в'язанок, перстенисто уложених та відкритих, що уможливорює грубілля пня.

**Дворець**, село б. Заслава, де в XVI в. князь заславський заснував монастир св. Тройці.

**Дворецький Василь**, наказний київський полковник за гетьмана Б. Хмельницького, прихильник Москви.

**Дворжак Антон**, побіч Сметани найчільніший чес. композитор романтично-національного напрямку (1841-1904). Опері: Цар і вугляр, Ванда, Твердолоб, Димитрій, Ру-



Антон Дворжак.

салка, Чорт і Катя. Симфонії (1-7), симфонічні увертюри (Водник, Золоте веретенце, Лісовий голуб та ін.), камерні квартети, трія, пісні, тощо.

**Дворище**, господарська одиниця доісторичного походження, в старо-укр. праві гурток господарств, об'єднаних на основі кровного споріднення й спільного володіння землею та спільного відбування повинностей; акти XIV-XVI вв. згадують про д. в Галичині, на Поділлі, Волині й Поліссі. До д. належать лише члени роду, нераз по 40-50 осіб; чужого можна прийняти як приймака та його діти вже мають повні права. Майно д. є різне, від 1-18 волок (30-500 моргів) і є спільним для всіх членів д. Ділити його не можна, а обтяжувати довгами можна лише за згодою всіх членів. Д. стало скоро зникати після волочної реформи XVI в.; його заступила індивідуальна власність. Подібні установи стрічаємо також в інших слов. народів; особливо відома югослов. з а д р у г а, що збереглася в Сербії та Чорногорі до XIX в.

**Дворот печінковий**, мотилічник (*Distomum hepaticum*), малий, плоский хробак, з двома присмами спереду тіла. Дорослий хробак галапасує у печінці овець і спричинює хробобу, звану мотилицею, на яку гинуть нераз цілі череди. Молоді, нерозвинені мотилічники перебувають у воді, опісля живуть у тілі водяних слимаків (петриків), де сильно розмножуються. Покинувши свого господаря, виповзають на водяні рослини, а при повені на пасовиська, де на траві закрулюються. Коли вівця з'їсть траву з такою круклою, дістає мотилицю.

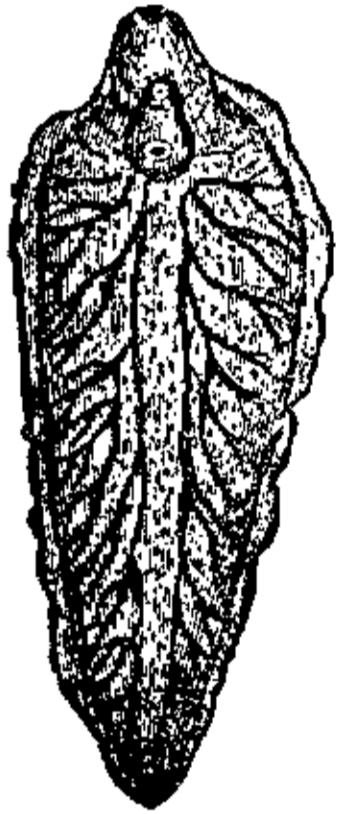

Дворот печінковий.

**Дворський**, дворецький, начальник княжого двору; зразу його уряд мав більше приватно-господарський характер, пізніше компетенція його поширюється; в XIII-XIV вв. д. найважливіша після князя особа в адміністрації, начальник княжої дружини та його заступник у суді й адміністрації.

**Дворянство**, гл. Шляхта.

**Двостульні**, гл. Листкозябри.

**Двочлен**, біном, сума двох чисел  $a + b$ ; д. Ньютона (біном або біноміальний ряд Ньютона), правило для підношення до довільного ступеня. Пр.  $(a + b)^3 = a^3 + 3a^2b + 3ab^2 + b^3$ .

**Двожак**, близняк, в мінер. два кристали того самого мінералу зрослі з собою так, що один супроти другого повернений на 180°.

**Д-дур**, дурова скаля від тону d із 2-ма підвищеннями fis, cis.

**Деак Ференц**, мад. політик (1803-76), 1848 міністер судівництва, прихильник згоди з Австрією, від 1861 проводир поміркованої нац. партії, що перевела угор.-австр. угоду 1867.

**Дебай** (Debye) Петер, голанд.-нім. фізик,



\*1884, праці над атомовою теорією й електричністю.

**Дебальцеве**, містечко Бахмутської округи; 13.112 меш.: українців 66.1%, росіян 27.5%. Копальні.

**Де Банж** (De Bange) Шарль, фр. полковник (1833-1914), винайшов сталеву гармату з гвинтовим замком та азбестовим зацілюванням, яка вживається у фр. армії.

**Де Барі** (De Bary) Гайнріх Антон, нім. ботанік (1831-88), заслужений дослідник грибів.

**Дебаркадер**, (фр.) пристань, місце, де зупиняється корабель або залізниця для вивантаження; маґазин на вантаж; перон.

**Дебаркація**, (фр.) висідка з корабля, вивантаження.

**Дебата**, (фр.) нарада, дискусія (пр. парламентські дебати).

**Дебент**, (лат.) довжник.

**Деберайнер** (Döbereiner) Йоган Вольфганг, нім. хемік (1780-1849), винайшов плятинову машинку до запалювання. Губчаста плятина втягає дуже багато газу й огрівається при тім аж до розжарення; коли пустимо на неї водень, він сам запалиться.

**Дебет**, у бухгалтерії: винен, мусить заплатити.

**Дебетувати**, (фр.) у бухгалтерії записувати на рахунок довгу.

**Дебідур** (Debidour) Антонен, фр. історик (1847-1917), автор „Дипломатичної історії Європи від 1815 до 1878“ та праць про відносини між церквою й державою у Франції.

**Дебільність**, (лат.) перший ступінь слабобумности; дебільна людина стоїть на ступені умового розвитку пересічної дев'ятилітньої дитини й сама не може собі дати ради в житті.

**Дебітор**, (лат.) довжник.

**Даблін**, вл. Даблін (Dublin), ірл. Бола Ава Кля (Baile Atha Kleath), столиця Ірляндії й пристань над Ірським морем, 420.000 меш.; Академія Наук (1782), університет (1591), великі доки, фабрики машин, домашнього устаткування, хемікалій і горілки.

**Дебогорій-Мокрієвич** Володимир, рос. народник-революціонер укр. роду (1846-1926), в 70 рр. прихильник Бакуніна, 1875 намагався підняти на Україні повстання; арештований, по дорозі на заслання втік за кордон, де, головнo під впливом Драгоманова, змінив свої погляди на шляхи розвитку Росії; полишив цінні спомини. До 1917 жив у Болгарії, потім вернув на Україну, звідки 1922 виїхав назад до Болгарії, не стерпівши більшовицького режиму.

**Дебора**, євр. пророчиця, „мати Ізраїля“. Пісня Дебори, найстарша пам'ятка євр. мови, звеличує побіду полководця Варака над ханаанцями; переклав на укр. мову І. Франко.

**Дебoш**, (фр.) бешкет.

**Дебрецін** (Debreczin), мад. місто над Тисою в пісковатому, але врожайному Дебрецинському степу, 112.000 меш., унів., промисл

(мило), торгoвля (худоба). 1848 осідок мад. рев. влади.

**Де-Брукер** (De Bruckère) Люї, бельг. держ. діяч, \*1870, один із провідників бельг. соц. партії, професор, сенатор і представник Бельгії в Союзі Народів, заступник голови II Інтернаціоналу.

**Дебюссі** (Debussy) Кльод Ашіль, фр. композитор (1862-1918), творець нового муз. стилю, тзв. імпресіонізму; своїми творами намагався визволити фр. музику з під впливів нім. музики, гол. Ваґнера. Значіння Д. епохальне для цілої суч. модерної музики. Написав низку оркестрових, камерних, фортепіанових і вокальних творів. Найбільш відомі: 24 прелюдії для фортепіану, симфонічні поеми „Пополудне фавна“, „Іберія“, „3 ноктюрни“, опера „Пеллеас і Мелісанда“.



Кльод Ашіль  
Дебюссі.

**Дебют**, (фр.) перший прилюдний виступ (пр. на сцені, в літературі).

**Девайтіс**, Девас, у лит. піснях (мітології) — найстарший бог.

**Де Валера**, гл. Валера Імон.

**Девальюація**, (лат.) гл. Девальвація.

**Девальвація**, (лат.) урядове зниження курсу паперових грошей, що впали на ціні, порівнюючи з золотою валютою; д. провадиться двома способами: 1) металева грошова одиниця лишається незмінна, а номінальна ціна паперових грошей знижується до дійсної їх оцінки на металеву валюту; 2) металеві гроші одиниць зменшуються до дійсного зниженого курсу паперових грошей, що їх номінальна ціна залишається попередньою; вага нової дзвінкої монети знижується, й обмін паперових грошей провадиться на рівну суму нової монети — at par; другий спосіб д. має перевагу над першим, бо при ньому не робиться зміни грошового визначення товарних цін; таким чином, при д. держава сплачує свій борг лише в якійсь частині, а не сповна; через те може д. шкідливо відбитися на держ. кредиті.

**Девастація**, (лат.) спустошення, знищення, зруйнування, сплюндрування.

**Девґенієве діяніє**, пам'ятка ст.-укр. письменства, візант. героїчна поема про героя візант.-араб. боротьби X в. Василя Діґенія-Акрита, прийшла до нас мабуть у півд.-слов. редакції й перетворилася в казку.

**Девентер** (Deventer), нід. місто, 35.000 меш., школа та музей тропічного господарства, фабрики волокняні та тютюнові, виріб славних медівників.

**Де Вет** Хрiстiян, бурський генерал (1854-1922), один із полководців у бурській війні 1900 й керманіч жовтневого повстання бурів 1914 проти Англії.

**Девіз(а)**, (фр.) клич, гасло, засада діяльності, слово або вислів, написане на яким-небудь предметі (гербі, книжці).

**Девіза**, в економії: всяка грошова вимога в закордонного боржника, що сплачується в чужоземній валюті; в тіснішому розумінні — вексель на чужу країну; як влатничий засіб, д. означає пересилку грошей з одної країни до другої та виміну своєї валюти на чужу; д-ми сплачують борги за кордоном або задовольняють вимоги від закордонних боржників; в залежності від подачі д. і попиту на них утворюється певний курс для д.

**Девінкуляція цінних паперів**, знесення вінкуляції, повернення права вільного обороту цінними паперами.

**Девіація**, (лат.) збочення з дороги.

**Девкаліон**, син Прометея, цар тессалійської Фтії, муж Пірри, гр. Ной, бо в ковчегу вирятувався з зісланого Зевсом на грішних людей потопу, праатько нової породи людей.

**Девлет-Бірди**, кримський хан - 1426-27, ставленик Витовта; є здогад, що під цим ім'ям виступав Хаджі-Герай у різних часах своєї діяльності.

**Девлет-Герай**, перекопський хан (1551-77), 1551 несподівано знищив підступом Брацлавський замок.

**Девпорт** (Davenport), місто в державі Айове (ЗДА) над Міссісіпі, 57.000 меш., промисл і торгівля.

**Девпорт** (Devonport), пристань в півд.-схід. Англії над каналом Ля Манш, 82.000 меш.

**Де-Воллан Григорій**, рос. дипломат, подорожник та етнограф. Писав про закарпатську Україну (Угорську Русь) 1878 й видав збірку угро-руських пісень 1885.

**Деволуційна війна**, війна Франції з есп. Нідерляндами 1667-68 за Бургундію, якої домагався Людвик XIV по есп. королі Філіпі IV на основі права „деволуції“ (спадщини).

**Деволуція**, (лат.) в праві: перенесення якогось права або майна на другого.

**Девон**, назва третьої з черги палеозойської формації (гл. Геологічні формації); походить від англ. графства Девон, де ці відложжя добре розвинені. Поява перших наземних рослин, гол. сем'ячаків (папороті); розвиток панцирних риб. Відложжя девону є або морські вапняки, або озерно-сухопутні пісковики червоної краски (теребовельський камінь). У девонській добі помітні великі вибухи вулканів та морщення земної кори, які видвигнули тзв. Каледонські гори в півн. Норвегії й Шотландії. На Україні девонські відложжя є на галицькім Поділлі (теребовельський пісковик) і на Донецькому кряжі.

**Девоншир** (Devonshire) Спенсер, англ. політик (1833-1908), провідник ліберальних уніоністів.

**Девот(ка)**, (лат.) святобожник(-ця), надмірно побожний(-а).

**Девотіоналії**, (лат.) рел. предмети, що є в продажі (медалики, чотки, ікони і т. ін.).

**Деврієнт**, родина нім. драматичних артистів: 1) Едуард (1801-77), директор Надворного Театру в Карльсруге; 2) Еміль (1803-72), актор героїчних роль, окраса Надворного театру в Дрезні; 3) Карл (1797-1872), артист Надв. театру в Ганновері; 4) Людвіг (1784-1832), стрий попередніх, артист Надв. театру в Берліні; геніяльний відтворюєць трагічних і комічних характерів.

**Девтерономіон**, (гр.) „Второзаконіє“ (церк.), „Повторення закону“, назва п'ятої книги Мойсея.

**Дев'яте січня 1905**, подія з 22-го І нов. ст. (9-го ст. ст.), відома під назвою „кривавої неділі“. Тоді військо розстріляло в Петербурзі мирний похід робітників, що йшли до Зимової Палати, аби подати цареві Миколі II прохання про свої потреби. Під час цієї маніфестації, яку організував священик Гапон, забито понад 1.000 робітників.

**Дев'ятнадцяте лютого 1861** (ст. ст.), дата скасування кріпацтва в Росії. Одначе царський маніфест 19 лютого, зносячи панщину, не дав селянам остаточно визволення від економічної залежності, бо наклав на них непосильний тягар „випкупних платіжів“, а крім того зменшив площу наділів землі до 30-40%.

**Дега** (Degas) Едгар, фр. маляр (1834-1917), один із основоположників імпресіонізму. Визначався мистецтвом у віддаванні руху тіла („Жінка при туалеті“, „Танцююча зірка“, „Танцівниці“).

**Деген Євген**, рос. критик, українофіл, містив статті про західньо-європ. письменників у ЛНВ. Згинув під час рос.-яп. війни.

**Дегенераційна теорія**, давня теорія, яка вчила, що весь тваринний світ повстав з людини, тобто з твору найвище зорганізованого, через повільну дегенерацію.

**Дегенерація**, (лат.) виродження: 1) недовершений розвиток тварин, чи рослин, що або не поступають у свому розвитку далі, або затрачують деякі прикмети, або замолоду розвиваються правильно, а пізніше затрачують деякі приладдя або часті тіла, як це буває у багатьох галапасів; 2) погіршення раси під фізичним і духовим оглядом; гл. Виродження; 3) хороблива зміна в тканях тіла (амільоїдна, товщева, кольоїдна д. й ін.)

**Дегра**, (фр.) товщ, що одержується як побічний витвір при білошкірництві; також



Едгар Дега: Танцююча зірка.

виробляється з оливи й трану; вживається при обробленні шкіри.

**Деградація**, (лат.) найгостріша кара для осіб духовного стану в католицькій церкві: усунення з духовного стану. Позбавлення прав духовного відбувається торжественно в церкві, чим різниться від депозиції. Д., себто позбавлення старшинського ступеня, знана також при війську.

**Де Губернатіс**, гл. Губернатіс.

**Дегут** (Degoutte) Жозеф, фр. генерал, \*1866, командував з початком світової війни в Марокку, в серпні 1917 визволив Верден, 1918 командант побідної 6. армії, 1919 командант антантських окупаційних військ у Надренії.

**Дедаль** (гр. Дайдальос, тобто — мистець), атенець, сучасник Міноса й Тезея, творець критського лабіринту, казковий представник найдавнішого аттицького й критського мистецтва (різьби й архітектури). По переказу втік із сином Ікаром на крилах, зліплених воском, що їх сам спорудив, з о. Криту на Сицілію.

**Дедикація**, (лат.) присвята.

**Дедукційне навчання**, гл. Навчання.

**Дедукція**, (лат.) у логіці вивід вужчого твердження з ширшого, загальнішого; їй протиставляють „індукцію“.

**Дедько** Дмитро, найповажніший боярин останнього галицького князя Юрія II Болеслава, 1340 перемиський воєвода; коли гал. бояри вибрали князем Любарта Гедиміновича, Д. правив за нього Галичиною.

**Декційний стіжок**, (лат.) наплавний стіжок, насип піску або глини, відложений пливучою водою при виході рік і потоків, з гір або стрімких схилів, на рівнину.

**Дежеліч** (Deželić), 1) Велімір, \*1864, директор унів. бібліотеки в Загребі, хорв. письмен., автор іст. романів із хорв. королівської доби („Із німецького Загребу“, „Максиміліян Врговац“ та ін.); 2) Джуро, хорв. публіцист (1838-1909), видавав часопис „Dragoljub“ 1867-68 і редагував „Vijenac“ (1869).

**Дежман** Іван, хорв. белетрист (1841-73); гол. твір: „Сміліян і Ковілька“, перекладчик і політичний діяч.

**Дезабіє**, (фр.) роздяг: як хто ходить ще невбраний, у самій білизні.

**Дезавувати**, (фр.) заперечити, піддати в сумнів твердження особи, якій вірили.

**Дезерція**, (лат.) самовільне покинення військової служби; карається військовим карним законом; покинення становища.

**Дезидерат**, (лат.) бажання, домагання.

**Дезидерій**, останній льонгобардський король 756-74, погромлений Карлом В.

**Дезинтегратор**, прилад, яким роздроблюються різного роду матеріали. Вживається в сільському госпо-

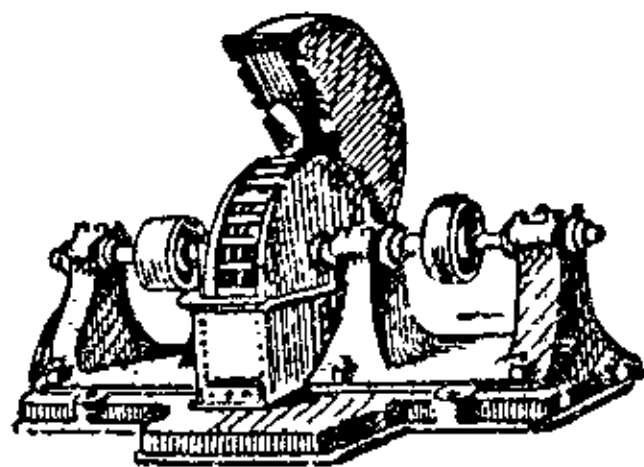

Дезинтегратор.

дарстві для дроблення макухів, зерна, кукурудзи й т. ін., в папірництві, тощо.

**Дезинфекція**, (фр.) відзараження, знищення мікроорганізмів (бактерій, пліснів, дріжджевих клітин, протозоїв), наскільки вони є спричинниками небажаних, або шкідливих процесів ферментації, гниття, або заразливих хоріб. Д. проводиться або хемічними засобами (сублімат, карболь, крезолін, вапняне молоко, формалін, тощо) або фізикальними (спалювання або сухе жарення, варення, парою при помочі від-

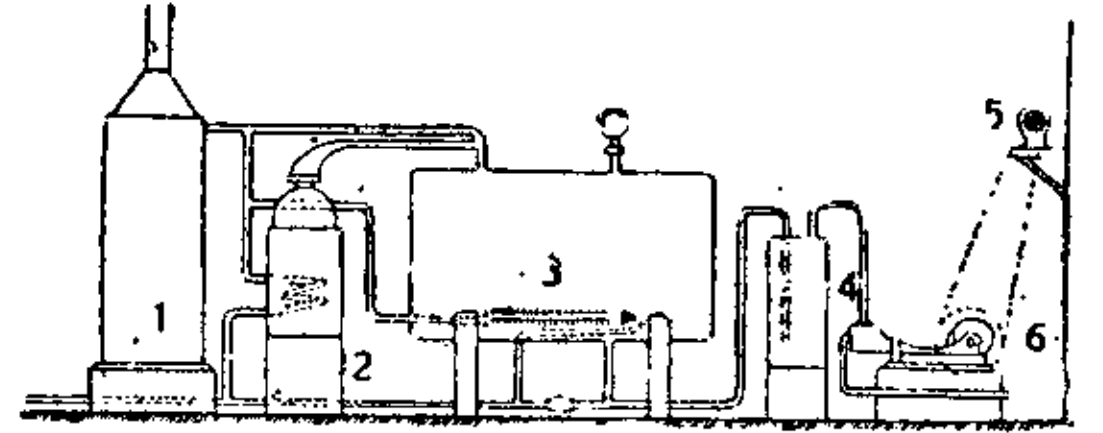

Паровий дезинфектор (схема). 1) Паровий котел, 2) котел з формаліною, 3) дезинфекційна скриня, 4) порожній котел, 5) двигун, 6) смок (помпа).

повідних дезинфекційних апаратів). В новіших часах комбінуються фізикальні й хемічні методи, пр. дезинфекція водною парою з формаліном. Д. ран у худоби доконується карболевою водою, формаліною або йодиною, д. збіжжя байцуванням, д. інших ростей, гол. теплярняних, 2% розчином формаліни; ріллю, по заражених ростилах відзаражується вапном, даючи б. 25 сотнарів на морі.

**Дезмін**, мінерал із громади зеолітів,  $(CaNa_2K_2) Al_2Si_6O_{16} \cdot 6H_2O$ , односиметричний, білої барви.

**Дезодоризаційні засоби**, засоби, що нищать неприємний запах гнильних процесів, а не здержують самого гниття, як вітріоль заліза, цинку і т. п.; уживаються до присипування відходових ям, тощо.

**Дезодоризація**, (лат.) позбавлення неприємного запаху, особливо гниючих річовин.

**Дезорганізація**, (лат. - фр.) розладдя, розстрій.

**Дейсус**, (гр.) образ, що представляє Ісуса Христа як царя слави посередині, а Матір Божу й Івана Предтечу по боках у молитовній позиції.

**Деїзм**, (лат.) 1) визнавання існування Бога, який створив світ, але не вміщується в хід подій у світі (нема, мовляв, чудес та об'явлення); 2) кожна філософічна теорія, що торкається Бога; 3) погляд соцініян, які заперечували божество Ісуса; 4) теорія Канта, який протиставляє його теїзмові.

**Дей**, (тур.) почесний титул провідників яничарів. В XVII в. дей захопили владу в Альжирі. В XVI-XVII вв. д. називано володарів Туніса й Триполі.

**Дейві** (Davy) Гамфрі, англ. фізик і хемік (1778-1829), проф. королівського Інституту у Лондоні. Відкрив первні: потас, сод, вапень, стронт; доказав, що хльор є первнем, розложив при помочі електр. струї алькалії й



Дейвієва безпечна лампа.

окиси металів, винайшов безпечну лампу, вживану в копальнях вугілля, витворив уперше електричне лукове світло.

**Дейвієва дуга**, дуга Вольти, ясна світляна дуга, що повстає поміж кінцями двох вугляних або металевих прутів, злучених із джерелом електр. струї б. 40 вольтів напруги, якщо розсунемо їх на віддаль кількох мм. Полум'я цієї дуги має від 3 до 4 тисяч ступенів і складається з розжарених частинок повітря та вугілля, згл. металю. Цього світла вживають до електр. лукових ламп, до кремінної лампи та до електр. печей.

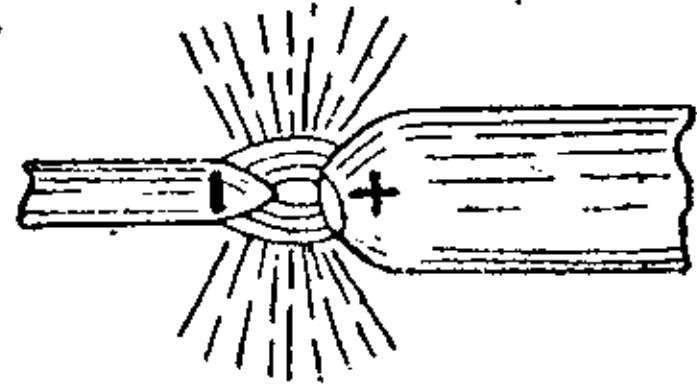

Дейвієва дуга.

**Дейвіс** (Davis), 1) Віліям Моріс, ам. географ - морфолог, \*1850, автор визначних теоретичних праць і морфологічно-дослідчих монографій, творець тзв. теорії географічного циклу; 2) Джон, англ. корабельний капітан (б. 1550-1605), винайшов прилад до мірення астр. висоти на морі (квадрант Дейвіса); відкрив (1588) східне побережжя Гренляндії, Фальклєндські острови (1592); в подорожі 1587 доплив аж до 70°12' півн. геогр. ширини; частину морського простору на захід від Гренляндії названо Дейвісовим проливом.

**Дейго**, (ам. dago), понижуюче прізвище для смаглявих людей в ЗДА (гол. називають так італійців, еспанців і португальців).

**Дейка** Ян Богуслав, з фаху тесляр (1779-1853), перший лужицький газетяр 1809-12.

**Дейлі Експрес** (Daily Express), популярний льондонський денник, заснований 1900.

**Дейлі Кронікл** (Daily Chronicle), зн. „денна хроніка“, ліберальний льондонський денник, заснований 1855.

**Дейлі Мейл** (Daily Mail), зн. „денна пошта“, льондонський консервативний денник, заснований лордом Норткліфом у 1896; міліоновий наклад.

**Дейлі Нюс** (Daily News), англ. денник, орган ліберальної партії, заснований у Лондоні 1846 Дікенсом.

**Дейлі Телеграф** (Daily Telegraph), ліберальний льондонський денник, заснований 1855.

**Деймос**, (гр.) назверхній місяць Марса, відкритий 1877; промір б. 10 км., віддалення від Марса 23.000 км., час обігу довкола планети 1 день, 6 год. і 18 мін., отже такий близький марсової доби, що Д. приблизно на п'ять марсових днів раз сходить і заходить.

**Дейне**, лит. богині; їм ставляли жертівники у зсипах збіжжя та приносили жертви з крови звірят.

**Дейне** (Dana) Джемс, визначний ам. геолог-мінералог (1813-95), обслідував Тихий океан.

**Дейнека**, кий, палка; д. називали частини козацького війська, озброєні киями. Такий полк піхоти зорганізував 1657 полтавський полковник Пушкар.

**Дейницький** Омелян, гал.-укр. педагог (1841-1900), автор перших укр. підручників до аритметики й геометрії.

**Дейтон** (Dayton), пром. місто в державі Огайо (ЗДА), 180.000 меш.

**Дейч** Лев, рос. революціонер, укр. жид, \*1855; у 70 рр. XIX в. належав до бунтарського (бакунінського) напрямку й 1877 разом із Стефановичем пробував підняти селянське повстання на Київщині при помочі фальшованої царської „золотої грамоти“ (тзв. Чигиринська справа). Арештований втік за кордон, де разом із Плехановим та ін. оснував 1883 соц.-дем. групу „Освобожденіє труда“.

**Дейша-Сіоницька** Марія, рос. співачка, українка, \*1861 в Чернігові, свого часу найкращий драматичний сопран великого Московського театру; найкраща роля — Наташа в „Русалці“ Даргомижського, по укр. співала в Києві 1903 на ювілеї Лисенка.

**Дека**, (гр.) в метричному укладі мір, десять одиниць; декаграм (або в скороченні: дека, часто кажуть також: деко) = 10 грамів, знак: дк; декар = 10 арів, декаметр = 10 м.

**Декабристи**, революційні гуртки, що утворювалися в рос. армії, в Росії й на Україні, після воєн із Наполеоном, гол. між старшиною, підняли повстання проти царя Миколи I в грудні (декабрі) 1825. Найрадикальнішою групою між д-ми було „Общество соединенных славян“ на Україні, де вплив мали українці (Горбачевський та ін.). Між д-ами був напрям централістичний (Пестель) і федералістичний (Микита Муравйов). Укр. питання в д-ів не було ясно поставлене, хоч у своїй пропаганді дехто з них уживав укр. мови, а поет Рилєєв писав поеми з укр. історії. Повстання здавлено в Петербурзі і на Україні; п'ятьох гол. провідників (Пестель, Рилєєв, Каховський, С. Муравйов — Апостол, Бестужев — Рюмін) повішено, ін. заслано на Сибір.

**Декада**, (гр.) десяток; 10-денний тиждень, заведений під час Великої фр. революції.

**Декадент**, (фр.) прихильник напрямку, званого декадентством.

**Декадентизм**, декадентство, (фр. вл. занепад) напрямок, який дає образ духового розкладу, що повстав у Франції у 80-их рр. XIX в., як протест проти сюжетів натуралізму та форми парнасизму; визначувався витонченістю форми та хоробливим шуканням особистих вражіннь. Його першими представниками були Бодлер, Верлен, Рембо, Корбієр, Мальярме. У фр. літературі слово д. уживається часто на означення поетичного напрямку „символістів“, або його крайнього крила. Декаденти різнилися від символістів тим, що вважали необхідним передавати вражіння безпосередньо, замість „транспонувати“ (перекладати на символи) явища зовнішнього світу; хотіли відтворювати їх точно, не продовжували александрина понад його звичайну міру і писали поеми тільки означеної форми. Д. були прихиль-

никами „чистого мистецтва“, що вживає в літературі музичних і малярських ефектів, аби дати вислів крайньому індивідуалізму. Перший журнал „Le Décadent“ видавав Анатоль Бажю (Ваю) у 1886.

**Декаденція**, (лат.) упадок, духовий розклад.

**Декадна система**, гл. Десяткова система.

**Декадний Бюлетень Гідро-метеорологічного Комітету** (давніше: Укрмету укр. метеорологічної та гідрологічної служби), виходить що 10 днів у Києві від 1923.

**Декальо**, гл. Кальо.

**Декальог**, (гр. „десять слів“) десять Божих заповідей, даних Мойсеєві.

**Декамерон**, гл. Боккаччо.

**Декаметр**, (гр.) міра довготи (дкм) = 10 м.

**Декан**, (гр.) в Римі військовий підстаршина, десятник; опісля на Сході настоятель над 10 ченцями. Відси перенесено назву на різні церк. достоїнства: настоятель над кількома, або й кільканадцятьма парохіями (деканат), капітули, кардинальського збору. З церк. достоїнств поширилася ця назва також на зверхників світських унів. факультетів.

**Декан**, півд. частина аз. Передньої Індії, що творить властивий півострів на півд. від ріки Нарбади; височина на півночі до 800 м., на півдні до 2.700 м. вис., опадає стрімко до Бенгальського й Арабського заливів. Країна гаряча і мало врожайна.

**Де Кандоль** (De Candolle) Огюст Пірам, фр. ботанік (1778-1841), проф. унів. в Парижі, Монпеліє і Женеві; один із творців природнього укладу (систематики) рослин.

**Декаполь**, (гр.) десятиград. (церк.), автономна територія 10 міст на півн. сх. від Палестини, згадується в євангелії.

**Декарт** (Descartes) Рене, (Cartesius Renatus), фр. філософ (1596-1650). Перший великий представник раціоналізму, себто флс. напрямку, що при помочі дедуктивної методи старається виключно з розуму-ratio

— як основного принципу — вивести цілу систему дійсності. Декарт виходить із одного безсумнівного для нього твердження: „Cogito, ergo sum — думаю, тимсамим я є“ і виводить із нього цілу систему, що спирається на двох принципах: душі й матерії. У математиці Д. зробив епохальні відкриття: є творцем аналітичної геометрії, перший пізнав правдиве значіння від'ємних коренів рівнянь, дав новий спосіб розв'язки рівняння четвертого ступеня, перший увів виложники в альгебрі, навчив досліджувати прикмети кривих ліній при помочі рівнянь. У фізиці відкрив разом із Снеліусом закон переломання світла. Гол. твори: „Розправа про методу“, „Розумування“ („Meditationes de prima philosophia“, „Prin-



Рене Декарт.

cipia philosophiae“, „Les passions de l'âme“) На Україні знайомість з його творами бачимо в Т. Прокоповича.

**Декартове перехрестя**, гл. Співрядні.

**Декатирування**, (фр.) пропарювання сукна парою в щільно закритих казанах, для надання йому тривалої краски й блиску.

**Декахорд**, (гр.) ст.-фр. 10-струнний інструмент.

**Де Квінсі** (De Quincey) Тома, англ. письмен. (1786-1859), автор „Споминів курця опію“ й проникливих критичних нарисів.

**Декебал** (Decabalus), цар даків, уславився війнами з Римом, після поразки від цесаря Траяна 106 покінчив самогубством.

**Декен** (Decken) Карл, нім. дослідник рівникової Африки (1833-65).

**Деккер** Едуард, гл. Мультиплі.

**Деклінація**, (лат.) нагинання, відхилення; в астр.: віддаль зорі від рівника неба, міряна відповідною дугою великого, тзв. деклінаційного, кола, що переходить через бігуни світу й дану зорю; д. числиться на північ від рівника додатно від 0° до 90°, на південь від'ємно від 0° до 90°; знаходиться д. зорі шляхом обсервації її висоти при переході через південник.

**Деклінація магнетна**, магнетне відхилення, кут, який з геогр. південником творить магнетна стрілка, підперта на прямо-вісній осі так, що може обертатися лише у поземній площі. Відхилення буває західне та східне.

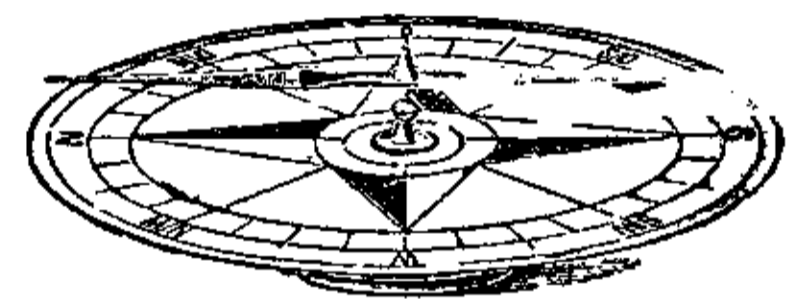

Магнетна стрілка для означення деклінації.

Для Львова є воно тепер західне й рівняється б. 1°19'. В нашій геогр. ширині та довжині зменшається воно річно на 9'. Прилад до поміру д. м. зв. деклінація, складається з магнетної стрілки, уміщеної на колі з поділкою, та з люнети, рівнобіжної до проміру 0°-180° кола.

**Деклінограф**, деклінометр, (лат.-гр.) прилад до графічного з'ясування різниці астр. деклінації.

**Декляматор**, 1) збірник творів для деклямації; 2) людина, що володіє мистецтвом деклямації.

**Деклямація**, (лат.) 1) мистецтво виразного читання, або мистецького виголошування, здебільшого з пам'яті. Д. перші навчали старі греки вже з доби трагічного театру; в новіших часах д. високо розвинулася, особливо у французів за часів Корнеля й Расіна. Фр. школа д. вимагає вимови слів співним способом і цього дотримуються фр. актори й у сучасних реальних п'єсах; зате нім. школа пробувала наблизити д. до звичайної розмовної балачки. З укр. декляматорів першої пол. ХІХ в. найкращий був М. Щепкин, у другій — М. Старицький. Побутові актори, через захоплення реалістичною манерою гри, мистецтвом д. володіли дуже слабо; 2) говорення гар-

них слів без змісту, пусті фрази; 3) деклямація музична, гл. Мельодеклямація.

**Деклярація**, (лат.) 1) заява для прилюдного відома; 2) заява про кількість прибутку, яку мусить подати платник податку (пр. прибуткового, промислового, тощо) до відповідних фінансових органів; 3) оповістка про привозні товари, яку слід подати до митниці з додатком усіх документів, що підтверджують зазначені в оповістці дані; 4) Д. незалежності (Declaration of independence), проголошення незалежності ЗДА 4 VII 1776, обходять святочно в ЗДА; 5) Д. прав (Declaration of rights), проголошення основ англ. конституції 28 I 1689; 6) Д. прав людини й громадянина, гл. Вольності; 7) Д. Центральної Ради, складена її делегацією рос. Тимчасовому Урядові в травні 1917 з домаганням автономії України. Тимчасовий Уряд не погодився з домаганнями цієї Деклярації, що й примусило Центр. Раду видати свій перший Універсал.

**Деклясувати**, (фр.) скинути когось із якоїсь суспільної кляси на нижчий ступінь.

**Декокт**, (лат.) відвар, гол. лічного зілля.

**Декольт(е)**, (фр.) виріз у жіночій сукні, що відкриває шию та груди.

**Декомплєтувати**, (лат.) позбавити цілості через недостачу якоїсь частини, пр. д. збори через неприсутність членів, д. твір через недостачу томів.

**Деконт**, (фр.) зменшення суми рахунків при взаємних розрахунках із комісіонером, або з посередником у біржових операціях.

**Декоративне малярство**, всяка малярська оздоба, стінна та ін. предметів. У вужчому значінні д. м. називають настінне мальовило з орнаментальними мотивами.

**Декоративне мистецтво**, ужиткове, чи пром. мистецтво, а саме: мист. вироби з дерева, металів, шкла, глини, матерії, тощо.

**Декоративний стиль**, кожний мист. напрям, що нехтує конструктивністю і послуговується мальовничістю. Англійці називали д. стилем готик, що в XV в. у будівництві зовсім нехтував конструктивними засадами.

**Декоратор**, (лат.) маляр, що виконує театральні декорації; також домашню обстановку.

**Декорація**, (лат.) прикраса; д. в театрі: оздоба будинку або предмету при помочі різьби, малярства, мозаїки, інкрустації, тощо; д. театральна: лаштунки, що оточують у театрі сцену й творять тло, на якому виступають актори. Мальованих д. уживали ще ст. греки у своїх театрах; мистецтво цих д. називалося „скенографія“ (славний скенограф був Агатарх, 460-420 до Хр.); в середньовіччі й у нових часах, за Шекспіра та в есп. театрі XVII в., д. були зовсім умовні; італійці почали розмальовувати д. відповідно до місця сценічної дії і в XVII та

XVIII вв. досягнули великих успіхів; д. XVIII в. мають панорамний вигляд, в XIX в. стараються віддати реальну дійсність, але ж у XX в. знову появився нахил до спрощення й умовності в декораціях.

**Декорт**, (фр.) у торг. справах зменшення рахунку на доставлені товари, коли виявиться в них якась хиба, або коли виплату за рахунками зроблено передчасно.

**Декорум**, (лат.) зовнішня приличність.

**Де Костер**, гл. Костер.

**Декрет**, (лат.) спершу рішення рим. влади (претора), відтак рішення імператора в поодиноких випадках, яке мало значіння закону. Сьогодні взагалі розпорядок влади, постанова, наказ; д. звуть також деякі закони (пр. паризької комуни).

**Декреталії**, (лат.) конституції, себто рішення поодиноких правних питань, які видавали рим. папи в перших століттях християнства; ці д. перейшли до збірників церк. права та стали джерелом канонічного права.

**Декрещендо**, (іт.) ослаблюючи (тон).

**Декрипітація**, в мінеральогії тріскання та розтріскування каменів при загріванні.

**Декстрина**, (лат.) річовина подібна до араб. гуми, хем. складу  $C_6H_{10}O_5$ . Повстає з мучини (крохмалю) через огрівання до  $200^\circ$ , або через додання розрідженої кислоти, пр. азотанової, також під впливом солоду, чи радше дієстази, що знаходиться в ньому. Розпускається легко у воді на густу, клейку рідину. Розчин д. скручує поляризаційну площу світла направо (відси назва: лат. dexter = правий). Не підлягає шумуванню (ферментації), а під впливом дієстази або розріджених кислот перемінюється на виноградний цукор. Існує у дуже багатьох ізомерних відмінах. Уживається до клеєння, друкування тапет і тканин. Є складовиною пива й шкірки на хлібі.

**Декстро́за**, (лат.) виноградний цукор, гл. Цукор.

**Декстрокардія**, (лат.-гр.) вроджене положення серця по правій стороні грудця, звич. сполучене зі зміною в положенні печінки, селезінки, шлунку й ін. органів.

**Декубітус**, (лат.) гл. Відлежина.

**Декуріон**, (лат.) в рим. війську десятник; тепер, в Італії, член громадської ради, радник; у давніх єзуїтських школах здібніший учень, що мав перевірювати знання своїх товаришів.

**Делєвер** (Delaware), 1) ріка Півн. Америки, впливає в Апалячах, 490 км. дов., вливається в затоку Делєвер (Атлантийський океан); 2) схід. держава ЗДА, 6.140 км<sup>2</sup> і 220.000 меш.; гол. заняття рільництво, промисл значний, гол. місто Довер.

**Делегат**, (лат.) відпоручник, представник, посол; Апостольський Д., гл. Легат папський.

**Делегація**, (лат.) посольство, заступництво, представництво; уповажнені представники партії або групи.

**Делегації австро-угорські**, гл. Австро-Угорщина.

**Деледда Грація**, іт. письменниця, \*1872; повісті здебільша з побуту та звичаїв Сардинії: „Прочитан“, „Шлях злого“, „Троці на вітрі“. Нагорода Нобеля 1927.

**Делекюз (Delescluze)** Люї Шарль, фр. революціонер, журналіст (1809-71), 1871 міністер війни паризької комуни, згинув у влучному бою.

**Делес (Dallas)**, пром. й торг. місто в державі Тексас США, 210.000 меш.

**Делі**, гл. Дельгі.

**Деліб (Delibes)** Леон, фр. композитор (1830-91), автор балетів (найславніший „Копелія“; вносив до них симфонічний елемент); з опер найславніша „Лякме“.

**Делікатеси**, (фр.) ласощі, добірні страви та напитки.

**Делікатність**, (фр.) ніжність, чемність, м'яккість.

**Делікт**, (лат.) проступок, провина.

**Деліль (Delille)** Жак, фр. поет (1738-1813), майстер вірша, попередник романтиків.

**Деліль (Delisle)** Жозеф Ніколя, фр. географ і астроном (1688-1768), що довго працював у Росії за часів Катерини I. В паперах його, що переховуються в архіві фр. Морського Міністерства, є цікаві записки про Україну й рукописна мапа України.

**Делінгер (Döllinger)** Ігнац, нім. богослов та історик (1799-1890), противник догми про папську непомильність, основник „Старокатолицької Церкви“.

**Деліріум**, (лат.) маячення, шаління, маячний стан внаслідок хоробливих, духових уявлень, з причини подразнення мізку й мізкових оболонок. Д. тремене, біла гарячка, запійне маячення, психічна хороба внаслідок надмірного вживання алкогольних напитоків, сполучена з оманами, гол. зоровими, неспокоєм у рухах і мові та тремтінням цілого тіла; часто смертельна.

**Деліч (Delitzsch)**, 1) Франц, визначний протест. богослов і орієнталіст (1813-90); 2) Фрідріх, нім. ассириолог, син Франца (1850-1922). Праці: „Ассир. Словник“, „Ассир. граматики“, „Історія Вавилонії й Ассирії“ та ін. Широкозвісна його доповідь „Вавилон і Біблія“.

**Деліус (Delius)** Фредерік, англ. композитор романтичної школи, \*1863. Симфонічна кантата „Місса життя“, симфонічні твори, фортепіяновий концерт, муз. драми (Кюанга, Фенімор і Герда, Ромео й Юлія) та ін.

**Делля Валле (della Valle)** Петро, іт. гуманіст і мандрівник (1582-1652). У 1620 зустрів у Персії якогось козака, зі слів якого оповідає докладно про козаччину в творі „Viaggi di Pietro della Valle il Pellegrino“, якого перше видання вийшло в 1650 у Римі. Є інші видання та переклади.

**Делювій**, (лат.) відложжя, перемите пливучою водою і відложене нижче свого первісного зложжя.

**Де-ля-Барт** Фердинанд, історик всесвіт-

ньої літ., проф. київського унів., з укр.-фр. родини, \*1870. По укр. писав у „Літ. Наук. Вістнику“ 1906.

**Делявар**, гл. Делєвер.

**Делякруа (Delacroix)** Ежен, фр. маляр (1799-1863). Учень Давіда, проте був противником класичності й належав до романтичного напрямку фр. малярства. Динамізм і передача сили виразу лучить його з пізнішими малярами—імпресіоністами. Форму моделює він при помочі кольорових і світляних контрастів, уникаючи ясно окресленого рисунку („Сарданапаль“, „На барикади“, „Справедливість Траяна“, портрет Шопена, „Липнева революція 1830“, тощо).



Ежен Делякруа: Липнева революція 1830 р. (Париж, Лювр).

**Делямар (Delamare)** Казімір, фр. політик, сенатор (1797-1870), редактор газети „La Patrie“. 1869 вніс до фр. сенату петицію в укр. справі; вийшла окремою брошурою по фр., п. н. „15-мільоновий забутий народ в обличчі історії“; є й нім. переклад.

**Делямбр (Delambre)** Жан Батіст Жозеф, фр. астроном (1749-1822), міряв у спілці з Мешеном довжину ступеня південника.

**Делярощ (Delaroche)** Поль, фр. маляр (1797-1856), що в своїх історичних картинах умів із незвичайною прецизністю передавати подробиці збірних сцен і осіб.

**Делятин**, містечко над Прутом у надвірнянському повіті, 450 м. н. р. м., 5.973 меш.: українців 59%, жидів 26.7%, поляків 14.3%. Солянки й солеварні. Літнице, купелеве заведення, 30% солянка до купелів та інгаляцій. Вказання: гостець, подагра, нервові хороби, випотні (ексудати).

**Делятор**, (лат.) донощик. В Римі за цісарів, почавши від Тиберія, так звалися люди, що займалися донощицтвом як ремеслом, вказуючи властям підозрілих (надто в образі величності). Д. діставав четвертину з наложеної на обвинуваченого грошової кари або його сконфіскованого майна. Деякі ці-

сарі, як Тит, Траян, боролися з деляторством, стараючися викоринити його.

**Дельбрік** (Delbrück), 1) Бертольд, нім філ'ольоґ, індогерманіст (1842-1922); 2) Ганс, нім. історик, \*1848, „Історія воєнного мистецтва“, „Війна й політика“, „Всесвітня історія“; 3) Макс Еміль Юлій, нім. рільничий хемік (1850-1919), досліджував фізіологію дріжджів.

**Дельвіг** Сергій, укр. генерал-полковник артилерії, \*1866, військовий письм., від 1919 представник уряду УНР у Румунії.

**Дельгі**, гол. місто Пенджабу і загалом брит. Індії,

304.000 меш., колись столиця великого могола, тепер осідок віцекороля Індії. Складається з ст. міста тубільців і нового европ.

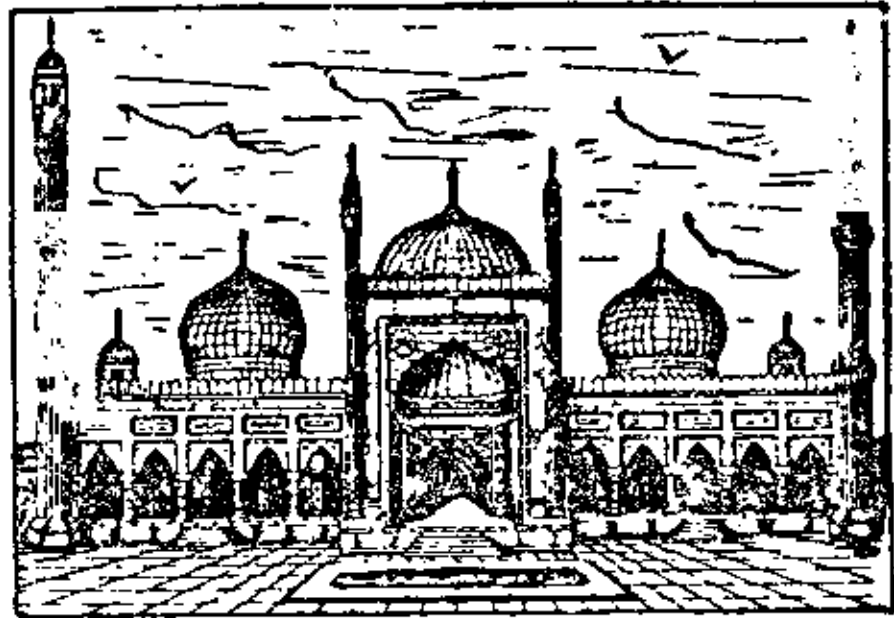

Дельгі, Джамна-мошея.

Багато старих пам'яток і величавих будівель, м. ін. Джамна-мошея, найгарніша в Індії; промисл (цукор, бавовна), торгівля.

**Делькасе** (Delcassé) Теофіль, фр. політик (1852-1923), кілька разів міністер, 1913-14 амбасадор у Петербурзі, VI 1914 міністер війни, 1914-15 міністер закордонних справ.

**Делькредере**, (іт.) 1) зумовлена договором запорука щодо справного виконання третьою особою якогось зобов'язання, пр. уплати векселевої суми; 2) винагорода за таку запоруку.

**Дельменгорст**, містечко 12 км. від Бремена, 22.000 меш., центр ткацької промисловости, де здавна живе робітнича колонія українців, виходнів із Галичини.

**Де Лонг** Джордж, ам. дослідник підбігунових країн і Сибіру (1844-81).

**Де Лонгові острови**, рос. острови на півн. схід від Новосибірських островів, 5.900 км<sup>2</sup>.

**Дельонé** (Delaunay) Шарль Ежéн, фр. астроном (1816-72), відомий дослідник Місяця, організатор астр. праць у Франції.

**Дельопуло**, гл. Дельос.

**Дельос**, Дельопуло, найменший гранітовий острівець серед Кіклядських островів, у старовину гол. місце культу Аполлона й Артемиди, зі славним храмом Аполлона й пророчнею (тепер Dili). Фр. наукові розкопи, розпочаті там 1877-94, ведуться далі від 1904.

**Дельта**, (гр.) 1) четверта буква гр. абетки, подібна до трикутника, наше Д; 2) гострокутний обшар землі між крайніми відногами ріки, при її усті, що утворився через засипання плиткого моря намулом і піском, принесеним рікою. Приріст суші в д. буває нераз дуже великий, і так у д. Міссісіпі б. 100 м. в рік; 3) стоп металів із 56% міді, 41% цинку, по 1% заліза, мангану й

олова та дрібки фосфору; вживаний до виробу машинових частин.

**Дельтоід**, (гр.) чотирикутник, який можна розрізати на два рівнораменні трикутники зі спільною основою та неоднаковими висотами. Його перекутні (косини) стоять прямою одно до одної.

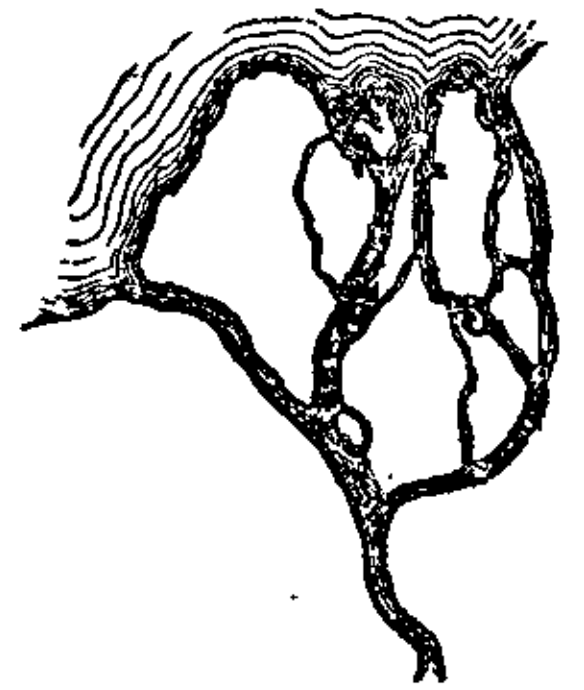

Дельта (нарис).

**Дельфи** (Delphi), ст.-гр. місто в Фокиді під горою Парнасом, давніше зване Піто, тепер Кастрі, стародавнє місце культу Аполлона зі славною пророчнею (по переказу осередок усього світу — omphalos=пуп), найдавніший осідок спілки Амфіктіоній (гл. Амфіктіонія). — Дельфійська пророчня: жриця Аполлона, Пітія, сидячи на триніжку над земною розколиною, звідкіль добувалася запаморочлива (чадна) пара, в екстазі об'являла пророцтва. З мист. пам'яток — руїни храму Аполлона з половини V в. до Хр., театр та ін. будови, розкопані в 90-их рр. XIX в.



Дельфін.

**Дельфін** (Delphinus), 1) морський ссавець, споріднений із китами, з простими стіжкуватими зубами, з вигляду подібний до риби, до 6 м. дов., небезпечний морський хижак, на якого полюють для трану. Д. з в и ч а й н и й (D. delphis), до 2 м. дов., з товщевим плавцем на хребті, зі щоками видовженими в дзюб, живе громадами в усіх европ. морях. Д. білий, гл. Білюга. Д. озівський (Phocaena relicta), живе в Озівському морі; 2) (д о ф é н), фр. назва престолонаслідника в давній Франції; 3) в астр. мале співзір'я на схід від Вірла; пізнати по чотирьох зірках, що творять ромб.

**Дельфінат**, Дофінé (Dauphiné), півд. фр. провінція над Ізером і в Альпах, частина Бургундії; від 1032 належала до Німеччини, від 1349 до Франції.

**Дельфт**, нід. місто, 50.000 меш., технічна школа, виріб фаянсів.

**Демавенд**, вулканічний верх у горах Ельбурс б. Тегерану, 5.670 м. вис.; теплиці.

**Демагоґ**, (гр.) 1) кожний провідник, дорадник народу в гр. дем. республіках; 2) в Німеччині після наполеонівських воєн дем. діячі, що домагалися для Німеччини волі та з'єдинення; 3) той, хто для особистих цілей опановує нарід підлещуванням, підступом, пустою фразою й використовуванням низьких інстинктів та темноти.

**Демагоґія**, (гр.) уживані демагоґами неперекірливі способи агітації.



**Демантоїд**, мінерал із громади гранатів ( $\text{Ca}_3\text{Fe}_2\text{Si}_3\text{O}_{12}$ ) зеленої барви.

**Демаркаційна лінія**, межа, або смуга, якої не вільно переступити, означена окремим договором між боєвими лініями двох воюючих сил, здебільша під час мирових переговорів. З визвольної війни України відома д. л. Бертелемі на укр.-пол. фронті й д. л. між укр. військами й рос. білогвардійцями на Київщині.

**Демаркація**, (фр.) відмежування, проведення межі, границі.

**Демаскувати**, (лат.) вл. скидати з когось маску, показувати справжнє обличчя когось, розкривати когось.

**Дембіцький Теофіль**, гал.-укр. громадський діяч, адвокат у Коломиї (1845-1915), опікун молоді й меценат укр. культ. підприємств. Записав НТШ свій маєток Белелюю, а ін. укр. установам значні підмоги.



Теофіль Дембіцький.

**Демблін**, поль. твердиня при впаді Вепра до Висли. 1842-1915 рос. Івангород.

**Демболенцький Войцех**, поль. церк. композитор (б. 1582-1647), перший у Польщі послуговувався цифрованим басом та застосував у поль. церк. музиці цілий такт.

**Демель (Dehmel) Ріхард**, нім. поет (1863-1920), один із найбільших сучасних ліриків. Поезії: „Але кохання“, „Жінка і світ“; п'єса, що мала успіх: „Приятелі людей“; з війни денник „Між війною і людством“.

**Дементі**, (фр.) заперечення, відкликання, спростування неправдивої звістки.

**Деменція**, (лат.) недоумність, ослаблення розсудку й розуму (інтелігенції); є: 1) д. передчасна (Dementia praecox); 2) д. паралітична (D. paralytica), наслідком розм'якшення мізку; 3) д. стареча (D. senilis), наслідком старечого знидіння.

**Демерара**, гл. Джорджтаун.

**Демественний спів**, демество в музиці: в візант. церкві штучний спів на слух, напів-церк., напів-світський, де наслідувано двірський спів цісарських співаків; з християнством перейшов д. с. і до нас та за монг. часів заник, відродився в XV в. у московській церкві, де в 2 пол. XVI в. утворено для нього особливу нотацію; вживали цього співу при святочних нагодах.

**Демественник**, звався за домонгольської доби в укр. церкві учитель співу.

**Де Местр**, гл. Местр.

**Деметр Димітріє**, хорв. письм. (1811-72), йшов за слідами старших дубровницьких письменників, із нахилом до романтизму, прихильник Гая, поет („Гробніско рође“, 1842), новеліст, драматург та перекладач, видавець (від 1839) різних часописів („Danica“, „Narodne Noviny“), організатор хорв. театру в Загребі

**Деметра**, (гр. Деметер = лат. Ceres — Церера), дочка Крон(ос)а й Реї, сестра Зевса, мати Персефони (Кори, лат. Просерпіни), богиня польових плодів, хліборобства та сільського побуту, основниця громадянського ладу та цивілізації, також опікунка подружжя. Гол. місця її культу: Генна на Сицилії й Елевсина в Аттиці.

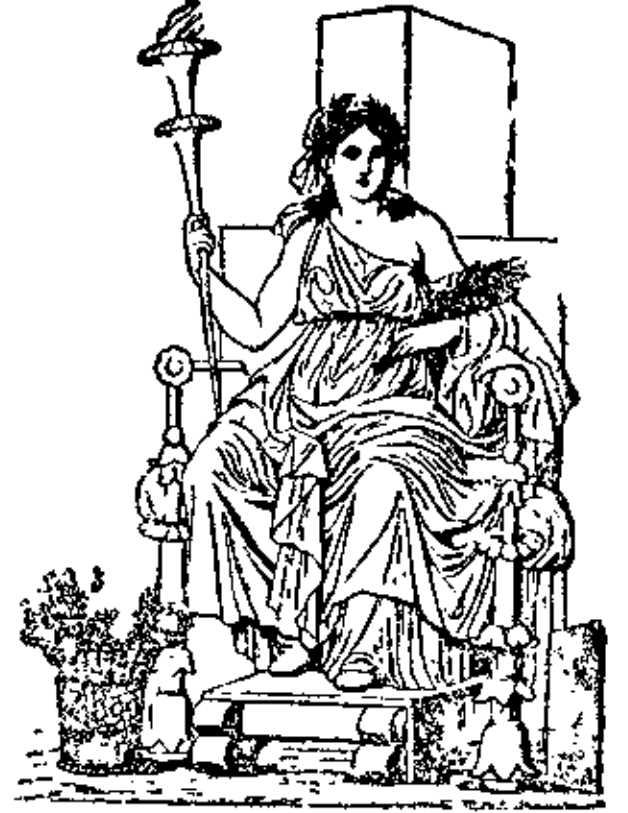

Деметра (Помпеї).

**Демідов**, родина багатих рос. промисловців, що вибилися в люди за Петра I. Мали копальні й фабрики на Уралі й Алтаї. Один із Д. — Павло (1738-1821) оснував юридичний лицей у Ярославлі, тзв. Демидівський; Анатоль, князь Сан Донато (1812-70), підготував експедицію для вивчення України й Криму під проводом Ле Пле; видав рос. і фр. мовою гарно ілюстрований опис своєї подорожі по півд. Україні, Криму, Волощині й Угорщині. Демідови поклали основи рос. гірництва.

**Демідріац**, (фр.) півсукно.

**Демімонд**, (фр.) дослівно: „півсвіт“; жінки легкої поведінки; кокоти.

**Демінутив**, (лат.) гл. Здрібніле слово.

**Демі-сезон**, (фр.) одяг перехідний між двома порами року, ні важкий — ні легкий, здебільша пів-літній.

**Деміург**, (гр.) вл.: ремісник, робітник. Бог як упорядчик матерії, або хаосу, з яких він і творить світ (у Плятона та плятоніків).

**Демобілізація**, (фр.) звільнення зайвої частини війська від служби після війни; переводиться окремим розпорядженням найвищої держ. влади.

**Демографія**, демольоґія, (гр.) суспільна наука, що студіює чисельність населення даної країни, його склад за полом, віком, заняттям та його рух, себто зміни в кількості населення через народини та смерть.

**Демодок**, (гр. Demodokos) сліпий кобзар на дворі царя Феаків Алькіноя.

**Де Мойн (Des Moines)**, 1) доплив Міссісіпі, 480 км. дов.; 2) місто над тою рікою, 150.000 меш., гол. місто держави Айови (ЗДА); університет, торговля, промисл.

**Демократ**, (гр.) оборонець, прихильник народоправства. Гл. Демократія.

**Демократизація**, зміна устрою й відносин у напрямі рівності усіх (д. держави, суспільності, установи, тощо).

**Демократизм**, напрямок, який стоїть за рівність усіх людей, а не визнає опертої на походженні, майні, тощо, вищости одних над другими. Політичний д., гл. Демократія.

**Демократична партія**, одна з двох партій в ЗДА. Її творцем був у 1792 Джефферсон під гаслом боротьби з централістичними змаганнями „федералістів“. Найдовше була при владі в добі 1818-25, опісля пере-

була кілька розколів. Її противники — Республіканська Партія.

**Демократична республіка**, гл. Республіка.

**Демократія**, (гр.) 1) „народоправство“, держ. устрій, опертий на рівності всіх, при якому влада належить до всіх горожан. Політ. д. вдовольється правною рівністю всіх, признанням усім однакових політ. прав; суспільна д. вимагає ще сусп.-екон. рівності. Розрізняємо: безпосередню демократію, коли „народ“ виконує владу безпосередньо на загальному нар. зібранні — так було в ст. Греції, в Римі; посередню, або репрезентативну д., коли народ править через своїх відпоручників (репрезентантів). Сьогодні стрічаємо безпосередню д. тільки в деяких кантонах Швайц. Спільки. 2) д. називаємо також нижчі сусп. верстви в протилежність до аристократичних, врешті сусп. групи, що є носіями дем. змагань.

**Демокрит з Абдери**, гр. філософ з V в. до Хр., гол. представник атомізму, теорії, що все буття зводить до дуже дрібних, незмінних, неподільних частинок, тзв. атомів, які рухаються з власною скорістю. Ввесь світ — порожній простір, в якому є атоми; душа складається теж з атомів. На його думку етичною ціллю людини є безпристрасний спокій душі (евтимія). Уривки з творів Д. особливо тих, що відносяться до етики, находимо в ст.-укр. літературі.

**Демолювати**, (фр.) нищити, руйнувати.

**Демольогія**, (гр.) гл. Демографія.

**Демон**, (гр.) у ст. греків надприродня істота, що займала посереднє місце між богом і смертними: добрий або злий дух; пізніше: злий дух, біс, зла людина, спокусник.

**Демонетизація**, (фр.) вилучення з обігу монет даного роду; буває й д. металю, коли припиняється вільне карбування монет із якогось металю.

**Демонічний**, (гр.) з прикметами демона, страшний, надприродній, пекельний.

**Демонольогія**, (гр.) наука про духи й надприродні сили.

**Демонстрант**, (лат.) 1) учасник демонстрації, вулишних заворушень; 2) той, що показує досвіди (експерименти) перед глядачами.

**Демонстратор**, гл. Демонстрант 2).

**Демонстрація**, (лат.) 1) в льогіці: доказ наглядним прикладом; 2) в праві: означення особи або річи конкретними, юридично важними ознаками; 3) публичне виявлення своєї волі, бажання, настрою, в політиці звичайно шляхом зібрань, вулишних походів; в міждержавних зносинах — пр. через вислання флоту, маневри армії, тощо; 4) в стратегії: рухи армії, які мають на меті закрити властиві наміри й відвернути від них увагу ворога.

**Демонтувати**, (фр.) розбирати машину, розбити її так, що стає непридатна.

**Деморалізація**, (лат.) моральне згіршення, зіпсуття, занепад моралі, розпуста.

**Демостен** (Demosthenes), славний атен. держ. діяч і промовець (384-322 до Хр.), оборонець гр. свободи проти македонського царя Филипа.

**Демпір** (Dampier) Віліям, англ. мореплавець (1652-1715); відкриття в Австралії й на Тихім океані, описи подорожей; його ім'ям названо кілька островів Океанії і протоку між Н. Гвінеєю і Н. Британією.

**Демулен** (Desmoulins) Каміль, фр. революціонер (1760-94); 1789 захопив парижан до здобуття Бастилії, пізніше, запідозрений у роялізмі, погіб на ешафоті.

**Демуцький Порфір**, укр. музика-етнограф, диригент, композитор-педагог, із професії лікар (1860-1927); зорганізував у селі Охматові на Київщині селянський хор, що вславився своїми мист. концертами в різних місцях України (примітивні нар. пісні); відомі праці Д.: „Ліра та її мотиви“, „Народні укр. пісні на хор“ (2 ч.); більша частина зібраного ним матеріялу (понад 1.000 нар. мелодій) залишилася в рукописах.

**Демченко**, 1) Іван, укр. музика-етнограф, з кінцем XIX і на початку XX вв., видав „Українське весілля з голосами“, запис ритуалу весілля з Київщини, з усіма мелодіями весільних пісень; 2) Яків, укр. гром. діяч, мировий суддя, письм. і етнограф (1842-1912). Був правих поглядів, стояв під впливом рос. монархістів, але боронив українства. Замолоду записував укр. етногр. матеріяли.

**Дем'янчук**, 1) Василь, укр. філолог, \*1897, аспірант при кафедрі мовознавства ВУАН, праці з поля укр. граматики, критика на історію укр. мови Бузука, морфологія укр. грамот XIV-XV в., і т. д.; 2) Іван, укр. кляс. філолог (1882-1919), доцент кляс. філол. в Чернівцях і в Казані, займався гол. фрагментами гр. коміків.

**Ден** (Dehn) Зігфрід Вільгельм, нім. муз. теоретик (1799-1848); гармонія, контрапункт, видання ст. муз. творів, наук. статті.

**Денар**, (лат.) ст.-рим. срібний гріш = 10



Демостен (мармурова статуя у Ватикані).



Порфір Демуцький.

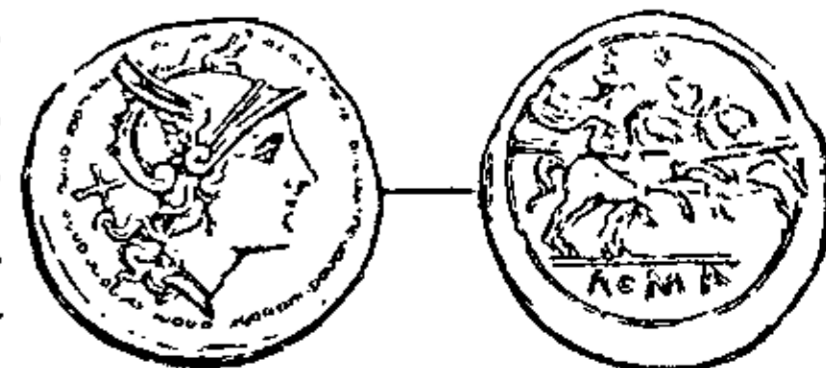

Денар.

асів, від II пунійської війни = 16 асів або 4 сестерції; гл. Динар.

**Денат**, (лат.) небіжчик; той, що згинув нежданною смертю.

**Денатурований алкоголь**, спирт неможливий до споживчих цілей, виробляють, домішуючи до звичайного алкоголю 2 $\frac{1}{2}$ % деревного алкоголю й 1% піридину, або ін. трійливих речовин.

**Денаціоналізація**, 1) винародовлення, відступлення від своєї народності, відчуження від одної народності й прилучення до другої; 2) повернення майна, яке держава націоналізувала, давнім власникам.

**Денбровський Єгор**, київський маляр і ритівник 90-их рр. XVIII в., власник книгарні на Подолі. Виготовлював ритини на окремих аркушах, переважно рел. змісту.

**Денвер**, гол. місто держави ЗДА Кольорадо, 290.000 меш., унів., рудокопи, промисл.

**Денга**, (голянд.) епідемічна гарячка у рівнинних країнах; рід інфлюенци.

**Денді**, (англ. dandy) чепурун, якого одяг своєю вибагливістю стає зразком моди.

**Дендрит**, (гр.) 1) рослиноподібний неорганічного походження налет мангану в щілинах і між верствами скал; 2) ніжні розгалуження клітин.



Дендрит на лупаку (Соленгофер).

**Дендрологія**, наука про деревисті рослини; вилучена з ботаніки для практичних цілей лісівництва й садівництва.

**Дендрометр**, (гр.) приладдя для вимірів висоти, а також проміру стовбура незрубного дерева на всякій точці його висоти.

**Денервувати**, (лат.) дразнити, дратувати, розстроювати, хвилювати.

**Дензиметр**, гл. Ареометр.

**Дензит**, вибухова речовина; склад: 49.8% амоніаку салітри, 33.7% азотану стронту й 16.5% тринітратолуолу.

**Денис Збіруйський**, у світі Дмитро Грицькович, укр. церковний діяч, походив із красноставських міщан, митний писар, 1585-96 правосл. холмський єпископ, 1596-1603 — уніятський.

**Денисович Іляріон**, перший куп'ятицький ігумен, зладив опис чудес куп'ятицької Богородиці, що його поширив і видав по польськи 1638 у Києві Атанасій Кальнофойський.

**Дені (Denis) Ернест**, фр. історик (1849-1921), працював гол. над історією Чехії.

**Денікер Осип**, відомий фр. антрополог (1852-1918), з походження укр. жид; клясична праця „Європейські Раси“. Д. відрізняв українців від поляків і москалів та доказував, що вони належать до Адрійської або Динарської раси, себто півд. слов'ян.

**Денкін Антон**, рос. генерал, \*1872, після

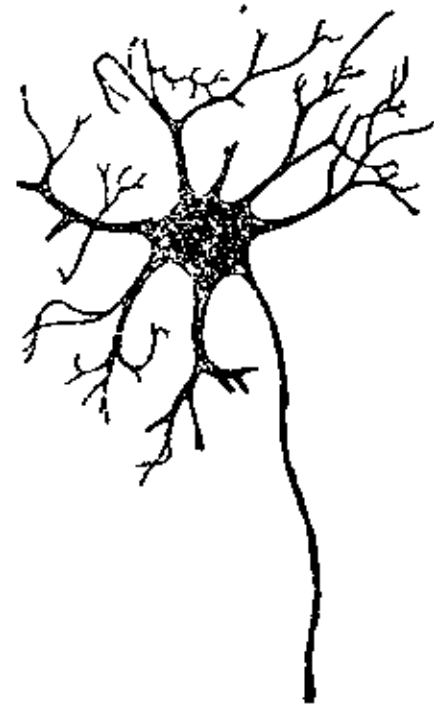

Дендрит. (нерв).

березневої революції 1917 начальник штабу рос. армії, після переходу рос. влади до більшовиків почав боротьбу з радянською владою, в квітні 1918 по смерті ген. Корнілова став на чолі рос. Добрармії і з весни 1919 почав наступ із Кубані і Донщини проти Червоної Армії. Укр. національно-визвольний рух Д. уважав за „більшовизм другого сорту“ й почав проти українців наступ (вересень 1919). В квітні 1920 розбитий більшовиками уступив місце ген. баронові Врангелю. Реакційна політика Д. на Україні викликала величезне селянське повстання проти нього; ці масові селянські рухи використали рос. більшовики, захопивши майже без бою (в грудні, 1919) Україну. Д. написав свої спомини під назвою „Очерки русской смуты“.

**Денісов**, прізвище рос. роскольнічих діячів, з роду князів Мишецьких, братів: Андрія (1674-1730) і Сена (1682-

1741), основників роскольнічого богослов'я й церковного обряду. Андрій під чужим ім'ям два роки студював у київській Академії під проводом Т. Прокоповича. Оба брати полишили багато творів, Андрій м. ін. знамениті „Поморські відповіді“, а Семен „Виноград російський“, життєписи видатніших роскольніків.

**Денна сліпота**, неспроможність бачити при сильному освітленні, отже й удень, внаслідок помутніння осередньої частки сочки в оці (cataracta centralis); увечері при слабшій освітленні, як зіниця розширена, хорий бачить краями сочки.

**Денниця**, укр. літ.-науковий часопис, виходив 1880 в Станіславові під ред. Івана Верхратського.

**Денні мотилі**, гл. Мотилі.

**Дентальні приголосні**, гл. Приголосні.

**Дентина**, (лат.) гл. Зубина.

**Дентист**, (фр.) лікар до зубів, зубар.

**Дентиція**, (лат.) узублення, також розвиток зубів.

**Денудация**, (лат.) відслонення; в геології: усунення всього рухомого матеріалу з поверхні Землі водою, льодовиками або вітром (пісок) і відслонення тим способом дол. верстов Землі.

**Денунціант**, (лат.) донощик.

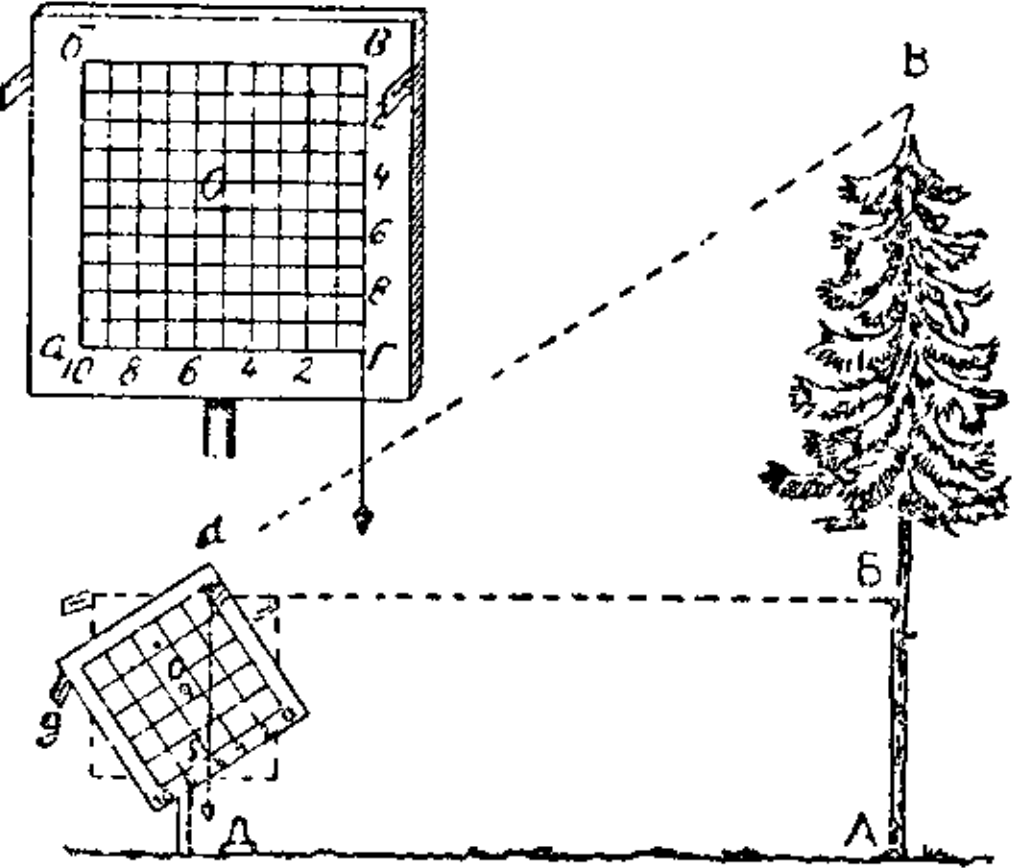

Дендрометр. Вгорі квадратна дошка (бік 15-20 см.) з квадратною поділкою, що обертається довкола осі О, на 1.5 м. довгій тичці. В точці— в прикріплена нитка з тягарцем. Д. ставимо в догідній віддалі (звичайно 5, 10, 15 м.). Діоптром вимірюємо поземо і означаємо на дереві точку В. Опісля звертаємо дошку так, щоби горішній її беріг у продовженні доходив до верхка дерева В; в такому разі:  $BV = (вБ, Гг) : вГ$ ;  $AB = AB + BV$ .

**Денунціяція**, (лат.) донос, гол. перед владою.

**Денца** Люїджі, іт. композитор (1846-1922), автор популярних неаполітанських пісень.

**День робітний**, гл. Законодавство робітниче.

**Депарсіє** (Déparcieux) Антуан, фр. математик (1703-68), автор першої таблиці смертності людей.

**Департамент**, (фр.) округа, адміністративна одиниця поділу краю (у Франції від 1789); відділ якогось уряду (у міністерстві, суді).

**Депекорація**, (лат.) поступенне зменшення кількості худоби. По думці Лямбля продукування поживи для людини мусить виперти продукування корму для худоби, а тимсамим і скотарство. Цей погляд є правдивим лиш у деяких обставинах (міста), бо по правді густота населення викликає збільшення потреб тваринних продуктів у даному окрузі.

**Депендент**, (лат.) вл. залежний; у Галичині заступник адвоката або нотаря.

**Деперматор**, гл. Пастеризування молока.

**Депеша**, (фр.) телеграма.

**Депіляція**, (н.-лат.) усунування волосся в цілях лічних або косметичних при допомозі мастей, щипчиків або електролізою.

**Депо**, (фр.) склад, магазин.

**Депозит**, (лат.) поклажа, річ віддана на сховище; в праві: договір щодо переховання якоїсь річі, яку хтось переймає від другого з тим, щоб її пізніше на його бажання йому віддати. Руська Правда вважає прийняття д. за гуманітарну прислугу, тому при всяких спорах вистане обвинуваченому в розтраті очиститися присягою. Та вже в XIII в. закон вимагає списання поклажної умови. Козацькі права беруть в оборону здепоноване добро, забороняючи його брати за довги.

**Депозитарій**, (лат.) той, що приймає депозит.

**Депозитовий банк**, гл. Банк.

**Депозиція**, (лат.) 1) складання до гробу; 2) зізнання свідків; 3) гостра кара для осіб духовного стану в кат. церкві: усунення назавжди від сповнювання священничих чинностей, причому покараний ще лишасться в духовнім стані.

**Деполаризатор**, збагачена на кисень хем. сполука, що домішується до чинної течі гальванічних елементів, щоб побороти їх поляризацію.

**Депоненс**, (лат.) в лат. граматиці дієслово, що має форму страждального, а значіння діяльного стану.

**Депорт**, (фр., вл. відложення) знижка, різниця між біржевою ціною паперів у даний момент і пізніший реченець, коли якась особа зобов'язалася доставити ці папери за нижчу ціну; звичайно д. практикують спекулянти при грі на знижку.

**Депортація**, (лат.) заслання; вислання

за кару, звич. до далекої місцевості на все життя, або на означений час. Д. як кара існує у Франції, Бритійській Індії та СРСР. В царській Росії були три роди депортації: д. зв'язана з примусовою працею в копальнях Сибіру й Сахаліну, примусове оселення в Сибірі і звичайна д. (адміністративне заслання) на Сибір, або до ін. далеких місцевостей.

**Депре́** (Derrez) Марсель, фр. інженер-електротехнік (1843-1918), виконав перші спроби над перенесенням електр. енергії дротами на віддаль, опрацював теорію динамомашин та збудував разом із д'Арсонвалем гальванометр.

**Депресія**, (лат.) стиснення, обниження. В астрономії: від'ємна астрономічна висота зорі, яка знаходиться нижче овиду (горизонту). В географії: обниження частини суходолу або поверхні озера нижче морського рівня, пр. дзеркало Каспійського моря лежить на 25,6 м. нижче від дзеркала Чорного моря, а дзеркало Мертвого моря на 394 м. нижче від дзеркала Середземного моря. В економії: пригнічений стан промисловості, застій у торг.-пром. житті; д. звичайно буває після пром. кризи, але в деяких країнах д. настає безпосередньо після піднесення пром. життя, без гострої кризи. В метеорології: область, де є низький стан барометра наслідком надмірної вогкості повітря. Осередком її є барометричний мінімум, місце найнижчого тиснення повітря або циклон. Барометричні депресії приносять у літі слоту, деколи сильні вітри і бурі, а в зимі підвищення температури та відлигу. У психології: духове пригнічення, пригноблений настрій. У фізиці: обниження рівня рідини у волоскуватих (капілярних) цівочках у порівнанні з рівнем рідини, у яку вони занурені, пр. обниження рівня живого срібла у вузьких цівочках, занурених у живім сріблі.

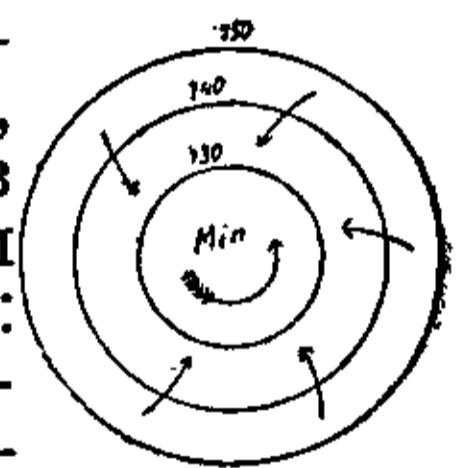

Депресія:  
Барометр.  
знижка.

**Депреціяція**, (лат.) знижування ціни, знецінення, пр. банкнотів або паперових грошей.

**Де-Пуле** Михайло, рос. письм. і педагог (1822-85), був інспектором полтавської кадetskької школи; писав м. ін. про А. Метлинського, Марка Вовчка, харківський унів., мазепинців („Малоросійські емігранты при Петрѣ Великом“).

**Депутат**, 1) винагорода працівників, постійно зайнятих у великих хліборобських господарствах попри грошові нагороди не харчами, але сирими плодами, тзв. натураліями; 2) представник вибраний народом або якоюсь установою для виконання якоїсь чинності.

**Депутація**, (лат.) представники від якоїсь організації, що їм поручили оборону чийхось інтересів:

**Деражня**, містечко Проскурівської округи, 5.659 меш.: укр. 35·5%, жид. 57·4%. 30 VII 1919 побідна битва II корпусу УГА з більшовиками; в осени 1919 геройський бій частини армії УНР з білогвардійськими військами ген. Бредова.

**Дербен** (Durban), Порт Наталь, пристань на схід. побережжі Півд. Афр. Союзу, 146.000 меш.

**Дербент**, пристань Дагестану над Каспійським морем, 23.000 меш.; сейсмічна стація; торгівля, сади та винниці; останки давнього оборонного „Кавказького муру“.

**Дербі**, (англ.) перегони молодих трилітніх коней, уведені вперше лордом Дербі в 1780; найбільша щорічна нагорода при цих перегонах в Англії в Епсомі; у Франції у Шантілі.

**Дербі** (Derby), англ. політики: 1) Е д у а р д (1799-1869), член ліберальної партії, 1833 перевів скасування невольництва негрів, від 1835 консерватист, 1867 реформа парламенту; 2) Е д у а р д, лорд Стенлі, \*1865, держ. секретар війни 1916-18, 1922-23.

**Дербі** (Derby), місто в півн. Англії, 140.000 меш., фабрики шовку.

**Дервіш**, (перс.) маг. чернець, пустельник; чин дервішів існує від XII в.

**Дервіш Паша Ібрагім**, тур. генерал і дипломат (1817-96), воював із Чорногорою 1862, з Росією 1877-78, з альбанцями 1881, тур. намісник у Боснії й Герцеговині 1873 та в Єгипті 1882.

**Дергунець**, укр. танець XVIII в.; музику до нього надруковано в найстаршій рос. муз. журналі „Музикальня Увеселенія“ 1774.

**Деревець сосновий**, гл. Рильчаки.

**Деревич**, за літописом, один із сімох болохівських городів.

**Деревій звичайний**, кривавник (*Achillea millefolium*), рослина з родини кошикуватих, з дрібно пірнатим листям і дрібним цвітом; відвар із цвітів і молодих частин зел. уживають на чай, що його п'ють при шлункових занедужаннях, на хрипку, кашель і перестуду, соком із свіжого листа запускають рани, від чого вони скоро гояться. Годують ним також дріб.

**Деревляни**, ім'я укр. племен („зане сідоша в лісах“), що жило в Деревській землі між Дніпром і Случчю, здовш Тетерева, Горині й Прип'яті — найменш культурне з укр. племен (живяху звірським образом, живуще скотски і т. д.), хоч і в них уже в X в. було поширене хліборобство. Д. від давніх часів, хоч мали своїх князів і управи, були данниками київських князів, проти яких (Олега, Ігоря) повстають;

— наслідки повстань: обмеження і знищення автономії (в першій пол. XI в. д. творять з полянами Київське князівство); від Ярослава М. й його поділу Деревська земля стає київською волостю, що разом із Києвом дістається Із'яславові і відтоді уже ніколи від неї не відділяється. З деревлянських центрів у літописах згадується Іскоростень (Коростень) і Вручий (Овруч).

**Деревний вугіль**, гл. Вугіль.

**Деревний оцет**, добувають при сухій дистиляції дерева попри деревний спирт і ацетон; уживається до виробу оцтової кислоти, до дезинфекції, в барвництві і т. п.

**Деревний спирт**, метилевий алкоголь, метаноль, карбіноль, (СН<sub>3</sub>ОН), алкоголь товщового ряду, безбарвна, легко запальна рідина алькогольного запаху, розпускає живицю, товщі, олії, мішається з водою, дуже трійлива. Одержують д. с. здебільша при сухій дистиляції дерева попри оцет і ацетон, також через діяння гарячого газу з генератору (сумішки окису вугля й азоту) на дерево та ін. методами. Уживається до денатуровання алькоголю, виробу фарб та політур, до виробу формаліни.

**Деревний цемент**, сифарин, тверда, гнучка, здатна до політурування річовина, виробляється стопленням трачиння, конопляної пряжі, мучини, звіринного клею й різних мінеральних додатків, також із погазової смоли (60%), асфальту, або цементу (15%) і сірки (25%); уживається на покриття дахів, розкішної обстановки, тощо.

**Деревно**, деревина, дерево, тверда річовина, що творить основу стовбура, гілок і корінів деревистих рослин. Д. утворене з деревних цівочок внаслідок насичення (імпрегнації) їх стін особливою річовиною — лігніном. Тверде д. дає дуб, ясен, тис, середнє: бук, смерека, модрина, м'яке: ялиця, сосна, тополя, липа. Уживається на паливо та на столярські й теслярські роботи. Гл. Ростинні судини.

**Дерево**, многолітня рослина з деревнистим довготривалим стовбуром, складається з трьох головних частин: стовбура, корони й корінів; гл. Деревно.



Дереворит В. Касіяна: Повінь.

**Дереворит**, відбитка рисунку, зроблена з дерев'яної дошки (кліше). Спосіб виготовлення кліше: на спеціально приготівленій дошці (з грушки, липи, пальми, цитринового дерева) вирізують рисунок у відворотному вигляді і то так, щоби сам рисунок лишився опуклий (на площі дошки), а реш-



Дервіш.



Деревій звичайний, кривавник.

ту видовблюється нижче площі дошки. Вирізьблену дошку покривають при помочі вальця фарбою, яка чіпляється до опуклих місць кліше. Після того прикладають до кліше папір, притискають його й дістають на папері потрібну відбитку — дереворит. Відбитки друкуються ручним і машинним способом. Історію д. гл. Граверство.

**Деревостан**, даний стан лісу; д. буває: чистий, коли ліс складається з дерев одної породи, й мішаний — з двох чи більше різних порід; рівнолітній — коли ліс складається з дерев більш-менш одного віку, й різнолітній — з дерев різного віку; простої форми або одноповерховий, коли дерева більш-менш одної висоти, й складної форми або дво- чи многоповерховий, коли корони дерев виразно творять два чи більше окремих поверхів. Відрізняють також д. густі або повні чи рідкі, шпилькові чи листовні, стиглі, достигаючі, середнолітні, жердняки, молодняки і т. д.; гл. Ліс.

**Деревська земля**, територія деревлян, її з часом підбили лит. князі ще пред Гедимином.

**Дерев'яний стиль**, назва вживана в Англії на означення дерев'яного покриття романських і готицьких базилік. Ця теслярська умілість покривати великі простори стелею й дахом в Англії досягла особливої досконалости в добі готику й ренесансу (XV-XVI в.).

**Дереза** (*Lycium*), рослина з родини пасльонуватих; кущ із лозуватими гілками, часто пониклими. Д. звичайна (*L. barbarum*) з червоними ягодами, з Півн. Америки, у нас розводять коло плотів, понад ровами та на голих схилах; сильно розростається й може засмічувати пожиточні землі. Д. українська (*L. ruthenicum*) з чорними ягодами й колючками.



Дереза. 1. Галузка з цвітом і овочем, 2. цвіт, 3. овоч.

**Дерекал Данило**, козацький полковник, був із 3.000 козаків у війську Сагайдачного під Хотинном 1621.

**Дер-ель-Багрі**, монастир і святиня Аммона з II в. до Хр., на захід від ст. Теб, недалеко Люксору в Єгипті.

**Дерен**, кізіль (*Cornus mas*), порода рощин, корчі й дерева, з круглавим листям, дрібними, жовтими цвіточками, подібними до окружкових і зібраними у грозноваті китички; малі червоні ягідки їстівні; деревно тверде, ціниться в токарстві й різбарстві. Гл. Свидина.

**Дерець**, рашпіль, рід столярського пильника.

**Держава**, організована суспільність даної території, яка має свою зверхність і свої закони. Первісно найвищими формами людської організації були кровні зв'язки: родина, рід, плем'я. Вони основувалися

на спільноті походження своїх членів. З хвилини завоювання одного племені другим, коли треба було держати переможених у послуху й боронити їх від нових наїздників, зродилася нова форма організації — держава. Її основою була територія, а не було в ній уже рівності всіх членів, як у роді та племені. Принцип „удержування порядку“, „суспільного ладу“ дає д. окрему рису. У чому суть д., питання досі спірне. Сьогодні розуміємо д., як примусову спілку людей на означеній території під власною держ. владою. Згідно з тим за ознаки д. вважають три її елементи: народ, владу й територію. Залежно від становища, з якого дивимосся на д., розрізняємо два її роди: з огляду на форму (устрій) — монархію й республіку; з огляду на характер влади — деспотію, правову державу, абсолютну й з обмеженими компетенціями; з огляду на соц. характер — на аристократію й демократію, причім особливим родом аристократії є плутократія; з огляду на нац. характер населення розрізняють нац. і багато-нац. держави (нац. д. і д. національностей); з огляду на соц.-екон. характер людности розрізняють д. аграрні, пром., торг. або мішані (гл. Автаркія). З огляду на характер території гол. суходільні (континентальні) та морські д. (також гірські, потамічні, себто положені над одною рікою, тощо); з огляду на відношення до інших — держави „суверенні“ й залежні, у більшій або меншій мірі підлеглі іншим. З огляду на становище серед загалу д. відрізняють від ін. „великодержави“, яким признано керуючу ролу в міждержавному життю. Врешті є д. одноцілі й д. зложені. Модерна д. базується на принципі народньої суверенности, яку виконує народ через своїх „репрезентантів“ — послів, та на принципі поділу влад; вона є продовженням з деякими змінами тих форм д., що розвинулися були в зах. Європі в абсолютній д. Схематично її устрій є такий: задержалася переважно установа „голови“ держави — монарха в „конституційній монархії“, президента в республіках. Тільки виімково, як у Швайцарській Спілці, нема „голови держави“, а його функції є поділені поміж інші держ. органи. Розвиток сусп. влади в Європі йшов протягом XIX в. в напрямі до парламентарної системи. Щодо свого соц. характеру новітня д. має здебільша характер пром. й торг. д., з перевагою міста над селом (у протилежність феодальній д.), причім фактично пануючою клясою є кляса великих капіталістів. Ступінь за ступнем ішла „демократизація“ д. в міру того, як росло значіння й сила „непосідаючих“ кляс, гол. пролетаріату. Не зважаючи на цю демократизацію, вплив великого капіталу на нинішню д. є далі дуже великий. Щодо нац. складу людности пануючим типом є нац. д. У відношенні до церкви нинішня д. добула скрізь перевагу. Сві-

това війна прискорила й зміцнила змагання (почасти здійснене) до творення нац. держав (гл. „Нація“). Далі виявила недостатність дотеперішньої політ. організації на тлі госп. розвитку. Місце „національного“ господарства зайняло „світове“, яке вимагає ширшої організації, ніж д. Клясова боротьба загострилася, а крайні суспільні напрямки: капіталістичний з одного боку, комуністичний з другого звернулися проти згаданих вище основ модерної д., гол. проти принципу поділу влад і парламентаризму. Вони висунули постулат партійної диктатури замість демократії. Це „фашизм“ з одного, а „більшовизм“ з другого боку. Усе те складається на незакінчену ще „кризу“ новітньої д. Держава в Великому Литовському князівстві — територія розмірами менша за староства; її віддавали в управу шляхтичам за службу, а часом і нешляхтичам за борги.

**Державець**, шляхтич або й нешляхтич у Литовському князівстві, що діставав державу; пізніше звався він — намісник.

**Державін** Гаврило, рос. письм. псевдокляс. доби (1743-1816), писав оди й антологічні поеції. Найвидатніший рос. поет XVIII в., що мав величезний вплив. Його ода „Бог“ переложена на всі европ. мови.



Гаврило Державін.

**Державна адміністрація**, управа, виконуюча функція держ. влади для збереження загального ладу в суспільному житті громадян. Від адміністраційної влади відрізняє новітнє держ. право судову владу згідно з теорією Монтескіє.

**Державна варта**, укр. міліція в 1918 за гетьмана П. Скоропадського.

**Державна Дума**, неповноправний парламент у Росії 1906-17 з куріальними виборами. В 1-й і 2-й Думі була численна укр. репрезентація (Громада). Остання, четверта Дума вибрала (в лютім 1917) „Тимчасовий Комітет Державної Думи“, який приєднався був до повстання в Петербурзі і призначив тзв. „Тимчасовий Уряд“.

**Державна зрада**, головна зрада, злочин, спрямований проти існування, цілоти держави, існуючого держ. ладу, або проти вищих представників держ. влади.

**Державна інспектура**, установа політ. доглядачів, вибраних із представників соц. партій, заведена 1919 урядом УНР при командуваннях Дієвої Армії, на взір більшовицьких політкомів.

**Державна позичка**, 1) позичка держави за кордоном, звич. від більших банків; 2) позичка у власного громадянства, через випуск паперових зобов'язань (облігацій), які держава розпродує у власнім краю і платить набувцям цих паперів означений

процент. Курс держ. позичок звич залежить від того, як фінансовий світ оцінює платездатність даної держави. Гл. Державний довг.

**Державна приналежність**, державне громадянство, приналежність громадянина до даного державного зв'язку, що дає йому означені, зокрема політ. права, але й накладає на нього означені обов'язки. Д. п. дістають звич. на основі походження від громадянина, або подруження з громадянином, крім цього на основі прийняття в члені дотичної держави (тзв. натуралізації), але є й такі правні системи (пр. в Англії), що громадянство може бути придбане завдяки уродинам на території держави.

**Державна Нарада**, Государственное Совещаніє, скликана рос. Тимчасовим Урядом до Москви в вересні 1917. Метою її було об'єднати біля Т. Уряду всі партії і всі народи рос. держави та одержати від їх представників санкцію для своєї політики. Центр. Рада відмовилася взяти участь у нараді, а більшовики заповіли на ній боротьбу за здійснення своїх гасел.

**Державна Рада**, установа, яка радить в імені цілої держави; 1) в бувшій Росії: вища держ. установа, яка до 1905 мала право радити над урядовими законопроектами, від 1905, як вища палата у відношенні до Держ. Думи, з правом законодатної ініціативи та відкидання законів ухвалених Думою; 2) у Німеччині д. р. досі має окремі права поруч райхстагу; 3) в бувшій австр. монархії законодавча установа, зложена з Палати Послів і Палати Панів.

**Державна рація** (raison d'état, Staatsraison), огляд на добро держави, клич уживаний і надуживаний особливо від часів абсолютної держави.

**Державна сторожа**, гл. Жандармерія.

**Державне майно**, все, призначене до заспокоєння потреб держави, тобто: виключне право випускати монету, удержувати пошти, монополі, скарбові добра, податки, мита ітд. Від д. майна різниться гром. майно, тоб-то річі, з яких прибутки призначені на покриття гром. потреб.

**Державне право**, 1) право, що походить від держави, в протилежність до права недержавного, як от звичаєве право, міждержавне право, тощо; 2) також „політичне“, „конституційне“ право, якого предметом є форми й устрій держави. Його початки зустрічаємо в ст.-орієнтальних державах та Фенікії, а в ст. Греції воно розвинулося вже дуже високо.

**Державний довг**, сума позичок, затагнених державою. Д. довги з'явилися вже в старих часах; довший час вони мали характер позик володарів на їх особисті потреби або на ведені ними війни у приватних осіб. У XV-XVI вв. торг. дім Фугерів у Німеччині був вірителем майже всіх европ. володарів. Від XVIII в. характер позик змінюється, вони робляться для заспокоєння

загально-держ. потреб, реченець позик змінюється, % зменшується; рівночасно суми д. д. зростають по всіх державах; в XIX в. д. д. стають кінцевою умовою держ. господарства. Повстає тип безреченцевих д., які забезпечують вірителям ренту. Гол. витрати, для яких зроблено д. д., ішли на підготування до війни та на війни, а відтак були це господарські, „інвестиційні“ витрати, що вимагали одноразових великих коштів. Держ. задовженість усіх країн у 2 пол. XIX в. та на початку XX в. ввесь час швидко зростала, але що рівночасно розвивалися екон. сили держави, це було нормальним явищем і не крило в собі особливих госп. небезпек. Гл. Державна позичка.

**Державний капіталізм**, госп. система, при якій капіталістичні підприємства регулюються та контролюються органами держави. При д. к. держава не зачіпає підстав капіталістичного господарства, а тільки обмежує свободу продукції та обороту товарів, спрямовує їх у певному напрямі, регулює рід, якість, ціни товарів, виробництво, тощо. Д. к. існував підчас світової війни 1914-18 у всіх воюючих державах. У госп. системі СРСР приватні капіталістичні підприємства контролює та регулює сама держава.

**Державний переворот**, насильно переведена зміна держ. ладу.

**Державний суд**, найвищий суд у справах цивільного й карного, інколи й громадянського права; в модерному праві місце цього останнього найвищого суду займає тзв. конституційний суд для вирішування правних питань, що торкаються порушення конституції держави.

**Державний трибунал**, суд, що переводить розправу й засуд у злочинах проти держави, які не належать до компетенції звичайних судів, зокрема проти міністрів, що порушили конституцію.

**Державні Секретаріати ЗУНР**, міністерства ЗУНР створені у Львові 9 XI 1918 й переформовані в поч. січня 1919. З утворених у Львові д. с.: 1) внутрішніх, 2) військових, 3) закордонних, 4) земельних справ, 5) віроісповідань і просвіти, 6) судівництва, 7) торгівлі і промислу, 8) шляхів, 9) пошти й телеграфу, 10) публичних робіт, 11) праці й сусп. опіки, 12) сусп. здоров'я; пошилися у Станиславові перші сім, 8 і 9 стягнені в один, решта відпали. Президентом д. с. у Львові й Тернополі був Кость Левицький, опісля О. Голубович.

**Державно-церковне право**, право, що обіймає закони та розпорядки держави про правне становище держави до церкви, зокрема до церк. корпорацій, які існують на території даної держави.

**Держплан**, скорочена назва Державної Плянної Комісії в СРСР, яка розробляє матеріали для Ради Праці та Оборони у справах організації держ. господарства.

**Держторг**, держ. експортно-імпротово-

торг. контора в СРСР, орган Народнього Комісаріату зовнішньої торгівлі, продає та купує експортів та імпортові товари.

**Дериват**, (лат.) річ виведена з іншої; в хемії означає сполуки, виведені з інших простіших сполук.

**Деривація**, (лат.) 1) в граматиці: виводження одних слів із других; 2) у фізиці: відхилення якогось рухомого предмету (корабля, кулі) від нормального напрямку руху. Кулі та набої мають д. тому, що обертаються довкола осі.

**Дерищук** Микола, держ. інспектор у запорізькому корпусі армії УНР 1919; кермував протибільшовицьким повстанням 1920 на Уманщині, того самого року розстріляний більшовиками.

**Дерібас** Осип, рос. адмірал (1749-1800), родом із Неаполю. Підчас рос.-турецької війни здобув кріпость Березань і Хаджібей 1789; на місці Хаджібею за проектом і під доглядом Д. збудовано Одесу, якої він був першим градоначальником.

**Деркач** (*Crex pratensis*), птах, малий бродун, із вигляду подібний до сірої курочки, тільки на вис. ногах, з дов. пальцями, перебуває у вис. травах наших лук, уночі добуває з себе своєрідний звук „дир-дир“.

**Деркач** Грицько, укр. актор (1846-1900), власник рос. драматичної та оперетової трупи, опісля, від 80 рр. XIX в. „малоросійської“, де сам досить добре виконував ролі характеристичних резонерів, їздив гол. за Кавказом і Уралом; антрепренер та театральний діяч невисокої моралі. 1894 безславно їздив із своїм театром до Парижа. В його трупі починав сценічну працю рос. співак Ф. Шаляпін.



Дерманський монастир.

**Деркул**, ліва притока Донця.

**Дерлиця** Микола, священик, гал.-укр. письмен., \*1866. Збірка оповідань „Композитор“ та оповідання „Воєнний дідич“.

**Дерло**, ліва, подільська притока Дністра б. Могилева, родовище фосфоритів.

**Дермань**, село Дубенського повіту на Волині, осередок правосл. просвітньої діяльності, перенесеної сюди на поч. XVII в. з Острога. При дерманському монастирі була (зложена князем Острозьким) друкар-



ня та школа, процвітала наука (переклади, наука слов., лат. та гр. мови). Тут після розриву з православними доживав свого віку Мелетій Смотрицький. В останніх десятиліттях перед світовою війною в Дермані була школа для підготування вчителів початкових шкіл, а по війні до 1929 була тут приватна укр. жіноча гімназія.

**Дерматитіс**, (гр.) запалення шкіри.

**Дерматоль**, сполука бісмуту з гарбовиною кислотою, антисептичний засіб.

**Дерматольогія**, (гр.) наука про хвороби шкіри.

**Дерматопластика**, (гр.) заступлення (сурогат) утраченої шкіри, також випихання звірят.

**Дермографія**, (гр.) 1) рисування на шкірі хорої людини меж внутрішніх органів; 2) зачервоніння шкіри, що виступає у нервових за дотиком.

**Дернбург** Гайнріх, нім. правник (1829-1907), автор знаменитих підручників рим. пандектів, прус. й нового загально-нім. цивільного права.

**Дерпфельд** Вільгельм, нім. археолог, проф. в Єні, \*1853, вів розкопи 1878-81 в Олімпії, Трої, Пергамоні, Ітаці та Корфу. Вияснив багато археол. питань, гол. щодо гомеричної (мікенської) культури й гр. театру.

**Дерулед** (Derouléde) Поль, фр. поет і політик (1846-1914), голова „Ліги патріотів“, антиреспубліканець. Писав політ. твори, мови, патріотичні драми, популярні воєнні та вояцькі пісеньки.

**Дерута**, (фр.) утеча, відступ у безладі; сильний спад курсу на біржі.

**Дес**, (лат. Des) на пів тону обнижене d.

**Десант**, (фр.) висадка війська з кораблів; найчастіше для переведення наміреної боєвої операції окремо від гол. боєвої сили.

**Дес-дур** (Des-dur), скаля з 5 обнижниками (бемолями).

**Десерт**, (фр.) солодощі й овочі після обіду, або вечері.

**Десигнація**, (лат.) означення, призначення, вказання.

**Десквамація**, (лат.) відприскування зверхніх частин скал у гарячих пустинях через великі різниці температури (гарячі денні спеки та нічне зимно).

**Дескриптивний**, (фр.) описовий.

**Деслав** Евген, вл. Слабченко, фільмовий автор, \*1899 на Київщині, бувший хорунжий армії УНР, від 1925 працює в кіні; тепер у Парижі. Фільми Д., що здобули успіх на чужині: „Марш машин“, „Електрична ніч“, „Монпарнас“, „Роботи — механічні люди“, „Звуковий рік“ (звукова фільма).

**Десна**, 1) ліва притока Дніпра, 975 км. дов., судоходна на просторі останніх 250 км. Ширина 100-150 м., глибина 6 м. 1918 опірня лінія військ УНР проти більшовиків; 2) ліва притока Богу, 79 км. дов.

**Десняк** Василь, вл. Василенко Василь, укр. письмен., \*1897, критик-публіцист марксистського напрямку.

**Десор** Едуард, нім. геолог (1811-82), дослідник Альп.

**Деспект**, (лат.) зневага, образа.

**Десперат**, (лат.) людина, що втратила всяку надію, в розпуці, готова на все.

**Десперація**, (лат.) розпука, зневіра, безнадія.

**Деспот**, (гр.) жорстокий правитель, взагалі людина, що не зносить спротиву проти своїх наказів; у середньовіччі титул візант. імператорів.

**Деспотія**, (гр.) держава, в якій панує деспот.

**Деспотизм**, система правління безоглядного та самовладного.

**Дессав**, гол. місто нім. держави Ангальт, 75.000 меш., багато фахово-пром. шкіл, броварський і миловарний промисл, замок з 1532 й багато ін. величавих будівель, у XVIII в. був тут філіантропін (школа) Базедова.

**Дес(с)у**, (фр.) спідня жіноча білизна.

**Дестилят**, (лат.) рідина, одержана при дистиляції.

**Дистиляція** (лат.) перегін: 1) З в и ч а й н а д., перетворення рідини у пару, та повне скроплення витвореної пари. Служить до відділення рідини від розпущених у ній твердих примішок, пр. через відпарування джерельної води, в якій є розпущені різні солі, та охолодження тієї пари одержують хемічно чисту, тзв. дестильовану воду; 2) Ф р а к ц і о н о в а н а д. або д. з перервами служить до розділення кількох рідин, змішаних із собою, що мають різні точки кипіння. Коли пр. огріваємо горілку, себто мішанину алькоголю й води, то при температурі б. 78° випарує з неї весь алькоголь, а вода википить щойно при 100°. Для кращого відділення обох рідин необхідно передестилювати кілька разів одержані фракції. Це тзв. р е к т и ф і к а ц і я, пр. ректифікація спирту; 3) С у х а д., розклад органічних річовин через огрівання без допливу повітря. Таким способом із кам'яного вугілля добувається світільний газ, амоніак та погазова смола (дьоготь, тер); 4) Д е с т р у к т и в н а д., перегін, при якому у високій температурі перетворюється дана річовина в нові сполуки. Пр. д. д. вугля, смоли та мазуту для одержання бензини (гл. Кракування).

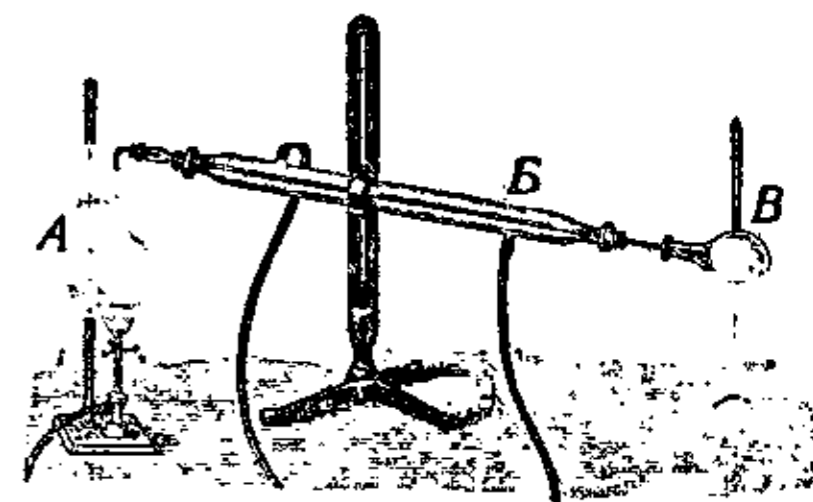

Дистиляційний прилад. А — збірник, де розгріваємо розчин, Б — холодник, де скроплюється пари розчину, В — посудина, де збирається скроплений дестилят.

**Дестинатор**, (лат.) 1) той, хто відбирає присланий на його ім'я лист або товар; 2) особа, що згідно з думкою законодавця, мусить даний податок нести, хочби платив цей податок хто інший.

**Дестра**, (іт.) правою рукою (грати).

**Деструктивний**, (фр.) розкладовий, руйнуючий.

**Десть**, лібра, давня укр. і колишня рос. міра паперу, 24 аркушів.

**Десцендент**, (лат.) нащадок.

**Десценденція**, (лат.) погляд, що теперішні роди живин не є від початку такі самі, але розвинулися з родів, що під оглядом будови тіла стояли на нижчому ступені; гл. Дарвінізм.

**Десцензія**, гл. Ректасцензія.

**Десята бригада УГА**, повстала в січні 1919 з частин, які облягали з півночі Львів під керуванням от. Долуда, входила в склад I Корпусу; вславилася в боях на поль. фронті під Брюховичами, Лисою Горою, Куликовом, Новим Селом, Гартфельдом, Каме-нобродом, Белзом (V 1919), далі під Плуговом, Обаринцями, Теробовлею, Чортковом, Вигнанкою; на більшовицькому фронті билася на правому крилі Армійної групи ген. Кравса під Вінницею, Калинівкою, Кордилівкою, Юрївом, Кольонщиною, Микуличами й ввійшла 31 VII 1919 побідно до Києва; командантом був сотник Кондрацький.

**Десята дивізія СС**. Весною 1919 Корпус СС перетворено в групу СС. Її творили дві дивізії, які одержали порядкові числа: першу названо 10-ою, другу 11-ою дивізією.

**Десята муза**, так називають кінематографічне мистецтво.

**Десятибій**, руханковий, сокільський бій, обіймає вправи на дрючку, поруччях, коні, перстнях, вільноруч, біг на 100 м., мет кулею, скоки вшир, вверх і жердкою.

**Десятизмаг**, біги: від 100-5.000 м., скоки: вверх, вшир, жердкою, прискок; мети: списою, кружком, кулею, молотом, плавання (грудне, горілиць, довільне, скоки в воду й нурки), їзда верхом. Оцінка на точки.

**Десятина**, 1) десята частина майна, плачена світськими людьми духовним на їх утримання. Д. є старозавітного походження, звідки перейшла до християнства, а з христ. культурою на Україну. Д. на удержання київського духовенства призначив вже Володимир В. Д. з усіх княжих доходів ішла на утримання владики, д. від мешканців осель на утримання приходського духовенства. Д. зникає з кінцем XVIII та на початку XIX в. поволі в цілій Європі. Збереглася лише подекуди, як місцевий звичай у формі постійних оплат громади для приходника, майже до останніх літ на Закарпатській Україні; 2) давня рос. міра ґрунту=2.400 квадратних сажнів, або 109·25 арів, або 1·898 австр. морґа; 1 га=0·9153 десятини, 1 австр. морґ=0·527 десятини.

**Десятинна церква у Києві**, найстарша мурована церква старокнязівської доби на Україні. Збудував її князь Володимир В. б. 986-996 і пожертвував на неї десяту частину княжих доходів (звідси назва). Збудована гр. будівничими, церк. обстановку взято з корсунської церкви; в ній поховано кн. Ольгу, кн. Анну, жінку Володимира

У. З. Е. І.

В. й його самого; не раз її розграбовували московські князі. Д. ц. завалилася під час облоги Батия 1240 і почасти відновлена 1635 Петром Могилою. В 1842 на місці первісної будови рос. уряд побудував нову церкву у псевдо-московському стилі по проєкту архітекта Стасова. Тоді були зломані рештки мурів первісної будови разом із фрагментами фресок, мозаїк, кахель. Останніми часами цю московську церкву розібрано.

**Десятиноги** (Десарода), раки з 10 ногами; відповідно до розвитку хвоста ділимо їх на кучохвості або краби, недохвості й довгохвості раки.

**Десятинщики**, дрібні чиншові селяни півд. України з кінця XVIII і XIX в., які за уживання землі не платили чиншу грішми, лише десятою частю збору з землі власникові землі, звідки й назва. Д. повстають у часі заселення Чорномор'я. Власникам великих земельних просторів залежало на скорім заселенні цих просторів, тому стягали вільну й кріпацьку людність, вдовляючися дрібним чиншем у натурі. Положення д. ставало важчим із збільшенням населення, бо власники використовували більшу подачу робочих рук та підвищували чинші. Увласнення д. переведено законним шляхом перед самою війною.

**Десяткова вага**, гл. Вага.

**Десяткова система**, спосіб числення, що ми його загально вживаємо: по 10 одиниць збираємо в одну цілість і називаємо її десяткою; 10 десятків збираємо в одну сотню, 10 сотень в одну тисячу і т. д. Вона повстала з того, що в дуже давніх часах люди числили на пальцях, отже від 1 до 10. Сьогодні вживають її в усіх народів, ін. системи збереглися тільки подекуди. На д. с. основана метрична система.

**Десятковий дріб**, гл. Дріб.

**Десятковий устрій**, наскрізь слов. поділ доіст. і вчасно іст. громадянства на Україні на десятки, сотні та тисячі. Десяток відповідав родові, сотня ширшому родові, а тисяча племені. З упадком родового ладу й повстанням територіяльного поділу — десяток покривався з верв'ю, сотня з волостю, а тисяча з землею-державою. Десятковий поділ був не лише поділом військовим, але й адміністративним. Д. у. перевівся з упадком ст.-укр. держави, лише подекуди лишилися назви десяцького та соцького, як зверхників селянських громад.

**Десяткування**, давня, від 471 до Хр. звісна збірна кара на військо за лякливість, бунт, масову втечу і т. ін. Відчислявали або жеребом визначували що-десятого во-яка, якого й карали смертю. Востаннє ба-



Руїни  
Десятинної церкви.

жав ще маршал Бліхер 1815 здесяткувати збунтовані саксонські баталіони, та до цього не допущено

**Десятник**, воєнно-адміністративний урядовець, що стояв на чолі десятка, найнижчої адміністративної одиниці, на які поділялася князівська держава; цей ст.-руський уряд зберігся й у лит. добі, коли д., як підручний сільських начальників, став іменованим урядовцем. В УГА другий з черги підстаршинський ступінь.

**Десяток**, найнижча військова одиниця на Січі, з десятником на чолі; д. мав 30-50 юнаків для козацького вишколу.

**Детайлічний**, (фр.) роздільний, подрібний.

**Дета(й)ль**, (фр.) подробиця, дрібниця.

**Деташе**, (фр.), в муз.: віддільно, себто грати кожний тон окремим потягом смичка.

**Детвайлер** (Dettweiler) Петер, нім. лікар (1837-1904), один із перших заснував санаторію для хорих на туберкульозу і впровадив лежання на вільному повітрі, як лічний засіб проти сухит. Завів також кишенькові шкляні плювачки для хорих на туберкульозу.

**Дет Велі** (Death Valley — долина смерті), пустинна долина в Каліфорнії, спеки до 57°.

**Детектив**, (англ.) тайний агент слідчої поліції; той, що стежить за таємною кримінальною справою.

**Детектор**, (лат.) прилад до відкривання електр. хвиль у просторі, а також до переміни їх на інші хвилі, які можна спостерегти нашими

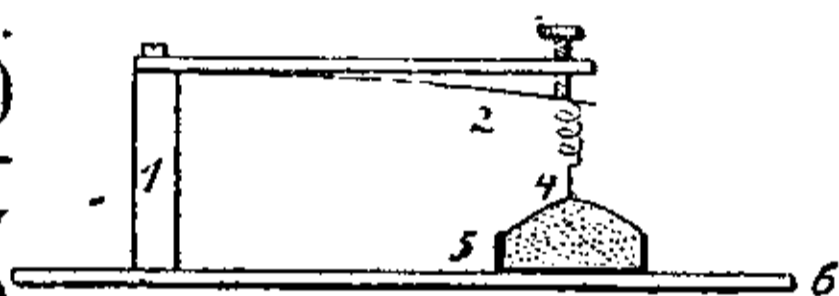

Кристалний детектор:  
1. підпора, 2. пружина, 3. гвинт до наставлювання, 4. вістря, 5. кристал, 6. підпора.

зміслами, пр. звукові хвилі, гл. Когерер. В радіотелеграфії й радіотелефонії уживані тепер: 1) кристалний д., що складається з двох кристалів, або кристалу (звич. галеніту) й металевого вістря, що стикаються з собою; 2) електронний д. (гл. Електронова лампа). Крім того є ще д. магнетний Марконія, електролітичний Шлемільха, термодетектори і т. д.

**Детеріорація**, (лат.) погіршення фіз. та хем. прикмет ґрунту, протилежно до „меліорації“. Д. є часто наслідком недбалого хижацького господарювання, але частіше залежить від загальних причин, як от летючі піски, що засипають урожайну землю, далі утворення нових та побільшення старих ярів, що спричинюють висихання сумезних ґрунтів, а в часі дощів нагле піднесення води в річках, повінь; яри спричинюють також обниження ґрунтових вод, а через те загубіль джерел.



Електронний детектор зі скріплювачем.

**Детермінанти**, (в природничих науках) по Вайсману, особливі частини розродчої білковини, з котрих розвинуться певні властивості пізнішого осібняка.

**Детермінативні займенники**, в латинській граматиці такі займенники, що зміст їх обмежений (пр. ipse, idem); в укр. грам. термін невідомий.

**Детермінізм**, погляд, що виключає свободу волі, а приймає залежність нашого хотіння й наших учинків від зовнішніх і внутрішніх причин у тому значінні, що події мусять бути такі, як є, без огляду на те, що ми зробили би. Індетермінізм, як протилежний напрям, однозначний з теорією вільної волі.

**Детонація**, (фр.) вибух, гук, вистріл; у співі: фальшування тонів

**Детрит**, (лат.) дрібніші, чи грубші злімки звітрілих гірнин, що їх вода чи якась інша природня сила занесла на ін. місця й уклала за величиною й вагою; через дальше вітріння, орання та гноіння д. стає дуже важним складником ґрунту; вислід розпаду рстинного або тваринного тіла.

**Детриція**, (лат.) зношення льодом знищених звітрінням або ерозією частин поверхні Землі; гл. Денудація.

**Детронізація**, (лат.) скинення з престолу, приневолення володаря, щоби зрікся своєї влади.

**Де Ту** (de Thou) Жак, фр. політ. діяч та історик (1553-1617). Автор монументальної всевітньої історії по латині „Historia sui temporis“ (Париж 1604-1608), де описуються й укр. землі.

**Дефект**, (лат.) хиба, недостача, зіпсований предмет.

**Дефективне слово**, (лат.) у граматиці: слово, що не має всіх форм (відмінків, часів і т. д.), пр. *робом* (таким), *бігай* (наказовий спосіб).

**Дефензива**, (лат.) оборона (під час відступу); в Польщі: тайна поліція, спочатку лише для справ військових, опісля й для політичних, контррозвідка.

**Дефібер**, (фр.) прилад, в якому дерево роздирається на волокна, утворюючи дерев'яну дерть, з якої виробляють простіший папір.

**Дефігурація**, (лат.) зіпсуття форми, опоганення.

**Дефіляда**, (фр.) святочний похід війська перед достойниками.

**Дефінітивний**, (лат.) остаточний, кінцевий, рішачий.

**Дефініція**, (лат.) означення, з'ясування своєрідних і сутніх рис якогось предмету.

**Дефіцит**, (лат.) недостача, недобір; д. буває: 1) касовий, коли при обрахунку каси недостає якоїсь суми, і 2) бюджетовий, коли в держ. бюджеті сума видатків перевищує суму прибутків; але якщо дійсні прибутки перевищили кошторисні припущення, бюджетовий д. може зовсім зникнути.

**Дефлеґмація**, (гр.) очищення алькоголю з води й фузлю, при дестиляції.

**Дефляція**, (лат.) 1) звювання звітрілого скельного румовища й переносення вітрами куди інде; більше значіння д. має на сухих і пустинних просторах; залежить від сили й напрямку вітру, прикмет підложжя і т. ін.; 2) заходи фінансової політики держави, щоби піднести покупну силу своїх грошей та спинити інфляцію; гл. Інфляція.

**Дефльорація**, (лат.) позбавлення дівочтва, невинности.

**Дефо** (Defoe) Денієл, англ. письмен. (1659-1731), автор повісти „Життя й дивні та повні несподіванок пригоди Робінзона Крузо“, перекладеної та переробленої на всі мови, в тім і на укр. Почав літ. діяльність як публіцист політ. сатирами. Залишив чимало ін. повістей, не гірших від „Крузо“ і чимало студій із різних ділянок знання.



Денієл Дефо.

**Деформація**, (лат.) 1) зміна, знеправлення форми тіла або його частини, гол. наслідком хвороби; 2) у фіз. зміна положення частинок тіла під впливом зовнішніх сил. Розрізняємо: д. об'єму і д. виду. При д. об'єму змінюється об'єм тіла, а тимсамим і густота його; при д. виду змінюється лише вид тіла, а об'єм і густота лишаються такі самі. До д. належать: зігнення, здавлення, скручення і т. п. Д. матерії викликає внутрішні сили поміж її частинками; ці сили звемо тисненнями та напругами.

**Дефравдація**, (лат.) потайна крадіж грошей урядовцем, розтрата урядових, громадських грошей.

**Дехен** Гайнріх, нім. геолог (1800-89), один із найвидатніших вулканологів XIX в., автор геол. карт Німеччини.

**Децемвіри** в ст. Римі 10 мужів, вибрані для переведення особливих завдань; 451-450 до Хр. д. склали закони 12 таблиць.

**Деценіум**, (лат.) десятиліття.

**Децентралізація**, (фр.) система управління, що має на меті по змозі якнайбільше справ полишити до полагоди місцевим самоуправним установам у протилежності до „централізації“, яка скупчує усею владу в однім осередку. Д. є „річова“, коли розділяє владу по предметах так, що різні справи належать до різних органів влади, й „територіяльна“, коли творить для різних частин території окремі осередки влади.

**Деци-**, (лат.) у метричній системі мір десята частина: дециметр = 0.1 м., децилітр = 0.1 л., дециграм = 0.1 гр. і т. д.

**Децизія**, (лат.) рішення, постанова.

**Децикевич** Володимир, гал. укр. гром. діяч, \*1865; від 1902-16 шеф галицького департаменту у міністерстві внутр. справ у Відні; від 1916 до розпаду Австрії віцепрезидент намісництва у Львові; 1 XI 1918

намісник Галичини, ген. Гуйн передав йому свій уряд як керовникові гал. намісництва; 1920-8 член бувшого гал. „Самоврядного Віділу“; 1928-30 сенатор варшавського сойму.

**Децимальна вага**, десяткова вага, гл. Вага.

**Дециметр**, (лат.-гр.) дм., міра довготи = 1/10 метра. Квадратний д. (дм.<sup>2</sup>), міра поверхні = 1/100 квадр. метра. Кубічний або шестистінний д. (дм.<sup>3</sup>), міра об'єму = 1/1000 кубічного м. = 1 літрові (1 л.)

**Децій**, 1) Публій Д., три рим. консулі цього імени жертвували життя за перемогу рим. війська (340, 295, 279 до Хр.); 2) Д., рим. цісар 249-51, переслідував християн.

**Деціма**, (лат.) десятий тон у ряді скалі; інтервал на десять ступенів муз. скалі.

**Децімоля**, (лат.) ритмічна група з 12 рівних тонів на один удар.

**Децнер** (Detzner) Герман, нім. дослідник Африки, \*1882.

**Дешанель** (Deschanel) Поль, фр. політик (1855-1922), президент фр. республіки в 1920, член Фр. Академії.

**Дешифрувати**, (фр.) розшифровувати, тобто відчитувати тайне письмо.

**Деяніра** (Deianira), 1) дочка етольського царя Ойнея, сестра Мелеаґра, дружина Геракла. Мимохіть стала причиною смерти мужа, піславши йому, — щоб забезпечити собі його любов — одержу намочену отруйною кров'ю кентавра Несса. 2) В астрономії одна із планетоїдів.

**Деґаєв** Сергій, рос. революціонер (1854-1908), член рос. партії „Народная Воля“, учасник замаху на царя Александра II.; заарештований, став агентом царської жандармерії й видавав своїх товаришів (Віру Фіґнер та ін.), але признався своїм товаришам і допоміг убити полковника Судейкіна, що присилував його служити поліції; опісля втік до Америки.

**Дежньов** Семен, якутський козак, 1648 перший обіплив схід. Азію від устя Колими по Анадир і тому його іменем названо схід. ріг Азії. Гл. Берінґове море.

**Делянов** Іван, рос. міністер нар. освіти (1818-98), один із найбільших рос. централістів; університетським статутом 1884 вкоротив унів. автономію, чим спричинив вибух студентських заворушень у київському університеті; обіжником 1887 обмежив прийняття до серед. шкіл дітей найбідніших верств населення; завів процентову норму для жидів на високих школах; закрив у Києві високі жіночі курси; збільшив і поширив русифікаторську політику в усіх неросійських землях.

**Денґа**, (тат.) з пол XIV до кінця XV в. дрібна срібна монета в Московщині, пізніше мідна, вартости 1/2 копійки; від 1838 почала зватися денєжкою.

**Детское Село**, колись Царское Село під Петроградом, 23.000 меш.; тепер літнисько гол. для дітей.

**Дехтярєв** Степан, рос. церк. компози-

тор (1744-1813), сучасник Бортнянського; б. 60 концертів та інші церковні твори, більшість недрукована.

**Дж**, злитий звук із двох елементів (аффрикат) *д* та *ж*; в укр. мові потрійного походження: а) дуже давній із праслов. *dj* (саджа, сиджу), б) новіший (джерело), а то й в) запозичений із інших мов (джура, джавр).

**Джабальпур** (Jabalpur), місто в серед. Індії над рікою Нарбада, 110.000 меш.; торгівля збіжжям і сім'ям, ткацький промисл, гончарство.

**Джавлів закон**, закон відкритий Джавлем, згідно з яким кількість тепла, витворена електр. струєю у провіднику в одиниці часу (1 сек.), є пропорціональна до квадрату натуги електр. струї та до опору провідника.

**Джавль**, вольткульомб, ватсекунда, одиниця праці = десять міл. ергів =  $1/9 \cdot 81$  кілограмметра = 107 cgs (центиметр - грамсекунди).

**Джавль** (Joule) Джеймс Прескот, англ. фізик (1818-89), означив механічний рівноважник тепла досвідним способом, досліджував ogrівання провідників, якими пливе електр. струя (Джавлів закон) та ін.

**Джавр**, гл. Гяур.

**Джагатай**, монг. хан, син Джингісхана; по смерті батька дістав землі між Аму-Дарією й Сир-Дарією, † 1242.

**Джаганнат(га)**, 1) ст.-інд. „пан світу“, назва бога Крішні; 2) Д. або Пурі, місто в Індії брит., 29.000 меш., відома святиня Крішні, де двічі річно збираються мільйони прочан із цілої Азії.

**Джайнізм**, ст.-гіндуська рел. секта, гол. в пів.-зах. Індії, основана VI-V в. до Хр. Вардгаманою, прозваним Джіною, себто побідником. Джайністи вславилися будовами святинь-міст та шпиталів для хорих тварин.

**Джайпур** (Jaipur), васальна держава в Раджпутані (Індія брит.), 2.994 км<sup>2</sup>, 2.660.000 меш.; столиця Д., 130.000 меш., високі школи й музеї.

**Джалаладін Могамет**, гл. Акбар Великий.

**Джам-Булат-Кануков**, полковник УГА, грузин зроду, летун, † 1919 в повітряному бою б. Тернополя.

**Джамна**, Джумна (Jumna), права притока Гангу, 1.400 км. дов.

**Джампер**, (англ.) жіноча, звич. плетена спортова блюза; назва походить від того, що її не застібують, а вдягають через голову.

**Джанібек-Герай**, кримський хан із 1 пол. XVII в.

**Джанкой**, залізнична вузлова стація на півн. Криму; в квітні 1918 здобута Запорізьким Корпусом від більшовиків.

**Джарилгач**, затока Чорного моря б. лиману Дніпра.

**Джати**, арійське плем'я, що заселяє в числі понад 7 міл. Белуджістан і Пенджаб.

**Джгутківці** (Flagellata), громада найпростіших одноклітинних істот (первозвірів), з одним або кількома батіжками. Деякі мають зеленець, тому їх ставлять на межі між тваринами і рослинами, пр. чарочка зелена й перекотень. Багато родів галапасує в тілі досконаліших тварин, а деякі з них є навіть небезпечні для людини, пр. кровотока.

**Джебель аль Тарік**, гл. Гібральтар.

**Джебель еш Шех**, гл. Гермон.

**Джевонос** (Jevons) Віліям Стенлей, англ. економіст (1839-82), один із представників тзв. психологічної школи економістів, прихильник мат. методи досліду екон. явищ; праці гол. з царини обміну: „Теорія політичної економії“, „Держава супроти праці“.

**Джедда**, гл. Джідда.

**Джеджалій Филон**, полковник кропив'янський за Б. Хмельницького.

**Джез** (Jazz), загальна назва танцювальної музики, яка витворилася в Америці від 1914 й яка полягає на особливих звукових і ритмічних ефектах та окремій композиторській техніці. Ці танці повстали під безпосереднім впливом мушинської нар. музики в Півн. Америці і уявляють злиття елементів европ. й афр. музики. Впливи д. помітні майже в усій модерній музиці. Походження слова непевне.

**Джексонвіль** (Jacksonville), пристань на півн. сході півострову Флоріда (ЗДА), 92.000 меш.; лічниче місце, торгівля деревом і півд. овочами.

**Джеліко** (Jellicoe) Джон, англ. адмірал, \*1859, командант англ. флоту у світовій війні 1914 і шеф штабу адміраліції.

**Джеляда**, гл. Песоголовці.

**Джеляледдін Румі**, себто Малоазійський, найбільший перс. поет (1207-73), суффі, „словій споглядального життя“. Жив у Туреччині й турки вважають його за святого та батька свого красного письменства. Ліричні поезії зібрані в „Дивані“, епічні в „Месневі“.

**Джемаль - Паша** Ахмет, тур. генерал і дипломат (1873-1922), керманіч молодотур. руху, 1913-18 міністер мореплавби, в світовій війні довів до приступлення Туреччини на бік Німеччини й Австро-Угорщини, 1914 командант півд. армії проти Англії.

**Джемборі**, (мурин. = рада, збіговище), з'їзд пластунів із цілого світу, перший 1920 в Лондоні, 1924 в Копенгазі, 1929 в Арров Парку в Англії.

**Джемс** (James), 1) Віліям, ам. філософ (1842-1910), творець теорії прагматизму, згідно з якою вартість кожної ідеї треба міряти не з погляду чистого розуму, а з огляду на її діяльний вплив у дійсності: „Основи психології“, „Різноманітність ре-



Віліям Джемс.

лігійного досвіду“, „Прагматизм“, „Плюралістичний всесвіт“; 2) Генрі, англ. письменник (1843-1916), з походження американець; у довгій низці повістей і новел силкувався дати зразки об'єктивних псих. студій.

**Джемставн** (Jamestown), пристань і гол. місто острова св. Олени та брит. архіпелагу Ріфрешмент Айлленд.

**Дженер** (Jenner) Едвард, англ. лікар (1749-1823), винахідник щеплення віспи.

**Дженнардженті** (Gennargentu), найвищі гори на Сардинії, 1.835 м. вис.

**Джентельмен**, (англ.) людина добре вихована та чесна; той, що не порушить ніколи правил честі.

**Джентрі**, (англ.) в Англії назва серед. стану, що ні родом, ні становищем не належить до шляхти, котру творять великі землевласники з ст. родів. До д. зачисляють також професорів, правників, духовенство і взагалі всіх, що займають держ. посади.

**Джерелинець**, гл. Арагоніт.

**Джерело**, природний виступ ґрунтової води на поверхню; повстає там, де перетинаються з

собою поверхня Землі по зем ґрунтової води. Джерельна вода походить із дощової води, яка всяка й

очищується в глибині водопрохідних шарів Землі. Дж. постійні мають цілий рік воду, дж. періодичні висихають у часі довгої посухи. Гарячі дж., тзв. теплиці або терми, мають температуру вищу за середню річну температуру даної місцевості. Мінеральні дж. дають воду з розчинами різних мінералів.

**Джерелянка**, гл. Кунька.

**Джерзі Сіті** (Jersey City), фабричне передмістя Нью-Йорку, 322.000 меш. Велика укр. колонія. Тут виходить укр. денник „Свобода“.

**Джермістон** (Germiston), місто в Трансвалі, 42.000 меш., копальні золота.

**Джером** (Jerome) Джером, вл. Кляпка, англ. письменник (1859-1927), славний як гуморист своїм „Трьох мужчин у човні“ та „Лінивими думками лінивого юнака“. Мав теж сценічні успіхи.

**Джерсей**, (англ.) верхній дамський трикотажний кафтан.

**Джефферсон** (Jefferson) Томас, ам. політ.



Едвард Дженер.

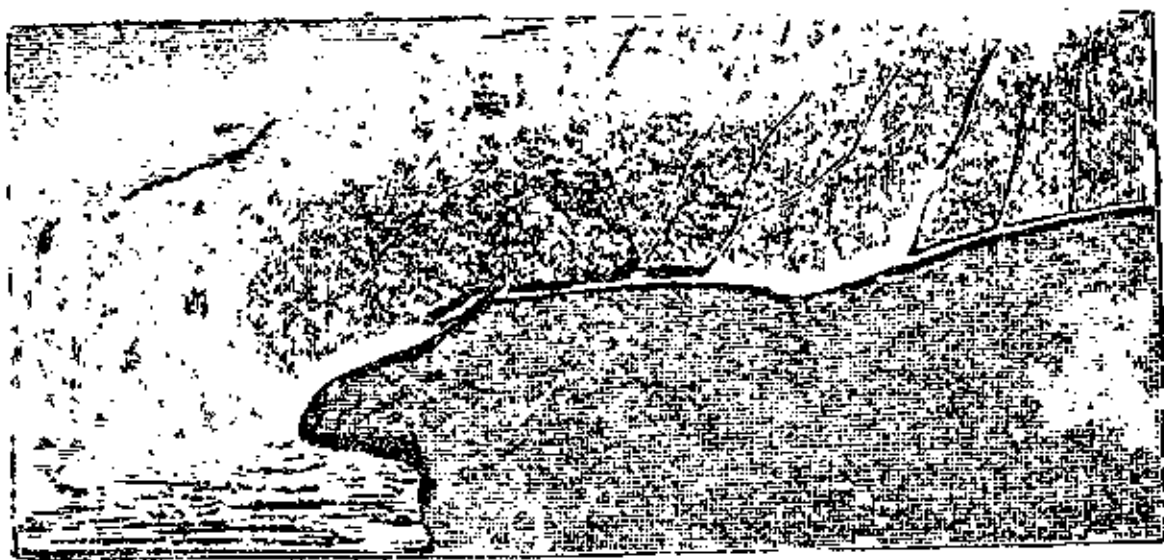

Джерело: зпереду скала перерізана для показання жил глибинної води.

діяч (1743-1826), президент ЗДА 1801-9, один із гол. борців за незалежність у боротьбі з Англією; склав декларацію незалежності з Франкліном у 1776.

**Джиджора** Іван, укр. історик, гром. діяч і публіцист (1880-1919), бібліотекар НТШ. За ЗУНР військовий командант Рави Руської. Праці з історії Гетьманщини XVIII в.: „Економічна політика рос. правительства супроти України в 1710-30 рр.“ та ін., зібрані й видані акад. М. Грушевським під наг. „Україна в 1 пол. XVIII віку“. Під псевд. Ignotus — публіцистичні статті в ЛНВ.

**Джингіс-Хан**, вл. Темуджин, монг. завойовник (1155-1227), 1215 добув Пекін, 1219 Туркестан; його війська 1223 над Калкою погромили укр. князів.

**Джібуті** (Djibouti), гол. місто та пристань фр. Сомалі, 9.000 меш., торгівля з Абесинією, звідси залізниця до Аддіс-Абеби.

**Джігад**, (араб.) свята війна магометанів.

**Джідда** (Dschidda), Дждда, місто над Червоним морем, 25.000 меш., пристань Мекки й гол. пристань Арабії; місце осідку чужоземних представників.

**Джільольо**, гл. Гальмагера.

**Джільонг** (Geelong), пристань у півд.-схід. Австралії, 41.000 меш.; вивіз вовни та збіжжя.

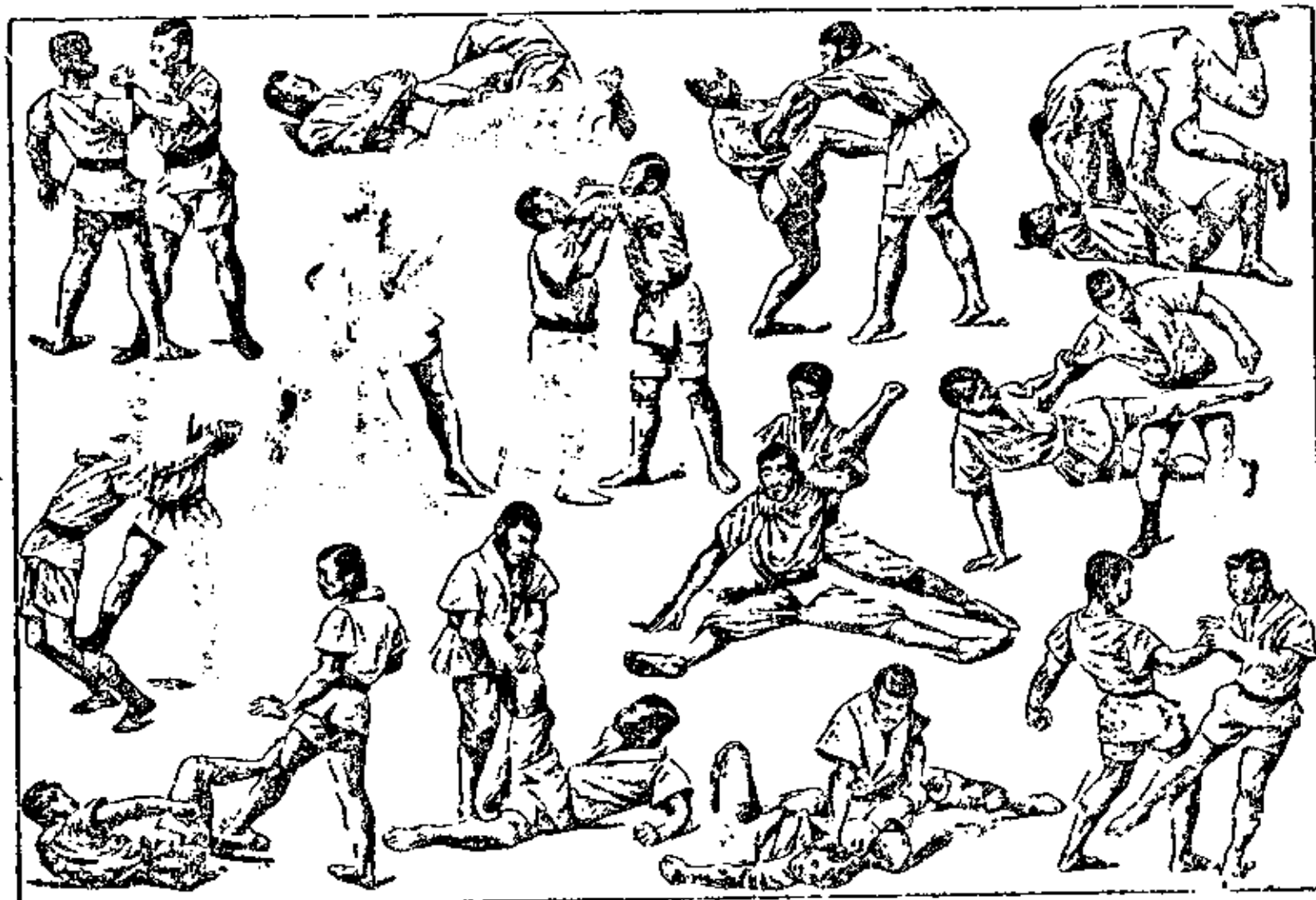

Джію-джітсу: головні хопи.

**Джімкана**, (інд.) веселі змагання найрізноморіднішого роду, пр. перегони пішо в мішках, або з чарками повними вина, на колесах, совгах, з обручами, на човнах, через штучні перешкоди і т. д.

**Джін**, (англ.) англ. міцна, проста горілка зі збіжжя.

**Джінгізм**, (англ.) прізвище англ., а часом і півн.-ам. націоналістів, значить стільки, що шовінізм.

**Джінджер**, (англ.) шумуючий напиток із імбиром та перцем.

**Джінни**, в араб., а через Коран і взагалі в мусулманській демонології духи, що населяють гори, пустелі й оази; родяться і вмирають як люди, більшість лихі і гидкі, пр., іфрити, марида, гулі та шайтани, подібні до наших чортів та опирів.

**Джирдженти** (Girgenti), ст. Аґріґент або Акраґас, місто на півд. побережжі Сицилії, 32.000 меш.; копальні сірки, рештки кляс. гр. святинь — дорійська святиня Геракла з кінця VI в. і псевдоптер з атлантидами.

**Джію-джітсу**, (яп. „лагідна штука“) яп. спосіб обезвладнення противника; завдяки рос.-яп. війні поширений тепер по ціл. світі. Всі хопи: натиск на нерви, удар рубом твердої долоні в чоло, горло, ніс, викручування пальців, рук і ніг можуть довести до каліцтва, наскільки противник не піддасться завчасу. Вимагає зручності й сили.



Джміль.

**Джміль** (Bombus), найближчий свояк бджоли, значно більший, чорний з жовтими перепасками. Живе малими громадами, в яких окрім робітниць є кілька маток і кілька надцять самців. Гнізда будує в мишачих норах, під камінням, тощо. Комірок із воску не робить, а мід для черви ховає в опряди, полишені куклами. Під зиму д. вигибають, з виїмком великих самичок, що запорпавшись у мох, зимують.

**Джовані Пізанський** (Giovanni Pisano), визначний іт. різьбар (1240-1328), переходової доби від готику до ренесансу. У нього фігури повні життя, драматичного руху й ефектовних жестів. (Різьби собору в Пізі й церкви св. Андрія в Пістої).

**Джогор** (Johore), маляйська держава під брит. протекторатом, 19.400 км.<sup>2</sup> і 280.000 меш.

**Джодду** (Gioddu), (іт.) квасне овече молоко, улюблений напій пастухів Сардинії.

**Джойс** (Joyce) Джеймс, англ. письмен., \*1882, ірландець, вславився величезною дивоглядною формою повістю „Уліс“.

**Джокджакарта** (Djakakarta), місто на Яві, 110.000 меш.; управа кави, цукру та тютюну.

**Джокей**, (англ. jockey) льокай, що їде ззаду повозу або верхом за своїм паном; їздець, якого наймають до їзди верхи при кінних перегонах.

**Джокер**, (англ.) жартун, сміхун; карта (при грах у карти), що є найвищим козирем і заступає всі інші (пр. при тзв. „рамі“ gumtu).

**Джоліба**, горішня частина Нігеру.

**Джолітті** (Giulitti) Джованні, іт. діяч (1842-1928), кілька разів прем'єр міністрів,



Джокей.

оборонець союзу з Австрією та Німеччиною; у 1914 був за нейтральністю Італії

**Джон-Булль**, (англ. дослівно: Іван Бугай), — глумливе прізвище англійців.

**Джонка**, кит. корабель, грубе й важке судно з круглим носом, високо піднятою широкою кермою й величезними вітрилами на високих щоглах.

**Джонсон** (Jonson) Бенямін, англ. письмен. (1573-1637), найвизначніший комедієписець поруч Шекспіра в добу Єлисавети: „Кожний має свої примхи“, „Вольпоне або Лис“, „Епісоена або мовчазна жінка“ й ін.

**Джонсон** (Johnson) Самуель, англ. письмен. (1709-84), автор епохального „Словника англ. мови“ й „Життєписів найвизначніших англ. поетів“.

**Джонстаун** (Johnstown), місто в півн.-схід. державі Пенсільванії ЗДА, 67.000 меш.; залізний промисл.

**Джонстон** (Johnston), 1) Александр, визначний англ. картограф (1804-71), автор багатьох цінних атласів та стінних карт; 2) Генрі Гамільтон, англ. мандрівець-дослідник внутрішньої Африки, \*1885.

**Джордано** (Giordano), 1) Бруно, іт. філософ (1548-1600), визначний представник іт. філософії природи.

Проповідує пантеїстичні погляди, доповнює погляди Коперника, відновлює погляд на атомістичну будову річовин, відкриває людині безмежність світу, а все це робить з таким запалом та безоглядним завзяттям, що кінчить смертю на кострі; 2) Умберто, сучасний іт. оперовий композитор, \*1867. З його опер найбільше відома „Андре Шеніє“.

**Джордж** (George) Генрі, ам. економіст (1839-97), прихильник і пропагатор націоналізації землі у творі „Поступ і бідність“.

**Джорджевич**, 1) Владан, серб. політик і письмен., \*1844, президент міністрів 1897-1900; описав упадок короля Олександра; 2) Живоїн, проф. зоології в београдському унів., \*1872, член серб. Академії Наук, дійсний член НТШ.



THE JOKER

Джокер.

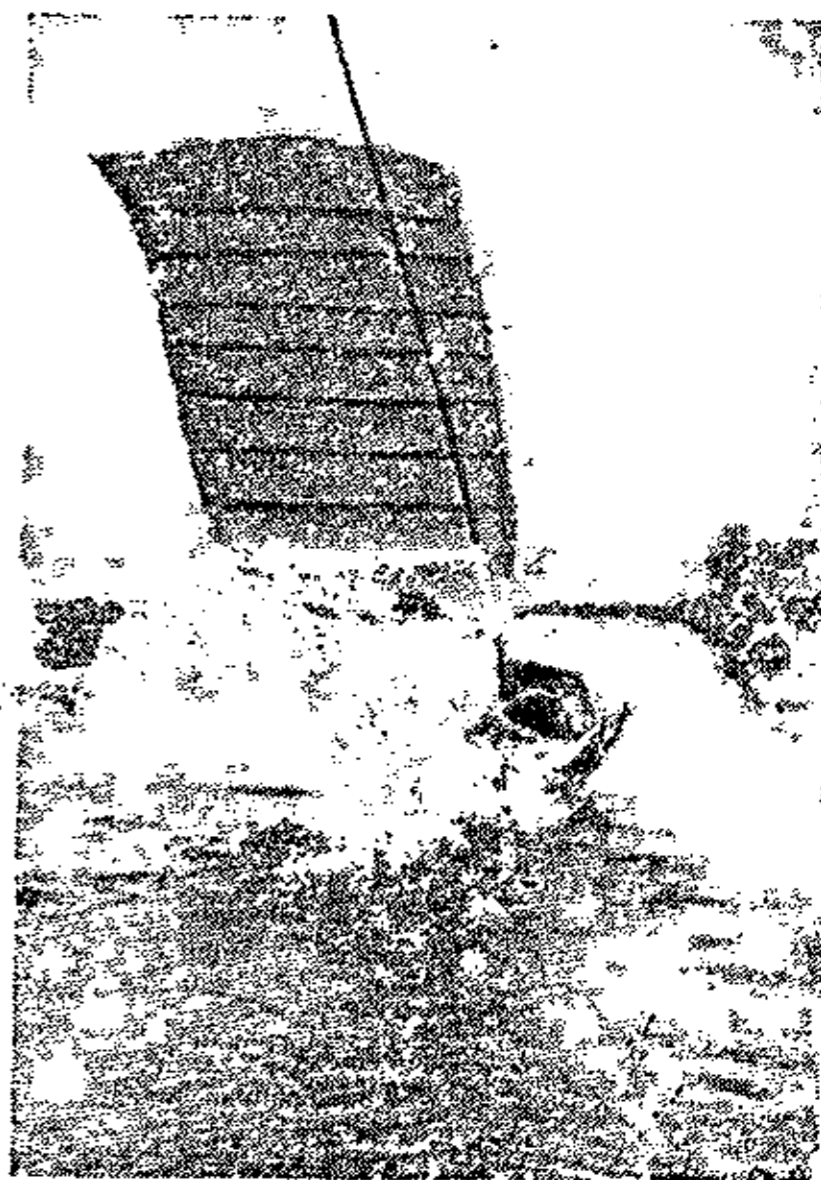

Джонка.

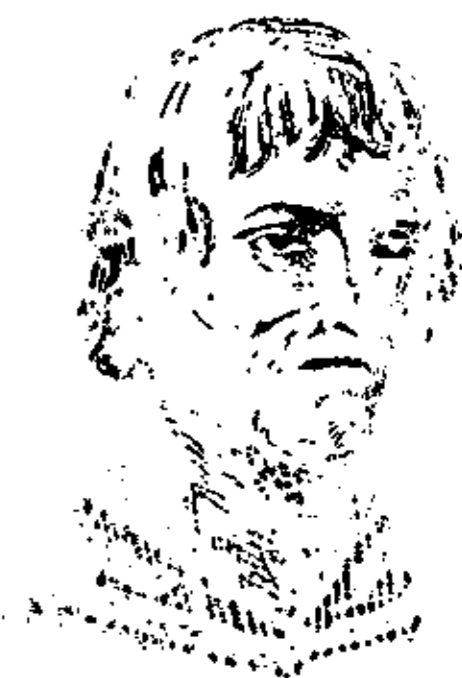

Джордано Бруно.

**Джорджіч** (Gjorgjić) Ігнатій, видатний хорв. поет дубровницького періоду (1657-1737); його твори вважають за зразок іллірійського стилю.

**Джорджія** (Georgia), півд.-схід. держава ЗДА, 153.000 км.<sup>2</sup> і 2,895.000 меш. (половина чорні та муляти); на півночі гориста; управа та виріб бавовни, управа кукурудзи, деревний промисл. Гол. місто Атланта.

**Джордж-Льойд** Девід, гл. Льойд Джордж.

**Джорджтаун** (Georgetown), 1) або Демерара, гол. місто та пристань Брит. Гвіяни, 57.000 меш.; 2) або Пенанг, брит. пристань на острові при Маляйському півострові, 120.000 меш.; вивіз цини.

**Джото** (Giotto di Bondone) Амброджо, великий флорентійський маляр доби готики (б. 1276-1377). Декоративний стиль Д. мав вплив на численних малярів (флорентійська школа). Перший реаліст, що в своїх рел. творах змальовує побут і середовище. У фігурових композиціях передає енергію й драматичний вияв, хоч обличчя сильно ідеалізує. Дж. знайомий уже з модельцією, деякими елементами перспектив та світлотіні. (Цикль малюнків із життя Іс. Христа, Івана Хрестителя, св. Франціска, „Страшний суд“). Іл. гл. ст. 966.

**Джугашвілі** Йосиф, гл. Сталін.

**Джуба** (Juba або Giuba), 1) ріка в Сомалі, 1.200 км. дов., витікає в Абесинії, впадає до Індійського океану; 2) країна над нею, 90.000 км.<sup>2</sup> і 160.000 меш., належить до Італії.

**Джугджур**, частина Станових гір.

**Джуді**, гора в Курдистані, 4.000 м. вис., іаломниче місце жидів і мусулман, що вважають її місцем причалення Ноевого ковчегу.

**Джулинський Лев**, гал.-укр. церк. письмен., гр.-кат. священик у Лапшині (1849-1925), видавав часопис „Посланник“, „Місійні книжочки“, „Руский Амвон“, „Театральну бібліотеку Посланника“, крім того „Ілюстровані життя святих“. Перший видав укр. молитовник латинкою для гр.-католиків у Зах. Галичині.

**Джумна**, гл. Джамна.

**Джунгарія**, верховина між Тяньшанем і Алтаєм, нижча від них, добре місце для переходу з півн. в серед. Азію, тому була брамою кочовничих нападів на Китай (джунгарська брама). Колись самостійна держава, завойована Китаєм 1757; тепер частина належить до СРСР.

**Джунгля**, (санскрит) лісна гущавина з хащів і троці в Індії; мокляковата, багата в звірину, розсадники пропасниці, холери й чуми.

**Джунковський** Степан, рос. агроном (1762-1839), українець родом, учився в Харкові, а опісля за кордоном, редагував у Петербурзі протягом 25 літ „Труды экономического общества“, де помістив багато своїх праць.

**Джунта** (Giunta), славна друкарська фір-

ма, яка друкувала книги в Венеції 1510-1657 і у Флоренції 1497-1622.

**Джура**, чура, слуга-товариш козака, що ходив з ним у походи й носив йому зброю; в сучасних укр. військах вояк приділений старшині.

**Джурджівка**, село на Поділлі б. Ушиці, родовище фосфоритів.

**Джурин**, 1) подільська ліва притока Дністра; 2) село в Галичині на шляху Бучач-Чортків. В травні 1919 перемога II і XIV бригад УГА над поль. військами.

**Джурів**, село в Галичині снятинського повіту, колись копальня бурого вугілля. Верстви вугілля на 25 і 32 см. завгрубшки.



Джунглі в дельті Гангу під час припливу

**Джусті** (Giusti) Джузеппе, найвідоміший поет іт. визвольного руху (1803-50), що своїми сатирами, повними ненависти, боровся з реакцією, шляхтою та австр. гнобителями; вони мали великий вплив на розвиток рев. руху в Італії. „Судний день“, „Знищена Картагіна“, „Св. Амвросій“ — поема, що дає картину майбутності.

**Джут**, гл. Юта.

**Дз** — злитий звук (аффрикат) із двох елементів: „д“ та „з“, з праслов. мови як наслідок тзв. другої паляталізації („м'ягчення“), сьогодні в укр. мові утрачений (\*bogъ, місцевий однини — bodzě, укр. „бозі“, пор. поль. w Pradze); зате в нас появилася нове dz на початку слів, у тзв. назвуку (дзвін, дзеркало).

**Дзакінтос**, гл. Занте.

**Дзвиняч**, село в Галичині богородчанського повіту. Копальня земного воску; в 1929 добуток 132 т.

**Дзвін**, 1) укр. місячник, часопис І. Франка й тов. Вийшло 1878 у Львові тільки число 1 як продовження „Громадського Друга“ й було сконфісковане. Після нього вийшов „Молот“; 2) укр. літ.-наук. економічний журнал соц.-дем. напрямку, що виходив у Києві в 1913-14 під ред. В. Левинського з близькою співучастю Д. Антоновича, В. Винниченка, Д. Донцова (спочатку), В. Садовського, Л. Юркевича й ін.

**Дзвінки приголосні**, гл. Приголосні.

**Дзвінкове**, вираз в УГА для означення



денних поборів як особливої оплати, пр. при роз'їздах, відрядженні, тощо.

**Дзвінок**, укр. ілюстр. двотижневик для дітей і молоді, почав виходити 1890 у Львові як орган „Рідної Школи“, в той час „Руського“, пізніше „Українського Товариства Педагогічного“. Першим редактором був Ол. Барвінський. З початком світової війни 1914 припинився. Серед співробітників було чимало й наддніпрянців, м. ін. Л. Глібів.

**Дзвінчаста рима**, дактилічна рима в віршуванні, як римуються між собою три останні склади, пр., люблена — згублена.

**Дзвони**, знані вже в старовині (китайці, 2250 до Хр., єгиптяни, жиди, греки, римляни); від VI в. по Хр. почали вживати для богослужебних цілей спершу на Заході (Італія, Франція, Британія) і християни; від цього часу йдуть звістки про першого людвісаря, ірл. монаха Дагея, але вилити д. почали аж з VIII в.; в VII-VIII вв. д. на заході Європи вже дуже поширені й носять лат. назву *campanae* (звідси *campanella* = дзвіниця), там і входить у звичай давати поодиноким д. власні ймена: найчастіше святих, а то й осіб, що д. жертвували. В добі охрещення України Візантія не знала ще д., замість д. уживали дерев'яних або залізних дощок („била“ та „клепала“), відповідно зроблених, по яких били молотком (на гр. сході, на Україні, Московщині, переважно по монастирях, збереглися аж до наших днів), серед греків вони поширилися аж у часах Латинського Цісарства. До

нас д. прийшли, мабуть, із Німеччини через Новгород (книжна назва „колокол“ із нім. *die Glocke*); про них є згадка в літописах (1146 в Новгороді Сіверському, 1172 в Києві; Данило Романович привіз д. до Холма, 1288 Володимир Василькович — до Любомля), але, здається,

в домонгольській добі вони загального розповсюдження не мали, вживалися лише при церквах катедральних та князівських. Перші д. були невеликі розміром і відрізнялися від теперішніх своєю формою. Найстарші дзвони на укр. землях є у Львові: дзвін у соборі св. Юра, вилитий 1341 „при кн. Димитрії“ (Любарті) й дзвін „Кирило“ в Успенській (Волоській) церкві, вилитий

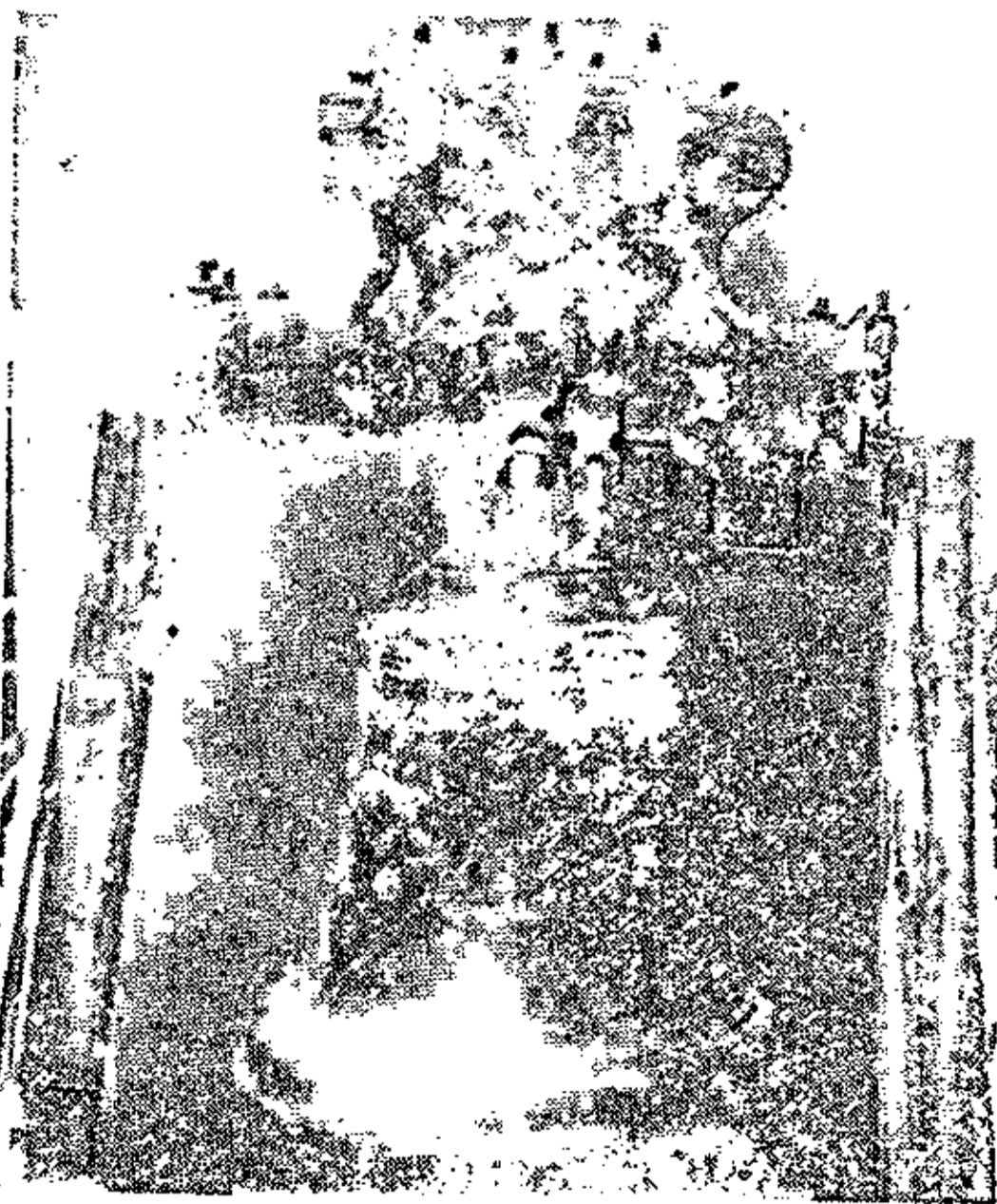

Дзвін Дмитра Любарта — в соборі св. Юра у Львові.

в XVI в. і після пожежі в XVIII в. перелитий. За найбільші д. у нас уважали: д. київської Печерської Лаври — 4 тисячі пудів (зроблені 1898) та в Почаївській Лаврі — 698 пуд. 30 фун. Як в Європі, і на Україні д. давали власні ймення (в київ. Печ. Лаврі — „Балика“; в Софійському Соборі — „Мазепа“, „Рафаїл“ — все назви від жертводавців; в Полтаві, в Успенській церкві, — „Кизікермень“, зроблений полковником Герциком з гармат, що 1695 наші козаки здобули в тур. кріпості Кизікермень, тепер Берислав над Дніпром). Д. роблять із міді, до якої додають ін. метали, між ін. і срібло. Приємність голосу д. залежить від того, наскільки вдало зроблена мішанина цих металів. Наші майстри, особливо XVII-XVIII вв., надавали д. багато прикрас, оздоблюючи їх різними малюнками, написами, віршами та ін., що робить д. визначними пам'ятками мистецтва (людвісарства). Мистецтвом було і вміння дзвонити у д.; для цього була наука утворення гармонійного д.; звич. підбирали для кожної дзвіниці дев'ять д. неоднакових розмірів. І в залежності від свого призначення кожний д. має свою назву: „скликун“, „благовіст“, „полієлей“, „суботник“, „постовий“ і т. д.

**Дзвоникувати** (*Campanulaceae*), рослини, яких платки корони синіх цвіточків зрослі на подобу дзвінка; овоч є торбинкою, повною дрібних зернят. Найзвич. на луках і сіножатах є дзвоник розлогий (*Campanula patulā*). Багато відмін різнобарвних городових дзвоників плекають для окраси.

**Дзвонівський Ян**, поль. генерал, поет, сатирик і гуморист з пол. XVII в. В 1608 видав брошуру „*Sejmu Walnego domowego artykułow sześć*“, де вмістив укр. пісні про козака Плахту та „Пісню про Кулину“, першу нашу друковану баладу якогось невідомого нам віршописця, цікаву змістом і вправною строфічною формою.

**Дзельква** (*Zelkova*), рослина, з родини в'язів; дерева й кущі з Азії й Півн. Америки. Д. граболиста (*Z. crenata*), дерево до 35 м. вис., з тривким, цінним деревом (Кавказ).

**Дзеркало**, гладка поверхня, від якої проміні світла (або тепла) правильно відбиваються та внаслідок того витворюють образи предметів, уставлених перед нею, пр. гладкі поверхні шкляних або металевих плит, свобідна поверхня води та живого срібла й т. ін. Розрізняємо д. плоскі та криві. Образи предметів у плоских д. є „уявні“, прості, тої самої величини, що предмети та лежать у такому самому віддаленні за д., як предмети перед д.; положення їх та предметів з огляду на д. є взаємно симетричне. Криві д. можуть бути кулісті (сферичні), параболічні, еліптичні, вальцеві, стіжкові і т. д. Найважливіші є кулісті д. До них належать вгнуті та вигнуті д. Вгну́те д., дзеркало, якого поверхня є вгнутою (внутрішньою) частию поверхні ку-

лі або параболоїду. Предмет, що лежить поза осередком вгнутого д. дає між огнищем і осередком дійсний, поменшений та відвернений образ; предмет поміж огнищем і осередком дійсний, відвернений та побільшений образ поза осередком, а вкінці предмет, уміщений між огнищем і дзеркалом, дає поза д. уявний, простий та побільшений образ. Уживається до рефлекторів, мікроскопів, телескопів, ляринґоскопів, та офтальмоскопів, до магічних штук і т. д. Вигнуте дзеркало, дзеркало, якого поверхня є вигнутою (зовнішньою) частию поверхні кулі або параболоїду. Це д. дає лише поменшені, прості та уявні образи. Плоских д. уживають до домашніх потреб,

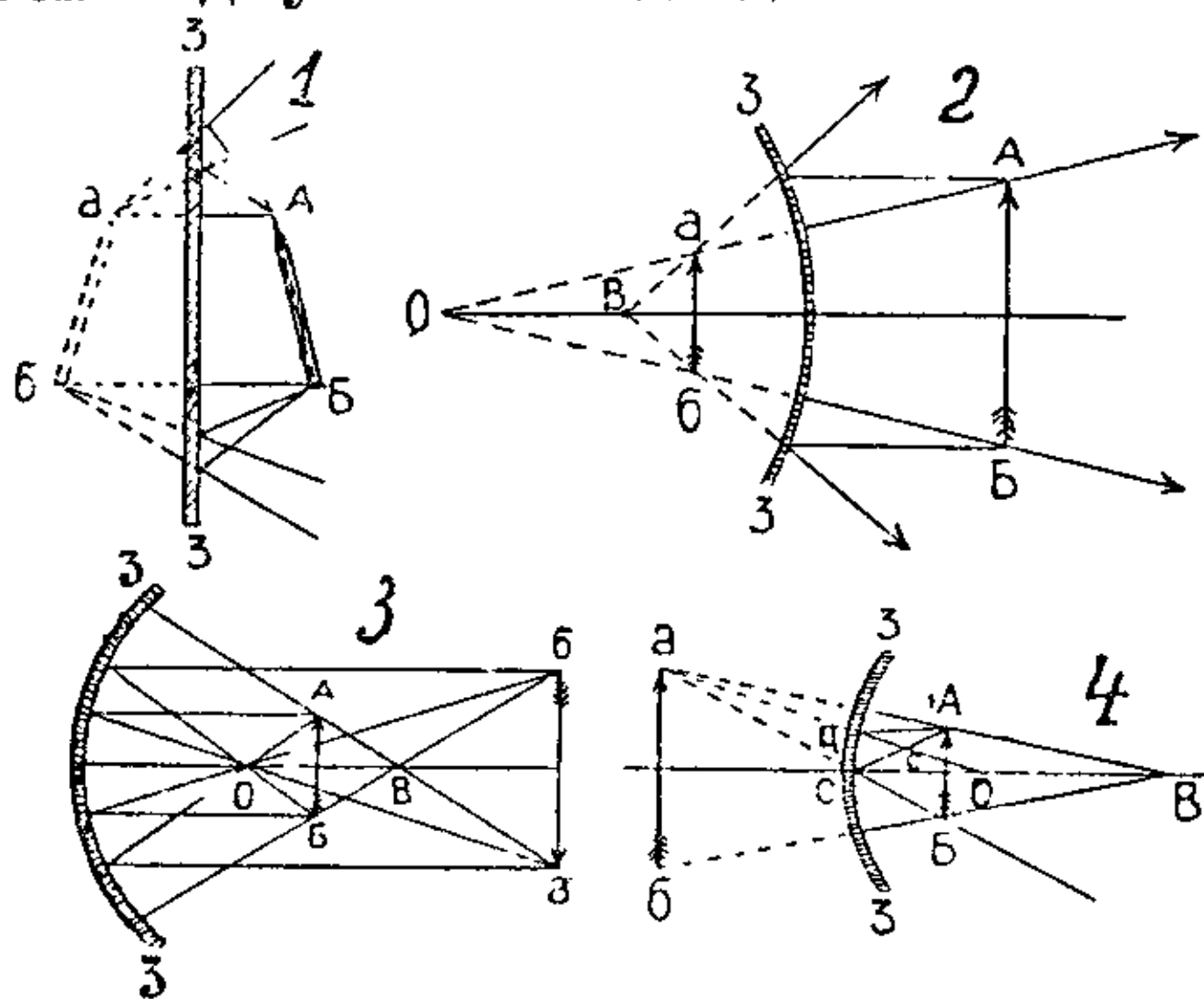

Дзеркало: 1. плоске дз., 2. вигнуте дз., 3. і 4. вгнуте дз. ЗЗ — дзеркало; АБ — предмет; аб — образ; О — в 2 осередок, в 3 і 4 огнище; В — в 2 огнище, в 3 і 4 осередок.

до прикраси, до освітлювання темних просторів відбитим світлом, до різних фізичальних (гол. оптичних) приладів. В практиці уживається звичайно шкляних д., поволічених або амальґамою, зладженою зі станіолу та ртуті, або сріблом чи платиною. Дзеркало було вживане на Україні вже скитами, під впливом старойонської

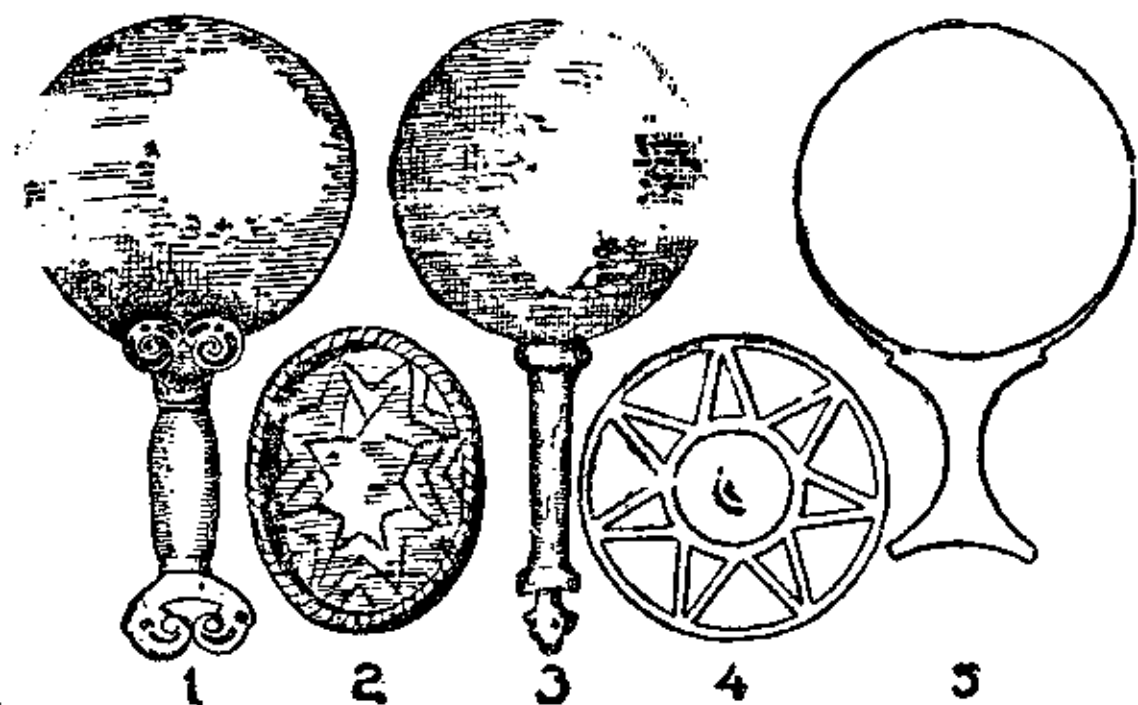

Дзеркала з укр. земель: 1. скитське, 2. сарматське, 3. скитське з Сапогова (Галичина, повіт Борщів), 4. відворотна сторона сарматського дз., 5 римське.

культури й мало вигляд полірованого кружка з бронзової бляхи, якого ручка була або округла у виді людської фігурки або плоска з релієфною людською чи звірячою постаттю. З пізніших, сарматських могил знаємо круглі д. східнього походження з білявого металю з ушком на орнаментованій оборотній стороні, і цей тип знаходиться ще у хозарських могилах V-VIII вв. З рим. часів походять круглі ме-

талеві д. з окремою, з бляхи викроєною ручкою.

**Дзедушицький**, гл. Дідушицький.

**Дзекання**, форма паляталізації або „м'ягчення“ звуків *т, д, у* деяких слов. мовах (поль., білорус., горіш. та доліш. лужиць., у деяких говірках словац. та рос. мови), пор. укр. *х о д и т и*, поль. *х о д з ь і ц ь*, білорус. *х а д з ь і ц ь*, гор.-луж. *кгодзьиц*, дол.-луж. *хбзысь*, словац. *нарічеве х о д з ь і ц*, рос. *нарічеве х а д з ь і ц ь*; укр. *ть і л о*, поль. *ц ь а л о*, білорус., гор.-луж., рос. *нарічеве ц ь е л о*, дол.-луж. *с ь е л о*, словац. *нарічеве ц і й е л о*.

**Дзержинський** Фелікс, рос. комуністичний діяч, родом поляк (1877-1926), провідник „Соц.-демократії Литви й Польщі“, кілька разів був на засланні й каторзі, в грудні 1917 став головою Чека, вкінці був комісаром шляхів і головою Вищої Ради Нар. Господарства СРСР.

**Дзержон** Йоган, шлезький священик, найвизначніший нім. пасішник (1811-1906), винайшов улій з рухомими рямками, а також вислідив партеногенезу матки, себто її здатність скласти незапліднені яєчка, з яких родяться одначе лише трутні.

**Дзига**, кружало, вертілка: 1) діточа забавка в виді грушки з вістрям удолині, що вправляється у швидкий оборот на долівці навиненим шнурочком або пружиною; 2) гіроскоп.

**Дзик** Мелетій, ігумен монастиря св. Кирила в Києві, з кін. XVII в. оборонець незалежності укр. церкви від моск. патріархату, прихильник київського митрополита Нелюбовича-Тукальського та гетьмана Дорошенка.

**Дзіндзівер**, гл. Калачик.

**Дзісна**, 1) ліва притока Зах. Двини, 175 км. дов.; 2) озеро в виленському воєвідстві.

**Дзюбинський** Володимир, рос. громадський діяч (1860-1927), українець з Поділля. За участь у партії Народньої Волі був засланий на Сибір, в 3-й і 4-й Думі був провідником тзв. трудовиків, обстоював інтереси України.

**Дзялинський** Адам Титус, поль. культ. діяч (1797-1861), основник і перший голова Т-ва Приятелів Науки у Познані; видавець цінних іст. актів, основник цінної книгозбірні у своїм маєтку Курніку б. Познаня.

**Дзяловський** Зиґмунт, поль. археолог і меценат науки (1843-78), заснував Товариство Приятелів Наук у Торуні.

**Дзяцко** (Dziatzko) Карл Франц, нім. бібліотекознавець (1842-1903).

**Дибенко** Павло, рос. більшовик, \*1883, родом із Чернігівщини, провідник червоної гвардії в Петербурзі в листопаді 1917, за Скоропадського (1918) провадив на Україні більшовицьку роботу, від 1928 командант Червоної Армії в Середній Азії.

**Дибіч-Забалканський** Іван, граф, рос. маршал (1785-1831), нім. походження, на-

чальний вожд у рос.-тур. війні 1829, здавив 1831 поль. повстання.

**Дибовський Бенедикт**, поль лікар і природник (1835-1930), засланий за участь у повстанні 1863 на Сибір, багато заслужився для пізнання рістні й звірні далекого Сходу; від 1882 проф. зоології у Львові.

**Диван**, (тур.) килим; тур. велика державна рада; збірка поезій.

**Дивдерев**, гл Дурман.

**Дивергенція**, (лат.) розбіжність, розщеплення.

**Диверсія**, (фр.) військова виправа з метою відтягнути увагу або сили ворога в ін. бік; також наскок, здебільша повстанчих, партизанських загонів.

**Дивертисмент**, (фр.) розривка; балет, вистава зі співами й танцями.

**Дивин**, містечко на Поліссі в Лунинецькім повіті, 2.299 меш.; українців 63%, поляків 2.6%, жидів 34.4%.

**Дивина**, дівина, дівана (Verbascum), рослина з родини ранникуватих, висока билина з жовтими, рідше білими цвітами, мохната, любить сухі, навіть скалисті, досоняшні місця. Відвар цвітів д. звичайної (*V. phlomoides*) і д. дрібноцвітої (*V. thapsiforme*) п'ють як лік на кашель, пропасницю й кольки; розпарені листки д. дрібноцвітої прикладають до боляків. Д. ф і я л к о в а (*V. phoeniceum*) з фіялковими цвітами й багато схід. відмін є оздібними рослинами.

**Дивіденда**, (лат.) частина прибутку, що припадає на кожну вкладку (акцію, чи пай) в акційних компаніях або в паєвих товариствах; розмір д. визначається по закінченні операційного року в залежності від прибутковості підприємства. В кооперативній практиці інколи називають неслухно дивідендою тзв. товаровий зворот (Англія); також постійний відсоток від паїв (особливо в кредитовій кооперації).

**Дивізіон**, артилерійський або кіннотний, більший відділ із 2-3 батерій або кінних сотень під одним командуванням (майор); 2-4 д. творять полк; бувають також окремі д., пр. кінногарматні; гл. Курінь.

**Дивізія**, найнижче об'єднання різнородного війська під одним командуванням; д. піхоти складається здебільшого з двох 2-3-полкових бригад піхоти, одної гарматної бригади, 3-4 кінних сотень, технічної, понтонної та санітарної, обозу, телефонічної частини й відділів постачання; подібний склад має д. кінноти. Організаційна система УГА не обіймала д., лише подібно зорганізовані бригади; зате Дієва Армія УНР була зорганізована в д. й складалася 1920 з таких стрілецьких д.: 1. запорізької,

2. волинської, 3. залізної, 4. київської, 5. херсонської, 6. січової й окремої кінної д.

**Дивізор**, (лат.) гл. Трансформатор.

**Дигален**, витвір, добутий з листків наперника (дигіталісу); стерильний розчин дигітоксину, гл. Дигіталіс.

**Дигамма**, (гр.) старша гр. буква (=в), що згодом зникла в гр. мові враз із звуком; у йонсько-аттицьких діалектах раніш, уже в архаїчній добі, в інших пізніше.

**Дигасінський Адольф**, поль. повістяр (1839-1902), званий поль. Кіплінгом, великий знавець психології звірят. „Великі лови“, „Приятель коней“, „Заяць“ та ін.

**Дигести**, гл. Пандекти.

**Дигіпурат**, препарат, добутий з листків наперника.

**Дигіталіс**, листки й насіння рослини наперника (*D. purpurea*), містять у собі отруйні глюкозиди (дигітонін, дигіталейн, дигітоксин та ін.), що сильно ділають на серце. Самі листки й глюкозиди д. вживаються в малих давках на зміцнення серцевої чинності.

**Дигресія**, (лат.) 1) відступлення від якогось предмету (теми); 2) в астрон.: у сталих зір, що стоять у часі горішньої кульмінації на північ від зеніту — кут, що замикає верхове коло зорі з північною половиною південника; д. числиться додатно на захід, від'ємно на схід; д. разом із азимутом зорі дає постійно 180°; у планет д. те саме, що ельонгація.

**Дидактична поезія**, така поезія, що має за завдання поучати читачів, а не зворушувати, промовляти до їх розуму й впливати на них морально (від гр. „дідактікос“ — той, що надається до навчання). Найславніші зразки д-ої п-ії: Гезіода „Діла й дні“, Люкреція „Про справи природи“, Вергілія „Георгіки“, Овідія „Мистецтво кохання“, Буальо „Мистецтво поезії“, Попа „Спроба критики“. В укр. літ-і зразки д. поезії дає Франкова збірка „Мій Ізмарагд“. Модерна критика відкидає само поняття „дидактичної поезії“, як суперечне з суттю поезії.

**Дидакал**, (гр.) у XVII-XVIII вв. у шкільному театрі на Україні людина, що кермує постановою п'єс на сцені й навчає акторів виконувати свої ролі; в пізніших часах термін д. витиснув термін „режисер“.

**Дидакалії**, (гр.) у гр. граматиків хронологічно впорядковані списи драматичних вистав; гл. Драматургія.

**Дидахе**, (гр.) ст.-христ. твір „Наука 12 апостолів“.

**Дидик Іван**, гр.-кат. священник, церк.-сусп. діяч (1857-1928), останній начальний духовник УГА.

**Дидим**, ст.-гр. місто в М. Азії. Руїни йонського храму Аполлона з VI в. до Хр.

**Дидона** (Dido, Elissa), дочка Бея, царя Тиру, основниця Картагіні (б. 888 до Хр.). Не хотючи прийняти сватання лібійського царя Ярбаса (по рим. переказу з горя після зради Енея), заподіяла собі смерть.



Дивина.

**Дижур**, (фр.) обов'язкова, чергова служба в означений час (на зміну).

**Дизажіо**, (іт.) здешевлення грошей, девіз, цінних паперів супроти їх номінальної вартости; найчастіше д. помічається в паперових грошах.

**Дизентерія**, гл. Різачка.

**Дик**, дика свиня, гл. Свиня.

**Диканька**, село під Полтавою, місце бою Запорозців під проводом Барабаша з військом гетьмана Виговського (1658); 1668 тут убито Брюховецького; від 1689 належала Кочубеєві. Прославлена Гоголем у „Вечерах на хуторі б. Диканьки“.

**Дикарив** Митрофан, укр. етнограф (1854-1900), дійсний член НТШ. Фольклорно-мітологічні праці в „Київській Старині“, „Етнограф. Обозр'їні“, „Матеріялах до укр. етнології“ НТШ, тощо. Збірка їх у „Збірнику іст.-філософ. Секції“ НТШ.

**Дикато́птер**, (гр.) прилад до відрисовування предметів; рід камери люциди з двома дзеркалами ( $z_1$  і  $z_2$ ), з яких одно ( $z_2$ ) поволічене смугасто. Око ( $a$ ) бачить на рисунковім папері (пп) образ ( $b_1$ ) предмету ( $b$ ).

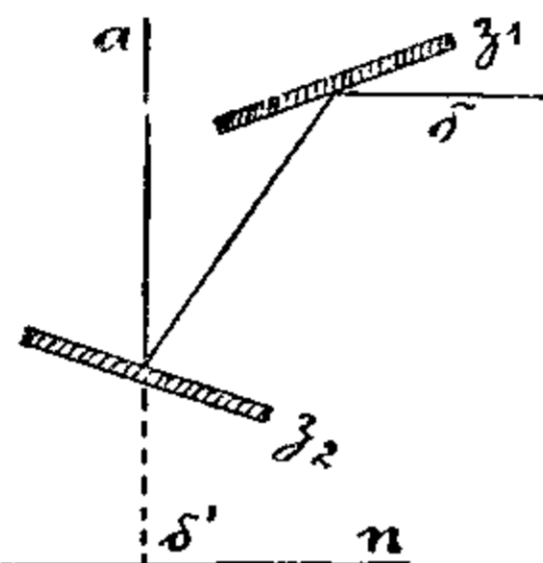

Дикато́птер.

**Дикі поля**, назва чорноморських степів в XVII в.

**Дикірій**, (гр.) двосвічник, церк. двораменний ліхтар, уживається при єп. літургії.

**Диктат**, (лат.) дослівне записування того, що хтось виголошує; давніше вживали його як методи навчання правопису в школах; нині доцільнішою вважають методу переписування. Д. вживають нині в педагогіці до психофізичних помірів: один д. пише учень на початку лекції, а другий на кінці і тоді стверджується, скільки зробив помилок внаслідок неуваги, чи перевтоми.

**Диктатор**, (лат.) 1) в ст. рим. республіці урядовець з необмеженою та невідповідальною владою, якого призначувано на час особливої небезпеки, найдовше на 6 місяців; установа ця існувала до 2-ої пунійської війни; пізніші „диктатури“ (Сулля, Цезар) були незаконні; таким чином диктатура була первісно республіканською установою; 2) тепер д. — необмежений, ні перед ким невідповідальний правитель.

**Диктатура**, (лат.) 1) республіканська установа ст. Риму; 2) повна, необмежена влада (часового, перехідного характеру) одиниці, гуртка, або цілої кляси, також уряд диктатора; в укр. історії вперше проголошено д. в УГА 9 VI 1919. В її склад входила крім диктатора (Е. Петрушевича) Військова Канцелярія Диктатора, яка підлягала безпосередньо йому й опрацьовувала та оголошувала всі розпорядки, які відносилися до УГА.

**Диктатура пролетаріату**. Згідно з наукою К. Маркса та Ф. Енгельса кожне панування є диктатурою кляси. Д. п. настане

після його перемоги й триватиме аж до знесення кляс. Її властивою формою є дем. республіка. Більшовицька теорія вважає, що формою д. п. є д. комуністичної партії.

**Диктум**, (лат.) сказане, висказ; у логіці: основне правило силлогізму: якщо якась ознака належить загальному, усій групі, то вона належить і окремому, кожному з членів цієї групи.

**Дикція**, (лат.) характеристичні прикмети вимови, хист вимовляти слова виразно та ясно; добра д. вимагає, щоб кожне слово вимовляти чітко, виразно й чутно; д. є технічна й логічна. Перша полягає в вияві якнайяскравішої повноти, сили, звучности, витриманости й гнучкости голосу; друга — в умілім користуванні павзами, пунктуаційними знаками, наголосами, щоб виголошене речення, чи періода набрали якнайвиразнішого й найточнішого змісту; гл. Деклямація.

**Дилецький** Микола, укр. муз. теоретик та церк. композитор XVII в., родом із Києва, \* б. 1630, концерти на 5-8 голосів і ін. церк. композиції; написав „Музикійську граматіку“ — по польськи; з дяком Іваном Коренєвим видав музичний, теоретичний трактат „Музикія“, що в історії укр. та моск. церк. співу XVII-XVIII вв. відіграв дуже важливу роль.

**Дилема**, (гр.) 1) складний вивід, де правильність твердження доводимо при помочі розгляду двох можливостей:

або...або...; 2) важкий вибір між двома можливостями.

**Дилетант**, (іт.) людина, що займається чимсь для приємности, принагідно, не професійно; аматор, не-спеціаліст; людина, яка на чомусь добре не визнається.

**Диліжанс**, (фр.) поспішний поштовий віз.

**Дилювіяльна доба**, льодова доба або плейстоцен, гл. Геол. формації, назва походить від лат. ділювіум — потоп. Є це зимна доба, що попередила нашу сучасну, алювіяльну добу. Д. д. тривала приблизно від 600.000 літ і закінчилася приблизно 16.000 літ до Хр. Наслідком обниження температури, льодовища покрили значну частину півн. й серед. Європи та півн. Америки, залишаючи сліди у виді принесених каменюк-зашибанців та кінцевої морени. В розгарі льодової доби на наших землях існувала півн. тундрова рістня та жили півн. тварини, як рен, вівцебик, полярний лис і заяць, та крім цього вимерлі мамути й носороги. В часі оледіння на південь від льодовищ відкладався в спокійніших степових просторах навіюваний вітром пил або лес. Льодова доба не була добою одностайно зимною, а розпадається на чотири зимні доби (гляціяли) і три тепліші, міжльодові

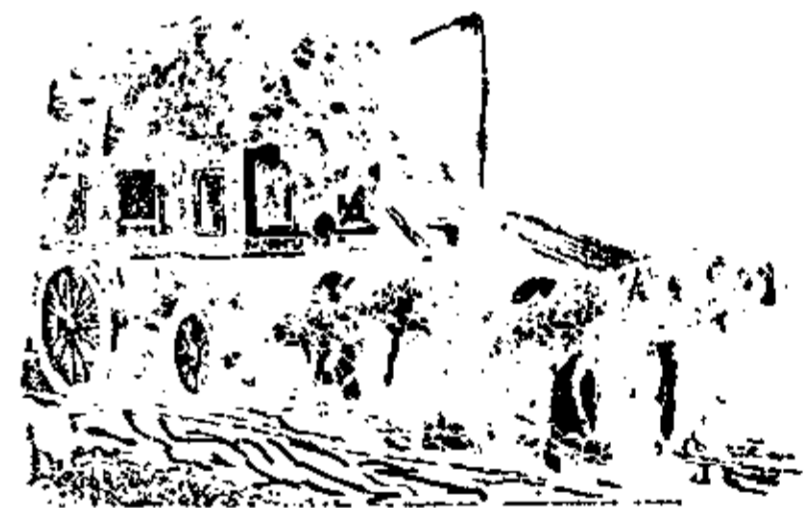

Диліжанс.

(інтерґляціяли). Наша, алювіяльна доба є четвертою міжльодовою добою. В часі льодової доби показалася в Європі перша людина, яка жила з полювання. На укр. землях маємо сліди постою льодовищ на півночі в Галичині, на Поліссі й над Дніпром по Кремінчук. На півдні відложився у нас лес, в яким знаходяться нераз рештки стоянок первісної людини. В них можна найти часто крім вугілля ще й поторощені кістки убитих тварин та кремінні прилади. Такі пам'ятки треба пильно зберігати. В Музеї НТШ у Львові є окремий відділ пам'яток льодової доби.

**Дилювіянізм**, гл. Нептунізм.

**Дилятація**, (лат.) розширення.

**Дилятометр**, (лат.-гр.) плящинка об'єму 100 см<sup>3</sup>, з довгою тоненькою шийкою, на якій вирита поділка. Служить до мірення розширності рідин під впливом тепла.



Дилятометр.

**Дим**, витвір неповного спалення таких речовин, що мають у собі вугіль; складається з газів, витворених спаленням, і дрібнесеньких частинок вугілля, яке осідає як сажа. Д. шкідливий для здоров'я, тому новітнє улагодження печей і коминів змагає до того, щоби цілковитим спаленням вугля недопустити до витворення диму.

**Дим**, в ст. Україні назва селянського господарства, як одиниці оподаткування. Гл. Данина.

**Диман**, буквиця (*Stachys officinalis*), зелеста рослина з родини губастих, б. 60 см. вис., подібна до глухої кропиви, тільки густо вкрита волосками і з багряними цвітками. Відвар із листя п'ють проти кашлю, а коріння вживають як лік на управильнення травлення.

**Димач**, гл. Дувало.

**Дименсія**, (лат.) вимір, розмір (довжина, ширина, висота). Гл. Розмір.

**Димерка**, село на шляху Київ-Козелець. Бої з більшовиками: СС у 1917 і групи полк. Рогульського при кінці січня 1919.

**Димет Михайло**, львівський міщанин, купець (1821-90), довголітній радний міста, один із перших постачав для гал. українців літ. твори з наддніпрянської України, (1862 привіз із Києва „Кобзар“ Шевченка та ін. книжки й портрети), підпомагав „Мету“, „Руську Читальню“ К. Климкевича, дбав про Т-во ім. Шевченка.

**Димитрієв Радко**, рос. генерал (1859-1919), з роду болгарин; командант 3. рос. армії у світовій війні; здобув Перемишль.

**Димитрій**, ім'я великих князів московських: 1) Д. Донской (1350-89), побив Тохтамиша 1380 на Куликовому полі; 2) Д. Шемяка (1420-53), внук Д. Донського, осліпив моск. князя Василя, коротко князував у Москві, де нарікали на його бояр („Шемякин суд“).

**Димитрій**, ім'я московських царів-самозванців, що виринули в добі тзв. „Смутно-

го времени“: 1) Д. 1-ий, званий Грішка Отреп'єв, освічений і енергійний, з поль. поміччю добув Москву й царював тут 1605-6, жонатий з Мариною, донькою сандомирського воєводи Мнішка; убитий боярами; 2) Д. 2-ий, на прізвище „Тушинський вор“ (зłodій), появився зараз по смерті першого, 1608 рушив на Москву й став недалеко неї в селі Тушині, звідки й прізвище; 1610 убитий; 3) Д. 3-ий, якийсь Сидорка чи Матюшка, прозваний „Псковський вор“, бо перебував у Пскові, 1611-12.

**Димитрій** 1) Д. Ковальницький — архієпископ херсонський та одеський (1839-1913), родом із Волині, проф. київської Духовної Академії (загальна історія церкви); як її ректор своїм почином та коштами багато допоміг справі дослідження минулого київської Академії; 2) Д. Суліма, архієпископ кишинівський і басарабський (1772-1847), родом із Слобожанщини, захоплювався ширенням освіти серед молдованського населення Басарабії.

**Димитрій**, св., Солунський, мученик з часу цісаря Діоклетіяна.

**Димитрій**, царевич, син Івана Грізного (1582-91), згинув таємничим способом Під нього підшивалися різні самозванці, об'являючи себе законними наслідниками царського престолу.

**Димінський Андрій**, укр. етнограф (б. 1826-97). Велику збірку його „Казок з Поділля“ видала ВУАН.

**Димінуендо**, (іт.) в музиці: зменшуючи силу тону, знак  $\Rightarrow$ .

**Димінуція**, (лат.) зменшення муз. теми на половину (третину і т. д.) вартости тонів.

**Димісія**, (лат.) звільнення з служби (гол. урядової), з становища.

**Димниця**, гл. Бубон.

**Димовик**, гл. Гірський кристал.

**Диморфізм**, (гр.) двопостатність, про яв, що деякі твори природи існують у двох, більше або менше відмінних постатях. Д. буває часто в камінів, пр. вугіль є в постаті діаманту й графіту; в рослин тоді, коли в тієї самої рослини в одних цвітах пиляки коротші від стовпика, а в інших навпаки, пр. у первоцвіту; у тварин д. буває дуже часто, а саме: д. половий, коли самець і самичка різняться постаттю, забарвленням та ін. прикметами, пр. у кураків (кури, індики, пави); д. сезонний, коли тварини змінюють деякі прикмети відповідно до пори року, пр. ласичка в літі бура, а в зимі біла; д. соціяльний, коли у тварин, що живуть громадами, одиниці, що сповнюють різні чинності, різняться від себе, пр. самці, саміці й робітники у бджіл, муравлів і термітів; у природі буває також: триморфізм, трипостатність і поліморфізм, многопостатність.

**Дина**, (гр.) одиниця сили, сила, що масі одного грама дає 1 см. прискорення на

квадрат сек. Вона рівняється  $1/981$  сили одного грама, кругло силі 1.02 мґ.

**Динамізм**, зведення матерії до сили — у філософії Ляйбніца, Канта, Шелінґа, Фехнера й ін.

**Динаміка**, (гр.) 1) наука про сили, що рухають тіла, та про їх закони (частина механіки). Д. розпадається на: д. твердих тіл, д. рідин (гідродинаміку або гідравліку) і д. газів (аеродинаміку або пневматику); 2) наука про силу тону та її орудування в музиці.

**Динаміт**, (гр.) вибухова річовина, винайдена швед. хеміком А. Нобелем. Різні додатки до останньої мають завдання зменшити вибуховість, та уможливити зручність і безпечність в орудуванні. Розрізняють: а) крем'янокислий д.: 75-78% нітрогліцерини, 22-25% кремністкової землі; б) целюльозовий д.: 40% нітрогліцерини, 17% целюльози, 42% салітри; в) вибуховий д. (німецький): 93% нітрогліцерини, 7% кольодієвої бавовни; г) желатинований д.: 75% нітрогліцерини, 5% кольодієвої бавовни, 4% целюльози. 16% салітри. Вживається до розсаджування скал.

**Динамічний наголос**, гл. Наголос.

**Динамічний рівноважник тепла**, гл. Механічний рівноважник тепла.

**Динамічні засади**, основні закони, що їх проголосив англ. фізик Ісаак Ньютон 1687: 1) кожне тіло знаходиться в стані супочинку або рівномірного простолінійного руху доти, доки не є поневолене зовнішніми силами змінити цей стан; тзв. закон безвладности або інерції; 2) зміна руху є пропорціональна до сили, що спричинює її, та відбувається в напрямі тієї сили; 3) до кожного діяння належить рівне протидіяння у протилежному напрямі або кожній акції відповідає рівна реакція.

**Динамо**, (гр.) динамомашина, гл. Електричні машини.

**Динамометаморфоза**, (гр.) переміна осадових скал у кристалічні або півкристалічні, через натиск у часі горотворчих рухів земної кори.

**Динамометр**, (гр.) прилад до міряння сили; звич. пружинова вага з поділкою.

**Динамон**, сильно вибухове тіло до розривання скель, 45% нітрогліцерини, 47.2% амонової салітри й 7.8% вугля.

**Динар**, (лат.) давніше золота араб. й монг. монета, тепер — грошова одиниця Югославії; д.=100 парам. Гл. Денар.

**Динариди**, збірна назва півд.-схід. Альп, гір Балкану, Апенінського півострова й Атлясу; також народи динарської раси.

**Динарська раса**, гл. Адрійська раса.

**Динарські гори**, гори на зах. Балкані, тягнуться з півн. заходу на півд. схід і досягають до 3.000 м. (верх Проклетіє). Звуть-



Динамометр системи Реніє.

ся також Динарськими Альпами, бо є продовженням Альп.

**Династ**, (гр.) у давніх греків назва менших схід. володарів; князь-володар.

**Династія**, (гр.) пануючий рід; низка володарів, що походять від того самого голови роду.

**Динів**, містечко березівського повіту на Лемківщині, 2.727 меш.; українців 3%, поляків 51%, жидів 46%.

**Динозаври**, (гр.) дивоящурі, громада різних виглядом і способом життя плазунів, що мали малий череп і сильно розвинені ноги. Були це велетні, рослиноїдні (бронтозавр, атлантозавр) або м'ясоїди-хижаки (алльозавр). Д. жили гол. в тріасі й юрі, останні вигинули в крейдяній добі.



Динозавр (атлантозавр).

**Динорніс**, (гр.) копальна, велетенська птаха, вигинула в Австралії тому 200 літ.

**Динотерій**, (гр.) копальна порода слонів, їх долішні січні зуби були вигнуті додолу. На Україні сліди в третішніх відложжях Поділля.



Динорніс.

**Диноцери**, дуже великі копальні копитні ссавці з третішньої доби (еоцен).

**Диня**, мелян (*Cucumis melo*), рослина з родини гарбузуватих, з великими, подібними до гарбуза овочами, управлявана у нас, гол. на Україні, для смашних солодких овочів. Походить з півд. Азії.

Близько споріднений з нею кавун.

**Динотерій**: зліва здогадний вигляд, справа череп.



Динотерій: зліва здогадний вигляд, справа череп.

**Дипільон**, одна з брам Акрополю в Ате-нах із часів Перикля. Під нею знайдено найстарші гр. вази (IX-VIII в. до Хр.), які дістали назву „дипільонського стилю“: рисунк темно-бурої краски на жовто-червоному тлі, трактований в абстрактних (позапредметових) геом.-

Диня: 1. галузка з цвітом, 2. перекрій цвіту, 3. доспіла д.

Диня: 1. галузка з цвітом, 2. перекрій цвіту, 3. доспіла д.



Диня: 1. галузка з цвітом, 2. перекрій цвіту, 3. доспіла д.

**Диплейдоскоп**, (гр.) прилад для спостереження хвилини переходу Сонця або зорі через південник; посередньо служить до вимірювання часу.

**Дипліц** Гелясій, гл. Кисіль Остафій.

**Дипльококи**, (гр.) кулісті бактерії, що зростаються двійками.

**Дипльом**, (гр.) урядовий документ, що надає комусь якийсь право або привілей, пр. науковий ступінь, нагороду, почесність.

**Дипльомат**, (гр.) 1) особа (вищий урядовець), що боронить міжнародних прав та інтересів держави; 2) людина зручна, що знає, як поводитися з людьми; 3) людина, що своїх цілей не виявляє просто, але йде до них окремим шляхом, підготовляючи зручно їх досягнення; зручний політик, хитрун.

**Дипльоматичний корпус**, 1) збір усіх дипломатів якоїсь держави; 2) збір усіх послів різних держав, що перебувають при уряді якоїсь держави.

**Дипльоматія**, (гр.) 1) ведення держ. справ у міждержавних зносинах. Професійних дипломатів зустрічаємо починаючи від XV в. в Італії (вже давніше в рим. церкві). Діяльність дипломатів є досі переважно тайною й одним із домагань демократії є, щоб д. стала явною; 2) збір дипломатів; 3) зручність у поведінці, хитрість.

**Дипльопія**, (гр.) двоєння в очах, коли замість одного предмету бачимо два.

**Диподія**, (гр.) дві двоскладові стопи (два ямби або два хорей), що творять вищу метричну (ритмічну) одиницю (діямб, дихорей) із задержанням обох наголосів.

**Диптери**, (гр.) гл. Муха.

**Диптих(он)**, (гр.) 1) подвійна табличка, з середини полита воском, що на ній римляни гострим рильцем (стилем) писали листи; 2) з двох карток зложеної пом'яник, з якого в давнині відчитувалися на літургії імена живих і вмерлих. У православних д. уживають ще й нині. Старі християни вписували на д. імена єрархів, яких слід при богослуженні поминати. Уміщення або викреслення з д. означало, що дана церква вважає єрарха правовірним або єретиком.

**Дир**, один із перших київських князів; літописна традиція зв'язує його з Аскольдом; за одним переказом Аскольд і Д. — потомки Кия, за другим — приходні, люди Рюрикові, яких він вислав 862 до Царгороду, а вони по дорозі опанували Київ і цілу полянську землю, відбували з варягами походи на Царгород, та загинули від Олега. Д. похований б. церкви св. Ірини в Києві.

**Диргем**, дергем, (араб.) перс. або гр. срібна монета з IX-X вв., знаходять її поодинокими й цілими скарбами (пр. у Перемишлі та Грабівці б. Богородчан), а дісталися вони до нас через торг. зносини із Близьким Сходом за посередництвом Києва.

**Директива**, (лат.) вказівка, провідна засада.

**Директор**, (лат.) управитель.

**Директорія**, (лат.) найвища держ. колегія п'яти осіб, що склалася у Франції 1795, розігнана Наполеоном 18 березня (9 XI) 1799.

**Директорія УНР**, комітет, обраний на засіданні „Національного Союзу“ в Києві 14 XI 1918 для провладу в повстанні проти гетьмана Скоропадського. Д. складалася спочатку з чотирьох членів (Вол. Винниченко — голова, Симон Петлюра, Панас Андрієвський, Федір Швець), потім додано ще одного члена (Андрій Макаренко), а після проголошення злуки В. України з західними укр. землями (22 I 1919) до Д. прийнято шостого члена (Евген Петрушевич). Д. не мала конституцією означених прав, і тому в її діяльності виникали конфлікти й непорозуміння з Радою Міністрів. А що членами Д. були люди часто протилежних політичних поглядів і вдачі, то вона дійшла до розпаду: в лютому 1919 з Д. вийшов Винниченко і головування перейшло до Петлюри, який був водночас і гол. отаманом військ УНР. У квітні 1919, після невдалої спроби перевороту Оскілка в Рівному на Волині, в діяльності Д. перестав брати участь П. Андрієвський, що спочував Оскілкові, в осени 1919 з Д. вийшов і Петрушевич, інші два члени Д., Макаренко та Швець, виїхали за кордон (у листопаді 1919). Після виїзду Петлюри до Польщі (в грудні 1919) Д. вже більш не збиралася, але в титулі отамана Петлюри залишилася й після фактичного розпаду Д. назва „Голова Директорії“.

**Директуар**, (фр.) фр. жіноче убрання з часів директорії, схоже на ст.-гр. ношу.

**Дирекція**, (лат.) управа, провід якоїсь установи.

**Дирижабль**, (фр.) гл. Повітроплав.

**Дис**, (лат. dis) приросток = роз-.

**Дисгармонія**, (гр.) гл. Дисонанс.

**Дисертація**, (лат.) розвідка; наук. праця, представлена в унів., щоби дістати титул доктора; її обороняють прилюдно.

**Дисидент**, (лат.) відділений, член непризнаної державою рел. громади; назва вживана в Польщі для протестантів і православних (з кінця XVI в.), пізніше — тільки для протестантів; до д. не вчисляли аріяни, ані жидів, що не признавали божества Христа.

**Дисиміляція**, 1) в граматиці: відподібнення звуків, пр., л и ц а р із „рицар“ (тзв. регресивна д.), с р і б л о із „срібро“ (тзв. прогресивна д.); 2) у біології: в протилежності до асиміляції, розпад живої речовини на складові часті, при чому вив'язується назовні відповідна кількість сили (енергії).

**Диск**, (гр.) кружок, щит; металеве, з бронзи або олова, рідко кам'яне кружало, тонше на краях (на подобу сочевиці), суцільне або й проверчене посередині; кидання д. — звичайна гра греків іще з часів Гомера. Також залізничні сигналові кружки.

**Дискант**, (лат.) рід найдавнішого двого-



Диргем: срібняк з України з 708 р.

лосного співу, з XII-XIII в.; опісля сам другий (вищий) голос, пізніший сопран.

**Дискобол**, (гр.) метач диском, ст.-гр. мармурова статуя роботи Мирона, у Римі.

**Дисконт**, (іт.) знижка номінальної суми, зазначеної в терміновому зобов'язанні, при продажі цього зобов'язання перед визначеним у ньому реченцем; ця знижка, що залишається на користь покупця (дисконтера), розраховується з відсотка від номінальної суми за ті дні, що лишаються з часу купівлі зобов'язання до вказаного в ньому реченця; д. векслів є гол. активною операцією комерційних банків.



Дискобол,  
різьба Мирона.

**Дисконтер**, (лат.) гл. Дисконт.

**Дисконтова стопа**, відсоток, з якого робиться розрахунок при дисконтових операціях із векслями; височінь д. с. визначається емісійним банком і залежить від стану грошового ринку в країні: коли вільних грошей мало, д. с. підвищується й навпаки — при великій подачі грошових капіталів цей відсоток знижується.

**Дисконтувати**, (лат.) приймати вексель до виплати.

**Дискордантне морське побережжя**, побережжя, що не проходить згідно з гол. напрямом прибережних гірських ланцюгів.

**Дискорданція**, вл. незгідність, у геології незгідне уложення шарів, коли пр. по земі верстви лежать на зморщених або похилених старших верствах. Гл. образок на ст. 522: Верствування 2).

**Дискос**, (гр.) тарілка, уживана при Службі Божій, на якій спочиває „Агнець“ і частиці. В лат. церкві п а т е н а.

**Дискразит**, (гр.) камінь, антимоніт срібний ( $Ag_2 Sb$ ), ромбічний, рідка руда срібла.

**Дискредит**, недостача кредиту.

**Дискредитувати**, (лат.) підкопувати чуже довір'я.

**Дискретний**, (лат.) обережний; той, що додержує тайни.

**Дискреційна влада**, влада, незв'язана приписами. Наділений д. в. урядовець рішає на основі власновільної оцінки, тому звичайно неможна вносити скарги на його розпорядження.

**Дискреція**, (лат.) обережність у мові, оглядність, промовчування того, чого не можна або не слід казати.

**Дискрипантні форми**, форми дисгармонійні, в геогр. форми земної поверхні, що своїм теперішнім виглядом не відповідають суч. характерові підсоння даної країни.

**Дискурсія**, (лат.) дискурсивне пізнання, мислення і т. ін., пізнання, що переходить від одної ознаки предмету до другої, піз-

наючи окремі частини дійсності та з цих частин складаючи цілість у протилежність „наглядності“, інтуїції, яка пізнає предмет разом, як єдину цілість.

**Дискусія**, (лат.) взаємна виміна думок, нарада, суперечка.

**Дисльокація**, (лат.) переміна місця, переміщення; розміщення військових частин (на квартирі, на фронті); в геології: зміни в колишньому поземному укладі шарів земної кори. Є дві головні групи д.: а) вертикальні — шари земної кори, поломані на скиби різної величини й форми; б) горизонтальні — шари, повигинані в морщини різного виду. Майже всі сучасні великі гірські системи на Землі повстали через горизонтальні д., всі заглибини морів — через вертикальні д.

**Дисонанс**, дисонація, (лат.) дисгармонія, неприємне вражіння від деяких тонів, що звучать рівночасно або один по другім, пр. пріма і септіма.

**Дисоціація**, (лат.) розділення; 1) Термічна д. (термоліза), розпад молекул (дробин) хемічної сполуки на простіші складники під впливом вищої температури, пр. водяна пара, огріта вище  $1.000^\circ$ , розпадається на водень і кисень. В міру підвищування температури д. збільшується, а при обнижуванні температури відбувається відвернений прояв, т. зн. простіші складники сполучаються знов у первісні дробини. Ступнем дисоціації називаємо відношення кількості розщеплених дробин до кількості всіх дробин. Тепло, зужите на д., зветься теплом дисоціації; 2) Електролітична д. або йонізація, розщеплення молекул електроліту (кислини, основи або солі) на простіші складники, тзв. йони, гл. Електроліза; 3) Гідролітична д., гл. Гідроліза.

**Диспансёр**, (фр.) суспільна установа, де подаються ради, як хоронитися перед пошесними недугами, та як гігієнічно жити. Завданням д. є також опікуватися хорим у його помешканні аж до виздоровлення. Такий д. є при укр. Народній Лічниці у Львові.

**Диспаша**, (фр.) акт, що визначає характер і розмір шкоди при аварії; складає д. окрема урядова особа — диспашёр.

**Диспенза**, диспензація, (лат.) звільнення від загального обов'язку або повинности (розрішення), звільнення від церковних приписів у особливих випадках; виїмково в державному, адміністраційному та подружжюму праві. В зах. церк. праві д. може давати лише папа або з його поручення єпископи (пр. д. від посту, від подружжю перешкод і т. ін.).

**Диспепсія**, (гр.) нестравність, нарушення правильного травлення шлунку. Прояви: відбивання, печія, брак апетиту. Викликається зтяжними хворобами шлунку, часто буває на тлі нервовім.

**Дисперзія**, (лат.) розщеплення світла, розклад білого світла через переломання



на елементарні краски: червону, помаранчеву, жовту, зелену, синю, темно-синю і фіялкову, даючи тзв. **д у г о в и н у**. Гл. Дуговина.

**Диспермія**, (гр.) запліднення яєчка двома заплінками, як хоробливий прояв.

**Диспное**, (гр.) гл. Дихавиця.

**Диспозиційний фонд**, сума, яку в конституцій-

них державах вища влада або окремі міністри можуть довільно вживати на урядові цілі, не здаючи звідомлення держ. контролі.

**Диспозиція**, (лат.) 1) начерк, уклад, поділ; 2) нахил; 3) доручення, яке треба виконати.

**Диспонт**, (лат.) уповноважений для справ торг. фірми; той, що позичає гроші на лихварський процент.

**Диспонований**, (лат.) приготований, добре настроєний.

**Диспонувати**, (лат.) розпоряджати, розміщувати.

**Диспропорція**, (лат.) нерівномірне відношення частин, недоцільність.

**Диспута**, (лат.) усна полеміка між двома людьми, прилюдний спір для виміни думок. Д. це найбільше вживана вправа на середньовічних університетах та спосіб наукової полеміки між ученими. Полягала д. на змаганні строго логічними аргументами звести розумування противника ad absurdum, себто довести до поставлення суперечного твердження. Середньовічна д., з браку наук. журналів, заступала нінішню писану полеміку. Вона відбувалася публично. Д. тривали нероз цілими днями, як пр. знана липська диспута (1519) між Лютером і Еком.

**Дистанс**, дистанція, (фр.) відстань (між двома місцями).

**Дистен**, (гр.) камінь, глиновий крем'ян,  $(Al_2SiO_5)$ , трискісний; забарвлений на блакитне зветься кіяніт; має такий самий хемічний склад, що андалюзит.

**Дистиляція**, гл. Дестиляція.

**Дистингований**, (лат.) особа з вибагливими товарицькими формами.

**Дистих**, (гр.) у гр. та лат. метриці сполука двох рядків вірша у строфу, звич. гексаметра з пентаметром = елегійський д.

**Дисторзійні хвилі**, в геогр. інша назва для поперечних землетрусних хвиль.

**Дистрибутивні числівники**, гл. Розділові числівники.

**Дистрибуція**, (лат.) поділ, розділювання, роздача.

**Дистрикт**, (фр.) повіт, округа.

**Дисуніят**, (лат.) роз'єдинений, який з унії перейшов на православ'я

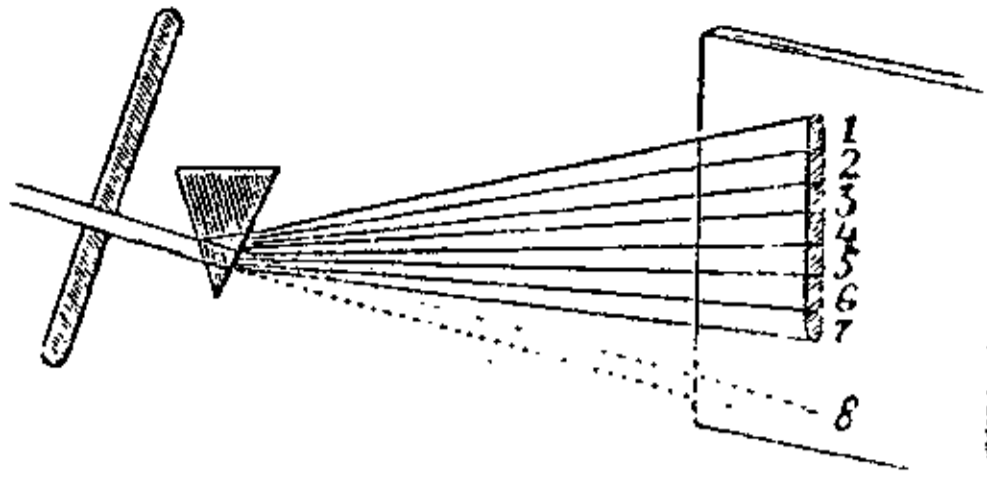

Дисперзія: жмут соняшного світла, розщеплений тригранною призмою на прості краски: 1. фіялкова, 2. темно-синя (індіго), 3. синя, 4. зелена, 5. жовта, 6. помаранчева, 7. червона, — 8. біла краска.

**Дисципліна**, (лат.) 1) збір правил для вдержання ладу (в війську, уряді); 2) безумовне підпорядкування владі й виконання її наказів; 3) володіння своєю волею; 4) окрема галузь знання.

**Дисциплінарна кара**, дисциплінарка, засоби вжиті владою проти урядовців за порушення служби. До д. к. належать: догана, завішення в урядуванні (суспензія), грошова кара, виключення зі служби.

**Дис'юнкція**, **дис'юнктні поняття**, **суди і т. д.** — „роз'єднання“, випадок, коли обсяги понять (і т. ін.) лежать цілком поза межами одні других.

**Дитирámб**, (гр.) 1) прізвище бога Діоніса; 2) врочиста хорова рел. пісня з флейтою й танком на пошану бога Діоніса, пізніше й ін. богів, де величали їх діла. Мабуть, із д. повсталася гр. трагедія. Д. писали Симонід, Піндар, Бакхлід.

**Дитон**, (гр.) два (цілі) тони, велика терція.

**Дитрохей**, грецька метрична стопа (— — —), 2 трохеї (хореї), трохаїчна диподія.

**Диференційна рента**, гл. Рента земельна.

**Диференційна торгівля**, гл. Торговля.

**Диференціювати**, (лат.) розкладати аналізою на поодинокі частини; розбивати щось складне на прості складові часті; робити аналізу на підставі диференціалу.

**Диференціал**, (лат.) безмежно мала частина у порівнянні з безмежними величинами; границя безмежно малої різниці між перемінними величинами; гл. Числення.

**Диференціальні рівняння**, (мат.) рівняння, в яких виступають побіч інших величин диференціали.

**Диференціяція**, (лат.) розпад або розклад однородного на різнородні частини; перехід від простого до складного.

**Дифракція**, гл. Угинання.

**Дифтерія**, обклад(ки), заразна хвороба, спричинена бактеріями Лефлера, що викликає як гол. прояв брудно-сірі плівки на слизовій оболоні горла та горішніх віддихових доріг. Найчастіше виступає у 2-7 літніх дітей, переноситься річами, харчами, і т. ін., викашлюваними краплями слини прямо з хорого на здорового, тощо; перебігає з уміркованою гарячкою. У важких випадках настає по кількох днях смерть з причини слабости серця або задушення. Часом наслідки: проминаючі параліжі м'якого піднебіння, очних м'язів, ніг і т. п. та запалення нирок. Лікування впорскуванням сироватки Берінга. При загрозі задушення — трахеотомія. Охоронні засоби: відокремлювання хорих, дезинфекція мешкання та предметів ужитку хорого, охоронні щеплення.

**Дифтонг**, (гр.) гл. Двозвук.

**Дифузія**, (лат.) 1) д. рідин, взаємне самочинне проникання частинок (молекул) двох рідин, що стикаються з собою, але не діють хемічно на себе, та даються змішати доти, доки не утвориться однородна рідина; 2) д. газів, взаємне проникання газів, що стикаються з собою. Гл. Осмоса.

**Дихавиця**, почування недостатчі повітря, внаслідок зменшеної виміни газів у легенях. Розрізняємо два роди д.: 1) д. зі збільшеною кількістю віддихів (20-40 на хвилину) в гарячкових хворобах, викликана підвищеною температурою; 2) зі зменшеною кількістю віддихів (менше, ніж 16 на хвилину), причому утруднене вдихання або видихання або одне й друге (хвороби легень, пр. бронхова астма, хвороби серця, нирок, мізкових оболонок).

**Дихавка**, дишник, трахея, частина віддихового уладу між горлянкою й бронхами. Лежить перед стравоходом. Стінки її збудовані з пружистої оболони та прикріплені до неї хрясткових перстенів, ззаду перерваних і доповнених гладкими м'язами. Захоріння д.: різні запалення дихавки, заткання чужим тілом, механічні ушкодження, новотвори.

**Дихання**, гл. Віддихання.

**Дихотермія**, (гр.) в геогр. такий розподіл температури в тиховодах, що під горішньою, зимною верствою води є тепліша, а під нею знову зимніша верства.

**Дихотомія**, (гр.) 1) поділ обсягу поняття на дві частини; 2) розщеплення тіла, здовши його поздовжньої осі, буває у рослин і тварин дуже нескладної будови; 3) фаза місяця, коли освітлена саме половина зверненої до нас сторони місяця (квадратура).

**Дихроїзм**, (гр.) властивість деяких закрашених, тзв. одноосевих кристалів (пр. турмалін), завдяки якій виступають вони у двох відмінних кольорах, залежно від того, чи світло перейшло крізь кристал рівнобіжно, чи прямо до осі (основна й осева краса). Причиною д. є нерівномірне вбирання різнобарвних промінів у різних напрямках, гл. Плеохроїзм.

**Дихроїт**, гл. Кордієрит.

**Дихроскоп**, (гр.) оптичний прилад, винайдений Гайдінгером; уживають для розпізнавання плеохроїзму.

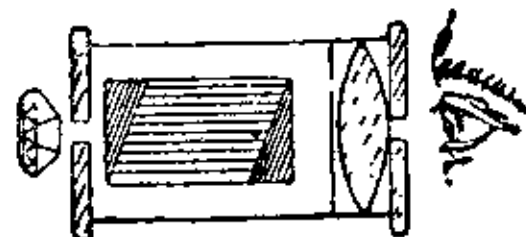

Дихроскоп.

**Дихта**, дикта, (нім.) тоненька дощечка, склеєна з трьох форнірів, укладених один на другім тим способом, що волокна одної верстви є прямовісні до волокон сусідньої верстви. Уживається до виробу коробок, меблів.

**Дицентра**, (лат.) гл. Львине серце.

**Дичок**, дичка, 1) лісовий самосів, коли його використовують для пересаджування на ін. місце; 2) молоде неприщеплене дерево (звич. овочево).

**Дишка**, гл. Озяви.

**Дишковики** (Tracheata), членоножці, що дихають при помочі тзв. дишиць, — цівочки, що розводять повітря по цілому тілі. Сюди належать ногоастки, комахи й павуківці.

**Діазова реакція**, Ерліхова р., спосіб досліду сечі; ґрунтується на тім, що діазобензол-сульфонова кислота дає з амінами червоно-вишневе забарвлення. Позитивна при тифі черевнім і плямистім, розпадовій

У. З. Е. І.

туберкульозі, корі, крупці (трихінозі), рідко при дифтерії, красусі, запаленні легень.

**Діарбекр**, гл. Діярбекр.

**Діва**, (іт. божеська, улюблена), перша співачка.

**Діва**, шоста громада зір Зодіака, з зіркою першої величини Колос.

**Діві-діві**, слимакувато скручені стручки ам. рослини *Caesalpinia coriaria* з 30-50% дубила (гарбника).

**Дівович Семен**, перекладчик Генеральної Військової Канцелярії, автор віршованого політ. діяльогу „Разговор Великоросії с Малоросією“ 1762, в якому боронить Україну перед московським централізмом та обстоює її самостійність.

**Дівочка Онисифор**, київський митрополит з кінця XVI в., видав Служебник, робив перед королем заходи в інтересах православної церкви. Скинув його 1589 патріарх Єремія, настановивши замість нього Рагозу.



Поріг Дід.

**Дід**, Ненаситець, найбільший поріг Дніпра, 1 км. дов., спад 4'8 м.

**Діденко Андрій**, укр. гетьман 1632-3, вибраний під впливом митрополита Ісаїя Копинського замість Петражицького-Кулаги.

**Дід(е)ро (Diderot) Дені**, фр. письмен. (1713-84), один із найбільших пропагаторів філософських ідей XVIII в. Видавець „Енциклопедії“; всесторонній і бистрий ум: повістяр, драматург, критик літератури та мистецтва. Літ. твори досі цінні: „Жак-фаталіст“, „Небіж майстра Рамо“.



Дені Дідро.

**Дідицький Богдан (Теодосій)**, гал. москвофільський письмен. (1827-1908), белетрист і журналіст, 1861 основник і редактор політ. газети „Слово“, де спочатку 1861-63 виказував симпатії до українства, пізніше чимраз більше хилився до русофільства (брошура „Въ одинъ часъ научитья малорусину по великорусски“). Писав тзв. язичієм поеми „Конюший“, „Буй-Тур Всеволод“.

брошури в обороні азбуки, тощо. У 1860 написав знаний вірш „Niema Rusi“ у відповідь поль. публіцистам із „Czas-y“. Полишив спомини („Своежитъевыя записки“).

**Дідич**, 1) спадкоємець, той, що має право на цілу спадщину або її (ідеальну) частину; 2) землевласник, поміщик.

**Дідична аренда**, дідичні політки, гл. Вічні політки.

**Дідичний чинш**, гл. Вічно-чиншовий договір.

**Дідичність**, гл. Спадковість.

**Дідім**, гр. граматик із Александрії (I в. до Хр.), коментатор.

**Дідльо** Шарль-Люї, славний балетмайстер і реформатор балетних вистав 1767-1837, основник класичного балету, довів рос. балет 1801-29 у Петербурзі до найкращого розвитку; вмер і похований в Києві.

**Дідон** Анрі, фр. проповідник і церк. письмен. (1840-1900), автор „Життя Ісуса“, праці написаної з ціллю знищити книги Ренана й Штрауса. Коротшу його статтю про „Життя І. Христа“ переклав по укр. І. Франко.

**Дідур** Адам, поль. співак, \*1873, славний в Європі та Америці оперовий бас.

**Дідух**, гл. Капустянка.

**Дідушицький**, 1) Войцех, граф, поль. письмен. і політик (1845-1913), провідник сх. гал. консерватистів, проф. естетики на львівськ. унів.; 2) Владзімерж, граф (1825-99), основник львівського музею краєзнавства ім. гр. Дідушицьких у Львові, де міститься м. ін. цінна гуцульська збірка В. Шухевича.

**Дідьки**, в укр. мітології духи предків, яких почитали. Для них варять кутю (коливо з медом і маком) та ставляють поживу на порозі; тепер чорти.

**Діелектрик**, ізолятор, злий провідник електричності, як от: шкло, парафіна, ебоніт, сухе повітря.

**Дієва Армія**, назва сухопутних озброєних сил УНР, що вели 1918-20, гол. на Правобережжі й в Галичині фронтну війну з червоною й білою Росією; у лютому 1919 відрядила на укр.-поль. фронт Дніпровську бригаду з сильною артилерією; літом 1919 складалася з 3 регулярних груп: група СС (10., 11. дивізії СС і 9. Залізнична дивізія), Запорізька група (6., 7. і 8. дивізії), Волинська група (1. північна й 4. холмська дивізії), далі з четвертої повстанчої, тзв. Київської групи, в якій склад входила також Запорізька Січ, і з 3. Залізної дивізії; разом б. 35.000 баґнетів, 10.000 шабель, 149 гармат, 28 гавбиць, 533 кулеметів, 9 панцирних поїздів, 6 панцирних самоходів, 26 літаків і 4 радіостанції; по другій переорганізації 1920 складалася Д. А. з 6 дивізій піхоти (1. Запорізької, 2. Волинської, 3. Залізної, 4. Київської, 5. Херсонської й 6. Січової), 1 Скорострільної Дивізії, Окремої Кінної Дивізії, летунських, залізничних, технічних та ін. помічних частин; тодішній бойовий стан: 8.968 баґнетів, 3.250 шабель, 95 гармат, 687 кулеметів; озброєння колишнє рос.; допов-

нення гол. з охотників усіх земель України, пр. буковинський курінь; команданти: отаман Вас. Тютюнник, ген. Вол. Сальський, опісля ген. М. Омелянович-Павленко (старший); 1919 підлягала разом з УГА спільному штабові Головного Отамана. 1920 боролася Д. А. з більшовиками на правому крилі поль. армії; після ризького миру веде далі сама війну з більшовиками, які відпирають її 21 XI 1920 на гал. бік Збруча; інтернована Польщею в таборах Пикуличі, Ланцут, Вадовиці, Каліш, Стшалково, Пйотркуф і Ченстохова. Гл. Українсько-російські війни.

**Дієвідміна**, гл. Кон'юґація.

**Дієза**, (фр. dièse) в музиці: хрестик, що підвищує ноту на 1/2 тону (англ. sharp).

**Дієзіс**, (гр.) мала різниця висоти двох енгармонійних тонів, пр. cis і des.

**Дієйменник**, (лат. infinitivus), грам. форма дієслова, не відмінюється в особах, а подає тільки назву, ім'я дії, пр. нести, бити.

**Дієп** (Dierre), пристань у півн.-зах. Франції над Ля Маншським каналом. Купелі, годівля устриць, 24.000 меш. Тут жив Боплян після повороту з України.

**Дієприкметник**, (лат. participium), грам. форма дієслова, що виражає разом і дію і прикмету, пр., несений, битий; відміна — як прикметника.

**Дієприслівник**, (грам.) невідмінна форма дієслова, прислівник із дієприкметника, пр. несучи, б'ючи; нісши, бивши.

**Дієрвіля** (Diervilla-Weigelia), рід рослини з родини козолистих з півн. Америки й схід. Азії; в Європі розводять у садках ради гарних рожевих (D. rosea) і жовтавих (D. canadensis) цвітів.

**Дієреза**, (гр.) 1) в граматиці: відділювання двох голосних, що могли б творити двозвук, у 2 склади, пр., лат. poëta (чит. поета), знак "·"; 2) в метриці лат. і гр. віршу пересіч на кінці стопи; 3) в поезії: фігура (емфатична), що унагляднює поняття через перечислення його складових елементів.

**Дієслово**, (лат. verbum), в грам., частина мови, яка виражає, що хто діє, робить, або що з ким (чим) робиться, діється.

**Дієта**, 1) (гр.) обмежене та обережне харчування з метою корисно вплинути на стан свого здоров'я; 2) (лат.) плата урядовцеві за його надпрограмові праці (пр. його подорож в якійсь справі), добове.

**Дієтетика**, (гр.) 1) наука про здорове відживлювання та гігієнічне життя; 2) частина медицини, що займається доцільним застосуванням дієти в лікуванні.

**Дієцезальний синод**, зібрання єпископів для спільної наради й з'ясування правних норм у церк. справах.

**Дієцезія**, (гр.) назва, що її Діоклетіян надав у своїй адміністраційній реформі 12 округам, на які поділив рим. імперію. Вже від Константина В. цю назву присвоїла собі церква на означення церк. адміністраційної округи з єпископом на чолі.

Діжон (Dijon, ст.-рим. Divio), фр. місто у півніжжя Кот д'Ор, 85.000 меш., університет, цвітництво та виноградники.

Дізраелі (Disraeli), гл. Біконсфільд.

Дійсний спосіб, (лат. indicativus) в грам., форма дієслова, спосіб висказу, виражає, що дія таки справді, дійсно діється, пр. я читаю, ми пишемо.

Дійсність, (флс.) те, що справді є, існує, у протиставленні до „можливості“, та „видимості“ (ілюзії). Треба відрізнити від поняття „реальності“.

Діка, (гр.) дочка Зевса й Теміди, одна з трьох Гор (богинь пір року), богиня справедливості й відплати.

Дікенс Чарлз, славний англ. повістяр (1812-70); його повісті визначаються глибоким сентиментом і ніжною іронією; дають довгу низку незабутніх типів: „Давід Коперфільд“, „Клюб Піквіка“, „Олівер Твіст“, „Мала Доріт“, та ін.



Чарлз Дікенс.

Дікова реакція (Dick), винайдена 1924, дозволяє ствердити, чи дана людина вразлива на шкарлятину, чи ні.

Діксмюд (фр. Dixmude, нім. Dixmuiden), белг. місто при усті Ізери, 4.000 меш., 1914 і 1917 важкі битви фр., опісля англ. військ з німецькими.

Діксон (Dixon) Джордж, англ. мореплавець (1755-1800), відбув дослідчу подорож морем між Півн. Америкою й Азією.

Діл, вододіл, межа, з котрої ріки спливають у противні сторони; назва багатьох хребтів у Карпатах.

Ділення, (мат.) арифметична дія, відворотна до множення: знаючи вислід множення (добуток та один чинник) знайти другий чинник. Знак ділення: або дробова риса, пр. 15:3=5 або 15/3=5. Число, що його ділимо, зветься ділимком, число, на яке ділимо, дільником, вислід ділення—частка. Ділимком дорівнює добуткові дільника та частки (15=3.5); дільник та частку можна переставити (15:3=5 і 15:5=3).

Діллон Емілій, рос. орієнталіст, \*1854, проф. порівняльного мовознавства в Харкові, знавець вірм. мови.

Діло, гал.-укр. політичний часопис у Львові, заснований 1 І 1880; виходив спершу двічі в тиждень до кінця 1882, а від 1883 до кінця 1887 тричі на тиждень, від 1888 щодня. В часі наступу російських військ на Галичину в 1914 останнє число вийшло 5 вересня, а відтак аж 12 вересня 1915. У 1920 виходило під назвою „Громадська Думка“ й „Українська Думка“, 1921 п. н. „Український Вістник“ і „Громадський Вістник“, у 1922 під фірмою „Свобода“ і в 1923 як „Громадський Вістник“. Почин до видавання „Діла“ дали Вол. Барвінський, Дам'ян Гладилевич та Юліян Романчук при співчасті 36 інших діячів. У перших роках ме-

ценатом його був о. Степан Качала. Першим редактором був Вол. Барвінський до своєї смерті 1883, другим Антін Горбачевський, третім Іван Белей від 1884-1902; 1902 редактором став др. Вол. Охримович, за якого „Діло“ ввело фонетичний правопис; цього-ж року в вересні перебрав редакцію др. Евген Левицький, який вів часопис до 1906, після нього знову др. В. Охримович, а відтак коротко др. Льонгин Цегельський до 1908, коли в серпні редактором став Ярослав Весоловський. По нім був недовго др. Володимир Кушнір. Від лютого 1912-18 др. В. Панейко; від кінця 1923 до початку 1925 др. Д. Левицький, відтак др. В. Охримович, від 1925 до початку 1927 Федь Федорців, а від 1 лютого 1927 Василь Мудрий. З довголітніх членів редакції „Діла“ треба згадати В'ячеслава Будзиновського, Олексу Кузьму і передовсім Михайла Лозинського, що часто заступав головних редакторів у переходових часах. Адміністраторами, себто фінансовими директорами, були: Д. Гладилевич, що причинився до переміни „Діла“ на щоденник, після нього Кость Паньківський, Олекса Ярема, 1893-1907 Іван Зарицький, а від 1910 досі о. Дам'ян Лопатинський. У 1908 „Діло“ придбало

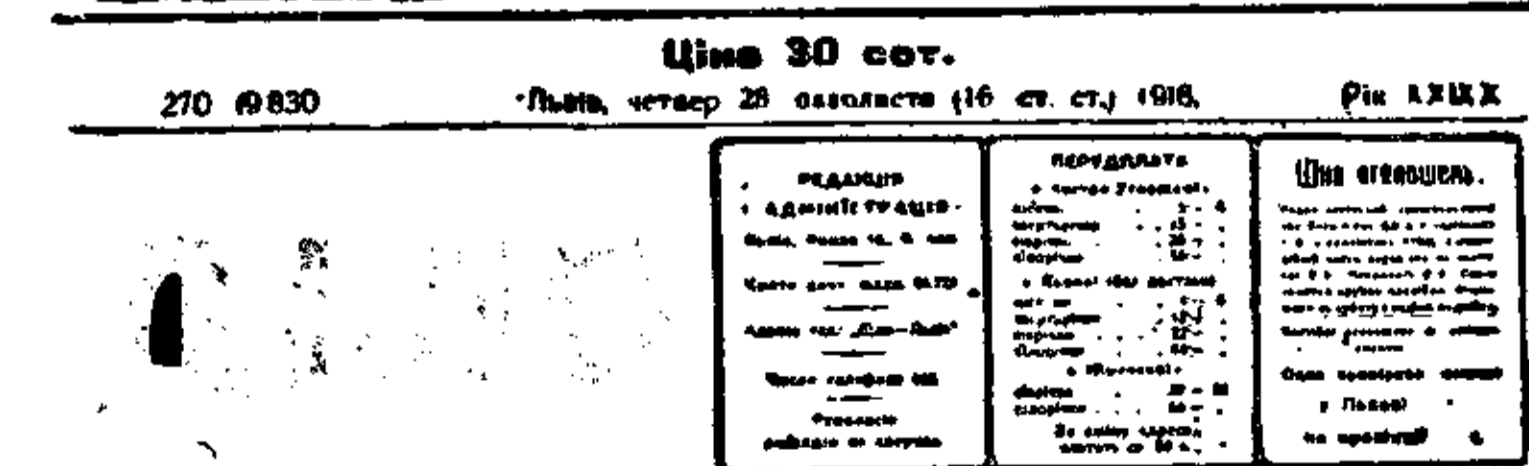
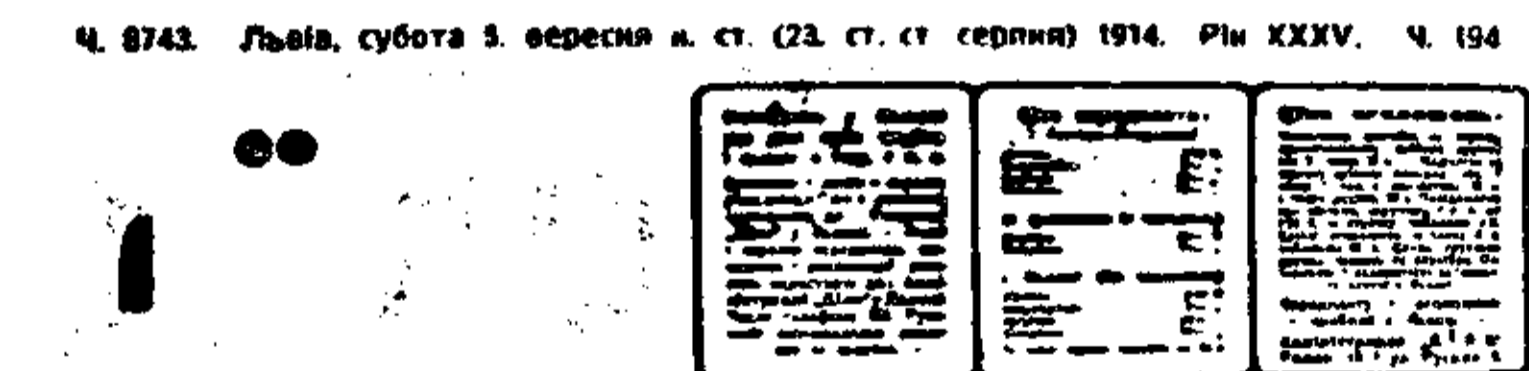
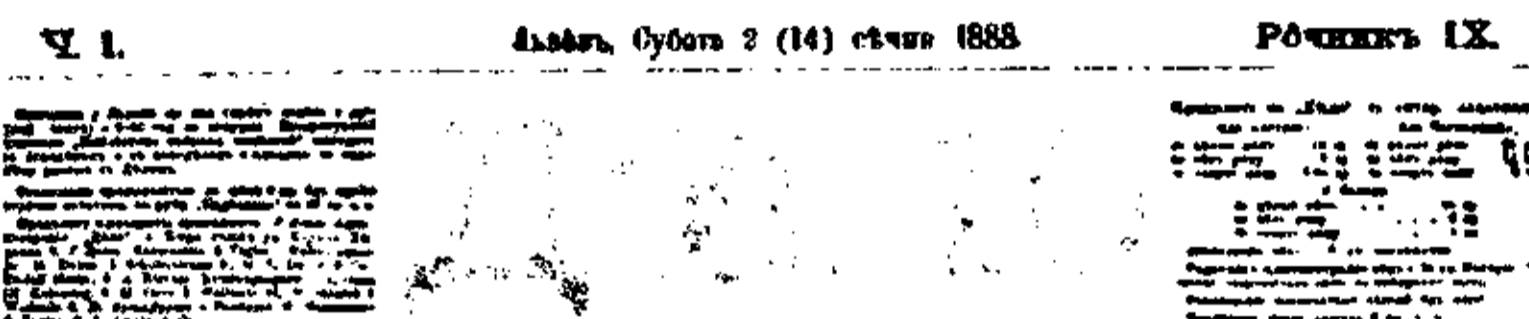
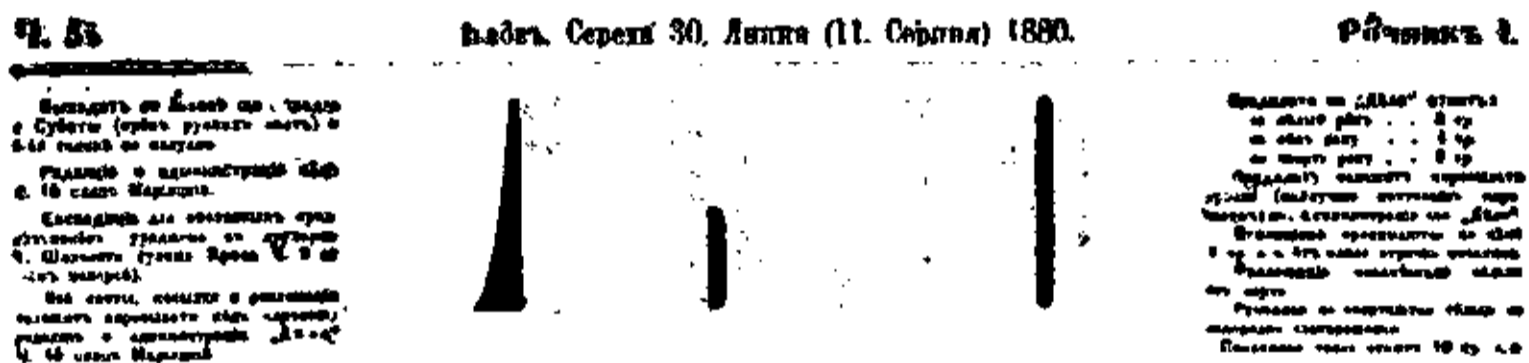

„Діло“ з різних років: 1880 (рік заснування), 1888 (1-ше число „Діла“ як денника), 1914 і 1918.

друкарню. Від 1881 до 1906 виходила при „Ділі“ з перервами „Бібліотека найзнаменитших повістей“, що мала 74 томів. Від своєї появи „Діло“ заступало ідеологію давньої народовецької партії, від 1886 політичного товариства „Народна Рада“, від 1899 національно-демократичної, пізніше трудової партії, від 1925 „Українського Національно-Демократичного Об'єднання“. „Ді-

ло“, хоч усе стояло на політичній платформі названої партії, то в справах активної політики нераз ставилося до неї критично: попри те „Діло“ на своїх сторінках дає доступ людям різних поглядів. Майже всі визначні галицькі письменники та діячі і багато наддніпрянських були співробітниками „Діла“. Досі, себто до 1 І 1931, Д. є одним укр. щоденником у Галичині. „Діло“ відіграло величезну роль в укр. національному відродженні.

**Діль** (Diehl), 1) Карл, нім. економіст, проф. політ. економії, \*1864, автор м. ін. відомої книжки про соціалізм, комунізм та анархізм; 2) Шарль, фр. історик, \*1851, цінні студії про Візантію: „Візантійські портрети“ та ін.

**Дільник**, гл. Ділення.

**Дільс** Павль, нім. слявіст, \*1882, проф. унів. в Бреславі, видає старі слов. пам'ятки.

**Дільтей** (Dilthey) Вільгельм, нім. філософ (1834-1911), який відкидає метафізику як основу наукового пізнання, але є проти пристосування методи природознавства в царині духових наук, що повинні спиратися на психологію.

**Дін**, у старину Танаїс, 1834 км. дов., по величині четверта ріка Європи. Д. вливається дельтою в Озівське море. Із 30 гирл Д. лише три судохідні. Д. несе багато намулу й піску, засипуючи й так уже мілке Озівське море. Сточище Д. 430.000 км<sup>2</sup>. Д. є на просторі 1396 км. сплавний, але не судохідний через низький водостан улітку. Д. б. Ростова замерзає на три місяці в році. Праві притоки: Потудань, Тиха Сосна, Чорна Калитва, Богучар, Чир, Цимла, Донець. Ліві притоки: Ікорець, Битюг, Хопер, Ведмедиця, Іловля, Аксай, Сал і Манич.

**Діна**, (євр.) єдина згадана в Біблії дочка патріярха Якова.

**Дінабург**, гл. Давгавпільс.

**Дінго** (Canis dingo), авст. дикий пес величини нашого вівчарського пса; кидається навіть на вівці, кози й ін. тварини.

**Діоген із Синопу**, гр. філософ (413-323 до Хр.), учень Антистена, основника школи циніків; обмеження власних потреб уважав самотнім шляхом до щастя, не звертав уваги ні на традицію, ні на авторитет.

**Діода**, (гр.) гл. Електронова лампа.

**Діодор** (Diodorus Siculus), родом із Сицилії, гр. історик у часах Цезаря й Августа, написав усесвітню історію до 60 до Хр.

**Діоклетіян** (Cajus Aurelius Valerianus Diocletianus), рим. цар 284-305, завів систему співрегентів і поділив державу на 12 дієцезій; 303 переслідування християн.

**Діомед**, 1) лат. граматик з 2 пол. IV в. по Хр.; 2) міт. тракійський цар, син Ареса, що кормив своїх коней людським м'ясом; убив його Геракл; 3) син Тидея, цар Калідону в Етолії, після Адраста цар Аргосу, один із найвизначніших гр. лицарів під Троєю.

**Діоне**, (гр.) четвертий місяць Сатурна, теж одна з планетоїдів

**Діонеа**, гл. Ловимуха.

**Діоніс**, Бакх, у гр. мітології син Зевса й Семелі, гарний молодечий бог буйного життя природи, вина й виноробства та цивілізації, також бог драматичного мистецтва, що дає віще надхнення поетам.

**Діонісії**, діонісійські празники, свята (орґії) для вшанування бога Діоніса, обходжені гол. жінками, відбувалися темною ніччю на верхах гір при світлі смолоскипів серед гучної музики (мідні котли та бубни), з дикими, екстатичними вигуками та шаленими танцями. Найважливіші д.: 1) великі або міські, з початком весни (березень—квітень), сполучені з театральними виставами нових драм; 2) малі або сільські, зимою (грудень—січень), з театральними виставами драм, виставлюваних раніш у столиці. Менші свята: Ленеї (Lenaea), Антестерії (Anthesteria). Д. відбувалися гол. в Атенах, також на Хіосі, в Етолії та Тебах.

**Діонісій**, 1) Д. А р е о п а г і т, грек, згідно з Новим Заповітом навернений св. Павлом на християнство, помер мученицькою смертю, як перший атенський єпископ. Уважають його автором творів „Про небесну ієрархію“, „Про церковну ієрархію“ і т. ін., що мали вплив на середньовічну містику. На Україні знайомість з його творами мабуть з XIV в.; 2) Д. А р е о п а г і т „неправдивий“, христ. священик, автор теологічних творів, у яких христ. поняття подекуди перемішані з неоплатонізмом; жив в Єгипті в 2. пол. IV в.; 3) Д. В а л е д и н с ь к и й, зроду москаль, \*1876 в Муромі, магістер богослов'я, від 1913 єпископ крем'янецький, від 1923 православний митрополит у Польщі, видавав укр. мовою (1922) укр. двотижневик „Православна Волинь“; за його апробатою й матеріальною допомогою появились укр. переклади (І. Огієнка) Служби Божої св. Івана Золотоустого (1922), відправ ранніх і вечірніх (1922), відправи Великодньої та Зелених Свят і молитовника; 4) Д. Г а л і к а р н а с ь к и й, гр. історик, б. 31 до Хр.; 5) Д. Г р е к, приїздив із підробленими патріяршими грамотами при кінці XVI в. на Україну й видавав себе за архієпископа Тирновського, вносячи цим великий заколот у церковне життя на Україні; 6) Д. Д р і б н и й (Exiguus), зроду, здається, скит, був б. 530 в Римі, де на доручення папи Івана I вираховував таблиці рухомих свят, що мають вагу ще й досі; запровадив християнську еру; 7) Д. С и р а к у з ь к и й, ім'я тиранів Сиракуз: а) старший, 405-367 до Хр., опікувався наукою й мистецтвом; б) молодший, 367-

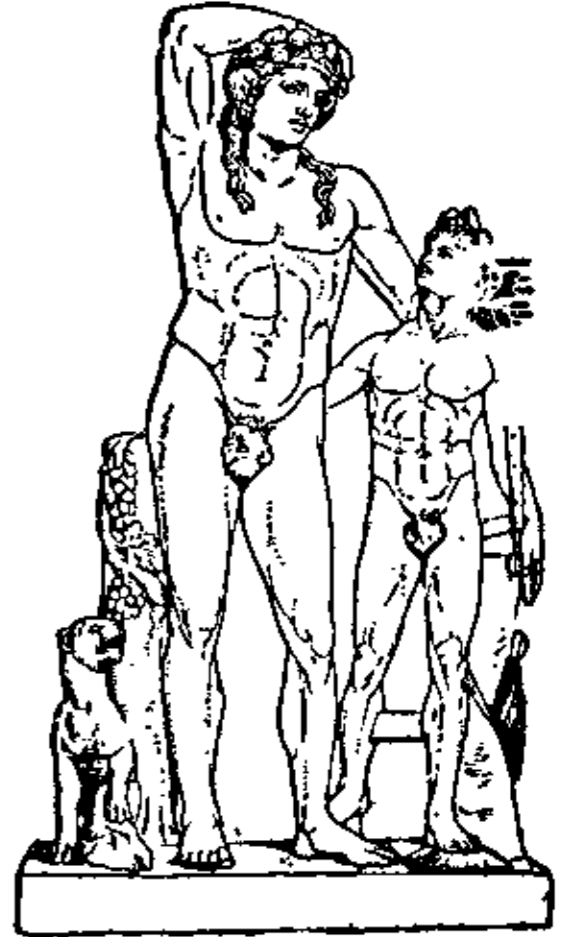

Діоніс (Ватикан).

343 до Хр.; 8) Д. Тракійський, гр. грамати́к, ученик Арістарха (б. 170-90 до Хр.). Його грамати́ка є основою всіх пізніших лат. і гр. грамати́к аж до кінця середньовіччя і підставою теперішньої грамати́чної термінології.

**Діонісійська (християнська) ера**, числення часу від 1 січня того року, коли народився Христос. Діонісій Дрібний приймає день народин Христа 25 XII 754 від заснування Риму; він увів цю еру в VI в., остаточно її прийнято в VIII в. заходами Беди Достойного. Проти 754, яко року народин Христа, підносили поважні закиди, гол. астрономи: Кеплер, Іделер, Лявт та ін. У практиці лишилося при ері Діонісія.

**Діон Кассій** (Cassius Dio Cocceianus), гр. історик, \*160 по Хр., написав історію Риму від заснування до 229 по Хр.

**Діопсид**, (гр.) камінь із громади піроксенів,  $(CaMgSiO_6)$ ; прозорий, ясно-зелений, зустрічається часто як контактний мінерал у вапняках, а той у магіматичних гірнинах. Уживається до прикрас.

**Діоптаз**, (гр.) оздобний камінь  $(H_2CuSiO_4)$ , воднистий крем'ян міді, дуже гарно зелений, кристали одно-три-вісні.

**Діоптер**, (гр.) прозир, прозорка, прилад, що служить до усталення на пряму даної точки, пр. при цілянні крісом або гарматою, при тригонометричних помірах.

**Діоптра**, себто дзеркало людського життя, збірка загально-моральних та аскетичних роздумувань, переложена з гр. мови на слов. дубенським ігуменом Віталієм і видана в Ев'ю 1612.

**Діоптрика**, (гр.) наука про переломання промінів світла при переході з одного прозорого середовища у друге.

**Діоптрія**, (гр.) одиниця сили переломання сочки або якоїсь оптичної системи. Сочка, що її оптична має 1 м., має також одну д. сили переломання. Кількість д. сочки рівняється відверненій вартості її оптичної, міреної у метрах. Д. збираючих сочок означається додатними числами, розсіваючих від'ємними. Силу переломання оптичних шкел подають також у діоптріях.

**Діорит**, (гр.) магіматична скала, затверділа в глибині під поверхнею земної кори; зерна середнього розміру; складається гол. з лябрадору, амфіболу, біотиту й піроксену; зв'язана перехідними відмінами з гранітом (гранодіорит) і з габром (габродіорит); барва звич. темно-зелена. Творить жили у ст. вибухових скалах.

**Діоскорид Педаній**, гр. письм. I в. по Хр. в М. Азії; його твір „De materia medica“, де описав лічнічі рослини, був до XVII в. гол. джерелом ботаніки й фармакології.

**Діоскури**, (гр. = сини Зевса), Кастор і Полідевк (Поллюкс), нерозлучні брати-близнюки, сини Леда, Кастор смертний — від міт. спартанського царя Тиндарея, Полідевк безсмертний від Зевса; брати Гелєни й Клітемнестри, юнаки — лицарі (змальову-

вані звич. верхи на конях), К. визначний приборкувач коней, П. кулачник. Разом брали участь у славних лицарських подвигах (Каледонських ловах, поході Аргонавтів). Любили один одного так, що після смерти Кастора Полідевк поділився з ним безсмертністю й з того часу разом перебували навпереміну один день на Олімпі, один у підземеллі.

**Діосмоза**, (лат.) перехід рідин крізь дірчаті (пороваті) стіни.

**Діотима**, жриця з Мантинеї, міт. жіноча постань у Плятоновім „Симпозіоні“ („Бенкеті“).

**Діофант**, 1) Д., визначний гр. математик III в. по Хр., який розвинув науку про рівняння першого та другого ступеня; на його честь названо неозначені рівняння (пр.  $ax + by = c$ ) діофантівськими; 2) Д., воєвода понтійського царя Мітридата VI Євпатора, б. 110 до Хр. розбив скитів, що натиснули на Херсонес, який був під захистом Мітридата.

**Дірахій**, гл. Дураццо.

**Дірер** (Dürer) Альбрехт, славний маляр і гравер доби ренесансу в Німеччині (1471-1528). Його малярські праці визначаються глибоким драматичним змістом, незвичайним реалізмом, дуже пластично модельованою формою, гармонійною кольористикою в ніжних золотистих відтінках. Ще більше значіння мав Д. як ритівник на дереві й металі; він зробив переворот у граверстві. Всі його рисунки й ритини пронизані ясною, прецизною думкою, незвичайним творчим помислом і радісним настроєм. Краці його дереворити до „Апокаліпси“, „Страждань Іс. Христа“, „Життя Богородиці“, „Тріумфальної брами Максиміліяна“, величезний дереворит у 3 м<sup>2</sup>, друкований з 92 дощок; з мідеритів: кілька Мадон, „Меланхолія“, „Лицар, смерть і чорт“ і ціла низка портретів. Д. дав також літ. праці про рисунок, перспективу, фортифікацію та ін. з власними ілюстраціями.

**Дірінг** (Dühring) Евген, нім. економіст і філософ (1833-1921), що розвивав ідеї Фр. Ліста про протекціонізм, як засіб для розвитку продукційних сил країни („Капітал і праця“, „Курс нац. і соціал. економії“). Проти нього виступав Фр. Енгельс у своїм „Антидірінгу“.

**Дірішль-Лежєн** (Dirichlet-Lejeune) Петер Густав, визначний нім. математик (1805-59), проф. унів. в Гетінгені.

**Діркгайм** (Dürckheim), містечко в Палятинаті, купелеве заведення, сильні радіоактивні, арсенові й соляні джерела, діточі



Дірер: Автопортрет [Мінхен].

санаторії. Вказання: золотуха, кривуха, малокров'я, нервові, серцеві й жіночі хвороби.

**Діркуватість**, пороватість річовин, така їх прикмета, що мають дірки, пори. У деяких річовин уже оком можна помітити більші або менші дірочки, пр. у хлібі, в губці. Мікроскопом можна ствердити пори на тілі рослин і тварин. Д. інших тіл можна докзати при помочі спроб, пр. ртуть можна відповідним способом перетиснути крізь дерево; виповнена водою золота куля під сильним тисненням покривається краплями води, яка перетискається крізь пори. Об'єм річовин може зменшатися під впливом охолодження або тиснення лише тому, що вони мають пори.

**Дірчанки**, комірківці, отвірниць (Foramini-fera), найпростіші тварини (первозвірі), що мають вап'яну або крем'яну шкаралупку з багатьма дірочками для висування своїх „нібиніжок“. Належать сюди: дірчатка (Globigerina), копальний шажок (Nummulites) та ін., місцями в деяких морях розмножуються так сильно, що їх малесенькі шкаралупки причинюються до витворення осадових скал.

**Діршау**, гл. Тчев.

**Діс**, (лат. dis) на 1/2 тону підвищене d.

**Діс-дур**, невживана дурова скаля (із 9-ти хрестиками).

**Діс-моль**, мольова скаля від тону dis, що відповідає fis-dur.

**Діссельдорф**, місто в зах. Німеччині над Райном, 440.000 меш.; академія мистецтв, галерія образів, музеї, астр. обсерваторія; великий промисл залізний, ткацький, шкіряний і хемічний; торговля і пароплавба.

**Дістервег** (Diesterweg) Фрідріх Адольф, нім. педагог (1790-1866); борець за реформу нар. шкільництва, сторонник гевристично-аналітичного навчання.

**Дітмар** (Thietmar Graf von Walbeck), маґдебурзький єпископ (975-1018), автор хроніки, важного джерела для історії схід.-европ. країн. М. ін. подав докладний опис походу поль. короля Болеслава на Україну для піддержки князя Святополка, враз із описом Києва, яким захоплювався.

**Діточий садок**, або дитячий городець, установа дошкільного виховання для дітей від 3-7 літ. Основником д. с. є Ф. В. Фребель. Найважливішою засадою у веденні д. с. є самостійна активність дитини; виховники є тільки глядачами й керманичами діточих зайнять, гол. забав, які використовуються як важний засіб духового й тілесного розвитку дитини. До того служать також систематично уложені різного роду прилади. На укр. землях під Польщею д. с. звичайно непостійний; засновується на час літніх робіт, щоби батьки в часі своєї неприсутності могли лишати дітей під добрим доглядом і фаховою опікою. Зате систематичним дошкільним заведенням, в якому заняття відбуваються цілий рік — є захо-

ронка. На Великій Україні й Закарпатській Україні такими захоронками є саме д. с.

**Діточі ясла**, установи для плекання дітей до 3 літ. В д. я. припадає 1 доглядачка звич. на 10-20 дітей.

**Дітройт** (Detroit), пристань держави Мічиген (ЗДА) в ам.-кан. поозер'ї, 1,625.000 меш. (з передмістями), живий торг. рух із Канадою й великий металевий і автомобілевий промисл (26 фабрик, м. ін. Форда з 50.000 робітників); значна укр. кольонія.

**Дітські**, в ст.-укр. державі нижча княжа дружина в протилежність до боярів; ними послуговувався князь у різних держ. справах, як виконним органом; у „Руській Правді“ д. — нижчі агенти при суді; в лит.-руському праві д. — урядовець, що відповідає возному поль. права.

**Діттерс фон Діттерсдорф** Карл, нім. композитор (1739-79), творець нім. комічної опери: Червона Шапочка й ін. Писав ще ораторії, квартети, симфонії, кантати, тощо.

**Дітте**с Фрідріх, нім. педагог (1829-96), директор віденського педагогічного інституту, член австр. парламенту; завзятий борець за вдержання австр. ліберального шкільного закону з 1869. Твори: „Основи виховання й педагогії“, „Історія виховання“ та ін.

**Дітятин** Іван, рос. історик права (1847-92), студював гол. історію місцевої самоуправи.

**Діуреза**, (гр.) виділювання сечі.

**Діх Тау**, верх Кавказу, 5.145 м. вис.

**Діцген** (Dietzgen) Йозеф, нім. філософ (1828-88), з походження робітник, заступав погляди позитивістичного монізму.

**Дія**, 1) в грам., виражається в відмінних (флексійних) мовах окремою частиною мови, дієсловом; у п'єсі: акт; у матем. спосіб, яким із даних мат. величин можемо одержати нові. Є такі аритметичні дії: додавання, віднімання, множення, ділення, степенювання, корінювання, льюгаритмування; крім цього вища математика знає ще дві дії: диференціювання та інтегрування. Геометричні дії: пересування та обертання.

**Діябаз**, (гр.) маґматична скаля, дрібнозерниста, гол. складники: лябрадор і авгіт; хемічно зближений до діориту; д. творить або жили або прикриви в старших геол. утворах; барва зелена. Находиться на Україні б. села Ісачок на Полтавщині.. у Вестфалії, в Гарцу та в Норвегії.

**Діабет**, хвороба обміну річовин; розрізняють дві хвороби тої назви: 1) Д. mellitus, гл. Цукрівниця і 2) Д. insipidus (безцукрове сечове виснаження); причиною є імовірно розлад внутрішнього виділювання; проявляється надмірним виділюванням воднистої сечі й великою спрагою.

**Діябольо**, (гр.) діточа гра яп. винаходу, відома від 1825: шнурочком між двома патичками підкидають клубок і ловлять.

**Діявол**, (гр.) злий дух, чорт, біс.

**Діяґенеза**, перетворення наплавно-му-



Діябольо

листих відлож давніх морів у кристалічні лупаки, dokonane через великий натиск і високі температури.

**Діагноза**, (гр.) 1) розпізнання хвороби по її симптомам і на підставі оглядин недужого; 2) у природничих науках характеристика якоїсь тварини або рослини на підставі її суттєвих прикмет.

**Діагностика**, (гр.) частина медицини, що займається розпізнаванням недуг.

**Діагоналя**, (гр.) перекутня, або косина, проста, що з'єднує два несусідні вершки многокутника.

**Діагональ**, рід сукна на чоловічі одяги в скісні пружки.

**Діагональне версткування**, перехресне версткування в річкових, дельтових і вітрових відложжях.

**Діаграма**, (гр.) 1) пояснюючий рисунок, що наглядно представляє зроблені досліди (пр. статистичні); 2) назва скалі тонів у ст. музиці; 3) кабалістична фігура з двох трикутників нерівної величини, один у другім.

**Діядема**, (гр.) пов'язка (стяжка) на чолі; корона, завій голови, що в давнину, від Олександра В. був знаком вищої влади; жіночий убір на голову, невеличка корона.

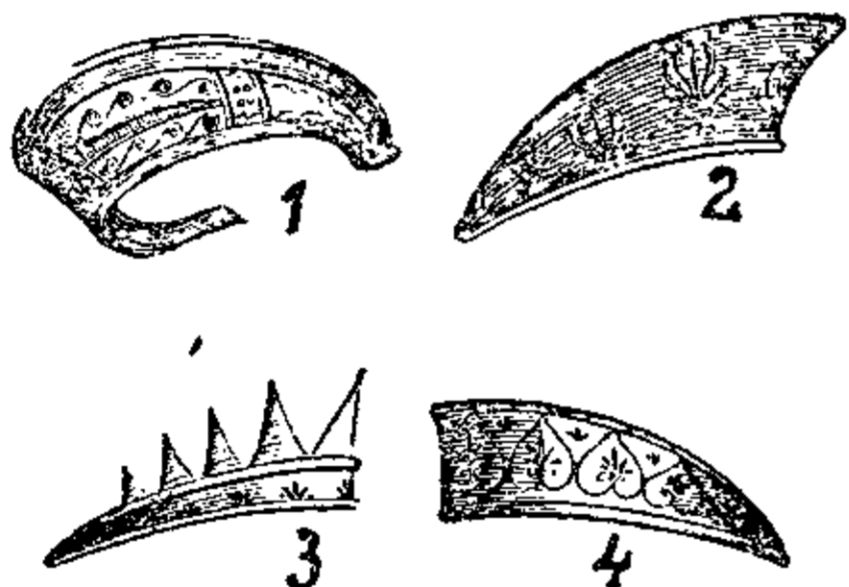

Діядема: 1. ст.-германська, 2-4 грецькі д.

**Діядохи**, (гр. наступники) полководці Олександра В., що поділили по його смерті державу на три царства: Єгипет (Птолемеї), Азія (Селевкіді), Македонія (Антигоніди).

**Діядохід**, (гр.) сульфатофосфат заліза, зустрічається в формі жовтих суцільних нирковатих творів.

**Діаз** (Diaz), 1) Армандо Вітторіо, іт. маршал, \*1861, відзначився в триполітанській 1911-12 і світовій війні; по поразці іт. військ XI 1917 став по Кадорні начальним вождем і здобув у червні 1918 кілька побід над Австро-Угорщиною; 2) Бартольомеу, португальський мореплавець (1450-1500), перший об'їхав Африку від полудня й відкрив ріг Доброї Надії в 1486. Згинув під час бурі; 3) Порфіріо, мех. генерал (1830-1915), відзначився в революціях 1867 (проти цісаря Максиміліяна) й 1876 (проти президента Лердо де Теяда), 1877-80 і 1884-1911 президент республіки.

**Діакляза**, (гр.) щілина й сповидне (позірне) фальшиве версткування в скалах, витворені рухами земної кори.

**Діакон**, (гр. слуга), в христ. церкві помічник єпископа й священника; займає третій, найнижчий ступінь в єрархії. У схід. церкві д. є помічником священника, у зах. це перехідний ступінь при свяченнях на священника.

**Діаконіса**, (гр.) в добі первісного хри-

стіянства старша жінка, звич. вдова, посв'ячена єпископом для церк. послуг і доглядання хорих. У прот. церквах і нині існує ця інституція. В кат. і правосл. церкві місце старинних діаконіс зайняли черниці.

**Діакритичні знаки**, в друку або в письмі, риски, крапки, гачки, коліщата й т. ін. над або під буквами, змінюють значіння й вимову букви, пр. укр. й рос. ё=йо, рум. ț=ц; чес. ě=ч; š=ш; польське ę=ен, ń=нь, чес. ů=довге у і т. д.

**Діалект**, (гр.) гл. Говірка; про укр. діалекти, гл. Українська мова.

**Діалектик**, (гр.) 1) той, хто вчить діалектики; 2) прихильник діалектичної методи; 3) мистець в орудуванні аргументами.

**Діалектика**, (гр.) 1) вміння переконувати; 2) загальні основи льогіки — в середньовіччі та нових часах у школі; так звалися основи льогіки і в київській Академії XVII XVIII вв.; 3) метода філософії, яка полягає в русі думки між протилежними поняттями та в виводі таким шляхом із даних понять нових; 4) метафізична теорія про рух буття між протиріччями. В історії філософії діалектику в 3. та 4. значіннях заступає Плятон, плятоніки (найбільше Прокль), Кант, Фіхте, Шеллінг, Гегель. Елементи діалектики є в нашого Сковороди.

**Діалектична метода**, гл. Діалектика, 3).

**Діалектичний матеріалізм**, наука про діалектичний характер буття, сполучена з матеріалізмом — К. Маркс та марксисті.

**Діалектольоґія**, (гр.) наука про говірки, діалекти.

**Діаліза**, відділення кристальюїдів від кольоїдів, переїджуючи їх мішанину крізь перґаміновий папір або тваринний міхур, крізь які кристальюїди переходять дуже легко, а навпаки, кольоїди, як білок, желатина, гума, клей, кремова кислота дуже поволі або не переходять. Прилад, уживаний до діалізи, зветься діалізатором.

**Діаліт**, (гр.) ахроматична система, зложена з відділених від себе сочок: більшої, кровнової та меншої, флінтової.

**Діяляг**, (гр.) мінерал із громади піроксенів, односкісний, хемічно подібний до діопсиду, але різниться тим, що має алюміній; визначається значною лупкістю; буває в маґматичних скалах.

**Діяльоґ**, (гр.) розмова двох, а далі й кількох осіб. Д. звалися написані в формі розмови твори філософічні, наукові, сатиричні, тощо; в середньовіччі діяльоґами писали й богословські трактати; форми д. уживали гуманісти й пізніші письменники. Як форма літератури д. винайдений греками з метою повчати в приємній формі й розвивати хист до реторики. У цій формі д. не змінився від греків донині. Найдавнішою його формою вважали д. Плятона в „Ляхесі“, дарма, що вже на пів віку перед ним були спроби д. в сицилійських поетів, у Софрона та Епіхрама. Плятон довів д. до найвищої досконалости, гол. в творах присвячених смерті



Сократа. В театрі д. називалися в XVII-XVIII вв. драматичні твори, де промовляло кілька осіб, хоч драматичної дії могло й не бути; в добі шкільного театру на Україні відомі д. Волковича, пасійні д., політичні д., як „Розговор Великої Росії з Малоросією“, комічні д. (в формі інтермедій) в Гаватовича, Довгалевського, Некрашевича та ін.; в модерному театрі д. називається розмова двох осіб у протилежність до монольогу.

**Діамагнетні річовини**, річовини, що їх сильні магнети відпирають. Протилежність до них є парамагнетні річовини, що їх магнети притягають. Чи дана річовина є діамагнетна чи парамагнетна, пізнати, повісивши прутик із даної річовини на тоненькій ниточці, поміж бігунами сильного магнету (N—S). Парамагнетний прутик прийме осеве положення (ab), діамагнетний рівнікове (cd). Діамагнетними є переважна часть хем. первнів, як пр. бісмут, антимон, цинк, цина, срібло, мідь, золото, водень, сірка, фосфор, хлор, бром, йод, а також вода, потасова селітра, дуже багато органічних сполук і т. д.

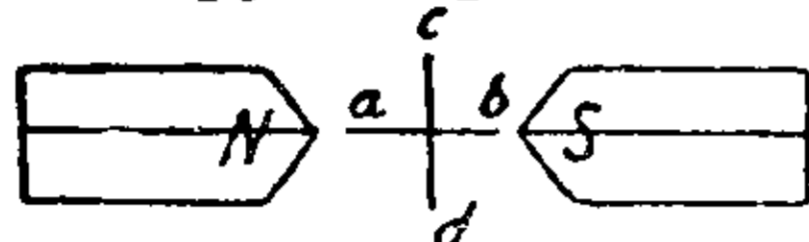

Дія- і парамагнетні річовини.

**Діамант**, алмаз, кристалічна відміна вугля, найтвердший мінерал (10-го ступня твердоти), має вл. вагу 3.5, є злим провідником електричності й тепла, визначається на світлі прекрасною грою красок, є безбарвний або й закрашений, рідко коли чорний (карбонат), кристалізує у правильнім укладі звич. в 24- або 48-стінниках. Сильно оґрітий спалюється на двоокис вугля. Находиться в півд. Африці, Бразилії, Індії,



Природня величина бриліантів ваги 1-10 каратів.

Австралії та на Уралі. Перші штучні д. витворив Муасан 1893, розпускаючи вугіль у залізі, розтопленому в електр. печі, але найбільші зпоміж них мали в промірі 1/2 мм. Уживається до прикраси, краяння шкла і до верчення твердих скал, каміння. Д., що служать до прикраси, шліфують діамантовим порошком та дають їм звичайно вид бриліанта або розети.

**Діамантина** (Diamantina), місто в півд. Бразилії, 70.000 меш.; в околиці добувають діаманти й золото

**Діамантове сверлення**, верчення при помочі діамантів; задля цього на спідньому кінці залізного або сталевого порожнього вальця проміром 50-200 мм. всаджують найдешевшого роду

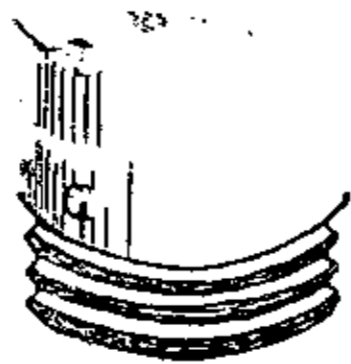

Діамантове сверлення. Валець до верчення, в який всаджують діаманти.

діаманти (борти, карбонати), величини від 1/4 до 2 каратів. Уживається до верчення (сверлення) в твердих скалах.

**Діаментовський Шиби́слав**, поль. письм. (1694-1774), знавець поль. старинностей. Уславився підроблюванням на продаж грамот, генеалогій і навіть цілих хронік.

**Діаметр**, (гр.) гл. Поперечник, промір.

**Діана**, староіталійська богиня жінок та родива, опісля зрівняна з гр. Артемідою, дочка Юпітера й Лятони, сестра Аполлона, богиня ловів, місяця та нічних чарів. В астрон. одна з планетоїдів.

**Діапазон**, (гр.) октава; скаля голосу.

**Діапенте**, (гр.) в муз. квінта.

**Діапозитив**, фотографія на шклі або целюлоїді, уживається у чарівнім ліхтарі (скіоптиконі).

**Діярбекр**, Джарбек, колись Аміда, місто півд. тур. Вірменії, над Тигром, 38.000 меш., вірмен, курдів і турків; багато ст. святинь, м. ін. славна мошея. Вивіз вовни й овочів.

**Діарея**, гл. Пренос.

**Діарій**, (лат.) денник, записки про події.

**Діас**, гл. Перм.

**Діаспора**, (гр.) розсіяння, розсипка (жидів, прогнаних із Палестини у 70 по Хр.)

**Діастаза**, аміліаза, (гр.) ензим, що перемінює мучину в цукор (мальтозу). Витворюється під час кільчення ячменю та іншого зерна з білковин рослини. Уживається до виробу пива й спирту.

**Діастоля**, діастола, (гр.) 1) ритмічне поширення серця, внаслідок чого жильна кров має спромогу його наповнити; 2) спосіб уживати в віршуванні ненаголошеного складу у слові як наголошеного.

**Діатеза**, (гр.) дідична конституція, з нахилом до певних хоріб. Розрізняють декілька д.: Д. u r i c a, нахил до подагри, склерози, цукровиці; Д. e x s u d a t i v a, нахил до запалень шкіри (висипок), нежитів слизових оболон (носа, горла, горлянки) й Д. h a e m o r r h a g i c a, нахил до великих кривавлень із найнезначніших причин.

**Діатермічні річовини**, річовини, що перепускають проміні тепла. Їх протилежністю є адіатермічні річовини, що не перепускають промінів тепла. Д. р. є камінна сіль, розчин йоду у сірчаку вугля, льод, сухе повітря, водень, почасти також шкло, адіатермічними р. є галун, вода, окис і двоокис вугля, ацетилен та ін.



Діана.

**Діатермія**, (гр.) спосіб лікування при помочі тепла, що твориться в тканях організму під час переходження крізь них високозмінних електр. токів.

**Діатомеї**, (гр.) гл. Кремністки.

**Діатомовий намул**, кремністковий намул, відложжя, складені з дрібненьких кремністкових шкаралупок кремністок (діатомеїв), зложених на дні глибокоморя.

**Діафонія**, (гр.) дисонанс.

**Діафрагма**, (гр.) перегородка; у фізиці: глиняна, діркувата (поровата), неполивана посудина, уживана в деяких гальванічних ланках; в анатомії: перепно́, грудно-черевна перегородка — плоский м'язень, що відділює ямину огрудну від черевної.

**Діахиль**, гл. Олов'яний пластир.

**Длабач Ян Богумір**, чеський композитор (1758-1820), дав багатий матеріал до історії чеської музики.

**Длонський Лука**, один із численних укр. віршописців XVIII в., автор вірша „Лакнущій світе“, на тему спору душі з тілом.

**Длугорай Войцех**, співак, лютніст (б. 1550-1603), перший поль. композитор виключно світських інструментальних творів.

**Длугош Ян**, краківський канонік (1415-80), найбільший поль. літописець, автор великої хроніки „Annales, seu cronicae incluti regni Poloniae orega“ в 12 книгах, важної й для укр. історії.



Ганна Дмитерко.

**Дмитерко Ганна**, десятник УСС, \*1893. 1915 у Варпаланці працює при стрілецькому шпиталі, від 1915 в І курені от. Гр. Коссака, брала участь у битвах під Лисовичами, над Стрипою; в УГА працювала в інтендантурі.

**Дмитрашко**, Думитрашко Райче (Родіон), укр. полковник, виходень із Сербії, появився на Україні 1665; 1667 став полковником у Переяславі, † б. 1705. Завзятий прихильник московської протекції.

**Дмитревський Іван**, вл. Дьяконов, один із основників рос. театру (1733-1821), талановитий актор, трагик класичної школи; його талант почав формуватися в Ярославлі на п'єсах Дмитра Туптала-Ростовського.

**Дмитренко Василь**, актор середини XIX в., автор популярного водевілю „Кум-мірошник або сатана в бочці“, виставленого вперше 3 III 1850 в бенефіс артиста Соленика.

**Дмитрівське**, місто в Донецькій заглибині, Юзівської (Сталінської) округи, 51.471 меш., українців 28.5%, росіян 64.0%, інш. 7.5%.

**Дмитрійв**, 1) Кавказький Лев, гравер, передовсім офортист, \*1849 на Кубанщині, учень Академії Мистецтв у Петербурзі, пізніше академік малярства. Твори: альбом „Кавказ“ (1880), „Бурлаки на Волзі“ з образу

Рєпіна, „Старий козак“; 2) Микола, укр. гром. діяч, адвокат у Полтаві, від 1906 видавав популярний часопис „Рідний Край“, де вмістив багато статей і заміток, гол. в справі укр. шкільництва. Допоміг видати „Історію укр. письменства“ С. Єфремова; згинув трагічно 1908.

**Дмитро**, 1) воєвода Данила Романовича в Києві, завзято боронив (1240) Київ перед татарами; по упадку міста помилуваний Батиєм за хоробрість; 2) старший син Ольгерда, в. кн. Литовського, „князь брянський“, 1379 піддався Москві й дістав у державу Переяслав Суздальський; 1380 брав участь у битві з татарами на Куликовому полі; 1388 повернувся на Литву, загинув у битві над Ворсклою 1399.

**Дмитро**, „писарчик“ із Зінькова над рікою Ушкою на Поділлі, 1573-76 списав біблійні книги (П'ятикнижжя, книги Навина, Судді, Рут, Царств, Параліпомен і початок молитви Манасії).

**Дмитро Ростовський**, в світі Данило Тупталенко (1651-1709), укр. церковний діяч, письм. і проповідник, син київського сотника Сави Туптала, ігумен монастирів у Батурині й Глухові, архимандрит у Чернігові й Новгород-Сіверську, вкінці митрополит у Ростові на Суздальщині, причислений православною церквою до святих. Писав книжною церковно-слов'янською і укр. мовою драми; зладив опис чудес Богородиці під наг. „Руно орошенное“, діярій, великий збірник житій святих, тзв. „Четі-Минеї“, що мали багато видань; написав на музику вісім духовних кантів чи псалм.



Дмитро Ростовський.

**Дмитрієв Іван**, рос. байкар і сатирик (1760-1837).

**Дмовський Роман**, поль. політик, \* 1864, один із основників і керманців вшехпольської („нац.-демократичної“) партії, ворог українців. Посол до II рос. Думи і голова Поль. Клубу в Думі. Під час війни голова поль. Комітету Народового в Парижі; 1919 як поль. делегат підписав Версальський трактат. 1919-22 був послом до сойму, 1923 міністром закордонних справ. З його писань найважливіші: „Думки новочасного поляка“, „Німці, Росія й польська справа“.

**Дмухавка**, гл. Дувка.

**Дмухало**, гл. Дувало.

**Дневник Законів**, гл. Вістник Законів.

**Дневник Рускій**, часопис, видаваний Ів. Вагилевичем у Львові 1848; вийшло 9 чисел, з яких чч. 1-5 і 9 друковані латинкою, 6-8 кирилицею. Бібліографічна рідкість.

**Дніпрельстан**, себто Дніпрова електрична станція, величезна електр. гідроцентраля на Дніпрі б. села Кічкас, що має забез-

печити півд. частину України дешевою електр. енергією, через використання сили спаду води на дніпрових порогах. Централю

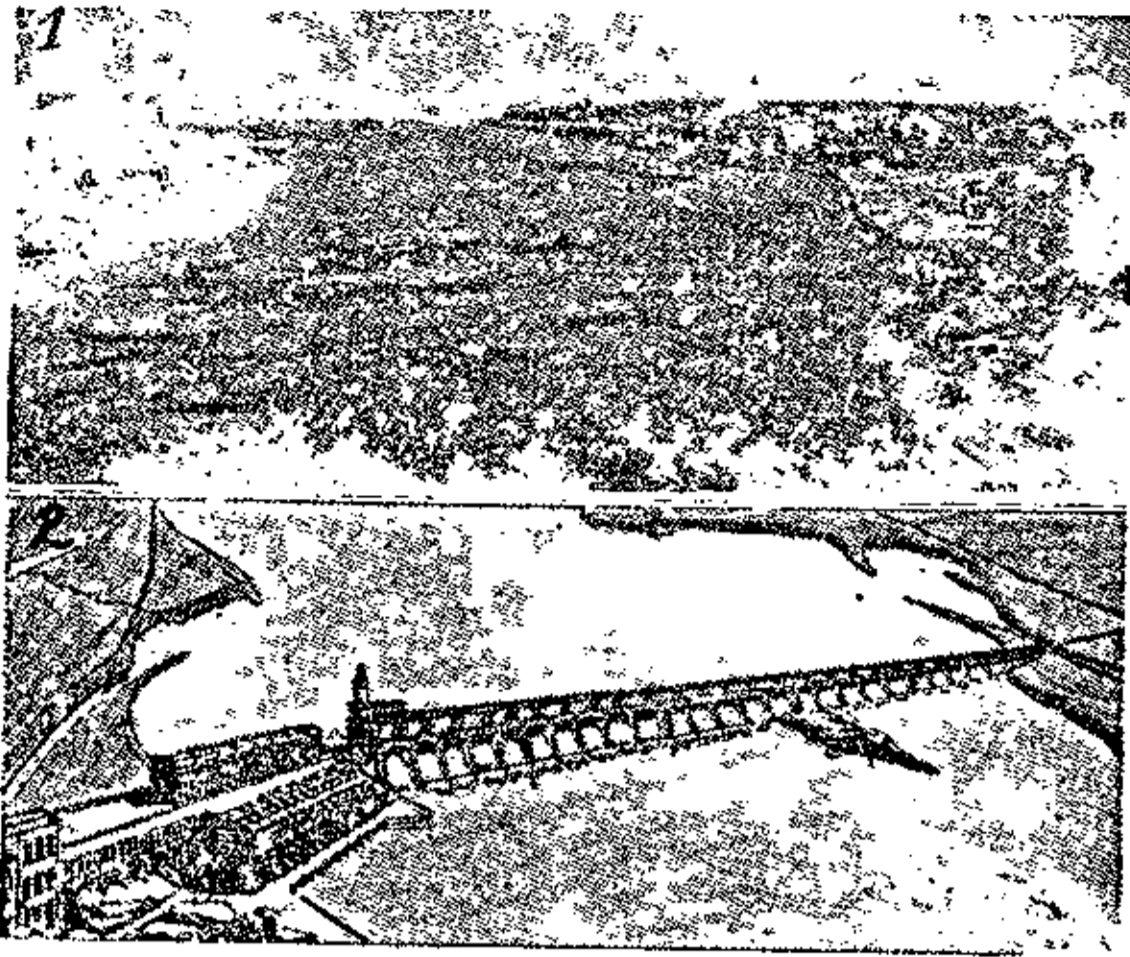

Дніпрельстан. 1. Дніпро нижче порогів, б. Кічкасу, де будується Дніпрельстан. 2. Загальний вигляд греблі. Ліворуч від греблі електростанція.

міститиметься на правому березі Дніпра, трохи вище острова Хортиці, де буде збудована 7.208 м. дов. водопереливна гребля, що зможе перепустити до 20.000 м<sup>3</sup> на

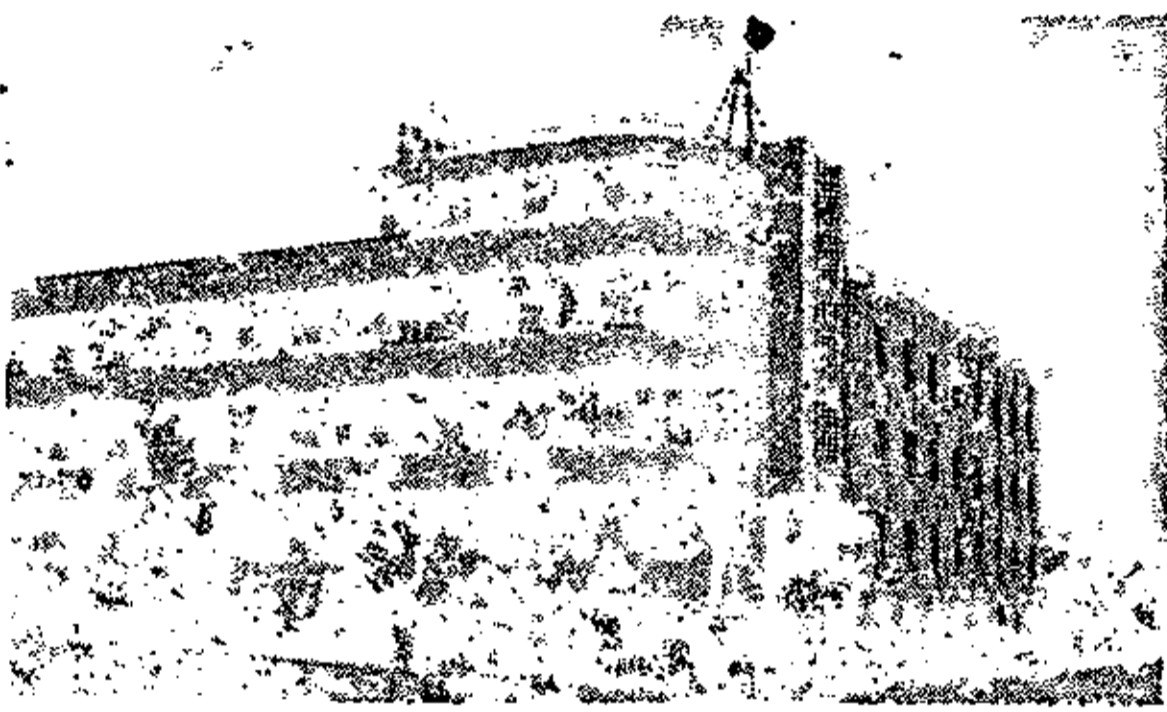

Дніпрельстан. Будинок інженерів.

сек., та підносити рівень води майже на 40 м. Централю мають обслуговувати 13 турбін по 50.000 кінських сил кожна.

Дніпро, календар-альманах, видаваний у Львові „Укр. Товариством емігрантів з В. України“ від 1923; перший рік під ред. Л.



Джерело Дніпра.

Білецького й В. Завадського, опісля під ред. В. Дорошенка.

Дніпро, Славутиця, в старині Бористен, Данапрас, гол. ріка України. Це третя щодо величини ріка Європи, довжина його 2.265 км., а сточище — 527.000 км<sup>2</sup>. Джерело Д. лежить на Валдайській височині, на

Смоленщині. Від Дорогобужа на Білорусі Д. стає сплавний. Коло Києва ширина Дніпра доходить до 1 км., а глибина до 8 м. Між Дніпропетрівським (Катеринославом) і Запорожжям Д. перевалює свої води через пороги: Старокайдацький, Волошинову й



Дніпро під Могилевом.

Яцеву забору, Сурський, Лоханський, Стрільчу забору, Дзвонець, Тягинську забору, Дід або Ненаситець, Воронову забору, Криву забору, Внук або Вовніг, Будило, Лишний і Вільний або Гадючий. Нижче порогів Д. входить на низ і розділюється на багато рукавів та стає знову судохідний. Нижче Херсону вливається в Чорне море дев'ятьма гирлами, з котрих є судохідні лише Білогрудівське й Збурівське. Д. творить 60 км. дов. 17 км. шир. 6 м. гліб. лиман. Д. приносить багато піску й намулу та засипує лиман, приносячи що секунди 2.000 м<sup>3</sup> води; б. Києва замерзає на 100, а



Дніпро під Києвом.

б. устя на 80 днів в році. Коли б. порогів усунуть перепони, Д. буде сплавний навіть для більших кораблів на просторі 2.000 км. Ліві притоки: Сож, Десна, Трубайло, Супій, Золотоноша, Сула, Псьол, Ворскла, Орель, Самара, Кінська. Праві притоки: Друть, Березина, Прип'ять, Тетерів, Ірпень, Рось, Вільшана, Тясмин, Цибульник, Самоткань, Сура, Чортотлик, Бузулук, та Інгулець. Д. є рікою схід-європ. типу, його води плывуть повільно на цілм просторі течви, а середня скорість не більша, ніж 0.4 м. на сек. Спад ріки малий, найбільші спади є в дол. бігу на порогах так, що ріка набирає вигляду гірської бистриці. На 75 км. русло обнижується тут на 47 м.,

а найбільший спад виносить 6‰, себто 6 см. на 100 м. Літом на порогах буває до 1.5 м. води, весною в часі розтопів до 3 м. Пороги є великою перешкодою в рікоплаванні, бо лише плоти без шкоди можуть переправитися вділ Дніпра. Повінь навідує Дніпрову долину лише весною в часі весняних розтопів і льодоходів та триває найбільше 14 днів. В часі повені вода підіймається в Києві на 2.2 м., а в Херсоні на 2.0 м. понад нормальний рівень ріки. Дніпро відіграв першорядну ролу в історії України, над його берегами створилася наша

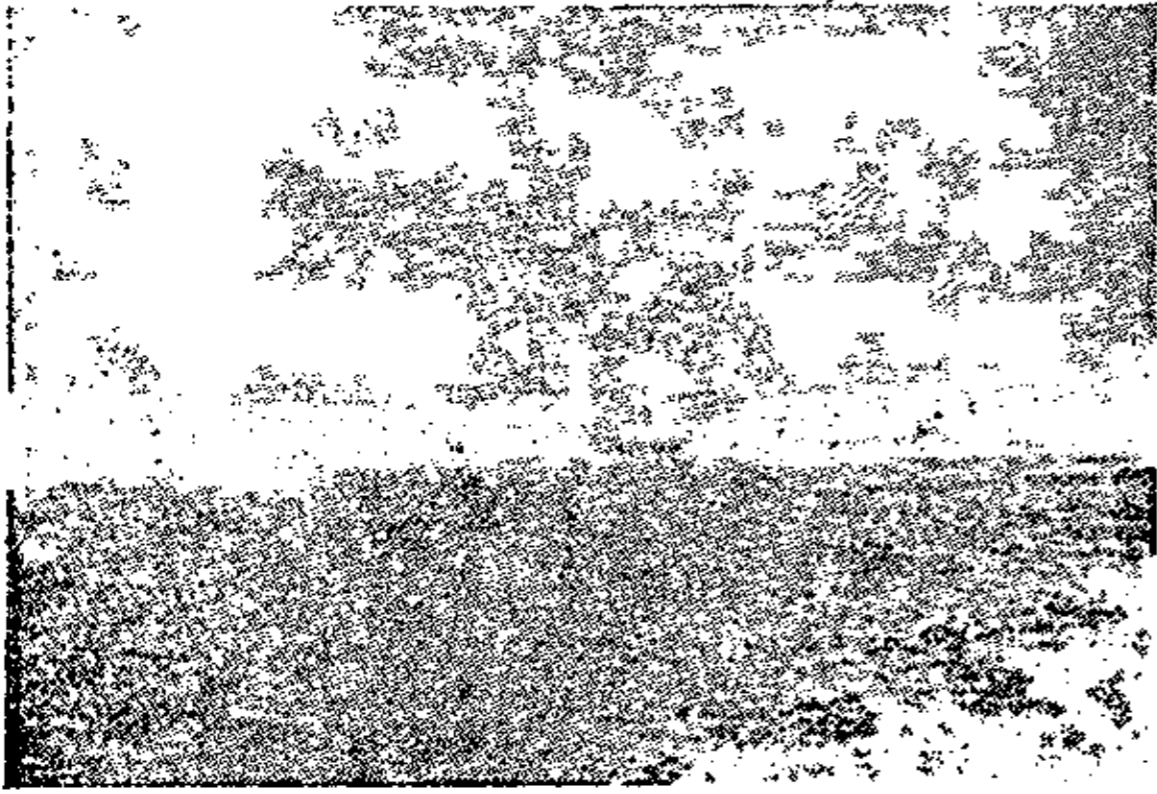

Дніпро, вихід Дніпра з порогів.

держава в княжій добі, Дніпром з півночі прийшли варяги, а з півдня гр. культура та християнство. Над Дніпром зацвіло козацтво. Для України Д. є першорядним водним шляхом; в будучині, по упорядкуванні порогів, значіння його буде ще більше. В літературі Д. оспівали М. Гоголь і Т. Шевченко. Д. в останній укр.-рос. війні 1917-20 мав велике стратегічне значіння, як оборонна лінія Запорізького корпусу й дивізії ген. Натіва й як охорона правого крила укр. військ, що наступали з південного заходу для відсічі Києва.

**Дніпрова дорога**, головний торговельний шлях „із Варяг в Греки“ для IX-X в. раніше, яким що-весни йшли спеціальними човнами купецькі ватаги з усіх земель Руської Держави до Царгороду. Місцем збору купців був Київ, далі — Дніпром до порогів, де човни перетягали берегом, відпочинок на острові св. Елевтерія (тепер Березань) і далі на Царгород. Д. д. на півночі розходилася на двоє: одна — з горішнього Дніпра, через річки системи Двини до р. Ловаті, до Ільмені, Волховом до Ладозького озера, Невою до Балтійського м., друга — з верхів'я Дніпра Двиною до Балт. моря.

**Дніпрова Чайка**, гл. Василевська Людмила.

**Дніпрові Хвилі**, укр. часопис, що виходив у Катеринославі в рр. 1910-14 під ред. Дм. Дорошенка, при участі проф. Дм. Яворницького, В. Біднова, Л. Біднаної, Ів. Труби, Є. Вирового та інш.

**Дніпровський Іван**, укр. письм., \*1895. Поема „Донбас“, збірка поем „Плуг“, п'єса „Любов і дим“, опов. „Заради неї“, „Долина угрів“ та ін.

**Дніпровський промисловий підрайон**, обіймає Дніпропетрівську, Запорізьку та Криворізьку округи, разом 46.962 км<sup>2</sup>, 2,391.150 меш.; українців 83%, росіян 9%, жидів 4.7%, німців 3.3%. Копальні заліза та тяжкий залізний промисл.

**Дніпровські дивізії**, повстанчі відділи, зорганізовані під час повстання проти Скоропадського в Трипільщині. Першою див. командував от. Данченко, другою от. Зелений. В часі облоги Києва Д. д. становили ліве крило обложної армії. В січні 1919 вони збунтувалися. Частину Дніпровців вдалося вислати на гал. фронт, де їх артилерія боролася враз з УГА під Львовом, Городком, Рудками і Хировом; більшість Д. д. повернула в Трипільля, де під командою от. Зеленого виступила збройно проти Директорії УНР. Виступ цей при кінці січня зліквідовано.

**Дніпровсько-бузький канал**, гл. Королівський канал.

**Дніпровці**, козаки Дніпровських дивізій.  
**Дніпропетровська округа**, 10 міст, 19 районів, 1.407 селищ, — 20.485 км<sup>2</sup>, 1,292.828 меш.: укр. 81.9%, рос. 9.5%, жидів 5.6%, нім. 0.9%, білорус. 0.9%.

**Дніпропетровське**, гл. Катеринослав.  
**Дніпропетровський (Катеринославський) металургійний район**, завдячує свій початок і розвиток відкриттю родовищ заліза б. Кривого Рога та близькості кам'яновугільної заглибини (Донецький кряж). Гол. осередки є над Дніпром (Дніпропетровське та його околиці). Розвиток металургійного промислу зачався в 80-х рр. XIX в. Велике промислове значіння в галузі обробки металів та машинобудівництва здобув район у рр. 1891-1900. До того ж збіжеве господарство, що швидко росло в сумежній степовій полосі, підсичувало, через великий попит на хліборобські машини, розріст машинобудівельних фабрик та започаткувало в районі ще й млинарську й харчову промисловість. Все ж основою району є металургійна промисловість. Дальші роки — 1908-13 викликали знову скріплення машинобудівельного промислу; в 1927/28 рр. промисловість Дніпровського району перевищила на 117% рівень з 1908. Вартість продукції в міл. карбованців 1927/28: добування мінералів 2.1, гутнича без металургії 20, металургія 192, деревна 3.3, харчова 64, шкіряна 2.3, інша 19. Вартість всеї продукції 303.5 міл. довоєнних карб., себто 20.3% вартості продукції УСРР.

**Дніпросоюз**, Дніпровський Союз Споживчих Товариств, заснований у Києві в березні 1917 як місцевий, від 1918 став все-укр. центром споживчої кооперації, членами якого були місцеві союзи споживчих кооператив. В 1919 Д. об'єднував 90 кооперативних споживчих союзів, б. 12.000 споживчих кооператив із 3,500.000 членів, обслуговуючи б. 17 міл. осіб. Обороти Д. 1919 перевищили 1 мільярд карбованців. Крім

гуртівні споживчих товарів провадив такі пром. підприємства: миловарню, фабрики взуття, трикотажних виробів, емальованого посуду, бляшаних виробів, макаронів, дві тютюнових, суроґатів кави, та друкарню, видавав кооперативні часописи: „Кооперативна Зоря“ і „Громада“ та кооперативну й ін. літературу. Незабутня роля Д. під час денікінщини виявилася в тім, що він, а з ним уся укр. споживча кооперація підтримували ВУАН, гімназії, школи, театри і взагалі укр. культуру. 1920 більшовики зліквідували Д., утворюючи в Харкові Вукоспілку.

**Дністер**, ст. Данастер, гр. Тірас, гол. ріка Галичини, відси й назва Галичини Наддністрянщина. Д. випливає в Besкидах, б. села Вовче і по 1.372 км. течви вливається лиманом у Чорне море. Сточище 77.000 км<sup>2</sup>. Між Самбором і Нижневом пливе по багнистій наддністрянській низині, між Нижневом і Тирасполем вузьким, повним закрутів яром, який ділить Поділля від високорівні Басарабії й Покуття. Коло Ямполья на Дністрі є на гранітовій лаві пороги, які спиняють плавання більших кораблів. Від



Дністер під Добрівлянами з характеристичними яровими берегами.

Тирасполя виходить Д. на Чорноморський низ та вливається в 32 км. дов., 9 км. шир. і 1-1,5 м. гліб. лиман. Ширина ріки пересічно 160-200 м., спад неправильний, скорість перепливу води 0,7 м. на секунду, русло переповнене лавами ріні й піску. Д., почавши від Галича, судохідний на просто-



Дністер під Могилевом.

рі 1.100 км. Одначе судохідність спинена через занедбання і через те, що Д. творить політичну границю між двома державами. Щороку замерзає Д. на 70 днів. Повені

бувають дуже грізні і то двічі на рік, раз весною в часі розтопів (лютий, березень), вдруге літом (червень, липень). В ярі вода підноситься до 6 м. понад звич. рівень. Притоки зправа: Стрий, Свіча, Лімниця, Бистриця, Реут, Бик і Вовчанець; зліва: Стривігор, Верещиця, Щирець, Свир, Гни-ла й Золота Липа, Стрипа, Серет, Ничлава, Збруч, Жванець, Смотрич, Студениця, Ушиця, Лядава, Мурахва, Русява, Ягорлик, Кучурган. Д. оспівав Федькович. Д. в останній укр. визвольній війні відіграв на польс. фронті важливу ролю в VI 1919 по чортківському прориві, як криття лівого крила наступаючого III. корпусу УГА.

**Дністер**, укр. видавництво в Кам'янці-Подільській, засноване 1911 (видало твори Руданського, кооперат. метелики), найбільша діяльність у рр. 1918-20, під орудою Василя Сочинського (укр. шкільні підручники).

**Дністер**, укр. кооперативний банк з обм. порукою у Львові; заснований 1895; ціль: матеріальна поміч членам уміщуванням ощадностей, позичками, тощо. Число членів 10.605 з 27.793 уділами по 25 зл. Маєтковий стан (1930): власні капітали 818.476 зл., оборотовий капітал 4,137.647 з т.

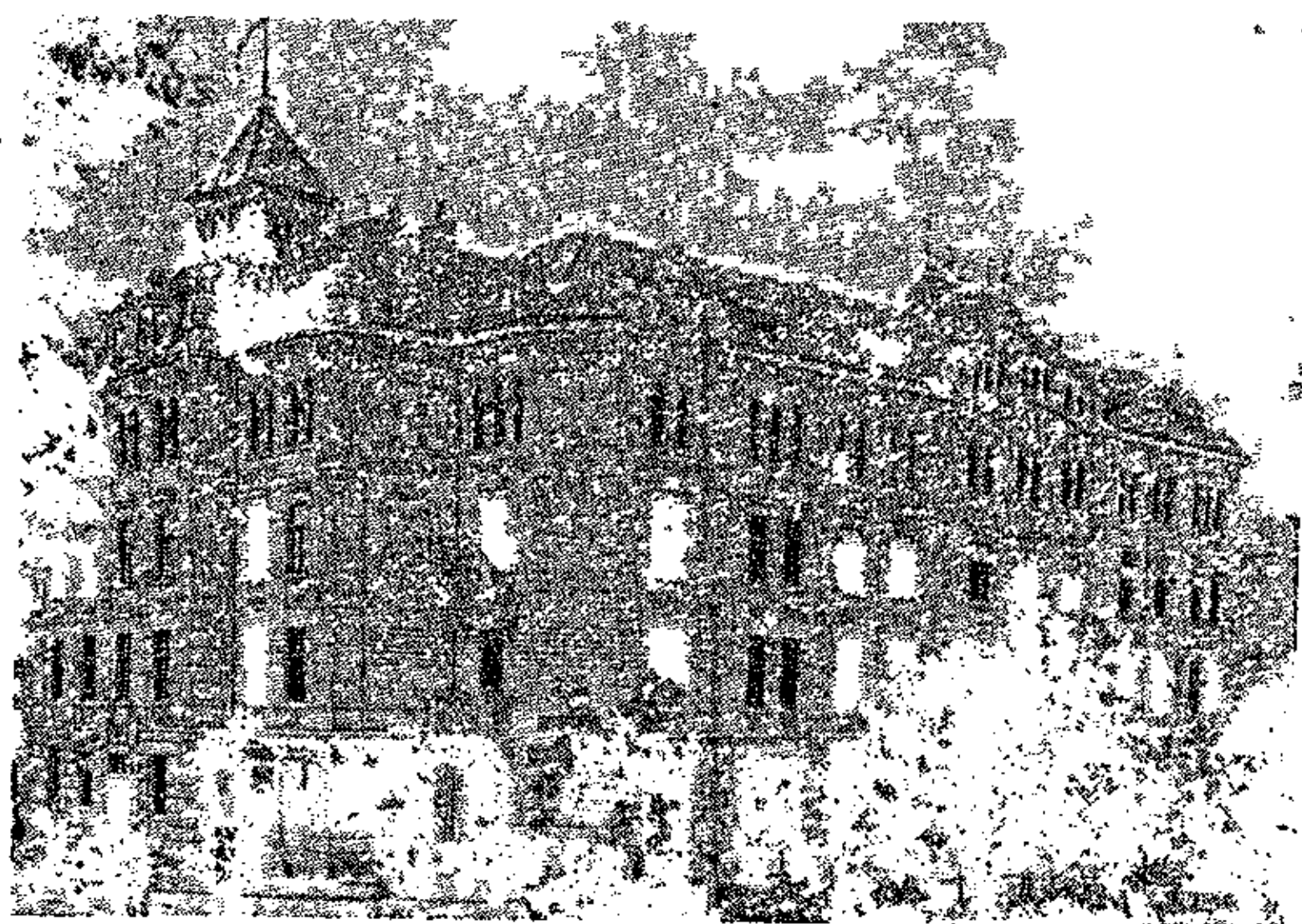

Будинок Тов-а „Дністер“ у Львові.

**Дністер**, укр. т-во взаїмних обезпечень у Львові, засноване 1892; ціль: взаїмна обезпека від пожару, крадіжки й влому, 1.200 агенцій, 95.630 членів; майно (1929): резервовий фонд 519.806 зл., актива 1,972.157; директори: 1892-1909 Ярослав Кулачковський, 1909-1920 Степан Федак, від 1920 Ярослав Колтунюк.

**Дністрянська**, альманах, виданий у Львові в 1876 гуртом молодих співробітників „Друга“. В Д. між ін. уміщено два оповідання Ів. Франка, його ж переклад „Повіні“ Золі, статтю М. Павлика та ін.

**Дністрянська Софія**, укр. піаністка й учителька музики, \*1882; концерти у Відні, Грацу й Галичині, париси з обсягу музики.

**Дністрянський Станислав**, укр. юрист, \*1870, проф. цивільного права в унів. у Львові, опісля у Празі, посол до віденсько-

го парламенту 1907-18, член ВУАН від 1927; ред. „Часописи правничої і економічної“ та „Правничого Вістника“ у Львові; автор багатьох укр., нім. і чес. правничих творів (зокрема: „Цивільне право“, „Загальна наука права й політики“), представник нової теорії цивільного права.

**До**, (іт.) давня назва тону С.

**Д'о** (d'Aux) Рене, фр. старшина, член місії генерала Табуї 1917 в Києві. Спомини: „Рік на Україні“.

**Доба**, одиниця часу; 1) зоряна д., час потрібний до повного обороту зоряного неба довкола осі світу, або час повного обороту Землі довкола власної осі; початок зоряної д. припадає на хвилю горішньої кульмінації точки весняного зрівняння; 2) правдива=соняшна доба — час між двома горішніми кульмінаціями осередка Сонця; середня соняшна д. має 24 години; зоряна доба=23 год. 56 мін. 4 сек. Також довший протяг часу. Доба геологічна, гл. Геологічні формації.

**Добердо**, село на верховині Карсту б. устя Ізонца в півн. Італії; в світовій війні зтяжні бої між іт. й австр.-угор., здебільша зах.-укр. полками, за опанування цієї верховини.

**Добжанський** (Dobrzański) Ян, львівський поль. публіцист (1820-86), редактор денника „Gazeta Narodowa“, журналів „Nowiny“ (1854-56) й „Dziennik Literacki“ (1856-65), де містив чимало знадібків до укр. літератури, історії та етнографії.

**Добжинський** Ігнаци Фелікс, поль. композитор (1807-67), родом із Волині; між ін. в'язанка популярних укр. пісень.

**Добичництво**, промисел пограничної степової людности кінця XV в. й пізніше на тат. людях; тих, що промишляли д., називали „добичниками“; цю назву найчастіше прикладали до укр. козаків.

**Добіг**, фініш, кінець бігу до мети, вимагає нерозривного напруження усіх сил, особливо волі.

**Д'Обіне** (D'Aubigné) Теодор Аґріппа, відомий фр. гугенотський лідер, поет і історик (1550-1630). Автор „Загальної Історії“ (Париж 1616-20), де описує Козаччину.

**Добір**, селекція, в біології: добирання живин найвідповідніших до існування й розмноження; розрізняють: 1) природний д., якого dokonує сама природа, винищуючи без милосердя все невідповідне до життя в даних обставинах; 2) половий д., коли ходить про парування найвідповідніших до життя тварин; 3) штучний д., dokonуваний людиною, що з розмислом полишає до дальшого плекання тільки найвідповідніші для неї рослини й тварини.



Ст. Дністрянський.

Штучний добір буває: 1) позитивний, коли до розплоду й до дальшого плекання полишають живини відповідні й добре пристосовані до сповнення намічених завдань; 2) негативний, коли з плекання усувають живини небажані й невідповідні.

**Добнер** Гелязій, чес. філолог і історик (1719-90), видавав чес. іст. пам'ятки — праці про: переклад Біблії на чес. мову, заведення християнства в Чехії, глаголицю, (стояв за старшість глаголиці перед кирилицею й т. д.).

**Добошанка**, верх у Горганах, 1.757 м. вис. **Добра віра**, (лат. bona fides) в праві є тоді, коли посідач вважає річ з імовірних причин за свою. Посідач у злій вірі є той, хто знає, або з обставин повинен догадуватися, що річ, яка є в його посіданні, належить до другого.

**Добра Новина**, орган укр. соціалістичної партії (УСП), що виходив у Львові від 1900; від 1903 Д. Н., після злиття УСП з РУП, виходила як орган міського пролетаріату РУП.

**Добрармія**, гл. Добровольча Армія. **Добре** (Daubrée) Оґюст, фр. геолог (1814-96), один із основників експериментальної геології.

**Добрий** Абрам, київський банкір, директор „Русского для внѣшней торговли“ банку, жид; таємне арештування Д. Юрієм Гаєвським на доручення української влади в квітні 1918 спричинило конфлікт із нім. нач. командою в Києві, з котрою він стояв у ділових зносинах.

**Добрилове євангеліє**, важна пам'ятка старослов. мови новгородської редакції з 1164, що зраджує вплив писемної традиції Києва, знаходиться в Румянцевському музеї в Москві — досі не видрукувана.

**Добриловський** Юліян, василіянин (1760-1825), автор церковних і світських пісень, пр. „Дай же, Боже, в добрий час“, а також „Науки парохіалнія“ в перекладі „з славено-рускаго на простый и посполитый язык рускій“, що вийшли 1794 в Почаєві.

**Добриня** з Любеча, брат Малуші, жінки київського князя Святослава, один із його видатних бояр; з намови Д. новгородці випрохали собі в Святослава (970) князем Володимира (сина Малуші), з яким він відїхав до Новгороду; Д. допомагав Володимирові в його боротьбі з Ярополком, ходив із ним на волзьких болгар (985).

**Добро**, (лат. „bonum“) усе, що може задовольнити потреби нашої волі; в тіснім значінні слова — наша етична воля, вважається (разом) із правдою й красою за одну з трьох основних цінностей.

**Добров** Олександр, укр. історик права, член Комісії історії укр. права ВУАН. Досліджує історію цивільного й звичаєвого права.

**Добровольський** Леонід, укр. історик (1867-1929), учитель гімназії, проф. жіночих курсів, опісля проф. ІНО в Києві, знавець старого Києва — його історії й географії.

**Добровольча Армія, Добрармія, Добровольческая Армія, рос. армія, зорганізована на рос. генералами Алексєєвим, Корніловим і Денікіним на Донщині при кінці 1917 з метою повалення більшовиків і відбудови Росії. Першим начальником Д. А. був ген Корнілов, а по його смерті ген. Денікін. В склад Д. А. входили головним чином: 1) корніловці (відділи старшин, юнкерів та інших старорежимців); 2) добровольці, що пішли до армії, щоби пімститися на більшовиках; були також мобілізовані, в політичних переконаннях ліві й праві; 3) донці (трималися окремо, до Д. А. ставилися неприхильно, прагнучи самостійности Дону); 4) терці; 5) дика дивізія (складалася з різних кавказьких народів) і 6) кубанці (між ними багато українців з самостійницькими політ. переконаннями); у своєму розквіті нараховувала Д. А. б. 200.000 бойців. На початку 1918 Д. А. перейшла з Дону на Кубань, де осталася до осені. В 1919 пощастило їй зайняти Крим, Дін, більшу частину України й південну частину Росії. По зайнятті Лівобережжя вернули кубанці на Кубань під впливом убивства чорною сотнею голови Кубанської Ради Рябовола. В листопаді 1919 перейшла до неї УГА з одинокою метою самозбереження для дальшої боротьби. Під кінець 1919 більшовики розторожили Д. А. і вона скупчилася в Криму. В квітні 1920 на чолі її став ген. Врангел. Остаточно зліквідували її більшовики на початку 1921. Недобитків Д. А. вивезли англ. й фр. воєнні кораблі найперше до Туреччини, звідкля їх розділено поміж Болгарію й Югославію, де вони перебувають і досі.**

**Добровський Йосиф**, патріарх слявістики (1753-1829), найбільший чесь. фільольог кінця XVIII й початку XIX в. („Історія чеської мови і літератури“); дослідник слов. старовини (найстарший осідок слов'ян, справа слов. богослужби, тощо); перший проповідник взаємного культурного пізнання слов'ян; глибокий знавець церк.-слов. мови, автор монументального твору „Institutiones linguae slavicae dialecti veteris, Відень, 1822, що виявляє велике чуття Д. для аналізу (словотвір) — і порівняння, менше для історії мови; від появи цього твору датують звич. початок слов. фільольогії. Граматична метода Д полишила свій слід на всіх тодішніх слов. фільольогах, позначилася й на перших укр. граматиках (Лучкай, Й. Левицький та ін.).



Йосиф Добровський.

**Доброграєва Олена**, укр. гром. діячка (1864-88). 1883 заснувала укр. гурток на Вищих Жіночих Курсах у Києві, 1886 літ.-наук. місячник у Львові, що виходив як додаток до „Батьківщини“, стояла в зв'яз-

ках із Драгомановом, Франком, Романчуком та ін. укр. діячам.

**Доброджану - Геря** (Dobrogeanu - Ghegea) Константин, рум. соціалістичний діяч і критик (1855-1920), м. ін. написав книжку про діяльність та значіння Т. Шевченка.

**Добролюбов Микола**, рос. критик і публіцист (1836-61), другий щодо значіння по Бєлінським, представник публіцистичного напрямку, що йшов за Мілем; мав великий вплив на укр. письменників — М. Драгоманова, С. Єфремова та ін. Відзивався прихильно про укр. письменників — Шевченка, Куліша, Марка Вовчка, тощо, хоч супроти українства стояв на об'єдинительнім становищі. Найвидатніші його статті: „Что такое обломовщина“, „Темное Царство“ й ін.



Микола Добролюбов.

**Доброміль**, повітове місто над рікою Вирвою на південь від Перемишля, 3.431 меш.: українців 14%, поляків 24.4%, жидів 61.6%. Доброміль повіт: 1 місто, 93 громади, 865 км<sup>2</sup>, 69.924 меш.: українців 65%, поляків 25.8%, жидів 9.2%.

**Доброніга, Доброгніва Марія**, сестра Ярослава Мудрого, яку він в 1038-39 віддав заміж за поль. короля Казимира, †1087.

**Доброслав**, визначний і впливовий гал. боярин за часів Данила; за непослух і інтриги попав до в'язниці.

**Добруджа**, країна між дол. Дунаєм і Чорним морем, 23.260 км<sup>2</sup> і 695.000 меш., гол. румунів і болгарів, а також татарів, турків, українців і москалів. Належить до Румунії. Українці це потомки насамперед запорожців, що по знищенню Січі 1765 заснували кіш „під турком“ у місті Сейменах на Дунаю, та пізніших утікачів-селян, що тікали сюди з України й Басарабії в 30-40 рр. XIX в. від панщини та рекрутчини. Вони й досі заховали рідну мову й звичаї; займаються гол. рибальством. Деякі осади мають цілком укр. характер: місто Тульча, Вищий і Нижчий Дунавець (колишня Січ), Телиця, Моригіль, Караурман, Катарлез, Сулін, Чамурлія, Летя, Стара Кілія, Батлажанка, Ісакча, Ганчарка та ін. Москалі — це гол. некрасівці, потомки донців, учасників булавинського бунту, та втікачі старообрядці.

**Добрянка**, містечко чернігівської округи, 4.996 меш.; українців 85%, жидів 7%. Тут перед війною був Вол. Самійленко за нотаря.

**Добрянський**, 1) Адольф, підкарпатський політ. діяч і письм. москвофільського напрямку (1817-1901), боровся за утворення автономної укр. країни з Підкарпаття, укр. Галичини й Буковини в рямках Австро-Угорщини, стояв на чолі „Общества св. Василя В.“ (від 1864) і москвофільського часопису „Свѣт“ 1867-71; 2) Антін, гал.-укр. письм. (1810-77), гр.-кат. священник

парох Валяви, автор граматик („Грамматика старослав. языка“), численних іст. статей, проповідей („Науки церковныи“), тощо. Після смерті вийшла його „Історія єпископовъ трехъ соединенныхъ епархій, перемышльської, самборської и саноцької“.

**Добувач**, дружинова гра повним, важким на 2 кг. м'ячем, киданим обіруч.

**Добужинський Мстислав**, рос. маляр і графік, \*1875. Поет міста й старих панських садиб.

**Добш Альфонс**, австр. історик, \*1868, співробітник укр. наук. видань.

**Довбиш**, у козацькому війську барабанщик.

**Довбуш (Довбушук) Олекса**, ватажок карпатських опришків, син гуцула Василя Довбуша з Печеніжина. Д. нападав гол. на панів і жидів, а на селян хіба з пімсти, не для рабунку. До найсміливіших учинків Д.

належить виправа аж на Поділля під Бучач, де замучив лютого пана Злотницького та його родину.

Вперше виступає

1738. На Довбуша, що ніколи не мав із собою більше, як 30 хлопців, вислав Потоцький великі відділи війська, що доходили до 2.000 люда. Згинув 1745. З Д. був і брат його Іван. Пізніше брати розійшлися: Олекса орудував на Гуцульщині й Покутті, а Іван на Бойківщині, Самбірщині й Сяніччині. Про Д. зложено багато оповідань, а з його ім'ям зв'язано чимало пам'яток по цілій Гуцульщині: в Яремчу, Косові, Розтоках, Березові, Жаб'ю (комори Д., хрест Д., тощо).

**Довгалевський Митрофан**, професор піітики в київській Академії, автор різдвяної драми „Комическое дѣйство“ (1736) і великодної драми „Властотворный образ“ (1737), до котрих додано по п'ять інтермедій, найкращих, які знаємо досі в нашій літературі, з живими типами пиворізів, поневоле-них панщиною селян, запорожців, польських панів, тощо. Д. написав також поетику.

**Довге**, Довгоє, містечко на Закарпатській Україні, 3.610 меш.; родовища заліза.

**Довгий парламент**, англ. парламент, що радив із перервами в рр. 1630-60.

**Довгович Василь**, укр. філософ і поет (1783-1849), священник із Закарпаття, член-



Адольф Добрянський.

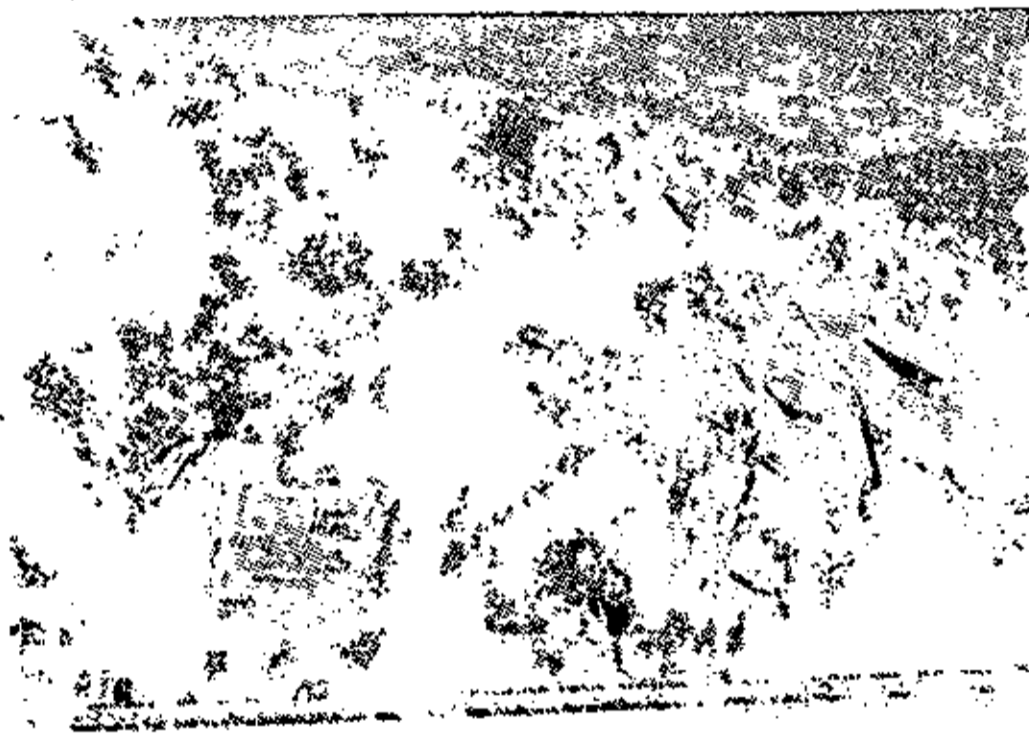

Камінь Довбуша в Яремчу.

кореспондент Мад. Академії Наук; його філософічний словник та твір про Канта залишилися в рукописі; писав філософічні лат. вірші, видрукував кілька філософічних праць мад. мовою. Укр. вірші, здебільша рел. змісту, писані мовою близькою до народньої.

**Довгоголовість**, доліхокефалія, прикмета деяких людських черепів, що в них довжина значно більша від їх ширини; гл. Людські раси.

**Довгополе**, рум. Кімполуні, містечко в півд. Буковині, на півд. укр. етнографічній границі.

**Довгополий Клим**, генеральний суддя за гетьмана Орлика.

**Довден (Dowden) Едвард**, ірландець, англ. критик, поет і мовознавець (1843-1913); низка студій про Шекспіра.

**Дове (Dove)**, 1) **Гайнріх Вільгельм**, нім. фізик (1803-79), вславився гол. в метеорології. За його почином повстав метеорологічний інститут у Берліні та метеорологічні стації у Німеччині. Досліджував рух вітрів; 2) **Карл**, нім. географ, \*1863, дослідник Африки, редактор видавництва „Прикладна географія“.

**Доверів порошок (Pulv. Iresacuaanae oriatus)**, порошок винайдений англ. лікарем Томасом Довером (†1741): мішанина спорошкованого опію (2 частинки), коріння іпекакуани (1 частинка) та молодшого цукру (8 частинок); проти бігунки, кашлю, також легко насонний засіб.

**Довженко**, 1) **Грицько**, укр. гром. діяч, член соц.-дем. Спілки, пізніше УСДРП, \*1876, член Центр. Ради; 2) **Олександр**, укр. фільмовий автор і кінорежисер у Києві, \*1894; фільми: „Звенигора“, „Земля“ й ін.

**Довжник**, той, хто є обов'язаний до чогось супроти другого (вірителя).

**Довз (Dawes)**, 1) **Віліям Руттер**, англ. лікар і астроном (1799-1868), досліджував гол. подвійні зорі, перстень Сатурна й Сонце; видав кілька списків подвійних зір; 2) **Чарлз**, ам. держ. діяч, \*1865, посол у Лондоні, 1923-24 голова комісії експертів, утвореної для опрацювання пляну воєнних репарацій, що їх мусіла Німеччина платити державам-переможницям; за цю працю Д. (1926) дістав (разом із Штреземаном, Бріаном і Чемберленом) мирову премію Нобеля.

**Довзів плян („Dawes plan“)**, згідно з яким Німеччина мала щорічно (крім перших років) платити 2½ мільярда зол. нім. марок, з яких одна половина па-



Довго-головий череп.



Олександр Довженко.



дала на держ бюджет, джерелом для другої намічалися прибутки: а) від облігацій, що їх мали випустити держ. залізниця й нім. індустрія, та б) від спеціальних податків; через ті труднощі, що повстали при здійсненні Д. п., його замінено (1929) новим пляном Юнга.

**Довіз**, гл. Імпорт.

**Довіль** (Deauville), славне купелеве місце у Франції над каналом Ля Манш, 3.300 меш.

**Довірництво**, нині в праві договір, яким довірник передає довіреному якусь річ, чи право, або збір річей, чи прав до повного розпорядження, але з окремим обов'язком довіреного, що той піддається всяким обмеженням, зазначеним у цьому договорі, або які з нього випливають.

**Довмонт**, Домант, лит. князь; убив великого князя Миндовга і втік до Пскова, де, охрестившись, оженився з донькою кн. Олександра Невського і став князем псковським. Князував 30 літ, відбиваючи напади ливонських лицарів та литовців, †1229.

**Довнар-Запольський** Митрофан, білоруський історик (Очерк іст. кривичской и дреговичской земель до конца XII ст.), зі школи Антоновича й його наслідник на кафедрі рус. історії в київському унів., автор багатьох ін. іст. праць, уславився як дослідник Лит.-руської держави і видавець актових матеріалів, \*1867.

**Довр** (Dover), сильно укріплена англ. пристань над каналом Ля Манш (переправа з Франції), 40.000 меш., морські купелі.

**Договір**, умова між двома сторонами, при якій доходить до згоди між приреченням і його прийняттям. Коли тільки одна сторона прирікає, а друга приймає, тоді д. односторонній; коли ж обі сторони рівночасно прирікають та приймають, тоді д. обосторонній. Є д. відплатні й безплатні; реальні та консензуальні. Реальні д. (пр. позичка) вимагають крім звичайної згоди ще й реальної передачі річі. Купівля зобов'язує вже самим приреченням; вона належить до консензуальних д. Окреме значіння мають д. між державами: це міжнародні д. Пр. в історії укр. права: д. Руси з Греками, або в історії нової доби: санжерменський д.

**Доґ**, гл. Собака свійський.

**Доґгер**, гл. Геологічні формації.

**Доґгер-банк**, велика піскова лава (515 км. дов., 64 км. шир.) в серед. часті Нім. моря, важна для риболовства.

**Доґма**, (гр.) 1) первісно „теорія“, твердження, доказ; тепер — теза, яку приймають на віру, без критичної перевірки; 2) правда христ. віри, здефініована на вселенських соборах, а в кат. церкві також самим папою „ex cathedra“.

**Доґматизм**, некритичне приймання якихсь основних тез.

**Доґматик**, первісно у протиставленні до „скептика“ — філософ, який висловлює

позитивні погляди; тепер у протилежність до „критичного філософа“ — філософ, що приймає якісь основні тези, не припускаючи їх критики.

**Доґматика**, (гр.) наука про доґми; також книжка, що містить цю науку.

**Додавання**, (мат.) арифметична дія, яка полягає на зчислюванні одиниць двох даних чисел, доданків, додатників або складників, в одну цілість, що зветься сумою. Знак д. є + (плюс), пр.  $3 + 5 = 8$ . При д. можна довільно змінювати порядок доданків (пр.  $a + b = b + a$ ); сума є завжди більша від кожного доданка.

**Доданок**, гл. Додавання.

**Додаткові речення**, гл. Побічні речення.

**Додатні числа**, гл. Числа.

**Додé** (Daudet), 1) Альфонс, фр. повістяр і новеліст (1840-97), повісті: „Маціцький“, „Тартарен із Тараскону“, „Набаб“, „Сафо“, „Безсмертний“, новелі: „Листи з мого млина“; дуже популярна народня п'еса „Арлезіанка“; дав живі малюнки паризького життя та звичаїв півд. провінцій; уміє поєднати іронію з ліризмом та погідним гумором; 2) Леон, його син, повістяр і журналіст, \*1867; один із провідників роялістів; гострий полеміст; найкращі його „Спомини“.



Альфонс Доде.

**Додекаедер**, (гр.) гл. Дванадцятистінник.

**Додеканес**, 12 островів Спорадів на півд. сході Егейського моря, 1.140 км<sup>2</sup> і 63.000 меш. греків; до 1912 турецькі, опісля до Італії. Гол. місто Калімос.

**Додона**, (гр.) славна святиня Зевса в Епірі, де волю бога пізнавали з шуму листя святого дуба або з лету святих голубів

**Дожд(а)**, (іт.) титул колишніх володарів венецької та генуезької республіки.

**Дожа** (Dozsa) Дерд, провідник великого повстання угор. селян 1514 які захопили кілька міст, спалили

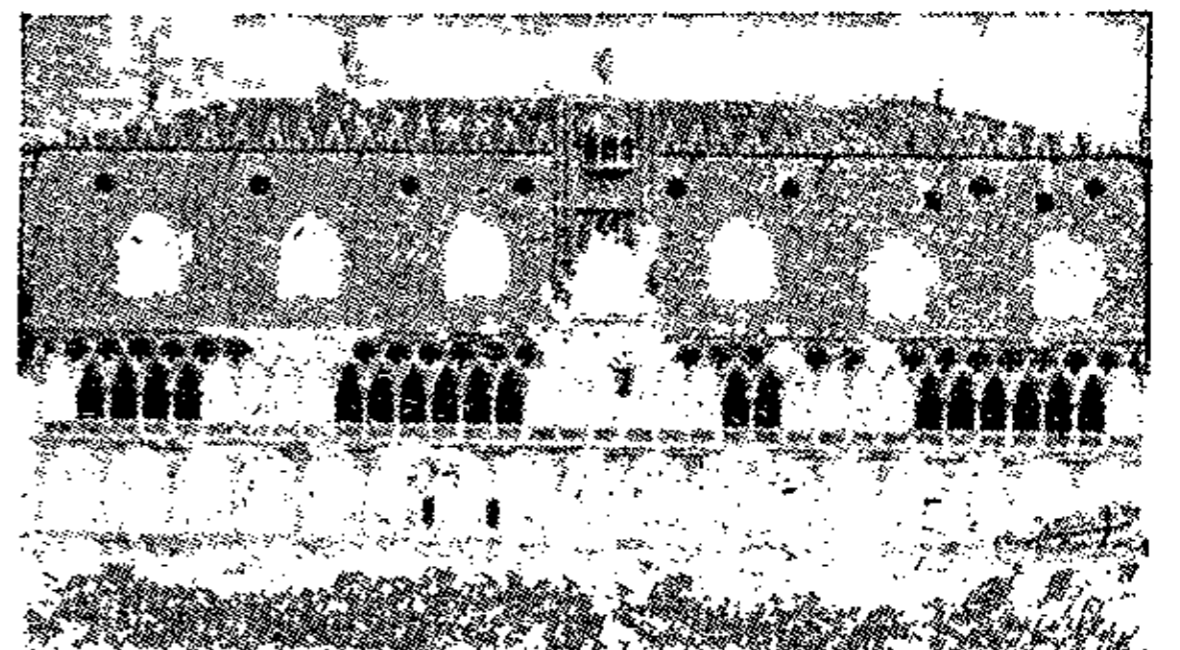

Палата дожів у Венеції.

сотні замків і садиб та забили тисячі жорстоких панів-маґнатів. Вкінці „армія ладу“ розбила повстанців, Д. зловили й покарали страшними муками.

**Доз**, гл. Довз.

**Доза**, (гр.) давка, міра, вимірена кількість на один раз; у лікуванні: кількість ліку, яку хорий приймає нараз; дозувати — означувати д. Д. м а к с и м а л ь н а, найбільша кількість ліку, яку хорий може

прийняти без шкоди для свого здоров'я. Д. смертельна, найменша кількість отруї, яка спричинює смерть.

**Доіру**, гл. Дуеро.

**Доісторія**, преісторія, наука, яка займається найдавнішою добою історії людства від його появи на землі аж до відкриття письма; з цього часу нема ані словесних, ані письмених пам'яток. Матеріальною культурою доіст. часів займається доіст.-археологія. Доісторію ділять на старшу кам'яну й молодшу кам'яну, бронзову й залізну добу. Доба рим. царства стоїть у нас на межі доіст. та властивих іст. часів.

**Дойль** (Doyle) Конан Артур, англ. письм. (1859-1930), відомий гол. своїми кримінальними оповіданнями та повістями, де героєм є детектив Шерлок Гольмс: „Пригоди Шерлока Гольмса“, „Пес із Баскервілю“ та ін. Останні роки перед смертю присвятив виключно студіям спиритизму.

**Дойль Айріан** (Dail Eireann), ірл. парламент від 1918.

**Док**, (англ.) вимурований водний збірник в морських або річних пристанях, відділений від решти пливучої води залізними запорами так, що в них можуть перебувати й вантажитися кораблі без огляду на приплив і відплив моря, бо запори не дають воді ні припливати, ні відпливати — (такі д. звуться м о к р и м и). С у х и м и д. звуться збірники, що їх воду можна випомпувати й тоді направляти корабель. Є також пливучі д., себто великі скрині без води, незамуровані в дно моря, що мають теж значіння при направі кораблів.

**Доказ**, в філ. шукання „основ“, „засновків“ або „преміс“ для твердження, при помочі яких може бути обґрунтований висновок. Д. бувають: прості або непрості (апагогічні), суб'єктивні та об'єктивні, апріорні та емпіричні, прогресивні та регресивні. Сила доказу залежить від його „основ“.

**Докети**, (гр.) відміна гностицизму, христ. секта, яка вчила, що Ісус Христос за свого земного життя мав тільки подобу тіла, а не справжнє.

**Доксограф**, (гр.) письменник, що збирає думки й вислови філософів.

**Доксологія**, (гр.) коротка молитва, котра величає Пресвяту Тройцю, а зачинається словом „слава“ (гр. докса).

**Доктор**, (лат.) лікар; особа, що має титул доктора, — наук. академічний ступінь.

**Докторант**, (лат.) кандидат на ступінь доктора.

У. З. Е. І.

**Докторат**, (лат.) іспит на ступінь „доктора“.

**Доктрина**, (лат.) наукова теорія.

**Доктринер**, (лат.) людина, що тримається сліпо якоїсь теорії без огляду на дійсність; догматичний теоретик.

**Документ**, (лат.) урядове письмо; доказовий папір, що стверджує правдивість якоїсь події, якогось факту.

**Докучаєв** Василь, рос. геолог і ґрунтознавець (1846-1903), звісний дослідник схід.-европ. степів, написав „Русській чернозем“ і „Наши степи“.

**Долгорукий**, 1) Василь, рос. маршал (1667-1746); 2) Василь Кримський, рос. полководець (1722-82), завоював 1771 Крим; 3) Григорій, рос. князь (1656-1723), кермував гетьманськими виборами на раді в Глухові (1708), де проголошено Івана Скоропадського гетьманом; 4) Іван, князь, рос. письменник (1764-1823), написав, м. ін. „Путешествіє в Кієв в 1817 г.“

**Доленга Ходаковський**, гл. Ходаковський Зоріян.

**Доленго** Михайло, укр. письм., \*1896, поет і критик. Збірки поезій: Об'єктивна лірика, Блакитна жалоба, Litterae, Узмінь, Зросло на камені. Збірка критичних статей „Критичні етюди“.

**Доленко** Яків, укр. поет-селянин (1873-1918), автор віршів, друкованих у „Рідному Краю“, „Раді“ та ін. укр. часописах та календарях.

**Долежалъ** Карель, підполк. ген. булави УГА (1883-1924), 1919 начальник булави III корпусу, опісля директор військової канцелярії Диктатора ЗУНР, вкінці капітан ген. штабу чсл. армії.

**Долежіль**, 1) Губерт, видатний чес. муз. письм. та критик, \*1876, противник Дворжака; 2) Методій, видатний чес. диригент і композитор (гармонізації чес. пісень), автор підручників для інтонації й ритміки, \*1885.

**Доленте**, (іт.) в муз. з болем.

**Долерит**, маґматична скала, грубозернистий базальт.

**Долина**, вузька й довга заглибина поземелля, нерідко нею пливе ріка. Д-и бувають на низах, високорівнях і в горах. Д. тектонічні витворені рухами земної кори, пр. д. Йордану, а д. ерозійні виполокані ріками. Коли стіни глибоких ерозійних д-н стрімкі, а ширина невеличка, то маємо я р и. Д-и поздовжні біжать поздовш гірських пасом, а поперечні їх перебивають і звуться часто теж д. проломовими.

**Долина**, гал. повітове місто на Підкарпатті, 8.766 меш.: українців 34.2%, поляків 37.4%, жидів 23%, німців 5.4%. Повіт: 3 міста і 84 громади, поверхня 2.498 км², 101.427 меш.: українців 78%, поляків 12%, жидів 10%. 1919

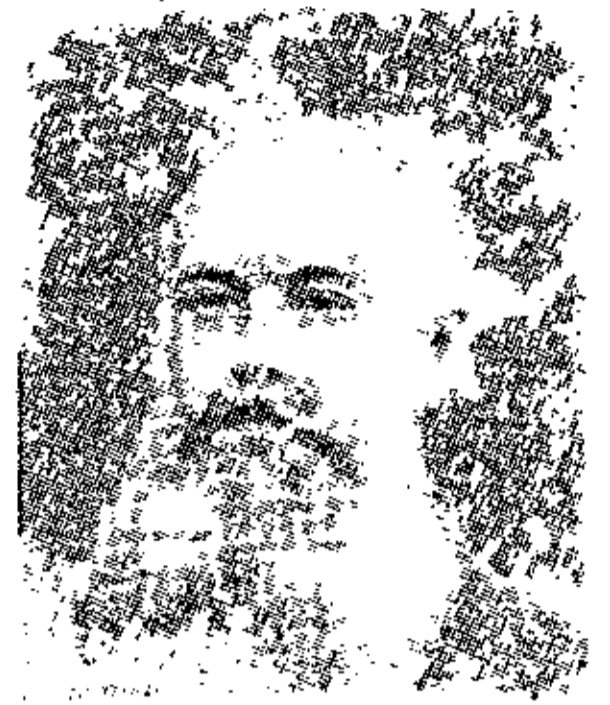

В. Докучаєв.

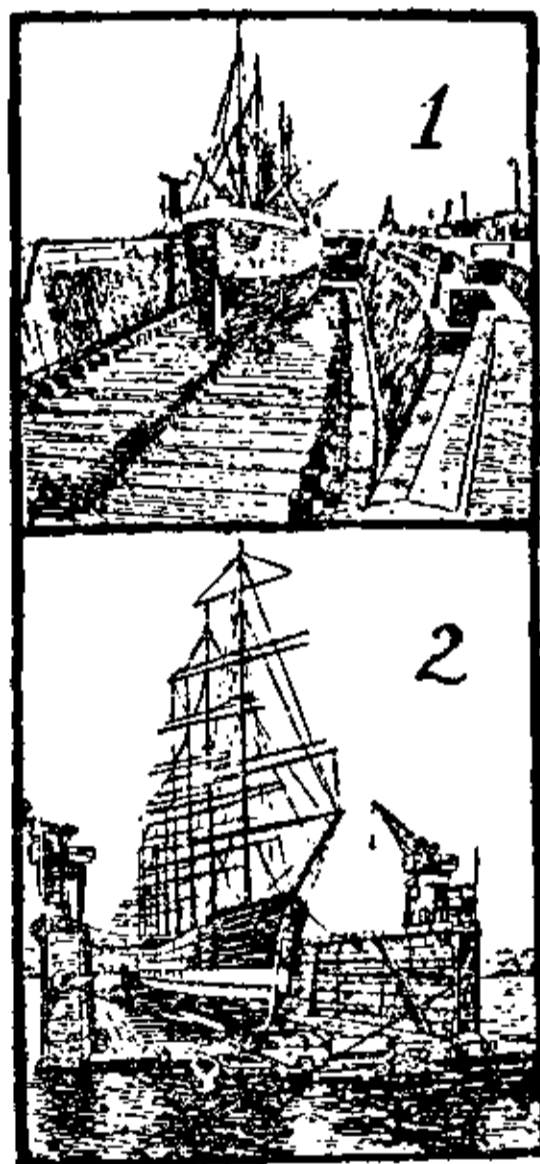

Док: 1. сухий,  
2. пливучий.

бої 8 самбірської бригади УГА з поляками на лінії ріки Свічі.

**Долинський Лука**, визначний гал.-укр. маляр кінця XVIII поч. XIX в. (1750-1830). Його праці в св. Юрі, церкві св. Онуфрія, Укр. Семінарії, церкві св. Петра й Павла у Львові, Почаївському монастирі, монастирі Домініканів у Львові й Підкамені, в церкві у Жовтанцях та ін. Виконав цілий ряд портретів. Залишив по собі багато учнів.

**Доліна**, (словін.) вертеп, лійкувата, або тарілкувата заглибина в країнах, що їх поверхня збудована зі скалин, які вода легко розчиняє; вони творяться так, що 1) вода з'їдає поверхневі шари (ерозійні долини), або 2) що над підземними печерами западаються дахи (западові долини); останні бувають стрімкі та глибокі.

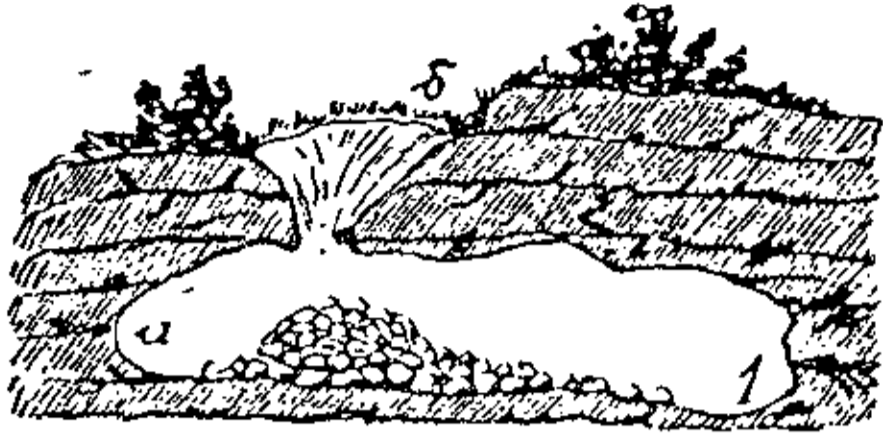

Доліна, 1. схематичний переріз, а) підземна печера, б) долина, 2. западова долина.

**Доліста Франц**, гал.-укр. музикант, родом чех (1842-96), був довголітнім капельником театру Укр. Бесіди.

**Доліхокефалія**, (гр.) гл. Довгоголовість.

**Долішні Альпи**, (вл. Бас Альп, Basses Alpes), департамент в півд.-схід. Франції, 6.990 км<sup>2</sup> і 88.000 меш.; гол. місто Дінь.

**Долішня Австрія** (Nieder-Osterreich), до 1918 австр. коронний край, нині (без Відня) союзна держава Австрії, 19.300 км<sup>2</sup> і 1.500.000 меш., обіймає альпійське підгір'я на схід від ріки Енс (Аніза) й долину Дунаю. Країна переважно сільсько-госп., дещо гірничата й промислова.

**Долішньо-Лужицька мова**, гл. Лужицькі мови.

**Долішньо-нім. діалекти**, гл. Нім. мова.

**Долуд Андрій**, полковник Армії УНР, \*1893, член укр. соц.-дем. партії, член Центральної Ради, 1918-19 брав участь у боротьбі за Львів, як командант загону ім. Гонти, учасник Зимового походу 1920, начальник 5 Херсонської дивізії.

**Доля**, призначення; у філософії: сила, завдяки якій дані події є означені заздалегідь, без огляду на те, що може трапитися і що робили б істоти, наділені розумом і волею, щоб їх оминати.

**Доляр**, грошова одиниця ЗДА, від 1837 срібний д., від 1900 — золотий = 100 центам; монети ЗДА мають обіг у Гондурасі, на Кубі й у Порторіку; грошова одиниця багатьох ам. країн (Канада, Колумбія, Мехіко та ін.) рівноцінна ам. д., хоч монети їх мають іншу назву; д. рівний (XI 1930) 5·15 шв. фр., 8·92 поль. зл., 33·73 кч. Назва пішла від місцевості Йоахімсталер, „талер“ і досі так

зветься в Німеччині, в Голандії вимовляють його „далер“, а в Англії „долер“.

**Долярт** (Dollart), затока-устя ріки Емс між Голандією і ГанOVEROM, 20 км. дов., повстала через затоплення.

**Дольман**, дольман, (мад.) колишній козушок гусарів із попереочними нашивками й обвідками; рід жіночого одягу з широкими рукавами.



Гусар у дольмані.

**Дольмен**, (кельт.) у молодшій кам'яній добі родинна гробниця з неотесаних 3-х чи 5-ти кам'яних плит, уживана гол. на півночі. Зустрічаються переважно в Зах. Європі: Англії, Данії, Франції, Голандії, Іспанії, Італії, також в Африці, Палестині, Індії й Америці. На Україні сліди д. знайдені на Херсонщині, Кубані і б. Могилева на Дністрі.

**Дольницький**,

1) **Ізидор**, довголітній духовник гр.-кат. дух. семінарії у Львові (1830-1925), автор літург. книг: „О священнихъ обрядахъ гр.-кат. Церкви“, „Типика“, акафістів і т. п.; 2) **Мирон**, доцент географії Укр. Вис. Пед. Інст. у Празі, \*1890, член НТШ; праці укр. і нім. мовою про географію (Дейвісову теорію), географію поділу Європи, про селитьби на Закарпатті й т. д. Старшина УГА.

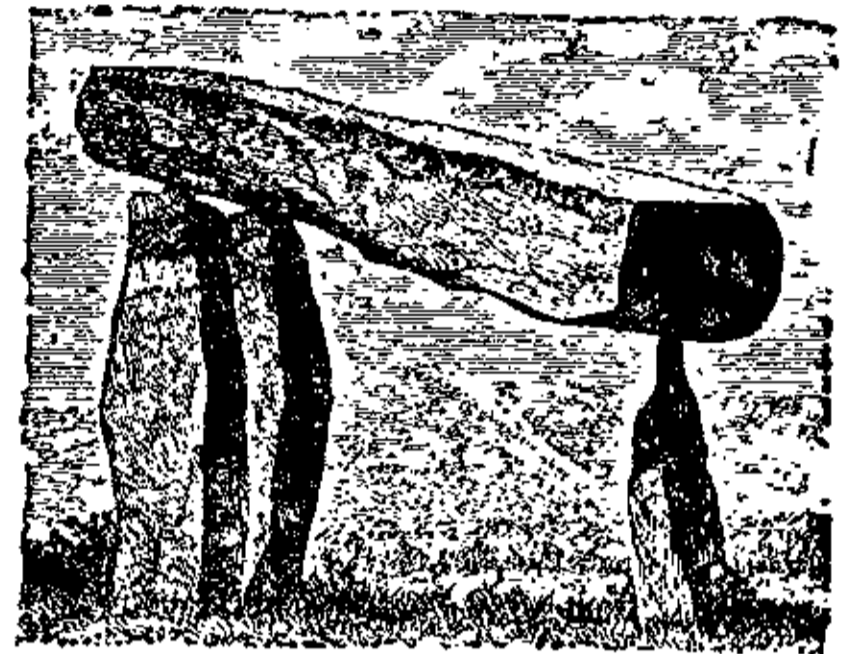

Дольмен (Ірландія).

**Дольоміє** (Dolomieu) Дієдонé, фр. мінералог і геолог (1750-1801), від нього назва дольоміт.

**Дольоміт**, камінь, вугляні вапни й магнезія (CaMg) CO<sub>3</sub>, кристали ромбостінні, твердість 3½—4; в кислотах розчиняється гірше, ніж кальцит; зустрічається спільно з іншими вуглянами; творить скали тої самої назви у півд. Тиролі (Дольомітові Альпи), також у Татрах і в Карпатах при джерелах Білого Черемоша. Д. уживають до будови, випалювання білого цементу, витворювання вуглевого двоокису та до викладання нутра Бессемерових грушок.

**Дольоміти**, альпійський ланцюг у півд. Тиролі, до 3.360 м. вис. (верх Мармолята).

**Дольонд** (Dollond) Джон, англ. оптик (1706-61), винайшов ахроматичні сочки, що дають образи без закрашених рубців.

**Дольорозо**, (іт.) в муз. з болем.

**Дольче**, (іт. dolce) в муз. солодко.

**Домаліус д'Аллюа** (D'Omalus d'Halloy), бельг. етнограф (1810-69), автор твору „Людські раси, або основи етнографії“, де описує окремо українців.

**Доманицький**, 1) **Василь**, укр. історик і кооператор (1877-1910), автор численних розвідок із укр. історії, етнографії, археології й історії літератури, друкованих у „Записках“ НТШ, „Київській Старині“, „Літ.

Наук. Вістнику“, „Раді“, та ін. укр. видавництвах: „Козаччина на переломі XVI-XVII в.“, статті в обороні Марка Вовчка, в яких вияснив автентичність її творчості, „Критичний розслід над текстом „Кобзаря“ та багато ін. Під ред. Д. вийшло перше повне видання Шевченкового „Кобзаря“ 1905, та



Василь Доманицький.

„Історія України“ Аркаса. В своїм ріднім селі Колодистім на Київщині заложив спілкуву крамницю. Був співосновником видавництва „Вік“. Писав також популярні брошури для народу (про кооперацію, про Галичину, Буковину). За свою укр. громад. діяльність був призначений на заслання, замінене на примусову еміграцію. Помер в Аркашоні, куди переїхав із Закопаного, де проживав, лікуючися з сухіт; 2) Віктор, лектор Укр. Госп. Акад. в Подєбрадах, \*1893, співробітник сільс.-госп. та коопер. часописів, автор популярно-наук. книжок із поля ростинознавства; 3) Платон, укр. кооператор, \*1881, причинився до розбудови укр. кредитової та с.-госп. кооперації на Україні, був начальним редактором органу київського Союзбанку „Комашня“ (1907-17).

**Домашнє виробництво**, одна з форм дрібного промислу, має такі риси: 1) робота ведеться в хаті і виробниками є найчастіше члени родини, а не наймані робітники; 2) зайняття виробників є не головне, а побічне; 3) з огляду на збут товару найближче схоже з великим промислом тому, що виріб іде не на замовлення, себто не на означеного клієнта-споживача (ознака ремесла), а збувається гуртом на ринок, або поодиноким перекупням. Д. в. в зах.-европ. значінні є перехідною формою до великого промислу; є це нижчий ступінь капіталістичної продукції, бо її виробники втратили свою самостійність, — дістають матеріал і засоби продукції від капіталістів, які перебирають усі виробы. Д. в. рідко коли користується складним механічним знаряддям, якого вживають на фабриках.

**Домашнє виховання**, гл. Педагогія.

**Домбе** (Dąbie), містечко в Польщі, б. Кракова, табор для полонених і інтернованих українців під час укр.-поль. війни в 1918-20.

**Домбковський** Пшемислав Роман, поль. правник, \*1877, проф. історії поль. судового права на львівськ. унів. Багато праць присвятив добі тзв. руського права в Галичині.

**Домброва Гурніча**, поль. місто б. Бендзіна, 40.000 меш., центр вугляного басейну та гутного промислу.

**Домбровська** Марія з Лекертів, гл. Підгірянка Марійка.

**Домбровський**, 1) Августин, гал.-укр. педагог, \*1880; за ЗУНР шкільний інспектор у Товмачині і посол до Укр. Нац. Ради,

редагував 1912 „Рідну Школу“ в Станиславові, 1929-30 „Учительське Слово“ у Львові; склав „Укр. буквар для I. класи“ і „Буквар для неписьменних“; 2) Василь, укр. історик (1810-46), проф. київського університету. „Нарис історії Чернігова“, „Луцьк“ та ін.; 3) Володимир, гал.-укр. педагог (1883-1925), учитель гімназії, автор підручників: „Українська стилістика і ритміка“ та „Українська поетика“; 4) Тимофій, знаменитий укр. комічний актор середини XIX в., що грав із Солеником і Щепкиним; для Д. в московському „Малому Театрі“ рішено завести ампліа „малоросійських“ роль, але він не остався в Москві, а склав свою власну трупу.

**Домбровський** (Dąbrowski), 1) Ян Генрик, поль. генерал (1755-1818), учасник кощюшківського повстання і наполеонівських воєн; 2) Ярослав, поль. революціонер (1838-71), родом із Житомира, учасник вправи Гарібальді, один із провідників поль. повстання 1863, голова поль. соціалістів на еміграції, командант Парижа за комуни, згинув на барикаді.

**Домбський** (Dąbski) Ян, поль. політик, \*1880, 1919-1930 посол до варшавського сейму, 1920-21 віцеміністер закордонних справ; як предсідник поль. делегації підписав 1920 ризький мир.

**Домена**, (фр.) 1) ділянка, земельний маєток; 2) держ. маєтки (пізніше — взагалі майно), що служать джерелом прибутків публичної влади, повстали ще тоді, коли не було точного розмежування між публичним і приватним господарством; існують три системи експльоатації д.: а) власними силами держави, б) передаванням д. в аренду, в) приватною адміністрацією з гарантією мінімального прибутку для держави.

**Доместик**, (муз.) керманіч церк. співаків у Візантії й на Україні, після введення „Студійського церк. уставу“ в київському Печерському монастирі за Теодосія; складав церк. співи або церк. пісні на музику.

**Доместикація**, (лат.) присвоювання й приспособлювання диких тварин до потреб людини, внаслідок чого ті тварини після багатьох поколінь дістають особливі зміни в будові тіла (прикмети)

**Домецький** Гаврило, гл. Гавриїл Домецький.

**Доміній(-юм)**, (лат.) більша земельна власність.

**Домінік**, св., іт. чернець із Больонії (1170-1221), навертав альбігенців у Франції. Оснував у 1215 чин домініканців.

**Домінікана**, Домініканська Республіка, держава, обіймає схід., більшу частину антільського острова Гаїті, 49.000 км<sup>2</sup> і 900.000 меш. Країна гориста (до 3.140 м.), менше культурна та рідше заселена від зах. частини острова, дуже врожайна; вивозить цукор, каву, тютюн і дорогі та цінні роди дерева. Торговля в руках ЗДА, а політично в дійсності це колонія ЗДА. Давніше

була Д. есп. і фр. кольонією і її населення, що складається з муринів, білих і мулятів, говорить по еспанськи та є католицьке. Гол. місто Санто Домінго.

**Домініканці** (Fratres praedicatorum, брати проповідники), чернечий чин, оснований св. Домініком 1215. 1232 папа Григорій IX передав д. ведення інквізиції.

**Домінанта**, (лат.) в муз. пануючий тон; п'ятий ступінь діатонічної скали; піддомінанта, або д. долішня — 4 ступінь скали (або квінта від тоніки вниз). В біол. така прикмета батьків, яка у потомків перемагає інші прикмети.

Домініканець.

**Домінія**, частина Брит. Держави, що має широку самоуправу, з власними законодавчими та виконавчими органами (не виключаючи фінансових, військових та закордонних справ), лише брит. губернатор є для контролю. Д. є Канада та Нова Фунляндія (від 1867), Австралія (1901), Нова Зеландія (1907), Півд. Афр. Союз (1910), Ірландія (1922).

**Домініяльна влада**, (від лат. dominus—пан) загальне управління великих землевласників над людністю, що жила в їх землях. Пан мав право доставати від селян оплати грошми і плодами, панщину та судити селян. Право суду, виконував пан сам або через свого заступника, без права апеляції до державного суду. Повстання Б. Хмельницького повалило д. владу в козацькій державі та вже під кінець XVII і на поч. XVIII в. наново відроджується д. владу над селянами (посполитими), найскорше в монастирських добрах, пізніше в державних (рангових) та старшинських. Д. в дії основний удар у цілій Європі завдала фр. революція, її обмежили реформи з доби абсолютизму (Йосиф II); на Україні знесено її зовсім 1848 (в бувшій австр. займанщині) і 1861 (в бувшій російській).

**Доміно**, (іт.) довгий маскарadowий плащ; гра в кістки: 28 кістяних табличок з очками від 1 до 8 на кожній половинці, що заступають числа.

**Домінувати**, (лат.) панувати, верховодити, перевищати інших, займати вище місце над іншими.

**Доміціян Тит Флявій** (Titus Flavius Domitianus), рим. цісар 81-96 по Хр., ославлений як тиран.

**Домна**, доменна піч, висока піч, — піч, в якій витоплюють з руди залізо.

**Домострой**, рос. літ. пам'ятка XVI в., важна для історії побуту. Д. — свого роду домовий устав: говорить про те, як нале-

жить урядити хату, про відносини між чоловіком і жінкою, виховування дітей, відношення до церкви й держави, ведення домашнього господарства, тощо. Авторство Д. приписують протопопові Сильвестрові, дорадникові царя Івана Грізного.

**Домра**, дуже поширений у Росії (й гол. тепер на Україні) струновий, щипковий струмент дуже давнього походження, типу балалайки, запозичений в аз. народів, вживається в тзв. „великоруських оркестрах“. Назва імовірно від схід. слова думбра, зіпсована з „бандури“.

**Дон**, (есп.) вл. пан, первісно титул королів і шляхти в Іспанії; те саме, що нім. „фон“ і фр. „де“ перед прізвищем.

**Доналейтис Христіян**, гл. Донелайтис Хосітіонас.

**Донар**, герм. бог грому й бурі, скандинавський Тор.

**Донарит**, вибухова річовина, склад: 80% амоніаку, 3-8% нітрогліцерину, 0-2% кольодієвої бавовни, 12% тринітротолюолу і 4% муки.

**Донат** (Donatus) Елій, рим. граматик, б. 350 по Хр., написав підручник лат. граматики, що вживався ще в середніх віках, і коментарі до Вергілія й Теренція.

**Донателло**, Донато (Donatello), визначний іт. різьбар доби Ренесансу (1386-1466). Був одним із перших реалістів, що передавав навіть від'ємні, неприємні риси портретованого („Цар Давид“, „Положення до гробу“), силу, енергію й рівночасно грацію й ніжність фігур (барельєфи Opera del Duomo у Фльоренції).

**Донатисти**, сторонники еп. Доната з Картагіни (†313); вони домагалися надзвичайної чистоти звичаїв і суворої церк. дисципліни (IV-VII вв.).

**Донаті Джамбаттіста**, іт. астроном (1826-73), директор обсерваторії у Фльоренції, найшов комету, що носить його ім'я

**Донація**, (лат.) дарунок, дарування; здебільшого земля, яку уряд дає комусь у винагороду. В історії відома особливо тзв. „донація Константина“ для рим. пап.

**Донбас**, Донецький кам'яновугільний басейн, гл. Донецький кряж.

**Донелайтис** (Donalitus). Хосітіонас, визначний лит. поет (1714-80), завів античні метри до лит. поезії, найкращий твір „Metai“ (картини з життя лит. кріпаків та з лит. природи).

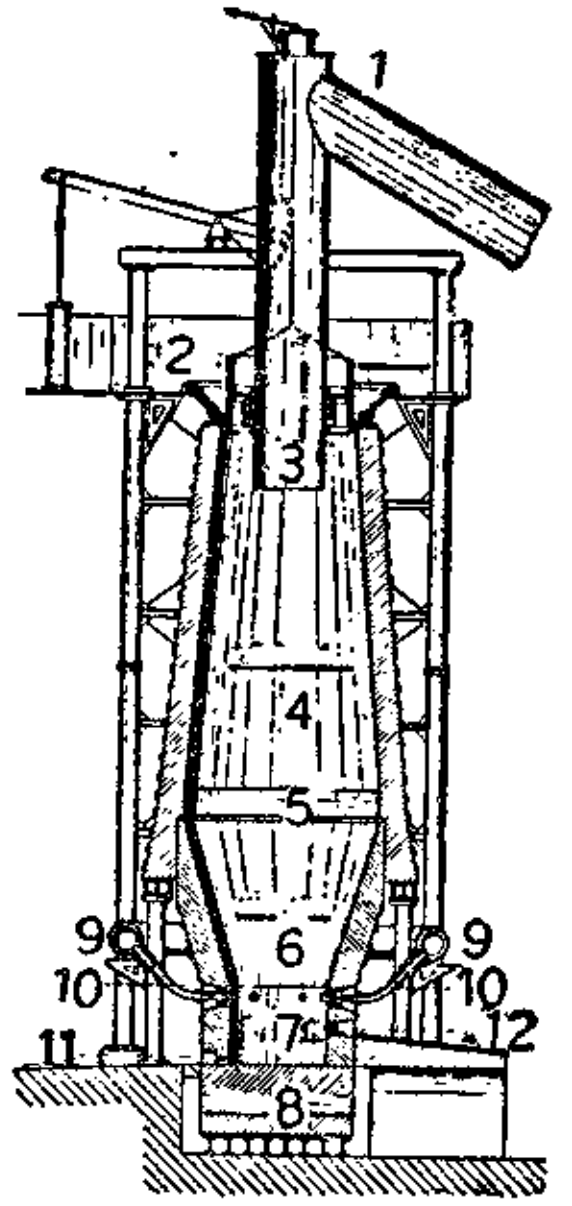

Доменна піч. 1. 3. рури, якими відводять газу, 2. поміст, на якому довозять вугілля, 3. отвір, яким насипається руда і кокс, 4. 5. 6. піч, в якій витоплюється залізо, 7. збірник розтопленого заліза, 8. спід печі. 9. 10. рури, якими вдувається гаряче повітря, 11. отвір, яким витікає розтоплене залізо, 12. отвір, яким виходить жужіль.



Доміно, вгорі: одяг, вдолі: д. до гри.

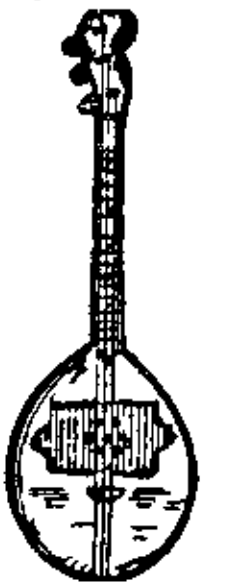

Домра.

**Донець**, права притока Дону, 1.004 км. дов., судоходність на 200 км., ширина середньо 40-80 м., глибина 6 м. Д. цілий пливе по укр. етногр. області. Ліві притоки: Вовча, Оскіл, Айдар, Деркул, Калитва і Гнила; праві: Уди, Лопань, Лугань, Торець, Камінка.

**Донець**, укр. кріпость XII в. у байсені Дону.

**Донець Григорій**, харківський полковник 1668-91, сторонник Москви, †1691. Створив оборонну лінію Слобідської України, осадив слободи: Валки, Зміїв, Мерехву, та ін. Збудував Курязький монастир, кріпость Ізюм. Успішно відбивав татарські напади. Його сини Констянтин і Хведір, що звалися вже Донцями-Захаржевськими, були ізюмськими полковниками.

**Донець - Захаржевський**, гл. **Донець Григорій**.

**Донецький кряж**, Донецька заглибина, Донбас, остання до сходу височина України у коліні Донця і Дону, від заходу притикає на лінії Ізюм-Маріупіль до гранітової Дніпро-Озівської плити; подобає на плоску, дахувату високорівню; найвище місце кряжу, Товста могила, 369 м. вис. Гол. черен кряжу збудований із відлож вугляної доби. Він займає 23.000 км<sup>2</sup> і має 3 поверхи (поземи): долішній постачає антрацит, середуший кам'яне, бітумічне вугілля, а го-



Донательо: євангелист Йоан (собор у Фльоренції).

верстви давно, при кінці старої й середньо-вічної доби (в палеозої і в мезозої) поморщилися, а опісля зрізані і зарівнані. Вкінці все це присипав лес. — Крім вугілля постачає д. к. ще й інші копалини. Горішньо-вугляні (карбонські) відложжя дають залізо, цинк, олово, ртуть, срібло і золото у невеликих кількостях. У молодших (пермських) відложжях є гіпс, велетенські зложжя соли (бахмутка) та дещо міді. У ще молодших (юрських) шарах є буре вугілля та лихе залізо. Води д. к. спливають у Донець, Дін, Озівське море та в Дніпро через ріку Самару. Гол. міста Бахмут (Артемівське), Луганське, Юзівка (Сталіне); пристані: Маріупіль і Таганрог, який належить уже до Росії. На донецьким кряжі є три округи: Артемівська, Луганська і Сталінська, які разом творять тзв. Гірничий підрайон України, з поверхнею 31.175 км<sup>2</sup>,

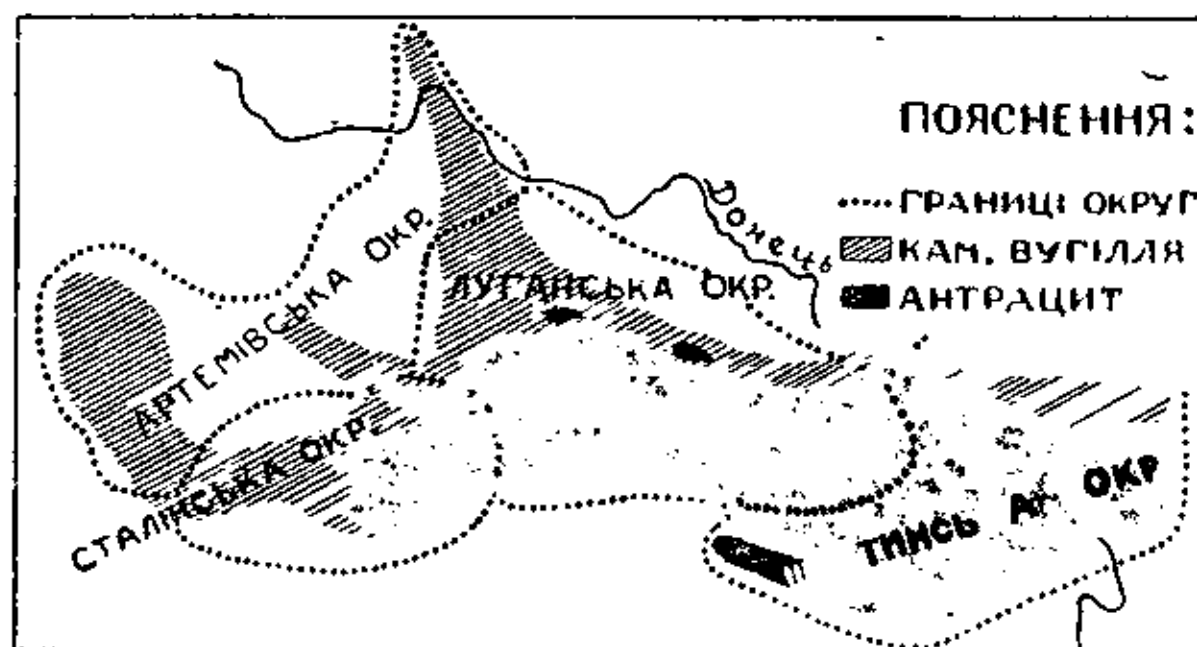

Донецький кряж.

2,036.252 меш.: українців 1,221.800, росіян 639.751, жидів 40.700, німців 37.483. Схід. і півд.-схід. окравки кряжу належать до Росії. Д. к. творить гол. осередок гірничої промисловости України, перші його розвиткові етапи припадають на кінець 70-х рр. Тоді ще вся продукція не доходила до вартости 6 міл. карб., а участь його в промисловості України зводилася до 5-8%. В 1927/28 вартість зросла вже до 372 міл. карб., а участь у пром. України до 25%. Вартість продукції за 1927/28 рр. в міл. карбованців розподіляється так: добування і обрібка мінералів 23.1 міл., гірнича і гірнозаводська продукція без металургії 140 міл., металургія 134.5 міл., деревна 0.1 міл., хемічна 33.1 міл., харчова 25 міл., шкіряна 1 міл., текстильна 2 міл., інші 13 міл. Продукція кам'яного вугілля: 1913 — 27 міл. т., 1920 — 6 міл. т., 1926 — 22 міл. т.

**Донецький низ**, низовинне обниження між донецьким кряжем і півд. краями осередньо-рос. височини. На низу лежать міста Харків, Куп'янка і Старобільське.

**Донецько - криворізька республіка**, республіка, проголошена більшовиками в 1918, коли на Україну ішла нім. армія.

**Дон Жуан**, символ легкосердого, гордого, дотепного, злобного та безбожного зводника жінок; універсальний тип, що зустрічається в легендах різних країн, а дістав своє ім'я в Іспанії ще перед 1630, коли вперше ввійшов у літературу у п'єсі, яку приписують Тірсові де Моліна.

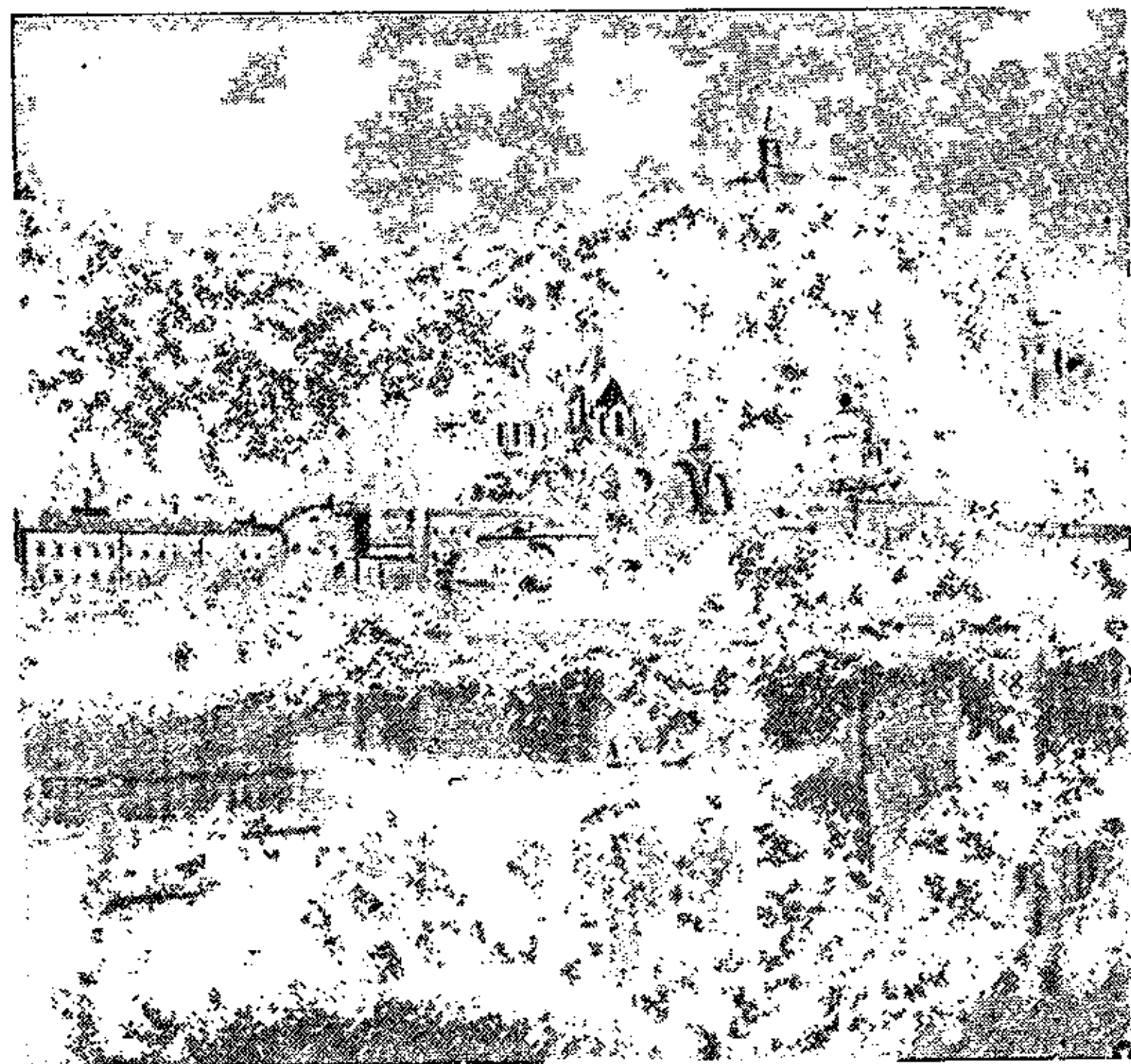

Святогорський монастир над Донцем.

рішній сухе, газове вугілля. Крім вугляних у кряжі є ще старші, тзв. девонські та молодші пермські та юрські відложжя. Всі ці

**Дон Жуан Австрійський**, гл. Іван Австрійський.

**Доніцетті** Гаetano, іт. композитор (1797-1848), разом із Россіні та Белліні творить трійцю найславніших іт. оперових композиторів 1 пол. XIX в., автор 64 опер (найславніші: „Лючія з Лямермур“, „Фаворитка“, „Дон Пасквалє“, „Дочка реґіменту“ — й досі популярні); свого часу великий успіх мала комічна опера „Трунок кохання“, що її Д. написав для укр. співака Миколи Іванова.

**Дон Карльос**, гл. Карльос.

**Дон Кіхот**, заголовок твору Сервантеса; блудний лицар, оборонець покривджених, мрійник, зайдоголова, той, що бореться з уявленими ворогами.

**Донна**, (іт.) титул „пані“, вл. панна.

**Донской** Борис, моск. соц.-рев., 1918 вбив у Києві гол. команданта нім. армії Айхгорна.

**Донська область**, півн. округу Рос. Передкавказзя над дол. Доном, 72.000 км<sup>2</sup> і 1.500.000 меш., гол. місто Ростов/н. Д.

**Донські козаки**, гл. Козаки.

**Донцов** Дмитро, укр. публіцист і критик, \*1883, член РУП і УСДП, згодом теоретик укр. націоналізму, 1914 перший голова „Союзу визволення України“, опісля провадив укр. інформаційне бюро в Берліні, 1918 за гетьмана голова УТА (Укр. Телеґрафічного Аґентства) в Києві й один із організаторів укр. хліборобів-демократів із В. Липинським, С. Шеметом та ін.; 1919 за Директорії в пресовім бюро швейцарського посольства УНР.; від 1922 редактор „Літ. Наук. Вістника“ у Львові, а також „Заграви“. Важніші писання: публіцистика зперед війни: „Модерне москвофільство“, „Сучасне політичне положення нації і наші завдання“, по війні: „Укр. державна думка і Європа“ (також по нім.), „Підстави нашої політики“, „Націоналізм“. Критика: „Поетка укр. рісорджіменту“ (про Л. Українку), „Кріза укр. літератури“ та ін.]

**Доорохольський** Осип, укр. письмен. (1874-1900). Ліричні поезії в ЛНВ та антольоґіях: „Акорди“, „Розвага“, „Досвітні Огні“, „Українська Муза“. Бібліоґрафічні замітки в „Записках“ НТШ.

**Допит**, гл. Слідство.

**Доповнення** (комплємент), у мат.: д о п о в н ю ю ч и й к у т, такий кут, який разом із даним кутом дає на суму 180°.

**Допію**, (іт. doppiu) подвійно; d. movimento вдвоє скорше темпо (від попереднього).

**Доплер** Хрїстіян, нім. математик і фізик (1803-52), проф. унів. у Відні; вславився винайденням фізикальної засади, названої з а к о н о м Д о п л е р а: коли джерело голосу зближається до нас, то він видається нам вищим і, навпаки, голос видається нам нижчим, якщо джерело його віддаляється від нас. Закон Д. важний й для дрозжань світла (в оптиці): якщо джерело світла зближається до нас, то лінії дуговини його пересуваються в напрямі її фіялко-

вої часті, а як віддаляється, то лінії дуговини його пересуваються в напрямі червоної часті її. З цього пересунення спектральних ліній обчислюють скорість руху зір.

**Допустові додатки**, сполуки, сполучники, речення, періоди, виражають, що щось робиться без огляду на обставини, пр. „Даю тобі цей меч, дарма — що (= хоч) ти не сильна“ (Л. Українка).

**Дора**, село над Прутом у Галичині, 500 м. н. р. м., літнице, підгірське підсоння.

**Дордонь** (Dordogne), 1) права притока Гаронни, 490 км. дов.; 2) фр. департамент над нею, 9.220 км<sup>2</sup> і 390.000 меш., гол. місто Періґе. Замітне багатьома нахідками з ледяної доби.

**Дорє** Гюстав, фр. маляр і рисівник (1833-83), відомий своїми, повними буйної уяви ілюстраціями до Біблії, „Божеської комедії“, „Дон Кіхота“, „Байок“ Ляфонтена й ін. архитворів літератури.

**Доржелєс** (Dorgelès) Ролан, фр. письмен., \*1886, член Академії Гонкурів; його повість „Дерев'яні хрести“ одна з найкращих з останньої війни.

**Дорзальний**, (лат.) хребетний.

**Дорзальні приголосні**, гл. Приголосні.

**Дори**, Дорійці, ст.-гр. плем'я, прибули з півночі, осіли зразу в Дориді, б. 1100 до Хр. на Пельопонесі; гол. оселя Спарта.

**Доріда** (Doris), маленька гориста країна в серед. Греції б. гори Ети.

**Дорифор**, (гр. списоносець) атлетично збудований юнак, статуя Поліклета.

**Дорійська скаля**, скаля діятонічна (на білих клявішах) від D—d з інтервалами 1—1—1/2—1—1—1/2—1, т. є мольова з підвищенням 6 степенем („дорійська секста“).

**Дорійське мистецтво**, стиль, створений у Греції дорійцями, починаючи з VIII в. до Хр., як в архітектурі, так і різьбі (гл. Грецьке мистецтво).

**Дорійські діалекти**, діалекти, що ними говорили греки в клясичній добі на півдні й на сході Пельопонесу, на Креті й півд. Кіклядах, Спорадах, в півд. частині зах. бережжя М. Азії і в кольоніях дорійських міст, гол. в Сицилії. Д. д. замітні збереженням багатьох ст. форм. Гл. Грецькі діалекти.

**Доріч** Александер, болг. фільольоґ і етнолог, \*1887, праці з лит. діалектольоґії, болг.-нім. та нім.-болг. словник на спілку з проф. Вайґандом.

**Дорія** Андреа, адмірал генуезької флоту в боротьбі з еспанцями, французами й турками (1468-1560).

**Дорн** (Doorn), нід. село б. Утрехту, від



Поліклет: Дорифор (Неаполь, Нац. музей).

1920 живе тут на вигнанні бувший нім. цісар Вільгельм II.

**Дорн**, 1) Антон, нім. зоолог (1840-1910), оснував зоол. стацію в Неаполі і написав м. ін. „Студії до праісторії тіла хребтовців“; 2) Йоган Альберт Бернгард, рос. німець, орієнталіст (1805-81), проф. унів. у Харкові, пізніше бібліотекар царської бібліотеки в Петербурзі; займався гол. афганською мовою, літературою й історією; 3) Карл Август, батько Антона (1806-92), правник, пізніше купець, віддався вкінці природничим студіям, гол. ентомології.

**Дорна-Ватра**, містечко на Буковині, б. впаду Дорни в Золоту Бистрицю, 5.500 меш., 800 м. н. р. м., 9 джерел із залізною водою та боровиною, купелеве заведення. Там лікують хороби серця й кровообігу, жіночі хороби, виздоровців.

**Доробанци**, первісно трабанти на Угорщині, опісля рум. територіяльні полки (ополчення).

**Дороге каміння**, гл. Самоцвіти.

**Дороги**, шляхи, пристосовані для пішохідів, їзди та перевозу людей і вантажу, відомі від непам'ятних часів. Римляни будували величезну кількість доріг для воєнних цілей; йшли вони від Риму: до устя Дунаю, до берегів Ля Манша, через Францію в Еспанію, на південь Італії і т. ін. Вони були міцно збудовані з грубого каміння, насипаного до 1.6 м, та широкі на 12 м. Деякі залишилися в доброму стані й тепер. Француз Трезагє та англієць Мек-Адам винайшли простіші, дешевші способи будови доріг. Коли винайшли залізницю, то муровані дороги втратили своє давнє значіння. Роз-

виток автомобілевого руху знову поставив питання про необхідність поширити сітку мурованих

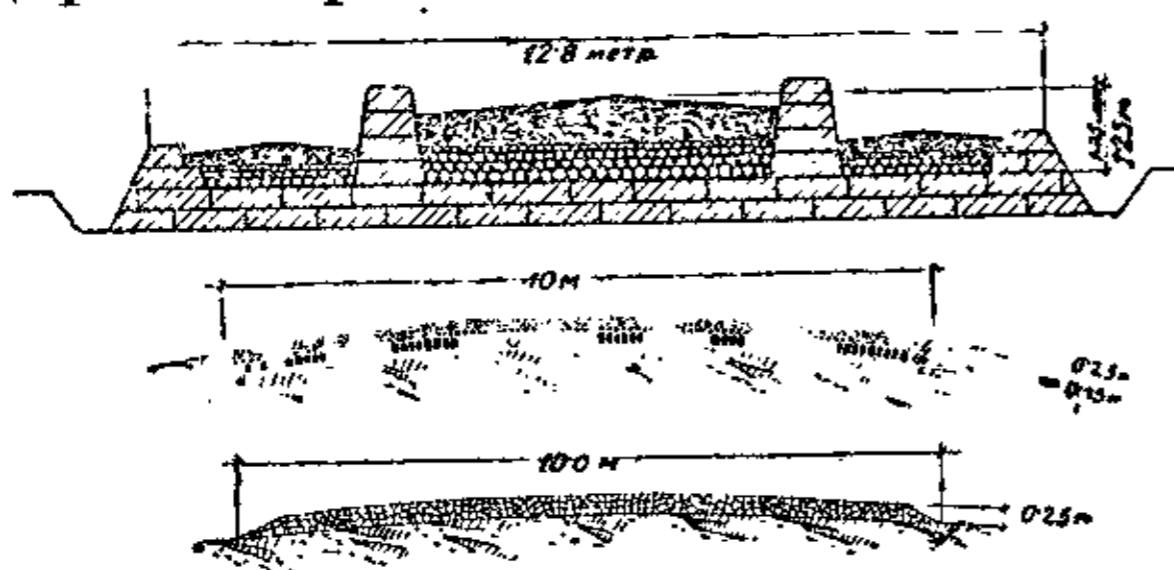

Дорога. Переріз: 1) римської д., 2) д. Трезагє, 3) д. Мек Адама.

доріг, та уліпшити їх з технічного боку. Тепер розрізняємо дороги: а) звичайні, б) муровані (шосейні), в) автомобілеві, г) залізничні. В залежності від того, хто дорогами завідує, діляться на: а) державні, б) самоврядні (окружні, повітові, громадські). — Власник посілости, яка не має потрібної сполуки з публичною сіттю доріг, може жадати, щоби суд визначив йому дорогу через чужі посілости. Така дорога зветься обов'язковою.

**Дорогичин**, тепер Дрогичин, містечко й волость над Бугом на Підляшші, у півн. частині Берестейщини, 2.324 меш.; в 30 рр. XIII в. захоплений поляками, відданий 1237 Конрадом Мазовецьким хрестовим лицарям, а вже в 1238 прилучений Данилом Романо-

вичем до Галичини; там 1253 відбулася коронація Данила короною папи. В часах поль.-лит. боротьби за укр. землі Д. кілька разів переходить із рук до рук, 1382-83 вертається під Литву, але пізніше знову доходить через Дорогичинські землі до поль.-лит. воєнного конфлікту (1443), який закінчився обопільною згодою. З Д. з. пізніше утворено три повіти, тзв. Підляські — Дорогичинський, Мельницький і Більський.

**Дорогобуж**, ст. місто, здається, й столиця Погоринської волости, за синів Ярослава Із'яславича (в 70 рр. XII в.) стає не надовго княжою волостю, а з переходом Мстислава Пересопницького на стіл у Луцьк, злучується з Луцьким князівством і траить самостійне значіння.

**Дороговиже**, село жидачівського повіту в Галичині, 1422 меш., фундація гр. Скарбка для сиріт з 1843.

**Дорожинський** Діонисій, проф. укр. гр.-кат. Богословської Академії у Львові (1879-1930). В 1900-2 видавав „Богословській Вѣстникъ“, написав „Історію унії гр.-кат. Церкви“ та низку розвідок із канонічного права.

**Доротеєвич** Гаврило, клирик львівської церкви й дидакал (учитель) гр. мови, переклав Івана Золотоустого „Бесіди на Діянія св. апостолів“, видані 1623 з передмовою Захарії Копистенського.

**Доротей**, львівський ритівник 60-70 рр. XVII в.

**Дорошевич** Власій, рос. журналіст (1864-1922), відомий фейлетоніст газет „Русское Слово“ й „Россія“; збірки фейлетонів: „Сахалин“, „Легенды и сказки Востока“.

**Дорошенко**, 1) Андрій, брат гетьмана Петра, паволоцький полковник, енергійно виконував доручення свого брата; 2) Василь, укр. письмен. (1848-1918), автор роману „На Україні“ (1863); вбитий за революції; 3) Володимир, укр. письмен., бібліограф і гром. діяч, бібліотекар НТШ у Львові, \*1879, належав до РУП і УСДП і мусів 1908 емігрувати з України; під час світової війни брав участь у „Союзі визволення України“ як член президії і гол. редактор його видавництва. Співробітник численних укр. часописів. Перший укр. літ. критик-марксист (рецензія на історію укр. письменства Єфремова, статті про Б. Грінченка й ін. у збірці „Життя і Слово“, стаття про В. Стефаніка, тощо). Бібліографічні праці (Шевченко, Куліш, Франко, Грушевський, Кобилянська й ін.). Огляд новішої історії „Українство в Росії“ та ін.; 4) Грицько, брат гетьмана Петра, брацлавський полковник, виконував різні військові та політ. доручення свого брата; 5) Дмитро, укр. письмен., історик, бібліограф і гром. діяч, \*1882, дійсний член НТШ; від квітня 1917 до відвороту рос. армії генерал-губернатор Галичини і Буковини, опісля чернігівський губерніяльний комісар; 1918 за гетьманства міністер закордонних справ; за Директорії проф. укр. історії в Кам'янецькнм унів.; від 1922



проф. укр. історії на укр. і чес. унів. у Празі; директор Укр. Наукового Інституту в Берліні. Автор численних розвідок, статей та популярних брошур: нариси про Куліша, Костомарова, Антоновича,

Показчик укр. літератури в Росії, Курс історії України, Огляд укр. історіографії, Ілюстрована Історія України 1917-23 рр. Перед війною був між ін. співредактором журналу „Україна“ (1907), членом редакції денника „Рада“ (1907-9), опісля редактором „Дніпрових Хвиль“ у Катеринославі й секретарем катеринославської Архівної Комісії та редактором її „Літописи“ (1909-13); 6) Ілля, учитель гімназії в Немирові й Чернігові, де провадив із Опанасом Марковичем, як режисер, укр. вистави, що мали велике значіння для історії укр. театру, приятель Марка Вовчка; 7) Михайло, дід гетьмана Петра, спочатку полковник, потім (1625-28) гетьман козацький, дуже здібний і авторитетний вожд і політик, вів помірковану політику, своїми впливами лагодив напружені відносини між козацтвом і Польщею; тричі водив козаків у Крим, підтримував кримських ханів Мегмет-Герая й Шагін-Герая проти тур. партії. Згинув 1628 у поході на Крим; 8) Наталія, жінка Дмитра, укр. театральна діячка й артистка на героїчні ролі, \*1888, по скінченні укр. музично-драматичної школи М. Лисенка в Києві організувала укр. нар. театри в Києві, Катеринославі й ін. містах України, 1918 належала до організаторів Укр. Драматичного Театру в Києві; тепер виступає як укр. декляматорка; 9) Петро (1627-98), від 1665-76 укр. гетьман, одна з найясніших постатей укр. історії, ставив собі за гол. завдання з'єдинити розірвані між Москвою й Польщею укр. землі. Після московсько-польс. договору 1667 (в Андрусові) до його задумів пристав і лівобережний гетьман Брюховецький. Після смерти останнього (1668) Д. став на короткий час гетьманом по обох боках Дніпра. Москва з цим не хотіла погодитися й висунула проти Д. Дем'яна Многогрішного. Щоб відбити польс.-московське зазіхання на Україну, Д. прийняв тур. протекцію, з погляду держ.-правного дуже вигідну для України, і з тур. допомогою примусив польс. короля Михайла Вишневецького зректися Зах. України (мир у Бучачі, 1672). Але людність цих земель була невдоволена тур. протекцією й маса-



Дм. Дорошенко.

ми перебиралася на Лівобережжя, де з 1672 гетьманував Самойлович. Проти Москви та Самойловича Д. не мав сили боротися довго, турки в рішучу хвилю йому не змогли і він мусів віддати гетьманські клейноти Самойловичеві (1676). Московський уряд закликав Д. на Московщину й післав воєводою у В'ятку, де він пробув 1679-82, а опісля осів у с. Ярополчому, де й помер. В укр. краснім письменстві про Д. писали: Марко Вовчок („Маруся“), Старицька-Черняхівська, по рос. Костомарів (Чернігівка); 10) Петро, дядько Дмитра, укр. історик і культурний діяч (1858-1919), з фаху лікар, з покликання збирач і дослідник рідної старовини, співробітник „Чернігівської архівної комісії“, 1917 оснував укр. гімназію в Чернігові, 1918-19 за гетьманату й Директорії головноуправляючий справами мистецтва. Багато причинився до заснування Укр. Державного Драматичного Театру, укр. унів. у Києві, та ін. культ. справ. Розстріляний в Одесі більшовиками.

**Дорошкевич**, 1) Борис, укр. письм. (1881-1918), редактор київського часопису „Народня Справа“, автор підручника хемії, статей у „Вільній Укр. Школі“ 1917-18; 2) Олександр, укр. історик літератури, критик і педагог, \*1889, найважливіші його праці — студії про Шевченка, Куліша, Марка Вовчка, Франка, Драгоманова, О. Кобилянську, Самійленка й ін.; педагогічно-методичні праці: „Українська література в школі“, „Хрестоматія по історії укр. літератури“. „Українська література для старших груп семирічної школи“, „Підручник історії укр. літератури“. Видав твори Марка Вовчка з критично-біографічною розвідкою.

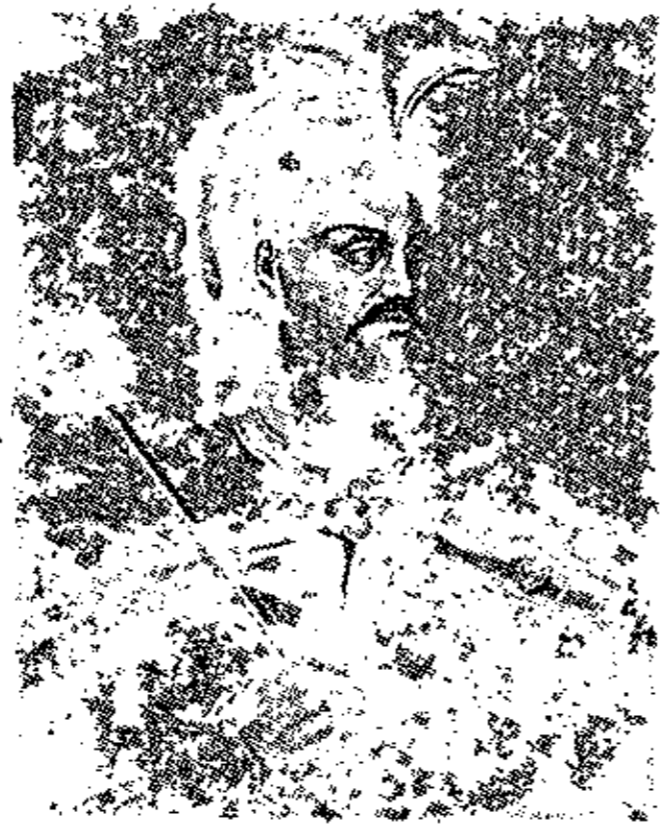

Гетьман П. Дорошенко.

**Дорпат**, гл. Тарту.

**Дортмунд**, місто в зах. Вестфалії, 330.000 меш., ратуш із XIII в., інститут для дослідів вугілля, фахові школи; фабрики стеарини, мила, заліза, сталі та копальні вугілля.

**Дортуар**, (фр.) спільна спальня в бурсах та виховних заведеннях.

**Дорш** (Gadus morhua), морська риба, споріднена з вахнею. Живе в Атлантийському океані, при берегах Європи і Півн. Америки. Становить дуже важний предмет у риболовстві й торговлі, достарчає м'яса й трану, висушений або солений зветься каблїон, штокфіш, лябердан.

**Досвід**, емпірія; 1) щось пережите, випробоване людиною самою; 2) в філософії — все, що людина пізнає через зовнішнє або внутрішнє сприймання. Для „емпіриків“ д. є основою пізнання; 3) у фізиці й науках про природу: д. = експеримент, спроба, штучне викликування якогось природнього явища в цілі наукових дослідів або навчання. Д. дозволяє ви-

ми перебиралася на Лівобережжя, де з 1672 гетьманував Самойлович. Проти Москви та Самойловича Д. не мав сили боротися довго, турки в рішучу хвилю йому не змогли і він мусів віддати гетьманські клейноти Самойловичеві (1676). Московський уряд закликав Д. на Московщину й післав воєводою у В'ятку, де він пробув 1679-82, а опісля осів у с. Ярополчому, де й помер. В укр. краснім письменстві про Д. писали: Марко Вовчок („Маруся“), Старицька-Черняхівська, по рос. Костомарів (Чернігівка); 10) Петро, дядько Дмитра, укр. історик і культурний діяч (1858-1919), з фаху лікар, з покликання збирач і дослідник рідної старовини, співробітник „Чернігівської архівної комісії“, 1917 оснував укр. гімназію в Чернігові, 1918-19 за гетьманату й Директорії головноуправляючий справами мистецтва. Багато причинився до заснування Укр. Державного Драматичного Театру, укр. унів. у Києві, та ін. культ. справ. Розстріляний в Одесі більшовиками.

**Дорошкевич**, 1) Борис, укр. письм. (1881-1918), редактор київського часопису „Народня Справа“, автор підручника хемії, статей у „Вільній Укр. Школі“ 1917-18; 2) Олександр, укр. історик літератури, критик і педагог, \*1889, найважливіші його праці — студії про Шевченка, Куліша, Марка Вовчка, Франка, Драгоманова, О. Кобилянську, Самійленка й ін.; педагогічно-методичні праці: „Українська література в школі“, „Хрестоматія по історії укр. літератури“. „Українська література для старших груп семирічної школи“, „Підручник історії укр. літератури“. Видав твори Марка Вовчка з критично-біографічною розвідкою.

**Дорпат**, гл. Тарту.

**Дортмунд**, місто в зах. Вестфалії, 330.000 меш., ратуш із XIII в., інститут для дослідів вугілля, фахові школи; фабрики стеарини, мила, заліза, сталі та копальні вугілля.

**Дортуар**, (фр.) спільна спальня в бурсах та виховних заведеннях.

**Дорш** (Gadus morhua), морська риба, споріднена з вахнею. Живе в Атлантийському океані, при берегах Європи і Півн. Америки. Становить дуже важний предмет у риболовстві й торговлі, достарчає м'яса й трану, висушений або солений зветься каблїон, штокфіш, лябердан.



Дорш.

**Досвід**, емпірія; 1) щось пережите, випробоване людиною самою; 2) в філософії — все, що людина пізнає через зовнішнє або внутрішнє сприймання. Для „емпіриків“ д. є основою пізнання; 3) у фізиці й науках про природу: д. = експеримент, спроба, штучне викликування якогось природнього явища в цілі наукових дослідів або навчання. Д. дозволяє ви-

кликати дане явище так часто, як часто хочемо й серед найдогідніших умов досліджування. Завдяки досвідам дійшли фізика, хемія та біологія у XVIII та XIX вв. до небувалого досі розвитку у протилежності до давнішої доби, в якій не вживали досвідної методи.

**„Досвід“**, укр. фронтний часопис, виходив 1917 у Вальку у Ліфляндії, під ред. Скняря й К. Поліщука.

**Досвітки**, гл. Вечерниці.

**Досвітний Олесь**, укр. письм., \*1891. Оповідання і романи: „Американці“, „Тюнгуй“ (з кит. життя), „Нас було троє“, „Гюлле“, „Хто?“ й ін., що поширюють зміст і тематику укр. повісти й новелі.

**„Досвітні огні“**, укр. декляматорій, упорядкований і виданий Б. Грінченком (1906, 2. вид. 1908).

**Доситей**, чернець, ученик Йова Желіза, написав життя свого учителя, видане в Почаєві б. 1791.

**Досіє**, (фр.) збірка актів до якоїсь справи (в суді, поліції, адвоката, тощо).

**Досмертщина**, право користуватися цілим спадком або частиною спадку якоїсь особи аж до смерти управненого — без права переказати цей спадок на треті особи після своєї смерти.

**Доссен** (лат. Dossennus), типова фігура (горбатий сміхун) у рим. фарсі, гл. Ателлана.

**Достава**, укр. кооператива з обмеженою порукою у Львові; заснована 1905; ціль: виріб церк. річей; склади у Львові, Перемишлі, Тернополі й Станиславові; членів 860; маєтковий стан 500.000 зл.

**Достоевський Федір**, рос. письм., по батькові українець (1822-81), один із найбільших повістярів світової літератури, що визначається незвичайною силою психологічної аналізи людської душі; змальовував із спочуттям духові та фізичні терпіння.

У 1849 засуджений на смерть за участь у гуртку Петрашевського, помилуваний і засланий на 4 роки каторги. Найважливіші твори: „Униженные и оскорбленные“, „Бѣдные люди“, „Записки из Мертвого Дома“ (опис каторги), „Преступление и наказание“, „Идиот“, „Бѣсы“, „Братья Карамазовы“; видавав „Дневник писателя“. Д. не має собі рівного щодо сили драматичної конструкції та живучости виведених дієвих осіб. Від 1905 його твори стали предметом живого зацікавлення в Європі і мали дуже сильний вплив на фр., нім., англ. і сканд. літератури в останніх 20 роках.

**Дотація**, (лат.) вивінування, обдарування когось якимсь майном; допомога громадам (комунам) від держави або вищих

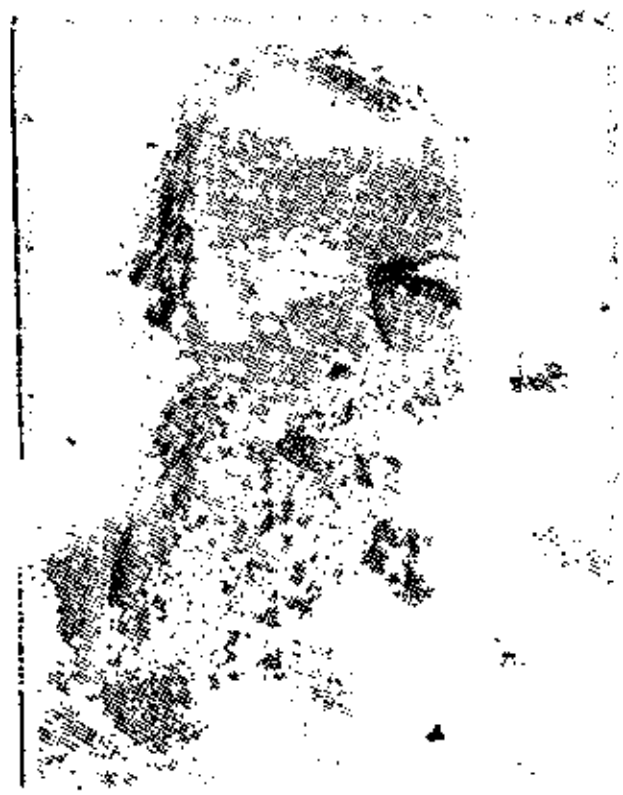

Ф. Достоевський.

комунальних органів у формі якогось майна (пр. урядових будинків) або одноразових чи періодичних грошових запомог, причому мета, на яку ці запомоги мають витрачатися, заздалегідь визначена; цим д. відрізняється від субвенції.

**Дотеп**, хист вишукувати в річах — навіть тих, що на перший погляд не мають нічого спільного — зв'язків, спільних рис так, щоби повстало в нас вражіння комізму.

**Дотик**, змисл, при помочі якого відчуваємо вражіння д., натиску, тепла й зимна та ушкодження поверхні тіла. Цей змисл є в шкірі й слизній оболонці усної ями, гортанки і т. п. Згадані вражіння відчуваємо окремими нервами, які виходять із хребетного стрижня й закінчуються в шкірі, або в слизній оболонці. Гол. спільний осередок змислу д. є в корі гол. мізку. У нижчих тварин знаряддям д. є дотикові волосинки, ріснички, тощо.

**Дотична**, стична, (геом.) проста, що дотикається якоїсь кривої тільки в одній точці. Її можна вважати за межове положення січної, яка перетинає криву в двох точках, коли вона порушається так, що обидві точки перетину наближаються одна до одної й остаточно зливаються в одну точку.

**Дофінé**, гл. Дельфінат.

**Дохід**, усякий прибуток господарювання; розрізняємо: д. особистий (приватний) і народний (національний). Д. о с о б и с т и й це є сума господарських дібр, яку одержуємо як наслідок нашої господарської діяльності і яку можемо ужити на заспокоєння наших потреб, пр. платня, добуток із господарства, процент, земельна рента. Розрізняють загальний (грубий) д., себто суму всіх приходів і чистий д., те, що лишається по потрученні всіх видатків господарювання. Д. народний є це сума щорічного приросту дібр, що припадає на цілу суспільність на означеній області (Гл. Національне майно). За поділ доходів ведеться в суспільстві боротьба, яка виступає у різних формах. Гол. форми доходу є: з и с к (прибуток) підприємця, т р у д о в и й д. дрібного продуцента, заробітня платня найманого працівника, р е н т а від капіталу (відсоток) і р е н т а з землі.

**Дохмій**, (гр.) грецька метрична стопа (— — — —), первісно самостійний коротковірш, має багато різних форм; його вживали в трагедії для висловлення суму або пристрасти.

**Доценко** Олександр, укр. гром. діяч, \*1893, був 1919-20 осаулом Гол. Отамана Петлюри, видав „Літопис укр. революції“ з силою матеріялів із історії укр. визвольної боротьби.

**Доцент**, (лат.) учений, що викладає в унів., а не має ще титулу професора.

**Дошкільне виховання**. Виховання дітей дошкільного віку зразу належало до батьків і щойно з кінцем XVIII в. починають звертати на нього увагу педагогі й філян-

тропи. Перше примітивне дошкільне заведення заснував 1770 ельзаський пастор Оберлен Жан Фредерік б. Страсбург'у для дітей до 7 літ; там початкове навчання було сполучене з забавою. Перші „ясла“ для немовлят заснувала в 1801 пані Пасторé в Парижі. В 1816 заснував Роберт Овен школу — захоронку для робітничих дітей у Нью Лянарку у Шотландії, першовзір нинішніх захоронок. Великий поступ у д. в. зробив Фрідріх Фребель, засновуючи в 1837 в Блянкенбург'у виховне заведення для малих дітей, яке у 1840 перемінив на діточий садок. За Фребелем завданням д. в. є влегшити дитині всесторонній розвиток відповідною працею і забавою. Дальший поступ у вихованні зробила італійка Монте-сорі, заснуючи в 1907 в Римі Діточий дім (Casa dei bambini) та вводячи у д. в. свою методу виховання і навчання, даючи волю дітям та їх ініціативі. Монте-сорі ставить у вихованні два завдання: біологічне (помагати природньому розвитку одиниці) й суспільне (приготовити одиницю для громадянства). Сучасне д. в. має різні роди установ, як захоронки, діточі садки, діточі майдани, ясла й інші. Всілякі філіантропійні заведення, як пр. захисти і сиротинці, займаються м. ін. також дошкільним вихованням. На укр. землях почалася акція за д. в. доволі пізно. Аж у 1872 заснувала Софія Русова зі своєю сестрою перший діточий садок у Києві, а в Галичині за почином Наталії Кобринської заснував у 1892 о. Кирило Сілецький першу захоронку в Жужелі. До всесвітньої війни займалися на Великій Україні організацією д. в., як також підготовкою провідниць відповідні товариства, а після війни державні установи. На Закарпатській Україні держава основує й удержує укр. установи д. в. На укр. землях під Польщею й Румунією укр. дошкільні заведення є виключно в приватних руках. На Буковині займається цією справою т-во „Українська Школа“ і „Т-во Мирноносниць“, а в Галичині т-ва „Рідна Школа“, „Українська Захоронка“, „Т-во охорони дітей і опіки над молоддю“, „Союз Українок“, філії „Просвіти“, Служебниці, Василіяни, Василіянки та Студити.

**Дощ**, повстає з водяної пари, яка завжди знаходиться в повітрі в виді дрібненьких краплин (гл. Хмара); наслідком сильного остудження ці дрібненькі краплини лучаться в більші, які спадають на землю, як дощ (гл. Град, Сніг). Кількість одноразового опаду мірється омброметром. Найбільше дощу падає в рівникових краях у підрівниковій смузі; там, де повітря, що піднеслося, знову спадає, — кількість дощів найменша: сюди належать великі смуги степів і пустель. У вищих геогр. ширинях кількість дощу більшає, а в підбігунових країнах спадає знову до найменшої кількості.

**Дощова пора**, виступає правильно дві-

чі в рік між 10° півд. й 10° півн. геогр. шир., у смузі, де сонце двічі до року стоїть у зеніті й де через те повітря найсильніше нагрівається, постійно підступає вгору й там викликає великі кругові (циркуляційні) струмені. Поза рівниковою смугою нема таких правильних дощових пір.

**Дощовик**, дожджаник (Lumbricus), звичайний хробак, що живе в землі, з довгим вальцеватим, слизьким тілом, що складається з багатьох перстенів, до 30 см. дов., бураво- або рожеваво-сірий, відживлюється органічними річовинами землі, перепускаючи її крізь свій кормовий провід, через що робить землю пухкою й урожайною, тому дуже пожиточний.

**ДПУ**, гл. ВЧК.

**Драбанти**, (тур.) середньовічна прибічна сторожа короля; гвардія.

**Драбина**, руханковий прилад, спільний швед. і нім. руханці. На прямої, поземій і скісній д. виконуються входи, влази, гойдання, зіскоки й т. ін.

**Драва**, права притока Дунаю, 750 км. дов.

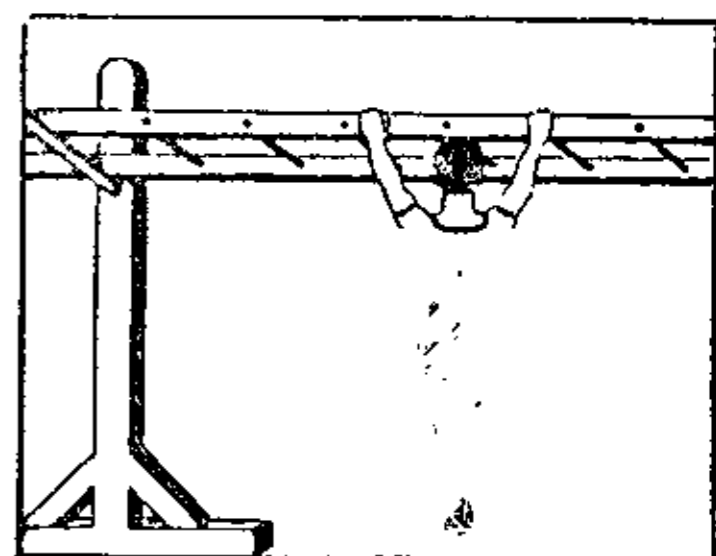

Драбина.

**Дравіди**, дравідійці, старі мешканці Індії, вимираючі племена: тамули, телуги, малабари, канареци.

**Дравідійські мови**, мови народів дравіда, поширені тепер гол. на півдні та сході передньої Індії; ними говорить понад 60 міль. людей; д. м. є аглютивні, наросткові, себто граматичні відносини виражаються наростками, первісно самостійними словами, що наростають іззаду слова. Д. м. знають рід тільки живих істот, де причіплюється слово „чоловік“ або „жінка“, щоб висловити чоловічий або жіночий рід; складня речення іменна (номінальна), тзн. дієслово має іменну форму (пор. наш „дієприкметник“).

**Драгоман**, (араб.) товмач, перекладчик (при посольстві).

**Драгоманів**, 1) Михайло, знаменитий укр. учений, історик, етнолог, політик і публіцист (1841-95), уродився у Гадячі на Полтавщині, доцент київського університету, член Укр. Громади в Києві, співробітник багатьох чужинських часописів, де боронив інтересів укр. народу, політичний емігрант і, нарешті, до смерті професор університету в Софії в Болгарії. Разом із Подолинським і Павликом видавав у Женеві „Громаду“, виступав проти утисків рос. уряду, критикував рос. „народництво“ та осуджував терор рос. революціонерів; непримирний ворог



Мих. Драгоманів.

диктатури й централізму; за зразок політичного устрою вважав Швейцарську Федерацію й такого устрою бажав для України; інтернаціоналіст („космополіт“) і соціаліст Прудонівського напрямку, проповідник ідеї „космополітизму у цілях, націоналізм у засобах — формах“; центром соціальної думки уважав місто й критикував „селянський соціалізм“ рос. народників, як утопію. Високо цінячи рос. літературу за її поступовість, Д. кликав українців звертатися безпосередньо до джерел европ. літератури; виступав проти аполітичного „українофільства“ Наддніпрянщини та „рутенства“ Галичини. Під впливом Д-а повстали з кінцем XIX в. на В. Україні та в Галичині організації укр. молоді — зародки пізніших укр. партій. З його участю виходив (1890-95) у Галичині „Народ“, орган радикальної, першої в европ. розумінні укр. політ. партії. Як учений, Д. почав свою діяльність іст. студіями, але пізніше перейшов до фольклору, етнології та літ. критики. Він перший в укр. науці став на ґрунт порівняльних студій; у працях про укр. письменство започаткував новий напрям соціологічної критики — позитивістичний. Найважливіші праці Д.: Историческіе пѣсни малорусскаго народа (разом із В. Антоновичем) (1874-75); Центр и окраины; Галицько-руське письменство (1876); Література російська, великоруська, українська і галицька (1879); Шевченко, українофіли і соціалізм (1879); Вольний Союз — Вільна Спілка; Историческая Польша и великорусская демократія (1881); Нові політичні пісні укр. народу про громадські справи (1881); Політичні пісні укр. народу XVIII-XIX ст. (1883, 1885); Чудацькі думки про укр. національну справу (1892); Листи на Наддніпрянську Україну (1893); Розвідки про укр. народню словесність і укр. письменство (вид. НТШ у 4-х томах). Дуже важне листування Д-ва з галицькими діячами. Д. писав свої твори окремим правописом (драгоманівка); 2) С в і т о з а р, укр. письм.-і проф. у Києві, син Михайла, \*1884 у Женеві; 3) Я к і в, дядько Михайла Д., прапорщик полтавського пішого полку, був членом „Общества Соединенных Славян“; за зв'язки з декабристами стратив 1828 службу, відсидів 3 місяці в Петропавлівській кріпості, а опісля був під суворим доглядом.

**Драгоманівка**, правопис, що ним користувався від 1876 у своїх виданнях і у приватному листуванні до кінця свого життя М. Драгоманів. Д. відкидає я, є, ї, ю з їх подвійним значінням і заводить лат. j (j а б л у к о, j е д в а б, б j е, j і с т и і т. д.) та „ѣ“ після приголосних зм'ягчених (к о н ъ а, к о н ъ у, але к о н і), викидає ш (пише шч) та „ъ“. Правопис не прийнявся.

**Драгоманова** Людмила, з роду Кучинська, дружина й співробітниця М. Драгоманова (1842-1918), видатний драматичний талант, перед заміжжям виступала на сце-

ні з великим успіхом (найкраща роля Катерини в драмі Островського „Гроза“), в першій половині 70 рр. була ініціаторкою Т-ва денних притулків-шкіл для робітничих дітей, що в Києві розвинуло велику й корисну діяльність. Перекладала укр. белетристику до рос. часописів, 1874 помістила у „Вѣстник-у Европы“ гарну статтю про „Народні говірки й місцевий елемент в освіті“.

**Драгомирна**, (рум. Dragomirna), один із найстарших правосл. монастирів на Буковині, недалеко від Сучави; в XVIII в. користувався симпатіями й грошовою допомогою запорозького козацтва, за австр. часів зuboжив і підупав.

**Драгомиров** Михайло, рос. генерал, родом українець (1830-1905). Видатний адміністратор і військовий письмен.; 1889-1903 командант військ київського військового округу; 1897-1903 київський, подільський і волинський генерал-губернатор. Українофил, приятель Вол. Антоновича й П. Житецького, помагав у різних укр. справах, між ін. виклопотав дозвіл „Київській Старині“ містити укр. белетристику, клопотався про дозвіл друкувати укр. популярні книжки, домігся, щоб салдати співали укр. пісень, тощо. Дбав про вояків і вимагав від старшин людського до них відношення. Стояв за запровадженням земства на Правобережжі.

**Драга**, серб. королева (1867-1903), жінка Олександра I, вдова по інженері Машіні, убита разом із королем змовниками.

**Драгет**, (фр.) напіввовняна, напівльняна тканина.

**Драгоміреску** Мігай, рум. критик і літературознавець, \*1886.

**Драгонади**, карні експедиції драгонів за Людовика XIV для насильної пропаганди католицтва серед фр. протестантів.

**Драгош**, молдавський воєвода 1342-44, залежний від Мадярщини, перший організатор рум. племен у Молдавії.

**Драгуни**, рід кінноти, яка вперше з'явилася у XVI в. Спочатку д. були кіннотою, яка їздила верхи, а билася пішки. Пізніше д. стали звичайною регулярною кіннотою, яка відрізнялася від інших родів кінноти лише одностроєм.

**Драдедам**, (фр.) тонке сукно на вбрання для пань.

**Драже**, (фр.) різнобарвні, дрібні, кругленькі цукорки, подібні до зерняток.

**Драздавскас** Антанас, лит. нар. поет (1763-1833), лірик, його пісні (giermas) попереходили в народ.

**Драйгеррешпіце** (Dreiherrrenspitze), 3.505 м. вис. верх Високих Таврів (Альпи).

**Драйфус** (Dreyfus) Альфред, фр. старшина, \*1859, обвинувачений несправедливо в шпіонажі на користь німців і засуджений 1894 на каторгу в Гвіяні, а опісля на 10-літню в'язницю; 1899 помилуваний, а зрегабітований 1906. До перегляду його

справи причинився головно Золя своїм отвертим листом під наг. „Обвинувачую“.

**Драй-Хмара** Михайло, укр. поет, фільольог і критик, \*1889, проф. укр. літератури в ІНО в Києві, в поезії спочатку неоклясик (збірка поезій „Проростень“), пізніше переходить до пролетарсько-соц. тем; з крит. творів — монографія про Лесю Українку.

**Дракон**, атен. законодавець, б. 621 до Хр. списав перші закони, що під назвою Драконових увійшли в приповідку через свою суворість.

**Дракон**,

(гр.) 1) казковий змії, подібний до великої ящірки, багатоголовий, з крилами, що дише вогнем; 2) Д.

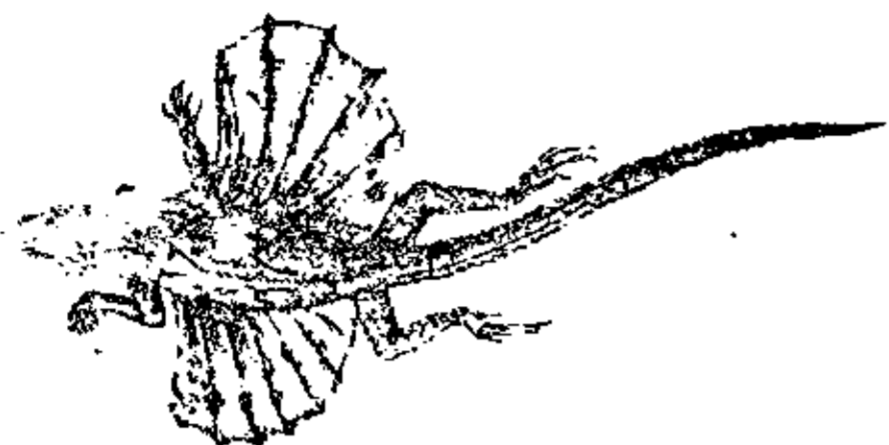

Дракон.

(Draco volans), рід ящірок, сорокато забарвлених, з сильно вистаючими на боки ребрами, що служать за опору для широких складок шкіри, а розтягнені сповняють завдання крил. Живе на Яві.

**Драма**, (гр.) значить: дія, акція, в літературі твір, що змальовує якусь дію перед очима глядачів на сцені. У протилежності до ліричної поезії під д. розуміли віддавна видовище, складене з акції, в якому вчинки грають більшу роль, ніж слова, танок більшу, ніж розмова (діяльог), а рухи актора більшу, ніж висловлені ним думки. Згодом у поняття д. ввійшла також передача грою артистів почувань, думок, якоїсь загальної ідеї. Існує чимало означень д. в роді таких, що вона змальовує якесь сильне бажання, проявлене вчинками, боротьбу з власною волею, або з волею ін. осіб, чи з зовнішніми обставинами. Теоретики д., починаючи від Аристотеля аж до кінця ХІХ в., пробували також з'ясувати різні ступені драматичної акції: експозицію (зав'язок), зріст конфлікту, кульмінаційний пункт (вершок акції), спад дії, катастрофу, розв'язку. Так само пробували поділити д. на різні роди. У широкому розумінні д. називають усі форми драматичного мистецтва з оперою та опереткою включно; у вузькому: трагедію, або п'єсу з поважним сюжетом чи трагічною розв'язкою. Підручники досі ділять д. чисто формально на трагедію, драму та комедію, а кожну з них на п'єсу характерів, ситуаційну, побутову (що змальовує якесь середовище, або обичаї), комедію, фарсу, водевіль, тощо. В ХІХ в. поняття „драми“ заступила „п'єса“, рід посередній між трагедією, д. у вузькому значінні і навіть поважною комедією, що може бути сатирою. Всі ці поділи нині перестарілі і не охоплюють найкращих зразків драматичної творчости. Є вже п'єси, які можна назвати трагедіями, драма, що ніхто в них не гине, комедії без веселих сцен, а навіть сумні, д. без одного головного героя, — п'єси,

які еднають у собі д. характерів і середовища з технікою ситуаційних комедій. Не інакше є з поділами д. на соціальну, психологічну, чи фантастичну і з правилами будови д. (три виміри, три єдності: часу, акції та місця). Нема означення, ні навіть теорії, що могла би з'ясувати характеристичні сутні ознаки драматичного мистецтва від перших рел. вистав Єгипту аж до сучасної доби. Пр. нині з винаходом кіна, д. втратила елемент „сцени“, а з винаходом радія елемент „глядача“ (можна її тільки чути, замість бачити). Є стільки форм д., скільки різних епох культури, різних проявів нац. творчости, а навіть поодиноких геніяльних творців, що своїми творами поширюють старі тісні формули.

**Драматург**, у ширшому розумінні театрик сценічного мистецтва й людина, що працює для сцени як актор п'єс або їх режисер; в тіснішому — автор творів для сценічного виконання.

**Драматургія**, у ст. греків — виконання дитирамбів під час рел. свят; від часів Лесінга („Гамбурзька драматургія“) — наука про драматичні твори та їх виконання (дидаскалія); останніми часами розуміння д. звужене, й під нею розуміють комплекс творів для сценічного виконання.

**Драниця**, дранька, дрань, 1) тонкі, вузькі, наскепані звич. з сосни чи ялиці, довгі до 2 м. і більше дощечки, що їх прибивають до дерев'яних стін і стелі при їх вапнуванні, тзв. тинкувальні; 2) тзв. дахові, тонкі й короткі дощечки на дахи; жолобів не мають — чим різняться від гонтів; 3) знадібкові для виробу козубів, обичайок для решіт і сит, тощо.

**Драп**, (фр.) 1) легка вовняна тканина на жіночі одяги; 2) жовто-пісковий колір.

**Драперія**, (фр.) декорація з непрозорої тканини (оксамит, сукно; тяжке полотно) на вікнах та дверях; нею в модерних театрах часто заступають декорації, обвішуючи сцену з трьох боків.

**Драпирування**, 1) покривання бронзи металевим порошком (брокатом); 2) Гл. Драперія.

**Драстичний**, (гр.) той, що сильно ділає, різкий, дражливий.

**Драхма**, (гр.) грошова одиниця суч. Греції  $\frac{1}{6000}$  частина аттицького таланту, сота частина 1 міни, рівна 100 лептам, містить у собі 6 оболів; ст.-гр. вага й срібна монета, дуже різної вартости.



Драхма, зліва: голова Гегони, справа: їздець і подвійна сокира, як символ влади.

**Драхман** Гольгер, дан. письм. (1846-1908), дуже різносторонній, невговканого темпераменту; напереміну романтик, націоналіст і радикал. Найкращі його поезії й прозові нариси.

**Драцена** (Dracaena), смочидерев, одинока деревиста рослина з роду лелієватих;

росте на Канарських островах, достарчає тзв. смочої крови, тобто темночервоної живиці для поліровання столярських виробів; у нас плекають для окраси.

**Драч**, гл. Дураццо.

**Драчинський** Теофіль, укр. буковинський діяч (1862-1929), протопресвітер (був віцемаршалком буковинського сойму перед війною), організатор укр. правосл. духовенства на Буковині.

**Дрвенца**, права притока Висли, 240 км. дов.

**Древани**, полабське слов. плем'я на лівому березі Лаби, що найдовше задержалося, нині понімечене, зветься Вендами або Драйвенами (в околиці Зальцведеля).

**Древинський** Лаврентій, шляхтич із Волині, „чашник його королівської милости землі Волинської“, визначний діяч кінця XVI й поч. XVII в., великий оборонець правосл. віри (промова на соймі 1620), член кількох братств і активний учасник мало не всіх церк.-гром. подій свого часу; в 1633-37 спільно зі шляхтичем Ело-Малинським заснував у Крем'янці Богоявленський монастир зі школою, друкарнею та шпиталем при ньому.

**Древнехранилище Московського Історичного Архіву**, сентралізований архів давніх архівів: Міністерства Юстиції, Закордонних Справ, Сенатського та ін. архівів у Москві. Є там дуже багато документального матеріалу до історії України, пр. „Малоросійськія переписныя книги“ з 1666, тощо. Тепер уживають заходів щоби документи, територіяльно належні до України, ревіндикувати для укр. центр. архівів, що частинно вже й зроблено.

**Дреговичі**, назва одного зі схід.-слов. племен із правого боку Дніпра між Припеттю та Зах. Двиною („люди з болот“), ввійшли дуже давно у склад Київської держави; тепер зах. частина дреговицької території належить до укр. етногр. території, решту заселяють білоруси.

**Дреднавт**, (англ. dreadnought, себто „не лякайся“) назва англ. лінійного корабля, збудованого 1905 на підставі досвіду рос.-

Новітній дреднавт „Нельсон“ (Англія).

яп. війни. В порівнанні з попередніми типами суден д. мав великий тонаж (18.800 т.) і міцну артилерію (гармати калібру 30·5 см.). Пізніше д. називали всякий модерний великий лінійний корабель. Сучасні д. мають тонаж 35.000 т. і артилерію калібру 40·6 см. (тзв. кораблі Вашингтонського типу).

**Дрезден** (Dresden), гол. місто держави Саксонії, над Ельбою, 630.000 меш. Ст. замок (1534), славний „Цвінгер“ (1772), відома на весь світ галерія образів; збірка дорогоцінностей, збірка посудин, іст. і пром. музей, зол. і ботан. сад, академія мистецтв, висока муз. школа, техніка. Осередок хем. промислу, фабрики машин до шиття, шоколяди, тю-

тюну, фотографічних апаратів, річна пристань. Андрій Войнаровський вчився тут на унів., а Григор Орлик був старшиною в гвардії 1721-26. В Держ. архіві переходять папері гетьмана Орлика.

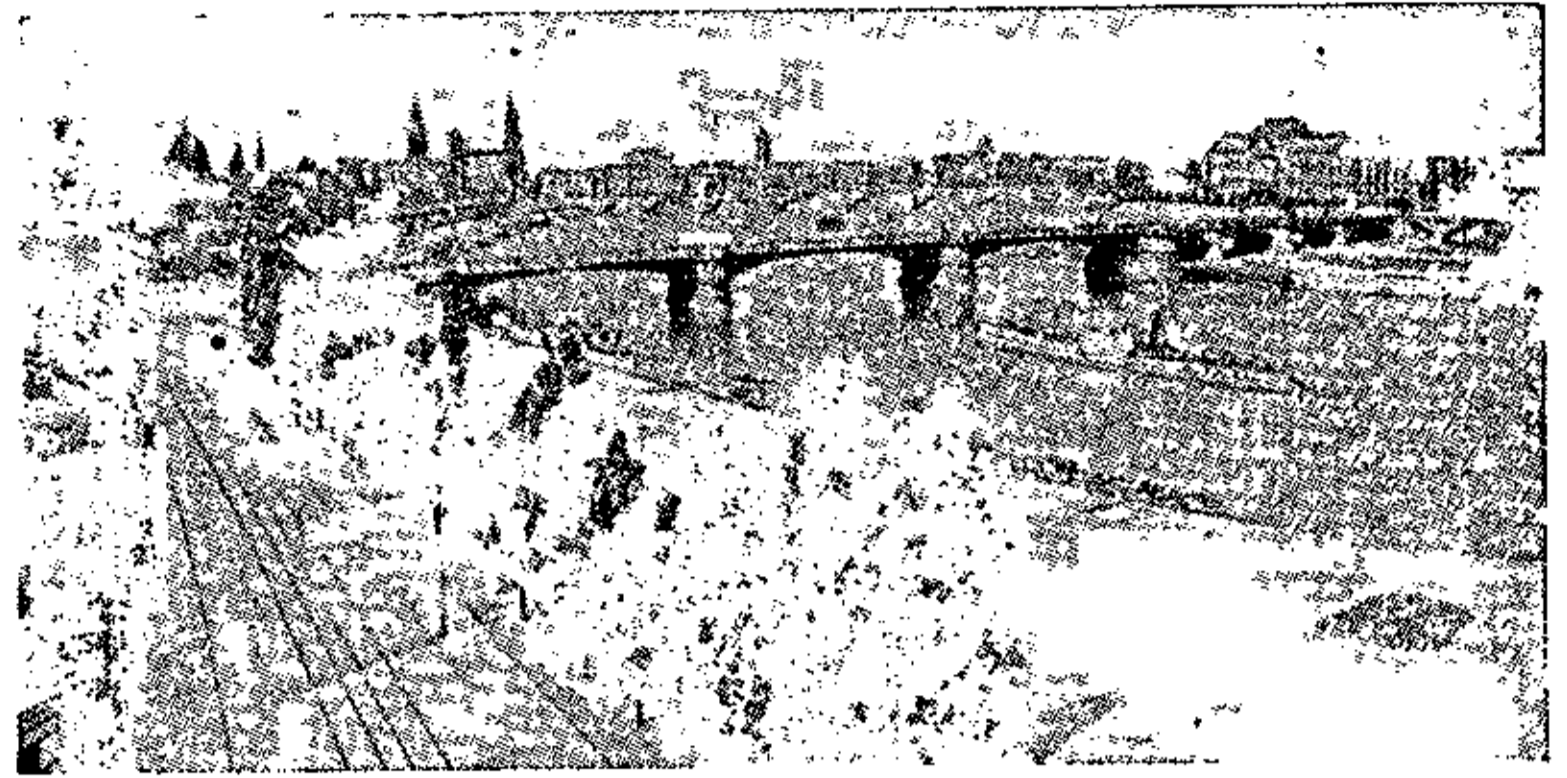

Дрезден, ліворуч старе місто, академія мистецтв, королівський замок із вежою придворної церкви; напереді Карлів міст, за ним міст Фрідріха Августа, праворуч міністерство фінансів і нове місто.

**Дрезина**, маленький возик, що їде по рейках (шинах) порушуваний ручним або бензиновим двигуном; служить для огляду залізничного шляху. Розвинувся з двокілісного візка, вигаданого 1817 німцем Дрезом.

**Дрейк** (Drake) Френсіс, англ. мореплавець (1540-96), 1577-80 об'їхав Землю довкола, вславлений боротьбою проти еспанців 1585-88, йому приписують поширення картоплі в Європі.

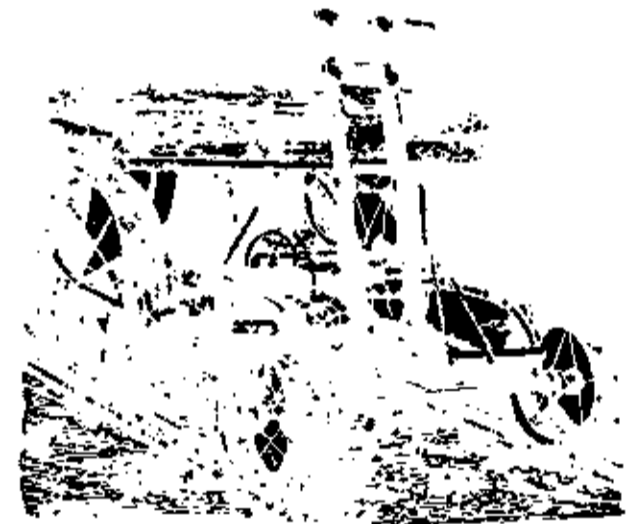

Дрезина.

**Дре(й)пер** (Draper) Джон Вільям, ам. учений (1811-82), проф. медицини та хемії в унів. Нью-Йорку, зробив важні відкриття в фотохемії: перший зробив фотогр. знімки при помочі штучного світла. Його „Історія боротьби між вірою й наукою“, перекладена на укр. мову М. Павликом, у свій час була дуже популярна серед укр. молоді.

**Дрейсх** Іван, славний укр. актор середини XIX в. (1798-1888); кращі ролі — Шельменко в комедіях Квітки, автор популярного свого часу водевіля „Два брати з Санжарівки, третій з Хорола“; його рівняли з Щепкином і вважали наслідником Соленика.

**Дрейфус** А., гл. Драйфус А.

**Дреліх**, (нім.) полотно на мішки, простирала, обруси, з льону, конопель, юти або мішаної пряжі; також убрання з полотна.

**Дремон** (Drummond) Ерік, англ. політик \*1876, від 1919 ген. секретар Союзу Народів.

**Дремонове вапняне світло**, винайдене англ. інженером Дремоном 1826, повстає, якщо в полум'я гремучого газу вложимо вапняний валець. Валець розжарюється тоді до білості й світить яким, осліплюючим світлом. Гл. Гремучий газ.

**Дрен** (англ. drains), гумова, кавчукова, шкляна і т. ін. цівка з дірками у стінці, яка вкладається у рани, щоб уможливити до-

статочний вплив гною, або ін. хоробливих рідин. Також гл. Дрени.

**Дренаж**, (англ.-фр.) спосіб відводнення при помочі рур. Уже римляни за Тиберія осушували болотисті місця при помочі каналів, які закидали дрібним камінням, або закладали фашинами, а зверху засипали землею. Д. має не тільки понизити рівень ґрунтових вод, але допомогти провітрюванню ґрунту, себто подачі кисню, потрібного для життя й праці аеробних бактерій. Глибина осушення залежить від мети: для управних

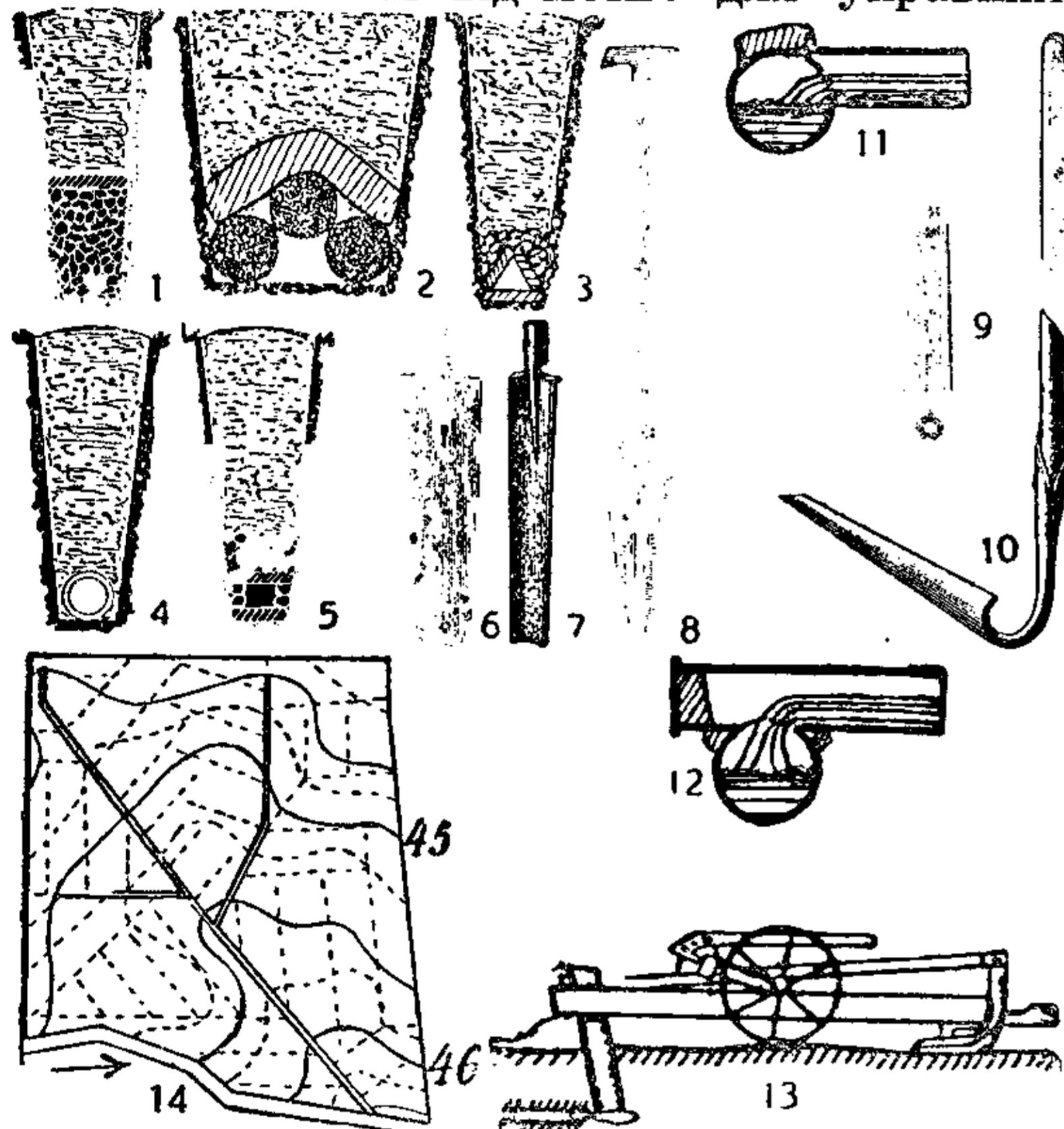

Дренаж. 1-5 переріз критих ровів, 6-10 приладдя до копання і чищення ровів, 11. споєння дренажних рур із боку, 12. згори, 13. плуг до дренажу ґрунту, 14. план відводнення мокрого ґрунту.

земель вона доходить до 1-24-2-00 м., для сіножатей вистарчає 0-50 м. Д. буває поземий або доземий (голянд.). Поземий д. складається з гол. рури (колектору), яка прокладається по найнижчих місцях та до якої підходить ціла низка всмоктуючих рурок. Рури роблять із гончарної глини. Доземий (або голянд.) д. уявляє з себе низку доземних дірок, заповнених дрібним камінням аж до водопускального шару. Д. збільшує урожай і тому вживається чимраз більше. Д. у медицині: відпровадження гнійної рідини з рани при помочі цівочок, вложеної гази і т. п.

**Дрени**, рури випалені з глини, 30-150 мм. у промірі, 8-50 мм. груб., 300-450 мм. довж., уживані до збирання ґрунтової води, яка збирається всередині їх, проходячи крізь пороваті стінки і на місцях стичности з сусідніми рурами, а опісля спливає рурами до місця призначення. Д. виробляють також із цементу. В будівництві уживають д. до відводнювання будівляного ґрунту і осушення фундаментових мурів.

**Дрентельн** Олександр, рос. генерал (1820-88), від 1878 шеф жандармів і началь-

ник „III отделенія“, як генерал-губернатор (від 1881) Київщини, Поділля й Волині уславився переслідуванням укр. руху, заборонив (1883) на цій території (без огляду на царський дозвіл) укр. вистави, й ця заборона тривала понад десять років.

**Дренування**, гл. Дренаж.

**Дрепанон**, тепер Трепані; у старовині ріг зах. побережжя Сицилії; 249 до Хр. побіда картагінців над римлянами.

**Дресувати**, (фр.) приборкувати, вивчати тварин різних штук.

**Дригальський Еріх**, видатний нім. географ і геофізик, \*1865, дослідник полярних країн, провідник двох полярних експедицій: на зах. побережжя Гренландії (1888-1891) і до півд. полярних країн (1901-1903), коли відкрито землю Вільгельма II; вислідом цих експедицій його славні праці про Гренландію.

**Дрижиполе**, місцевість б. Охматова на Київщині, місце бою Б. Хмельницького й моск. війська проти поляків і татарів (1654).

**Дрималик** Сильвестер, гал. укр. лікар (1855-1923), директор „Народньої Лічниці“ у Львові, писав на медичні теми по нім. у віденських фахових часописах, а по укр. у „Здоровлі“ та „Лікарському Вістнику“, автор кількох популярних книжечок: „Лікарський Порадник“ та ін.

**Дримба**, дримля (на Полтавщині: „виграна“), губний муз. інструмент, у формі залізної підкови з сталеву пружинкою між звуженими і видовженими паралельними кінцями, яка при ударі пальцем тремтить і тим дає звуки.

**Дрифті**, морські струї, викликані вітрами, що віють постійно в тому самому напрямі.

**Дріб**, домашня птиця (кури, гуси, качки, індики, пантарки, голуби, пави, тощо), годувана для м'яса, яєць та пір'я.

**Дріб**, у математиці: дробове число, з'єднання двох чисел в одну цілість, якої вартість є та сама, як вислід ділення цих двох чисел, пр.  $\frac{3}{5}$  значить, що ми 3 одиниці поділимо на 5 частин, або що ми одиницю поділили на 5 частин і таких частин узяли 3. Число, що показує, на скільки частин ми ділили одиницю, зветься знаменником; кількість таких дробових частин подає чисельник. Ці числа відділяємо дробовою рисою, поземою або скісною  $\frac{3}{5}$  або  $\frac{3}{5}$ . Коли чисельник менший від знаменника, дріб є справжній, пр.  $\frac{3}{5}$ ; коли чисельник дорівнює знаменникові або більший від нього, маємо несправжній д., пр.  $\frac{9}{8}$ . Коли вартість дробу дорівнює цілому числу, пр.  $\frac{6}{3}$ , дріб називаємо невластивим; усякий інший дріб є властивий. Кожний д. можна розширити, тзн. його чисельник і знаменник помножити одним і тим самим числом, пр.  $\frac{3}{5} = \frac{6}{10} = \frac{18}{30}$  і т. д. Так само можна д. скоротити, отже чисельник і знаменник поділити на їх спіль-

ну міру, пр.  $\frac{8}{24} = \frac{1}{12} = \frac{2}{6} = \frac{1}{3}$ . Д., що не дається скоротити, зветься неспростимим; інакше він є спростимий. Дробби, про які тут мова, зветься звичайними; їх можна ще поділити на арифметичні, коли їх чисельник та знаменник є подрібні числа (писані цифрами), та альгебричні, коли в їх склад входять загальні числа (писані буквами). Крім звичайних дробів, уживаємо ще десяткових або десятних дробів, яких знаменником є 10, 100, 1000..., отже степені числа 10. В десяткових д. цілу частину від дробової відділюємо десятковим значком: перетинкою або комою (,) або десятковою крапкою, писаною вгорі ('). Звичайний д. замінюємо на десятковий так, що ділимо чисельник знаменником, пишучи у відповідному місці десятковий значок, пр.  $\frac{5}{8} = 0,625$ ; десятковий д. замінюємо на звичайний, виписуючи його знаменник, а потім, якщо треба, скорочуємо д., пр.  $0,16 = \frac{16}{100} = \frac{4}{25}$ . Десяткові д. бувають скінчені, себто зі скінченою кількістю цифр, або нескінчені; ці останні можуть бути періодові, коли їх цифри повторюються в тій самій черзі, пр. 0,313131...; пишемо тоді 0,31, або неперіодові (пр.  $\sqrt{2} = 1,4142...$ ). З кожного десяткового д. можна взяти його наближену вартість. Крім цього в мат. уживають ще тзв. ланцюгових д., пр.  $\frac{1}{1 + \frac{1}{3} + \frac{1}{5}}$ , які можуть

бути також скінчені або нескінчені.

**Дрібна промисловість**, обіймає дрібні підприємства, які мають не більше як 30 робітників і не мають мотору, або 10 робітників та один мотор.

**Дрібновид**, гл. Мікроскоп.

**Дріботвори**, мікроорганізми, мікроби, такі маленькі живинки, що їх можна бачити тільки дрібновидами (мікроскопами); сюди належать: із тварин одноклітинні, а з рослин: бактерії, дріжджаки й плісні.

**Дріжаки** (Tremor), в Галичині дроші, мимовільні періодичні рухи частин або всього тіла, що скоро й напереміну наступують по собі у двох противних напрямках, внаслідок нервного подразнення м'язів, початку гарячки в заразних хворобах, або на нервовій тлі (перевтома, зворушення, страх, нервові хвороби, хронічний алкоголізм, неврастенія, тощо).

**Дріжджі** (Saccharomycetes), родина малих одноклітинних кулистих або яйцеватих грибів, що розмножуються переважно пучкуванням, спричинюють шумування (ферментацію) в цукрових плинах, розкладаючи цукор в алкоголь і двоокис вугля. Задля цього їх уживають до виробу алкогольних напоїв. Д. пивні (*S. cerevisiae*) вживають до виробу пива, горілки, д. винні (*S. elipsoideus*) до виробу вин виноградних

і овочевих, інші роди д. перемінюють солодке молоко на квасне, кефір і кумис. Д. розчинені з тістом витворюють у ньому безліч краплин алькоголю й двоокису вугля, що при печенні хліба або булки випаровують, полишаючи маленькі дірочки, завдяки яким печиво є пухке. Задля того д., добуті при виробі пива або горілки, витиснені з плину, продають у торговлях; д. в молоці, гл. Молоко.

**Дрізд** (*Turdus*), рід співучих птахів-горобчаків. Живляться комахами і ягодами. М'ясо дуже смачне. Д. білобривий (*T. musicus*), ясно сірий; д. омельюх (*T. viscivorus*), зверху сіробурий; д. співочий (*T. philomela*), ясно-сірий; д. чикотень або квич (*T. pilaris*), буравий, живе парами, досить частий у нас на Поділлі.

**Дрік** (*Genista*), стручкова рослина, звичайно корчикувата. У нас усі д. жовтоцвітні; д. колючий (*G. germanica*) і д. жовтий (*G. tinctoria*) достарчають жовтої краски; д. білий (*G. monosperma*) з-над Середземного моря плекається у нас як оздібна рослина; д. тернистий (*Ulex europaeus*), дуже гіллястий куц із сильними колючками; росте переважно на піщаних і камінистих ґрунтах, уживається для закріплення пісків і на живоплоти.

**Дрік товариачий**, гедз (*Hypoderma bovis*), муха, що непокоїть рогату худобу в червні і вересні. Самичка зносить яєчка на хребет худоби, а личинки, що вилізуть з них, вверчуються під шкіру, спричинюючи гниючі боляки „обгарі“. По 9 місяцях личинки випадають на землю, переображуються далі. Худоба боїться д. і, почувши їх голос, гедзиться, тобто як шалена втікає до стайні або в гущавину.

**Дрімлюга козодій** (*Caprimulgus europaeus*), птах виглядом і летом подібний до ластівки, а пір'ям до сови. Поширений по цілому світі, нічна птиця, живиться нічними комахами, які ловить в лету.

**Дрімцов** Сергій, укр. композитор, \*1867, сольоспів; композиції на хор і на фортепіан; проф. Муз.-драматичного Інституту в Харкові; опера „Іван Морозенко“, оперетка „Сорочинський ярмарок“, „Музична теорія“.

**Дріна**, 1) ріка в Альбанії, 300 км. дов., вливається до Адрійського моря; 2) права притока Сави, 270 км. дов.; 1914 прорив лінії серб. фронту 6 нім. й 5 австро-угор. арміями.

**Дрінов** Марін, болг. історик (1838-1906),



Дрізд.



Дрімлюга козодій.



проф. слов'янознавства в харківському унів., політ. діяч у часах визволення болгар; гол. праці про заселення балканського півострову слов'янами III-VII в., про відносини візант.-слов., та про початки серб. та хорв. історії.

**Дріш** (Driesch) Ганс, нім. біолог і філософ, \*1867. Проф. філософії спершу в Гайдельбергу, опісля в Кельні та Ляйпцігу, представник неовіталізму в біології: „Віталізм як історія і наука“, „Історія віталізму“, „Філософія органічного світу“.

**Дріяди**, гр. богині-опікунки дерев і лісів, німфи-русалки.

**Дріясова фльора**, тундрова, зимна рістня (*Dryas octopetala*), знаходиться у нас на Чорногорі та в копальних торфах у дилювіяльних відложжях над Сяном, у Кристинополі і Рудках.

**Дробова одиниця**, (мат.) дріб, якого чисельником є 1 (пр.  $\frac{1}{5}$ ,  $\frac{1}{8}$ ).

**Дробова риса**, гл. Дріб.

**Дробове число**, гл. Дріб

**Дрогичин**, 1) гл. Дорогичин; 2) повітове місто на Поліссі б. Пінська, 1.987 меш., переважно жидів. Повіт: 2 міста й 12 громад, 2.362 км<sup>2</sup> та 63.192 меш.: 86% білорусів і українців, 11.5% жидів і 2.5% поляків.

**Дрогобицький бунт**, бунт у половині квітня 1919 у Дрогобичі, піднятий Жовнірською Радою й зліквідований Гуцульським курінем надісланим з фронту УГА, в кільканадцять годин після його вибуху.

**Дрогобицький Юрій**, укр. письмен., родом із Дрогобича, проф. унів. в Кракові 1488, пізніше проф. і ректор унів. в Болонії, †1494. Видав у Римі 1483 книгу: „*Judicium prognosticon Magistri Georgii Drohobicz de Russia*“, відому лише в однім примірнику. Це була перша книжка видана українцем.

**Дрогобич**, повітове місто над рікою Тисьменицею на Підкарпатті, 26.750 меш.; українців 24.5%, поляків 31.2%, жидів 44.3%. Повіт: 3 міста і 76 громад; 1.456 км<sup>2</sup>, 163.263 меш.; українців 58.8%, поляків 23.6%, жидів 17.6%. Копальні нафти, воску й соли, великі рафінерії нафти і фабрики бензини. Копальні дрогобицької округи дали в 1929 55.566 вагонів ропи, себто 82% добичі всієї Галичини. У світовій війні 18 V - 3 VI 1915 битва австр.-угор. військ з російськими; 1918-19 укр. залога; 19 V 1919 вуличні бої укр. війська з поляками.

**Дрогерія**, (фр.) крамниця з косметикою, хемічними матеріялами потрібними в домашньому господарстві, а також ліками, на які не треба рецепти.

**Дрожачий рух**, гл. Гармонічний рух.

**Дрозденко** Василь, брацлавський полковник за гетьманування П. Дорошенка, прихильник Москви; з наказу Дорошенка розстріляний 1665.

**Дроздовський**, один із авторів і мабуть упорядчик почаївського збірника „Пісні благовійня“ 1806

**Дрозера**, (лат.) гл. Росичка.

**Дрозофор**, дрософор, (гр.) гл. Розпиляч.

**Дройзен** (Droysen) Йоган Іустав, нім. політик і історик (1808-84), незрівняний перекладач Аристофана, увів термін „геленізм“. „Історія пруської політики“, „Історія геленізму“ та ін.

**Дром** (Drôme), 1) права притока Рони, 120 км. дов.; 2) департамент у півд.-схід. Франції, 6.560 км<sup>2</sup> і 260.000 меш.; гол. місто Валянс.

**Дромедар**, гл. Верблюди.

**Дроміхайдт**, готський король; його держава лежала на лівому березі Дунаю, в теперішній Волощині.

**Дромон**, високе плоскодонне судно візантійців, схоже на галеру, яке йшло на веслах та вітрилах, а на передньому помості мало прилад до кидання гр. вогню.

**Дронт(а)** (*Didus ineptus*), близький свояк голуба, величини індики, з закривленим дзьобом, з крилами нездатними до лету й короткими та грубими ногами. Жив у схід. Африці і на сумежних островах; вигинув з кінцем XVII в.



Дронт.

**Дрончилов**

Крум, болг. антрополог (1889-1929); проф. унів. у Софії, дійсний член НТШ. Праці з антропологии болг., альб. та ін.

**Дротяник**, гусільниця ковалика (*Agriotes*), підгризає коріння збіжжя, проса, кукурудзи, буряків.

**Дрохва** (*Otis*), птах, бродун із курячим дзьобом, довгою шиєю й сильними ногами. Живе на степових рівнинах серед. і півд. Європи, Азії й Африки. Д. звичайна (*O. tarda*) є найбільшим европ. птахом сухопутним, до 1 м. дов., а до 16 кг. ваги, ясновірний або бурий. Його м'ясо дуже ціниться. У нас живе стадами на степах і на Поділлі. Сюди належить також хохітва або стрепет (*O. tetrah*), величини курки, зразковий представник степових птахів. Живе всюди на Україні.

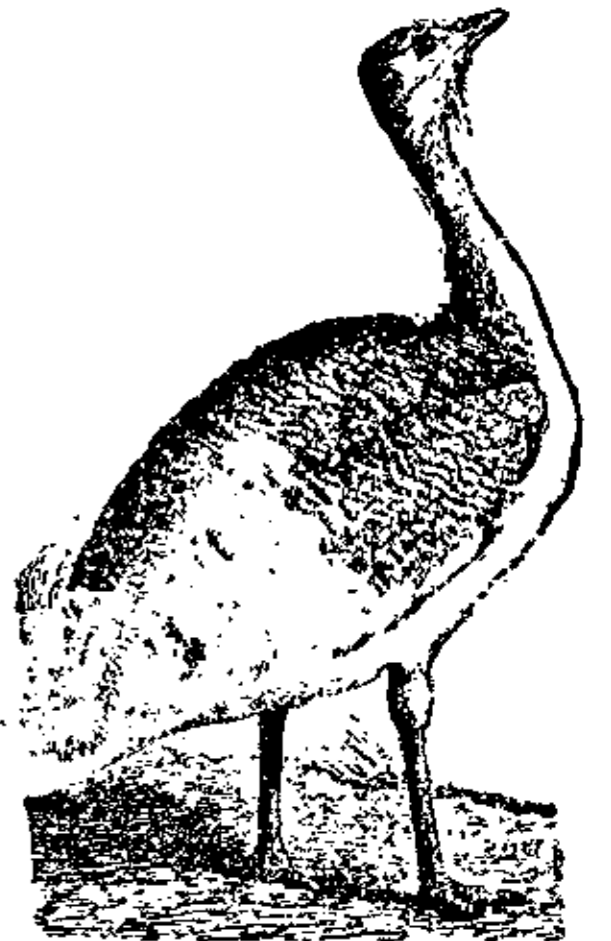

Дрохва.

**Дртіна** Франтішек, чес. філософ і педагог (1861-1925), проф. унів. в Празі, співробітник Масарика. Праці: „Інтелектуальний розвиток европ. народів“, „Ідеали виховання“ та ін.

**Другь**, „письмо для белетристики й науки“, студентський часопис, що виходив у Львові 1874-77; був спочатку „твердого“ напряму, вкінці по статтях Драгоманова

став без застережень українським. Тут почав свою літ. діяльність Ів. Франко.

**Другий корпус УГА**, спочатку „Осадний Корпус“, бо його війська облягали Львів. Сформований у січні 1919 з груп: Схід, Старе Село й Наварія. До Д. К. УГА належали бригади: I. УСС, II. Коломийська, III. Бережанська, IV. Золочівська. Під час облоги Львова займав фронт від Грибович аж поза Наварію. Брав участь у червневій офензиві (по Чортківським проломі) та в офензиві на Київ у серпні 1919. Першим командантом Д. К. УГА був полк. Мирон Тарнавський, начальником штабу коротко от. Папп, опісля полк. Альфред Шамабек; коли ж полк. Тарнавський перейняв команду Армії, командантом Д. К. УГА призначено ген. Вольфа, а начальником штабу от. Льонера.

**Другий стиль**, або „архітектурний стиль“ — так за дослідником Маєм називають другу добу розвитку рим. декоративного (настінного) малярства за республіки. Д. с. датується від I в. до Хр. Ці мальовила робили з метою поширити дійсний простір будови при допомозі нарисованих на стінах фіктивних архітектурних прикрас — пілястрів, фризів, кольтон, а поміж ними в вільних площах і рамах фігурні образи та краєвиди. Архітектурна декорація рисується тут при допомозі лінійної перспективи з наміченням світла й тіни так, що дістаємо ілюзію, наче пілястри, гзімси, тощо, виступають із стіни (Рим, Помпеї).

**Другий ступінь**, (грам.) у ступіньованні прикметників і прислівників вищий ступінь, пр. старший, ближчий.

**Другий універсал Центр. Ради**, гл. Центральна Рада.

**Друде** Оскар, нім. ботанік (1852-1922), проф. техніки в Дрездені, дослідник географії рослин; „Ростинність Землі“.

**Друди**, добрі духи в ст.-нім. мітології. Пізніше жіночі надприродні єства, щось у роді чарівниць.

**Дружина**, 1) за княжих часів то князеві товариші, то товариші військові, то військо або тільки постійне військо на службі князя. Д. діставала від князя утримання, здебільшого натурою й була зв'язана з особою князя, а не з його урядом, складалася з різних суспільних і національних елементів, була не дуже численна: в значніших князів XI-XII вв. кілька сот людей, частина була в княжій столиці, решта в ін. містах князівства. Під кінець XI в. дружина зливається з місцевим боярством та стає землевласниками-вітчинниками. 2) Д. у змагу: добір грачів 2-20, яких зіграння часто рішає про побіду. Однакова одежа (дреси), відзнаки, спільні вправи виробляють почуття суцільності, на чім полягає суспільно-виховне значіння дружинових ігор.

**Дружний Лихвар**, товариство гал.-укр. студентів вищих шкіл (академіків) у Льво-

ві, засноване 1871; опісля 1882 перейменоване на „Академічне Братство“, з которого вийшла 1896 пізніша „Академічна Громада“.

**Друз** (Drusus), 1) Марк Лівій, 91 до Хр. трибун; убиття його спричинило війну союзників 90; 2) Нерон Клявдій, брат Тиберія, 12-9 до Хр. вів побідну боротьбу з германами.

**Друзи**, мешканці Сирії в горах Лібану й Гаурану; в автономній окрузі Джебель-Друз, б. 100.000 меш.; войовничі фанатичні мусулмани-шиїти; семіти з перевагою старосирійського елементу.

**Друїди**, (кельт.) ст. жерці кельтів у Галлії й Британії, які творили окрему касту.

**Друк для сліпих**, гл. Браєва система.

**Друкар**, орган харківського окружного відділу Всеукр. Комітету професійної спілки робітників поліграфвиробництва, виходить щомісяця у Харкові від 1927.

**Друкарня**, заведення для друкування книг, часописів та ін. творів літератури й науки.

**Друкарство**, спосіб складання й відбивання механічним способом книжок, брошур, часописів, листків, рисунків, плякат та ін. Процес друкування полягає в тому, що складач (зецер) за рукописом складає з окремих букв рядки, а з окремих рядків цілі кольтонки (гранки). Після їх коректури (виправлення друкарських помилок) метранпаж надає кольтонкам потрібної форми й укладу та відповідним способом розміщає цілі сторінки у друкарській машині, після чого починається властиве друкування. Друкарські твори поділяються на 1) книжкові, 2) періодичні видання — часописи й газети, що друкуються тепер на ротацийних машинах і 3) акциденсові друки (дрібні д., що вимагають мист. уміння й зручності друкаря). Д. веде свій початок від перших граверських спроб (гл. Граверство), коли вирізували на дерев'яних, металевих та ін. дошках рисунки та з них робили відбитки на папері. Найстарші такі відбитки були відомі в Римі за Августа й Траяна; в Китаї вважають першим ритівником Пі Шен'га, коваля в 1041. В Європі в досконалішій формі були вони відомі вже з кінця XIV в. Для винаходу рухомих букв, при допомозі яких складалися цілі речення, велике значіння мав спосіб виливання окремих букв для витискування речень на оправах книжок (гл. Переплетництво) і виливання окремих дощок із текстами (перші в Голяндії). Ці винаходи припадають на 1-шу пол. XV в. Винайдення способу складання текстів при допомозі рухомих букв деякі дослідники приписують Лаврентієві Костерові в Гарлемі (Голяндія) в 30 рр. XV в. Йоган Гутенберґ винайшов ручний прилад для лиття букв — тзв. матрицю — металеву форму для відливу букв. Значні удосконалення в д. увів Шефер, співпрацівник Гутенберґа. З перших Гутенберґових видань збереглися три уривки, що похо-

дять із 1445-47: знаменита, тзв. 42-рядкова біблія 1445 та ін. Перша книжка з ілюстраціями-дереворитами вийшла в Бамбергу (Баварія) б. 1460. В 2-ій пол. XV в. д. поширюється по всій Німеччині. В інших краях Європи: в Італії 1465, Швейцарії 1468, Франції 1470, Іспанії й Англії 1474, Чехії 1475, Швейцарії 1483, Португалії 1484, Данії й Туреччині 1490. Одну з більших друкарень засновує Ант. Кобергер у Ниренберзі (1473-1513), що випускає 220 окремих назв і поміж ними знамениту Хроніку Шеделя з 2.000 дереворитами. Це видання мало вплив на пізніші слов. і спеціально укр. друки. Славні були видання венецькі (з 1469), особливо друкарня Миколи Єнсона з друкованими прикрасами та ілюстраціями, також видавничої фірми Альдів, у Франції—Етієна (гр. і рим. класиків), в Антверпені—Платинів (1555), в Лейдені—Ельзевірів (з кін. XVI). Перша книжка на слов. території лат. мовою друкується в Кракові 1473; слов. мовою — чеська книжка, друкується в Пільзні 1475.

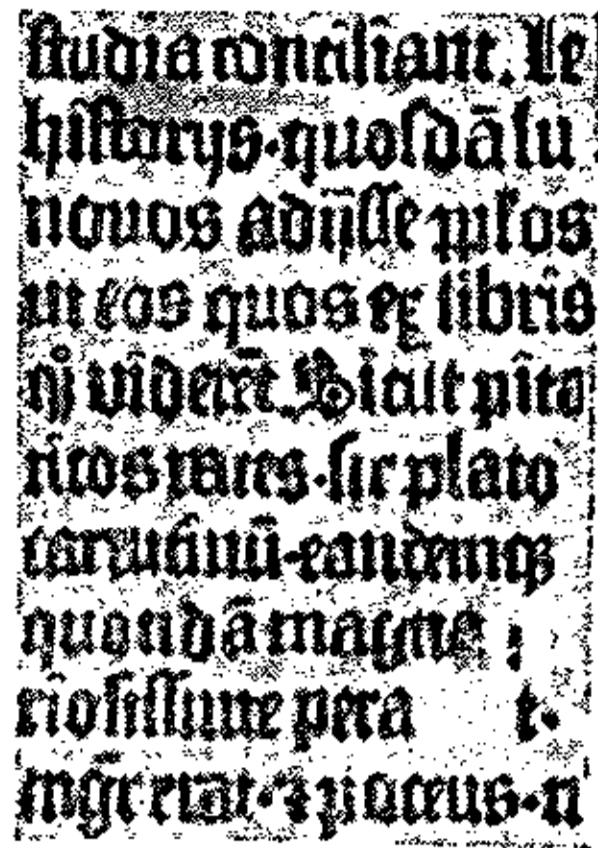

Сторінка з першої біблії Гутенберга.

Перші кириличні книжки, що поширювалися гол. на Україні, почав друкувати в Кракові Швайпольт Фіоль (1491), німець, родом із Нойштадту б. Ниренбергу. У півд. слов'ян друкарство почалося в 1493-94 чорногорськими виданнями воєводи Юрія Черноєвича, що відзначалися дуже гарним друком типу венецьких видань. Також і пізніші видання для півд. слов'ян виходили у Венеції (друкарня Вуковичів із 1519-60). Дальші кириличні видання почав друкувати в Празі білорус др. Франциск Скорина з 1517, а з 1525 у Вільні. Видання Скорини теж відзначалися серед інших, споріднені з авгсбурзькими, ниренберзькими і почасти венецькими. На Московщині д. повстало за допомогою німців. Перша датована книжка „Апостол“ видрукована Іваном Федоровичем і Петром Мстиславцем (білорус) у Москві 1564. Д. на Україні роз-



Кінцівка з видання Швайпольта Фіоля 1491 р.

почалося з 2-ої пол. XVI в. Першою укр. друкованою книжкою мусимо вважати Учительне Євангеліє Тяпинського з рівнобіжним ц.-слов. і укр. текстом, друковане у мандрівній друкарні б. 1562. Перша датована книжка „Апостол“ з'являється у Львові 1574; відтоді й починається постійне д. на Україні. В останній чверті XVI в. і 1-ій пол. XVII в. д. поширюється швидким темпом по цілій Україні навіть у менших культурних центрах: Остріг 1580, Паньківці на Поділлі 1601, Дермань на Волині 1601, Стратин 1604, Кринос 1605, Київ 1616, Угерці в Галичині 1618, Почаїв 1618, Рахманів 1619, Четвертя на Волині 1625, Чорна 1629, Кременець 1638, Луцьк 1624 (1640), Чернігів 1646, Грушево на Закарпатті 50 рр. XVIII в. В Острозі виходить у 1580-81 перша на весь слов. Схід друкована Біблія, що була передрукована в Москві в 1664. Особливо гарні друки, з прикрасами типу венецьких,

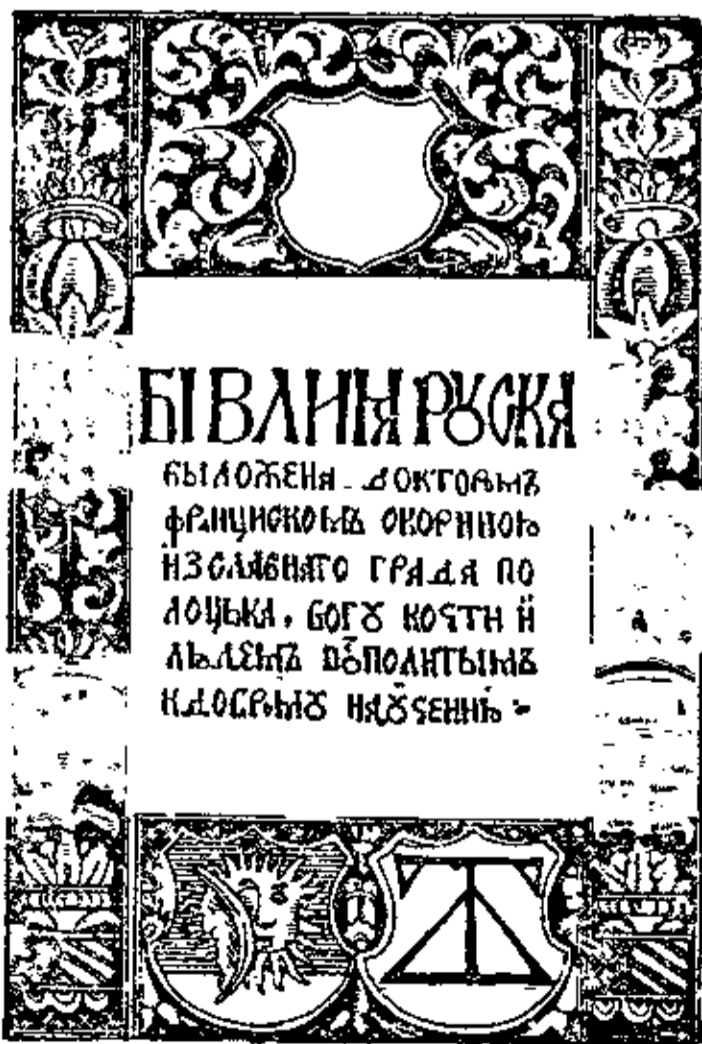

Біблія Скорини.

бачимо в стрятинських і крилосььких виданнях. Одна з найбільших і найкращих друкарень київської Лаври, що існує й досі, випустила в XVII-XVIII вв. численні, багато ілюстровані видання, що розходилися

під час 2-ої пол. XVI в. Першою укр. друкованою книжкою мусимо вважати Учительне Євангеліє Тяпинського з рівнобіжним ц.-слов. і укр. текстом, друковане у мандрівній друкарні б. 1562. Перша датована книжка „Апостол“ з'являється у Львові 1574; відтоді й починається постійне д. на Україні. В останній чверті XVI в. і 1-ій пол. XVII в. д. поширюється швидким темпом по цілій Україні навіть у менших культурних центрах: Остріг 1580, Паньківці на Поділлі 1601, Дермань на Волині 1601, Стратин 1604, Кринос 1605, Київ 1616, Угерці в Галичині 1618, Почаїв 1618, Рахманів 1619, Четвертя на Волині 1625, Чорна 1629, Кременець 1638, Луцьк 1624 (1640), Чернігів 1646, Грушево на Закарпатті 50 рр. XVIII в. В Острозі виходить у 1580-81 перша на весь слов. Схід друкована Біблія, що була передрукована в Москві в 1664. Особливо гарні друки, з прикрасами типу венецьких,



Львів 1574 р.

„Апостол“ Ів. Федоровича, Львів 1574 р.

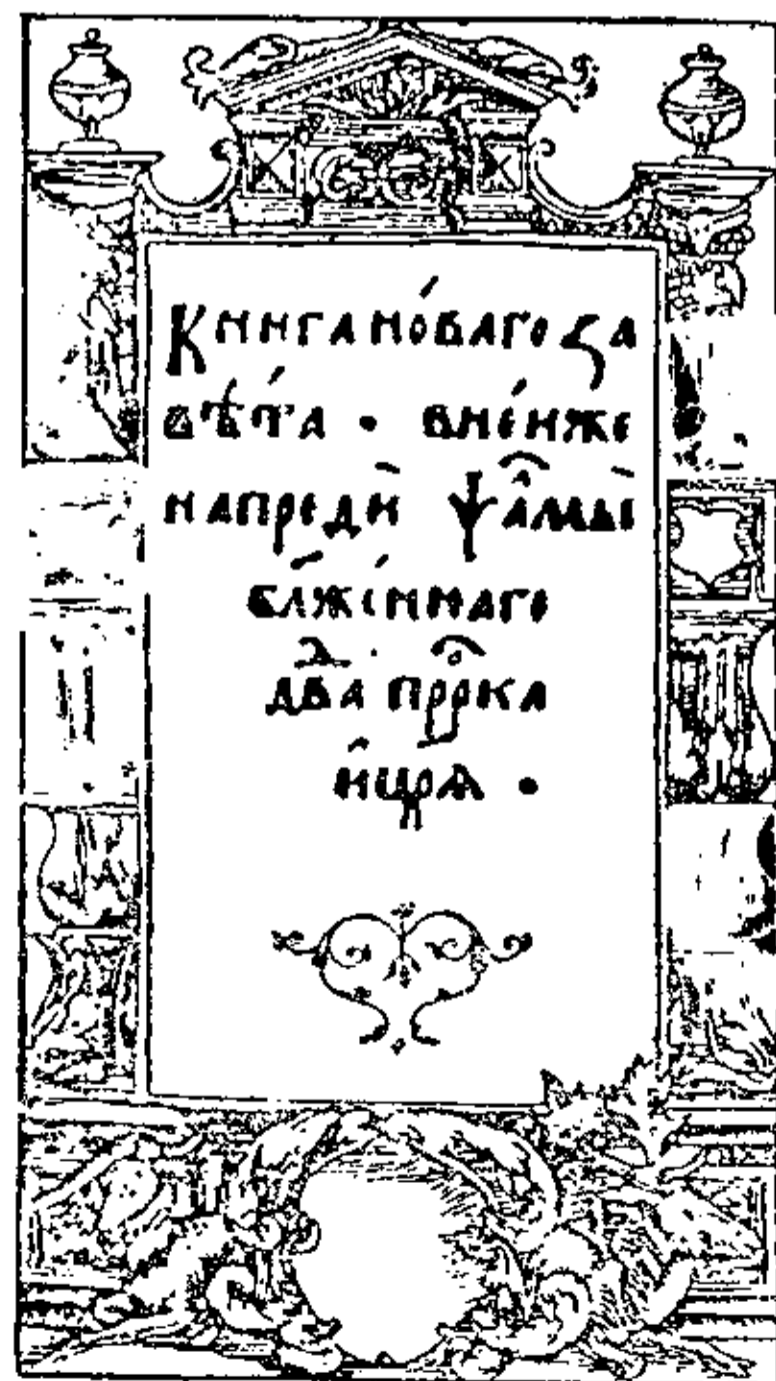

Біблія Острозька 1580 р.



бачимо в стрятинських і крилосььких виданнях. Одна з найбільших і найкращих друкарень київської Лаври, що існує й досі, випустила в XVII-XVIII вв. численні, багато ілюстровані видання, що розходилися

по всіх слов. землях, а особливо на Московщині (Старе укр. граверство, гл. Укр. мистецтво). Коли в перших друкарнях уживали примітивного приладдя, а для відбивання лише ручної преси, то в наступних віках, а особливо в XIX і XX вв. ціла друкарська справа була змеханізована. В 1722 друкарську пресу значно удосконалив Гаас у Базелі, а англієць Стенор (Stan-hore) впровадив залізну пресу. В 1803 німець Ф. Кеніг збудував першу машину, що друкувала вже швидко і з того часу низка винаходів і улпшень спричинила незвичайний поступ в д.: стереотипія, гальваноплястика, машини швидкого друку та ілюстраційні, машини до відливання букв, ротаційні, до складання і відливання рядків складу (лінотип), машини до ротогравюри, офсет-друку і т. ін.

**Друкарський метал**, гл. Гартбляй.

**Друлівник**, гуцульський прилад (рід сверлика) для нарізування колісцят на дереві.

**Друмліни**, менше чи більше круглаві, плоскі й низькі горбочки, що виступають поспіль у зледенілих колись країнах; помітне у них визначне рівнобіжне уложення і те, що їх поздовжні осі йдуть із напрямком руху колишнього льодовика. Д. це або висліди льодовикових відкладів або льодовикової ерозії.

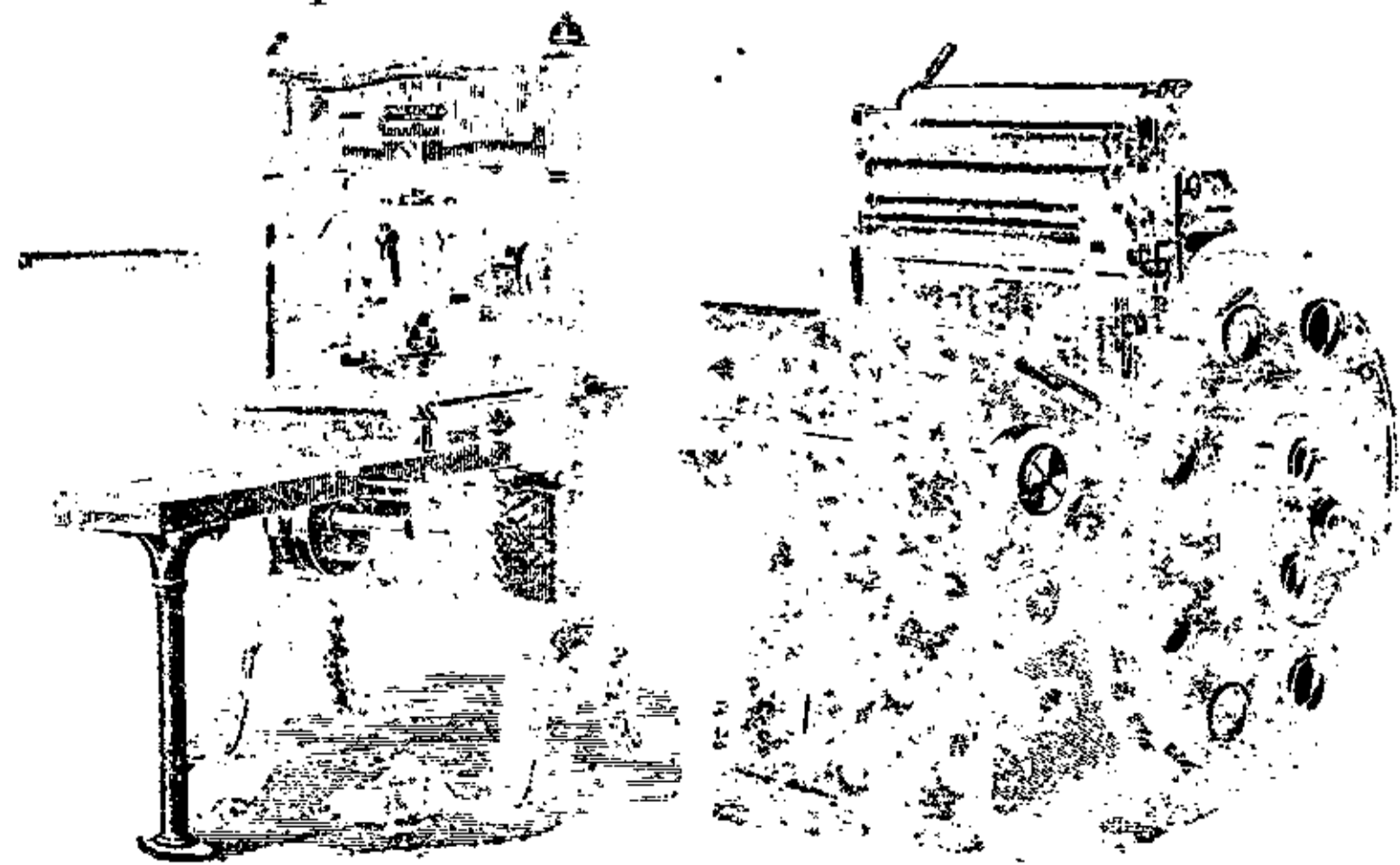

Зліва: ручна друкарська праса, справа: тиглівка.

**Друскеніки**, оселя б. Городна, серед лісів, над Німаном, солянки й соляково-йодово-бромові джерела, живець і літисько.

Α Δ Ε Λ Φ Ο Τ Η Σ.

**ГРАММА**

ΤΙΚΑ ΔΟΒΡΟΓΛΑΦΟ-  
ΛΗΒΑΤΟ ΕΛΛΗΝΟΣΛΟΒΕΝ  
σκαго языка. Σχεδιασμένο  
и издано в Братской школе.

Κατασκευασμένη μηχανή γραμμάτων  
Розроблено в  
Братській школі.



Β Ο Λ Β Ο Β Α.

Βαφτιστήριον Братской Школы.

Α Φ Ξ Α.

Гр.-укр. граматика з  
1591 р., друкowana в  
братській школі у  
Львові.

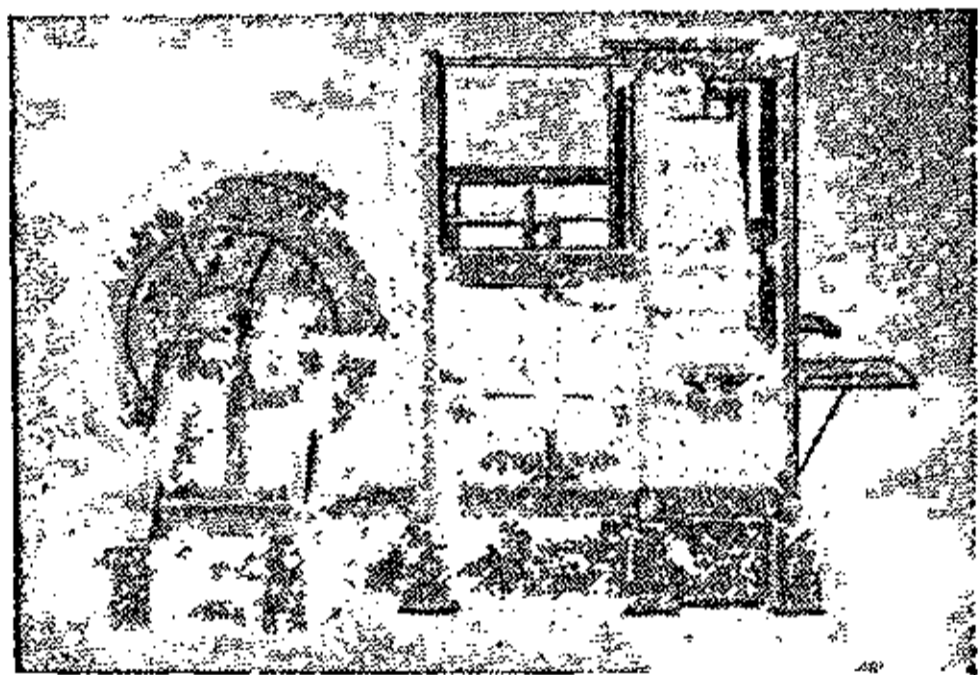

Друкарня Кеніга (1803 р.).

**Друцький-Любецький Францішек Ксавери**, князь, поль. політ. діяч (1779-1846), міністер фінансів у Конгресовім Королівстві, основник поль. фабричної промисловости в Лодзі, Жирардові, тощо.

**Друшляк**, (нім.) металеве сито.

**Дрюмон** (Dumont) Едуар, фр. політик, і журналіст (1841-1917), один із провідників антисемітської партії.

**Дрючок**, у руханці: залізна жердка на сталих або переносних стовпах. Вправи: звиси, обмахи, вишиби, ваги, зіскоки.

**Ду** (Doubs), 1) Притока Сони, 430 км. дов.; 2) зах. фр. департамент, 5.260 км<sup>2</sup> і 300.000 меш., гол. місто Безансон.

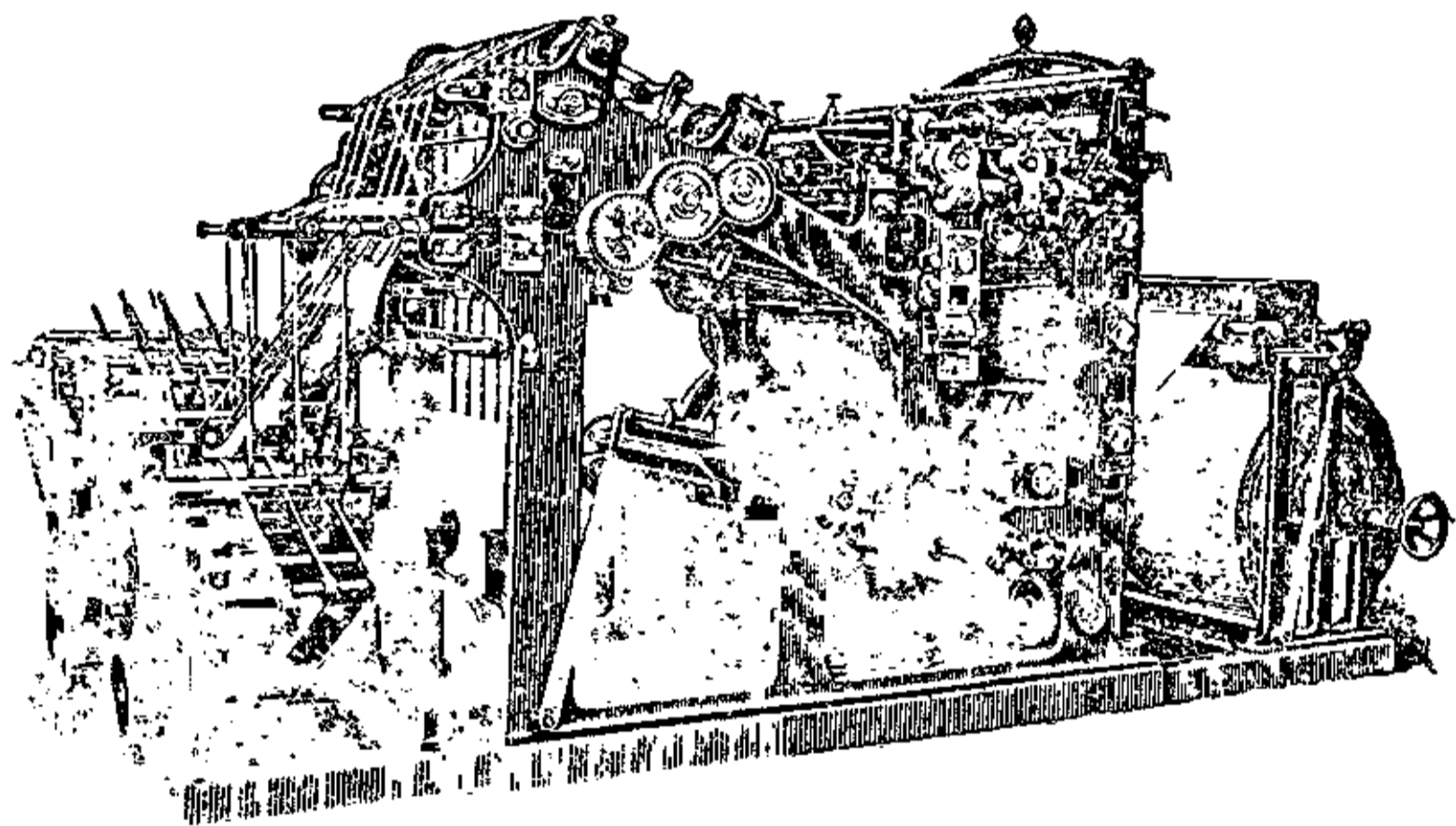

Ротаційна машина з машиною до складання (старший тип).

**Дуалізм**, (лат.) 1) світогляд, що для пояснення явищ уживає двох субстанцій, пр. тіла й душі, — матерії й духа, поняття добра й поняття зла, духа й матерії і т. ін.; 2) визнання двох основних елементів у якійсь сфері: — психіці (психологічний дуалізм), пізнанні (гносеологічний дуалізм) і т. д.



Друмліновий краєвид.

**Дуаль**, (лат.) гл. Двоїна.

**Дуб** (Quercus), базькове дерево, якого до 250 пород росте в Європі, Азії, Півн. Америці; овоч — жолудь уживається замість кави й на відгодування свиней. Деревно тривке й тверде, дуже ціниться на будівлі й різні вироби. В Європі взагалі й у нас зосібна найбільше поширений д. звичайний, літній (Q. pedunculata), 30-50 м. **Дрючок**. Стан стрімвис., росте головно на голов на дрючку. Поліссі, в лісостеповій смузі та в степових



гаях. В зах. частині України також д. с и д я ч о ц в і т и й, з и м н и й (*Q. sessiliflora*), зрідка д. м о х н а т и й (*Q. pubescens*) до 20 м. вис. На півдні Європи росте д. к о р к о в и й (*Q. suber*) — кора вжи- вається на виготов- лення корку. З півн. ам. дубів розводять в Європі д. ч е р в о н и й (*Q. rubra* з гарним, замолоду яскраво-червоним листям. На Україні дуб займає б.  $\frac{1}{3}$  всієї лісової площі, у Галичині найбільше дуба в лісах Терно- пільщини (22%). Загалом на укр. зем- лях дубові ліси займають б. 1 міль- гектарів площі.



Дуб: 1. галузка з базьками, 2. стовпиковий цвіт, 3. його переріз, 4. пиляковий цвіт, 5. жолудь.

**Дубасов Федір**, рос. адміністратор, адмірал, опісля генерал-губернатор (1845-1912), 1905 здавив селянський рух на Укра- їні й грудневе повстання в Москві.

**Дубельт Леонтій**, голова корпусу жан- дармів за Миколи I (1792-1862) й всемогут- ній начальник „III-го відділу“ царської кан- целярії, себто тайної поліції; через його руки йшли тоді всі політ. й цензурні справи; він допитував м. ін. Кирило-методіївців, до Шевченка ставився особливо погано.

**Дубельтівка**, (нім. з лат.) рушниця з дво- ма цівками. Зразок мисливської зброї.

**Дубецький Маріян**, поль. історик (1838-1926), родом із Волині, учасник поль. пов- стання, засланий на Сибір; писав на укр. теми.

**Дубила**, гл. Гарбники.

**Дубина**, місцевість б. Скольного над Опо- ром, підгірська околиця; кліматична місце- вість; 1914 вишкіл УСС.

**Дубль** (*doublé*), томбак (стоп міді й цинку), потягнений 14 каратовим золотом, ужива- ється до дешевих окрас, імітація золота, посріблений або позолочений метал.

**Дублер(-ка)**, актор(-ка) в театральній дружині, що заступає з черги в якійсь ролі головного виконавця тої ролі.

**Дублет**, (фр.) другий примірник (зразок) того самого предмету (книжки, монети); двояк.

**Дублікат**, гл. Дуплікат.

**Дублін**, гл. Деблін.

**Дубляни**, село б. Львова; там є держав- на Вища Рільнична Школа.

**Дубно**, повітове місто над рікою Іквою на Волині, рос. твердиня, яка разом із крі- постями Луцьк і Рівне мала захищати під час війни задні получення рос. військ, 1915 не встояла проти наступів нім. і австро-угор. військ; 9.146 меш.: українців 29%, поляків 16·6%, жидів 59·4%. Д. згадується вперше в 1099, в XII в. місто Волинської землі (Ду-

бен), в XIV в. володіння кн. Острозьких, у XV в. — кріпость, що грала ролю в ко- зацьких війнах. Дубенський повіт: 3.314 км.<sup>2</sup>, 3 міста і 15 волостей, 220.220 меш.: українців 81·5%, поляків 2%, жидів 15·9%, росіян 0·6%.

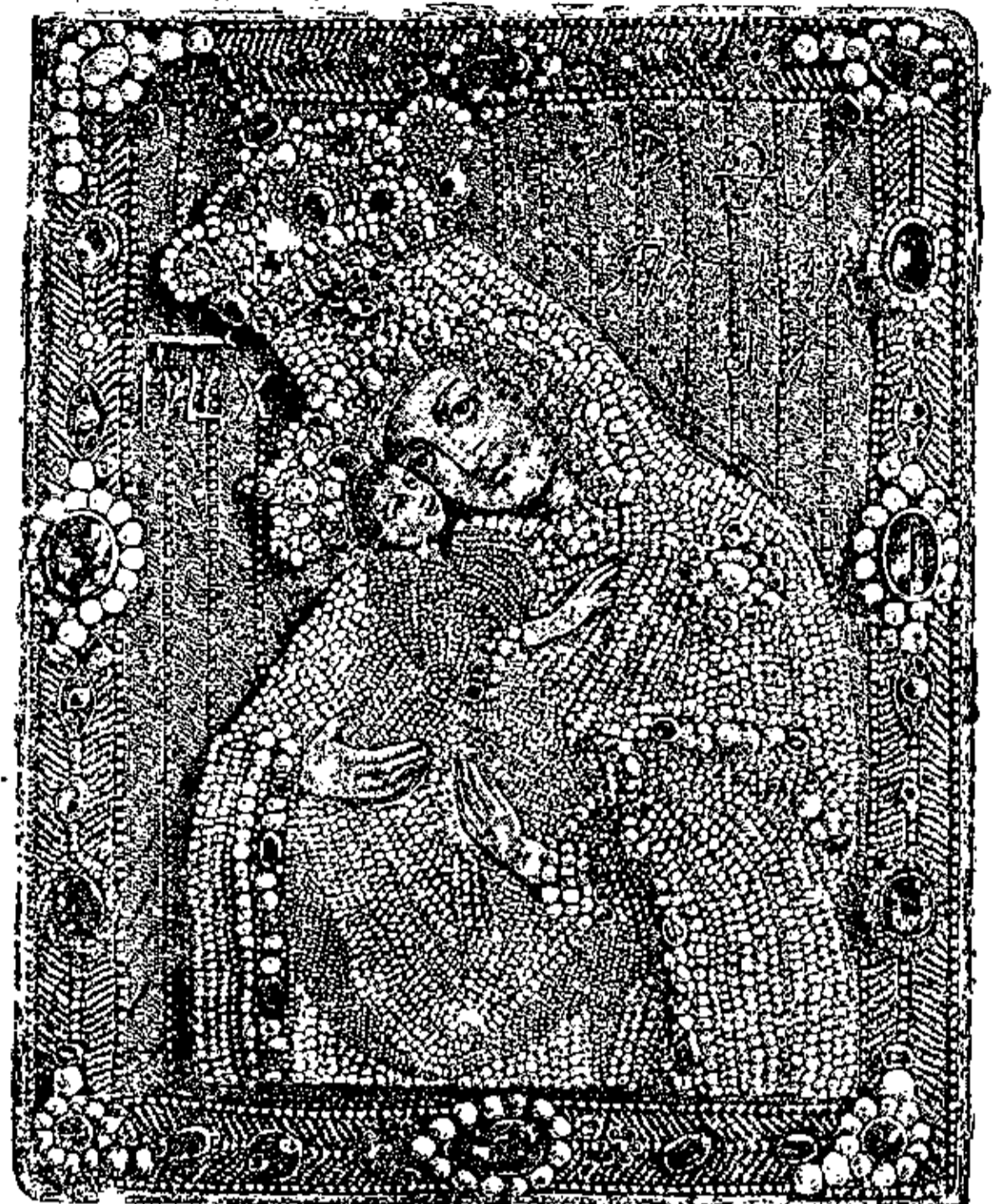

Дубенська ікона, подарована князем Василем Кон- стянтиним Острозьким.

**Дубнов Симон**, жид. історик, \*1860, до українців необ'єктивний; з його праць ві- дома „Світова історія жидівського народу“ в 10 томах.

**Дубович Іван**, укр. уніятський письм. XVII в., архимандрит Дерманського мана- стиря, видав „Образ православної церкви східньої“ й „Єрархію, або зверхність у Бо- жій церкві“. Відступництво укр. панства пояснював непросвіченістю та недбалістю правосл. духовенства. Боронив григоріян- ського календаря

**Дубовка**, місто та річна пристань над дол. Волгою, де вона зближається най- ближче до Дону; 17.000 меш., торгівля збіж- жям. За світової війни тут був табор полонених, де в 1915-17 пробували старшини УСС, пізніші організатори Січових Стрільців.

**Дубосари**, місто над Дністром у Молдавській Автономній Республіці в межах України; дубосар- ський район мав у 1926: 42.609 меш. (67·0% молда- ван і 14·2% українців).

**Дубравський Степан**, гал.-укр. педагог (1829-1909) учитель серед. шкіл, пи- сав педагогічні розвідки в часописі „Дім і школа“, записав своє майно на стипендії, а при „Просвіті“ заснував фунда- цію свого імені для видавання популярних книжок.



Ст. Дубравський.

**Дубровиця**, 1) місто, один із осередків

Турово-Пинського князівства, при кінці XII в. стало (замість Городна) столицею окремого князівства; 2) Турівська волость.

**Дубровницька література**, хорв. письменство Дубровницької республіки, приблизно від XV до XIX вв.; найхарактеристичніша ознака д. л. — вияв хорв. мовою ідей іт. гуманізму; сполука нових ідей із національною формою піднесла д. л. на таку височінь, на яку укр. література могла піднятися лише в добу Котляревського — Шевченка. Найвидатніші письменники: Держіч (1461-1501), Менчетіч (1457-1527), Ветраніч (1482-1576) — перший хорв. драматург; особливо видатним вважається Іван Гундуліч, автор поеми „Осман“. Від XVII в. д. л. падає й у XVIII в. цілком підпадає під вплив іт. неокласицизму; лише вплив народньої поезії не допустив Качіча-Міоціча знизитися до загального упадку.



Дубровнік.

**Дубровнік**, (іт. Рагуза), югосл. пристань у півд. Далматії, 8.000 меш. Заснований б. VII в. по Хр. При кінці VII в. появляються тут слов'яни, зразу романізуються, опісля здобувають перевагу. До XIX в. Д. був самостійною державою під протекторатом спочатку Візантії, опісля Венеції, вкінці Туреччини. Від віденського конгресу 1815 належав до Австрії, тепер до Югославії. Рос. цар Петро В., шукаючи союзників на Балкані під час війни з Туреччиною, звернувся й до Д. В листі своїм до сенату Д., Петро писав, що султан почав війну за намовою Орлика й мазепинців.

**Дубровський**, 1) Павло, агроном, \*1857, 1895-1906 редактор сільсько-госп. журналу „Хуторянин“, видаваного Полтавським Обществом Сельського Хозяйства; автор статей і розвідок на госп. теми; 2) Петро, рос. фізіолог, родом українець із Чернігова (1812-82), учителював у Варшаві, де видавав всеслов. часописи: рос.-поль. „Денница — Jutrzenka“ (1842), опісля „Славянское Обозрѣніе“ (1843), де співробітничали видатні слов. письменники того часу: Срезневський, Ганка, Шафарик, Коляр, Мацевський та ін. Уложив поль.-рос. словник.

**Дуб'яга** Іван, кінний охотний полковник

у гетьмана Самойловича, воював проти Дорошенка.

**Дувало**, дмухало, дмухавка, прилад що вдуває повітря у бажанім напрямку. Найпростішим д. є звичайний димач. Ковальський димач або міх складається з двох простих димачів; один із них смокче повітря, другий витискає. Димача уживають також при орґанах. При горнах, де витоплюють залізо з руди, вживається вальцевате (циліндричне) д. Д-ом є також кавчуковий балоник, через здушення якого виходить сильна струя повітря цівкою, полученою з балоником.

**Дувка**, дмухавка, мосьжна або шкляна цівка з маленьким отвором на кінці, зігнута під прямим кутом. Уживається до мінералогічних дослідів, до топлення малих кількостей металів (золота, срібла, міді, тощо), до лютування і т. ін.

**Дуга**, 1) веселка, великий світляний лук, зложеной з сімох красок (червоної, помаранчевої, жовтої, зеленої, синьої, темно-синьої й фіялкової), який появляється на небі, коли перед нами падає дощ, а за нами світить Сонце. Часом над цею головною дугою видно другу, співосередню, далеко слабшу побічну д.; її краски йдуть протилежною чергою. Причиною повстання д. є переломлювання промінів світла в краплях води та розщеплювання їх на краски. Головну д. витворюють проміні, що відбиваються всередині

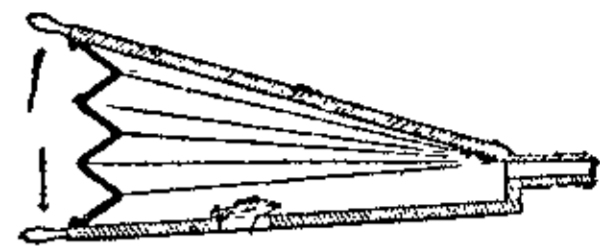

Звичайний димач.

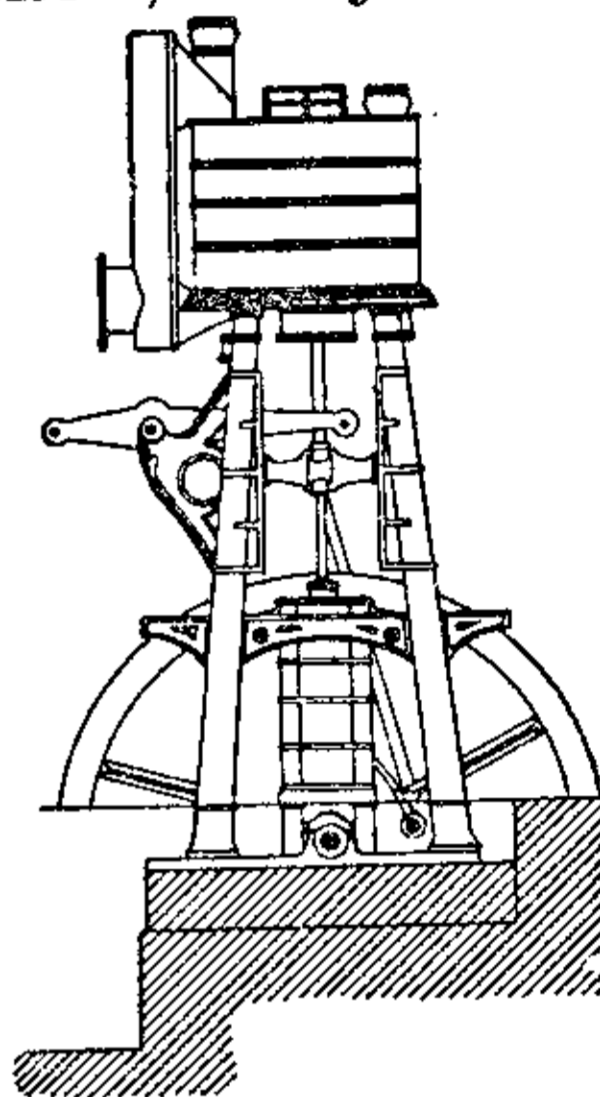

Вальцеве дувало.

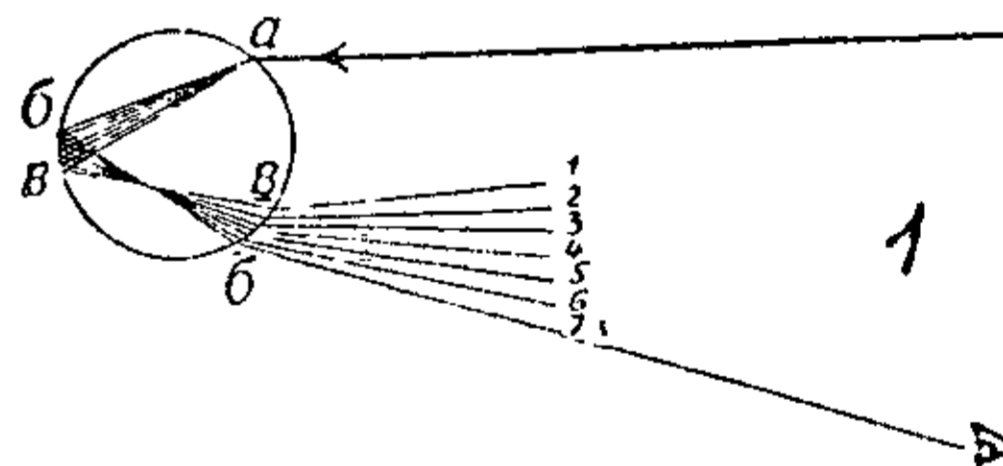

Дуга. Соняшний промінь, входить у краплину дощу в точці а, розщеплюється на сім красок (бв). Розщеплені проміння відбиваються і виходять із краплини (при вб) розщеплені на барвні проміння, почерзі від фіялкової (1) до червоної (7).

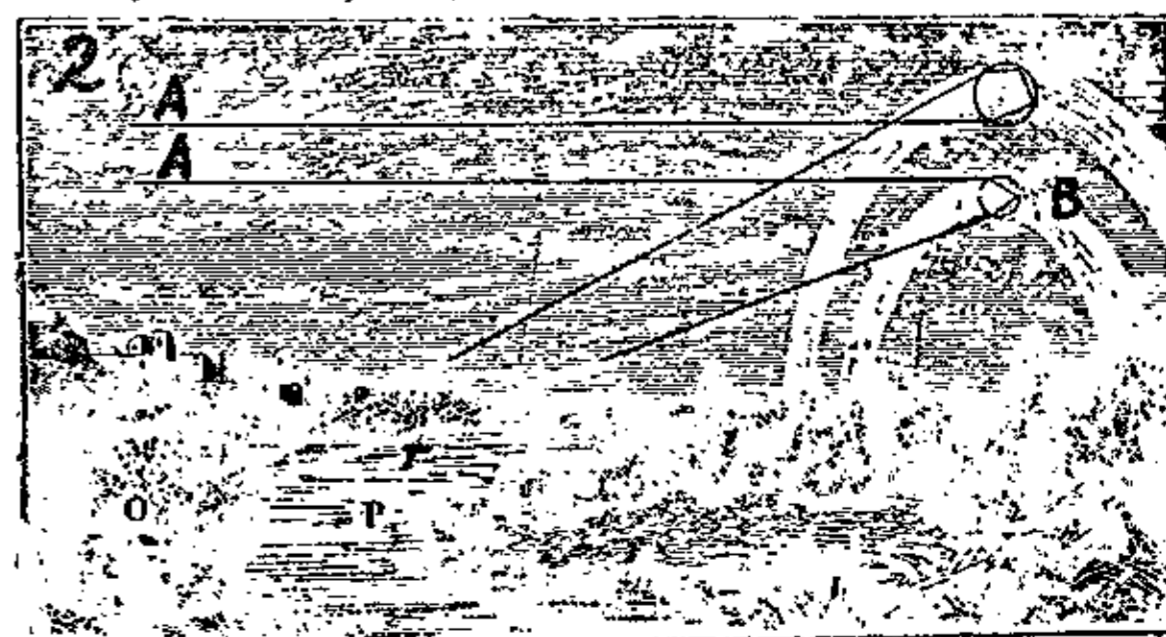

Повстання головної (в) і побічної (б) дуги,

краплі один раз, а побічну такі, що відбиваються в ній двічі. Головна д. може появитися лише тоді, як Сонце стоїть над ови-

дом не вище, як 42 ступені, а побічну д. можна бачити ще при висоті Сонця  $51\frac{1}{2}$  ступеня. Д. можуть витворити також проміні Місяця; 2) в мат.: гл. Лук.

**Дуга Вольти**, гл. Дейвієва дуга.

**Дуга Дейвія**, гл. Дейвієва дуга.

**Дугер** (Douhaire) Пер, фр. публіцист (1803-68), знавець Росії. Під час кримської війни написав розвідку про „Козаків“, якої найбільша частина присвячена Україні („Le correspondant“ 1854).

**Дугівка**, гл. Око.

**Дуговина**, спектр, різнобарвна світляна стяжка, що повстає на заслоні по перепущенні світла через тристінний граняк (призму), тзв. дисперсійна д., або через нижню решітку, тзв. дифракційна д. Розрізняємо три головні роди дуговин: 1) суцільна д., складається з красок червоної, помаранчевої, жовтої, зеленої, синьої, темносинової та фіялкової, що непомітно переходять одна в

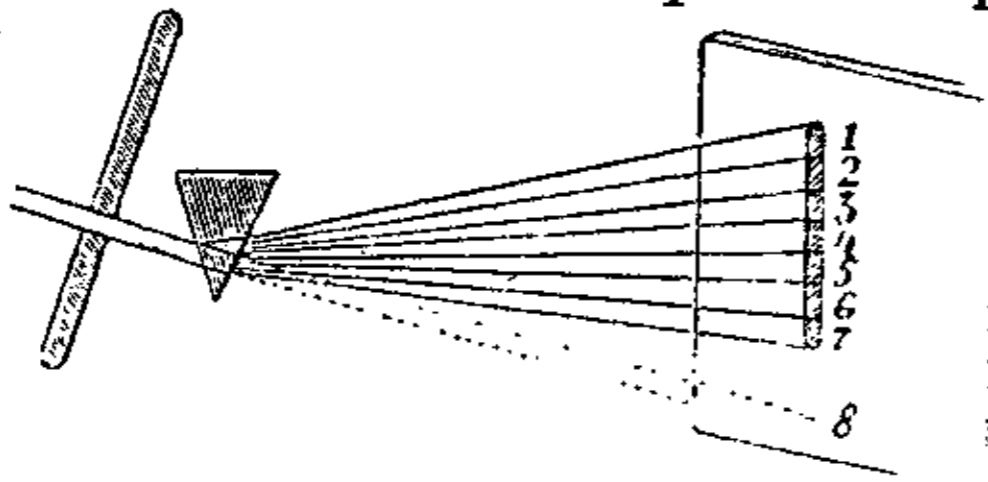

Дуговина. Промінь розщеплений на краски від фіялкової (1) до червоної (7); 8 місце, де впало б проміння, колиб не було призми.

додругу; 2) лінійна д., складається з поодиноких, відділених від себе, ясних барвних ліній; 3) смугова д., зложена з барвних смуг. Всі згадані дуговини звуться емісійними д.; їх висилає („емітує“) джерело світла. У протилежності до емісійної д. існує ще абсорпційна д. Вона повстає, якщо біле світло, пр. електр. лампи, переходить крізь призму та річовину, що вбирає (абсорбує) частину промінів. Абсорпційною д. є також обернена дуговина. Вона повстає, якщо проміні білого світла переходять крізь розжарений газ або пару, одначе нижчої температури, ніж джерело білого світла. Розжарений газ вбирає (абсорбує) з промінів гарячішого джерела світла ті самі проміні, що їх сам висилає. Оберненою дуговиною є дуговина сонячного світла. На ній бачимо цілий ряд чорних ліній, які названо лініями Фраунгофера. Кожна суцільна дуговина простягається на оба боки поза свою видиму часть, а саме поза червоними проміннями є ще позачервоні (ультрачервоні, інфрачервоні), а поза фіялковими позафіялкові (ультрафіялкові, інфрафіялкові). Перші є проміннями тепла, другі хемічно чинні (вони діють дуже сильно на фотограф. плиту).

**Дуган Франьо**, хорв. композитор, \*1874, квартети; гармонізації хорв. церк. мелодій; хорова пісні і т. д.; видатний муз. теоретик, віртуоз (органи).

**Дуда**, гл. Дудок.

**Дудя**, гл. Волинка.

**Дудар Домніка**, укр. поетка, \*1890. Пое-

зі по журналах, розвідка „З поетики Шевченка“.

**Дудвайлер** (Dudweiler), місто б. Зарбрікену, 25.000 меш., копальні вугілля і „горюча гора“, насип вугілля, що тліє 200 літ.

**Дудикевич** Володимир, адвокат у Коломиї (1861-1922), один із провідників гал. москвофільства на переломі XIX і XX в., б. посол до гал. сойму. Помер у Ташкенті, після в'язнення в Чека.

**Дудинський** Роман, інженер (1880-1920), отаман УСС, короткий час командант 2 коломиїської бригади УГА. Інтернований більшовиками в Кожухові, концентраційнім таборі під Москвою, помер у шпиталі в Москві.

**Дудка**, 1) неглибока цівкувата шахта, застосовувана при добуванні гніздових родовищ; 2) гл. Волинка.

**Дудко** Федір, укр. письмен., \*1885. Оповідання: „Гріх“, „Глум“, „Зіна“, „Дід Яків“, „Чорний крук“ та ін., збірка „Краса життя“, роман „В заграві“.

**Дудник**, дягиль (Angelica), рости́на з родини окружкових. Д. лікарський (Archangelica officinalis) росте по лісах, також плекається по городах; відвар із його коріння вживають як лік на поти та на зміцнення шлунку, як заправу до горілок і лікерів.

**Дудок**, дуда, старий гріш („за два дудки качурика продала“), звідси оплата, яку треба було за давньої Польщі давати орендарям за хрещення кожної дитини.

**Дудрович** Андрій, родом із Підкарпаття (1782-1830), проф. філософії і ректор харківського унів.; під впливом Шеллінґа та Шада схилився до христ. теїзму; кілька дрібних праць; співробітник „Українського Вѣстника“.

**Дуде** (Douai), м-о в півн.-зах. Франції, 39.000 меш.; с.-госп., шкляний і хем. промисл, виріб гармат.

**Дудель**, (лат.) гл. Двобій.

**Дуеро**, Доіру, ріка 790 км. дов., впливає в Іберійських горах, вливається до Атлантийського океану б. Опорто, сточище 98.000 км<sup>2</sup>.

**Дует**, (іт.) спів на два голоси; музика на два інструменти.

**Дужання**, атлетика, ділиться на легке й важке. Д. легке, легка атлетика, обіймає ходи, біги, скоки й мети, а саме: гладкий біг на короткі, середні та довгі віддалі, біг через плотики, біги з перешкодами, гінці, біг навпростець (до вежі) і через поле, скоки вшир, в довжину й висоту,



Роман Дудинський.

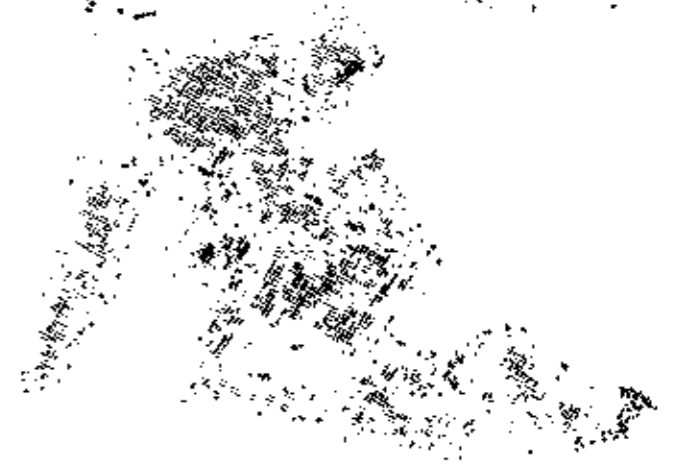

Дужання.

Два укр. мистці світової слави Гаркавенко й Орленко.

з місця й розбігу, трискок, скок жердкою, штовх кулі, мети м'яча, кружка, спици, молота, гранати, каменя (тягару), аркана, ходи вільні й з обтяженням. Д. важке, важка атлетика обіймає двигання тягару і борення; борення полягає на поваленні й притриманні противника на лопатках, а в яп джію-джітсу на обезвладненні противника. У фр. (гр.-рим.) боренні можна хапати противника тільки повище пояса, в ам. та швайц. довільно.

**Дужка**, ключиця (clavicula), у хребовців довгаста кістка, звич. вигнута у виді букви S, знаходиться у горішній частині огруддя й лучить груднину з лопаткою.

**Дужки**, (грам.) пунктуаційний знак [ ( ) ] на пояснення і у вставних реченнях.

**Дуже** Елеонора, замужня Чеккі, славна іт. драматична акторка (1859-1927), грала переважно в трагедії й мелодрамі; щодо характеру її таланту критика зближала її талант із Заньковецькою у протилежність до Сари Бернар — двох найперших із Дуже на свій час акторок у цілому світі.

**Дуїлій Гай** (Gaius Duilius), рим. консуль, побідив картагінців у морськ. бою під Міле 260 до Хр.



Елеонора Дуже.

**Дуїсбург** (Duisburg), місто над Райном у зах. Німеччині, 276.000 меш., залізний і хем. промисл, найбільша річна пристань Німеччини (3-тя річна пристань світу) з 29,600.000 т. нетто обороту в рік, має велике значіння в райнській, рурській і серед.-нім. плавбі, бо в Д. лучиться з Райном дортмундський канал, що в'яже Райн з Емзою і Везерою.



Дуїсбург (пристань між устям Руру і р. Емшер).

**Дука**, волоський господар, якому Туреччина віддала була Правобережну Україну після гетьмана Юрія Хмельницького (1681).

**Дукат**, (іт.) золота монета повної ваги, з великою кількістю чистого золота; в Італії в XI в. дукатами звалися візант. зол. монети, де було викарбоване прізвище цісарів Константина X й Михайла VII. Дуків; в 2 пол. XVI в. д. карбували майже по всіх країнах зах. Європи, звідти перейшли д. до

Росії, де дістали назву „червінці“; тепер д. карбують у ЧСР.

**Дукля**, м-о в Зах. Бескидах, 2.082 меш.; міжгірний прохід, що ділить Бескид Низький від Високого, 502 м. н. р. м.; 1915 дуклянська вузина зайнята рос. військами в кривавих боях з австр.-угор. армією Бороєвича.

**Дуклянський літопис**, лат. хроніка хорв. „попа з Дуклеї“ з XII в., написана в дусі старих візант. та середньовічних лат. літописів, важне джерело до історії південних слов'ян.

**Дукштин**, (нім.) гл. Травертин.

**Дулевина**, гл. Гарматний метал.

**Дулишкович** Іван, закарпатський історик (1815-83), „Историческія черты угорскихъ“, 1874-79, на основі праці Лучкая „Historia Ruthenorum“.

**Дуліби**, праслов. назва одного з укр. племен, що жило на Зах. Волині та на Побужжі — на захід від деревлян і на схід від укр. хорватів, зчасом витиснена політичними назвами: бужани, волиняни, червняни; з ім'ям д. зв'язане літописне оповідання про обрив (аварів) VII в., що знущалися з них; за Олега д. були втягнені в круг київських впливів, допомагали в його поході на Грецію. Є ще д. хорутанські, чеські та моравські.

**Дуліби**, село в Галичині, над Стрипою, бучацького повіту. 11 VI 1919 побідний бій 8 самбірської бригади УГА на відтинку Жнибороди-Дуліби-Скоморохи-Барш.

**Дуля**, зложена „Нерадою Громадою“, Львів 1864, Випуск перший (більше не було). Коштом і друком Ф. Поремби, 4<sup>о</sup>, ст. 8. Один із перших укр. гумористичних часописів, за ред. А. Кобилянського.

**Дульцін**, (лат.) фенетоль-карбамід, штучний цукор, б. 200 разів солодший від звич. цукру, але без жадної поживної вартости.

**Дульчінея**, (есп.) любка Дон-Кіхота; іронічно: романтична улюблена.

**Думання**, активна чинність нашої свідомости, яка розкладає поняття та уявлення на елементи, порівнює їх, творить із них нові сполуки й прямує до одности. Для д. характеристичне — змагання до якоїсь цілі, встановлення зв'язків та відношень між окремими елементами, розрізнування правдивого й фальшивого. Треба відрізнити акти д. від змісту д. Д. досліджується з психольогічного боку та з льогічного. В останні часи відрізняють крім інтелектуальних процесів д.—„емоціональне“ та „волеве“ д.

**Дум-дум-куля**, стрільно зі стятим панцирем; по вистріленні розривається в тілі людини й спричинює рвану, дуже болісну рану; вперше виробляли їх в англ. таборі Дум-Дум в Індії. Мiroва конференція в Газі 1899 заявила проти вживання їх на війні.

**Думєрг** (Doumergue) Гастон, фр. політик, \*1863, кілька разів міністер, 1913-14 прем'єр, від 1924 президент фр. республіки.

**Думи**, укр. нар. лірично-епічні твори на



іст. теми козацької доби, співані кобзарями речитативною мельодією, у свобідному віршовому складі з нахилом до імпровізації і в супроводі кобзи чи бандури, а в пізніших часах і ліри. Д. творять дві громади: 1) старшу — про боротьбу з турками й татарами (Дума про втечу трьох братів із Азова, Самійло Кишка, Маруся Богуславка, Хведір Безрідний, Ів. Коновченко й ін.), невірницькі д. (Плач невірників і ін.), повчальні (Про сестру та брата, Прощання козака, Про Олексія Поповича, Про матір і синів і ін.); 2) пізнішу — про Хмельниччину й добу після Хмельницького. Форма д. дуже давня й первісним джерелом мала обрядові похоронні голосіння й заклинання.

**Думитрашко**, 1) **Константин**, укр. письм. (1814-86), учитель київської дух. семінарії, а опісля секретар і бібліотекар дух. академії. Крім рос. писань на церк.-рел. теми, писав укр. поезії (друковані під псевд. К. Копитько в „Маяку“ 1843), в 1859 у Петербурзі видав „Жабомишподраківку з гр. лиця на козацький виворот на швидку нитку перештопану“ (перелицьована Батрахомиомахія), політ.-сатиричну поему на тему укр.-поль.-московських відносин. На лежав до тзв. школи Котляревського; 2) **Родіон**, гл. Дмитрашко Райче.

**Думін** Осип, сотник СС, \*1893. 1917 в Галицькому куріні СС у Києві, 1918 бере участь у протигетьманському повстанні (Мотовилівський бій), 1919 — б'ється з більшовиками, 1921 — командує партизанами б. Трипілля. Оголосив низку споминів під псевд. А. Крезуб.

**Думка** Павло, гал.-укр. громадянський діяч (1854-1918), селянин, давній радикал, був послом до гал. сойму 1908 і 13, член „Української Національної Ради“ 1918. Писав поезії.

**Думка**, (муз.) вживана деякими (поль. й чес.) музикантами назва для укр. пісень із меланхолійною мельодією та повільним ритмом; потім цю назву перенесли й на ін. твори подібного характеру, не зв'язані з укр. нар. піснею.

**ДУМКА**, скорочення для „Держ. Укр. Мандрівна Капеля“, перетвореної 1921 з мандрівної хорової капелі; диригент Нестор Городовенко.

**Дунаєць**, права притока Висли, 210 км. дов.

**Дунаїв**, містечко над Золотою Липою в перемишлянському повіті в Галичині, 2.184 меш.; українців 31%, поляків 64.6%, жидів 4.4%. При кінці 1918 от. Долуд організував тут свій Козацький Загін ім. Гонти.

**Дунаївці**, містечко кам'янецької округи на Поділлі, 8.574 меш.; українців 32.8%, жидів 60.5%. Фабрика сукна. Літом 1919 стояв тут якийсь час Кіш СС. VI. 1919 перемога II корпусу УГА над частинами біль. армії.

**Дунай**, (в старині Данубіус, також Істер) найбільша після Волги европ. ріка, 2.860 км. дов. з 817.000 км<sup>2</sup> сточища. Впливає в

Шварцвальді та пливе зразу здовш півн. краю Швабсько-Баварської височини до Регенсбургу на півн.-схід, а далі на півд.-схід. Від Регенсбургу Д. сплавний. В гор. бігу приймає Д. з правого боку Ілер, Лех, Ізар, Ін, Траун та Енс, а з лівого Верніц, Альт-міль, Наб і Реген. Від Пасав обмиває Д. чес. масив, проломлює його б. Кремсу та пливе опісля широкою тульнсько-віденською китловиною. За Віднем під Братіславою проломлює Малі Карпати, що замикають цю китловину, та розливається кількома раменами в горішньо-угор. низині. Тут

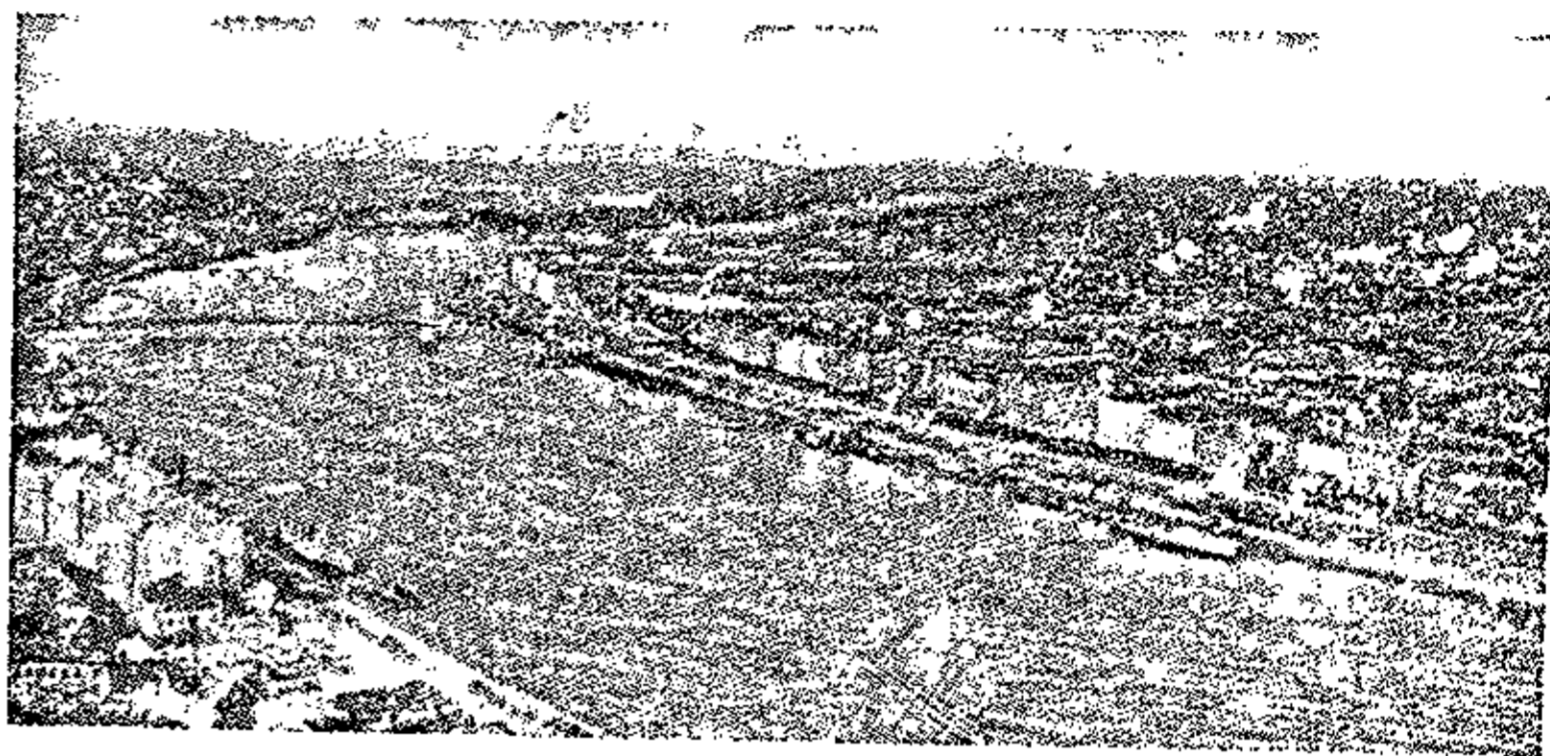

Дунай (біля Будапешту).

приймає Д. зправа Ляйту та Рабу, а зліва Ваг і Нітру. Коло Грану Д., втиснений між Баконський ліс і Карпати, знову проломлюється та перепливає в півд. напрямі Долишньо-угор. низ. Тут приймає він свої найбільші притоки, Тису зліва, а Саву та Драву зправа, та змінює напрям на східній. Стиснений Семигородськими Карпатами та Балканськими горами, Д. пробивається востаннє б. Турну-Северіну крізь тзв. Залізні Ворота. Опісля перепливає дугою Волоську низину та приймає зліва Жіль, Ольту, Арджіж та Яломіцу, а зправа Тімок, Огост, Іскер, Осму й Янтру. За Силістрією змінює напрям на північний і розливається багатьма раменами. Врешті б. Галацу приймає Д. ліві притоки Серет і Прут, змінює напрям на східній і зачинає свою величаву дельту. Трьома раменами цієї дельти Кілія, Суліна та Юрським вливається Д. в Чорне море. З причини, що Чорне море замкнене, Д. має госп. комунікаційне значіння менше, ніж Райн. Всетаки для Мадярщини, Болгарії, Румунії, та й інших держав має Д. велике значіння; по ньому плаває б. 300 кораблів і 2.600 човнів, що перевозять людей, а також товари, гол. збіжжя й дерево. Плавба є під міжнароднім доглядом.

**Дунайсько-Майнський Канал**, Канал Людвіга, від Дунаю вище Регенсбургу до Майну б. Бамбергу, 178 км. дов.

**Дунгани**, мешканці півн.-зах. Китаю й Джунгарії, 3.500.000 люда, мусулмани.

**Дунін-Марцінкевіч** Вінцук (Вінкентій), білоруський письм. (1807-84); комедія-оперета „Сялянка“, „Пінская шляхта“, поеми „Гапон“, „Купала“ та ін., сміховинка „Зальоти“, сатиричні поезії й переклад Міцкевічевого „Пана Тадеуша“.

**Дуніт**, маґматична скала, складається гол. з олівину і з хроміту, звич. легко перетворюється в серпентин, належить до гірнин габрових, барви темнозеленої.

**Дункан** (Duncan) Айзедора, ам. танечниця (1878-1927), відновила традицію гр. кляс. танку. Придбала славу в Лондоні, Парижі, Берліні, Фльоренції, Будапешті, Атеннах; заснувала школу танців б. Парижа та в Москві. У 1921 вийшла вдруге заміж за рос. поета Єсеніна. Згинула трагічно. Спомини „Моє життя“.



Айзедора Дункан.

**Дункан І.**, шотландський король (1203-40), убитий братаничем Макбетом (дієва особа п'єси Шекспіра „Макбет“).

**Дункерка**, гл. Дюнкерк.

**Дунс-Скот** Джон, філософ-схоляст (б. 1274-1308), францісканець. Голова школи схолистів, що ворогувала зі школою томістів, на чолі якої стояв Тома Аквінський, виступав в обороні незалежності волі від розуму і доказував, що не тільки християнські догми, але й твердження про початок світу й безсмертність не можна доказати при допомозі розуму. На Україні його філософія відома в XVII в.

**Дуоденум**, (лат.) гл. Дванадцятка.

**Дуоля**, (іт.) дві рівні ноти замість нормальних трьох.

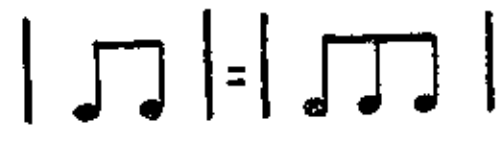

Дуоля.

**Дуольо**, (іт. duolo) біль; con duolo з жалем.

**Дуплікат**, (лат.) другий примірник предмету, книжки; копія документу.

**Дур**, головна 7-митонова діятонічна скала з порядком інтервалів: 1-1-1/2-1-1-1-1/2 тону. Дуровий акорд-тризвук із першою великою, другою малою терцією (с-е-г).

**Дура**, сорго, афр. просо, 3-4 м. вис., ужиток: стебла до виробу „рижових“ щіток, зерно на їжу й до виробу алкогольного напою.

**Дуралюмін**, спол. аліаж, зложений з алюміну і з 0.5-2% маґнезу, 3.5-5.5% міді, 1% мангану та 0.3% заліза і кремю, винайдений нім. інженером Альфредом Вільмом 1909; втричі легший від заліза, але так само опірний. Уживається до будови літаків і повітряних кораблів (цепелінів).

**Дуранго**, 1) союзна держава зах. Мехіка, 110.000 км<sup>2</sup> і 340.000 меш.; 2) гол. місто її, 39.000 меш., залізний і ткацький промисл.

**Дурані**, гл. Ахмет-шах.

**Дуранте** Франческо, іт. композитор (1684-1755), один із найбільших представників неаполітанської школи. Літургії, жалібні місси (Requiem), мотети.

**Дураццо**, також Дурессі або Драч, ст.-гр. Епідамн, ст.-рим. Дирахій; місто й при-

стань Альбанії, важне місце переправи до Італії, 5.000 меш.

**Дурдік** Йозеф, чес. філософ та естет (1837-1902). „Загальна естетика“, „Про поезію Байрона“, тощо.

**Дурдуківський** Володимир, укр. педагог, \*1874, директор першої укр. гімназії ім. Шевченка в Києві, перетвореної більшовиками в 1-у укр. трудову школу ім. Шевченка; один із основників видавництва „Вік“; писав на педагогічні теми в київських укр. часописах: „Світло“ 1910-14, „Вільна Укр. Школа“ 1917-10 та у вид. „Праці науково-педагогічної комісії при ВУАН“; зредагував збірник „З практики трудової школи“.



Вол. Дурдуківський.

**Дурійка** (*Lolium temulentum*), однорічна трависта рослина з остистими цвітами, росте як хопта в збіжжі, гол. ячмені й вівсі, дуже трійлива тому, що її зерна затроєні особливим грибок-галапасом.

**Дуріх** Вацлав, основник чес. філльолюгії (1735-1802), знавець схід. мов, виправив чес. переклад біблії, пробував перший (перед Добровським) зазнайомити світ зі слов'янством.

**Дурман**, дивдерев (*Datura*), зелеста або корчикова рослина з родини пасльоноватих, з великою лійкуватою короною, з кільчастими овочами, отруйна. Д. звичайний (*D. Stramonium*) походить знад Чорного й Каспійського моря, занесений до нас циганами, дуже отруйний; добувають з нього атропіну; півд.-аз. відміни д. плекають у нас по домах для окраси, як тзв. **д а т у р и**.



**Дурново** Николай, рос. славіст, \*1876, історик мови. В „Очерк-у истории русскаго языка“ розглядає зі становища тзв. праруської єдності і укр. мову.

**Дуров** Володимир, славний рос. муштрувальник тварин, \*1863, разом із своїм братом Анатолем мандрував із своїм звіринцем по цілій Росії й за кордоном, улаштовуючи вистави, де дотепно висміював бюрократичні порядки й різне начальство, за що нераз сидів у в'язниці. На старості літ осів у Москві, де крім тваринного театру влаштував лябораторію для вивчення тварин.

**Дурова скаля**, гл. Скаля музична.

**Дусек** (Dussek) Ян Ладіслав, чес. піаніст та композитор (1760-1812); опери, симфонії, ораторії, меси, скрипкові сонати, тріо, квартети та квінтети; твори на фортепіан, мають найбільше значіння. Заслугою Д. є, що він дав фортепіановій грі кантилену, навчив фортепіан „співати“.

**Дуторогі**, пусторожці (*Savicornia*), роди-

на паристокопитних, жуйних тварин, з рогами, порожніми всередині; сюди належать: рогата худоба, вівці, кози й антильопи.

**Дутчак** 1) Василь, адвокат, укр. політ. діяч на Буковині, \*1869, посол до рум. парламенту, низка правничих праць нім., укр. і рум. мовою; 2) Микола, укр. гуцульський відливар, із Брустур косівського пов. (1827-63), звісний із своїх мосяжних відливів; син його Дмитро теж відомий мосяжник.

**Дуумвірат**, (лат.) панування двох.

**Дух**, в релігії: 1) самотійне безтілесне єство, добре або зле; 2) в християнстві „святий Дух“ — третя особа Тройці; в філософії: 1) психічне в протиставленні до матерії, тіла; 2) вища форма психічного життя — в протиставленні до „душевного“; 3) в філ. XIX в. (нім. „Geist“), здебільша надіндивідуальне, нематеріальне буття („дух народу“, „дух часу“, „дух культури“ взагалі); в цьому розумінні науки про духа, про духову культуру.

**ДУХ**, скорочена назва високо-мистецької хорової організації, заснованої 1917 в Харкові, „Державний Український Хор“.

**Духівниця**, гл. Завіщання.

**Духінський Франц**, поль. письм. із укр. роду (1817-93), творець теорії про туранське походження москалів, яке, на його погляд, виявляється і в мові (штучна, покалічена церк.-слов. мова) і в природі (царат, комунізм, нахил до кочового життя, малий розвиток міст). Проти цієї теорії виступали Костомарів та Бодуен де-Куртене.

**Духнович Олександр**, закарпатсько-укр. письм., педагог і громадський діяч (1803-65). Поезії, драма „Добродітель перевищає богатство“, книжечки для народу, шкільні підручники (буквар, коротка граматики), альманахи „Поздравленіє Русинів“ (на 1851 й 1852 год), „Історія Пряшевської епархії“, молитвослови, тощо. Писав нар. мовою з домішкою церк.-слов., стояв за те, щоб така його мова ширилася й серед карпатських українців. З поезій Д. найпопулярніші: „Я русин бив“ та „Подкарпатській Русини“, яка стала тепер гимном Підкарпатської Русі.



Олександр  
Духнович.

**Духоборці**, рос. секта, зближена до прот. секти квекерів; відкидає всі обряди правосл. церкви, не признає подружжя й т. ін.; її початок (на Харківщині) сягає половини XVIII в. Духоборців виселив був царський уряд на Закавказзя, а опісля вони переселилися до Канади.

**Духовенство**, окремий стан „божих слуг“, „жерців“, „клериків“ у протиставленні до загалу „мирян“. Д. як окремий стан стрічаємо мало не у всіх народів. Християнське д. в ширшому значінні є й церковна служба, у вузкому лише діякон, священник і єпископ. З повстанням монастирів д. ділиться на бі-

ле — світське духовенство й чорне — ченців. На Заході вже від Константина добуває д. окремі привілеї, які переміняють д. у перший стан середньовічного суспільства. Хоч у Візантії правне положення д-ва не було таке корисне, як у зах. Європі, то на Україні д. зайняло в громадянстві подібне становище, як на Заході. Вже Володимир В. та Ярослав М. своїми законами признають д-ву право на власний суд, який судив духовних (у найширшій значінні) у всіх справах, а всіх людей у справах, що торкалися безпосередньо до віри й моралі. Коли на Заході утвердилася засада, що мирянам не слід встрявати у церк. справи, то на Україні вплив суспільства на ці справи є замітний; він зростає після упадку ст.-укр. держави, коли д., опираючися лише на суспільство, могло успішно відбивати натиск поль.-кат. духовенства. Таке положення укр. духовенства залишилося й за козацької держави, хоча серед уніятського д. (на схід від Дніпра) бере перевагу ідея незалежності д. від суспільства. Провідником д-ва на Україні був митрополит, підлеглий до 1686 царгородському патріархові, потім моск. духовній владі. Гр.-кат. д. підлягає своєму митрополитові, а через нього папі.

**Духовна Бесіда**, церк.-нар. ілюстрований тижневик, присвячений справам православної церкви в Польщі, виходив у Варшаві в 1924 і 1925 під ред. В. Островського.

**Духовний регламент**, збірник тих держ.-правних приписів, якими означувано діяльність найвищої церк. влади в Росії та на Україні від 1721 до 1917 (св. Синод); автором його був із доручення рос. царя Петра I — Теофан Прокопович.

**Духовний Сіяч**, церк.-нар. ілюстрований часопис, присвячений справам православної церкви в Польщі, виходить двічі на місяць від 1927 у Варшаві, від 1928 в Кременці, під редакцією А. Котовича.

**Духовний суд**, гл. Духовенство.

**Духовні стихи**, вірші рел. змісту, окрема галузь рос. нар. творчості, щось як укр. канти або псалми, тільки виконуються у відміну від них без музики, речитативом, чоловіками або жінками, сольо чи хором. Перші записи XV в. Походження книжного, — вплив церк. пісень та апокрифів. Зміст: космогонічні вірування (Стих про Голубину книгу), про події біблійні або євангельські, життя святих і т. ін. Д. с. мають мелодію то на „голос“ билін, то запозичену з церк. музики, то носять нар. характер; в укр. музиці муз. репертуар до д. с. дають лірницькі пісні рел. змісту.

**Духонін Николай**, рос. генерал (1876-1917), начальник ген. штабу, по втечі Керенського в листопаді 1917 головнокомандуючий рос. армії; убитий більшовиками у Могилеві в рос. начальній команді 20 XI. Від того пішла більшовицька приповідка: відправити в штаб Духоніна, себто на той світ.

**Дучинський** Антонін, укр. історик (1880-1928), вивчав місцеву історію Волині, Поділля й Полтавщини, писав м. ін. про РУП на Полтавщині.

**Дучіч** Йован, серб. письм., поет і прозаїк, \*1874. Його писання визначаються гарним стилем і формою.

**Дуччо** (Duccio di Buoninsegna), визначний сієнський маляр доби готики (1282-1319). Натуралізм його в дусі Джотта, але у Дуччо більше зв'язку з візант. малярством — лінійність

рисунок, багата кольористика, площинність тла; його твори: „Мадонна“ в Сієнській катедрі,

„В'їзд до Єрусалиму“, „Розп'яття“ — стали зразками для пізнішого часу.

**Душ**, (фр.) туш, рясний розпорошений сприск води.

**Душа**, в нар. уявленнях: матеріальна або нематеріальна істота, що живе в тілі й надає йому життя; в філософії — нематеріальна основа психічного життя. Різні розуміння д. — 1) субстанціальне, 2) динамічне.

**Душан** Степан, серб. володар із династії Неманічів 1331-55, спочатку король, опісля цар; об'єднав під своєю владою сливе всі серб. землі, крім Боснії, Далматії й частини Угорщини; 1330 розгромив болгарів; здобув престіл, повставши проти батька, котрого задушили, тому й прозваний Д. Установив патріархат 1346, запровадив закони („Законник“ 1349). По смерті Д. його царство розпалося.

**Душевна хвороба**, гл. Божевілля.

**Душинський** М., гл. Коралевич Михайло.

**Душогубство**, вбійство, спричинення смерті людини, яка по приписам права та етики мала жити. Тому не можна вважати за д. людські жертви у первісних народів, убійство виродків, зайвих дітей та старих людей, знане ще й досі в народів Австралії та Полінезії. Д., як замах на найвище добро людини, її життя, є злочином, який карають усі законодавства. З правного (не все етичного) боку не є душогубством виконання присуду смерті, вбійство на війні, для самооборони, а вкінці самовбійство. Злочинність д. залежить від стану свідомості й волі душогуба. Вже Руська Правда відрізняє вбійство „в сваді или на пирі“, від наміреного д. Нині право знає д. випадкове, намірене й з передуманням, та кожне інакше карає; інакше карає душогуба дорослого та недорослого. В історії народів д. трактовано теж з огляду на вартість життя вбитого. На Україні в добі Р. Правди д. людини було втратою для роду,

тому рід мстився, або брав відшкодування. Д. княжого мужа каралося грошево два рази важче, ніж вільного смерда, зате д. раба лише як господарську шкоду. В становій суспільності за поль.-лит. часів вбійство шляхтича каралося смертю, а селянина гривною. В козацькій державі цієї різниці не було, чим зближувалося козацьке право до нинішнього. Кваліфіковані вбійства, як д. батьків, карала ще церква церк. карами.

**Душпастьєр**, двотижневий церк. часопис, виходив у Львові в 1887-93.

**Дюбай** (Dubail) Огюстен Івон Едмунд, фр. генерал, \*1851, 1911 начальник ген. штабу, 1914 командант 1 армії, 1915 кількох армійних груп, 1918 півд. фр. фронту.

**Дюбаррі** (Dubarry) Марія Жанна (1743-93), любовниця Людовика XV, погинула на гільотині.

**Дюбрюкс** Павло, рос. практичний археолог поч. XIX в., досліджував 1830 кульбовську могилу на Криму.

**Дюбуа Ремон** (Du Bois Reymond) Еміль, славний нім. фізіолог (1818-96). Гол. твори: „Границі пізнання природи“, де доказує, що людина не може всього пізнати (Ignoramus et ignorabimus), „Неовіталізм“ і ін.

**Дювернуа** Олександр, рос. фізіолог, славіст і індоевропеїст (1840-86), присвятив кілька праць старим укр. пам'яткам (Архангельське євангеліє, Ізборники Святослава).

**Дюгамель** (Duhamel) Жорж, фр. письм., \*1884, драматург і повістяр. З війни: „Життя мучеників“ і „Цивілізація“. Повісті „Сповідь опівночі“, „Денник Салявена“; оборонець ідеї культ. зближення народів.

**Дюгонь**, гл. Сирена.

**Дюер** (Dewar) Джемс, англ. хемік (1842-1923), працював над скропленням газів (скропив водень 1898) та властивостями їх при дуже низьких температурах, над явищем вибуху та над вглитанням газів деревним вугіллям.

**Дюєрова посудина**, шкляна посудина з двома стінами, сильно посрібленими; між обома стінами є безповітряний простір. Тому, що скло й порожнеча є злими провідниками тепла, а срібло відбиває проміні тепла, зовнішнє тепло майже не доходить до середини посудини. Посудина Д. зберігає також тепло, тому в практичній житті поширені подібні посудини, тзв. „термос“ до переховування гарячих плинів.

**Дюжиков** Павло, вл. Ірошників, родом із Слобожанщини, другорядний тенор Марійського театру в Петербурзі (1836-90), в 1860-85 був там виконавцем партії Андрія в опері „Запорожець за Дунаєм“.

**Дюї** (Dewey), 1) Джон, ам. педагог, проф. філософії у Мічигені, Чикаго і Пекіні, \*1859. Заснував першу досвідну нар. школу і з'ясував принципи демократичної та професійної освіти, що змінили основні мето-

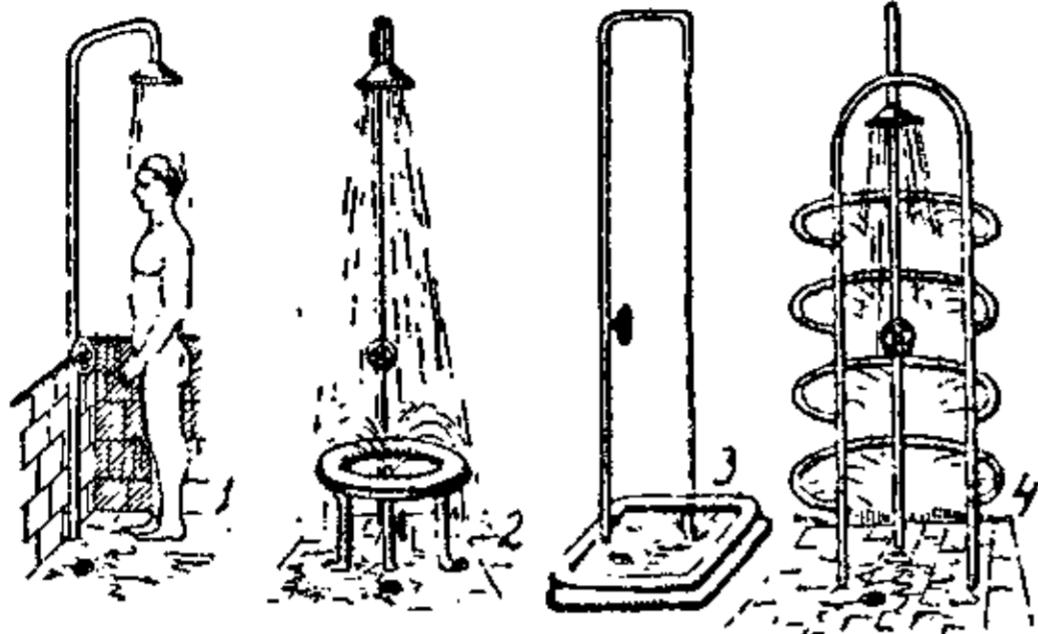

Душі (1-4 різні роди д.).

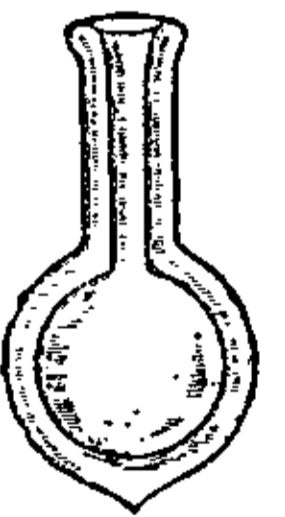

Дюєрова посудина.

ди навчання в Америці та мали великий вплив на педагогіку в Європі й Азії. Один із творців трудової школи; автор багатьох філ. та педагогічних творів. 2) Мельвіль, ам. бібліограф, \*1851, основник першої школи бібліотекознавства й творець міжнар. десятикової системи бібліографії.

**Дюйм**, рос. міра довжини,  $\frac{1}{12}$  частина фута = 25·4 мм., ділиться на 10 ліній; 28 дюймів = 1 аршин.

**Дюк**, гл. Сфінкс.

**Дюка́** (Dukas) Поль Абра́м, суч. фр. композитор, \*1865, імпресіоністичного напрямку. Автор опери „Аріяна й Синьобородий“, симфонічної поеми „Учень чародія“ й фортепіанових творів.

**Дюка́нж Дюфрє́н** (du Fresne sieur du Cange) Шарль, один із найбільших фр. філологів (1610-88), його словники (Glossarium ad scriptores mediae et infimae latinitatis, та Glossarium ad scr. med. et inf. graecitatis) є донині найкращими словниками мови середньовічних гр. і лат. текстів.

**Дюкнесі́о** (Discrétiaux) Едюа́р, бельг. письм. (1804-68), діяч на полі реформи в'язниць, поборювання павперизму й охорони робітничої молоді.

**Дюлут** (Duluth), найбільша в світі річна пристань, над Горішнім озером у ЗДА., 115.000 меш. Велика торгівля збіжжям, деревом і залізом, річний оборот пристані 52.000.000 т. нетто.

**Дюльо́н** (Dulong) Пер Люї, фр. фізик і хемік (1785-1838). Досліджував сполуки азоту; разом із Птітом відкрив закон про постійність атомового тепла першнів у твердому стані. Гл. Атомове тепло.

**Дюльти Даґ**, гора в Дагестані, 3.865 м. вис.

**Дюма́** (Dumas), 1) А л е с а н д р Д е в і, фр. генерал (1762-1806), визначився під Бріксеном у битві проти австрійців; 2) його син тзв. А л е с а н д р - б а т ь к о, фр. письм. (1803-70), один із найплодовитіших повістярів, 257 томів романів і 25 томів драм. „Три мушкетери“, „Монте Крісто“; 3) син цього ж, тзв. А л е с а н д р - с и н (1824-95), відомий як драматург: „Камелієва дама“, „Півсвіток“; 4) Ж а н, фр. хемік (1800-84), досліджував атомову вагу й органічні сполуки.

**Дюмо́н д'Юрві́ль** (Dumont d'Urville) Жюль Себастьян Сезар, фр. мандрівник (1790-1842), дослідник Австралії й Антарктиди.

**Дюмуріє́** (Dumouriez) Шарль Франсуа́, фр. генерал за великої революції (1739-1824). На чолі рев. війська розбив армію коаліції б. Вальмі й Жемап (1792), після чого окупував Бельгію. В 1793 зрадив французів і перейшов на бік ворога.



Александр Дюма  
(батько).



Александр Дюма  
(син).

**Дюна**, гл. Видма.

**Дюнкє́рк** (Dunkerque), укріплена пристань над Па-де-Кале, 33.000 меш.; риболовля й купелі.

**Дюплюає́** (Duployé) Еміль, фр. стенограф, священик (1833-1912), разом із братом Гюставом творець одної з найбільш поширених у Франції стенографічних систем. Гл. Стенографія.

**Дюпо́н де Нему́р** (Dupont de Nemours) Пер Самюель, фр. економіст (1739-1817), фізіократ.

**Дюпо́р** (Duport), брати, фр. челюсти і композитори для челя: 1) Жан Пер (1741-1818) і 2) Жан Люї (1749-1819).

**Дюра́н** (Durand) Аліса. Гл. Гревіль Анрі.

**Дюра́н-Греві́ль** (Durand Gréville) Еміль, фр. учений і письменник (\*1838, † у 90-их рр. XIX в.), у 60-их рр. був лектором фр. мови в Петербурзі. У Дюранів збиралися рос. й укр. письменники. Дюран студював укр. мову, а 1876 написав розвідку про Шевченка в „Revue des deux mondes“.

**Дюра́нс** (Durance), ліва притока Рони, 380 км. дов.

**Дюркге́йм** (Durkheim) Еміль, фр. філософ і соціолог, \*1858; боронить погляду, що суспільні досліди треба вести науковою методою, приймаючи підстави, які можна точно ствердити. Гол. твори: „Поділ соціальної праці“, „Правила соціологічної методи“, „Первісні форми рел. життя“.

**Дютре́йль де Рє́н** (Dutreuil de Rhins) Жюль, фр. мандрівник (1846-94), дослідник Конґа, Туркестану й Тибету.

**Дютроше́** (Dutrochet) Рє́не, фр. фізик (1776-1847), досліджував явище осмоси.

**Дюфе́** (Duflay) Гільо́м, один із найстарших нід. контрапунктистів (б. 1350-1432); залишилося після нього кілька місс (рукописи в Римі).

**Дюфо́** (Duflau) Пер Арма́н, фр. статистик (1795-1877), заслужений діяч на полі опіки над сліпими.

**Дюфо́ур** (Dufour) Вільгельм Гайнріх, швайц. генерал (1787-1875), служив як технічний старшина під Наполеоном I, 1831 начальник швайц. ген. штабу; 1847 побідна війна з кат. кантонами; теоретик тактики; заслужився біля картографії Швайцарії.

**Дю Шейлю́** (Du Chaillu) Поль, фр. подорожник (1835-1903), досліджував середущу Африку, Ляпландію й Фінляндію.

**Дюше́н** (Duchesne), гл. Ебер Жак.

**Дюше́с**, (фр.) рід великих соковитих фр. грушок.

**Дягиль**, гл. Дудник.

**Дягі́лєв** Сергій, видатний організатор і діяч рос. мистецтва (1872-1929), об'єднав групу майстрів „Мир искусства“, видавав часопис під цією назвою, організував вистави малярства в Петербурзі та за кордоном; пізніше присвятив свою працю театрові, спочатку опері, потім балетові, прославив рос. балет за кордоном; до кінця життя організував по Європі балетні вистави; ав-

тор найкращої праці про укр. маляра Дмитра Левицького.

**Дядині**, на наддніпрянській Україні звичай справляти у вівторок першого тижня після Великодня поминки по дядьках і тітках.

**Дядченко** Грицько, укр. артист-маляр (1869-1921), учителював у Києві в школі Мурашка, а опісля в „Мистецькій Школі малярства, рисунків і архітектури“. Краєвиди с. Керелівки, „Зустріч промінів“, „Перед жидівською біжницею“, „Дворище“ та ін.

**Дядьків**, один із сімох болоховських городів, що їх князі виступають у подіях 1232-33 по боці гал. бояр проти Данила.

**Дяк**, (скорочене гр. діякон) церковний співак; у Московщині д. звали спершу людей грамотних, княжих писарів, опісля визначних держ. урядників, з яких витворилася рос. бюрократія.

**Дяки шівчі** („п'ївчіє“), звалися до XIX в. в Росії співаки хорів моск. царя, патріярха, митрополитів та архієреїв, утворювали щось мов корпорацію, куди приймали тільки з добрими голосами; зпоміж них виходили видатні вчителі церк. співу.

**Дяконенко** Володимир, доц. мат. на Укр. Висок. Пед. Інст. у Празі, \*1890; праці: Теорія ймовірності, Обернена теорема Ляпласа.

**Дяконов** Михайло, історик рос. права, \*1855. Побіч історії права Московщини студював ст.-руське право та дав добрий його підручник, чим заслужився й для дослідів історії укр. права („Нариси громадського й державного ладу старої Русі“).

**Дятини**, дятинки, звичай роздавати на третій день Великодня свячену Пасху, яйця й ковбаси між бідних.

**Дятли** (Picidae), гурт птахів приспособлених до лаження по деревах, де вишукують собі хробачків і гусениць, личинок і т. д. Мають сильний, довгий, клиноватий дзьоб. Завдяки своїм

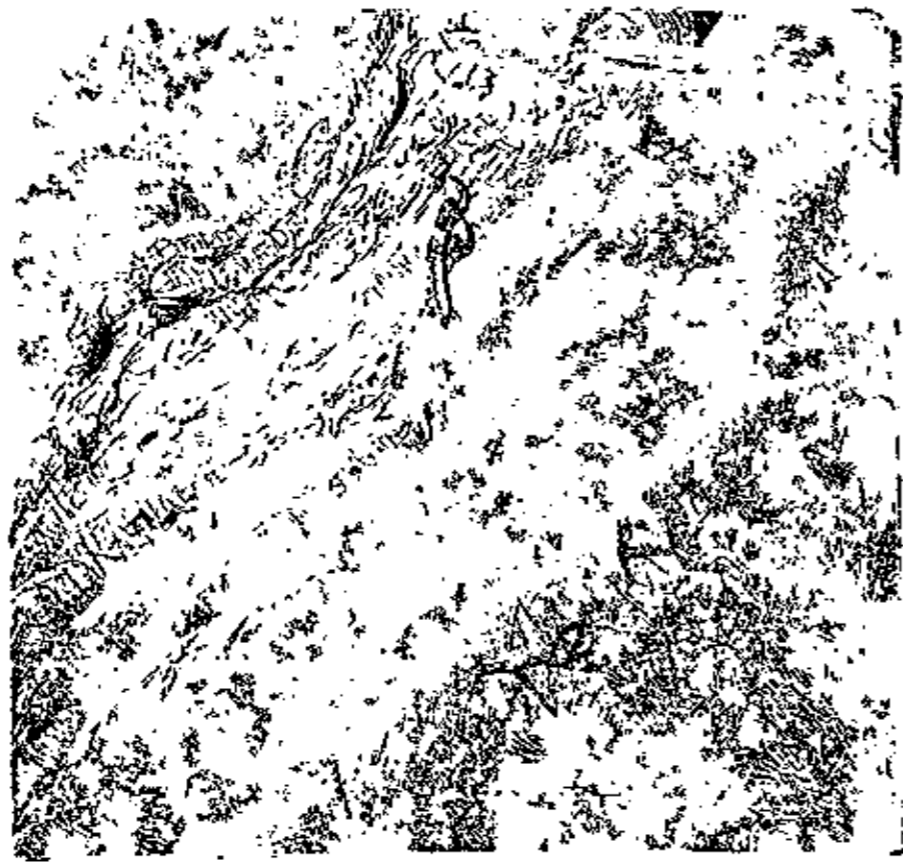

Дятел.

сильним, але коротким ногам, на котрих два пальці звернені до переду, а два до задку, й твердому підпорпному хвостові лапцям зручно по деревах. Язик тонкий, довгий, на кінці твердий; дятли ним зручно нашіплюють комахи. Гніздяться в дуплах дерев. Нагніздники. Бувають сорокато забарвлені. Найзвич. на Україні є: Д. чорний (*Dryocopus martius*), завбільшки ворони, з ясночервоною головою; д. сорокати, або довбачі: д. звичайний (*Dryobates major*) до 25 см. дов., д. малий (*D. minor*) до 16 см. дов., д. білокрижий (*D. leucopodus*), д. середній (*D. medius*), д. зелений або жовна (*Gecinus viridis*) і мала, бурава крутиголовка (*Jynx torquilla*).

**Дятлів** Петро, укр. письмен. і гром. діяч, \*1880, член РУП та УСДРП, 1907 редагував у Полтаві тайний укр. часопис „Соціал-демократ“, орган полтавського комітету УСДРП, за світової війни був адміністратором у віденській центральній „Союзу визволення України“, вкінці пристав до більшовиків. Переклав на рос. мову Франкового „Мойсея“, на укр. „Без язика“ Короленка.

**Дяченко**, 1) Григорій, укр. композитор та оперовий співак, \*1896; 2) Дмитро, укр. архітект, \*1890 на полтавщині. Скінчивши Інститут Цивільних Інженерів у Петербурзі, працював на Полтавщині і Києві, де побудував чимало будівель в укр. стилі; з більших Сільсько-Господарську Академію у Києві, закінчену 1928. В 1919-22 був директором Укр. Архітектурного Інституту в Києві.

**Дячук-Дереюк** Андрій, укр. гуцульський церк. різьбар (1817-89). Жив у Криворівні.

**Дьоготь**, тер, бура, густа рідина, що повстає при сухій перегінці кам'яного вугілля, дерева й ін. органічних речовин; уживається до смарування, пр. осей при возах, як засіб проти гниття, тому смарують дьогтем паркани, дерев'яні дахи, тощо; д. з березового дерева вживається до виробу юхтової шкіри, також до мастей, при лікуванні шкірних хоріб; на великі розміри вживають дьогтю до виробу анілінових красок, смаровил, оліїв, парафіни, смоли, асфальту, креозоту, а також різних ліків. В Європі виробляють річно дьогтю коло 6 міл. сотнарів, з того коло половини в Англії.

**Е**, цсл. єсть, 7 буква укр. азбуки, 5 буква гр. і лат. азбуки; як звук *e* буває закрите (фр. *bonté*, нім. *Leben*) і відкрите (укр. *мед*, фр. *succés*, нім. *Lehrer*), в укр. мові кожне наголошене *e* дуже відкрите, без наголосу (гол. в зах. діалектах) — менше і зближається до *и* (пр. *мені*, близьке до „*мині*“), не м'ягчить ніколи попередньої приголосної (не *е* *о*, пор. рос., поль. *небо*, навіть — з нею, *поле*, *люблений* і т. д.). Про перехід на *i* гл. Ікання. Як число — в цсл. і гр. мові — 5. В астр. *E* = схід (сторона світу); в музиці: третій тон природньої скалі *с-dur* (у сольмізації = *мі*, в гармонії „медіанта“).

**Еаґр**, батько Орфея, цар Тракії, гл. Орфей.

**Еак**, син Зевса й русалки Еґіни, міт. цар Мірмідонів на о. Еґіні, батько Пелея й Телямона, по смерті суддя в підземеллі.

**Еант**, (гр. Аяс — лат. Аякс), імення двох славних гр. лицарів під Троєю і заголовок трагедії Софокля.

**Еббот** (*Abbot*) Джордж, анґліканський теолоґ (1562-1633), кентерберійський архієпископ, перекладав Біблію на анґл. мову.

**Ебенове дерево** (*Diospyros ebenum*), чорне дерево, гебан, рослина з родини ебенових, з Індії і Цейлону; деревно тверде й тяжке, заболонь біла, а ядро чорне. Вживається на різні вироби; під *e. d.* підробляють грушу, сливу, бук, дуб.

**Ебєр** (*Hebert*), 1) Антуан Оґюст Ернест, фр. іст. маляр і портретист (1817-1908); 2) Жак Рене, псевд. Дюшен, фр. політ. діяч під час Вел. революції (1757-94), організатор культу Розуму, згинув під гільотиною.

**Ебердін** (*Aberdeen*), пристань у півн.-схід. Шотляндії, 158.000 меш.; унів., ткацький промисл.

**Еберс** Георг, нім. повістяр і єгиптольоґ (1837-98). Іст. повісті: „Цісар“, „*Nomo sum*“ (остання перекладена по укр.); відкрив у Тебах один із найстарших папірусів.

**Еберт**, 1) Макс, нім. археолоґ, проф. доісторії в Берліні (1879-1929), автор першої синтези археолоґії Наддніпрянської України („Південна Росія в старовину“, 1921) та видавець 14-томового археол. лексикону 1924-29; 2) Фрідріх, нім. політик (1871-1925), провідник соц.-демократії, 1918 канцлер, 1919-25 президент нім. держави.

**Ебінґгаус** (*Ebbinghaus*) Герман, нім. філософ і психолоґ (1850-1909), один із творців новітньої психолоґії; гол. твір „Основи психолоґії“.

**Ебіоніти**, (євр.) давня жид.-христ. секта, яка приймала тільки євангеліє св. Матея, а св. Павла називала відступником від закону. Е. зберігали обрядовий закон Мойсея, вважаючи Ісуса Христа сином Йосифа, заперечували Його чудесне народження, тощо.

**Ебнер-Ешенбах** (*Ebner-Eschenbach*) Марія, баронеса, нім. письм. (1830-1916), авторка численних популярних повістей із життя аристократії (без літ. вартости).

**Ебоніт**, чорна роговата річовина, витворена вульканізацією кавчуку. З *e.* роблять гребені, предмети до прикраси та частини електр. приладів.

**Ебро**, (ст.-рим. *Iberus*) гол. ріка півн.-схід. Іспанії, 760 км. дов., вливається до Середземного моря.

**Ебуліоскоп**, (лат.-гр.) прилад до означення кількості алькоголю у вині на підставі точки кипіння.

**Ебурони**, герм. плем'я в белґ. Галії, знищене Цезарем у I в. до Хр.

**Ева**, (євр.) „мати живих“, перша жінка.

**Евакуація**, (лат.) очищення, опорожнення; плянове стягання з території загроженої ворогом війська, засобів оборони, раних, шпиталів, а інколи й мирного населення.

**Евальвація**, (лат.-фр.) визначення вартости якогось предмету.

**Евальд** Георг Гайнріх Август, нім. орієнталіст і теолоґ (1803-75), знавець євр. й араб. мови, основник іст.-порівняльної методи в семітольоґії.

**Евандер**, у гр. міт. син Гермеса й Карменти, по переказу ще перед Енеєм замандрував до Італії й оселився на Палатинській горі.

**Еванс** (*Evans*) Олівер, ам. механік (1755-1819), винахідник парової машини високого тиску.

**Евапориметр**, (лат.) гл. Атмометр.

**Еварницький** Дмитро, гл. Яворницький Дмитро.

**Евбея**, нині Еввія, також Еґріпо або Негропонт, гр. острів на Еґейськ. морі, 3.770 км<sup>2</sup>, гористий (до 1.745 м.), лісистий, урожайний, випас худоби (свині, кози); гол. місто Халькіда. Від 1366 належала Е. до Венеції, 1470-1829 до Туреччини.

**Евґен**, австр. архикнязь, австр.-угор. польовий маршал, \*1863; з кінцем 1914 начальний командант проти сербів, 1915 проти Італії.

**Евґен**, ім'я чотирьох пап. За Е. IV 1431-47, відбувся флорентійський собор, на якому гр. церква злучилася з римською (флорентійська унія 1439).

**Евґен**, князь Савойський, австр. полководець (1663-1736), вславився у війнах із Туреччиною: під Зентою 1697, під Петроварадином 1716, під Білгородом 1717.

**Евґеній**, 1) видатний рос. учений монах, у світі Євфимій Болховітинов (1767-1837), від 1822 київський митрополит, написав низку праць з історії Києва; провадив археол. розкопи в Києві, відкрив фундаменти Десятин-

ної церкви, Золотих воріт і т. д.; крім цього був відомий як автор кількох праць з історії правосл. церк. співу, що мають значіння і для історії укр. церк. співу; 2) Булгарис, учений грек, перший архієпископ слов'яно-херсонської єпархії (1775-1779), що її утворив рос. уряд на території колишнього Запорожжя; жив у Полтаві, де утворив (1777) семінарію (катеринославську), що в ній учився Іван Котляревський.

**Евгеніка**, евгенетика, (гр.) наука про способи ублагороднити й уздоровити расу. Опирається гол. на науці про спадковість і намагається різними засобами піддержувати розмножування здорових і сильних одиниць, а спинювати розмножування слабких і хоробливих.

**Евгенія**, фр. цесарева (1826-1920), дружина Наполеона III.

**Евгена** (Eugena), гл. Чароочка.

**Евдаймонізм**, (гр.) напрямок в етиці, згідно з яким метою людської діяльності є (власне або чуже) щастя (суб'єктивний та об'єктивний е.). Евдаймоністи: Демокрит, Сократ, Аристотель, Епікур, Спіноза.

**Евдіометр**, (гр.) давній прилад до означення кількості кисню у повітрі.

**Евдокс**, гр. астроном, творець теорії тзв. гомоцентричних сфер, що ними пояснював собі нерівності планетарних рухів, †356 до Хр.

**Евекта**, мито на вивозні товари на Україні до 1754.

**Евелінг** (Marx-Eveling) Елеонора, англ. соц. діячка (1856-98), донька Карла Маркса, помічниця й секретарка батька. Разом із чоловіком, др. Едвардом Евелінгом, написала м. ін. книгу про роб. рух в Америці.

**Евентуальний**, (лат.) можливий, сподіваний, що має наступити.

**Евентуальність**, (лат.) можливість.

**Еверарді Камілло**, співак-баритон на іт. оперовій сцені (1825-99), родом бельгійець, у 90 рр. проф. співу київської муз. школи, де вивчив чимало укр. артистів-співаків.

**Евердінген**, гл. Ван Евердінген.

**Еверест** (Everest) Джордж, англ. геодет (1790-1866), тріангулював Індію; його ім'ям прозвано Мавнт Еверест або Чомолунгма, найвищий верх Гімаліяв, 8.882 м. вис.

**Еверс**, 1) Ганс Гайнц суч. нім. письмен., \*1871, що в новелях і повістях залюбки змальовує моменти жаху та перверзійні інстинкти. Замітний вплив Е. По. Найкращі: „Жах“, „Альравна“; по укр. перекладені „Біснувати“; 2) Йоган Філіп Густав, нім. історик (1781-1830), дослідник початків ст.-укр. (руської) історії та права.

**Евіденція**, (лат.) певність, наочна правда; виказ, збір доказів на що; у філ.: без-

посереднє („наочне“) пізнання правдивості якихось тверджень.

**Евікція**, (лат.) порука, гарантія, забезпечення.

**Евкалипт** (Eucalyptus), рід рослин із родини міртуватих, дерева з довгим, острим ланцетуватим листям, походять з Австралії б. 150 видів; одно з найвищих дерев у світі (E. amygdalina до 150 м. вис.), дуже швидко росте. В півд. Європі розводять його для осушення болот. Деякі дають дуже цінне дерево, також живицю і гарбовину та етеричні олійки. Відвар із листя й олієць е. вживають як лік проти грудних хоріб.

**Евкен**, гл. Ойкен.

**Евклід**, 1) найвизначніший гр. математик (б. 306-283 до Хр.), працював при Александрійській бібліотеці. В своїм гол. творі „Основи“ подає все тогочасне мат. знання в систематичній формі. Його погляди є ще сьогодні основою елементарної геометрії. Його тзв. „п'ятий постулат“ започаткував нові геом. системи; гл. Геометрія. Займався також оптикою, сферичною астрономією, та муз. теорією; 2) філософ із Меґари (450-380 до Хр.), основник меґарської філософ. школи, приятель Платона, учень і вірний прихильник Сократа.



Евклід  
Алекс.

**Евксинський Понт**, Гостинне море, ст.-гр. назва для Чорного моря.

**Евлогій**, патріарх Александрійський (570-608), противник еutihian. Уривки його полемік і проповідей збереглися в „Бібліотеці“ Фотія. Вплив Евлогія помітний у творах Кирила Турівського.

**Евлогій** (Георгієвський), колишній люблинський і холмський правосл. архієпископ, \*1868, завзятий обруситель; за світової війни силою насаджував рос. православ'є в Галичині; за гетьмана Скоропадського член Найвищої Церк. Ради на Україні, за Директорії 1919 арештований і інтернований разом із київським митрополитом Антонієм у монастирі Василян у Бучачі; тепер на еміґрації у Франції.

**Евменес**, цар Перґаму 179-159 до Хр., союзник Риму, побудував перґамський жертовник.

**Евменіди**, гл. Еринії.

**Евнух**, (гр.) різанець, звалашений.

**Еволюта**, (лат.) мат. крива, яка вийде, коли на якусь ін. криву навинемо нитку й будемо її розвивати та зазначувати дорогу, що її опише кінець нитки. Цю другу криву зовемо її евольвентою.

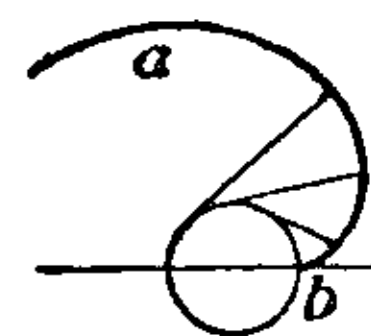

Еволюта [ab].

**Еволюціонізм**, еволюційна теорія, ідея розвитку, погляд, що весь всесвіт, враз із ростином і тваринним світом та людськістю нашої Землі „розвинулися“, себто утворилися поволі й ступнево з нескладних первісних творів.

**Еволюція**, (лат.) розвиток; ступневе,



Гора Еверест.



утворення чогось складного із незначних, нескладних початків. У танці: складні рухи. У війську: рухи частин нагромадженого війська, щоби зайняти призначені позиції. У філософії: розвиток форм буття одної з другої, зокрема розвиток складніших, вищих форм із менше складних, нижчих. Початки таких поглядів бачимо у філос. Анаксимандра, Емпедокля, в нових часах у Парацельса, Ляйбніца, Канта; Спенсер будує всю систему філософії на понятті е-ії, Бергсон учить про „творчу еволюцію“. Гл. Еволюціонізм.

**Евольвента**, гл. Еволюта.

**Евпраксія**, донька укр. князя Всеволода Ярославича, жінка маркграфіа Саксонського; повдовівши, вийшла (1089) заміж за цесаря Генриха IV; не маючи щастя в подружжі втекла (1094) до маркграфині Матильди Тосканської й за її посередництвом вдалася до папи; її справу з Генрихом IV розглядав собор у Констанці й потім у Піяченці (1095): Генриха виклято, а Е. вернула на Україну, де (1106) постриглася в Києві в черниці, †1109.

**Евпаторія**, Козлів, нині Гуєслеве, пристань на зах. побережжі Криму, в околиці б. 40 солончаків-озер. 19.000 меш., у цьому 24% татар; мист. пам'ятки здебільша з тат.-маг. мистецтва: мечет Хан-Джамі, з 1552 з впливами візант.-укр. зразків, дервішська „Текі“ з XVI в. і полігональний мечет Шукура-Еффенді-Джамі з XVIII в.

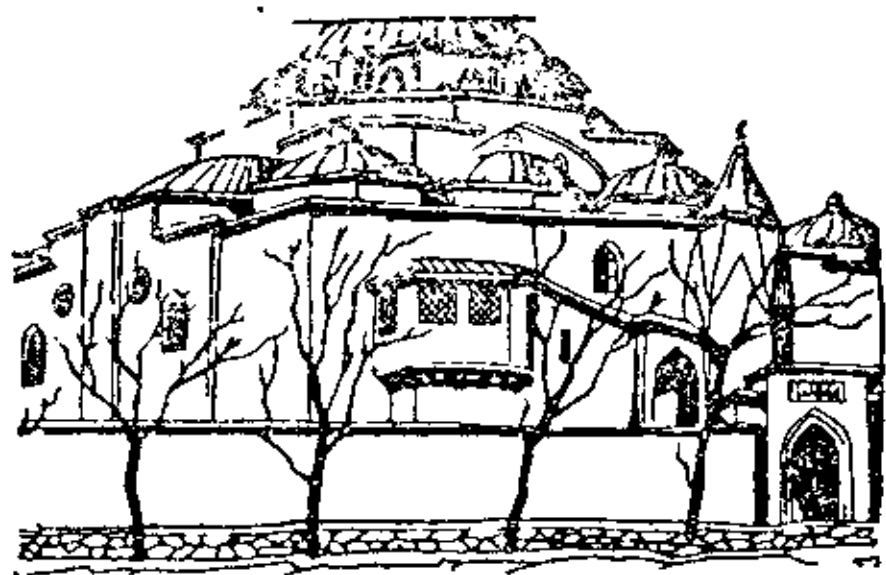

Евпаторія. Мечет Хан-Джамі, збудований 1552 р.

**Евразійство**, напрямок політ. думки рос. еміграції, споріднений зі старим слов'яно-фільством; евразійці вважають що зах.-европ. культура гине, а на її місце має прийти нова культура зі сходу, з Азії, яка об'єднає схід. елементи культури з західними; вони ворожо ставляться до демократії, визнають диктатуру.

**Евразія**, збірна назва для Європи й Азії, які разом творять один суходіл.

**Евразіят**, мішанець європейця з азіаткою в Індії.

**Еврибід**, спартанець, начальник гр. фльоти в 2-й перській війні (480 до Хр.).

**Евридика**, 1) дружина Орфея. Коли її вбила гадюка, Плутоном дозволив її чоловікові взяти її з собою на горішній світ, та коли той, всупереч забороні, оглянувся за жінкою, вона мусіла вернутися в підземелля; 2) дружина тебанського царя Креонта.

**Евриклея**, вірна невільниця й пістунка Одисея й виховниця Телемаха, що перша пізнала Одисея, коли він вернувся на Ітаку.

**Еврипід** (Euripides) з Атен, наймолодший і найславніший із трьох великих гр.

трагіків (485-406). Від смерти Софокля найпопулярніший трагік; з його творів дійшло до нас 18 трагедій, між ними: Іфігенія в Авліді, Іфігенія в Тавриді (джерело драми Гете) й славна Медея, якою покористувався Грільпарцер у своїй трилогії „Золоте руно“.

**Евристей**, (гр. міт.) син Стенеля, внук Персея, цар Мікен. По його наказу Геракль мусів виконати своїх 12 робіт.

**Евріяля**, одна з Горгон.

**Европ**, (Eu) хем. первень із громади тзв. рідких металів.

**Европа**, (гр. міт.) дочка фенікійського царя Агенора, сестра Кадма, що її Зевс, у постаті бика, з Сидону заніс на о. Крит (критська колонізація), де вона привела йому Міноса, Радаманта й Сарпедона.



Еврипід.

**Европа**, частина світу на півн.-зах. чверті схід. півкулі. Облита з заходу Атлантийським океаном, з півночі Льодовим морем, з півдня Середземним морем, а зі сходу лучиться на довгому просторі з Азією; коли за схід. границю Е. приймемо Урал і Кавказ, то поверхня її буде 10,000.000 км.<sup>2</sup>. Два моря: Середземне та Балтійське врізуються далеко в европ. суходіл і враз із Атлантийським океаном і Льодовим морем розчленовують Е. найбільш з усіх ін. частин світу. Е. не має багато гір. Вони розложені на півн. заході (Скандинавія, Британія) і вінцем довкола Середземного моря. Останні — це зморшкові молоді гори третішньої доби, вони розбігаються від найвищих гір Е-пи Альп (4.810): на зах. Піренеї, на півд. Апеніни, що опісля через півн. Африку знову завертають до Європи на Піренейський півострів, на півд. схід Динарські, на схід Карпати, а вкінці Яйла й Кавказ. На півн. захід від зморшкових гір маємо менші гори та горбовину (Франція й Німеччина), що непомітно переходять у великий низ, зразу вузький над Півн. морем, а далі безкрай майже на всю схід. Європу. Загалом аж 60% поверхні Е. має менше 200 м., 24% 200-500 м., 15% 500-2.000 м., а лише 1% більше 2.000 м. вис. н.р.м. Всього 1/9 частина вод Е. стікає до Атлантийського океану, зате багато більше до Середземного, Чорного та Каспійського моря і туди течуть найбільші ріки Е.: Волга, Дунай, Дніпро, Дін та ін. Підсоння Е. назагал досить одноманітне. Майже вся Європа має підсоння помірковане. Лише невеличка смуга на півн. має арктичне та підарктичне підсоння (3/4-1/2 року нижче 0°), але й воно на заході сильно зм'ягчене (завдяки Гольфовій течії побережжя Е. зовсім не замерзає). Помірковане підсоння Е. є на зах. океанічне, зм'ягчене Гольфовою течією (все понад 0°,

# ЄВРОПА

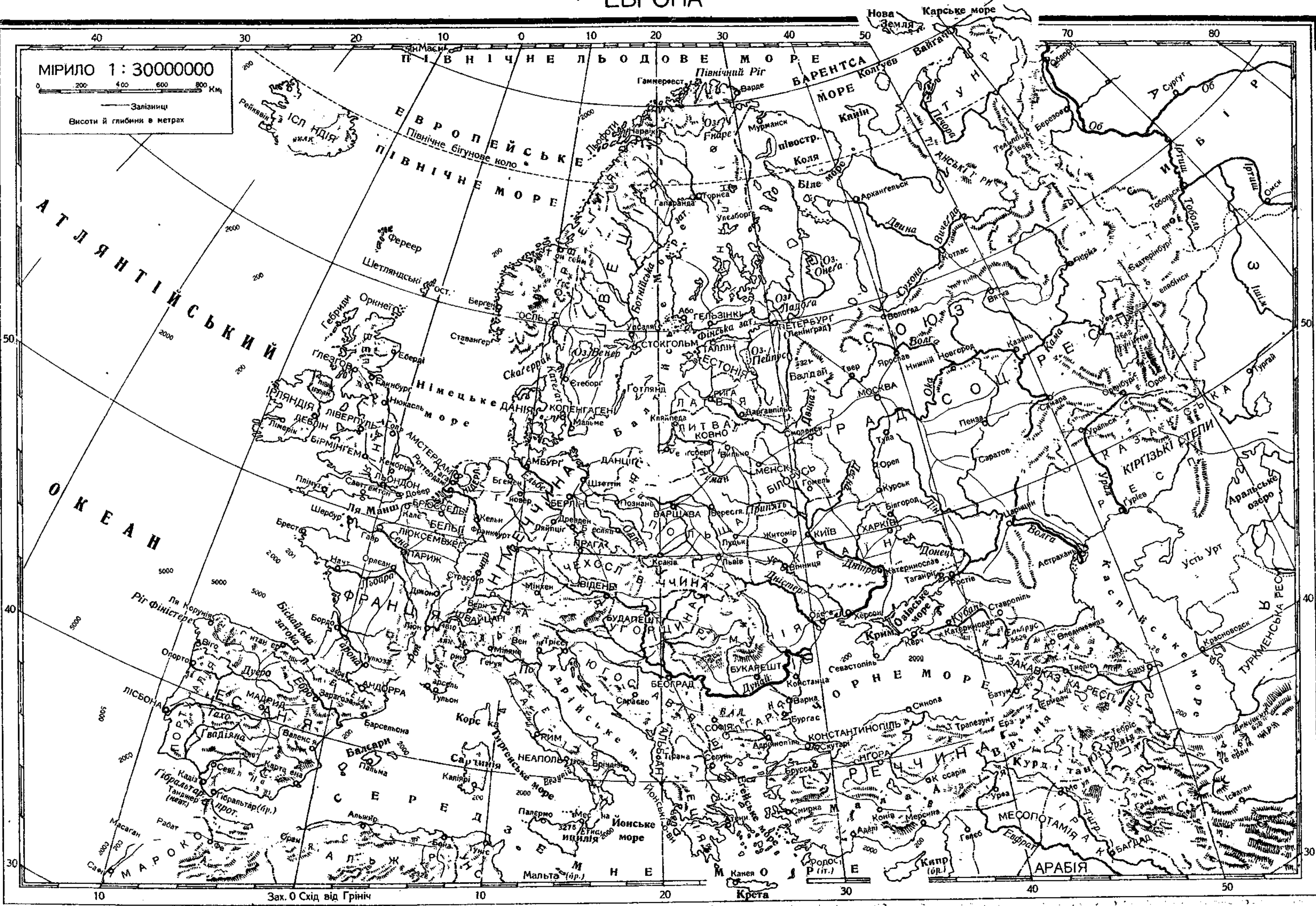

МІРИЛО 1 : 30000000

0 200 400 600 800 Км

— Залізниці  
- - - - - Висоти й глибини в метрах

АТЛАНТИСЬКИЙ  
ОКЕАН

Зах. 0 Схід від Грініч

8 місяців понад 10°, а ніколи понад 20°), барометрична звишка літом, багато опадів; на сході континентальне, зм'ягчене впливами попереднього (1/4 року нижче 0°, 4 місяці понад 10°, 2 місяці понад 20°, барометрична звишка зимою, мало опадів). Врешті півд. (середземноморська) Е. має підтропічне підсоння (зима не сніжна, а дощова, 4 місяці понад 20°). Відповідно до підсоння маємо на крайній півночі арктичну бездеревну рістню, далі лісову смугу — на півн. шпилькову, опісля листясту (на заході бук, на сході дуб), врешті на півд. заході підтропічну, вічно зелену, а на півд. сході степову. Наслідком культури ліс Е. нині значно викорчований і зайнятий полем, що родить на півночі жито та картоплю, на півдні пшеницю та кукурудзу, а також степ нині майже весь є ріллею. Тваринний світ Е. є палеарктичний, однак через діяльність людини нині не то що дуже бідний, або винищений (бібр, сайга, зубр, ведмідь), але змінений в своєму первісному поширенні. Копалинні багатства Е. є дуже великі: золото, срібло, платина, ртуть, цина, цинк, олово та мідь, а особливо залізо та вугілля. Населення Е. з давньої доби збереглося лише на окраїнах: баски в Піренеях, кельти в Англії й Франції, фіни на півн. сході й інші на Кавказі. Нині заселює Е. 480 міл. населення, а саме в міл.: німців 82, англійців 43.5, шведів 6.5, норвежців 2.8, данців та ісландців 3.5, голяндців 7.5, флямандців 4.3, москалів 62, українців 39, білорусів 8, поляків 19, чехів і словаків 10, сербів, хорватів і словінців 11.5, болгарів і македонців 5.5, литовців 2, французів 40, італійців 41, еспанців 21.5, португальців 6, румунів 12.5, греків 5, альбанців 1.5, ірландців 4, кельтів 1.5, басків 0.5, кавказців і вірмен 1.5, циганів 0.5, мадярів 10, фінів та естів 6.5, лотишів 1.5, тюрко-татарів 7.5, жидів 9. За вірою в міл.: римо-католиків 193, греко-католиків 6, православних 100, лютеран, реформатів та євангеліків 80, англіканців 27, жидів 9, магометан 12, безвірників 48, ін. 5. Політично ділиться Е. на 37 держав: 18 конституційних монархій (між ними Угорщина покищо без короля), 16 дем. республік, 3 радянських союзних республік. З цих 37 держав: Ірландія є брит. домінією, Ісландія в персональній унії з Данією, всі три радянські республіки є в одному госп.-політ. союзі, 6 малих держав (Андора, Данціг, Ліхтенштайн, Люксембург, Монако та Сан Маріно) є в офіційному госп. союзі зі своїми сусідами, а ще декілька є в неофіційному госп. союзі. Але влада европ. держав сягає далеко поза Європу. В. Британія, Франція, СРСР, Італія, Нідерландія, Португалія, Бельгія й Іспанія, а також Данія, Греція й Туреччина прилучують до Європи 83,000.000 км<sup>2</sup> і 615,000.000 меш. — так, що разом політ. Європа обіймає дещо більше 1/2 поверхні суходолу та населен-

ня всього світу. Але в дійсності політ.-госп. впливи держав Е. ще більші, бо ж вони розтягаються і на всі тзв. самостійні держави Африки та Азії, за виїмком Японії. Госп. розподіл пов. Е. (без кольоній) є в середньому: 27% ріллі, 24% луки та луку, 28% лісу та 21% невжитків. В порівнанні з ін. частинами світу Е. має розмірно найбільше ріллі, очевидно не тому, щоб її ґрунт був більше підхожий до цього, а тому, що вона є дуже густо заселена: 1/3 пов. має густоту понад 50 (часом навіть 500), а лише 1/8 пов. менше 20 меш. на 1 км<sup>2</sup>. Особливо густо заселена зах. Е.: В. Британія, Франція, Бельгія, Нідерландія, Люксембург, Німеччина, Чехословаччина та Швайцарія. Це є держави промислові й 35-59% їх меш. зайняті в промислі або гірництві, а лише 8-42% в сільсько-госп. (55-82% населення) й індустрія, чи гірництво в них незначні. Але їх сільсько-госп. продукція не в силі заспокоїти попит усієї Е. і тут мусить Е. довозити, так само, як і пром. сировини (нафту, бавовну, вовну, кавчук і т. ін.), зате не потребує довозу вугілля й залізної руди, що їх добуває Е. б. 48% всього світового добутку і завдяки цьому дає 52% чавуну та сталі й багато ін. виробів. Для ввозу сировини і вивозу фабрикатів має Е. велику торг. флоту 47 міл. тон бруто (70% всесвітньої), має аж 20 (на всіх 37) великих пристаней з оборотом 43-10 міл. реєстрових тон у рік (разом 420) і 1/3 всіх залізниць світу, себто 382.200 км.

#### Статистичний огляд Європи.

Держава	простір в км <sup>2</sup>	населення	
		кількість	густина
Австрія	83.830	6,700.000	78
Альбанія	27.540	825.000	29
Андора	450	5.230	12
Бельгія	30.440	7,875.000	259
Болгарія	103.150	5,483.000	53
В. Британія 1)	244.000	45,775.000	187
Греція	122.970	5,600.000	46
Данія 2)	44.300	3,490.000	78
Данціг	1.950	395.000	197
Іспанія	497.880	21,920.000	42
Естонія	45.220	1,120.000	24
Ірландія	68.870	2,965.000	43
Ісландія	102.850	101.800	1
Італія	310.140	40,550.000	125
Латвія	65.790	1,870.000	28
Литва	55.660	2,285.000	41
Ліхтенштайн	160	11.700	72
Люксембург	2.590	271.000	101
Монако	2	24.000	14.770
Нідерландія	34.210	7,640.000	223
Німеччина 3)	470.630	64,500.000	135
Норвегія 4)	387.000	2,800.000	7

1) з Гібральтаром і Мальтою.

2) з Ферерами.

3) зі Зарською областю.

4) з арктичними островами.

Держава	простір		населення	
	в км <sup>2</sup>	кількість	густота	
Польща	388.390	30,000.000	70	
Португалія	88.740	6,000.000	63	
Рад. Білорусь	111.300	4,925.000	44	
„ Росія 1)	4,111.000	80,550.000	20	
„ Україна	447.300	28,890.000	65	
Румунія	295.000	17,400.000	55	
Сан Маріно	60	13.000	215	
Туреччина (европ.)	24.000	1,200.000	50	
Угорщина	92.950	8,450.000	86	
Фінляндія	388.480	3,560.000	9	
Франція	550.990	41,250.000	74	
Чехо-Словацьчина	140.390	14,440.000	97	
Швейцарія	41.300	3,970.000	94	
Швеція	448.500	6,075.000	14	
Югославія	248.670	12,970.000	48	

**Європейська війна**, гл. Світова війна.

**Європейський концерт**, (фр.) 1814-56 об'єднання европ. держав для мирового поладнання спорів. Європейська рівновага — від XVII в. змагання не допустити ніякої держави до надмірної могутності.

**Єврót**, гол. ріка в Ляконії, тепер Ірі.

**Євсевієве євангеліє** з 1283, ст.-укр. пам'ятка, переписана з болг. оригіналу, важна для історії укр. мови; описана К. Голоскевичем.

**Євсевій**, 1) Кесарійський, званий також Памфілом, перший історик христ. церкви від її початку до 324, †340; 2) Пимін, псевдонім, під яким вийшов 1644 у Києві „Літос“ Петра Могили.

**Євстахієва трубка**, цівковатий провід від середнього вуха до усної ямини; відкрита анатомом Євстахієм (Eustachio), що жив у Римі в 2 пол. XVI в.

**Євтаназія**, (гр.) легка смерть; злагіднення терпіння умираючій людині наркотичними засобами; скорочення передсмертних мук через прискорення смерті.

**Євтектика**, (гр.) в мінер.: суміш кількох різних річовин у такому відношенні, яке спричиняє рівночасну кристалізацію всіх складників.

**Євтерпа**, (гр.—та, що звеселяє) одна з 9 муз, муза ліричної поезії (змальовували її з флейтою).

**Євтимій**, 1) брянсько-чернігівський єпископ XV в., єдиний з єпископів, що не признав настановленого з поручення папи Ісидорова учня, грека Григорія київським митрополитом і, полишивши свою єпархію, втік до Москви; 2) Тирновський, болг. патріарх XIV в., творець літ. школи в болг. літературі, що відбилася в XIV-XV вв. і на укр. письменстві, реформатор болг. правопису й письменник (життя болг. духовних діячів, похвальні слова й ін.).



Євтерпа.

**Євтимія**, 1) Глібівна, внучка Святослава Всеволодовича, висватана з кінцем XII в. візан. цісарем Ісааком Ангелом за гр. царевича — здогадуються: за його сина й наступника Алексія; 2) Мономахівна, висватана (1119) старим королем Кольоманом угорським, що запідозрив її в невірності й відіслав до батька на Україну; тут Е. привела сина Бориса (†1154), якого Кольоман не хотів уважати за свого й який згодом став гол. претендентом до угор. корони, хоч своїх претенсій ніколи й не здійснив. †1139.

**Євтихій**, архімандрит одного монастиря б. Царгороду, у V в. по Хр. основник монофізитської єреси, яка в І. Христі заперечує людську, а признає тільки Божу природу.

**Євфемізм**, (гр.) 1) грам.: злагіднення вислову, пр. у по кої в с я, замість — у мер; 2) в поезії, форма метонімії, яка має на меті пом'якшити вислів, що ховає в собі функцію різьку, наказову.

**Євфоніон**, бляшаний дутий інструмент, еліптично заокруглений, з 3-ма вентилями басово-тенорового регістру, вживаний у дутій оркестрі.

**Євфонічний**, (гр.) милозвучний, гармонійний.

**Євфонія**, (гр.) 1) згідність кількох тонів у рівночаснім згуку; 2) милозвучність у поетичному вислові; виявляється найбільше в униканні накопичення голосних (гл. Роззів) та приголосних; євфонічні вставки (в індоевроп. мовах), вставлявання деяких приголосних у важких для вимови приголосних сполуках, пр. „т“, „д“ між „с“ і „р“, „з“ і „р“ — пор. укр. скороздрій (зріти), гр. andros (anér), поль. pstry (pisto), чес. střeďa (рос. среда) і т. д.

**Євфорб**, троянець, син Пантоя. Пітагор упевняв, що він уже раз жив на світі в його постаті.

**Євфорбія**, (гр.) гл. Молочай.

**Євфоріон**, гр. поет із Халкіді на о. Евбеї, б. 250 до Хр. бібліотекар Антіоха В., писав епічні поеми, повні вчености й темних висловів, та епіграми.

**Євфорія**, (гр.) почування вдоволення, звич. в значінні хоробливого вдоволення, в деяких духових хоробах, пр. при поступовому паралічі.

**Євфосове шкло**, жовто-зеленаве шкло, що хоронить очі перед діланням ультрафіолетних промінів.

**Євфрат**, араб. Фрат, ріка у Месопотамії, впливає з вірм. верховини, проломлюється через Тавр і вливається по об'єднанні з Тигром, як Шат-ель-араб, до Перської затоки; 2.775 км. дов., 335.000 км<sup>2</sup> сточища.

**Євфросина**, 1) Мстиславівна, онука Володимира Мономаха; через своє подружжя з угорським королем Гейзою (1145-46) стала угор. королевою; 2) княжна Полоцька, в світі Предслава (†1173), одна з освічених жінок XII в., що віддавала багато часу перепису-

1) на схід по зах. границю округ: Тобольської, Тюменської та Курганської і Казакстанську Республіку, на південь по Кавказ.

ванню книг; заснувала бібліотеку при Софійській церкві в Полоцьку.

**Евхаристія**, (гр.=подяка) Пресв. Тайна тіла й крові І. Христа під видами хліба й вина, жертва Нов. Завіту. Приняття Е. — св. Причастя.

**Евхологій**, евхольогіон, (гр.) богослужбна книга гр. церкви, що сполучує в собі Службник і Требник.

**Еґадські острови**, ст. Аґати, острівці при зах. побережжі Сицилії, 241 до Хр. тут римляни перемогли картагінців.

**Еґан Едмунд**, мад. економіст (1841-1901); післаний міністерством хліборобства на Закарпаття розслідувати економічне становище тамошніх українців, щиро ними заопікувався й предложив міністрові звіт про це з проектом конечних реформ, видане двічі по укр. („Економічне положення руських селян на Угорщині“). Діяльність Е. викликала проти нього велику нагінку зачеплених ним лихварів-визискувачів та була причиною його передчасної смерті.

**Еґберт**, анґльосаксонський король Весексу, об'єднав місцеві князівства в одну державу 829.

**Еґеде Йоганес** (1668-1758) і його син Павль (1708-89), норвезькі місіонарі, апостоли християнства в ескімосів; переклад св. Письма на ескімоську мову й словник.

**Еґей**, син Пандіона, цар Атен, батько Тезея.

**Еґейське мистецтво**, передгр. культура, повстала перед 2000 до Хр. на берегах Малої Азії й Сирії, на островах і півостровах Еґейського моря і на схід. березі гр. півос. Е. м. доходило до зах. Італії, Сицилії та Іспанії; його сліди знайдені гол. в Гісарліку, Мікенах, Орхомені, на о. Кипрі і Креті. Від Мікен називали досі цілу передгр. культуру „мікенською“. Е. м. відзначалося великою ориґінальністю, хоч і не без впливів сучасного йому Єгипту, Вавилону й особливо гетитського мистецтва. Серед нього найбільше розвинене й зріле було мист. кретське (мінойське). Ціле е. м. йшло під знаком наслідування природи; артист під її вражінням передає не тільки типові фігури, обличчя, але вміє надати їм індивідуальних рис — очевидно дуже примітивними засобами. Е. м. звич. ділять на 3 доби: 1) рання д. — палеоліт, неоліт і бронзовий вік (4500-3000 до Хр.), 2) середня д. (2300-1600), палати в Кносі, Файсті, Тріяді, орнамента на вазах рослинного характеру і 3) пізня д. (1600-1200), відома своїми „натуралістичними“ фресками — сцени полювань, танки, гри, природа. Розвиток е. м. на гр. континенті припадає на часи середньої й пізньої доби мінойського мистецтва (1700-1400). Відомі тут гробівці, оборонні будівлі („цикльопічні“), палати (Мікени, Тиринт). У будовах уживали кольон ориґінальної форми звужених вниз. Крім різьби широко було розвинене прикладне мистецтво. Вершком ювелірської вмілости є відо-

ма чаша знайдена в Аміклях (Вафію) з плоскорізьбою ловів на биків, де представлено биків незвичайно натуралістично, з тонким відчуттям рухів, анатомії тіла. Глиняна посудина мікенської доби дуже ориґінальної й вибагливої форми з пишним кольористичним розмальованням. Існує здогад, що зачатком е. м. була тзв. „Передмікенська“ чи „Трипільська“ культура, яка розвинулася на Україні в кінці неоліту.

**Еґейське море**, частина Середземного моря між Балканом та Малою Азією.

**Еґейські острови**, збірна назва Спорадів, Киклядів, Лемносу, Лесбосу та ін. островів на Еґейським морі.

**Еґер**, 1) нім. Ерляв, місто в півн. Мадярщині, 30.000 меш.; теплиці, винниці; 2) гл. Оґжа; 3) гл. Хеб.

**Еґерія**, рим. джерельна русалка, дружина й порадиця царя Нуми.

**Еґіда**, (гр.) 1) охоронний щит Зевса; охорона, опіка; 2) гл. Каподістрія.

**Еґіна**, 1) русалка, мати Еака; 2) острів на півд. захід від Атен.

**Еґінська школа** в різьбі, повстала в 1-ій добі розквіту гр. мистецтва (575-475) на острові Еґіні, відома своїми бронзами. Е. школи, разом із цельопонеською належить першество в різьбі нагого тіла та створення ідеального національно-гр. типу обличчя без індивідуальних відмін (фронтони святині Атени в Еґіні).

**Еґіпт**, гл. Єгипт, цар.

**Еґіст**, син Тієста, коханець Клітемнестри, убійник Атрея й Агамемнона, опісля вбитий Орестом.

**Еґмонт** Лямораль, намісник Фляндрії (1522-68), один із проводирів нід. повстання проти Іспанії, покараний смертю; герой драми Іете.

**Еґоїзм**, (лат.) себелюбство; в етиці: поставлення свого „я“ за мету етичної чинности (софісти, кіренаїки, філософи просвічености: Мандевіль); у політ. економії — визнання е. за єдиний мотив госп. діяльності: Кене, А. Сміт, Рікардо, Мілль.

**Еґотизм**, (лат. фр.), особистий підхід до всіх справ, сприймання всіх явищ у відношенні до власної особи; також літ. напрям.

**Едам**, пристань у Нідерляндах, 7.700 меш.; виріб сира й масла.

**Едамський сир**, гл. Сир.

**Едвард**, ім'я анґл. королів: 1) Е. Ісповідник, анґльосаксонський король 1042-66, визнаний святым; 2) Е. I, 1272-1307, поляг у боротьбі в Шотляндії; 3) Е. II, 1307-27, убитий; 4) Е. III, 1327-77, підбив Шотляндію, добув частину фр. земель; 5) Е. IV, 1461-83, боротьба Білої та Червоної Рожі; 6) Е. V, 1483 убитий Річардом III; 7) Е. VI, 1547-53, прихильник протестантизму; 8) Е. VII, 1901-10, цісар Індії, заключив союз (entente) з Францією і Росією проти Німеччини.

**Едварда озеро**, озеро в Середущій Рівнинній Африці, 3.900 км².

**Едварда VII країна**, частина Антарктиди на схід від моря Росса.

**Едда**, дві збірки сканд. мітів і легенд; першу зібрав ісландський священик Семунд Сігфуссон, другу, як кажуть, Сноррі Стурлюсон (†1241). Суворі краса характеризує цю найстаршу пам'ятку сканд. герман.

**Еделед**, Аделаяда (Adelaide), пристань і гол. місто Півд. Австралії, 317.000 меш., унів.

**Едельвайс**, гл. Шаротка.

**Едем**, еден, (євр. розкіш) рай.

**Едемс** (Adams), 1) Джон, англ. астроном (1819-92), зробив обчислення планети Нептуна; 2) Самуель, ам. політичний діяч (1722-1803), один із борців за незалежність США.

**Еденбург** (Odenburg), гл. Шопрон.

**Едесса**, гл. Урфа.

**Едикт**, (лат.) указ, назва деяких родів урядових розпорядків.

**Едиль**, (лат.) ст.-рим. урядовець, що мав догляд над порядком у місті, будівлями, торгівлею, гром. мораллю. Пізніше е. урядували публічні ігри.

**Едип**, (гр. Ойдіпус = „пухлоногий“), син Лаяоса й Йокасті, міт. цар Теб, муж власної матері, батько Етеокля й Полініка, Антигони й Ісмени. Відкривши свій злочин, осліпив себе сам і пішов на вигнання з Антигоною (трагедії Софокля „Едип цар“ і „Едип у Кольоні“). Про Едипову історію в слов'янській літературі писав М. Драгоманів. „Комплекс Едипа“ поняття в психоаналізі Фрейда, гл. Фрейд Зігмунд.



Осліплений Едип, якого проганяють сини.

**Еді'ер Теодор**, нім. історик, кольоніст з України, \*1886, видав у Галле 1911 дисертацію про стародавні зносини України з Німеччиною, Францією й римською курією.

**Едінбург**, гол. місто й пристань Шотландії, 425.000 меш.; ст. замок, унів. (1583), астр. обсерваторія, броварничий і горілчаний промисл.

**Едірне**, гл. Адріанополь.

**Едісон** (Edison) Томас Альва, ам. винахідник (електротехнік), \*1847. З кількох сотень винаходів найважливіші: подвійна та почвірна система телеграфування (1864), друкуючий телеграфний апарат (1870), мікрофон, фонограф (1878), жарова електр. лампа (1879), залізо-ніклевий акумулятор.



Т. Едісон.

**Едмонтон**, гол. місто Альберти (Канада), 65.000 меш.; торгівля збіжжям, футрами; копальні вугілля. Значна укр. колонія; виходять укр. часописи: Західні Вісти, Наш Поступ, Новий Край.

**Едом**, (євр.) „рудий“, друге ім'я Ісава, брата Якова. Від нього й край, заселений його потомками, едомитянами або ідумея-

ми, назвали Ідумеєю (на півд. сході від Мертвого моря).

**Едрізі** (Ідрізі) Абу-Абдалаяг-Мугамед аль Шеріф, араб. мандрівець XII в., дуже докладно описав і скартографував відомий тоді світ.

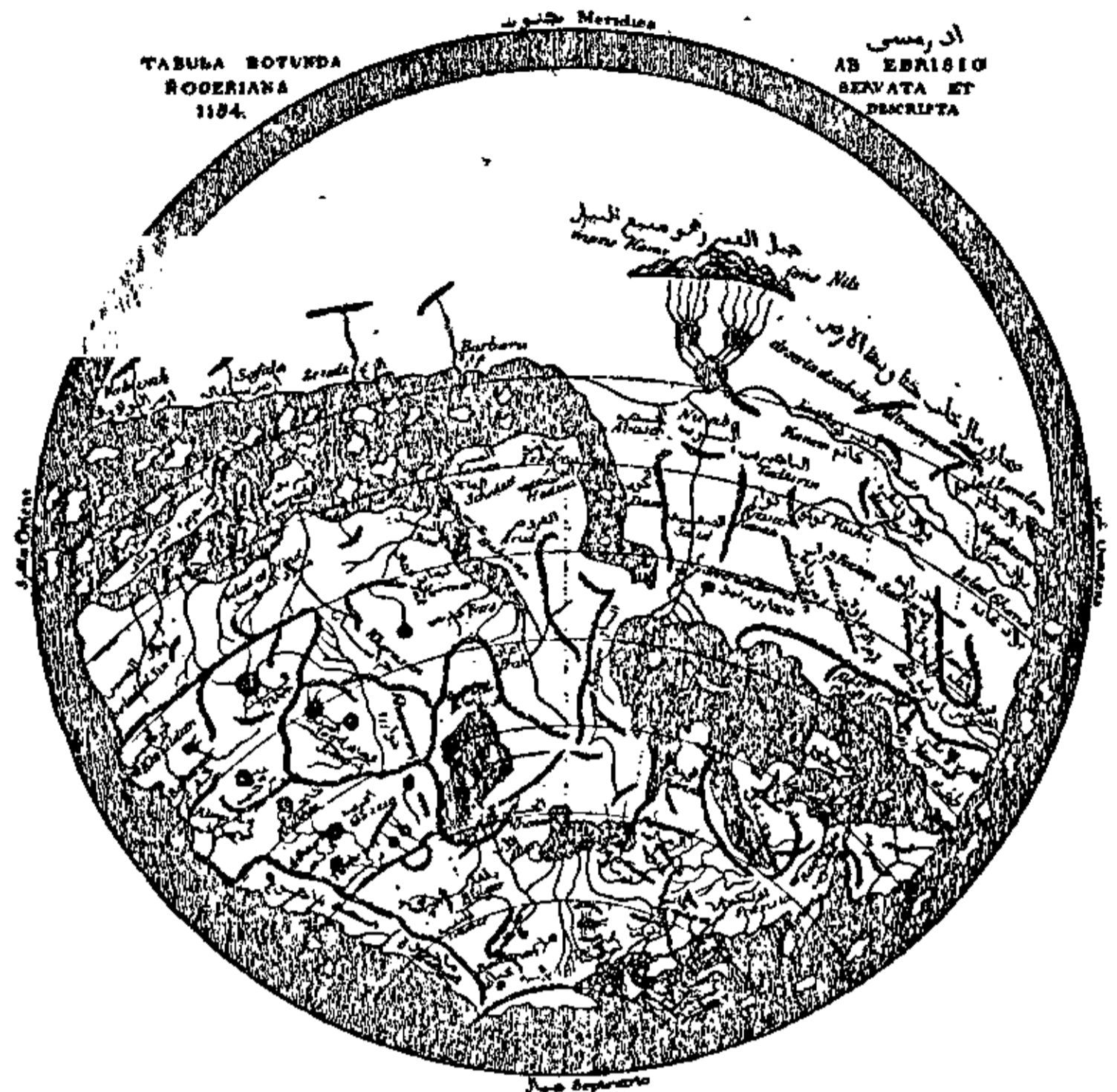

Карта світу А. Едрізія з 1154 р., орієнтована протилежно як наша, вгорі південь, вдолі північ, тому для порівняння треба її обернути.

**Едуї**, кельтське плем'я між ріками Араром (тепер Сона) і Лігерою (тепер Люара), з гол. містом Біракте.

**Едукація**, (лат.) виховання, освіта.

**Е-дур**, дурова скаля від тону е із 4-ма підвищеннями: ііs, сіs, гіs, діs.

**Едшмід Казімір**, нім. письмен. експресіоністичного напрямку, \*1890. Повісті („Льорд Байрон“), новелі („Жінки“), поезії, критичні нариси.

**Еет**, син Гелія, цар Колхиди, брат чарівниці Кірки, батько Медеї й Абсирта, сторож золотого руна, що по нього пливли аргонавти до Колхиди.

**Еекція**, (лат.) блювота.

**Езра**, Езра, визначний євр. священик, що за перс. царя Артаксеркса II, 458 до Хр., вивів більше число жидів із Вавилонської неволі до Палестини; автор старозавітньої історії „Книги Езри“.

**Езель**, гл. Сарема.

**Езерин(а)**, фізостигмін(а) алькалоїд добуваний з зерен калябару; в окулістиці уживаний до звуження зіниці та обниження тиску в нутрі ока, пр. при главкомі.

**Езоп**, славний (але казковий) байкар (із Фригії), визволенець (пол. VI в. до Хр.). Від нього дістали назву байки „fabulae Aesopiae“, що повстали в пізніших часах.



Езоп, із старинного герму.

**Езотеричний**, (гр.) таємний, доступний для втаємничених, недоступний для загалу.

**Ейва**, Айова (Iowa), держава ЗДА, між Міссісіпі та Місурі, 145.000 км<sup>2</sup>, 2,400.000 меш., прозвана від Ейви, 480 км. дов. при-токи Міссісіпі; горбковата країна, рільництво й годівля худоби, гол. місто Де Мойн.

**Ейдаго**, Айдаго (Idaho), держава в півн.-зах. ЗДА, 217.260 км<sup>2</sup>, 430.000 меш.; копальні вугілля, золота та срібла; випас овець і лісний промисл, гол. місто Бойс.

**Ейдетизм**, (гр.) здатність пригадувати собі так виразно, начеб це була дійсність.

**Ейдетик**, (гр.) людина, в якій пригадка така виразна як дійсне спостереження. Єнш (Jaensch) та інші психологі відкрили багато ейдетиків між дітьми і мистцями.

**Ейзенман** (Eisenmann) Люї, фр. історик центр. Європи, \*1869. Прихильник України. Гол. праця про австро-угор. компроміс 1867. Гол. редактор паризького місячника „Le Monde Slave“; у збірнику на честь Я. Бідля оголосив невідомий документ з архіву фр. міністерства закордонних справ про кийвську козаччину 1855.

**Ейнгорн Віталій**, рос. історик, \*1862, відомий працями про політ. й культ. взаємини України та Московщини в XVII в. („О сношеніях малорусс. духовенства с московским правительством при Ал. Михайловичѣ“ та ін.).

**Ейрене**, гр. богиня миру, мати багатства.

**Ейс** (Eis), на пів тону підвищене е (=f).

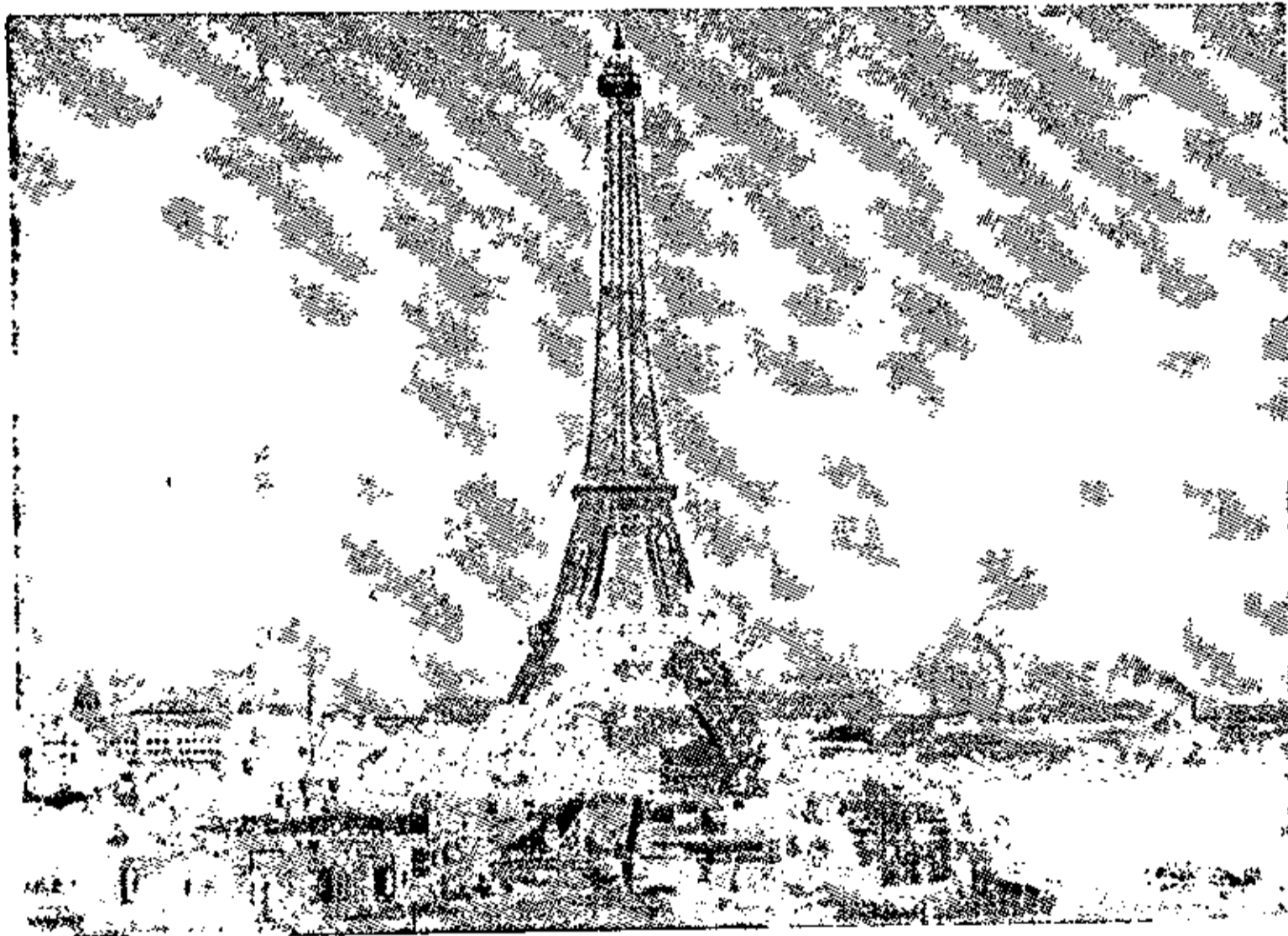

Ейфелева вежа.

**Е(й)фэль** (Eiffel) Алесандр Гюстав, відомий фр. інженер (1832-1923), побудував м. ін. знамениту Ейфелеву вежу в Парижі з заліза (висота 300 м.).

**Ейхельман** Отто, доктор міжнародного права, \*1854, колишній проф. рос. і укр. унів. в Києві, проф. укр. унів. та Укр. Високого Педагогічного Інституту в Празі, від 1918 брав живу участь у держ. будівництві на Україні; праці нім., рос., укр. мовою з міжнародного, держ. й адміністраційного права.

**Ек** (Eck) Йоган, проф. богословія (1486-1543), противник Лютера, що мав із ним відому диспути в Ляйпцігу 1519.

**Екавці**, діалект сербохорв. мови, де первісне „ѣ“ вимовляється як „е“, пр., човек (= чоловік), сено (= сіно) (літ. серб. вимова).

**Екарте**, (фр.) гра в карти.

**Екбатана**, гл. Гамадан.

**Екбльом** Ріхард, швед. славіст, \*1874; рос. граматики, 1917 фонетичні праці про слов., балтійські, романські мови.

**Еквадор** (Ecuador), держава на півн.-зах. побережжі Півд. Америки, разом з островами Галяпаґос має 450.000 км<sup>2</sup> і 2,315.000 меш., переважно індіан і метисів. Країна на заході гориста та вулканічна (Кордильєри, Чімборасо 6.310 м.), на сході низ-праліс Амазонки. Гол. зайняття населення сільське господарство (какао 21.000 т., цукор, банани, кукурудза), випас худоби, виплітання капелюхів (панама) і мат, а також дещо гірництва. Гол. продукти вивозу: какао (2/3 всього), капелюхи й ін. Залізниця усього 1.050 км. Е. є дем. республіка, має дві законодавні палати; президента вибирають безпосередньо. Гол. місто Кіто. Е. 1532-1822 есп., а до 1830 частиною Колумбії, опісля самостійна.

**Екватор**, (лат.) гл. Рівник.

**Екваторіал**, (лат.) далековид, що може обертатися довкола двох осей: деклінаційної, прямої до його осі та годинної, що має напрям осі світу. Коли е. звернемо на якусь зорю, він при помочі годинникового приладу самочинно обертається за нею в міру руху її довкола бігуна світу так, що зоря знаходиться все у полі зору.

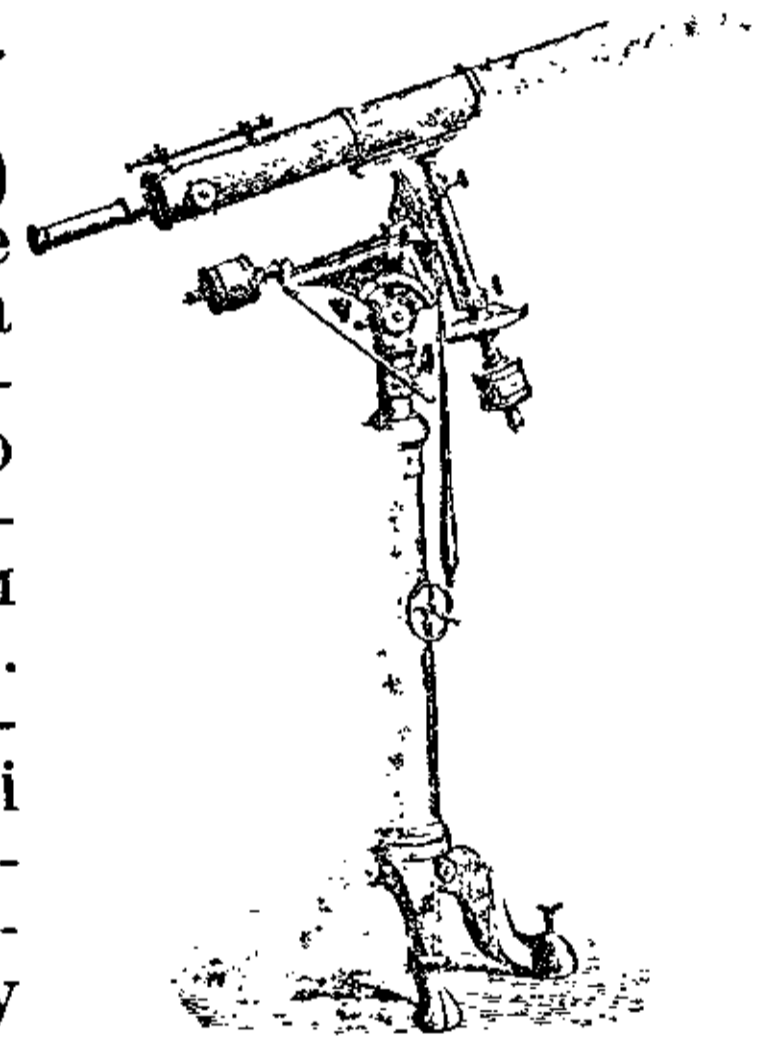

Екваторіал.

**Екваторіальний клімат**, гл. Підсоння.

**Еквес**, (лат.) гл. Еквіти (множина).

**Еквівалент**, (лат.) 1) те, що рівновартне, рівновартник, рівноцінник; 2) в природничих науках: рівноважник; 3) в економії: сума сплачена як відшкодування за шкоду.

**Еквідистанта**, (лат.) лінія, що сполучує місця однаково віддалені від моря.

**Еквілібрістика**, (фр.) мистецтво циркових артистів, як жонґлювання на конях, або складні вирази на натягнутих ливах та на гімнастичних приладах.

**Еквінокцій**, (лат.) рівнодення, зрівнання дня з ніччю; гл. Рівнодення.

**Еквінокціяльні околиці**, зворотникові (тропікальні) краї, тому, що там день і ніч завжди рівні.

**Еквіпаж**, гл. Екіпаж.

**Еквіпотенціяльний**, (лат.) той, що має рівний потенціал.

**Еквіти**, (лат. equites — їзці, вершники; лицарі, вельможі, шляхта) в ст. Римі па-

триції, що в війську творили кінноту; опісля стан середній між сенатом і простолюдям (plebs), багаті й могутні віднаємці держ. доходів, купці-гуртівники й банкири; за цісарів офіцери й адмін. урядовці.

**Екгарт Майстер** (Eckhart), нім. філософ (1260-1329), гол. представник нім. містики, яка при помочі уяви та почувань старається поглибити та зрозуміти науку церкви.

**Екгель** (Eckhel) Йозеф, віденський єзуїт, основник наукової нумізматки (1720-78).

**Екгуд** (Eckhoud) Жорж, бельг. письмен. (1854-1927), писав фр. мовою; дав майстерні малюнки з життя флямандських селян.

**Екебляд Христіан**, філософ-шелінгіанець (1800-77), зроду швед, директор Ніжинського ліцею від 1853. „Спроба огляду й біологічно-психологічного досліду здібностей людського духа“.

**Екенер** (Eckener) Гуго, нім. повітроплавець, \*1868, у 1924 предсідник Т-ва для будови целелінів, керманіч „Z. R. III“ у леті через Атлантийський океан 12-15 X 1924 і довкруги Землі 1929. „Здобуття повітря“.

**Екер**, гл. Кутівниця.

**Екерман** (Eckermann) Йоган Петер, нім. письмен. (1792-1854), відомий виданням своїх розмов із Гете.

**Екзактний**, досконалий, точний. Е. науки — точні науки, у вужчому розумінні такі, що спираються на математиці, у ширшому ті, що засновуються на законі причинності.

**Екзальтація**, (лат.) стан виїмкового або прибільшеного захоплення.

**Екзамен**, (лат.) іспит, питання.

**Екзантема**, (гр.) червона висипка на шкірі, звич. у виді плямок (пр. при тифі, корі).

**Екзарх**, гл. Ексарх.

**Екзеґеза**, гл. Ексеґеза.

**Екзекутива**, (лат.) начальна виконавча влада.

**Екзекутор**, (лат.) виконавець (якогось рішення); податковий урядовець, що має доручення займати предмети.

**Екзекуція**, (лат.) виконання присуду (гол. тілесної або смертної карі); стягнення насильно податків.

**Екзема**, (гр.) вогник, висипка, вперта свербляча гостра або хронічна хвороба шкіри з творенням гульочок, міхурчиків, струпиків.

**Екземпляр**, (лат.) примірник, один зразок.

**Екземплярський Яків**, рос. дипломат, з укр. роду, †1929. Консуль у Львові, під час світової війни консуль у Парижі. У 1917-19 діяльний заступник голови Укр. Нац. Ради у Франції. Міжін. перекладав по фр. Шевченка.

**Екземпція**, (лат.) вилучення підвладних (або й цілої інституції) від юрисдикції звичайного єрархічного начальника і піддання їх вищій, або окремій владі.

**Екзецирка**, (лат.) муштра, військові вправи; гл. Вишкіл.

**Екзистенція**, (лат.) існування; (у логіці) екзистенціальні суди — де стверджу-

ється або заперечується існування суб'єкту присуду.

**Екзогамія**, (гр.) звичай деяких племен женитися з жінками іншого роду.

**Екзогенна сила**, в геогр. зовнішня сила, що ділає на поверхню Землі й викликає на ній зміни; джерело е. с. — Сонце

**Екзопаразит**, (гр.) гл. Галапас.

**Екзорта**, (лат.) напимнення; принагідна релігійна промова, проповідь.

**Екзорцизм**, (гр.) церк. молитви, якими виганяють злого духа. Такі молитви є в тайні хрещення, а є й окремий чин е-му.

**Екзорцист**, (лат. заклинач) нижчий ступінь свячень у римо-кат. церкві.

**Екзотермічний прояв**, хемічний прояв, під час якого виділюється тепло, пр. горіння, гашення вапна; протилежністю є ендотермічний прояв.

**Екзотичний**, (гр.) чужий, з-під чужого, далекого підсоння. Е. скала, скала, що походить із чужого середовища, пр. кусок граніту у пісковикі або вапняку.

**Екіпаж**, (фр.) 1) повіз; 2) при війську: залога на кораблі, бойовому возі (танку, панцирнику), або літаку для обслуговування і кермування ними; гл. Залога.

**Еклезіярх**, (гр.) у схід. церкві наставник, якому підпорядкована нижча церк. служба.

**Еклезіяст**, (гр.) вл. Проповідник, старозавітна повчальна книга (Когелет), начебто твір царя Соломона; морально-флс. зміст книги просякнутий зневір'ям до всього життя: „Марнота над марнотами — все марне“.

**Еклектизм**, флс. напрям, який не дає власної теорії, а збирає в одну цілість із різних флс. систем те, що йому видається правильним. Представником е. в старовині є Цицерон.

**Еклектик**, прихильник еклектизму.

**Екліпса**, (гр.) вл. зникання, гл. Затьма.

**Екліптика**, (гр.) позірна дорога, яку описує Сонце протягом року поміж зорями на небі; по правді, це перетин продовженої площі шляху Землі з кулею неба. Е. ділиться на 12 екліптичних знаків. Площа е-ки нахилена до площі рівника під кутом 23° 27'. Е. і рівник неба перетинаються

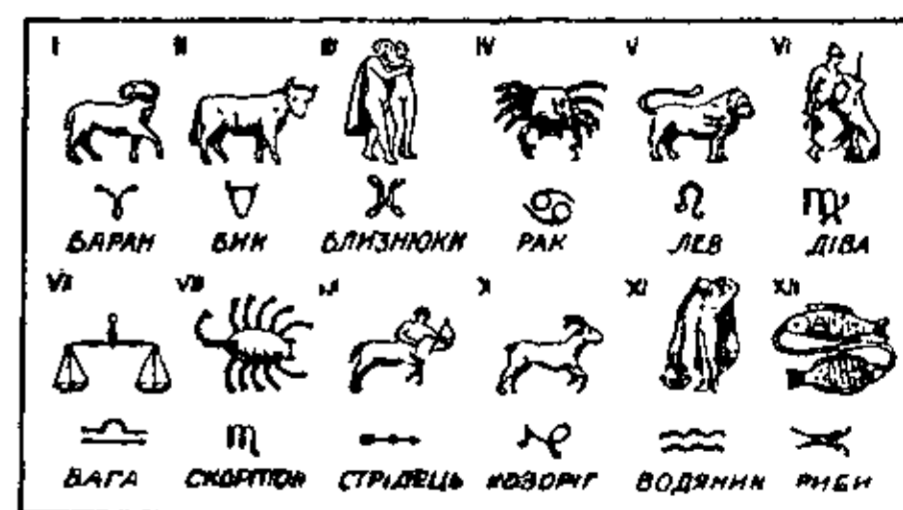

Екліптичні знаки; в першому ряді відповідні загально приняті по-статі, в другому відповідні знаки, уживані вже від середньовіччя. ками рівнодення, або еквінокціями (точка весняного й осіннього рівнодення). Через ці точки переходить Сонце 21 III та 23 IX. Найдальші відхилення Сонця від рівника є 21 VI і 21 XII (точки літньої й зимової перемоги Сонця, або тзв сольстиції).

**Екліптичний знак**, дванадцята частина



екліптики (30°). Назви е. знаків: Баран, Бик, Близнюки, Рак, Лев, Діва, Вага, Скорпіон, Стрілець, Козоріг, Водяник, Риби.

**Еклямпися**, (гр.) мимохід, хвороба у жінок вагітних і породіль; проявляється наглими корчами і втратою свідомости. Часто смертельна. Лікування: штучне перервання вагітності, або штучне прискорення родів.

**Екльога**, (гр.) пастуша пісня, діяльогічна пасторалія; у греків — збірник невеликих вибраних віршів; у Віргілія — назва для „Буколік“.

**Екльогіт**, (гр.) у мінер.: метаморфозована гірнина, складається з авгіту та гранату; повстає через переміну магматичних засадових гірнин.

**Екольогія**, (гр.) біольогія; у вузькому значінні наука про відносини живин (рослин, тварин і людей) до їх середовища та загалом наука про обставини їх життя в природі.

**Економ**, (гр.) особа, що кермує майном чи господарством, переважно — сільським.

**Економіка**, (гр.) сусп. наука, що охоплює такі три дисципліни: 1) теоретичного характеру — політ. економію, 2) історичного — історію госп. побуту та іст.-екон. доктрин і 3) практичного — екон. політику; на думку деяких учених (пр., Ад. Вагнера) краще вживати назви „суспільна економіка“.

**Економіст**, екон.-госп. місячник Краєвого Союзу Ревізійного у Львові, 1904-1914.

**Економіст**, учений, що досліджує економічне положення або стан екон. науки.

**Економічна географія**, галузь географії, що досліджує взаємини між Землею й госп. діяльністю людини. Е. г. ділиться на загальну та подрібну (спеціальну): перша досліджує розподіл, особливості та закономірності госп. явищ на просторі всієї Землі, друга є екон. краєзнавством, себто описує й пояснює цілість питомих для даної країни або області екон.-геогр. явищ.

**Економічний**, господарський, ощадний; економічне положення краю — маєтковий стан населення й самої держави, стан хліборобства, промислу, торгівлі і т. д. Е. матеріялізм, гл. Матеріялізм. Е. принцип у господарстві — змагання осягнути якнайбільші здобутки при витраті найменших зусиль і засобів.

**Економія**, (гр.) 1) господарювання, наука про господарство, гл. Господарство; 2) більший е.-госп. маєток, що має за завдання продукувати різні рослини, плекати худобу, корисні звірята і птахи, а деколи й перероблювати сирові продукти сільського господарства.

**Економія політична**, (гр.) наука, що досліджує ті сусп. взаємини, які повстають між людьми при їх госп. діяльності, себто, при здобуванні матеріяльних засобів для задоволення їх потреб; за основника цієї науки вважають англ. економіста Адама Сміта. Завдання п. е., як науки тео-

ретичної: студіювати типи екон. явищ та закони їх причинового зв'язку. Звичайно п. е. поділяється на такі відділи: 1) загальна частина — елементарні екон. поняття та методологія екон. наук; 2) виробництво; 3) обмін; 4) розподіл і 5) споживання; останній відділ деякі економісти відкидають. Назва „політична економія“ найбільше поширена в Англії, Франції, Росії й на Україні; в Німеччині вживають назви „наука про народне господарство“ або „національна економія“ („Volkswirtschaftslehre“, „Nationalökonomie“).

**Екосез**, (фр. *ecossaise*) шотл. танок у такті  $3/2$ , або  $3/4$ , опісля перетворився в скорий танок у такті  $2/4$ .

**Екразит**, (фр.) вибухова річовина: амонова сіль пікринової кислоти ( $C_6H_2 \cdot N_3O_6 \cdot ONH_4$ ). Уживають до наповнювання стрілен та бомб.

**Екран**, (фр.) 1) прилад до охорони перед горячю, що б'є з печі, мала рухома заслона; 2) біла прямокутна заслона з паперу, полотна, звич. імпрегнованого алюмінію; служить до схоплювання образів, киданих проєкційним приладом.

**Екрен** (Akron), місто в державі ЗДА Огайо, 217.000 меш.; копальні вугілля й земного газу, фабрики літаків.

**Екс**, на початку зложених слів значить: давній, бувший, пр. ексміністер.

**Екс** (Aix), рим. *Aquae Sextiae*, місто в Провансі б. Марселю, 35.000 меш.; давня столиця Провансу, унів., теплиці, торгівля оливою; 102 до Хр. перемога Марія над тевтонами.

**Ексарх**, (гр.) спершу почесна назва найвищих держ. достойників у візант. царстві. В церк. єрархії е. спершу називалися єпископи тих міст у рим. імперії, які були осідком вищої політ. влади, потім заступник патріярха, пр. намісник, що його з кінцем XVI й на початку XVII в. царгородський патріярх призначав на Україну (Гедеон Балабан, архимандрит Никифор та ін.); автономний єпископ.

**Ексгавстор**, (лат.) висисач пилу, вентилятор для висисання порохів.

**Ексгібіціонізм**, (лат.) полове збочення: заспокоювання полового гону через обнаження полових частин у присутності осіб другого полу. Роблене прилюдно підлягає карі.

**Ексгумація**, (лат.) викопання похороненого трупа, щоби похоронити його на іншій місці. На е. треба дозволу санітарної й церковної влади.

**Ексегеза біблійна**, богословська наука, що займається пояснюванням тексту св. Письма.

**Ексикатор**, (лат.) шкляна посудина до

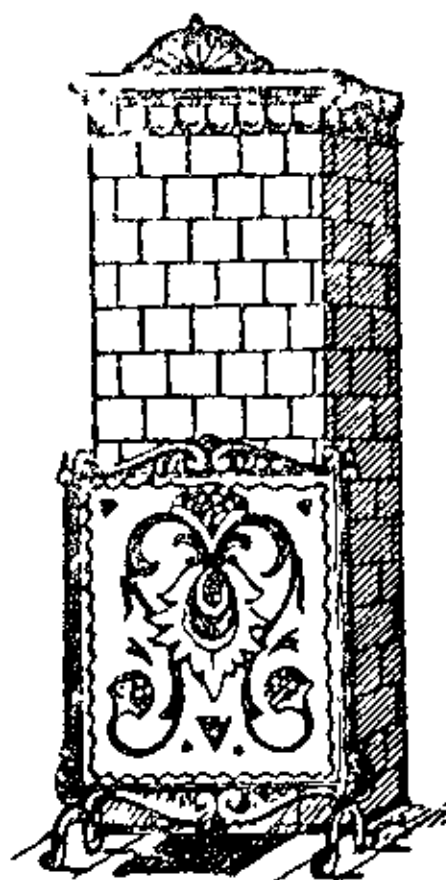

Екран, усталений перед кафлевою піччю.

висушування хемікалій при помочі гігроскопних річовин.

**Екскаратор**, (лат.) землекопниця, одно- або многоквішева парова або електр. машина для копання глини, піску і нетвердих корисних копалин уложених на поверхні землі. Гл. Черпачка, Баґер.

**Ексклюзивний**, (лат. - фр.) виключний, відокремлений, такий, що не признає нічого поза собою.

**Ексклюзія**, (лат.) прогнання зі школи; виключення.

**Ексклява**, енклява (анклява), країна відділена з усіх сторін чужою територією від свого політ.-адміністративного пня.

**Екскоммукація**, (лат.) найвища церк. кара: виключення з церк. спільноти з утратою прав, які в'яжуться з правом приналежності до церкви. Е. повстає або сама собою наслідком якогось факту, або видає її рим. папа окремим присудом. Папа Мартин V поділив екскоммукованих на таких, що їх треба оминати й таких, що їх треба терпіти.

**Екскремент**, (лат.) кал, випорожнення, нестравлені й невикористані останки харчу, видалювані з організму. Е. людей, хорих на деякі заразливі хвороби (пр. тиф, холера, червінка), містять у собі хвороботворчі заразні.

**Екскуза**, (лат.) оправдання, вимівка.

**Екскурс**, відхід від основної теми (пр. у творі для змалювання побічних подій, або особистих переживань).

**Екскурсія**, (лат.) подорож, прогулька.

**Екслібрис**, (лат. Ex libris = „З книжок“) рисунок, відбитий граверським чи друкарським способом на листку паперу, який приліплюють до відвортної сторони обгортки або палітурки книжки. На е. звич. зазначається власник бібліотеки, різні емблеми, герби чи символи, що характеризують характер бібліотеки або її власника. Е. вперше з'являється в Німеччині в кінці XV в.; першим знаним гравером е. був А. Дірер. На Україні е. відомий в XVI в. — міської бібліотеки у Бардієві і бібліотеки Василян у Холмі, в XVII в. у Кам'янці. В пол. XVIII в. виконує е. укр. гравер І. Филипович. В новіших часах знялися на европ. рівень е. Г. Нарбута, О. Кравченка й В. Кричевського. З сучасних мистців кращі е. дали Ю. Вовк, П. Ковжун, О. Кульчицька, І. Падалка, С. Пожарський, О. Сахновська, Л. Хіжинський, П. Холодний.

**Ексотоксина**, гл. Ектотоксина.

**Ексофтальм**, (гр.) гл. Вирлоокість.

**Експанзія**, (лат.) розпряжність, намагання зайняти якнайбільший простір.

**Експедитор**, (лат.) особа, що за певну винагороду пересилає на призначене місце товари чи ін. вантажі.

**Експедиція**, (лат.) висилка; усяке воєнне ділання, яке ведеться поза межами батьківщини; карна е. засіб окупанта, що

хоче приборкати населення зайнятої провінції при помочі війська.

**Експеримент**, (лат.) гл. Досвід.

**Експериментальна наука**, досвідня наука, гл. Наука.

**Експерт**, (фр.) знавець, той, що може видавати достовірну оцінку якоїсь справи.

**Експертиза**, (фр.) осуд виданий знавцем; звіт знавця з вислуду слідства.

**Експірація**, (лат.) видих, видихання.

**Експіяція**, (лат.) покута, відпокутування.

**Експлікація**, (лат.) з'ясування.

Liber Bibliothecae Bartphanz.



In Insignia ciuitatis Bartphanz.

NON quia Bartpha geris, felix es, signa coronae,  
Floribus & gaudes, Angelicisq; choro,  
Ac utrinq; viros pugnaces, laeta canentes,  
Quaternasq; tenes, Pannonis orbis, aquas  
Sed quod eras diutni feminis Hospiti & atrix  
Dilectumq; vigil lemen Jacob erat.  
Hoc igitur recolas, tua non insignia, solum  
Uuic fidas, felix, fatuasq; temper eris.



Екслібрис. Вгорі зліва: е. міської бібліотеки м. Бардієва, невідомого мистця [XVI в.]; праворуч: рисунок Ю. Нарбута. Вдолі зліва: рисунок В. Кричевського; праворуч: рисунок П. Ковжуна.

**Експліантація**, (лат.) вл. висадження; годування рослинних, тваринних і людських клітин або частинок тканин поза їх матірним організмом.

**Експльоатація**, (фр.) 1) використання природних багатств та сил природи для госп. цілей; 2) добування зиску з підприємства; 3) використання чужої праці, визиск.

**Експльозія**, гл. Вибух.

**Експозе**, (фр.) усне урядове вияснення справи представником влади.

**Експозитура**, (лат.) заступництво якогось уряду, підприємства; філія.

**Експозиція**, (лат.) виклад, роз'яснення; у літ. творі перші сцени, в яких автор знайомить нас із дієвими особами та зав'язкою твору; вистава предметів мистецтва та промислу; виставлення фотографічного кліше на вплив світла.

**Експонат**, (лат.) предмет виставлений на показ.

**Експонент**, (лат.) виставник, виложник.

**Експонувати**, (лат.) виставляти, наражувати.

**Експорт**, вивіз, частина зовнішньої торгівлі, що обіймає товар, проданий за межами держави. Кожна держава реєструє точно кількості та вартості вивожених (і привожених) товарів і взагалі госп. дібр; реєстрацію переводять пограничні митні уряди. Держава старається підтримувати вивіз, бо тим способом до краю припливає закордонна валюта й оживлюється продукція в краю. Для цієї цілі служать: експортні премії, монополізація експорту, торг. договори з ін. державами. Дуже поширеним новим засобом для тої самої мети є дампінг.

**Експортер**, (фр.) особа або фірма, що займається вивозом товарів за межі держави.

**Експортні премії**, гл. Вивозові премії.

**Експрес**, (фр., вл. зумисний, нарочний) окремий післанець, поспішний лист, поїзд.

**Експресіонізм**, мист. напрямок ХХ в., що свідомо протиставляється імпресіонізму: не хоче передавати в творі вражіння артиста, а тільки особисте переживання під впливом настрою. У малярстві е. прямує до різкої простоти форми, передаючи тільки головні риси, а фарби розкладаючи на широку поверхню (Сезан, Гоген, Ван Гог, Мунх). У плястиці е. сильно зближений до принципів архітектури. В літературі е. зовсім нехтує змальовуванням дійсності (наслідуванням природи); на місці психологічних подрібних студій — безпосередні вибухи почування; суб'єктивні портрети дієвих осіб. У музиці е. намагається передати душевні переживання можливо безпосереднім способом; шукає „нових“ форм, відкидає все старе, традиційне, формальне, нехтує ілюстрацією тонких ефектних проявів зовнішнього життя.

**Експресія**, (фр.) ясність і виразність вислову, малюнку, взагалі представлення речі.

**Експромпт**, (лат.) щось виголошене або написане без підготовки; імпровізація.

**Експропріація**, (лат.) примусове вивласнення.

**Екстаза**, вищий ступінь захоплення, в якому одиниця не бачить уже різниці між дійсними предметами і творами уяви. В е. людина має почування, що порвавши зв'язки з зовнішнім світом, її свідомість знімається над межі нормального і входить у взаємини з надзмісловим світом, із досконалим, безмежним єством, Богом.

**Екстемпорале**, (лат.) письменно вправа в школі з чужих, гол. клясичних мов.

**Екстензивне господарство**, система продукції, де праця й капітал беруть меншу участь, а гол. роля належить силам природи; протилежність — інтензивне госп.; е. сіль. господарство (без гноєння й

без машин) ведуть переважно в тих країнах, де земля дешева, а капітали дорогі. Екстензивність може відноситися або до цілої госп. системи, або до одної з її ділянок.

**Екстериторіяльність**, (лат.) виїмкове правне становище, яке по міжнар. праву прислуговує деяким чужинцям, гол. послам чужих держав, на основі чого ці особи не підлягають деяким законам тої держави, де знаходяться.

**Екстерієр**, (фр.) зверхній вигляд.

**Екстермінація**, (лат.) викорінення, знищення.

**Екстерн**, (лат.) зовнішній; екстерніст, вільний слухач якоїнебудь школи; хорий, що ходить лікуватися до шпиталю.

**Екстирпація**, (лат.) гл. Вилушування.

**Екстра**, (лат.) у зложених словах: надзвичайний, окремий.

**Екстравагантний**, (фр.) неприродний, прибільшений, чудернацький.

**Екстракт**, (лат.) витяг; у медицині: річовина, яку добувають із цілющого зілля; її „витягають“ водою, спиртом, або етером, а потім загущують (огріванням) до піврідкого або сухого стану.

**Екстрактор**, (лат.) 1) пристрій, де переводять хем. екстракцію; 2) прилад в огнєпальній зброї, що після вистрілу автоматично викидає гільзу.

**Екстракція**, (лат.) 1) у мед.: видобування, витягання; в дентистиці: вирвання зуба; в положництві: витягнення плоду руками, або кліщами з уразу; стосується, коли треба скорше закінчити роди з огляду на небезпеку для плоду або матери; 2) вилуговування, виділення якогонебудь складника з суміші при допомозі розчинника (вода, спирт, етер, бензина, тощо), в якому розчиняється лише потрібний складник, пр. е. бензиною товщу з кісток.

**Екстраординарний**, (лат.) надзвичайний; екстраординарний, надзвичайний професор унів., що не має постійної катедри; екстраординарність, незвичайність, небуденність.

**Екстрем**, (фр.) крайність, найвищий або найнижчий (межовий, крайній) ступінь якоїсь діяльності. Екстреми — протилежності, крайності.

**Ексудат**, (лат.) гл. Випотина.

**Ексцелентний**, (лат.) надзвичайний.

**Ексцеленція**, (лат. досконалість) титул високих достойників (пр. міністрів).

**Ексцентрик**, (лат.) 1) відосередник, складова частина багатьох машин; плескатий кружок із литого заліза, уміщений на валі розгонового колеса, якого вісь обороту лежить поза осередком; 2) дивак.

**Ексцентричність**, (лат.) відосередковість: 1) у математиці: а) віддалення огнища від осередка еліпси, гіперболі, або параболі (лінійна е.); б) відношення цього віддалення до половини великої осі (нуме-



Екстрактор

рична, або чисельна е.); 2) у психології: дивачність вдачі.

**Ексцепція**, (лат.) заміт проти правного домагання, яке не допускає до засуду пізваного.

**Ексцерпт**, (лат.) витяг, зміст якогось твору.

**Ексцес**, (лат.) прилюдний бешкет.

**Ексцесивний континентальний клімат**, гл. Підсоння.

**Ектенія**, (гр.) стародавня форма молитов у східній христ. церкві (правосл. і уніятській), що складаються з коротких прохань священика; після кожного з них вірні співають „Господи, помилуй“, або „Подай, Господи“.

**Ектопаразит**, (гр.) гл. Галапас.

**Ектоплярма**, (гр.) 1) зовнішня верства протоплярми в одноклітинних живин; 2) субстанція, що виринає з медіа під час трансу; 3) астральне тіло.

**Ектотоксина**, ексотоксина, (гр.) отрута, яку виділюють бактерії назовні зі свого тіла. Організм людини, чи тварини має здібність нищити е., витворюючи тзв. антитоксини.

**Ектропія**, (гр.) у протилежність до „ентропії“ діяльність енергії, та можливість переведення енергії у працю.

**Екумена**, (гр.) заселена або пригожа до заселення частина Землі.

**Екфонеза**, (гр.) відповідне виголошування (врочисте, реторичне) при богослуженні в візант. церкві VІІ-XІІІ вв. уривків зі св. Письма.

**Екю**, (есу) колишня грошова одиниця Франції; вибивали е. золоті, потім срібні; від 1795 е. замінено франком.

**Елеазар**, ім'я деяких біблійних осіб. Найбільше відомий Елеазар, третій син Арона, первосвященик.

**Елеати**, гл. Грецька філософія.

**Елев**, (фр.) учень, вихованець.

**Елеватор**,

(лат.) прилад до підношування тягарів. Е. господарський, двигун до механічного, переносування в господарстві сіна, соломи, збіжжя на вищі місця. Е. збіжжєвий, великий магазин, де чистять і переховують збіжжя. Гл. Сильос.

**Елевація**, (лат.) вл. піднесення, відхилення, нахилення осі гарматної, або крісової цівки до позему. Від е. залежить дальність стрілу. Вона є найбільша для кута 45° у безповітрянім просторі; у просторі з повітрям кут є відповідно менший. В астр. висота (пр зірки) над поземом.

**Елевзіна**, місто в Аттиці (тепер Левзіна),

зі святиною Деметри й Персефони, осередок таємного культу цих богинь (Елевзіній).

**Елевзіній**, свято Деметри й Персефони в Атенах та Елевзіні й елевзіньські таємні обряди (містерії).

**Елевтерій**, або Етерій, св.; його ім'ям названо острів при усті Дніпра, що служив місцем відпочинку для ст.-укр. купців по дорозі до Царгороду; тепер — Березань.

**Елегант**, (фр.) чепурун, джиґун.

**Елегія**, ліричний вірш, що виявляє в сумному настрої, або тоні, особисті переживання поета або сумні роздумування. В укр. поезії елегіки — Шевченко („Мені однаково“... й ін.), Метлинський, Самійленко, та ін. У ст. греків та римлян е. — кожний вірш, писаний тзв. елегійським дистихом; зміст — різний, здебільша любовний.

**Електор**, (лат.) виборець; у давній Німеччині князі (Kurfürsten), що мали право вибору цісаря: архієпископи Майнцу, Тріру і Кельну, райнський палатин (від 1620 баварський князь), саксонський князь, бранденбурзький маркграф і чеський король.

**Електра**, дочка Агамемнона й Клітемнестри, допомгла своєму братові Орестові та його приятелеві Піладові пімстити смерть батька на Егісті й Клітемнестрі.

**Електризування**, стосування електричності в медицині; гл. Електротерапія й Електродіягностика.

**Електрика**, гл. Електричність.

**Електрифікація**, (гр.-лат.) обслуга потреб техніки, промисловости та сільського господарства даної країни електр. енергією, витвореною на великі розміри, а через те дешевою. Е. старається доцільно використати поклади низької якости бурого вугілля та торфу („сіре вугілля“), а головню силу водопадів („біле вугілля“). Найкраще переведена

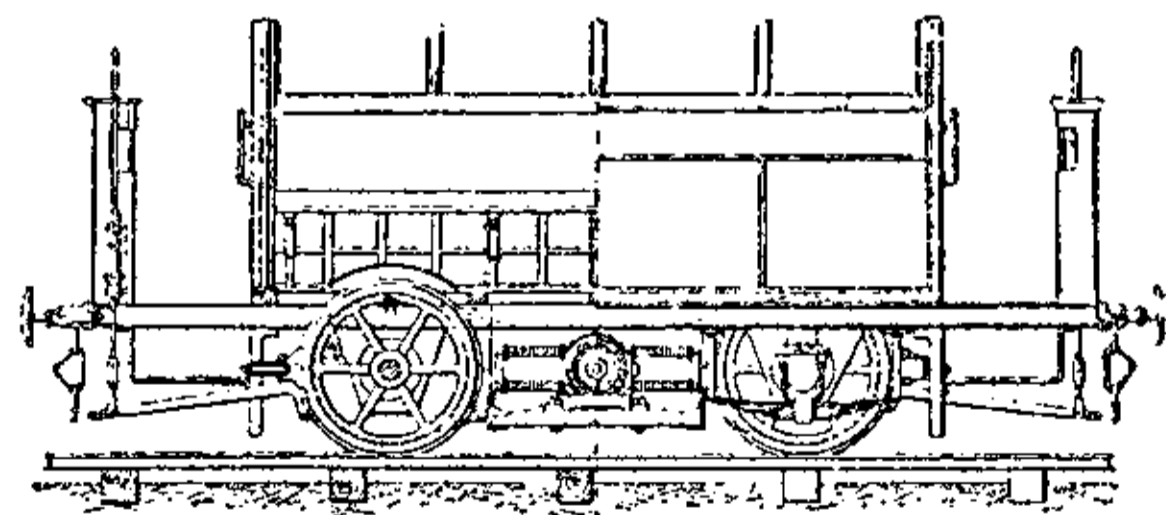

Електр. трамвай  
[схема спідньої частини возу].

е. у Швайцарії, потім у Норвегії, Данії, Швеції, Німеччині й Америці. Початком е. України є Дніпрельстан.

**Електрична залізниця**, залізниця, де руховою силою служить електрична енергія. Погін електр.

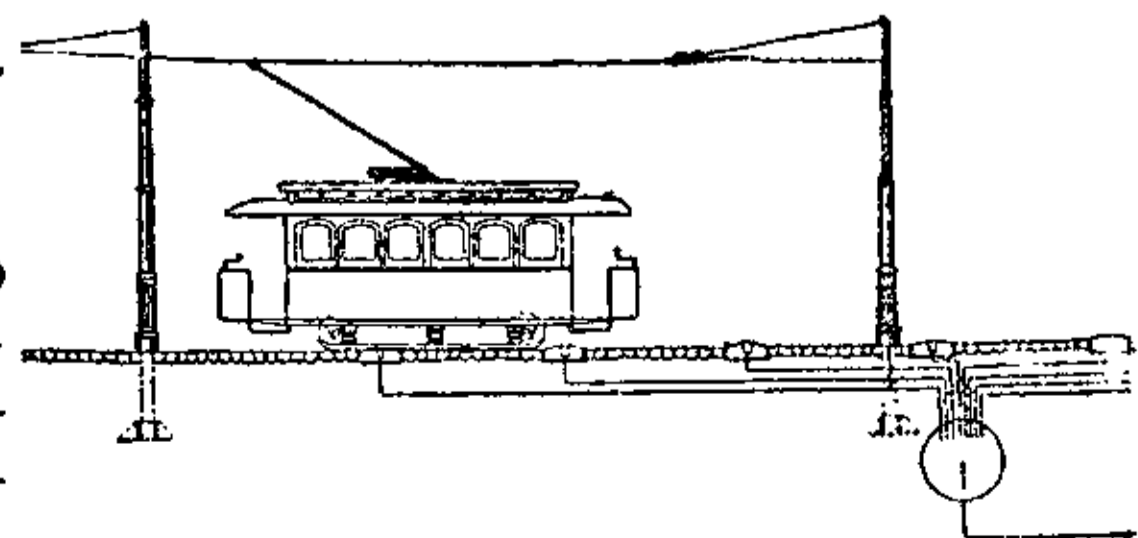

Електр. трамвай (загальна схема).

возів (електротягів) переводиться моторами постійної або змінної (здебільша високого напруження) струї. Енергію допроваджують або дротами, розпнятими у відповідній

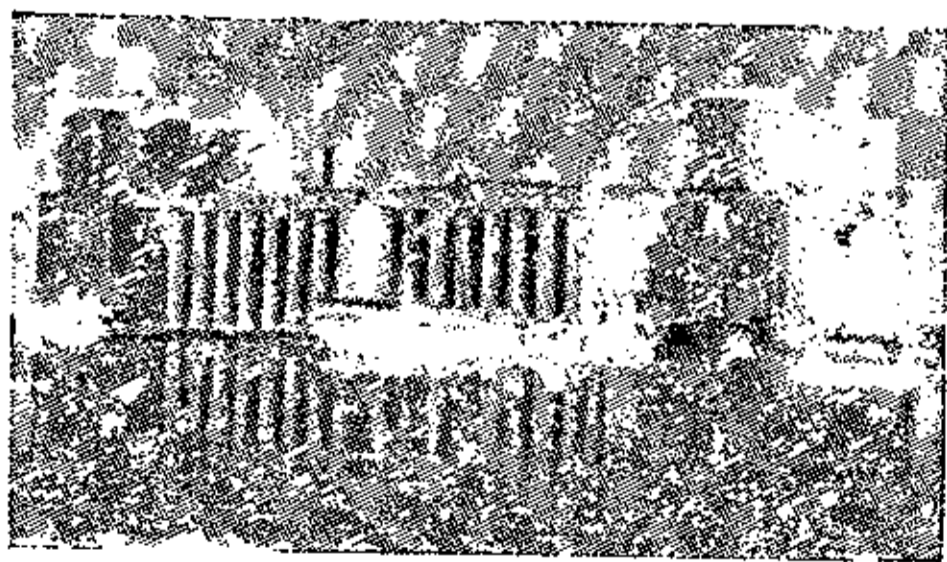

Елеватор.  
Північно-канадійський е. в Порт Артурі над Горішнім озером.

висоті або рейками залізниці. Міські е. з. звуться електр. трамваями.

**Електрична лампа**, приладдя, що дозволяє перетворювати енергію електр. струї на світло. Е.

лямки є: 1) жарові або жарівки, в яких джерелом світла є вугільний волосок або металевий дротик, розжарений електр. струєю. Дротик чи то волосок уміщений у скляній грушкватій

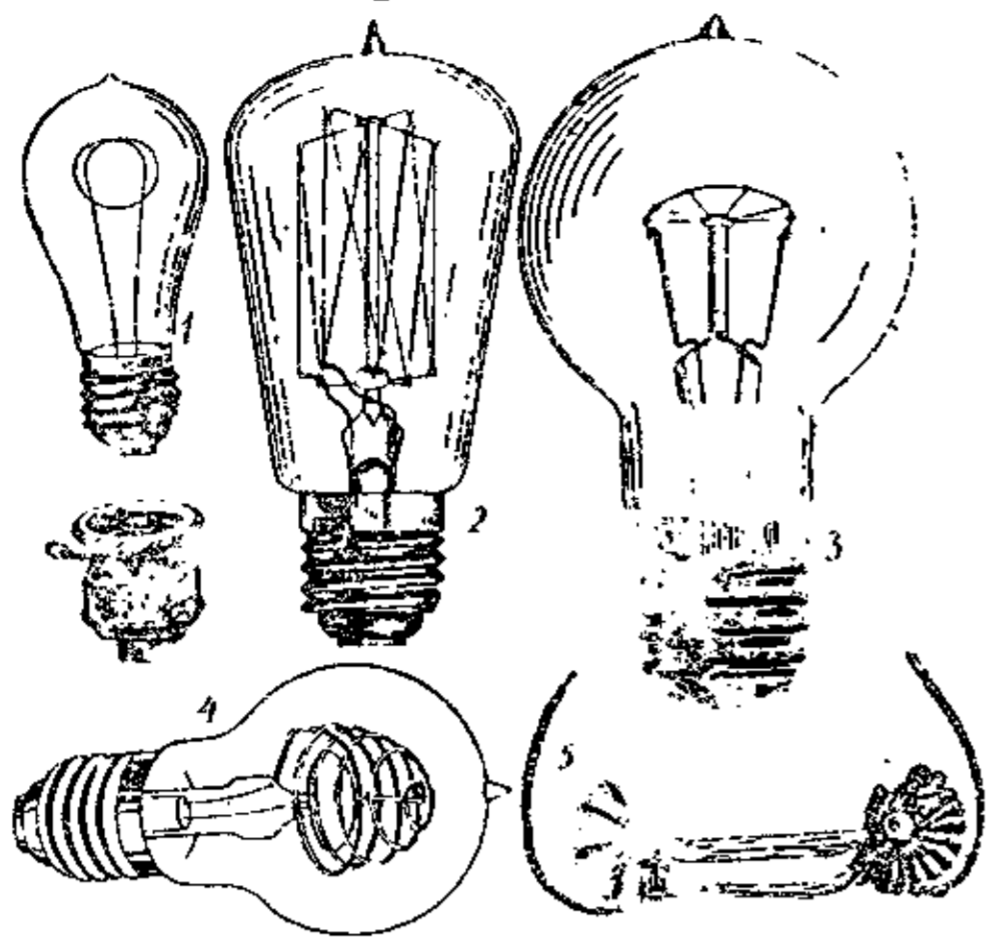

посудині, жарові електричні лампи: 1. вугільна з верхком підстави; 2. металева; 3. металева півватівка; 4. саяйвова (неонова); 5. ртутна (з кремінного скла).

Ж. л. винайшов Едісон 1879. 2) дугові або лукові, гл. Дейвієва дуга; 3) газові; 4) ртутні. У газових лампах світить під впливом електрики розріджений газ — тзв. „гайслерові“ рурки, та „саяйвові“ лампки виповнені неонном; у ртутних — ртутна пара.

**Електрична містота**, кількість електричності, яка наряджує провідник до потенціалу рівного одиниці. Практичною одиницею е. містоти є фарад.

**Електрична напруга**, стан напруження провідника наслідком його наелектризування, електр. потенціал, або різниця потенціалів двох наелектризованих провідників. Її називаємо електромоторичною або електропорушною силою тому, що після злучення обох провідників дротом вона спричинює електр. струю. Електр. напругу мірямо вольтом. Е. н. ділимо на низьку — до 100 вольтів, середню — 100 до 500 вольтів та високу — поверх 500 вольтів.

**Електрична піч**, уладження для витворення великого тепла, при помочі електр. струї; буває: 1) опорова, 2) дугова. 3) індукційна. В опоровій е. п. витворюється тепло так, що електр. струя огріває речовини, які ставлять їй опір; у дуговій е. п. джерелом тепла є сильна Дейвієва дуга; в індукційній е. п. витворюється тепло при помочі індукційної електр. струї; вживається гол. в металургії.

**Електрична поляризація**, при електролізі поява електр. струї протилежного напрямку до струї джерела електромоторної сили, що ослаблює її ділання.

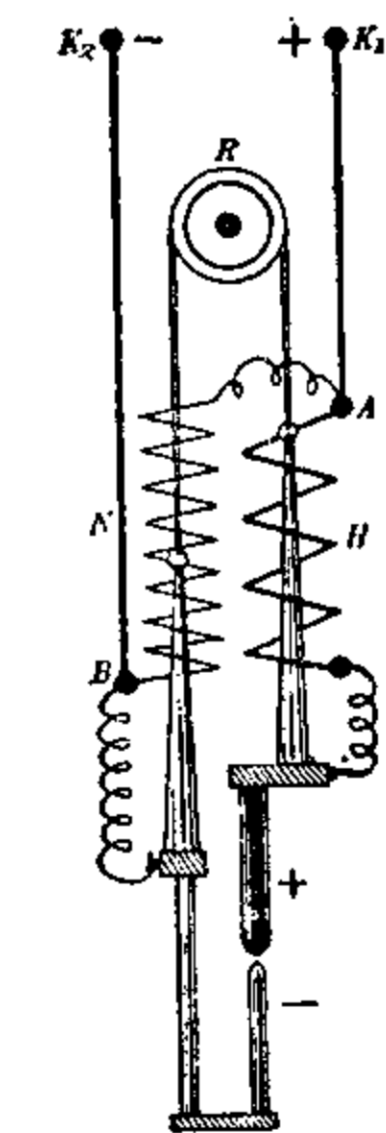

Дугова лампа [регулятор] N і H дротяні намотки, якими проходить головна (H) і побічна (N) електр. струя; R кружальце, на якому висять вугляні палочки; K<sub>1</sub> і K<sub>2</sub> електроди.

**Електрична праця**, праця електр. струї; рівняється добуткові з електромоторної сили, натуги електр. струї і часу. Одиницею її є вольт-кульомб = ватсекунда = джавль. Більша одиниця кильоватгодина = 3,600.000 джавлів.

**Електрична струя**, рух електричності у провіднику під впливом електропорушної сили, себто різниці потенціалів. Е. струя пливе від вищого потенціалу до нижчого. Розрізняємо е. с. однонапряму (сталу) і перемінну; остання може бути однофазова і більшефазова.

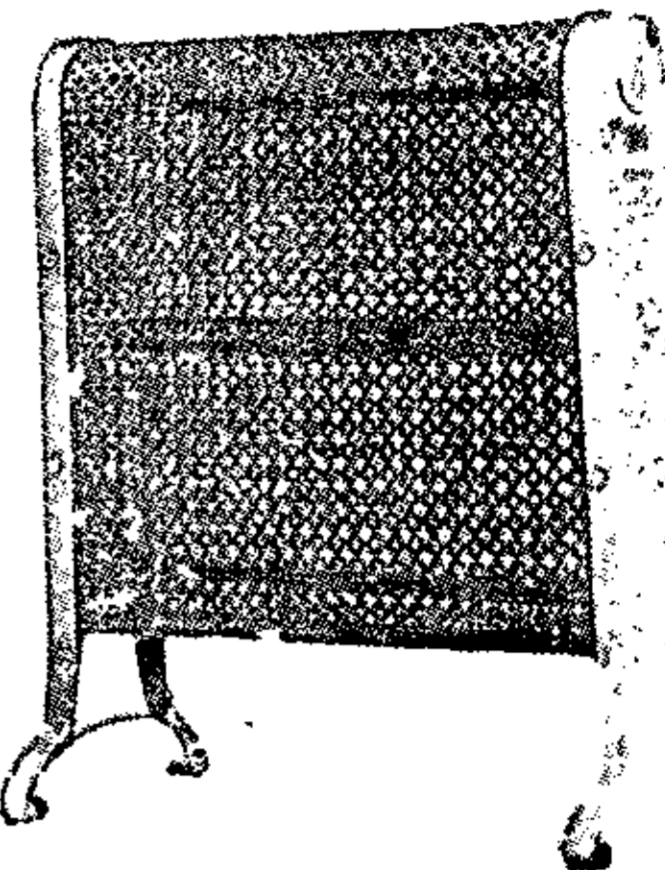

Електрична піч до огрівання.

Натугою сталої е. с. називаємо кількість електричності, що перепливає в одній секунді через переріз провідника (пр. дрота). Практичною одиницею натуги є ампер. Натуга перемінної струї безнастанно змінюється, наворотню (періодично) зростаючи від зера до якоїсь найвищій вартости, потім спадаючи до зера. Звичайно перемінна е. с. є однофазна. Дві однофазні струї, з яких одна спізнюється супроти другої на  $\frac{1}{4}$  періоду, творять змінну двофазну струю; три однофазні струї, з яких кожна відстає від попередньої на  $\frac{1}{3}$  періоду, творить змінну трифазну струю. Змінні струї здібні до трансформациї та до витворення рухомого (оборотного) магнетного поля, на засаді якого будують електромотори, тому вони є основою підвалиною сучасної електротехніки.

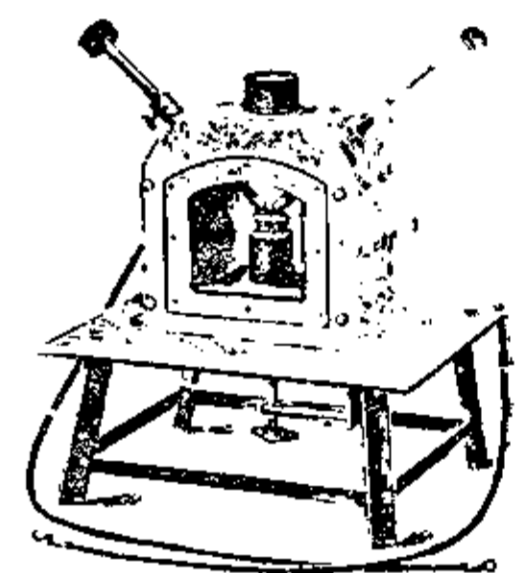

Вгорі: е. піч Муассана, вдолі: е. піч до варення з піднесеною накривкою.

**Електричне джожання**, е. осциляція, е. вібрація, — це наворотне хитання напруги та натуги електр. струї в замкнених провідниках (перемінні струї); е. д. повстають також при електр. розрядженні кондензаторів та індукторів і є джерелом електромагнетних хвиль у просторі.

**Електричне огрівання**, огрівання Джавлевим теплом постійної або змінної електр. струї. Прилади до е. о. є: 1) електр. печі, 2) термостати, 3) електрорадіатори, 4) електр. посудини, 5) електр. лютовальники.

**Електричне поле**, простір, в якому чинні електричні сили. Силою е. п. або електро-вектором називаємо силу, що діє на одиницю електр. наряду в даній точці е. п. Напрями діяння електр. сил в е. п. називаємо лініями електр. сили.

**Електричне провідництво**, гл. Електр. опір.

**Електричне розрядження**, перехід електричності з вищого потенціалу на нижчий. Розрядження, що відбувається між обома різними потенціалами через добрий провідник, є електр. струєю. Якщо розрядження поміж двома провідниками (пр. металевими кулями) відбувається через діелектрик (злий провідник електричності), тоді електр. енергія перемінюється в ін. роди енергії, найчастіше у світло і тепло; тоді повстає електр. іскра, що б'є від одного провідника до другого. Іскра складається з розжарених частинок повітря (газу) та провідника. У розрядженні газу замість іскри повстає світляна лента, краски залежної від природи газу, яка змінюється в міру розрядження газу. Гл. Гайслерівські рурки і Катодові рурки. Під час електр. розрядження повстають також хемічні, магнетні, механічні та фізіологічні явища.

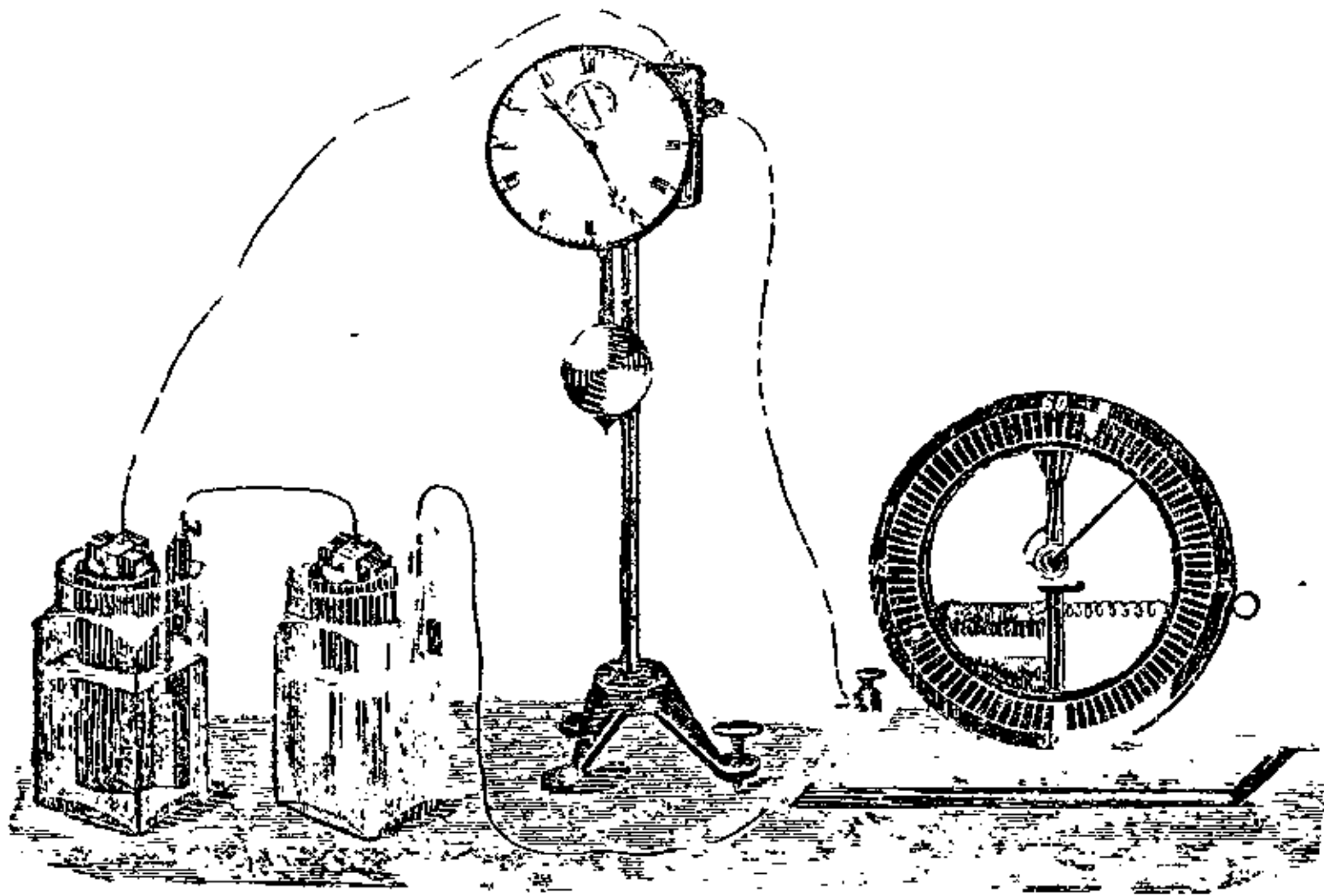

Електричний годинник [модель]. Наліво дві електр. ланки, посередині „нормальний“ годинник, праворуч електр. годинник, відкритий.

**Електричне світло**, гл. Електричні світляні прояви.

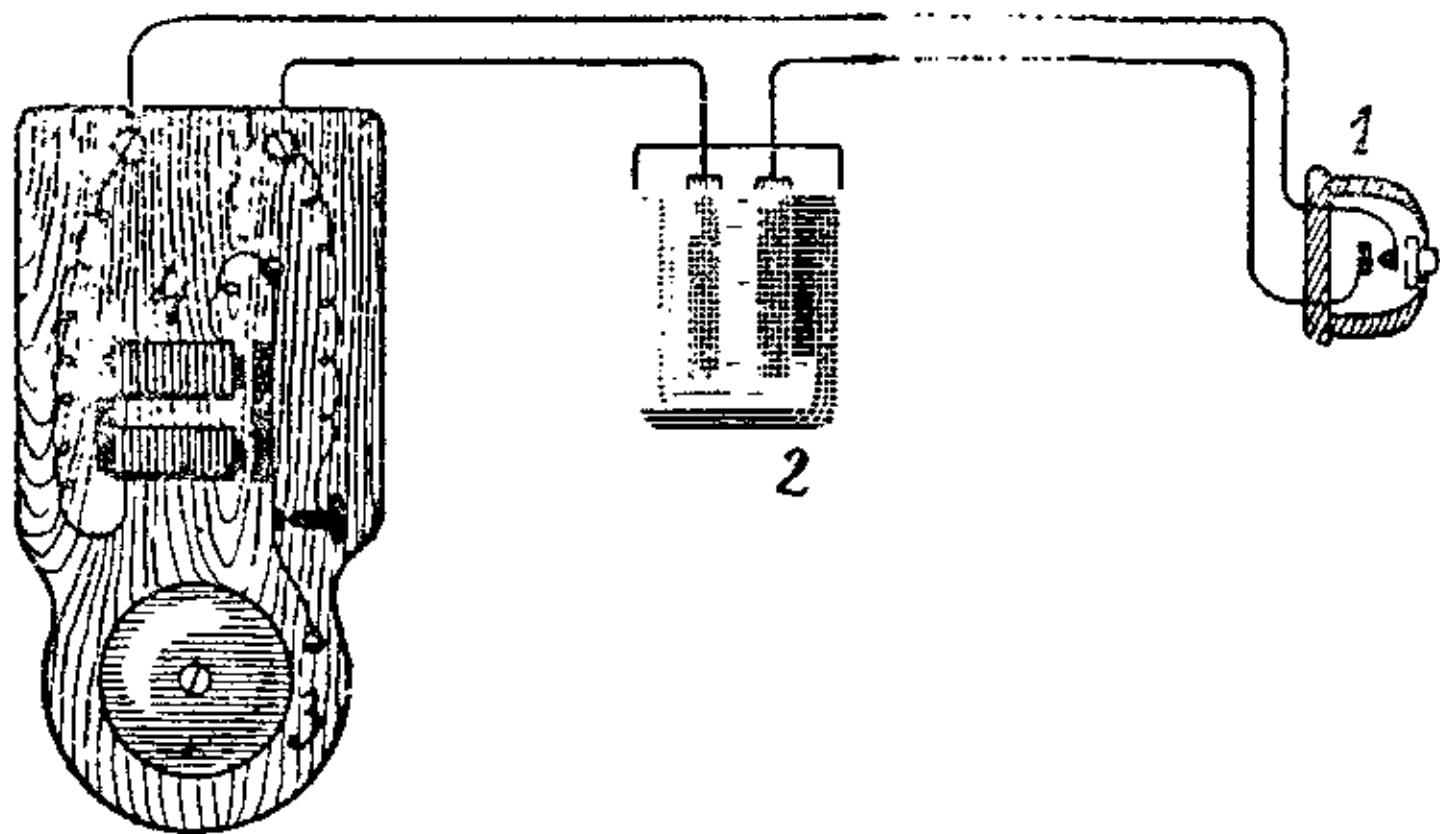

Електр. дзвінок [схема]: 1. гудзик до натискання, 2. гальванічна ланка, 3. дзвінок, 4. електромагнет.

**Електричний годинник**, самостійний годинник, якого порушною силою є електр. струя, що діє на маятник, або годинник, порушуваний електр. струєю, висиланою з тзв. „нормального“, зразкового годинника, що звич. є в астр. обсерваторії або високій школі.

**Електричний дзвінок**, дзвінок, який порушує електр. струя, вдаряючи молоточком під спільним діянням електромагнету та переривчастого контакту, що періодично розмикає електр. лінію.

**Електричний запобіжник**, „стопка“, урядження, що автоматично (через розтоплення струєю металевого дротику) розмикає електр. лінію, коли натуга струї перевищує дозволону висоту.

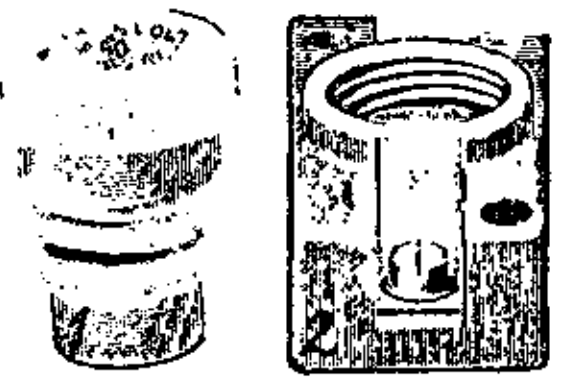

1) Електр. запобіжник, 2) електр. запобіжник з містком.

**Електричний опір**, опір, що його ставить провідник, пр. дріт, переходові електр. струї. Е. о. залежить від матеріалу провідника, від його довжини і грубости. Одиницею опору є ом. Опір провідника, дов. на 1 м. і з перерізом рівним  $1 \text{ мм}^2$ , називається властивим (питомим) опором провідника. Для міді він  $= \frac{1}{50}$  ома. Відворотність його є провідництво або спроможність проводу провідника. Е. о. міряють реостатом.

**Електричний погін**, приведення в рух машин чи механізмів при допомозі електромоторів.

**Електричний потенціал**, гл. Потенціал.

**Електричний ток**, гл. Електрична струя.

**Електричний трамвай**, гл. Електрична залізниця.

**Електричні машини**, прилади до витворювання електричності та її використання: 1) Електростатичні машини, прилади, що служать до витворювання електр. нарядів через потирання шкляних, або ебонітових плит; найпростішою такою е. м. є електрофор Вольти; властивими електростат. м. є машини, в яких витворюється електр. наряд через потирання шкляних або ебонітових кружків, а вчасти через вплив (інфлюенцію), як пр. машини Вінтера, Гольца, Вімгерста й ін.

2) Динамомашини (динамо, електр. генератори), машини, що перемінюють механічну енергію (води, пари, газу) в електричну. Вони полягають на

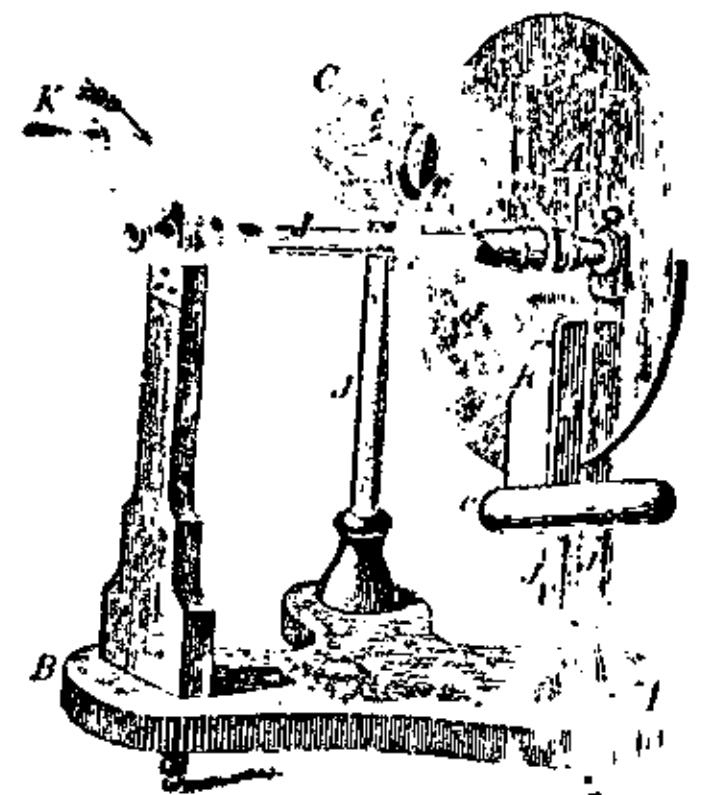

Електр. машина Вінтера А—шкляна шибя, В—підстава, С—шкляна підстава кондензатора, і мет. вальця сс, К—корба, кк—шкіряні подушки.

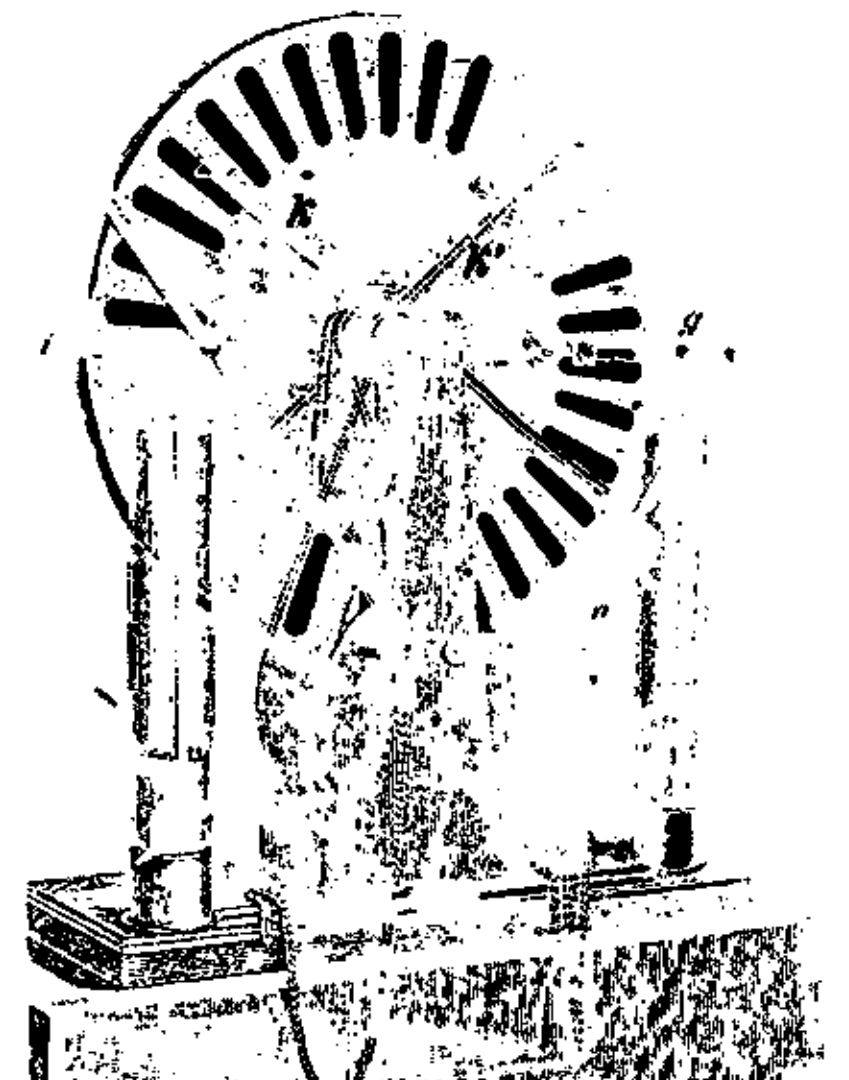

Електр. машина Вімгерста, кк': кондуктори, р,п: електроди, г, і: гребені.

електромагнетній індукції: через рух намоток у магнетному полі витворюється в них електр. струя. Динамомашини витворюють назагал струю змінну. Динамомашини сталої струї залежно від вигляду й будови якоря розрізняють: машини Сіменса з Т-якорем, Грамма й Пачіноттія з перстеним індуктором і Гефнер-Альтенека з вальцевим якорем. Первісно вживали до динамомашин справжніх магнетів, звідси їх назва „магнетоелектр. машини“, тепер замість магнетів уживають електро-магнетів, магнетизованих струєю самої машини; тому, що м'яке залізо електромагнетів задержує постійно слід магнетизму з попереднього уживання, який стає джерелом нової електр. струї. (Засада Сіменса). Відповідно до способу з'єднання намоток електромагнетів та якоря, розрізняємо: с е р і є с динамо з послідовним, ш у н т д. з рівнобіжним, та к о м п а в н д д. з мішаним з'єднанням намоток. Динамомашини змінної струї складаються звич. з паристого числа електромагнетів, уміщених у виді звізди на валі, та якоря з намотками, що перстеном окружає електромагнети. Залежно від способу з'єднання намоток якоря повстає у ньому при обороті електромагнетів одно-, дво-, трифазова струя. Є динамомашини також так улажені, що електромагнети (як у динамомашині постійної струї) непо рушні на стояку, а всередині обертається на валі якор із намотками. Модерні динамомашини з перемінною струєю мають до 5.000 вольтів напруги, яку для передачі на віддаль перетворюють при допомозі трансформаторів на ще вищу (в останнє 110.000 вольтів), тоді як динамомашини постійної струї мають лише кількасот вольтів напруги. 3) Е л е к т р о м о т о р и, машини, що перемінюють енергію електр. в механічну; отже вони є відверненням динамомашини, а саме: А) м о т о р и п о с т і й н о ї струї, це динамомашини, яких якор, залучений до джерела постійної струї, обертається внаслідок електродинамічного притягання та відтрочування намоток, крізь які пливе електр. струя; Б) м о т о р и з м і н н о ї струї: а) мотори одночасні (синхронні) відповідають динамомашинам змінного току, але їх ділання протилежне: до електромагнетів залучують змінну струю, а якор, пущений штучно в рух, крутиться зі швидкістю пропорційною до частоти змінної струї (одночасною швидкістю); б) мото-

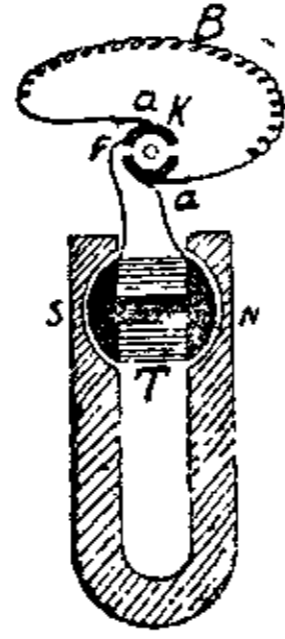

Електр. машина Сіменса з Т-якорем. Т — залізний якор, к — коммутатор, а — щітки, В — зовнішній провідник, S, N — бігуни.



Схема динамомашини. М — електромагнет, R — перстень, а b — щітки, K<sub>1</sub>, K<sub>2</sub> — бігуни, W — зовнішній провідник, яким пливе електр. струя.

ри неодноразові (асинхронні) є або індукційні, в яких залучують змінну струю тільки до електромагнетів, а в намотках якоря вона індукується, або з коммутатором, де змінна струя залучена до якоря через коммутатор.

**Електричні мірничі одиниці.** В практиці уживають електричні одиниці: 1) а м п е р: одиниця напруги електр. струї; є це електр. струя, що виділює з водяного розчину азотану срібла в 1 секунді 1.118 мг. срібла; 2) о м:

одиниця електр. опору; є це опір нитки живого срібла (ртути) при температурі 0°, довготі 106.3 см. і 1 мм<sup>2</sup> в перекрою; 3) в о л т: одиниця електропорухної сили або напруги, також різниці потенціалів; є це електромоторна сила, що витворює електр. струю напруги одного ампера в провіднику, якого опір = 1 ом; 4) в а т: одиниця справності (ефекту), рівняється добутковій з 1 вольт і 1 ампера; 5) в а т г о д и н а; робота (праця), виконана електр. струєю при справності 1 вата в часі 1 години; 6) к у л ь о м б (Coulomb), одиниця електр. наряду; є це наряд (кількість електричності), що в 1 сек. перепливає перекрій провідника, якщо напруга електр. струї = 1 ампер; 7) ф а р а д: одиниця містоти провідника (або кондензатора); є це містота провідника, що наряджується 1 кульомбом до потенціалу 1 вольт; 8) г е н р і, співчинник індукції (самоіндукції) провідника, в якому витворюється через індукцію електромотор. сила 1 вольт через рівномірну зміну напруги струї на ампера в 1 сек. — В науці уживаються крім згаданих практичних також електростатичні (e. st.), та електромагнетичні (e. m.) одиниці, пр. 1 кульомб = 3.10<sup>9</sup> e. st. одиниць наряду, а 1 e. m. одиниця наряду = 3.10<sup>10</sup> e. st. одиниць = 10 кульомбів; 1 вольт =  $\frac{1}{300}$  e. st. одиниць електромоторичної сили (потенціалу) = 10<sup>8</sup> e. m. одиниць.

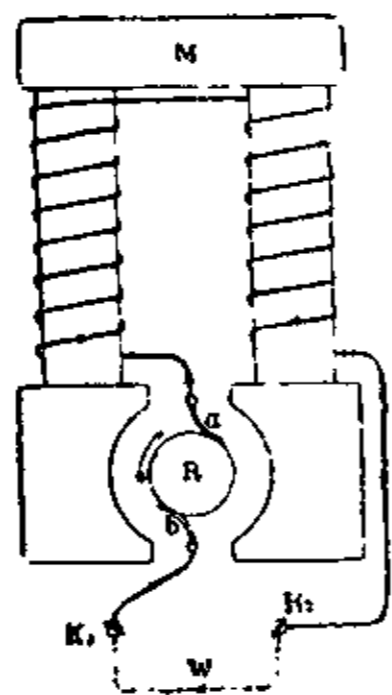
**Електричні світляні прояви.** До них належить насамперед електр. іскра як прояв електр. розрядження, гл. Дейвієва дуга, прояви в Гайслерових рурках, та прояви при переході електр. струї через тонкі провідники, гл. Жарівка.

**Електричність**, (гр.) особливий рід енергії, яка проявляється в тілах із різних причин, відповідно до чого розрізняється: 1) Е. с т а т и ч н а, або звичайна, що повстає в тілах через потирання їх іншими тілами; відома вже гр. філософові Талесові (б. 600 до Хр.), який спостеріг її, потираючи бурштин, гр. електрон, звідкіля й назва е-ти. 2) Е. г а л ь в а н і ч н а, що повстає при зіткненні двох різних металів, а також металю або вугля з розчином ки-



Новітня шестибігунова динамомашини.

слини, основи або соли (Гальвані й Вольта 1790). 3) Е. термічна, що повстає через огріття місць зіткнення двох різних металів (Зебек 1821); обі останні називають також е. динамічними. 4) Е. індукційна, що проявляється під впливом сусіднього наелектризованого тіла або магнету (Фарадей 1831). 5) Піро-електричність, проявляється в деяких кристалах під впливом огрівання. 6) П'єдзо-е., проявляється в деяких кристалах під впливом тиснення. 7) Живинна е. проявляється як один із життєвих проявів у рослин, у м'язах і нервах тварин та в особливих приладах деяких риб (гл. Вугри, Соми, Плахурі). Е. проявляється в двох відмінах, як додатня і від'ємна е. Рівноіменно наелектризовані тіла відпираються, різноіменно наелектризовані притягаються. Рівні кількості обох відмін е., зведені разом, нищуються, а на їх місце проявляється тепло або світло. Е. переходить крізь одні тіла дуже добре (добрі провідники е-ти), крізь другі тіла зле (злі провідники е-ти, ізолятори, діелектрики). Е. уживається до електролізу, освітлення, огрівання, телеграфії й телефонії, до виконування роботи (двигуни), витворювання рентгенівських, катодових і каналових промінів та до лікування. За найновішими дослідями, свобідно, без матерії, існує тільки від'ємна е., якої найменші частинки є тзв. електрони; додатня е. завжди зв'язана з масою — найменша її частинка є на ядрі атомів, що зветься протоном. Давніші теорії про тзв. електр. флюїди (дуалістична з двома флюїдами і унітарна про один флюїд) не втрималися.

**Електривня**, електр. централь, установка, що витворює електр. струю та розділює її в даній околиці або місцевості, щоби використати її до освітлювання, до порушення електр. возів, електромоторів і до інших потреб.

**Електроаналіза**, хем. аналіза при допомозі електролізу.

**Електрографія**, (гр.) виріб цинкових ілюстраційних кліше при допомозі електролізу.

**Електроди**, (гр.) виготовлені з твердих провідників електр. бігуни, що служать для: 1) включення до електр. обводу рідких та газових провідників, 2) відбирання електр. струї від його джерел, гальванічних елементів, акумуляторів. Додатня електрода зветься анодою, від'ємна катодою.

**Електродинаміка**, (гр.) наука про рух електричності, себто про електр. струю, ток.

**Електродинамометр**, (гр.) гл. Ватметр.

**Електродіагностика**, (гр.) приложення електричності для ставлення діагнози, особливо при захорюваннях м'язів і нервів.

**Електрокардіографія**, (гр.) записування биття серця при допомозі електричності, спирається на існування електр. струй в тілі під час діяльності (скорчу і розкорчу) серця. З характеру тих струй, записаного тзв. кар-

діограмом, можна дістати деякі поняття про силу й справність серцевого м'яза.

**Електроліза**, (гр.) розклад на складові часті хемічних сполук у розводненім або розтопленім стані при допомозі електр. струї. Електр. струю впроваджуємо до рідини електродами, що є злучені з бігунами електр. батерії. При катоді виділюється завжди метал, або водень (катіон), при аноді останок хем. сполуки (аніон). Е. уживають до гальванопластики, гальваностегії, електрометалургії і хем. аналізу.

**Електроліти**, (гр.) розчини кислот, основ та солей, або розтоплені хем. сполуки, що проводять електричність. По теорії Р. Клявзія та Сванте Арренія

части молекул е., що є в пливкім стані, розщеплюється на тзв. йони: на додатньо-електр. аніони й від'ємно-електр. катіони. Це явище зветься електролітичною дисоціацією, гл. Електроліза.

**Електромагнет**, залізний, звич. вальцеватий брус, або палочка, перетворений електр. струєю, що проходить навитою на ньому спіральною намоткою в магнет, тимчасовий, коли він є з м'якого заліза, тривалий, коли зі сталі. Для одночасного використання сили обох бігунів е. йому надають форму підкови. Е. входить яко складова частина до численних електр. приладів та уряджень (телеграфів, телефонів, сигналізаційних приладів, динамомашин, моторів, мірничих пристроїв і т. ін.). Своєрідне приложення знаходить е. у хірургії, де його вживають при операціях, щоби позбутися сторонніх залізних тіл (зокрема з очей).

**Електромагнетизм**, наука про взаємини поміж електричністю й магнетизмом.

**Електромагнетна дуговина**, електромагнетний спектр, збір хвиль етеру від найдовших до найкоротших; є їх сім гол. родів, а саме: 1) електр. хвилі, завдовжки від кількох км. до  $81.8 \mu$  ( $=0.0818$  мм.); 2) підчервоні (інфрачервоні) хвилі, що є промінями тепла, дов.  $81 \mu$  до  $0.8 \mu$ ; 3) хвилі світла,  $770-372 \mu\mu$  дов., що творять видиму дуговину (гл. Дуговина); 4) позафіял-

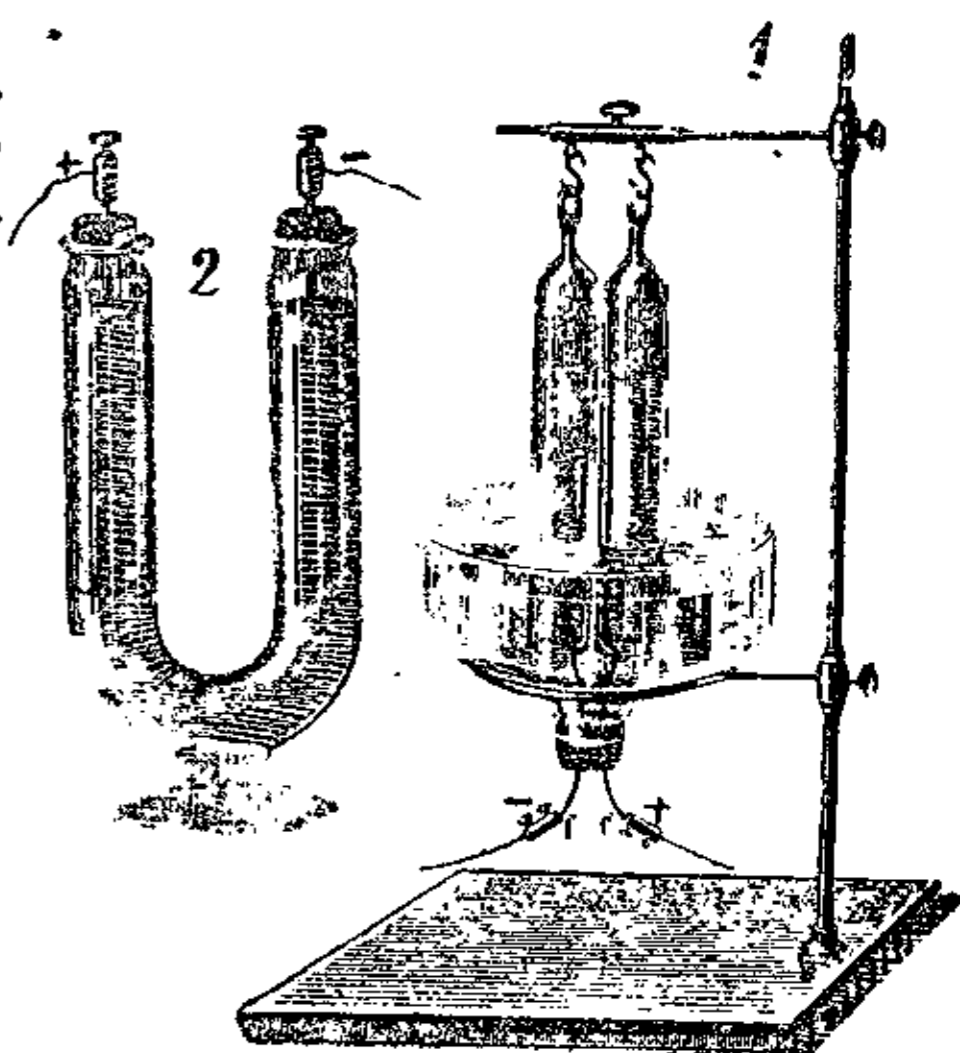

Прилади до електролізу. зліва — солей, зправа — води.

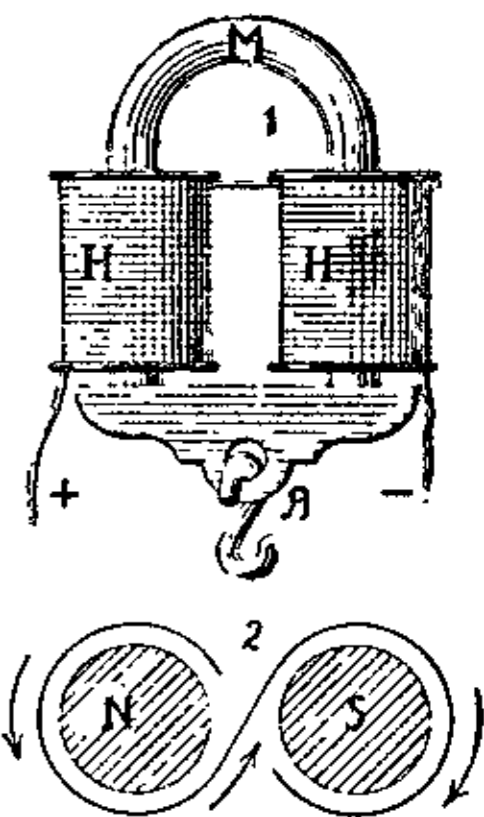

Електромагнет, 1) М — підковисто зігнений прут м'якого заліза; НН — намотки дроту, Я — якор; 2) попер. перекрій бігунів електромагнету, стрілки вказують напрям намоток, N — бігун півн., S — бігун півд.



# ЕЛЕКТРИЧНІСТЬ. I.

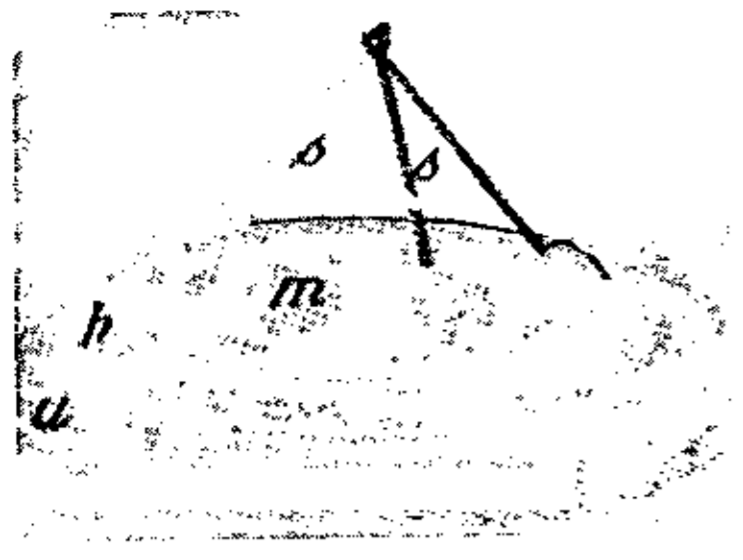

1. Електрофор:  
b кружок із живиці на доброму провіднику u; m металевий кружок на ізолюючих шовкових шнурках s.



2. Електроскоп.

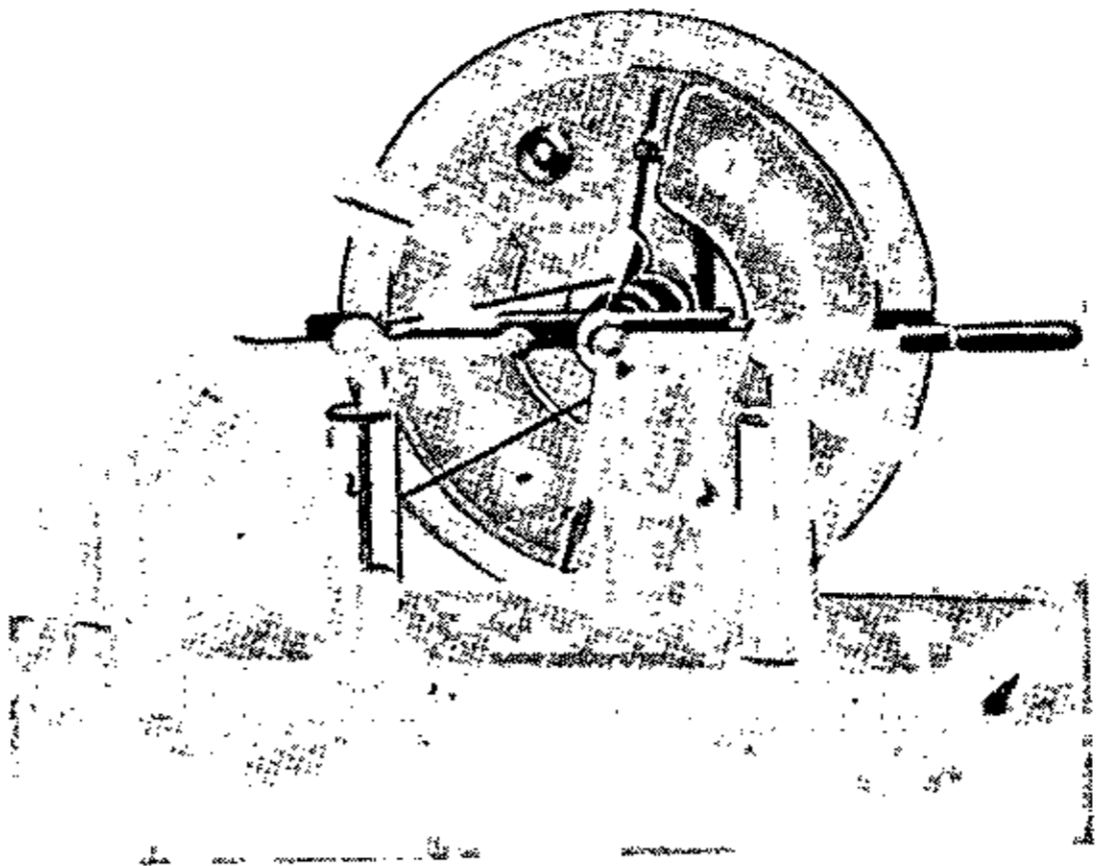

3. Теслава саморухна індукційна машина зі зміцнюючими пляшками v.

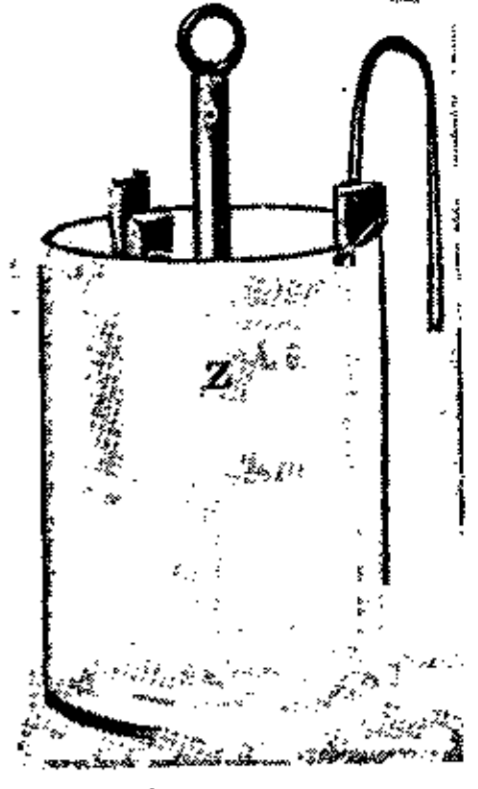

4. Гальванічна ланка:  
p олов'яна плита, z цинковий обруч.

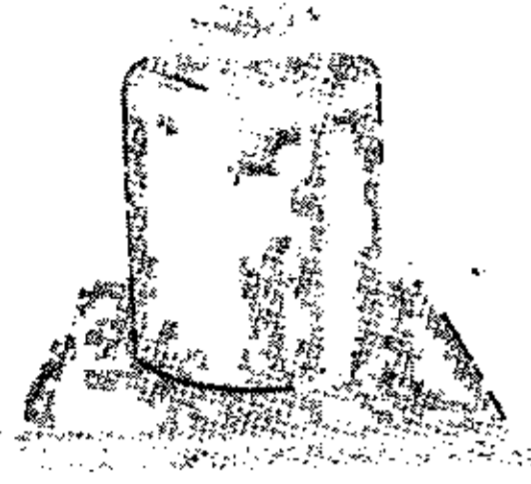

5. Лейденська пляшка.

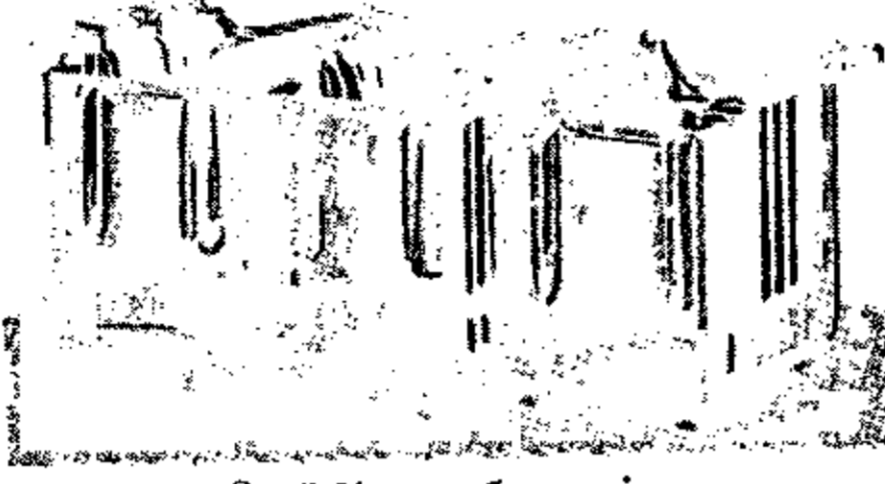

6. Збірна батарея.



7. Гільхерів термо-стовп.



8. Ліхтенберзькі фігури.

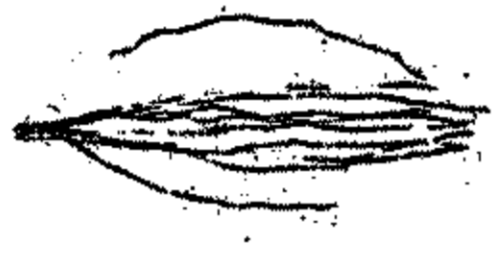

9. Виладування іскор.



10. Верстоване свігло в Гайслерових цівках.

11. Тяглий образ іскри в ротаційнім дзеркалі.



12. Виладування іскрового індуктора.



13 Відхилення катодних промінів магнетом.



15. Тінь катодних промінів на флюоризуючій шклянній стіні.

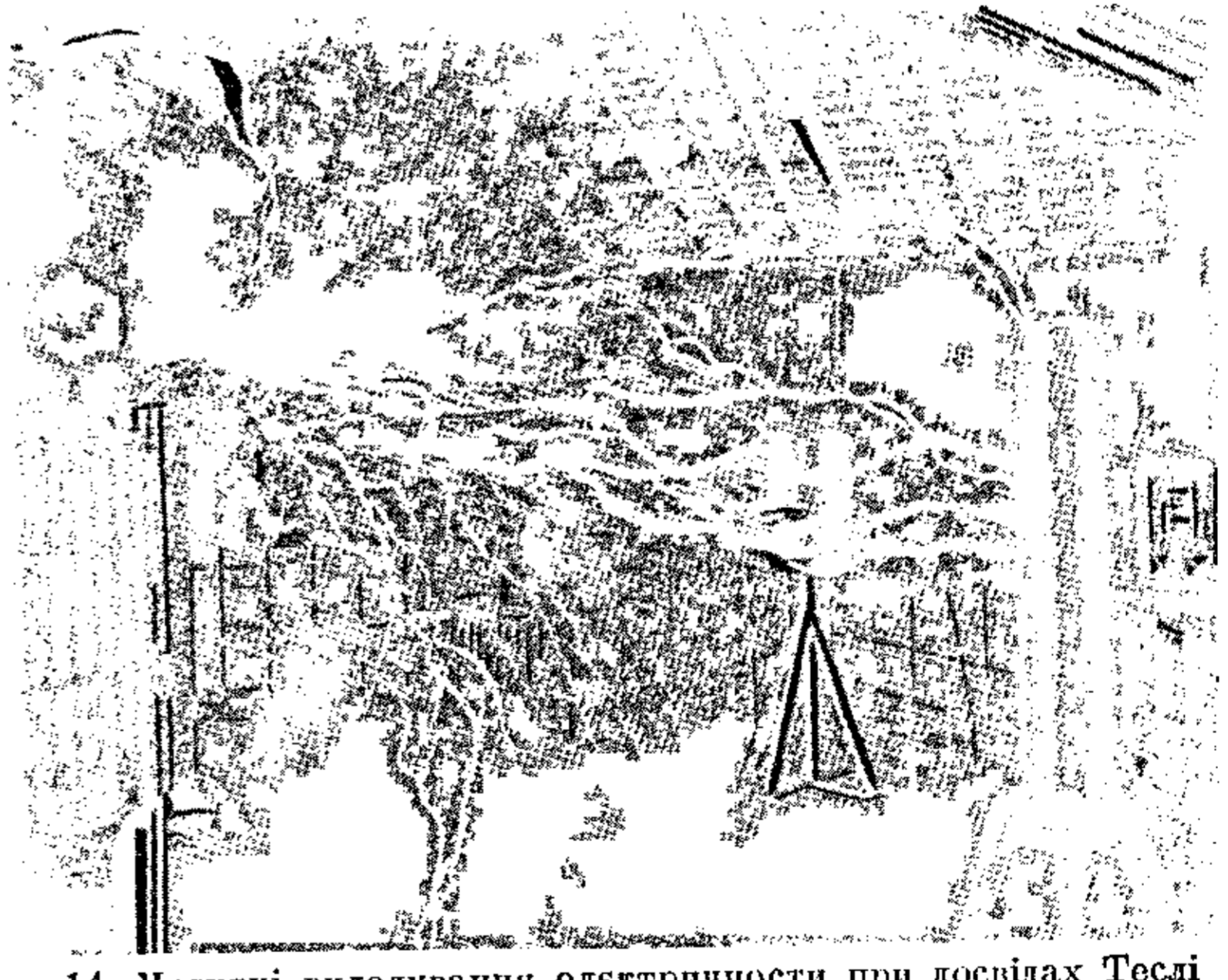

14. Могутні виладування електричності при досвідах Теслі зі змінними струями високого напруження.

16. Рентгенова знимка людської ноги з кулею.

# ЕЛЕКТРИЧНІСТЬ. II.

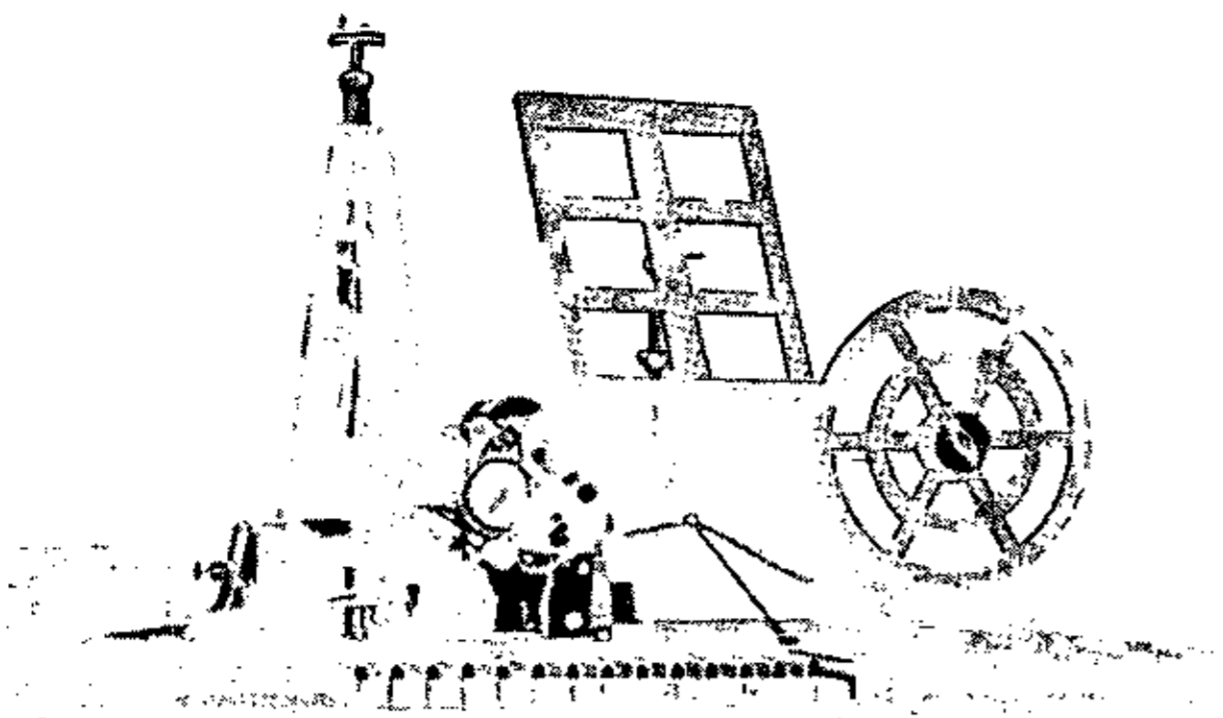

1. Телеграф Юза (1899).

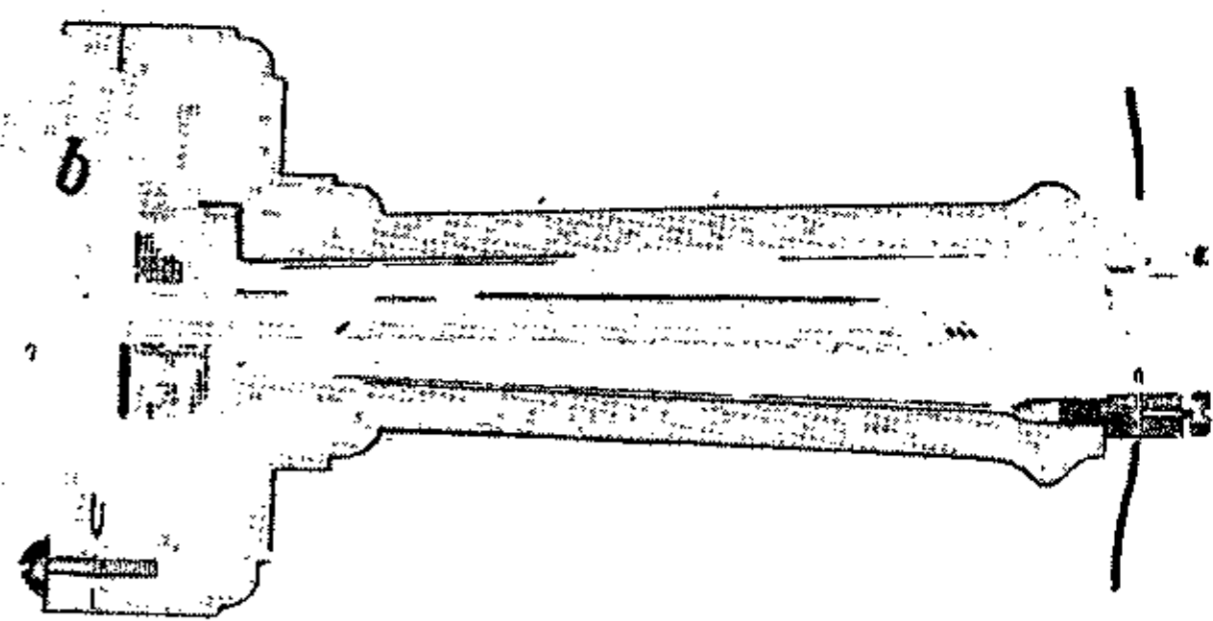

2. Телефон Беля (1877):

*a* магнетна паличка, *b* звукова плита, якої тремтіння спричинюють у дротяній намотці с індукційні струї, що відповідно порушують звукову плиту в другім віддаленім телефоні.

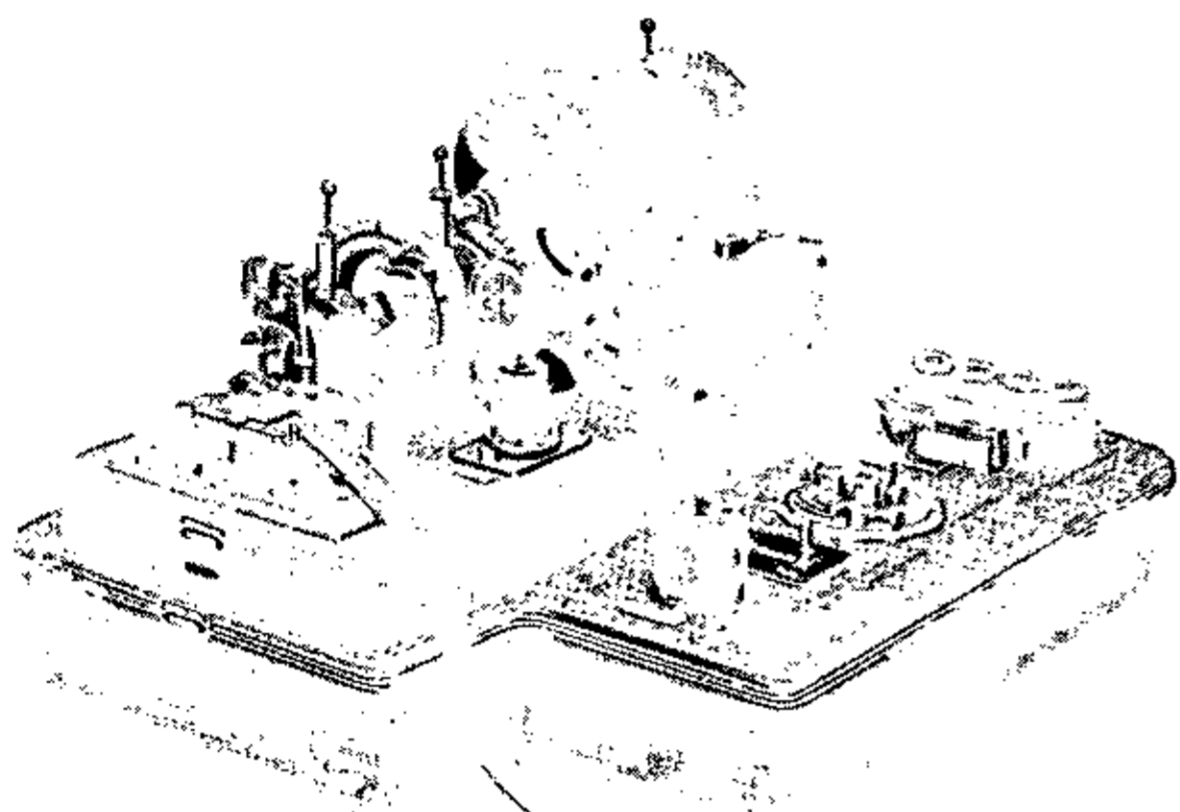

3. Телеграф Сіменса.

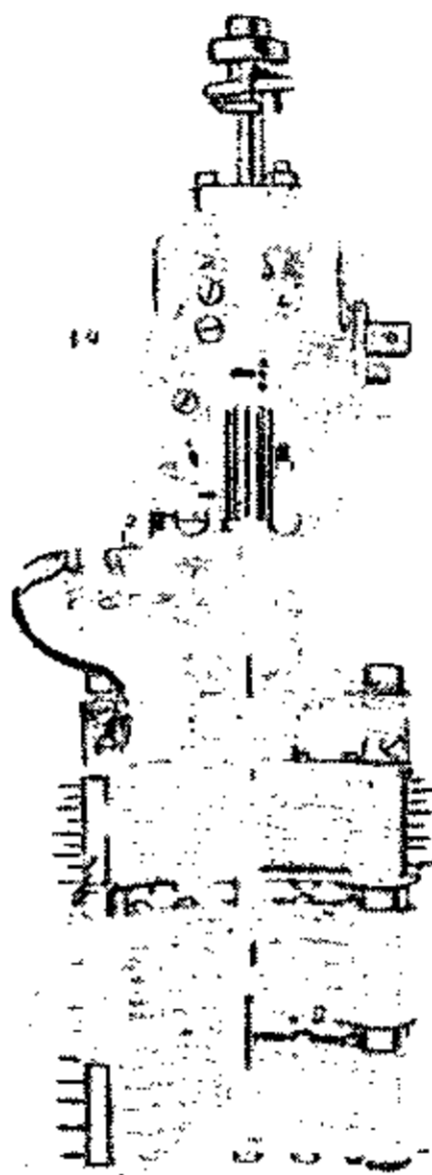

4. Автоматичний телефонічний злучник.

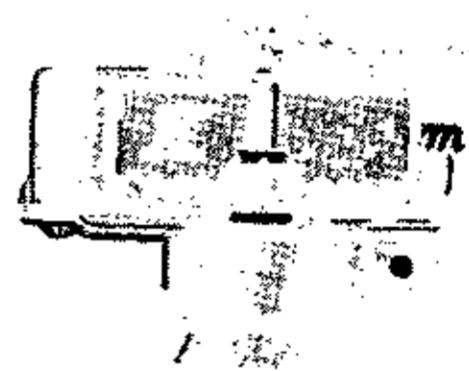

5. Мікрофон Берлінера: між вугляним стовником *k* і вугляною пластинкою *m* є вугляний пруттик, якого опір змінюється відповідно до тремтіння пластинки *m*.

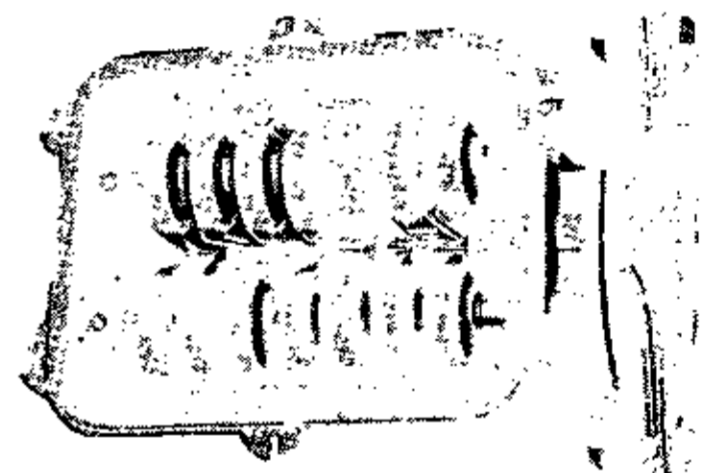

6. Коробка з Пупіновими намотками телефонних проводів.

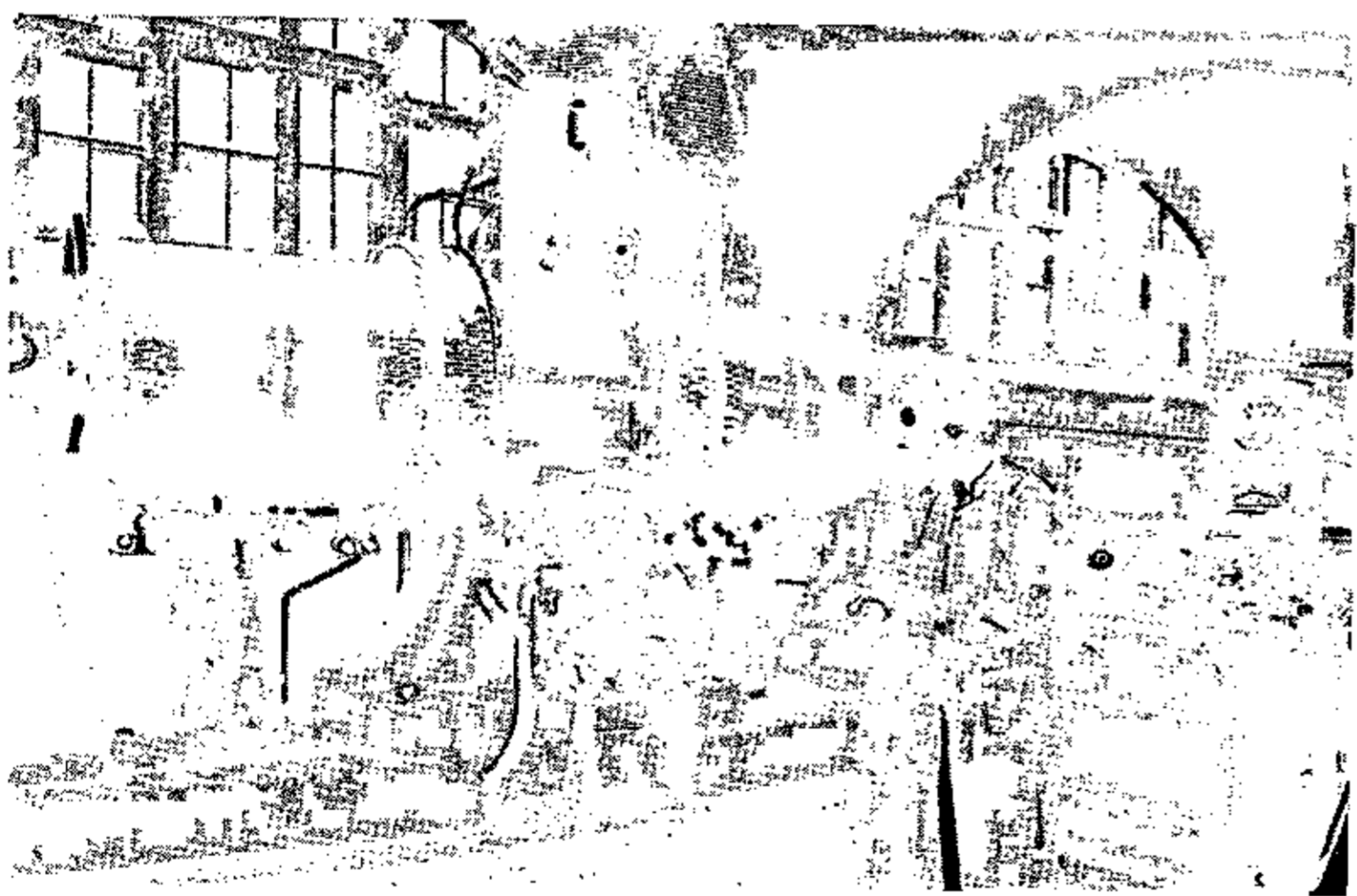

7. Пульзенів висилач для бездротного телсграфу.



8. Висилаюча електронна лампа.

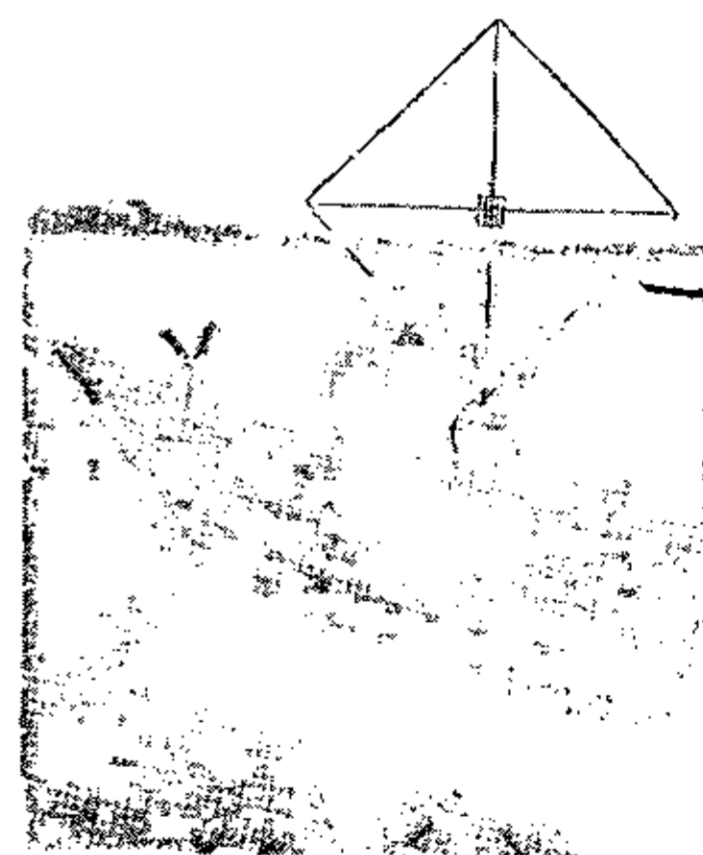

9. Рамова антена для бездротного телсграфування.

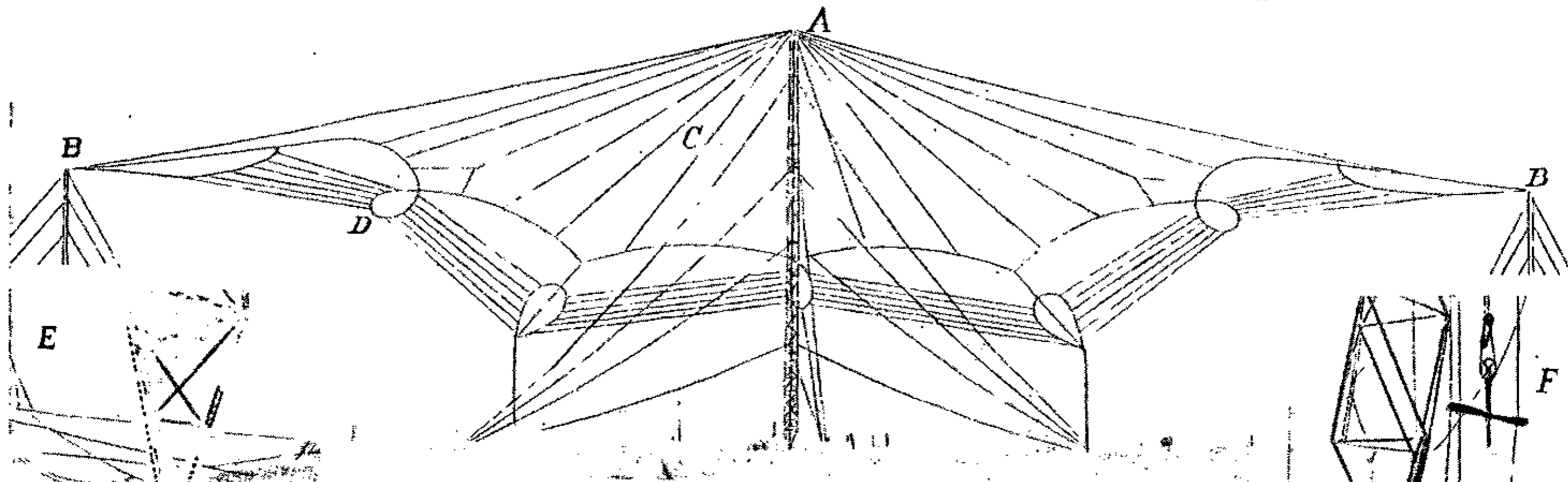

10. Уклад антен великої іскрової стачії в Айльвезе: *A* головна вежа (250 м. висоти); *B* 6 побічних щогол 122 м. висоти, віддалених 460 м. від головної вежі; *C* проміниста антена; *D* перстенева антена; *E* (наліво) підстава головної вежі; *F* (направо) підстава бічної щогли з тягарем до патиження антен.

к о в і (ультрафіолетні) проміні, що визначаються значною хемічною активністю. Їх хвилі до  $13.6 \mu$  дов.; 5) Рентгенівські проміння з хвилями дов.  $10 \mu$  —  $0.01048 \mu$ ; 6) радіоактивні проміні „гама“, до  $0.0001 \mu$  дов.; 7) проміні „ультрагама“, або „проникливі“, які доходять до Землі мабуть із мряковин всесвіту, з яких найкоротші, досі пізнані, завдовжки  $0.00002 \mu$ .

**Електромагнетна теорія світла**, теорія Джемса Мексвеля, що світло є електромагнетним явищем. Хвилі світла є тотожні з електромагнетними хвилями (радіотелеграфії та радіотелефонії), різняться лише довготою; гл. Електромагнетна дуговина.

**Електромагнетні хвилі**, викликані електр. дрожаннями наворотні зміни в стані електричності, а через це й магнетного поля, що прибирають вигляд поперечних хвиль. Цілком подібні по своїй природі до хвиль світляних, е. х. розходяться в просторі зі швидкістю світла. Розрізняють е. х. слабнучі, яких сила з часом слабне, та не слабнучі, яких сила увесь час лишається незмінною. Е. хвилі є підставою радіотелеграфії й радіотелефонії.

**Електрометалургія**, (гр.) добування чистих металів або їхніх стопів із відповідних руд та ін. хем. сполук електролітичною дорогою. Гл. Металургія.

**Електрометр**, гл. Електроскоп.

**Електромір**, прилад для вимірення й записання спожитих в електр. лінії: 1) натуги електр. струї (амперметр); 2) кількості електричності (кульомметр); 3) електр. енергії (кільоватгодинметр). Відповідно до будови е. буває а) електрохемічний, б) маятниковий (Аронів), в) моторовий. Останній є маленьким електромотором, якого число оборотів є пропорціональним до зужитої енергії.

**Електромобіль**, (гр.-лат.) тягаровий самохід, порушуваний електромотором, якому електр. енергію дає поміщена в ньому батарея акумуляторів.

**Електромонтер**, (гр.-фр.) механік, що займається практичною електротехнікою.

**Електромотор**, гл. Електричні машини. **Електромоторична сила**, електропо-рушна сила, гл. Електрична напруга.

**Електрон**, (гр.) найменша частинка, або атом від'ємної електричності. Маса е. є  $\frac{1}{1835}$  маси атому водню, а промір = 3 міліонні міліметра = 3 біліонові міліметра.



Схема двигунового електроміра.



Двигоуновий електромір.

( $3.10^{-12}$  мм.) Е. входять у склад атомів, але можуть існувати також свobodно, пр. у катодових та бета-проміннях.

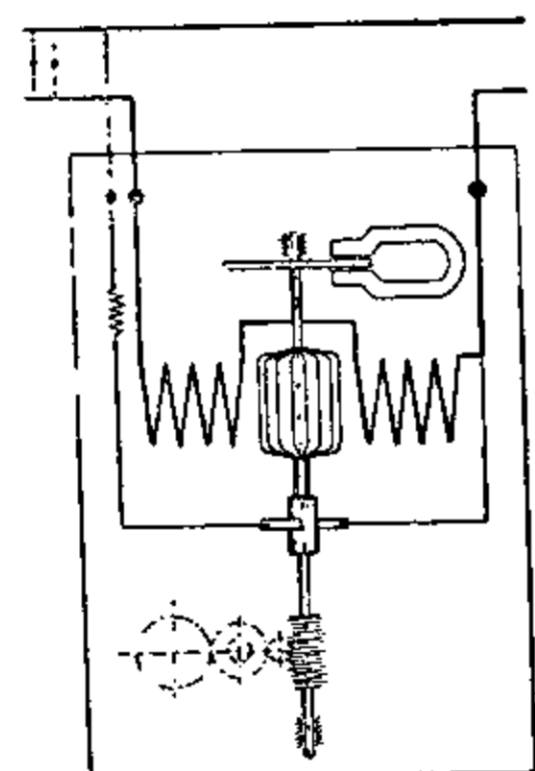
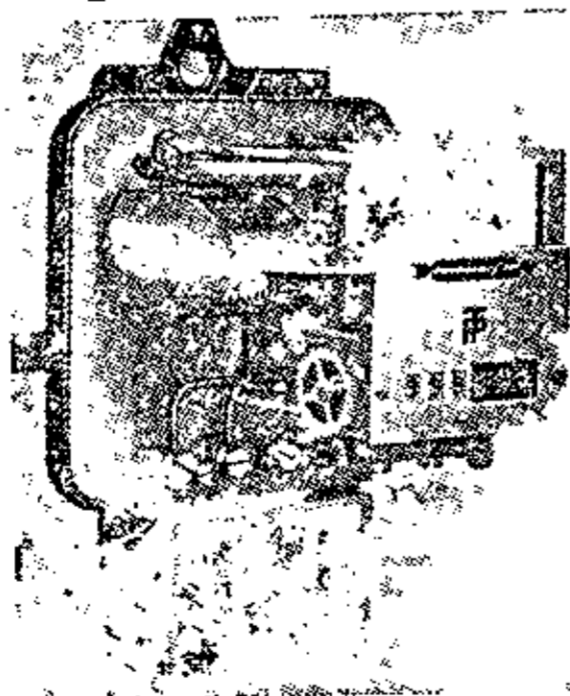
**Електронова лампа**, вживана в телефонії, радіотехніці та ін. галузях електротехніки. Це шкляна грушка звич. з двома (діода) або трьома електродами (тріода), з якої усунено повітря. Одною електродою є металевий дротик, к а т о д а, що розжарюєтьсяяприпомочі

„жарової“ батареї, злучена з від'ємним бігуном, тзв. анодної батареї. Другою електродою є металева плитка, а н о д а, злучена з додатнім бігуном анодної батареї. Третьою електро-дою є спіральний дротик, тзв. між обома пер-

шими електродами. Розжарений дротик викидає з себе безліч електронів, які притягає анода. Так повстає „електронова струя“, що плине від катода до аноди та творить поміст для переходу анодної струї через лампку. Найменші зміни потенціалу сітки значно впливають на силу анодної струї, що широко використовується в радіотехніці.

**Електронова теорія**, електронік, погляд, що поясняє електр. та світляні прояви при помочі поступового та дрожачого руху електронів, себто атомів електричності. Її творцем є голланд. фізик Г. А. Льоренц.

**Електрооптика**, наука про електр. світло та вплив електричності на світляні (оптичні) прояви; гл. Електр. світляні прояви.

**Електропровідність**, величина відворотня до омовського опору провідника.

**Електрорадіатор**, гл. Радіатор.

**Електроскоп**, (гр.) прилад до перевірки, чи якийсь тіло наелектризоване. Е. з поділкою звуться електрометрами та служать до мірення електр. потенціалу у вольтах. Є багато різних е. більш або менше складної будови.

**Електросталь**, дуже чиста сталь, перетоплена в електр. печі, вживається до виробу ціннішого знаряддя.

**Електростатика**, (гр.) наука про явища та закони електричності, що знаходиться в рівновазі.

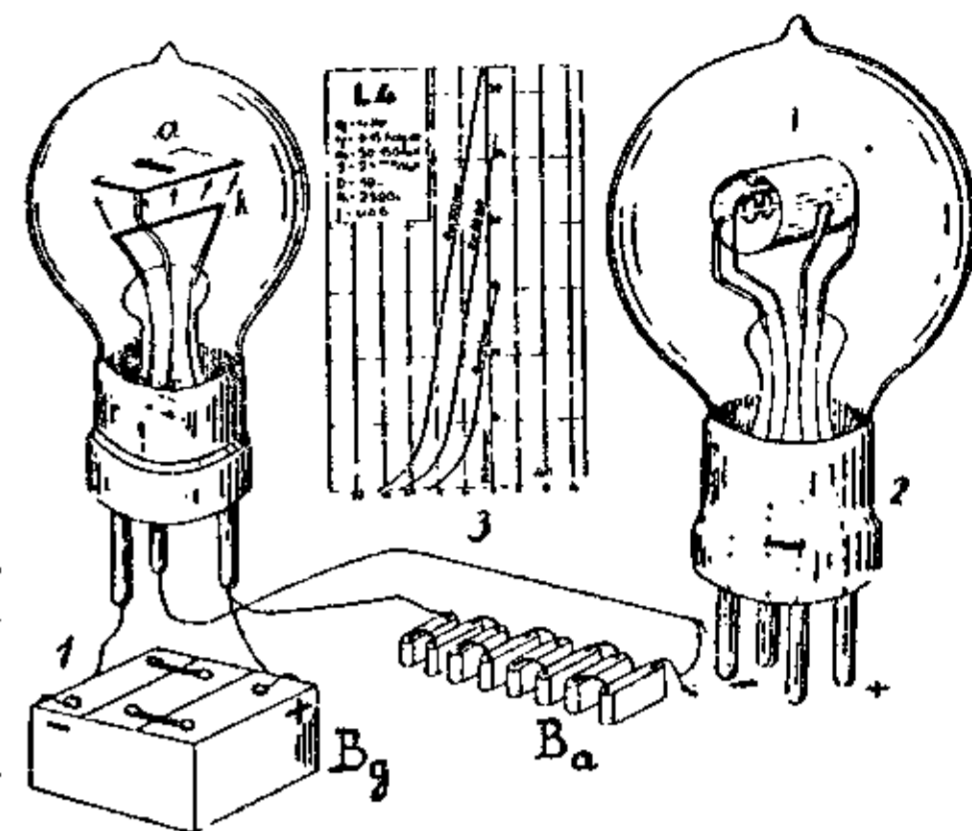

Електронні лампи: 1. діода, 2. тріода зі складовими частинами, 3. характеристика.  $V_a$  — анодна батарея,  $V_g$  — жарова батарея, а — анода, к — катода.

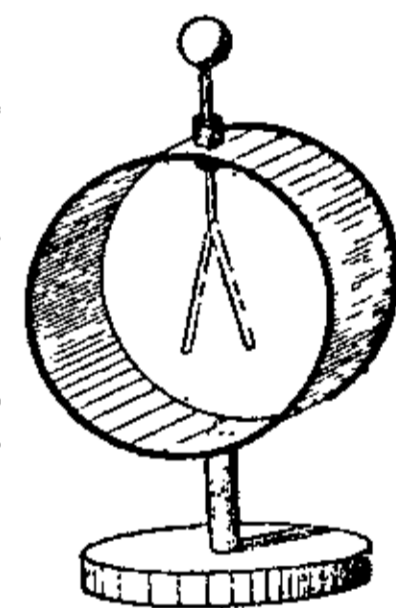

Електроскоп.

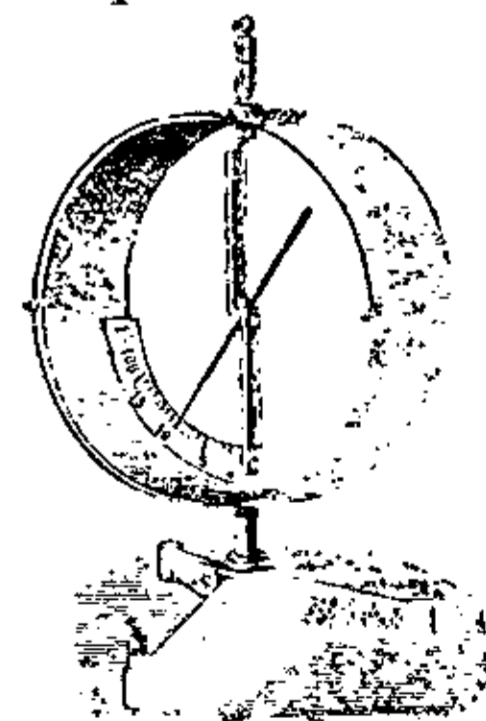

Електрометр.

**Електростатичні машини**, гл. Електричні машини.

**Електротерапія**, (гр.) стосування для лікування електричної струї: сталої (гальванізація), індукційної перемінної (фарадизація), току з електростатичної машини (франклінізація), або високочастотних токів (арсонвалізація); головні при хворобах м'язів і нервів (нервові болі, паралічі й ін.).

**Електротехніка**, (гр.) наука про способи витворення та практичного використання електр. енергії. Має такі підрозділи: I) е. слабких струй: 1) телеграфія, 2) телефонія, 3) електр. сигналізація; II) е. сильних струй: 1) витворювання електр. енергії (електр. генератори), 2) електр. освітлення, 3) електр. ogrівання, 4) електр. по́гін (електромотори), 5) електр. залізниці, 6) електротехніка (електрометалюргія, гальванотехніка); III) е. струй високого напруження: 1) переміна струй, 2) електропересилання енергії на віддаль. До цього слід додати окремий відділ електротехніки, себто науку про міряння електр. величин. У самостійну галузь е-ки розвинулась радіотехніка.

**Електротехнічна промисловість**, промисловість, що займається виробом машин для добування електр. енергії (динамомашин), моторів для електр. погону, та всіх дрібних приладів і матеріалів потрібних при вживанні електрики (жарівки, дроти, тощо). Належить нині до передових галузей промислу.

**Електротипія**, (гр.) гальванотипія, спосіб виготовлювання кліше й стереотипів при допомозі гальваноплястики.

**Електротон(ус)**, (гр.) зміна електричної вразливості й провідності нерву, коли через нього переходить постійна струя.

**Електрофор**, гл. Електричні машини.

**Електрохімічний еквівалент**, гл. Електрохімічний рівноважник.

**Електрохімічний рівноважник**, е. еквівалент, кількість речовини, виділена струєю натуги одного ампера протягом 1 сек. Його виражають звич. у  $\text{cm}^3$ , беручи за підставу  $0^\circ$  тепла та 760 мм. тиснення.

**Електрохімія**, наука про зв'язок поміж хімічними та електр. проявами.

**Елекційний сойм**, сойм для вибору короля за часів виборної монархії у Польщі.

**Елемент**, (лат.) 1) основна складова частина. Перші гр. філософи визнавали лише один е. (воду або повітря, тощо), пізніше — чотири або п'ять е.: земля, вода, повітря, вогонь та етер або — квінтесенція; 2) найпростіша, основна речовина, не зложена з ніяких інших речовин; згідно з сучасною наукою, такими е. є хімічні е., або первні; 3) середовище, в якому якість е. живе; 4) початкові відомості з якоїсь науки або мистецтва; 5) е. гальванічний гл. Гальванічна ланка; 6) е. шляху всевітнього тіла в астр., величини, котрі визначають положення шляху даного всевітнього тіла

в просторі, й самого тіла на шляху так, що можна щохвилини знайти його місце на зоряному небі; 7) е. земного магнетизму: деклінація (відхилення), інклінація (нахилення) й позома складова земного магнетизму.

**Елементарна аналіза**, досліджування хем. складу органічних сполук способом Лібіґа: відважену речовину спалюють у шклянній рурі, з розкладу одержують двоокис вугля, воду й амоніак або азот та непальні складники. З ваги тих речовин обчислюють хем. склад.

**Еленшлєґер** (Oehlenschläger) Адам, дан. поет (1779-1850), творець дан. драми. Найкращі твори: поезія „Золоті роги“, „Саґа про Ваулундура“, поема „Алядін“, траґедія „Ярл Гакон“, що має велике нац. значіння.

**Елефантіаза**, (гр.) хвороба, що полягає на згрубінні шкіри і підшкірної тканини, звич. на руках, ногах і полових частях; у нас — наслідок хронічного запалення пасокових судин; у краях тропічних причиною е. буває паразит, нитянка кров'яна, що живе в пасокових судинах та залозах.

**Еліґені** (Alleghany), 1) 450 км. дов. притока Огайо; 2) гори, гл. Апалячі.

**Еліда** (Elis), маленька набережна країна в зах. Пельопонесі й її гол. місто.

**Елізєй** (Elysée), палата в Парижі, від 1871 осідок — мешкання президента фр. республіки.

**Елізійські поля**, 1) простір на зах. краю Землі над океаном, (у Гомера) місце перебування праведників та улюбленців богів, де панує вічна весна—рай; 2) парк у Парижі (Champs Elysées).

**Елізія**, зник або злиття кінцевого голосного з попереднього слова в вірші з початковим голосним дальшого слова.

**Елізєйська палата в Парижі**—гол. вхід.

**Елієн**, (мад.) нехай живе!

**Еліксир**, (фр. з араб.) рстинний вивар на спирті або вині, з етером, кислинами, солями; напитек цілющої сили.

**Елініґ**, приміщення, для будування і направи суден, має похилу долівку й часом дах на стовпах.

**Еліот Джордж**, (вл. Мері Анна Еванс) англ. письм. (1819-88), одна з найчільніших

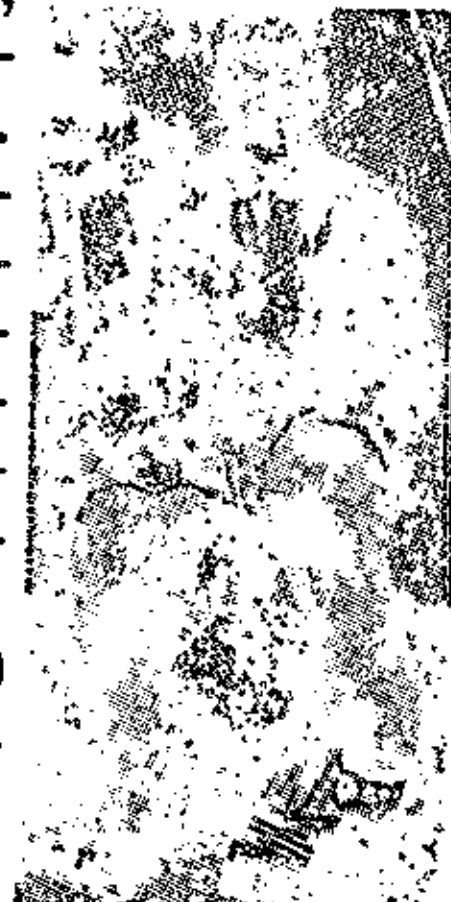

Елефантіаза.

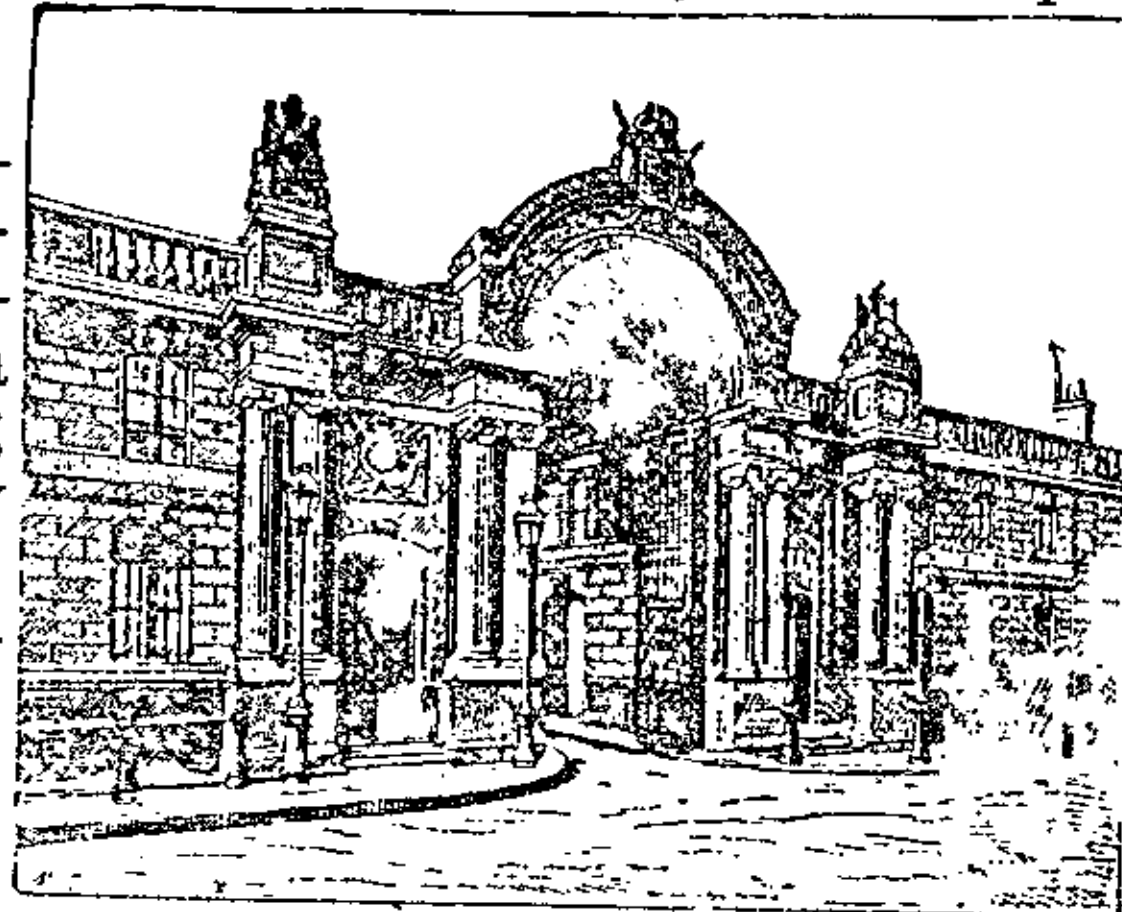

Елізєйська палата в Парижі—гол. вхід.

повістярів XIX в. „Адам Беде“, „Сіляс Марнер“, „Млин над Фльосом“, „Ромоля“.

**Еліпса**, (гр.) 1) мат. крива, геом. місце точок, які мають однакову суму віддалень від двох постійних точок, огнищ, або фокусів ( $F$  і  $F'$ ). Проста, на якій лежать огнища, зветься великою віссю  $e$ . ( $AA'$ ); вона перерізує її в двох точках, гол. вершках  $e$ . Проста, сторчова до великої осі  $e$ . та симетрична до огнищ, зветься малою віссю; вона перерізує  $e$ . в двох побічних вершках ( $B$  та  $B'$ ). Віддалення побічного вершка від огнища дорівнює половині гол. осі  $e$ . Віддалення обох огнищ зветься ексцентрисністю  $e$ ; чим більша вона, тим вужча й довша  $e$ ; коли ексцентрисність буде меншати,  $e$ . буде наближатися до кола; коли обидва огнища зійдуться в одну точку, отримаємо коло. Поверхня  $e$ . рівняється добуткові обох півосей і лямбдифіни ( $\pi$ ); 2) поетична фігура: поет пропускає слова, вриває фрази, підсилюючи цим емоціональний характер поетичного вислову.

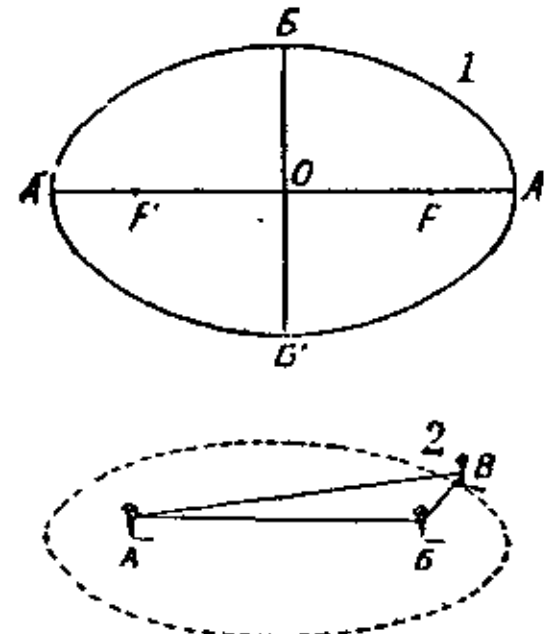

Еліпса. 1.  $AA'$  вел. вісь,  $BB'$  мала вісь,  $F$  і  $F'$  огнища. 2. рисування  $e$ -и: олівцем  $B$ , що натягає нитку, довшу від  $AB$ , прив'язану до шпилечок  $A$  і  $B$ .

**Еліпсоїд**, (гр.) замкнена поверхня другого ступіня з трьома головними осями, що перетинаються в осередку. Якщо всі три осі нерівні, то маємо триосний  $e$ ; а коли дві більші осі рівні, маємо сплющений оборотовий  $e$ .

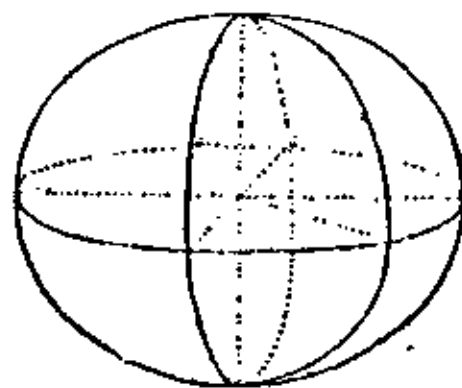

Еліпсоїд.

**Еліптичне речення**, (грам.) примовчане, неповне, що в ньому бракує гол. частин речення, і треба їх догадатися.

**Еліс** (Ellis), 1) Александер Джон, англ. визн. акустик та основник порівняльного музикознавства (1814-90); 2) Гавельок, англ. психолог, \*1859, низка студій про проблеми полу, споріднені з теоріями Фрейда.

**Еліс Айленд** (Ellis Island), малий острів у пристані Нью-Йорку, де причалюють кораблі з емігрантами з Європи.

**Еліта**, (фр.) добірне товариство, вибранці.

**Елланський Василь** (псевд. Блакитний, Валер Проноза), укр. поет, новеліст і журналіст (1892-1925); перший редактор харківського денника „Вісті“.

**Елювій**, (лат.) витвір вітріння скалини, що лежить на тому місці, де витворився.

**Елюкубрація**, (лат.) нездарний плід мізку, річ без таланту; мудрування.

**Еляборат**, (лат.) письменний виріб, справа, звіт.

**Еляґабаль**, 1) сирійський бог Сонця з Емези; 2) гл. Геліоґабаль.

**Елям**, ст. держава, що межувала з Вавилонією й Ассирією, на місці пізньої Персії й Медії. Назва семітська; населення

вчасти семіти, але здебільшого зближене расово з неґритосами. Гол. міста: Суза, осередок семітичної культури, Анцан — тубільної. 2280 до Хр. цар Е. Кудур-Нагунді підбив Вавилонію й цілу передню Азію, аж Гаммурабі визволив Вавилон із неволі. 645 Елямську державу завоював ассирійський цар Ассурбаніпаль. Вкінці Е. підпав персам. Останнім відгомном елямського царства було повстання Атрини за Дарія I. Культура Е. споріднена з вавилонською.

**Елямська мова**, збереглася на клинових написах від 2600-400 до Хр.; жила в народі до XII в. по Хр. Е. м. ні індоєвр., ні семітська; не знає відміни імен, ні дієслів; різні граматичні відносини виражається суфіксами, і то кількома нараз: так відрізняється особи, річі, рід, однину, множину, три грам. особи (також у імен, пр. с у н к і-к = король я). Клинове письмо прийшло до Еяму з Вавилону, — воно й досі не зовсім відчитане, й досі викликає силу здогадів і гіпотез. Споріднених мов із елямською шукають на Кавказі, або у дравідів.

**Елянд** (Oland), швед. острів на Балтійським морі, 1.350 км.<sup>2</sup>, 35.000 меш.; гол. місто Борґгольм.

**Елятея**, значне (стратегічно важне) місто в півн.-схід. Фокиді (тепер Елефта), зі святинею бога Асклепія.

**Елямотерій** (Elasmotherium), звір споріднений з носорогом, з великим роґом на чолі; жив в Європі на початку диловія; мабуть казковий одноріг.

**Елястин(а)**, гл. Альбуміноїди.

**Елястичність**, (гр.) 1) гнучкість; 2) гл. Пружистість.

**Ель**, (англ. ale) ясне англ. пиво.

**Ельба**, 1) ст. Еталія або Ільва, іт. острів на Середземному морі, 224 км.<sup>2</sup>, 26.000 меш.; гористий, гірництво та риболовля; тут жив 1814-15 Наполеон на вигнанні; 2) гл. Лаба.

**Ельберфельд**, місто в зах. Німеччині, 172.000 меш.; один із найважливіших осередків нім. ткацького промислу.

**Ельбінґ**, прус. місто та пристань получена з фрішським гафом, 70.000 меш.; фабрики машин, корабельні майстерні; торгівля збіжжям і деревом.

**Ельбрус**, ст. Стробілюс, верх Кавказу, 5.630 м. (вигаслий вулкан).

**Ельбурс**, гірський ланцюг у Персії здовш півд. побережжя Каспійського моря.

**Ель Гофуф**, найбільше місто в схід. частині Неджу, 30.000 меш.

**Ельґар Едвард**, англ. композитор, \*1857, батько новітньої англ. музики; ораторії („Сон Геронтія“ й ін.), симфонічні камерні твори, тощо.

**Ельдорадо**, (есп.) себто позолочена, казкова країна. Таку назву мав спершу архієрей півд.-ам. племені, що вкривав себе золотим порошком під час щорічного свята недалеко Санта Фе де Богота. Згодом вона перейшла на легендарне місто, зване Ма-

ноа або Омоа, за яким шукали есп. відкривники.

**Ельзас**, Альзасія й Лютарингія, 1870-1918 нім. держ. край, нині розділений на департаменти: Мозель, Долішній і Горішній-Рен.

**Ельзевіри**, славні голянд. видавці книжок XV-XVII вв.

**Ель Обеїд**, гл. Обеїд.

**Ельогім**, (євр.) одно з імен Бога в св. книгах Ст. Завіту; воно має граматичну форму множини.

**Ельоквенція**, (лат.) красномовність.

**Ельонґація**, гл. Відклін.

**Ель Пасо**, гл. Пасо.

**Ельстер**, 1) Біла Е., притока Залі, 190 км. дов.; 2) Чорна Е., притока Лаби, 200 км. дов.; 3) Е. (Bad Elster), живець у Саксонії, джерела з залізними водами й радіочинні солянки. Тут лікують: хороби крові, обмінну річовин, ломець, хороби серця, органів травлення, жіночі хороби.

**Ельфи**, в нім. віруваннях лісовики.

**Ельче** (Elche), місто в півд. Іспанії, 33.000 меш., одинокий в Європі пальмовий гай, торгівля дактилями та пальмовим галуззям.

**Ема(й)ля**, емалія, (фр.) полива, біла, шклицта, вогнетривала маса, якою поволікають металеві або глиняні посудини, щоб охоронити їх перед окисанням, або для прикраси. Е. появляється вперше в VI-V вв. до Хр. на землях між Іраном і Кавказом, здавна відома була в Єгипті. У нас щойно на готських бронзових виробках у перших століттях по Хр. У візант. мистецтві находимо тзв. перегородочні емалі (ф'ініфть), як окрему галузь ювелірного виробництва. Славні були укр. емалі XI-XII вв. Техніка вироблювання е. полягала в тому, що на золотій та ін. дощинці робили рисунок при помочі дротиків (перегородок), а місця між ними заповнювалися властивою емаллю в виді порошку, що при високій температурі в печі топився й пізніше застигав у блискучу шклицту масу, міцно зв'язану з золотом.

**Еманаційна теорія світла**, гл. Світло.

**Еманация**, (лат.) вл. ізілляння, впливання; у філософії: прояв, згідно з яким різноманітні створіння, що живуть у світі, впливають (еманують) з Одного Бства, що є їх джерелом; такий погляд зустрічаємо в науці брагманізму, неоплятонізму, в кабалі та нім. містиків (Екгарт і Беме). У природознавстві: радіоактивний (проміністий) газ, що повстає при розпаді радіоактивних первнів, гол. раду, а також тору й актину. Виділює з себе проміні альфа ( $\alpha$ ) та перетворюється на рад-А, згл. тор-А, або актин-А. Гл. Радіоактивність.

**Емануїл**, (євр.) „з нами Бог“, у біблій назва Месії.

**Еманципація**, (лат.) визволення: 1) у ст. Римі визволення дітей від батьківської влади, а рабів від влади пана; 2) усяке визволення від залежності; 3) жіноча е.—зрів-

нання жінок у правах із чоловіками; 4) е. жидів — зрівнання жидів у правах з усіми громадянами; 5) е. селян — зрівнання правного становища селян з ін. клясами суспільности.

**Емар** (Aimard) Гюстав, вл. Глю (Gloux) Олівіє, фр. письм. (1818-83), автор численних романів і повістей з ам. життя, повних пригод, у дусі Купера і Майн-Ріда.

**Емаус**, містечко б. Єрусалиму, згадується в євангелії:

**Емба**, ріка, впливає в Уралі, вливається до Каспійського моря, 555 км. дов.

**Ембах**, ест. ріка, 260 км. дов., вливається до озера Пейпус.

**Емблема**, (гр.) відзнака, знак, сполука символів, що є виразом якоїсь теоретичної, моральної і т. д. тези. На Україні е. мали великий успіх у XVII й XVIII вв. („Ифика ієрополітика“ 1712, твори Сковороди).

**Емболія**, (гр.) заткання кровоносних судин якимнебудь чужим тілом (твердим, рідким або газовим), що дістанеться до кровообігу. Е. великих б'ючок у легенях, мізку, або серці може бути причиною наглої смерти.

**Ембріогенія**, ембріогенеза, (гр.) повстання і розвиток зародка, частина онтогенії.

**Ембріольогія**, (гр.) наука про будову й розвиток зародків, частина науки про розвиток.

**Ембріон**, (гр.) зародок; жива істота в початках свого існування й розвитку, нездібна ще до самостійного життя; у рослин кильчик.

**Емденська гусь**, гл. Гуска.

**Емерзія**, (лат.), вплив; в астр. виступ одного всесвітнього тіла з-поза другого, або з його тіні; перший випадок маємо, пр., при затьмах Сонця (Сонце виходить із-поза Місяця, котрий його закриває); другий — при затьмах Місяця (Місяць виходить із-поза тіні Землі).

**Емерит**, (лат.) урядовець, що вислужив свої літа служби або звільнений з неї і дістав досмертну пенсію.

**Емеритура**, вислуга; платня, яку дістає урядовець після означених літ служби.

**Емерсон Ральф Вальдо**, ам. філософ-мораліст (1803-82). Гол. твір „Представники людства“, позатим нариси й поезії.

**Еметик**, (гр.) гл. Блювний камінь.

**Еметин**, (гр.) алькальоїд, що міститься в коріні рослини *Serrhaleis iracasuapna*; викликає блювоту; впорскується під шкіру або до жил як лік проти тропічної червінки, спричиненої амебами.

**Емігрант**, (лат.) переселенець.

**Еміграція**, (лат.) виселення, добровільне переселення з рідної країни або держави до чужої; особливий прояв міграції. Е., виселення з одної країни, є імміграцією, приселенням у другій. Е. може бути



Р. В. Емерсон.

**т р и в а л а**, коли виселенець покидає стару країну назавжди, або **ч а с о в а**, що триває тільки якийсь час. Остання може бути **п р и п а д к о в а**, з причини війни, або якої іншої небезпеки, або **з а р і б к о в а**, для шукання заробітку; коли це діється правильно, в певну пору кожного року (пр. у жнива), тоді е. є **с е з о н о в о ю**. Причини еміграції бувають господарські, політичні, релігійні і нарешті випадки особистого життя. В залежності від сили та часу ділання перших трьох причин е. може збільшуватися і набирати масового характеру, або навпаки слабнути і припинятися; державна влада часом не перешкоджає е. і навіть допомагає їй, а інколи утруднює або забороняє її; також країни, куди ідуть виселенці, з різних причин або допомагають імміграції, або обмежують і навіть забороняють її (еміграційні та імміграційні закони). У XIX в. найбільше число емігрантів виїздило з Європи до Америки, гол. до ЗДА й Канади, далі до Австралії, Нової Зеландії та Півд. Африки. Від 1820-1913 з Європи емігрувало до ЗДА 30·8 міль. людей. Протягом останніх 50 літ до Аргентини переселилися 8·2 міль., до Канади б. 1½ міль., до Бразилії 2½ міль. Загальне число емігрантів з Європи протягом XIX в. до 1913 обчислюють приблизно на 50 міль. людей. З укр. земель, починаючи з 90-х рр., ішла жива еміграція з Галичини, Буковини та Закарпаття, спершу до Бразилії, відтак до ЗДА, Канади, тепер знову до Бразилії. До 1909 виемігрувало з сх. Галичини до ЗДА 470.000 людей, 1924-9 з укр. земель під Польщею переселилося за море 75.123 людей. Це було здебільша переселення на постійний побут. Крім цього вже у XX в. розвинулася жива заробітчанська (сезонова) еміграція, гол. до Пруссії, а з Польщі до Франції. Річну цифру сезонних заробітчаних із Галичини подавали до війни на 200.000 осіб, в рр. 1924-29 31.318 душ. Переселення з Наддніпрянської України почалося теж у 90-х рр. та йшло гол. на схід за Урал, менше за море. За час 1896-1914 з 9-ти укр. губерній виселилося за Урал 1·6 міль. душ, найбільше з Полтавщини і Чернігівщини. З Полтавщини відходило річно приблизно 60% природнього приросту населення. В XVI-XVII вв. — рух укр. людности йшов із півн.-зах. території на півд.-східні: з укр.-білорусь. Полісся, з Побужжя, Галичини, з півн.-зах. Волині на Поділля, Волинь, а звідси далі на Брацлавщину й Київщину аж до задніпрянських пустель. Відбувалася ця е. етапами. Людність тікала від панщини в півн.-зах. частинах України й шукала для себе вільного життя на сході; але слідом за емігрантами йшли пани-володарі тих незаселених просторів, маючи на них королівські привілеї й заводячи там нову панщину.

**Емілія**, адміністративна частина півн.-серед. Італії, 22.200 км.<sup>2</sup>, 3.000.000 меш.

**Емін Федір**, рос. письмен. (б. 1735-70), ро-

дом із Балкану, перший рос. романіст і сатирик. Видавав сатиричний журнал „Адская Почта“.

**Емінієнція**, (лат.) „світлість“, титул кардинала.

**Емін Паша**, вл. Едуард Шнітцер, нім. лікар і подорожник, жид. роду (1840-92), в нім. і англ. колоніальній службі досліджував гор. Ніл і озеро Вікторія.

**Емір**, (араб. = володар) у мусулманських країнах титул князів.

**Емісар**, (лат.) висланець із таємним політ. дорученням: на розвідку або для пропаганди.

**Емісійна дуговина**, гл. Дуговина.

**Емісійна спроможність**, кількість тепла (проміння), яку висилає одиниця поверхні (1 см<sup>2</sup>) якогось тіла. Е. с. безоглядно чорного тіла=1.

**Емісійна теорія світла**, гл. Світло.

**Емісійний банк**, гл. Банк і Банкові чинності.

**Емісійний курс**, ціна, за яку випускаються в обіг вартісні папери.

**Емісія**, (лат.) висилання, випускання; в екон. науці: 1) випускання в обіг банкнотів і паперових грошей; це емісійне право в різних країнах мають або держ. установи, або приватні банки; 2) випуск держ. чи приватних позичок, облігацій, закладних листів, акцій і т. д.; цю е-ю звич. робиться за посередництвом окремих банків, чи їх об'єднань (консорцій), які впроваджують цінні папери на біржу й поширюють їх ін. способом.

**Емінеску Мігай**, рум. поет (1850-89); лірики та сатири.

**Емітент**, (лат.) особа чи установа, що випускає в обіг цінні папери.

**Емменталер**, гл. Сир; роди сира.

**Емменталь**, країна в швайц. кантоні Берн, що її перепливає Ільзіс і В. Емма; альпійське господарство (емментальський сир), виріб полотна та годинників.

**Еммеріх** (Emmerich) Анна Катаріна, нім. черниця (1774-1824), відома своїми стиґматами й об'явленнями.

**Емметропія**, (гр.) таке заломлювання промінів світла, які впадають до нашого ока, що рівнобіжні проміння, по заломанню, збираються на нервівці й дають виразний образ. Таке око вважається за правильне. Протилежність: аметропія.

**Е-моль**, мольова скаля від тону е, що відповідає G-dur.

**Емоціоналізм**, (лат.) погляд, на основі якого емоції є основним або найголовнішим первнем душевного життя.

**Емоція**, (лат.) зворушення, подразнення, схвилювання.

**Емпедокль** з Аґрігенту, визн. гр. фізик, лікар та поет у V в. до Хр., належить до тзв. аґенетистів, себто філософів, що світ творять із вічних, незалежних, незмінних елементів, які шляхом комбінації дають поодинокі предмети (гл. Грецька філософія).

Проповідував науку про мандрівку душі. Гол. твір: „Про природу“.

**Емпієм**, (гр.) гнійне запалення дуплин тіла, вистелених слизовою, або серозною оболонною, пр. олегенної дуплини.

**Емпір**, гл. Ампір.

**Емпіризм**, (гр.) філ. напрямок, який приймає, що всі або основні пізнання основані на досвіді. Е. розвинувся в середньовіччі в Оккама й його школи, в нових часах емпіристи — Льюк, Берклі, Юм, Міль, Мах, Авенаріус, Джемс.

**Емпіричний**, (гр.) той, що ґрунтується на досвіді, або має свій початок у досвіді.

**Емпіріокритицизм**, філ. напрямок — радикальний емпіризм Авенаріуса; його приняли були деякі рос. марксисты (пр. Богданов), на Україні — Лесевич.

**Емпірія**, гл. Досвід.

**Емпорія**, (гр. лат.) головний, важний осідок торгівлі; важний торговельний пункт.

**Емпуза**, в гр. міт. жіноча мара-страховище, що її посилає богиня Геката. Лякали нею дітей.

**Емс**, ст.-рим. Амзія, 1) півн.-зах. нім. ріка, 335 км. дов., 225 км. сплавна, частинно також для морських кораблів, вливається в Півн. море, получена каналом Дортмунд-Емс із Порур'ям та середушою Німеччиною, а також каналами з устям Везери та заливом Яден; 2) нім. літнисько б. Вісбадену, 7.000 меш.; теплі солянки і залізні води. Тут лікуються: нежити дихальних доріг, хвороби органів травлення, жіночі хвороби. Звідси вислав Бісмарк депешу 13 VII 1870, якою повідомив прус. посольства про відкинення королем Вільгельмом жадань Наполеона III.; ця депеша дала Франції привід оповістити Німеччині війну. Тут видав 26 V 1876 рос. цар Олександр II тайний розпорядок, тзв. Емський указ, яким забороняв друкувати укр. книги.

**Емська депеша**, гл. Емс 2).

**Емський указ**, гл. Емс 2).

**Ему** (Dromaeus), птах із породи казуарів, подібний до струся; 1<sup>3</sup>/<sub>4</sub> м. вис., увесь укритий пуховатим темно-бурым пір'ям; живе в Австралії.

**Емуляція**, (лат.) суперництво.

**Емульзіна**, (лат.) синаптаза, ензим, що знаходиться в гірких міґдалах та розкладає аміґдаліну на цукор, олій гірких міґдалів та прус. кислоту.

**Емульзія**, (лат.) одностайна мішанина рідин, які взаємно не розпускаються, пр. води з оливою.

**Емфаза**, (гр.) натиск на деякі вислови, прибільшення; реторичні фігури, що для викликання сильного вражіння змінюють нормальну будову речення (протиставлення двох речень, контрастування, ступінювання і т. д.).

**Емфізема**, (гр.) роздуття; 1) е. легенів, ядуха, — хвороба дуже часта у старших, полягає на зменшенні пружности легенів, трісканні перетинок між легеневи-

ми міхурцями і внаслідок цього, розширюванні дуплин легеневих міхурців і цілих легенів. Проявляється задихом. Наслідки: утруднений кровообіг у легенях і ослаблення серця. У молодих трапляється е. гостра при надмірному напружуванні легенів, пр. при спортах. 2) Е. шкіри, нагромадження повітря в підшкірній тканині; трапляється при пораненнях і при зломанні ребер; проявляється опухом шкіри, що при натиску характеристично тріщить.

**Емфітевза**, (гр.) правна установа гр.-рим. права, що давала управненому найдалі йдуче, дідичне річове право на чужому ґрунті. Їй відповідають вічні політки нім. права.

**Ен** (Aisne), 1) ліва притока Оазі, 280 км.; 2) фр. департамент над нею, 7.430 км.<sup>2</sup>, 490.000 меш.

**Ен** (Ain), 1) права притока Рони, 190 км. дов.; 2) фр. департамент над нею, 5.830 км.<sup>2</sup>, 320.000 меш.

**Енантем**, (гр.) плямиста висипка на слизових оболонках при заразливих хворобах (кір, тиф).

**Енантіотропізм**, (гр.) у мінер., здібність поліморфної субстанції зі зміною фізичних умов переходити з одної модифікації у другу в обох напрямках (у протилежності до тіл монотропних).

**Енвер Паша**, тур. генерал (1870-1922), проводир молодотурків, 1911 боровся проти італійців у Тріполісі, за світової війни начальний вожд тур. армії й міністер війни.

**Енгармоніка**, (гр.) взаємне відношення тонів, які, хоч різняться між собою мат. визначенням висоти тону, а також і в самому муз. письмі, вважаються за ідентичні завдяки нашій темперованій системі (пр. f i eis).

**Енґадін**, швайц. гірська долина над Іном, соняшна, багато лічничих осель.

**Енґель**, 1) Г у с т а в Е д у а р д, нім. муз. письм. та критик (1823-94); праці з муз. естетики. 2) Е р н с т, видатний нім. статистик (1821-96), намагався довести цифровими даними екон. вигідність для суспільства соц. законодавства й забезпечення (асекурації) робітників; важніші твори: „Ціна праці“, „Століття пари“ й ін. 3) Й о г а н Х р і с т і я н, нім. австр. історик (1770-1814); у своїх працях торкався й укр. історії, особливо в „Історія Галіча й Володимира“ (нім. мовою), що вийшла в 1793 у Відні й подає виклад історії гал.-володимирських земель до 1772, й „Історія України й українських козаків“ (нім. мовою, Галле, 1796), одна з перших праць із історії України взагалі. 4) К а р л, англ. історик музики та муз. етнограф, нім. роду (1818-82), на свій час великий авторитет у справах історії муз. інструментів та музики позаєвроп. народів. 5) Ф р а н ц, нім. дослідник півд. Америки (1834-89). 6) Ю л і й, рос.-жид. композитор (1868-1927), муз. письм., етнограф, піонер жид. музики в колишній Росії та видатний її репрезентант.



**Енгельман**, 1) Іван, рос. історик права, проф. Дорпатського унів. \*1832. Написав м. ін. цінну історію кріпацтва в Росії; 2) (Engelmann) Теодор Вільгельм, нім. фізіолог (1843-1909). Праці з фізіології й біології тварин, автор теорії про розміщення рослин у морській глибині.

**Енгельс** Фрідріх, нім. економіст і видатний теоретик соціалізму (1820-95), близький приятель Карла Маркса й довголітній його співробітник; результати їх спільної праці — доктрина наукового соціалізму й видання „Комуністичного Маніфесту“ (1848), де з'ясовані гол. основи матеріалістичного розуміння історії. Гол. твори: „Розвиток соціалізму від утопії до науки“, „Походження родини, приватної власності та держави“, „Анти-Дірінг“, „Нариси до критики нац. економії“ й ін. Е. видав II і III том залишеного К.

Марксом у рукописі „Капіталу“. Майже всі твори Е. перекладені на укр. мову.



Ф. Енгельс.

**Енглер**, 1) Адольф, нім. фітогеограф (1844-1926), гол. твори: „Ростинність Землі“, „Природні родини рослин“. 2) Карл, нім. хемік (1842-1925), дослідник нафти та автор теорії про її органічне походження.

**Енґліш** (Engliš) Карель, чес. фінансист, \*1880, проф. унів. в Берні, міністер фінансів Чехословаччини.

**Енґр** (Ingres) Жан, фр. маляр (1780-1867), славний викінченістю рисунку та ясністю ліній. Гол. твори: „Едип і Сфінкс“, „Одаліска“, „Джерело“, „Аптеоза Гомера“ і першорядні портрети.

**Енґрам**, (гр.) слід, який полишує кожне подразнення в живому організмі. Гл. Мнеме.

**Ендемічний**, (гр.) місцевий.

**Ендемія**, (гр.) ендемічні хвороби, заразливі хвороби, що постійно панують в якійсь околиці й рідко або ніколи не ширяться поза своє огнище (пр. ендемічна в Індії чума, в Африці сплячка).

**Ендзелін(с)** Яніс, найбільший сучасний лотиський мовознавець, \*1873, проф. у Ризі, автор цінних праць про взаємні відносини слов. і балтійських мов (Славяно-балтійські етюди).

**Ендиміон**, у гр. мітології гарний юнак, син Зевеса, улюбленець Селени, яка спускає на нього вічний сон, щоб могти його раз-у-раз цілувати. Уявляли собі його в постаті мисливого або пастуха.

**Ендогамія**, (гр.) одружіння між членами того самого роду або тієї самої родини.

**Ендогенний контакт**, у мінер. зустріч гірнини маґматичної з осадовою, коли маґматична гірнина вбирає (асимілює) деякі складники з гірнини осадової.

**Ендогенні сили**, в геології: внутрішні сили Землі, що змінюють вигляд її поверхні; прояви е. с.: вулканізм, скиди, морщення і т. ін. Гол. джерелом тих сил питома тепло Землі.

**Ендокардит**, (гр.) запалення ендокардія: е. гострий, з гарячкою, болями в околиці серця, ослабленням, нерас із ушкодженням нирок, кінчиться смертю, або переходить у стан затяжний (хронічний е.).

**Ендокард(ій)**, (гр.) оболонка, що вистелює дуплини серця.

**Ендокринні залози**, залози внутрішнього виділювання, які не мають виводів, а свої виділини (інкрети) віддають безпосередньо крові. Це залози: борлякова, колоборлякові, мізковий додаток, надниркові, підгрудинна, шишкова, частини підшлункової та інші.

**Ендокринольоґія**, (гр.) наука про виділювання ендокринних залоз.

**Ендолімфа**, рідина, що виповнює оболончастий лабіринт внутрішнього вуха.

**Ендометрит**, (гр.) запалення слизової оболони уразу.

**Ендопаразит**, (гр.) гл. Галапас.

**Ендоскоп**, (гр.) цівка з приладом до освічування на кінці, для оглядин проходів та дуплин тіла (пр. дишника, сечового міхура, шлунку, тощо).

**Ендосмоза**, гл. Осмоза.

**Ендосперм**, (гр.) гл. Білень.

**Ендотермічний прояв**, хем. прояв, при якому зуживається тепло, пр. при витворюванні озону, сірчаку вугля, тощо.

**Ендотоксини**, (гр.) бактерійні отрути, що є складовою частиною бактерій і не виходять назовні; увільняються, як бактерія загине й розпадеться, й тоді шкодять організмові, який не має змоги витворити антитоксини, що винищили б їх.

**Ендр** (Indre), 1) ліва притока Люари, 245 км. дов.; 2) фр. департамент над нею, 6.910 км.<sup>2</sup>, 255.000 меш.

**Ендр і Люара** (Indre et Loire), зах.-фр. департамент, 6.160 км.<sup>2</sup>, 335.000 меш.

**Енеїда** (Aeneis), „пісня про Енея“, епопея Верґілія, гл. Верґілій.

**Еней**, син Анхіза й Венери, пращур рим. народу, герой „Енеїди“ Верґілія.

**Енеоліт**, доіст. культура на переході з камінної до бронзової доби, з першими металевими мідяними виробами; у нас культура шнурової та мальованої кераміки 2500-2000 до Хр.

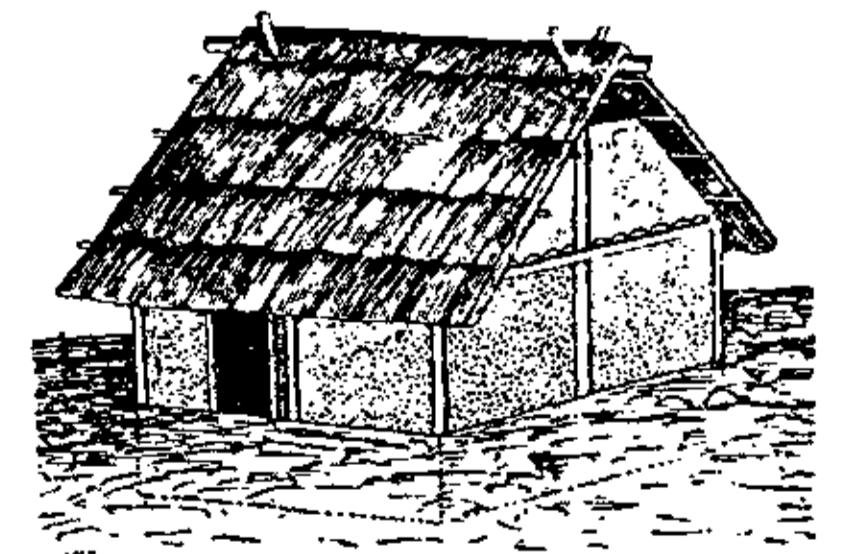

Енеоліт. Реконструкція енеоліт. хати в Бучачі (Галичина), за Козловським.

**Енерґетизм**, (гр.) філ. теорія, згідно з якою в основі світу й подій у ньому лежить фізична енерґія (В. Освальд).

**Енерґетика**, (гр.) наука про енерґію як підставу природничих наук.

**Енерґія**, (гр.) 1) в Аристотеля: здійснення всіх можливостей, які криються в матерії; 2) у психології: сила волі, здатність виконати свою волю, здатність до чину; 3) у фізиці: спроможність якогось тіла або

укладу тіл виконати працю. Гол. роди е. є: кінетична е. або е. руху та потенціальна (е. положення). Першу мають усі тіла в руху, другу мають тіла внаслідок особливого положення свого або своїх частинок. Обі ці е. звемо також механічними або динамічними; їх можемо зауважити відразу. Крім них є ще молекулярна е., що проявляється як кінетична (голос, тепло, електр. струя, світло), або як потенціальна (електр. наряд, магнетизм, хемічна енергія, атомова енергія і т. д.). Промісною е. звемо е., що поширюється хвилястим способом, проміннями (проміні тепла, світла, електричні, Рентгена). Е. може переноситися з одного тіла на друге, й один рід енергії може перетворитися в другий. У знанім нам світі кількість е. постійна й незмінна; вона може змінити лише вигляд, але не може ані збільшитися, ані зменшитися; є це тзв. закон збереження е. або непропащої сили. Його доказали: Роберт Маєр, Дж. Джавль, Гельмгольц, Віліям Томсон. Е. міримо ерґами та кильоґрамометрами.

**Енесидем**, гр. філософ-скептик із I в. до Хр., підніс сумніви щодо певности логічного осуду.

**Енеску** (Enescu) Дьоргів, найбільший суч. рум. композитор, \*1881. Написав три сонати, сюїти, рапсодії для фортепіану, симфонії, оперу „Едип“.

**Ензелі**, перс. пристань над Каспійським морем, 10.000 меш., важна в торговлі з СРСР.

**Ензім**, незорґанізований фермент, річовина незнаного хем. складу, що викликає особливі хем. переміни: алькоголічне та оцтове шумування, молошне киснення, гідролізу і т. д. Їх витворюють рослинні й тваринні дрібнотвори. Важніші е.: цимаза, інвертаза, діястаза.

**Еніґматичний**, (гр.) загадковий, неясний.

**Енкавстика**, (гр.) 1) випалювання рисунку на порцеляні; 2) малярська техніка восковими барвами, введена малярем IV в. Памфілом і відома до XIV в., тепер відновлена.

**Енке** (Encke) Йоган Франц, нім. астроном (1791-1865), директор обсерваторії в Берліні; дослідник комет, з яких одна названа його ім'ям.

**Енклітичне слово**, (гр.) в граматиці односкладове слово, що прилучається до попереднього так, що творить із ним нібито одне слово, пр. як *би*, *сміюся*.

**Енклява**, гл. Ексклява.

**Еннєр** (Henner) Жан Жак, визначний фр. маляр (1829-1905), клясичного напрямку, прозваний фр. Корреджо, відомий своїми м'якими рисунками голого тіла.

**Енній** (Quintus Ennius), найбільший рим. поет передклясичної доби (239-169 до Хр.), творець рим. епосу (твір: „Annales“ у 18 кн., де вперше завів гексаметр зам. давнього сатурнійського вірша); писав теж траґедії, комедії, сатири й філ. поеми.

**Енно** (Hennod) Еміль, колишній фр. консуль в Одесі, що своїм неприхильним до України інформуванням Антанти спричинив багато шкоди укр. держ. справі в 1918-19.

**Еномай**, гл. Ойномай.

**Енос**, син Сита, внук Адама.

**Енох**, ім'я двох біблійних осіб: 1) син Каїна і 2) нащадок Сита, син Яреда та батько Матусаїла.

**Енохова книга**, збірна апокаліпса, приписувана передпоптовому патріархові Енохові, складена 167-64 до Хр.; дійшла до нас тільки в етіопському перекладі з жидівського первотворута в старослов'янському з якоїсь христ. перерібки. Мала велику вагу в ст.-жид. та в християнській літературі. Відгомін Е. к. стрічаємо в евангеліях, апостольських посланнях, апокаліпсі Івана; христ. перерібка вплинула на уявлення схід. православія про загробний світ і страшний суд, на оповідання про „хожденія по муках“, тощо.

**Енс**, Аніза, права притока Дуцаю, 305 км. дов., ділить Австрію Долішню від Горішньої.

**Енстальська худоба**, гл. Худоба: раси х.

**Енстатит**, (гр.) сіро-зеленавий мінерал (MgSiO<sub>3</sub>), ромбічного укладу, належить до піроксенів.

**Ентаза**, опуклість гр. кольони. Гр. будівничі, щоб досягнути гармонійности та ідеальної пропорції, робили кольону найгрубшою на висоті 1/3 від основи й найтоншою вгорі (б. капітелі). Через оптичну оману, яка залежить від неточности людського ока, ця опуклість не тільки не помітна, але навпаки, саме завдяки їй кольона видається ідеально рівною.

**Ентелехія**, (гр.) філ. 1) в Аристотеля: ціль дійсности, що сама себе здійснює; 2) в Ляйбніца — монада; 3) у Дріша — жива сила організму.

**Ентерит**, (гр.) гл. Кишковий нежит.

**Ентеро-анастомоза**, (гр.) хірургічна операція, коли зшивають і лучать два відтинки кишки. Роблять її після вилучення нездатної до функції частини кишки (пропухи, туберкульоза кишки, звуження).

**Ентерокіназа**, (гр.) фермент у кишковім соку, що активує трипсину, тобто робить її здатною до травлення.

**Ентимема**, (гр.) у філософії: вивід, де один із засновків (преміс) випущений.

**Ентомоґрафія**, (гр.) опис комах.

**Ентомольоґія**, (гр.) наука про комахи.

**Ентоптичні вражіння**, вражіння в оці, які повстають внаслідок тіней на нервівці, що їх кидають дрібні тіла та судини всередині ока („летючі мушки“).

**Ентре Ріос**, себто „між ріками“, аргентинська провінція, між рікою Парана й Уругвай, 75.000 км.<sup>2</sup>, 555.000 меш., випас худоби.

**Ентропія**, (гр.) нечинність енергії, прояв розсіяння енергії. У світі відбувається невинно переміна енергії з одної форми у другу; остаточно всі ті прояви кінчаться переміною всесвітньої енергії в тепло низь-

кої температури, що не дасться вже пере-  
мінити в позиточну енергію. Противенство:  
ектропія. Закону е. не можна прикласти  
до світу, як цілоти, наскільки визнаємо  
його безмежність.

**Ентузіязм**, (гр.) захоплення, порив; під-  
несений настрій, скермований на якийсь  
предмет. У філософії п'ятоніків — містич-  
не переживання; у Шефтсбері — основа  
всякого філософування.

**Енунціяція**, (лат.) заява.

**Енцеляд(ус)**, (гр.) другий місяць Сатур-  
на; зоря 12 величини, віддаль від планети  
— 232.000 км., час обігу 1 день, 8 годин і  
53 мінути.

**Енцефаліт**, (гр.) запалення мізку.

**Енцикліка**, (гр.) обіжник, пр. папи до  
єпископів.

**Енциклопедист**, (гр.) той, що має все-  
стороннє знання; фр. філософ-вільноду-  
мець XVIII в.

**Енциклопедія**, (гр.) суцільність знан-  
ня з одної ділянки, або всіх разом. Най-  
старша е. це „Історія природи“ Плінія 79  
по Хр., але назви е. в наголовку вперше  
вжив Йоахімус Форціус Рінгельбергіус у  
своім творі з 1541 (вид. у Базелі), п. н. Lu-  
cubrations vel potius absolutissima kyclo-  
paideia Першою великою е. в суч. розу-  
мінні був 64-томовий „Grosses vollständi-  
ges Universal Lexicon Aller Wissenschaften  
und Künste“ 1732-50; другою фр. „Encyclopé-  
die“ Дідро, Д'Алямбера та Вольтера 1743-45,  
видана англійцем Джоном Мільсом; фр. е.  
мала вперше самостійний критичний харак-  
тер і сильно заважила в історії европ. куль-  
тури. Третьою славна „Encyclopaedia Britan-  
nica“, яка вперше почала виходити від 1771  
у 3 томах, тепер у 24, що кілька літ у новім  
виданні. Світову славу здобув і дав зразок  
іншим цього роду е. „Conversations Lexicon“  
Брокгауза, що спершу 1796-1806 вийшов у  
6 томах. Нині нема ніодного культ. народу  
без своєї е. Великі держ. народи мають  
крім одної загальної великої е. чимало ін.  
спеціальних, із різних галузей знання. Пер-  
шою укр. е. є отся. Слідом за нами підго-  
товляють велику е. в Харкові. Найбільші  
розмірами є кит. е-її. Перша кит. е. з XIV в.,  
складена Ма-Тва-Лін-ом, була у 1721 р. при-  
ладжена для цісаря К'анг-гі, у 5.020 томах.

**Еоантроп**, (гр.) згодом людський че-  
реп, знайдений у третішніх верствах у  
Пільтдавні, гл. Людина: доісторична людина.

**Еозина**, тетрабромфлюоресцеїна (C<sub>20</sub>H<sub>8</sub>  
O<sub>5</sub>Br<sub>4</sub>), барвило добуте з погазової мазі;  
замітне гарною червоною краскою і флю-  
оресценцією. Потасова або содова сіль е.  
розпускається в воді і вживається до за-  
крашування на червоно шовку, вовни, па-  
перу, до писання і т. п.

**Еозинофільні тільця**, білі тільця крові,  
що легко барвляться кислими барвилами  
(пр. еозиною). Правильна їх кількість у  
крові 1-2%; збільшена кількість — при аст-  
мі, тваринних паразитах, красусі, деяких

хоробах шкіри; зменшена при черевнім  
тифі, корі.

**Еозойська доба**, еозоїчна доба, гл. Ге-  
ольогічні формації.

**Еол** (лат. Aeolus, гр. Айольос), син Гіп-  
пота, міт. цар Еолійських або Ліпарійських  
островів; гл. Еоля 2), володар вітрів.

**Еолійський стиль**, відміна гр. йонсько-  
го стилю. Зразком е. с. вважають капітелі  
колон святинь у Неандрії і на о. Лесбосі.

**Еоліти**, згодомне кремінне знаряддя лю-  
дини третішньої доби, що повстало природ-  
нім способом через тріскання кремінних  
брил під впливом тиснення, морозу чи спеки.

**Еолічний**, (гр.) вітровий. **Е. а к у м у л я**  
**ц і я**, (лат.) еолічні відложжя, нагромаджен-  
ня звітрілих матеріалів-скалин, гол. пилу  
або піску, нанесених вітром, пр. наш лес.  
**Е. е р о з і я**, поглиблювання й розширюван-  
ня долин через діяльність вітру; проявля-  
ється лише в пустинях і сухих країнах.

**Еоля**, 1) країна на півн.-зах. побережжі  
Малої Азії від долини Гермеса до Гелес-  
пону, з 12 містами, що творили тзв. еолій-  
ський союз (гол. місто Куте); 2) Еолійські  
острови, вулканічні острови б. півн. побе-  
режжя Сицилії (Ліпара й Стронгіле), дер-  
жава Еола; тепер Ліпарійські острови.

**Еольо-  
піля**, еолі-  
піля, (гр.)  
металева  
баночка,  
що оберта-  
лася при  
помочі ви-  
пливної па-  
ри, при-  
лад, винай-  
дений Героном з  
Александрії (б. 100 до Хр.),  
передтеча парової машини.



Еос і Гелій; над ними бог неба. Еос  
підтримує рання роса. (Релієф на пан-  
цирі статуї Августа у Ватикані).

**Еос**, гр. богиня світової зорі (лат. Авро-  
ра), дочка Гіперіона, дружина Титона, ма-  
ти Мемнона.

**Еоцен**, (гр.) спідня частина долішньо-тре-  
тішніх відлож (гл. Геольогічні формації). На  
наших землях маємо еоценські відложжя  
в Карпатах (червоні глеї, гієрогліфові й ну-  
мулітові пісківці), на лівобічній Україні та  
Придніпров'ї (бучацькі й трехтимирівські  
піски та сині кийські, спондилісові глеї).

**Епагомен**, (гр.) вставлений день; в  
юліянському й григоріянському календарі  
вставленим днем є 29 лютий у переступ-  
них роках; через е. узгіднюємо числення  
часу з обігом Сонця.

**Епакта**, (гр.) число, що подає вік Міся-  
ця на 1 січня даного року, себто кількість  
днів, що минули від останнього новика до  
1 січня включно.

**Епандаж**, (фр.) використання бруд-  
них відпливів із міських каналів до угно-  
ення ріллі. Для того у великих містах ча-  
стину каналових відпливів спускають  
особливими проводами на підміські огоро-

ди, тзв. „поля зрошування“, які цим способом зрошується й угноюється.

**Епамінонд**, тебанський полководець і політик, побив спартан під Левктрою, умераний у бою під Мантинеею 362 до Хр.

**Епархія**, гл. Епархія.

**Епафродит**, гр. граматик із I в. по Хр.

**Епейрогенні рухи**, рухи земної кори; можуть дно моря перемінити в суходіл, або суходіл на дно моря. Е. р. можуть бути нагальні — інстантні, або повільні — секулярні (вікові), місцеві (льокальні), або загальні (евстатичні).

**Епекзегеза**, (гр.) поетична фігура, що пояснює якесь загальне поняття конкретним образом.

**Епентеза**, (гр.) в граматиці: всунення складу або букви в середині слова, пр., в укр. л в „люблю“, первісно л ь у б ь у. Епентетичне „н“ — поява в укр. говірках та в чес. (літ.) мові „н“ після носового „м“ перед преїотованим голосним, пор. укр. імня (= ім'я), мнясо (= м'ясо), чес. земне (пишеться: země).

**Еперієш**, гл. Пряшів.

**Еперне** (Epernay), місто в півн.-схід. Франції, 21.000 меш.; гол. місце вивозу шампанських вин.

**Епетиція**, мандрівка незаможних учнів Київської Академії в XVII-XVIII в. по всій Україні, щоб здобути собі засоби утримання співами молитов і кантів, виголошуванням діяльогів та панегіриків, грою інтермедій, трагедій і т. ін. За прикладом Академії й ін. наші школи XVIII в. мали такий звичай.

**Епископ**, гл. Єпископ.

**Епігамія**, в ст. Греції подружжя між громадянами двох держав.

**Епігенеза**, (гр.) в геології: явище, коли річка знесла верстви, пливучи за склоном поверхні тих верстов, урізалася до старшого підложжя й далі ним тече, дарма, що загальний спад поверхні підложжя не згджується зі спадом річки; долини таких річок, що їх звать епігенними, — це один рід проломових долин.

**Епігон**, (гр.) нащадок; наслідувач і пропагатор великої ідеї своїх попередників, без їх таланту.

**Епіграма**, (гр.) короткий віршовий дотепний вислів, скермований проти якоїсь особи; у греків віршовий, чи прозаїчний напис, що пояснював пам'ятники, трофеї й т. п.

**Епіграф**, (гр.) цитата чи вислів, поставлений на чолі твору, як натяк, чи вказівка на гол. ідею артистичного твору.

**Епіграфія**, наука про ст. написи на тривалому матеріалі (камені, дошках, металі, глиняних плитах, цеглі і т. д.).

**Епідеміологія**, (гр.) наука про поширен-

ня заразливих хоріб і про способи боротьби з ними.

**Епідемія**, (гр.) пошесть, захоруння відразу більшої кількості людей на якусь заразливу хворобу, що проявляється часвід часу в даній околиці, краю, пр. тиф, холера, чума і ін. До поширення е. причинюються погані гігієнічні умовини життя, війна, голод, убогість населення.

**Епідерма**, (гр.) нашкірень, верхня рогова верства шкіри тварин і людини.

**Епідіаскоп**, епіскоп, (гр.) проєкційний прилад (скіоптикон) для висвітлювання на заслоні (екрані) непрозорих тіл або образів просто з книжки.

**Епідот**, пістацит, (гр.) мінерал жовто-зелений,  $(\text{HCa}_2\text{Al}_3\text{Si}_3\text{O}_{13})$ , односкісного укладу, дуже розповсюджений у метаморфозованих гірнинах; звич. секундарний мінерал; звич. із залізом; без заліза — цоїзит.

**Епізод**, (гр.) окрема подія серед інших подій; вставлене оповідання; самотійна й закінчена частина літ. твору, не зв'язана з його основною темою, пр. прощання Гектора з Андромахою („Іліада“), похорони Гонтиних дітей („Гайдамаки“ Шевченка).

**Епізоотія**, (гр.) пошесть на тварин.

**Епікардит**, (гр.) запалення насердя.

**Епікард(ій)**, (гр.) насердя, оболонка, що безпосередньо покриває зовні серце.

**Епікія**, (гр.) в моралі: самотійне, на власному розумі основане толкування закону, чому він у даних особливих обставинах не обов'язує.

**Епіклеза**, (гр.) призивання, молитва в літургічному каноні, якою священик просить св. Духа, щоби перетворив хліб і вино в тіло й кров Ісуса Христа.

**Епіктет**, гр. філософ у I в. по Хр., обмежував свою науку до питань етичного характеру. Побіч Сенеки та Марка Аврелія один із гол. представників рим. стоїцизму. Своєю наукою про Бога сильно зближується до поглядів християнства. Афоризми з його творів відомі на Україні з давніх-давен у збірках.

**Епікур**, гр. філософ (341-270 до Хр.), вчив, що щастя людини лежить у відсутності болів і прикростей, яких джерело бачив він у страху перед богами та перед смертю. У природознавстві відновив Е. атомістику Демокрита, тільки в менше досконалій формі. Його науку звано епікуреїзмом.



Епікур

**Епілепсія**, (гр.) падавка, чорна неміч; 1) звич. дідична нервова хвороба, що проявляється наглими нападами тонічних і кльонічних корчів, утратою свідомости. Затяжна е. може вести до недоумства. Виступає в дітей алькоголіків і сифілітиків. 2) Д ж е к с о н о в а (Jackson) е., спричинена опухами, зростає в черепі, недідична.

**Епіліція**, (лат.) усування волосків зі шкі-



Епамінонд.

ри; в окулістиці: усування вій із повік, гол. коли ростуть неправильно.

**Епільог**, (гр.), кінцева частина літ. твору, промови; закінчення.

**Епіметей** („той, що пізно розважає“), у гр. міт. син титана Япета, брат Прометея, одружився з Пандорою, через що прийшло всяке лихо на землю.

**Епіналь**, гол. місто департаменту Вож, 27.000 меш.; ткацький і домашній промисл.

**Епіне** (Еріпау) Люїза Фльоранс, фр. письм. (1726-83), протекторка Ж. Ж. Руссо і приятелька Грімма та Галіані, авторка цікавих „Споминів“.

**Епінікіон**, (гр.) пісня перемоги на ігрищах.

**Епіорніс** (Аеруорніс), велетенський птах, подібний до струся та більший від нього; жив на Мадагаскарі, мабуть іще в іст. часах.

**Епір** (Епейрос), ст.-гр. півн.-зах. країна, від 168 до Хр. рим. провінція, опісля — візантійська, 1430-1913 турецька, нині грецька.

**Епірогенні рухи**, гл. Епейрогенні рухи.

**Епіскіп**, (гр.) гл. Епідіаскоп.

**Епістоля**, (лат.) лист, літ. твір у формі листу, часто віршований.

**Епістрофа**, (гр.) повторення 1 строфи.

**Епітафія**, (гр.) напис на надгробку помершого з датами народження та смерті, деколи і з характеристикою небіжчика.

**Епітелій**, (гр.) наболонь, шари клітин на поверхні тіла.

**Епітеліом**, (гр.) лихий опух (новотвір), що виходить із наболонних клітин шкіри, або слизних оболон.

**Епітет**, поетичний прикметниковий додаток, що має підкреслити якусь ознаку в предметі (тяжка праця, безпритульний і старець, золота музика), або виявити емоціональне відношення до предмету (сумні ночі, розпалені думки).

**Епітимія**, (гр.) церковна кара, покута.

**Епітрахиль**, (гр.) нашійник, церк. одяг священника, без якої він не може сповняти духовних чинностей. У лат. церкві „столя“.

**Епітрит**, у гр. метриці такт із трьох довгих складів і одного короткого (— — — або — — —).

**Епіфаній**, 1) св., архієпископ кипрський (IV в.), церк. письм., мав вплив на наше письменство, особливо на Кирила Турівського й Івана Вишенського; 2) К а н и в ецький, єпископ воронізький, українець (1750-1825), ректор і проф. казанської Духовної Академії, автор кількох праць; 3) С л а в и н ецький, єромонах, до 1649 був учителем Києво-Могилянської Колегії. Володів кількома мовами, особливо єврейською. Був закликаний царем Алексієм Михайловичем до Москви і тут виправив та надрукував „Служебник“, „Часослов“, „Псалтир“ та багато ін. Відомий також як проповідник.

**Епіфанія**, (гр.) вл. „поява“, свято 6 січня, яке христ. церква обходила вже в III в. на пам'ятку Христового хрещення в Йордані, коли вперше об'явилося божество Христо-

ве й Пресв. Тройця. В нас „Богоявлення“, „Йордан“, „Водохреща“.

**Епіфеномен**, (гр.) з'явище, що не має самостійного характеру, а лише йде як супровідне при якомусь ін. У Гобса й пізніше часто психічні з'явища є е. матеріяльних.

**Епіфіза**, (гр.) гл. Шишкова залоза.

**Епіфора**, (гр.) повторення слова або фрази на кінці речень, чи віршів („І знов брама зачинилась, навік зачинилась“, Шевченко).

**Епіцентр**, (гр.-лат.) точка поверхні Землі, що лежить прямо над підземним огнищем землетрусів (гіпоцентром). Від е. розходяться поверхневі хвилі землетрусу, на ньому найскорше відчуваються землетрусні удари, які тут бувають звич. найсильніші.

**Епіцикль**, (гр.) у давніх астрономів: коло, що на його обводі виконує якась точка рівномірний рух; осередок цього кола порушується рівночасно по обводі другого кола. Е.

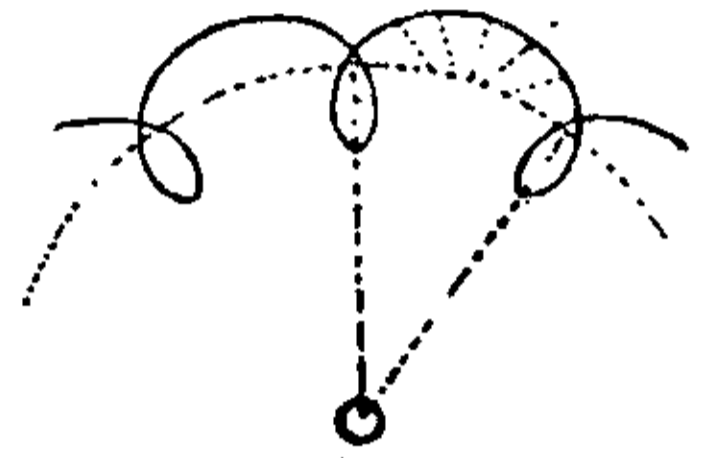

Епіцикль.

уживали до часів Кеплера для зведення досліджуваних рухів планет до рівномірних рухів по колі.

**Епіцикльоїда**, гл. Цикльоїда.

**Епічна поезія**, гл. Епос.

**Епода**, (гр.) третя ритмічна цілість гр. строфового триділу: а) строфа, б) антистрофа, в) е., в гр. трагедії і в ліриці Піндара; 2) мала лірична поема.

**Еполети**, (фр.) барчики, нараменники, частина лицарської охоронної зброї, яка захищала плечі від шабельних ударів; тепер у деяких арміях частина старшинського святочного однострою як прикраса.

**Епопея**, (гр.) велика поема, героїчна або побутова, складена з окремих поем, об'єднаних в одну цілість, пр. гр. „Іліяда“ й „Одисея“, інд. „Магабгарата“, фін. „Калевала“, перс. „Шагнаме“ і т. д.

**Епос**, (гр.) поетичний твір, де автор не виключає себе як оповідача (як це спостерігаємо пр. у драмі), а веде оповідання сам, або передає цю роль ін. особі, що виступає у творі оповідачем; оповідання йде по змозі в об'єктивно-розповідній формі, характер його — спокійно споглядальне відношення до подій твору; до епосу належать епопеї, поеми, повісті, іст. думи, легенди.

**Епоха**, 1) гл. Ера; 2) в геол., частина минувшини Землі, помітна питомими прикметами; гл. Геологічні формації; 3) в астр., один з елементів шляху даного всесвітнього тіла; означає час, коли дане всесвітнє тіло переходить через дану точку свого шляху.

**Епрувета**, епруветка, (фр.) цівкувата пляшечка до хемічних дослідів.

**Епсоміт**, гл. Англійська сіль.

**Епштайн**, 1) М а р к о, жид. маляр, графік і різьбар, \*1899, родом із Білорусі, працює на Україні; 2) Я к і в, ам. різьбар, \*1880 у

Нью-Йорку з укр. жидів. Твори: 18 постатей на будинку Медичного Т-ва в Лондоні, пам'ятник О. Вайльда на цвинтарі Пер-Ляшез у Парижі, низка портретів великих сучасників. У деяких творах дає зразки тзв. абстрактної різьби; 3) гл. Яковлев.

**Ер** (Eure) Едвард Джон, англ. подорожник (1815-1901), досліджував Півд. Австралію; його ім'ям названо там півострів та озеро, 9.000 км.<sup>2</sup>.

**Ер** (Eure), ліва притока Сени, 230 км. дов.

**Ера**, (гр.-лат.) епоха, доба, важлива історична подія; початок числення часу; числення часу. Важніші ери: 1) християнська, від народження Христа; 2) новожидівська, від 26 березня 3762 р. до Хр.; 3) візантійська, від 1 вересня 5509 до Хр.; 4) від заснування Риму, від 754 до Хр.; 5) Олімпіади від 19 липня 776 до Хр.; 6) магометанська (Геджра) від 16 червня 622 по Хр.

**Еразм із Роттердаму**, славний гуманіст (1467-1536). Гол. твори: „*Moriae encomium*“ = Хвала глупоті, — проти духовенства; „*De recta latini graecique sermonis pronuntiatione*“, про вимову гр. і лат. мови (гл. Етацизм). Своїми виступами проти схоластики підготував підставу для реформації, видав багато ст. класиків і зладив лат. переклад св. Письма Нового Завіту з гр. тексту. Його твори читано в Київській Академії в XVII в.

Еразм  
із Роттердаму.

**Ерар**, (лат.) скарбниця; в ст. Римі — майно, що підлягало сенатові, в протилежності до фіску, яким порядкував імператор; ерарний — скарбовий, державний.

**Ерар** (Egard) Себастиєн, француз нім. роду (1752-1831), славний фабрикант фортепіанів у Парижі і Лондоні.

**Ерастов** Степан, укр. гром. діяч Кубанщини, член місцевої Громади РУП, \*1857.

**Ератостен**, універсальний гр. учений, (275-195 до Хр.), бібліотекар александрійської бібліотеки, основник наук. географії, хронології та астрономії. Перший приложив методи тзв. ступневого виміру для визначення розмірів Землі, обчислюючи тим способом її обвід на 250.000 стадіонів, себто 46,250.000 м. Вимірював нахилення екліптики, подав спосіб визначування первісних чисел. Писав також епічні поеми.

**Ерб** (Er), первень, один із „рідких“ металів.

**Ерб** Вільгельм Гайнріх, нім. лікар (1840-1921), невролог, дослідник нервового укладу.

**Ербен** Карель, чес. поет (1811-70), збирач і видавець чес. пісень із мелодіями, казок чес. і ін. слов. народів; переклав на чес. мову „Слово о полку Ігоревім“ та укр. літопис. Баляди Е. переклав на укр. мову Є. Іваненко.

**Ервіє** (Hervieu) Поль, фр. письм. (1857-1915), член Фр. Академії. Психологічні й

суспільні п'єси: „Кліщі“, „Право мужчин“, „Тайна“.

**Ервілієва верства**, важна провідна верства в наших подільських міоценських відложжях. Назва походить від численних у ній відтисків шкаралупок скойки ервілії.

**Ерг**, (гр.) одиниця роботи (праці); є це праця, яку виконує сила 1 дини здовш 1 см. дороги. Практична одиниця праці 1 кгм. (кілограмометр) = 98,100.000 ергів = 9·81 джавлів.

**Ергені**, гл. Єргені.

**Ергін**, рід-текучого палива для двигунів внутрішнього згорання.

**Ергограф**, (гр.) прилад до досліджування праці м'язів (придумали Моссо й Цімерман).

**Ергометр**, (гр.) гл. Ватметр.

**Ергостат**, (гр.) прилад до вправи м'язами; вживається при лікуванні гістця й деяких нервових хоріб.

**Ерготин**, (гр.) чинна складовина маточних різків; спричинює корчення кровоносних судин і гладких м'язів, тому вживається до спинення кровотеч, особливо з уразу.

**Ердебіль**, гл. Ардебіль.

**Ерделянович** Іван, серб. учений, проф. етнографії в београдському унів., дійсний член НТШ, \*1874.

**Ердман** (Erdmann) Бенно, нім. філософ (1851-1921), відомий видавець творів Канта. Гол. твори: „Льогіка“, „Психологія дитини“, „Наукові гіпотези про тіло й душу“.

**Ерєб**, (гр. темрява, підземелля), 1) бог темряви, син Хаосу; 2) острів при березі антарктичної Країни Вікторії; 3) вулькан на цьому острові, 4.055 м. вис.

**Ерекція**, (лат.) 1) вибудування; 2) фундація; 3) церковне нерухоме майно; 4) напруження чоловічого пруття внаслідок напливу крові до прутневих печерних тіл.

**Ереміт**, (гр.) пустельник.

**Ерєн** (Aigaines), містечко півн. Франції, 1000 меш. Один із перших гот. костелів XII в.

**Еренбург** Ілля, рос. повістяр, зроду жид, \*1891; повісті з сензаційним сюжетом і сильно сатиричною закраскою: „Юліо Юреніто“, „Життя і смерть Миколи Курбова“, „Любов Йоанни Ней“, „13 люльок“.

**Ерепсин(а)**, ензим слизної оболоні кишки, розщиплює альбумози, добуток розкладу білковин на простіші тіла.

**Еретрія**, ст. йонське місто на Евбеї.

**Ерехтей**, мітичний цар Аттики, син Землі, вихований Атеною (поклав їй храм на атен. Акрополі), батько Пандіона, предок Ерехтеїдів, мешканців Аттики.

**Ерехтейон**, (гр.) славетна гр. святиня богині Ніке на Акрополі в Атенах архітекта Калікрата з V в. до Хр., вільної архітектурної композиції з асиметричним мальовничим розчленуванням загальних мас і легкою ніжною обрібкою архітектурних форм. Е. має ганки на три сторони, з них найменший з тзв. каріятидами (Ілюстрація гл. ст. 859).

**Ерзерум**, м-о в тур. Вірменії, 50.000 меш.,

караванний вузол, торгівля вовною й килимами.

**Ерида**, (гр. Eris, лат. Discordia) гр. богиня незгоди, сестра й товаришка Ареса, на весіллі Пелея й Тетиди кинула між богині золоте яблуко з написом „найкращій“.

**Еризіпель**, (гр.) гл. Бешиха.

**Еринії**, (гр.) Евменіди, лат. Фурії, дочки Гаї (Землі), або Ночі (у пізніших поетів три: Тисифона, Алекто й Меґера), підземні сили, що виконують проклони, оборонниці морального світового ладу, месниці злочинств.

**Еристика**, (гр.) у філь.: вміння сперечатися — Евклід із Меґари, Шопенгауер („еристична діялектика“).

**Еритрея**, іт. колонія над Червоним морем, 120.000 км.<sup>2</sup>, 390.000 меш.; гол. місто Асмара; до 1885 абесинська країна; підсоння сухе й гаряче; вивіз перел, гуми та слонової кости.

**Еритроцит**, (гр.) червоне тільце крові.

**Ері** (Airy) Джордж Біделль, англ. астроном і фізик (1801-92), вславився астр. обчисленнями та дослідями, особливо затьм Сонця й притягання Землі.

**Ериван**, гол. місто Радянської Вірменії, 62.000 меш.; садівництво (бросквині).

**Еріґена** Йоан Скотус, один із визначніших філософів схоластики (833-80). Його наука це пантеїзм перемішаний сильно з христ. елементами. Гол. твір: „Поділ природи“ (по лат.).

**Ерідан**, сузір'я на півд. зоряному небі.

**Ерік**, ім'я низки швед. королів: 1) Е. IX, святий, 1150-60, погіб у бою з данцями; 2) Е. XII (1339-59), воював із батьком Магнусом за корону; 3) Е. XIII (1382-1459), король Данії й Швеції; 1397 кальмарська унія, по розпаді унії 1438 скинений із престолу; 4) Е. XIV (1533-77), боротьба за Лівонію, війна зі Швецією. Помер у полоні в свого брата Івана. Займався літературою та історією.

**Еріксон** (Ericsson) Джон, швед.-ам. інженер та винахідник (1803-99). Винайшов: машину, порушувану оґритим повітрям замість пари, парову сикавку, перший паровий корабель, соняшну машину, що збирає соняшні промені при помочі вгнутих дзеркал та служить як джерело тепла, збудував перший воєнний корабель, тзв. „монітор“, улпшив торпеду й ін.

**Ері Люара** (Eure et Loire), фр. півн.-зах. департамент, 5.940 км.<sup>2</sup>, 225.000 меш.

**Ерінґерська художба**, гл. Худоба, раси.

**Еріо** (Heriot) Едуар, фр. політик, \*1872, один із провідників фр. соціалізму, посадинок Ліону, 1924-25 президент міністрів.

**Ерістов**, князь, прізвище грузинських письмен.: 1) Георгій (1811-64), драматург і журналіст, видавець першого грузинського журналу „Ціскарі“ (Зоря); 2) Рафаїл (1824-1901), поет, драматург та етнограф.



Еринія зв'язує Піритоя (рис. на ст. гр. вазі).

**Ерк Людвіг**, нім. музика (1807-83), видавець цінних збірників нім. нар. пісень, організатор нім. хорових товариств.

**Еркель Ференц**, мад. композитор (1810-93), творець мад. нац. опери. Дав почин фільгармонічним концертам у Будапешті (1853); автор мад. нар. гимну:

**Еркман-Шатріян**, два фр. письменники: Еміль Еркман (Erckmann) (1822-99) і Александр Шатріян (Chatrian) (1826-90), що писали спільно іст. повісті, змальовуючи погідно та живо страхіття війни й звичаї давнього Ельзасу: „Історія одного селянина“, та ін.

**Ерліх** (Ehrlich) 1) Гаїнріх, нім. піяніст, педаґог та муз. письмен. (1822-99); 2) Павль, нім. лікар (1854-1915), великий дослідник серології та основник хемотерапії, винайшов (з японцем Гата) 1910 сальварзан та багато інших. 1908 одержав нагороду Нобеля; 3) Фрідріх Хрістіян, нім. піяніст і комп. форт. творів, опер, пісень (1807-87).

**Ерль**, англ. титул (з дан. „ярль“), відповідає титулові „граф“.

**Ерляв**, гл. Еґер.

**Ерлянген**, м-о в півн. Баварії, 30.000 меш. Унів. (1743), ткацький і шкіряний промисл.

**Ерман**, 1) Адольф, один із найславніших нім. еґиптологів, \*1854; 2) Георг Адольф, батько Адольфа, нім. географ і мандрівець (1806-77), дослідник земного магнетизму.

**Ерміт** (Hermite) Шарль, фр. математик (1822-1901), проф. Політехн. школи й Сорбон

**Ермітаж**,

один із найбільших археол. та іст. музеїв у Ленінграді, оснований Катериною II, зберігає багато мистецьких пам'яток гр. та ін. зразків мист. на Україні.

**Ермлянд**,

гл. Вармія.

**Ерн Федір**, рос. філософ-слов'янофіл, автор розвідки про Сковороду, †1917.

**Ернст Гайнріх Вільгельм**, нім. скрипак і композитор (1814-65), скрипкові твори: елегія, фантазії, концерт і ін.

**Ерб** (Hérault), 1) півд.-фр. ріка, 200 км. дов., вливається до Середземного моря; 2) департамент там же, 6.220 км.<sup>2</sup>, 500.000 меш.; гол. місто Монпеліє.

**Ерозійна база**, е. основа, гл. База.

**Ерозійний цикль**, гл. Цикль.

**Ерозійні гори**, гл. Гора.

**Ерозійні тераси**, (лат. - фр.) врізані у збіччя долин ступні, що спадають до дна долин — укріті зверху тонким шаром річкових наносів. Е. т. це — колишні долинні дна, коли долина не була ще врізалася до

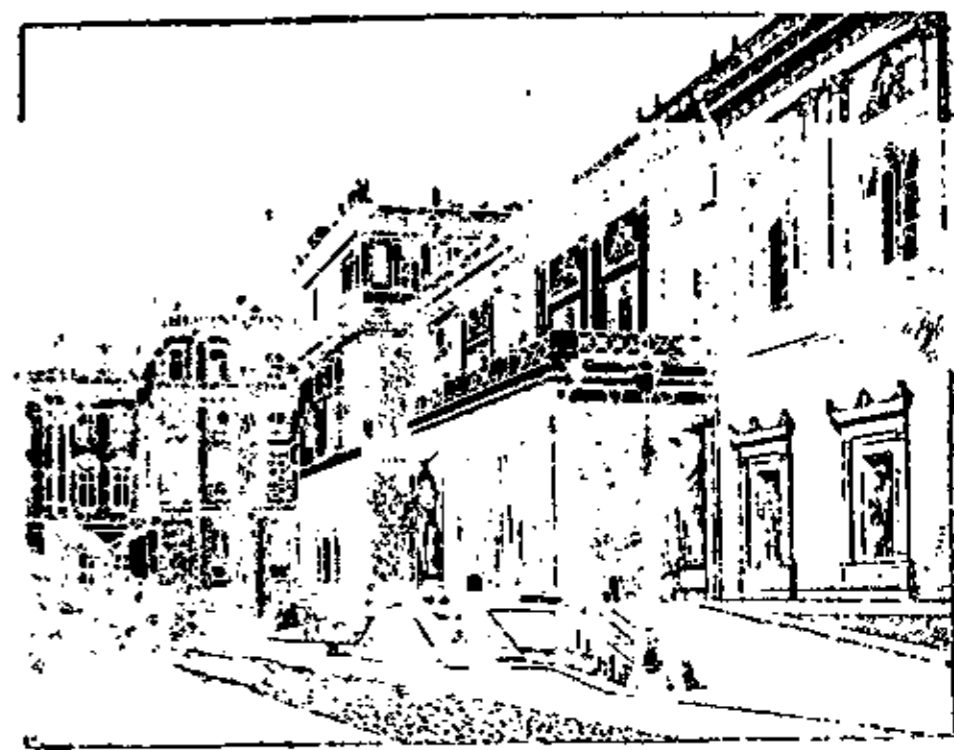

Ермітаж.

теперішнього позему. Е. т. виступають у різних висотах над теперішнім долинним дном і то на рівнинах і в верховинах; у верховинах е. т. це звич. одинокі місця, придатні для людських селитьб.

**Ерозія**, (лат.) вигризання; в геол. руйнування поверхні Землі пливучою водою (водна е.),

льодовиками (льодовикова е.) або вітром (еолічна е.). Водна е. є найважливішою екзогенною силою: майже всі теперішні нерівності на поверхні Землі витворені руйнуючою діяльністю пливучих вод. Найзаметніша ознака водної е. — творба долин, яких поглиблення й поширення dokonується гол. пливучою водою.

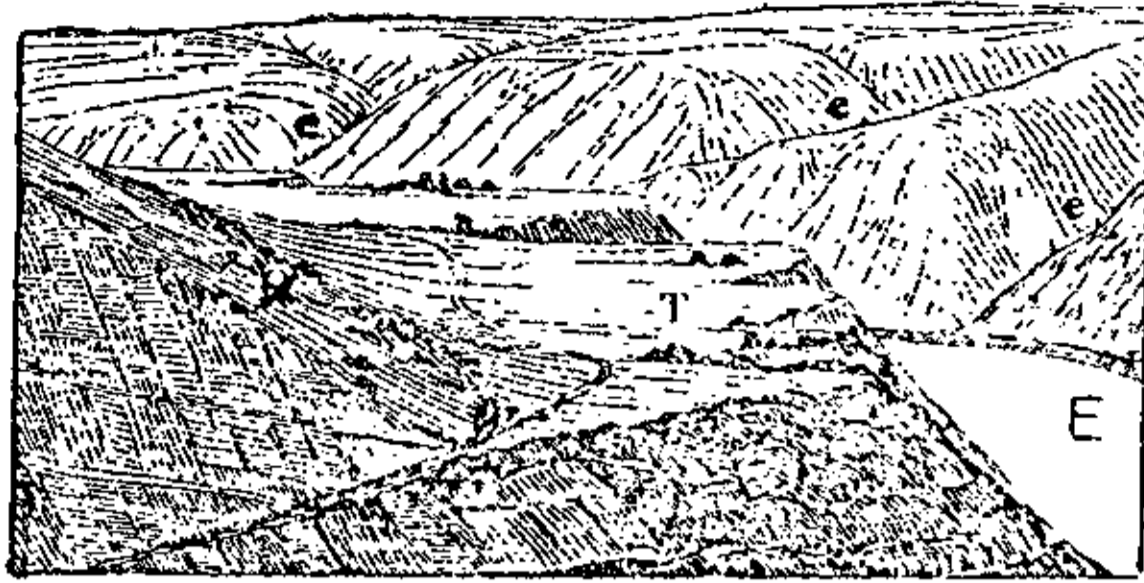

Ерозійні тераси (Т), гол. ерозійна долина (Е), побічні ерозійні долини (е).

Ерорут, (англ. arrowroot) мука з різних підвникових рослин, гол. з маранти, куркуми, маніоку й ін.; вживається до страв і ніжного печива.

**Ерос**, Ерот, (гр.) 1) гл. Амор; 2) планетоїда, що з усіх планет найбільше приближається до Землі (22 мільйонів км. у часі цього з'явища).

**Еротематика**, (гр.) уміння ставити відповідні питання. Еротематичний спосіб навчання: навчання при допомозі відповідно ставлених питань, на які відповідаючи, учні самі доходять до розв'язки питання або вияснення справи (Сократичний або катехитичний спосіб навчання).

**Еротизм**, (гр.) літературний напрямок, предметом якого є полова любов; половий гін; нахил до любовних справ.

**Еротика**, (гр.) вл. мистецтво кохання, первісно любовна лірика, що оспівує кохання поета, пізніше — твори, що їх темою є зміслове кохання, яке під пером деяких письменників переходить у порнографію.

**Еротоманія**, (гр.-лат.) хоробливе підвищення пологого гону, виступає в умово хорих, особливо жінок.

**Ерпеніус** (фан Ерпен) Томас, голанд. орієнталіст (араб. граматики) (1584-1624).

**Ерратичний камінь**, зашибанець, камінь принесений льодовиками з підбігунових околиць. Наші зашибанці походять із Скандинавії та Фінляндії.

**Ертель** Олександр, рос. письм.-народник (1855-1908), уславився своїми „Записками степняка“. Уривки в укр. перекладі К. Гамалії в Києві 1883.

**Ерудит**, (лат.) учена, начитана людина.

**Ерудиція**, (лат.) ученість, фахове знання, вправа, начитаність у чому.

**Еруптивний**, (лат.) вибуховий; той, що

повстав наслідком вибуху. Еруптивна скала, вибухова скала, що утворилася з мас, викинутих із нутра Землі.

**Ерупція**, (лат.) вибух; нагальна поява на поверхні Землі матеріалів з її нутра; гл. Вулканізм. Ерупційний канал, вибуховий комин, яким вулкан викидає з нутра Землі газ, лаву й попіл. Ерупційний стіжок, гора в виді стіжка, збудована масами викиднів із нутра Землі.

**Ерфурт**, місто в прус. Саксонії, 140.000 меш., готицький собор (XIII в.), церква Севера (XIV в.), 1392-1816 унів., городництво.

**Ерфуртська програма**, програма нім. соц.-дем. партії, ухвалена 1891 на з'їзді в Ерфурті, обов'язувала до світової війни.

**Ерцгерцог**, (нім.) архикнязь, вел. князь.

**Ерцбергер** (Erzberger) Матеас, нім. політик із партії центру (1875-1921), посол, 1919-20 міністер фінансів, убитий нім. монархістами.

**Ерш-Груббер**, видавці нім. енциклопедії половини XIX в., що містила багато статей зі слов'янознавства.

**Ес** (Es), обнижене на пів тону Е. Ес-дур, дурова скаля від основного тону es із 3-ма обниженнями: b, es, as. Ес-моль, мольова скаля із 6-ти обниженнями: b, es, as, des, ges, ces.

**Есбахова рурка**, прилад до означування кількості білкової рідинах, гол. в сечі; досить неточний.

**Есексит**, глибинна магматична алькалічна гірнина, відповідає приблизно габровим гірнінам.

**Есенція**, (лат.) суть, зміст; вивар; етеричний олій.

**Ескадра**, (фр.) 1) частина воєнної флотії (лінійні кораблі або кружляки) під одним командуванням, ділиться здебільша на дві дивізії (по 4 кораблі); менші кораблі додаються для особливих завдань, пр. розвідки; 2) відділ літаків для переведення спільного тактичного завдання.

**Ескадриля**, (фр.) мала ескадра; менший відділ воєнних літаків однакового типу, що стоїть під командою одного начальника та виконує поважні боеві завдання (бомбардування, повітряна розвідка більшої смуги, тощо).

**Ескадрон(а)**, шкадрона, (іт., фр.) тактична й адміністративна одиниця кінноти; вперше введена в війську фр. короля Карла V в XIV в. В укр. війську прийнята назва — (кінна) сотня; гл. Сотня.

**Ескамотувати**, (фр.) зручно, непомітно сховати перед очима глядачів; красти.

**Ескарп(а)**, (фр.) шкарп, крута стіна оборонного рову, яка безпосередньо прилягає до насипу; в твердинях будується з бетону в виді високої стіни (2.5-3 м. заввишки).

**Есквілійська гора**, найбільший із 7 горбків Риму, тепер горб Санта Марія маджіоре (S-ta Maria maggiore).

**Есквайр**, (англ. esquire) англ. почесний титул гербового дворянства (джентрі), колись спадковий. З чемности е-ми зуть усіх



взагалі освічених людей. Не прикладається до осіб, що мають якийсь ін. титул.

**Ескіз**, (фр.) нарис, начерк.

**Ескімо**, ескімоси, в їх рідній мові: і н у і т; монголоїдні мешканці берегів Гренляндії й підбігунової Америки та Азії, б. проливу Берінга; талановиті, з відповідно високою культурою, почасти християни; займаються ловецтвом і риболовством, живуть у снігових хатах, усе, що треба, виробляють із шкури й кости; самотніми їх домашніми тваринами є рен і собака; б. 40.000 душ.

**Ескімоські мови**, група тзв. арктичних мов; взаємна подібність е. мов дуже велика; помітна далека спорідненість із мовами індіан.

**Ескі Шер**, тур. місто в півн. Малій Азії, ст. Дорілеум, 40.000 меш.; виріб люльок із морської піни.

**Есконт**, (фр.) гл. Дисконт, Відсоток; е. т о в а р о в и й — знижка ціни куплених товарів на випадок виплати готівкою, а не векслями.

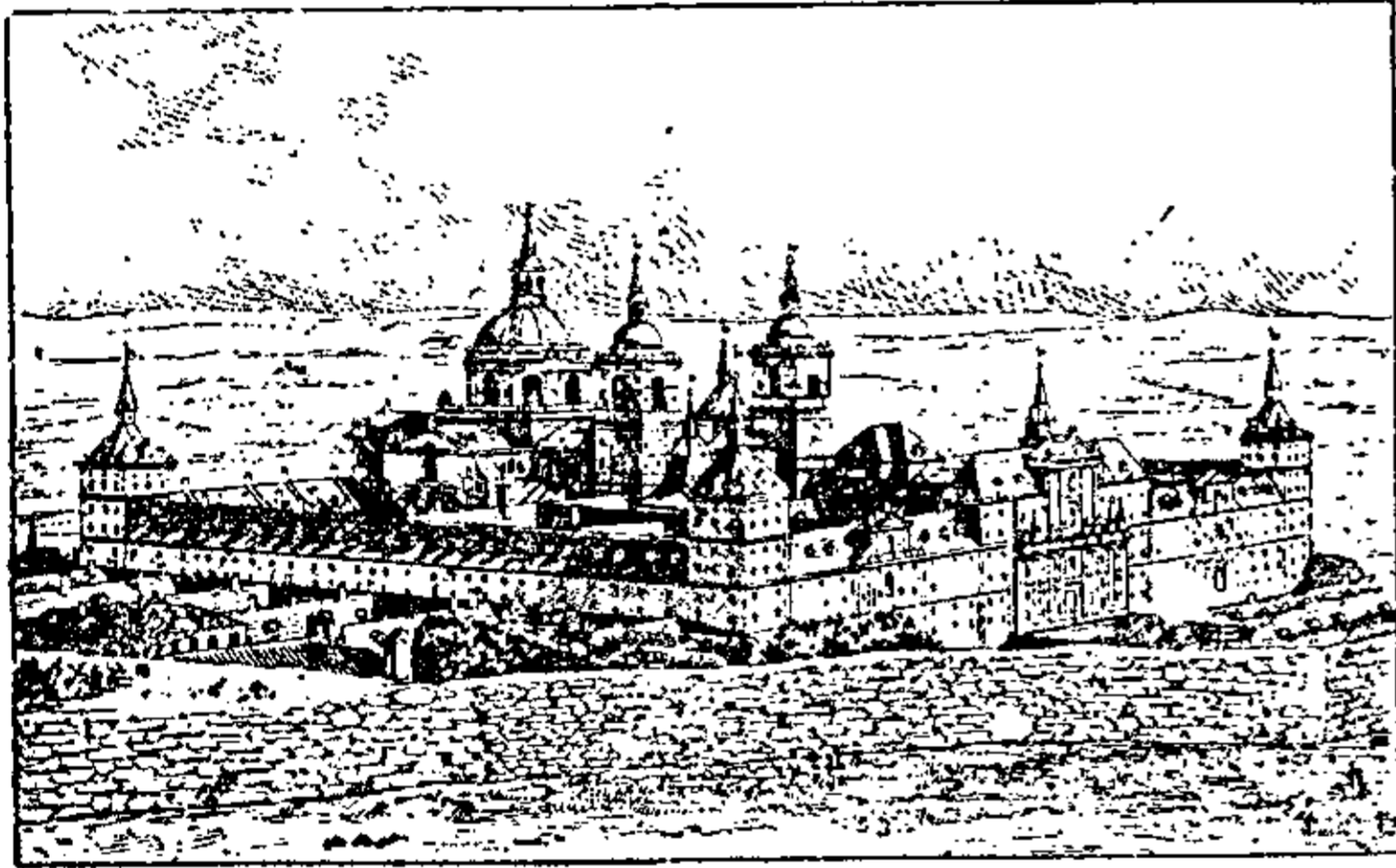

Ескоріаль.

**Ескоріаль** (Escorial), село б. Мадриду, славна палата-монастир із XVI в. з бібліотекою й королівськими гробницями.

**Ескорт(а)**, (фр.) сторожа, військова частина, призначена для супроводу знатної особи (почесна ескорта), гол. команди війська; військова сторожа при перевозі воєнного матеріалу, полонених, інтернованих, арештованих, тощо.

**Ескудо**, (есп.) 1) грошова одиниця Португалії = 100 центавам (centavos); в ам. валюті 100 ескудо = 4.50 дол. (XI, 1930); 2) золота монета в Чиле = 5 пезосам (pesos).

**Ескуляп**, гл. Асклепій.

**Еслінген** (Esslingen), віртемберзьке місто над Некаром, 39.000 меш.; промисл, садівництво, городництво та винниця.

**Есля**, пр. притока Дуєро, 250 км. дов.

**Есмань**, річка на півн. Чернігівщині.

**Есмарх** Фрідріх, славний нім. хірург (1823-1908), основник воєнної хірургії й санітарної служби в Німеччині.

**Есмєн** (Esmein) Жан, фр. правник (1848-1913), проф. права в Парижі, визн. теоретик публичного права.

**Еспаніоля**, гл. Гаїті.

**Еспанія** (España), королівство, обіймає більшу схід. частину Іберійського півострову, має 497.880 км.<sup>2</sup> і 22,000.000 меш. На півночі Е. відділена від решти Європи Піренейськими горами, що є дуже визначною кліматичною межею й найтяжчими до переходу горами в Європі. Завдяки цьому цей півострів нагадує дещо Африку. З півн. і півд. заходу обливає Е. Атлантийський океан, зі сходу Середземне море. Побережжя не добре розчленоване, має мало пригожих пристаней. Більшість поверхні Е. творить Іберійська Месета, масив-височина (до 700 м.) колись високі гори, нині дуже знищені. Масив має в кількох місцях зломи, й там є річні китловини та гірські хребти (Сієрри або пили). Він опадає до півночі до Піренейв (3.404) і Кантабрійських гір і до півд.-сходу до Сієрра Невада (3.480 м.). Ці окраїнні гори є молоді морщинові гори. Підсоння на півночі є атлантийське (+22° до +8° і 1.600 мм опадів), на півдні середземноморське (+24° до +10° і 1.230 мм опадів), у середній Е. континентально-степове (3/4 року тепла й 1/4 року зими, +24° до +4° і 700 мм опадів). Відповідно до цього маємо три рослинні області: півн., літом зелену, серед., що літом засихає, та півд., все зелену. На півночі вдається пшениця й кукурудза, в середній вино, на півдні півтропічні овочі, банани та цукрова троща. Тваринний світ має вже декілька афр. типів. Заселяють Е. майже виключно еспанці (97%, на півночі рештки басків 430.000). Еспанці антропологічно й етнічно дуже неоднородні. Нині бодай є великі різниці між властивими еспанцями й галісійцями, що зближені до португальців, та катальонцями, яких можна вважати окремим народом і які дещо споріднені з провансальцями. Історія. Автохтонами Е. були здається берберійці, але їх виперли іберійці, що змішалися з кельтами; від 1100 до Хр. картагінські колонії; пізніше велика картагінська держава зорганізована родиною Барків (Гамількар, Гасдрубаль, Ганнібаль); за другої пунійської війни зайняли Е. 206 до Хр. римляни й утворили тут дві провінції (Hispania ulterior і H. citerior); 400 по Хр. увійшли до Е. візиготи й вандалі; 711 півд. Е. завоювали араби й утворили тут каліфат із столицею в Кордобі. У боротьбі з арабами розвинулися христ. держави: Арагонія, Кастилія, Леон, Навара; через подружжя Фердинанда арагонського (1479-1516) з Ізабелею кастилійською повстало королівство Еспанії; 1492 добуття Гранади й знищення араб. держави; відкриття Америки. До найбільшої могутності дійшла Е. за Карла I (V) (1516-66) з роду Габсбургів; за його сина Филипа II повстання Нідерландів проти Е., 1598 англійці знищили есп. флоту, „Велику армаду“. В XVII в. занепад Е., 1700 по смерті Карла II, останнього з Габсбургів, Е. перейшла до роду Бурбонів (Філіп V 1701-46, внук Людвіка XIV).

З поч. XIX в. Е. була залежна від Наполеона, що призначив тут королем свого брата Жозефа (1808-13); через народне повстання французи залишили Е. 1814 вернувся Фердинанд VII Бурбон (до 1833), що зразу був примушений дати конституцію, опісля правив деспотично; за його часів Е. втратила колонії в Америці, де повстали самостійні республіки. За Ізабелі (1833-68) повстання Дон Карльоса й ін. революти; Амадей Аоста (1870-73); Альфонс XII (1874-85), повстання карлістів 1876; реакційна конституція; регентка Христина (1885-1902), 1898 війна з США, в якій Е. втратила Кубу, Пуерто-Ріко й Філіппіни; від 1902 Альфонс XIII, 1906 на конференції в Альхесірасі і в договорі 1912 з Францією Е. добула впливи в Марокку.

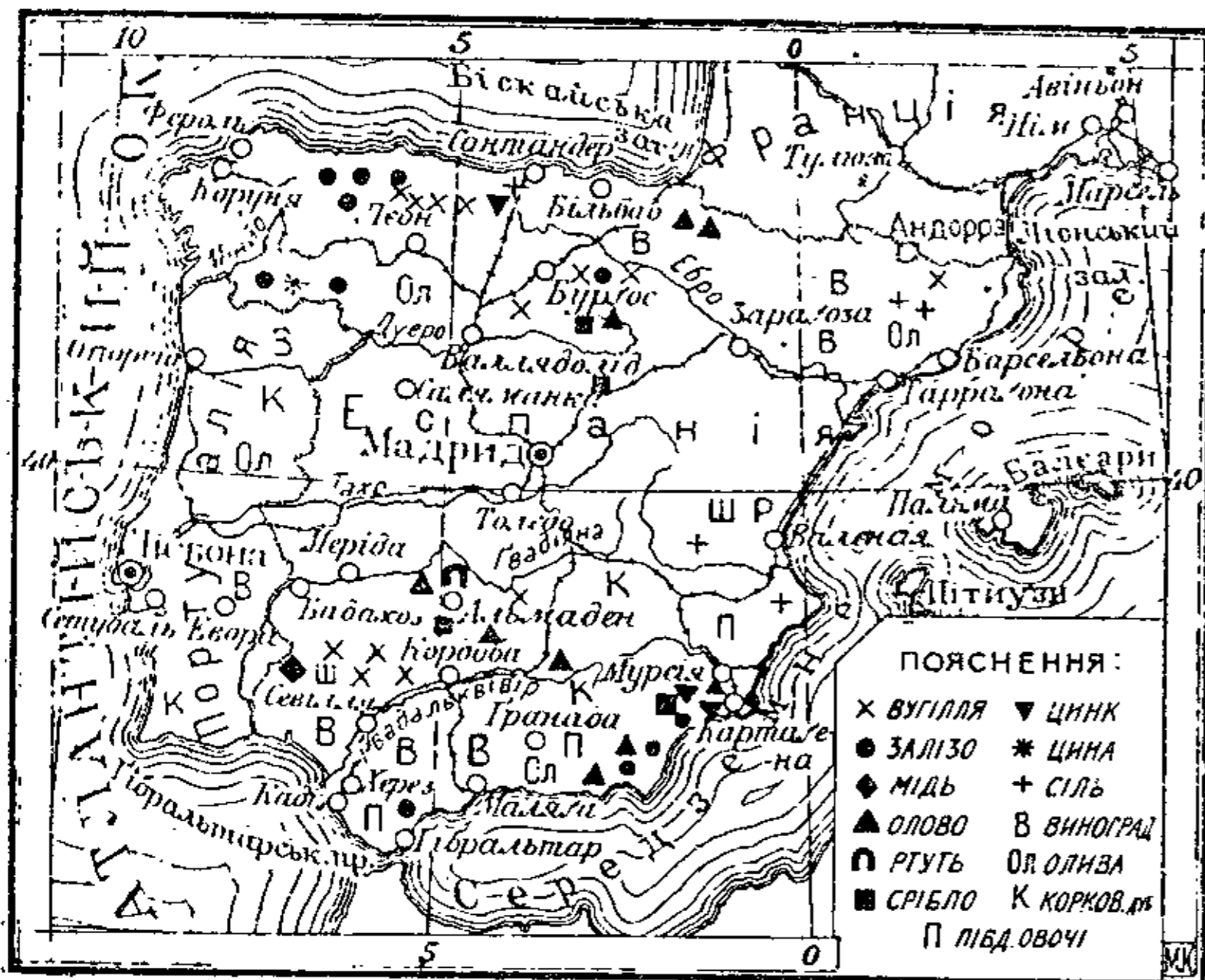

Еспанія.

В часі світової війни Е. була нейтральна. В найновіших часах республіканський рух і революти; 1923-29 диктатура ген. Прімо-де-Рівери. Тепер у стадії ферменту. Господарство Е. в низькому стані, гіршому, ніж за маврів. Рілля займає 38%, але 15% врожайної землі лежить облогом, до того великі землевласники не господарять, а віддають землю в поліття, 21% займають пасовища, а 29% ліс, з чого лише  $\frac{1}{3}$  справжнього лісу, решта кущі (макія). Продукує Е. в міл. сотнарів: пшениці 39, ячменю 20, вина 22 міл. гектолітрів і 546 міл. кг. оливи, найбільше в світі (56% все-світньої продукції). Також удаються в Е. корковий дуб, пальма й агрумні. Випас худоби великий, особливо овець, мериносів і кіз (22 міл.), але підупадає через заморську конкуренцію. Коней уживають мало, більше мулів і ослів. Е. це найбагатша на копалини країна Європи. Вона дає в міл. сотнарів: 29 залізної руди, 149 олова (найбільше в Європі), 24 міді, 66 вугля та 1600 тон ртуті (40% все-світньої). Але експлоатацію має в своїх руках англ. капітал, ввозячи сировину. Промислу Е. не має, з виїмком 1,870.000 бавовняних веретін і сла-

бої металургії. Сітка битих доріг удвоє рідша, ніж у СРСР (європ.), залізниць на 33% рідша, ніж у Польщі, есп. фльота (1,165.000 т. бруто) менша від грецької й тому участь у морській торгівлі зовсім мала (6. місце в Європі). Найбільше торгує Е. з В. Британією, США і Францією. Вивозить руду, помаранчі, вино й оливу; ввозить бавовну, вугілля й фабричні вироби. Освітній стан Е. невисокий. Має вона щоправда аж 11 університетів, але й 50% анальфabetів. Гол. місто Мадрид.

**Еспанська Гвінея** (Guinea Espanola), есп. колонія в зах. Африці над Гвінейським заливом (під рівником), 26.660 км.<sup>2</sup>, 120.000 меш.; вивіз слонової кости та цукру.

**Еспанська література**, це літ. давньої кастильської мови, що стала офіційною за Фердинанда III (1217-52) і Альфонса X (1252-84). Найстарша її пам'ятка—поема „Сід“ з 1140, у копії збереженій з 1307. Найдавніший відомий поет бенедиктинець Гонзалво де Берсео (\*1246). Батьком кастильської прози є Альфонс X, упорядчик законів, хронік і наукових компіляцій з арабського. Прегарним поетом є архієпископ Хуан Руїз. Від XIV в. починаються лицарські поеми; XIV-ий вік штучний, сильно під впливом Італії, тут лише одне велике ім'я Дон Ініго Льопез де Мендоза, що перший увів іт. сонет, створив короткі canciones і decires (пісні співані і речитативні) і чудово-музикальні seranillas (серенади). Ренесанс починається в е. л. від заснування першої друкарні в Валенсії (1474): він оживляє одночасно класичну традицію й народню. Тоді відроджуються народні форми „романси“ і villancico. Романси—це або епічно-ліричні поеми, співані при муз. інструменті або хором, або фрагменти героїчних поем або лірики в формі станс. Лірик Джіль Вісенте, португалець, є автором перших глибоких п'єс, поруч нього Хуан дель Ензіна Торрес Наарро. Перші світські п'єси зв'язані з іменем Льопе де Руеда (\*1565), з якого користав Сервантес, а перший технік театру Хуан де ля Куева; Гіллен де Кастро оживив постаті з поеми „Сід“ на сцені. Золотий вік е. л. від 1550-1650. Народня поезія зібрана в Romances general z 1600. Епічні поети: Ерчіляя, Вальбуена, Вілена, Ля Куева, Меса. Головно квітне драма, що має такі імена, як Льопе де Вега та Кальдерон, Гіллен де Кастро, Зоріля, Тірсо де Моліна, Енчіна, Фернандес, Джіль Вісенте Наарро, Хуан Аляркон, Гувара, Морето, Амескуа та Монтальван. У лицарській повісті помітні Монтальво та Монтемайор, у реалістичній (тзв. пікареска) з пригодами Уартадо де Мендоза, Алеман, Еспінель, Квеведо, а гол. Сервантес, автор „Дон Кіхота“. У прозі маємо ще хроніки та містичні трактати. При кінці доби, коли починається занепад, Гонґора вводить бароковий стиль. За Карла II одні з Люзаном наслідують фр. класицизм, інші з Ля Уер-

тою боронять нац. традиції; Іріярте і Саманієго — байкарі, Ісля, сатиричний критик. При кінці XVIII в. визначніші: Хове Льянос, поет Мелєндес Вальлес, Рамон де ля Круз, комедієписець Леандро де Моратін і Квінтана (дидакт. поет). Від 1850 відроджується повість під впливом реалістичного напрямку: починає його письменниця Фернан Кабалро, належать до нього Антоніо де Труєба, Педро Антоніо де Аляркон, модерним її продовжником є Хозе Марія де Переда і його суперник Хуан Валєра. Беніто Перез Гальдос оживляє іст. повість. Визначні повістярі: Палясіо Вальдес, Емілія Пардо Базан і Леопольдо Аляс, Ясінто Октавіо Пікон (оба згодом критики), Анхель Ганівет і Рамон дель Валле Інклан (також поет). У сучасній літ. маємо цілу низку письменників європ. величини: Бляско Ібанєс і ще більше читаний Піо Бароя, лауреати Нобеля драматургі Ясінто Бенавенте і Ечегарай, брати Альварес Квінтеро, М. Сієрра (чоловік і жінка), Конха Еспіна (легкі псих. повісті), Мігуель де Унамуно („еспанський Достоєвський“), Ясінто Грав, Карльос Арніхес, мініатюрист Хозе Мартінез Руїз (псевд. Азорін), есеїст-філософ Евґеніо д'Оре, всесторонні Ортеґа-і-Гассет, Рамон Гомез де ля Серна, Роман Перез де Аяля та Сальвадор де Мадаріяґа; поети: Даріо Рубен, Антоніо Мачадо, Хуан Рамон Хіменез. Е. л. не кінчиться в Європі. У країнах півд. Америки, де панує е. мова від 400 літ, розвивається самостійна е. л. і невдовзі треба буде вже говорити про окрему літ-у кожної із таких країн як Мехіко, Перу, Еквадор, Колумбія, Венесуєля, Аргентина та Чіле. Кожна з них видала неодного першорядного письм. і неодну нову течію (пр. в Аргентині літ-а „гавчо“; нинішні напрямки „модерніста“ і „кріолізма“). Огляд цих літератур мусів би бути не менший, як матірньої е. л.

**Еспанська мова**, — в Еспанії, в колишніх есп. колоніях, гол. в Америці, крім ЗДА, Канади, Бразилії й деяких менших колоній європ. держав (Гвіяна і т. д.); говорить нею й розуміє її яких 65 міл. людей. Е. м. належить до романських мов, має дуже старовинну форму і де в чому навіть ближча до латини, ніж іт. мова. Властиві е. діалекти дуже мало відбігають один від одного; на підкладі діалекту Кастилії утворилася (від XII-XIII вв.) е. літ. мова; в Галісії, на півн. заході Еспанії і в зах. Астурії — діалект властиво порт.; катальонські діалекти на півн. сході Еспанії творять одну групу з провансальськими в півд. Франції; вони вже мали в середньовіччі свою літ. катальонську мову.

**Еспанське мистецтво**. Його первісні пам'ятки, в романській і готицькій добі, наближаються до південно-фр. школи з домішкою мавританського стилю. Деякі будови з хрещатим візант. пляном збережені в містах: Паленція, Леон, Барсе-

льона, Замора, Пальма, Толєдо. Найвизначніші зразки мавр. стилю арабів — у Гранаді, Толєдо, Севілі. Архитворами є севільський „Альказар“ і замок „Альгамбра“ б. Гранаді з XIV в. (гл. ст. 77, 79) з оригінальними формами кольон, капітелів, арок, орнаментики. Після вигнання маврів з Еспанії ще довгий час користувалися еспанці в христ. мистецтві мавританськими майстрами („мудеярський стиль“). З промислового мистецтва в IX-XIII вв. відомий есп. шовк з осередком виробництва в Палермо, сараценські вироби, що славилися на цілу Європу і Схід; фаянсові вироби з торговельним осередком на о. Мальорці (звідсіля назва „майоліка“). В XVI в. есп. архітектура відзначалася багатством прикрас („ювелірний стиль“), окремий напрямок дає класичний стиль Геррери з ознаками нац. творчости. В XVII в. мальовничий стиль барока під впливом Італії (єзуїтська колеґія в Саламанці, Санто Томас у Мадриді), в XVIII в. будови крайньо перевантажені фантастичними різьбленими прикрасами (тзв. „хуріґверизм“), поки не приходить класичний стиль від сер. XVIII в. (архітект Вентура Родріґез). Малярство розвітає в XVII в., перевищуючи де в чому голяндське та італійське.

Е. м. переважно реліґійне та придворно-королівське (портрети, іст. сцени), у меншій мірі жанрове і краєвидне. В початках під сильним впливом Італії (школа Валенсії й Мадриду, праці грека Доменіко Теотокопулі, названого „Ель-Ґреко“). Нац. есп. малярство зароджується в Севілі, де працює Геррера старший. Великого натуралізму досягає Зурбаран, найвизначніший майстер XVII в. Веляскез творить своєрідний стиль, із глибоким розумінням передає вираз обличчя й рух тіла портретованого, реалістично передає світлотінь, вирішає проблему кольору в дусі пізнішого імпресіонізму. Мурілло (1618-82) відомий здебільша своїми солодкавими й сильно ідеалізованими рел. образами („Мадони“ та ін.). Кольористика в нього багата, хоч більше ідеалістична, як реалістична. З мистців еспанців, що працювали поза Е., відомий Рібера (1588-1652) в Неаполі своїми драстичними сценами катування, тортур, тощо. Е. різьба відзначається великим натуралізмом; рел. різьби звич. розмальовували, вставляли штучні шкляні очі, одягали в сучасний одяг, тощо. В кінці XVII в. е. м. сильно підупадає і тільки в кінці XVIII в. з'являється своєрідний маляр і гравер Гоя, в працях якого переплітається незвичайний реалізм із найбільшою фантастикою (гл. ст. 967). При кінці XIX в. е. м. видає нові великі імена: Рай-

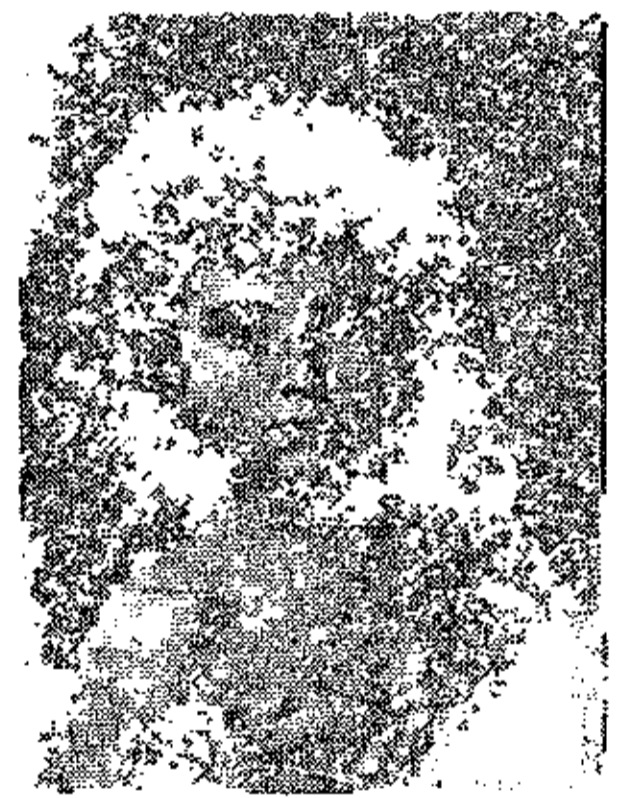

Еспанське мистецтво.  
Мурілло:  
Йоан Хреститель.

мундо де Мадрацо, Ульпіано Чека, Соролля-і-Бастідо та Зульоага.

**Еспанські танці**, визначаються передовсім своїм ритмом; багато з них має за супровід виключно ритмічне плескання в долоні, або вибивання ритму кастаніетами. Інші есп танці є в супроводі співу і гри на гітарі. Всі танці танцюється сольо, парами або групами, не дуже змінюючи первісне положення. При тому партнери не обіймаються взаємно. Найбільше відомими есп. танцями є: болеро, габанера, сегіділля, федія.

**Еспарзета**, еспарцет, дівойник (*Opobranchis*), стручкова рослина, до  $\frac{1}{2}$  м. вис., з дрібнопірнатим листям та рожевими цвітками, зібраними на довгих бильцях; любить вапнисту землю, добра паша для худоби.

**Еспарто**, гл. Ковила.

**Еспенголь**, (фр.) рушниця з розширеним дулом для вистрілювання розметних стрілен; давня гармата з кількома цівками.

**Есперантисти**, прихильники мови есперанто.

**Есперанто**, міжнародня штучна помічна мова, укладена 1887 лікарем Заменгофом. Вимова не знає важких сполук, граматики зовсім упрощена, без тзв. виїмків, словотвір легкий. Підклад лексики — міжнародні слова. Е. плекають окремі товариства, в деяких державах е. заведено до шкіл.

**Еспіріто Санто**, 1) браз. держава на Атлантийському побережжі, 45.000 км.<sup>2</sup>, 460.000 меш.; 2) найбільший острів архіпелагу Нові Гебриди, 4.900 км.<sup>2</sup>.

**Есплянада**, (фр.) рівна площа перед будівлями; смуга довкола твердині, незабудована й незасаджена, щоби мати завжди добрий вистріл і зорення з мурів.

**Еспонтон**, спонтон, (фр.) списа піхотних старшин XVIII в., 2 м. завдовжки, з  $\frac{1}{4}$  м. залізним вершком.

**Ессé** (фр. *essai*), з англійська есей (*essay*) значить „спроба“, літ. форма, введена вперше фр. філософом Монтеєм на означення нового, до того часу невживаного роду літ-и. Є це по змозі короткий нарис, легкої форми, на межі теоретичного роздумування (рефлексії), оповідання та статті. Після Монтея покористувався цією формою Бекон (у 1597). Е. сильно поширився в Англії в XVIII в., переходячи різні еволюції, гол. під впливом преси. Нині Е. — одна з найбільше улюблених літ. форм, уживаних письменниками гол. в щоденній пресі та журналах.

**Ессеі**, гл. Осек.

**Ессен**, місто над Руром, 476.000 меш.; одно

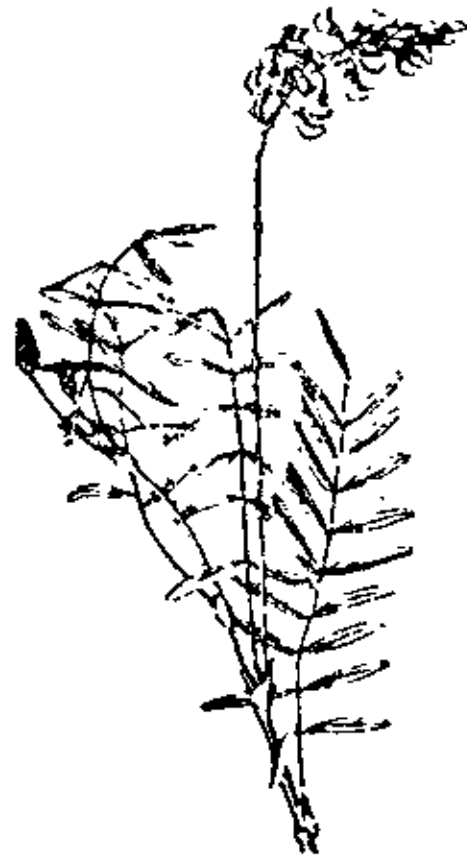

Еспарзета.



Еспонтон  
(гор.  
кінець).

з найбільш пром. міст. Німеччини; фабрики сталі (Круппа), вальцівні, ливарні, осередок вугільної заглибини, багато пром. шкіл.

**Ессентуки**, літнисько у півн. Кавказі, в Терській області; 639 м. н.р.м.; холодні алькалічні джерела до пиття й купелів; 15.000 меш.

**Естафета**, штафета, (фр.) військова, гол. кінна пошта, яку улаштовують там, де нема залізниць або ін. певних засобів зв'язку.

**Есте**, княжий рід із півн. Італії; вілля д'Есте в Тіволі, побудована 1549; титул і майно роду Е. перейшли в XIX в. на австр. архикнязя Франца Фердинанда.

**Естезіометр**, (гр.) прилад до досліджування вразливості шкіри, а саме: до означення найменшого віддалення, при якому два одне від одного віддалені дотикові подразнення шкіри відчуваємо ще як два різні вражіння.

**Естер(а)**, гл. Естир.

**Естер**, зложений етер, безводна сполука алькоголю й квасу. Е. помітні приємним запахом, знаходяться в природі в різних запашних овочах, з яких їх добувають технічно, а також виробляють штучно, з алькоголів і квасів. Вживають до виробу запахів та запашних горілок і цукорків.

**Естергазі** (*Esterházy*) з Галянта, мад. магнатський рід; Павло Е., 1681-1713 палятин Угорщини.

**Естергом** (*Esztergom*), Остригом, місто в півн. Угорщині над Дунаєм, 18.000 меш.; величава базиліка (собор примаса), сірчані джерела, винниці.

**Естетизм**, течія в літературі (вперше з'являється в англ. письм. Оскара Вайлда), що кладе вагу на найніжніше відтінювання, найдосконаліший вияв зміслового зворушення, настрою, який межує з хоробливою чутливістю в поетичній творчості.

**Естетика**, (гр.) 1) наука про зміслову наглядність (Кант); 2) наука про красу (в цьому розумінні вперше А. Бавмгартен, 1750). До частин цієї науки належать: учення про єство гарного, про естетичну насолоду, про форми реалізації краси в природі та в мистецтві, іноді теорія мистецької творчості. Методи е., що від них залежать і гол. течії е.: спекулятивна (Шеллінг, Гегель); критична (трансцендентальна) (Кант); психологічна: експериментально-психологічна (Фехнер); етнологічна та культурно-історична (питання про походження мистецтва); феноменологічна й т. д. Основні течії: нормативна е. (установлення законів гарного), описова е. (констатування, що саме звуть гарним); е. змісту та формалістична е. (Герbart); емоціоналістична та інтелектуалістична е. (Сократ); емпіристична е. (гарне є саме конкретне буття) та ідеалістична е. (гарне є вияв ідеального в об'єктах природи або мистецтва (Плотін, Гегель). Гол. естетичні течії намічені ще в античності до того,

як повстала е., як окрема наука. Основницьку ролю для новітньої е. відіграв Кант.

**Естир**, жидівка, жінка перс. царя Агасвера (Ксеркса I). Урятувала земляків від загибелі, яку готував жидам царський міністер Гаман. В св. Письмі Ст. Завіту книга „Естир“, де ті події описані.

**Естляндія**, гл. Естонія.

**Естон** (Aston) Френсіс Віліям, сучасний англ. хемік, \*1877; працює над ізотопами, 1922 одержав нагороду Нобеля.

**Естонія** (Eesti Wabariik), балтійська республіка, складається з вл. Естонії на півночі й Лівонії на півдні, облята з півночі Фінським заливом, із заходу Балтійським морем, зі сходу здовш озера Чудського (Пейпус) межує з СРСР, з півдня з Латвією, має разом з островами Сарема й Гіома 45.220 км.<sup>2</sup> і 1,120.000 меш. (91% естонців). Країна наскрізь низинна (найвище 324 м.), вкрита осадами сухольоду та багата в озера, підсоння зм'ягшене впливом Балтійського моря й багате в опади. Рілля й ліс займають усього по 1/4 поверхні, зате

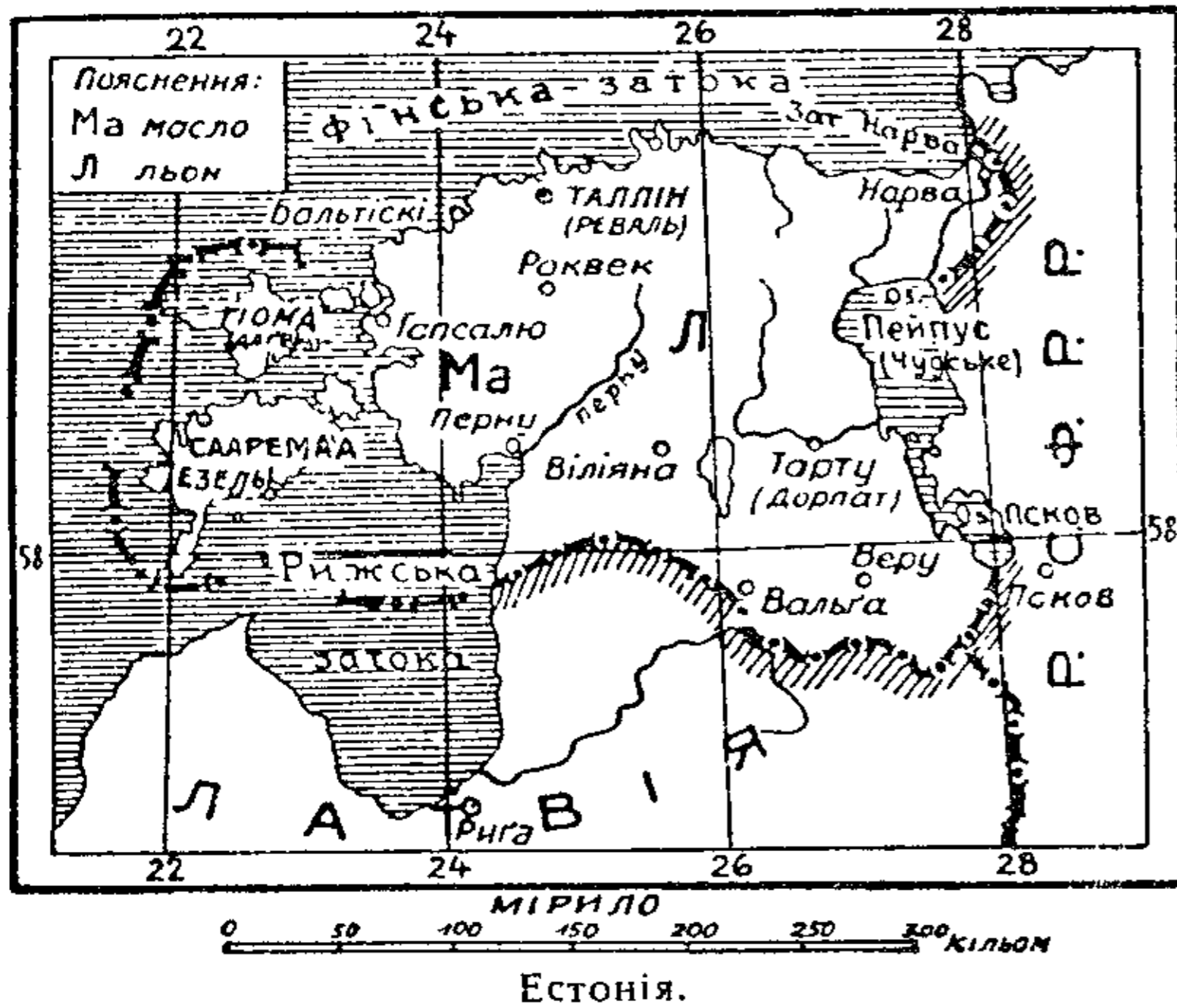

пасовиська вдвоє стільки. Велика часть ріллі під управою льону, що його продукує Е. 11 міл. кг. Населення займається хліборобством, випасом худоби та риболовством, вчасти ткацьким, папірним і деревним промислом. Е. була підбита 1219 данцями, 1345 німцями, 1561 шведами, 1721 Росією. Німці (нім. барони) надали життю Е. (віра, культура) багато свого, але всетаки естонців (зах.-фінського племені) не знімчили. Від 1918 є Е. незалежною державою, під впливами В. Британії. Гол. місто Таллін (Реваль).

**Естонська література**, повстала щойно в XVI в. і до кін. XVII мала виключно рел. характер: переклади молитов, недільні євангелія, проповіді, ще дуже невиробленою мовою. Протягом XVII і XVIII в. появляються переклади цілої Біблії. Перші, ще слабенькі спроби світської літератури (поезії й повісті) припадають на XVIII в. В поч. XIX в. виходять перші ест. часописи,

У. З. Е. І.

в яких поволі виробляється світська література, що має покищо простонародний характер. Духовим провідником того часу є Отто Мазінг (1763-1836), письм. небуденного хисту. Вел. вплив на вироблення е. л. мали пам'ятки багатой нар. творчості, що їх від 60 рр. XIX в. почали збирати ест. етнографи (епос „Калеві-поег“, що його видав 1861 Фрідріх Крайцвальд; систематичні збірки нар. казок, пісень, приповідок, тощо, публікують від 90 рр. Якоб Гурт та М. Айзен). Заразом щораз більше розвивається е. л., поширюючи постійно свої рямці. Від 80-тих рр. XIX в. бачимо вже літ. напрями й боротьбу поглядів. Появляються зразкові переклади чужих клас. творів. До визн. письм. XIX в. належать: Ян Беріман, Карл Сеет і Анна Гаава — в поезії, І. Янзен, Л. Койдуля, Е. Брунберг-Боргеге, А. Саль та І. Перн — у прозі. З поч. XX в. народжується літ. група „Молода Естонія“, якої кличем є „завести в Естонії Європу“. На її чолі стоїть талановитий поет Густав Суйтс. Крім нього треба згадати отсих молодих модерних поетів: лірика Віллема Грінталь-Рідаля, Юана Ліва (філ. поеми), Марію Ундер; із прозаїків — Едварда Вільде, Антона Ганзена-Тамсаре, Яна Окса, Фрідеберта Тугляса та ін. З критиків визначається поет І. Семпер.

**Естонська мова**, по-естонськи еесті, в Естонії і в сумежних із нею країнах РСФСР б. Ленінграду, Пскова, Вігебська; належить до угро-фінських мов, споріднена з фінською, має дві гол. говірки: таллінську (ревальську) й тартуську (дорпатську).

**Естонці**, народ угро-фінського походження, числить 1 1/2 мільона душ, має багату народню поезію.

**Естопсихологія**, (гр.) течія в літ. критиці, що намагається при помочі соціології, естетики та психології, досліджувати літ. твори; її основник Геннекен.

**Естрагон**, естрагон, гл. Острогін.

**Естрада**, (фр.) поміст у концертних залах для артистів, підвищення, щоб артиста було видно, а іноді-ж має призначення, щоб як резонатор зміцнювати звуки.

**Естрайхер Кароль**, найбільший поль. бібліограф (1827-1908) (Bibliografia polska, від 1455 до кінця XIX в. — 32 томи), літ. історик і фільольог (таємні мови, пр., говір злочинців, тюремний жаргон); для історії укр. театру мають вагу його праці: „Teatr w Polsce“ та „Teatr w Stanisławowie“.

**Естрелля** (Serra da Estrella, себто „Зоряні гори“), найвищі та багаті на руди гори Португалії, до 1.991 м.

**Естремадура**, 1) зах. провінція Португалії, 18.000 км.<sup>2</sup>, 1,550.000 меш.; гол. місто Лісбона; 2) півд.-зах. частина Іспанії; населення — естремениоси (мішанці еспанців із мозарабами, підбитими арабами вестготами).

**Естуар(ій)**, (фр.) лійкувато в напрямі до моря поширене річище річки при її

устю, витворене приливними морськими течіями.

**Есфігменський ірмолой**, стародавній (XI в) нотовий рукопис Есфігменського монастиря на Атоні, що над гр. текстом має нотацію, подібну до нотації укр. богослужбових книжок домонгольської доби.

**Есхатологічні легенди й вірування**, легенди й вірування, які торкаються останніх річей, зв'язаних із смертю та позагробовим життям. Укр. е. л. видав Ів. Франко.

**Есхатологія**, (гр.) богословська наука про останні речі (смерть, суд, небо й пекло).

**Есхін**, гл. Айсхін.

**Етажерка**, (фр.) поличка на книжки й цяцьки.

**Етан**, насичений вуглеводень складу  $C_2H_6$ ; у звич. температурі є газом.

**Етаноль**, гл. Алькоголь звичайний.

**Етап**, (фр.) місце відпочинку для війська або арештантів, попас; перехід відстані від одної зупинки до другої; шмат часу, що має замкнену цілість (в історії, еволюції).

**Етат**, (фр.) стан, держава; в фінансовій науці бюджет, обрахунок держ. прибутків і видатків, що подається на обміркування й ухвалу парламенту.

**Етатизм**, (фр.) намагання держави підпорядкувати собі різні ділянки сусп. життя, гол. господарське. Насамперед держава підпорядковує свому впливові приватну банковість (гол. при допомозі кредитів), а далі й деякі ділянки промислу. Противником є. є лібералізм, що вимагає обмеження завдань держави до найконечніших чинностей. Комунізм і фашизм провадять політику є. Саме в Рад. Союзі ця політика доведена до найдалших границь, найменше є. бачимо в ЗДА. Зах.-європейський соціалізм змагає до поширення чинностей держави в деяких ділянках суспільного життя, в ін. є противником етатизму.

**Етацизм**, (гр.  $\acute{\epsilon}\tau\alpha = e$ ), вимова гр. мови приближена до вимови кляс. часів ( $\eta = \bar{e}$ ,  $\alpha\iota, \epsilon\iota, \omicron\iota = \text{ай, ей, ой}$  і т. д.) у протилежності до тзв. „ітацизму“. Є. уперше запропонував Еразм із Роттердаму.

**Етвеш** (Eötvös) Йожеф, мад. письмен. і діяч (1813-71). Псих. та соціальні повісті.

**Етвуд** Джордж, гл. Атвуд.

**Етезійське підсоння**, підсоння з дощовою порою в зимі та засухою літом, пр. у країнах над Середземним морем.

**Етеокль**, син Едипа та Йокасті, брат Полініка, Антигони й Ісмени (гл. Антигона, Едип)

**Етер**, (гр.) 1) дуже ніжна, пружна та прозора річовина, що виповняє весь всесвіт та міжатомові простори. На думку сучасних фізиків є він середовищем, де поширюються хвилі тепла, світла та електричні. Деякі з новіших фізиків стараються обійтися без гіпотези етеру, приписуючи його прикмети самому просторові; 2) ангідрид алькоголів, себто відводнений алькоголь;

найбільше знаний етилевий е., або сірчаний. Мішанина 1 ч. етеру і 3 ч. алькоголю дає тзв. Гофманові краплі.

**Етеричний**, (гр.) такий, що має прикмети етеру; легкий, дуже легкий, духовий, небесний.

**Етеричний олієць**, сильно запашна, легка, звич. плинна річовина, знаходиться у квітах, овочах та листі рослин. Розпускається в алькоголі, в етері, хлороформі, в оліях, а добувається з запашних частей рослин дистиляцією їх із водяною парою, екстракцією при допомозі алькоголю, етеру, хлороформу, оліїв.

**Етерніт**, (лат.) дуже тривалий, легкий матеріал до криття дахів з асбесту й цементу.

**Етика**, (гр.) наука про правильну поведінку людини, або про добро й його здійснення. Як окрема наука вперше розроблена Аристотелем. Питання етики торкаються: 1) ества добра, 2) ества етичних норм та ідеалів, 3) мотивів етичних учинків, 4) санкції етичних норм. Можливий є „етичний релятивізм“, що не визнає загально визнаної етики, „етичний скептицизм“ та „імморалізм“. На ество добра існують такі погляди: 1) автономне — самостійне добро, поруч із правдою, красою; 2) несамо-стійне добро, добро як доцільність: суспільна, біологічна та інша корисність. На ество етичних норм і ідеалів: 1) формалізм (Кант), що не приймає на увагу змісту етичних норм; 2) матеріальна етика, що вважає зміст етичних норм (М. Шелер). Як ідеали брали на увагу: насолоду (гедонізм), загальне вдоволення, щастя (евдаймонізм); доскональність (перфекціонізм); користь собі та іншим (утилітаризм) і т. д. За мотиви етичних учинків уважали: інтелектуальні (знаття того, що є добро — Сократ), емоціональні (пр. любов — християнська етика; спочуття — Шопенгауер), волеві (змагання до чинности — Фіхте). Санкцією етичних норм уважали: божеське установлення; суспільне установлення; внутрішню закономірність психіки (власна „совість“ людини), тощо. А все-ж розбіжність думок у сучасній етиці не така велика, як може здаватися з вищенаведеного огляду. В економії: основоположником етичного напрямку можна вважати француза Сімонді (1773-1842). Є. школа мала в Німеччині сильний вплив на іст. екон. школу. Елемент етизму є також одним з основних підстав усіх майже ідеологів кооперативного руху; зокрема сильно його підкреслюють Жід, Штавдінгер, Туган-Барановський, Тотоміянц.

**Етикета**, (фр.) правила й форми поведінки в товаристві, церемонії; карточка з надписом на предметах, вивіска.

**Етилевий алькоголь**, гл. Алькоголь звичайний.

**Етилен**, етен, ненасичений вуглеводень складу  $C_2H_4$ , безбарвний газ особливого запаху, належить до ряду тзв. олефінів.

**Етиль**, родень складу  $C_2H_5$ , часто виступає в органічних сполуках.

**Етимольогічний правопис**, система ортографії з повним збереженням усіх старих літер, дарма що їх значіння змінилося (фр.-англ.), або з зазначенням деяких змін їх первісного значіння при допомозі різних знаків (поль., чес.); е. пр. зветься ще історичний; про укр. е. пр. гл. Максимовичівка.

**Етимольогія**, 1) походження слів, 2) наука про походження слів.

**Етієн** (Estienne), відома родина фр. друкарів XVI-XVII в., що вславилися своїми виданнями. Найвизначніший між ними Анрі 2-ий (1528-98), видавець і письменник. Видав м. ін. дуже цінний гр.-лат. словник.

**Етіольогія**, (гр.) частина медицини, що досліджує причини хоріб; причини хоріб у найширшому значінні.

**Етіопія**, гл. Абесінія.

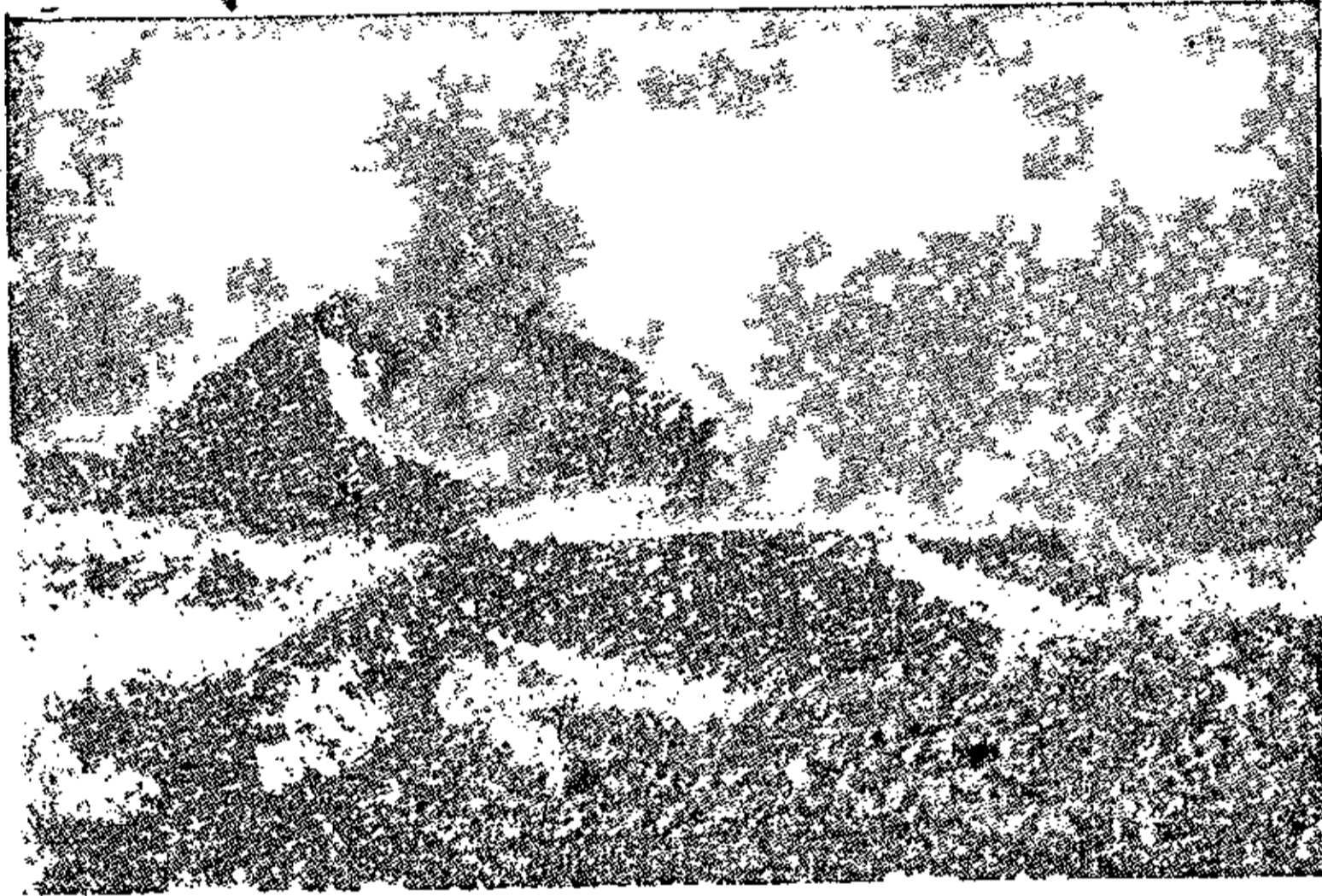

Етна (бічні кратери).

**Етіопська мова**, або „ґеез“, мова старого королівства Аксум, мова семітів, що до Хр. вимандрували з Арабії до Габешу (Абесінії) і змішалися з тамошніми хамітськими племенами. Назва е. м. — від мітичного народу етіопів (гр. Айтіопес), що мав за часів Гомера жити на південь від Єгипту. Б. 900 по Хр. мова „ґеез“ вимирає й лишається тільки мовою церкви й літератури. Модерні форми „ґеез“ є говірки „тіґре“ і „тіґріня“. „ґеез“ стоїть ближче до мови сабейців, ніж арабів, є модерніша від араб. мови (занепад відміни); написи — від IV в. по Хр. Від 1300, від тзв. Соломонської династії, мову „ґеез“ витискає амгарська — мова племен на півд. сході Абесінії, себто мова первісно хамітських племен, які щойно навчилися говорити по семітськи. В амгарській мові ледви половина лексики семітська, в складні спосіб думання цілком відбігає від семітського. В теперішніх часах починають уже амгарської мови вживати і в літературі.

**Етна** або Монджібельо (Mongibello), найбільший вулкан Європи, 3.280 м. вис., на півн. сході Сицилії (б. Катанії), останній вибух 1923.

**Етнографіческое Обозрѣніе**, етнографічний журнал-чвертьрічник, що виходив у Москві від 1889 аж до війни й містив багато матеріалу також з обсягу укр. етнографії.

**Етнографічне Товариство в Києві**, основане в 1925, перемінилося в 1927/28 на Всеукраїнське; голова О. Малінка; видає: „Записки“, „Бюлетень“, „Побут“.

**Етнографічний Вістник**, видає Етногр. Комісія ВУАН, виходить у Києві від 1925 під ред. акад. Андрія Лободи (†) та Віктора Петрова.

**Етнографічний Збірник**, орган Етногр. Комісії НТШ у Львові, виходить від 1895. Досі 40 томів; містить укр. етногр. матеріали (пісні, казки, приповідки, тощо).

**Етнографія**, наука про життя, звичаї та обряди й духову творчість народу, зокрема тзв. примітивних народів. У новіших часах відрізняють порівняльну е., яку звич. називають етнольогією, й фольклор, під яким розуміють старі вірування й перекази та загалом усі пам'ятки неписаного минулого. У німців прийняли на е. й етнольогію назву *Völkerkunde*, а на фольклор назву *Volkskunde*.

**Етнольогія**, (гр.) загальне й порівняльне народознавання; наука, що займається порівнянням питомих прикмет матеріальної й духової культури різних народів, з метою розслідувати й представити взаємне споріднення різних народів і розвиток вселюдської культури; гл. Етнографія.

**Етолійці**, мешканці Етолії.

**Етолія**, країна в середущій Греції над Коринтською затокою.

**Етольогія**, (гр.) опис і знання характеру людини, також звичаїв і обичаїв народу; знання життєвих звичаїв тварин.

**Етос**, (гр.) етична своєрідність даної одиниці, народу, держави й т. д. Е. характеризує всю поведінку та звичаї даного народу, людини й т. д.

**Етрурія**, 1) ст. гр. Тиргенія, зах. частина Італії між Тибром, Арном та Апенінами, здавен заселена етрусками; після довгих воєн (396-280) завойована римлянами; 2) 1800-7 буфорова держава Наполеона.

**Етруски**, туски, старинний народ передіндогерм. походження, примандрував імовірно б. 1.000 до Хр. з Малої Азії до Італії; визначався мистецьким хистом.

**Етрусська мова**, (вл. „разенна“) в ст. Етрурії — в півн.-зах. середній Італії. До нас дійшло багато тисяч написів, що їх можемо прочитати (бо письмо виведене з грецького), але їх не розуміємо. Одне певне, що е. м. не індоєвроп. На острові Лемносі в Егейському морі найдено передгр. надгробний напис, що своїм виглядом нагадує етрусську мову. Нічого певного про спорідненість е. м. з якоюсь іншою групою мов не можна сказати.

**Етрусське мистецтво**. Початки е. м. в середній Італії у VIII в. до Хр., розцвіт у VI

в. до Хр. Е. м. технічно удосконалило зразки гр. архаїчного мистецтва, зокрема склепінчасте покриття з клинуватого каміння в брамах, водопроводах, арках. Створило окремий стиль ко-

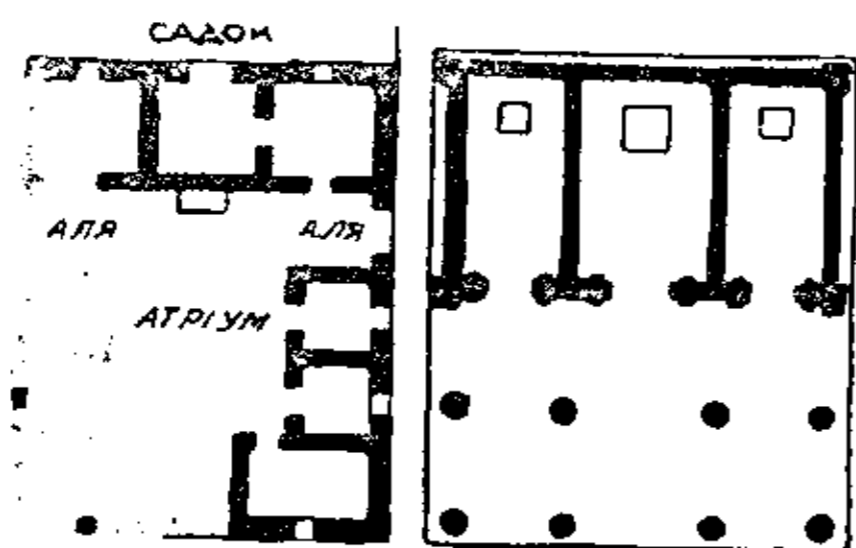

Етрусське будівництво: план дому й святині.

льони, пізніше у Римі названий тосканським. Гробівці: 1) зі стіжковим накриттям, 2) банясті, подібні до мікенських, 3) скельні. Святині з трьох приміщень, з окремим входом до кожного

приміщення з ганку (портику), що був на кольонах, покритий високим фронтоном. Житлове будівництво: 1) округла хижа з

дерева та соломи й 2) муурований дім з atrium (подвір'ям) посередині, в рим. мистецтві відомий під назвою тосканського.

Е. малярство й різьба є галузю гр. архаїчного мистецтва. Техніка різьби з паленої глини стояла так високо, що різьбили великі статуї.

Особливою своєрідністю визначаються різьблені саркофаги в гробівцях із лежачими і напів лежачими постатями подружжя, зі схематичними масивними формами, з дивним усміхом на устах. Дуже розвинене прикладне мистецтво, особливо вази гр. зразків Е. м.

мало великий вплив на римське й через нього на пізніше христ.-европ. мистецтво.

Еттинген (Oettingen) Артур, нім. муз. теоретик (1836-1920), автор теорії про дуалістичну систему гармонії.

Етурнель де Констан (Esturnelles de Constant) Поль, фр. політик (1852-1924), фр. делегат на мировій конференції в Газі 1899; одержав нагороду Нобеля 1909.

Етюд(-а), (фр.) 1) літ. нарис, 2) малюнок, 3) муз. технічна вправа.

Ефеби, в ст. Атенах юнаки від 18-20 р. життя, що в тих роках привчалися до військової служби.

Ефект, (лат.) наслідок, вражіння; (фіз.)

справність, праця виконана в одиниці часу. Механічною одиницею ефекту є 1 кінська сила (паровий кінь, HP). Електр. одиницею е. є 1 ват, гектоват, кільоват; 1 HP = 736 ватів.

Ефекти, (лат., фр.) — цінні папери, що ними торгують на біржі.

Ефективний, (лат.) дійсний; е. торговля, у протиставленні до реченцевої т., коли товар продається з обов'язком негайної доставки; е. умова — торг. умова, коли дійсно передаються ті предмети, що їх визначено в умові.

Ефеліди, (гр.) гл. Веснянки.

Ефемериди, (гр.) одноднівки; в астр.: таблиці, де подається наперед на кожний день положення Сонця, Місяця, планет і комет.

Ефес, ст. йонське торг. місто зі славною святиною Артеміди, спаленою Геростратом 356 до Хр. Тут жив довгий час апостол Іоан; до мешканців Е. написав апостол Павло одно своє послання, в Ефесі був третій вселенський собор 431. Нині мале село Аяслюк.

Ефіяльт, грек, що 480 до Хр. показав персам дорогу, як обійти війська Леоніда під Термопіями; зрадник.

Ефльоресценція, (лат.) буйний розцвіт; усяка хороблива зміна на шкірі.

Ефод, (євр.) головна одежа (нараменник) старозавітного первосвященника.

Ефор, вищий урядовець у Спарті. Від 757 до Хр. вибірано колегію з п'яти е., які

скликали нар. збори, предкладали закони, кермували закордонними справами, під час війни виряжали військо, призначали полководців та доглядали за ними, мали в своїх

руках поліцію й пильнували гром. моралі. Е. вибилися своїм впливом понад царів, які даремне з ними боролися.

Ефузивні скали, гл. Вилівні скали.

Ехідна австралійська, гл. Колючка австралійська.

Ехін, (гр.) подушка, частина капітелі гр. дорійської та йонської кольони.

Ехінодерма, (гр.) гл. Голкошкурі.

Ехінокок (Taenia echinococcus), пухирчас-

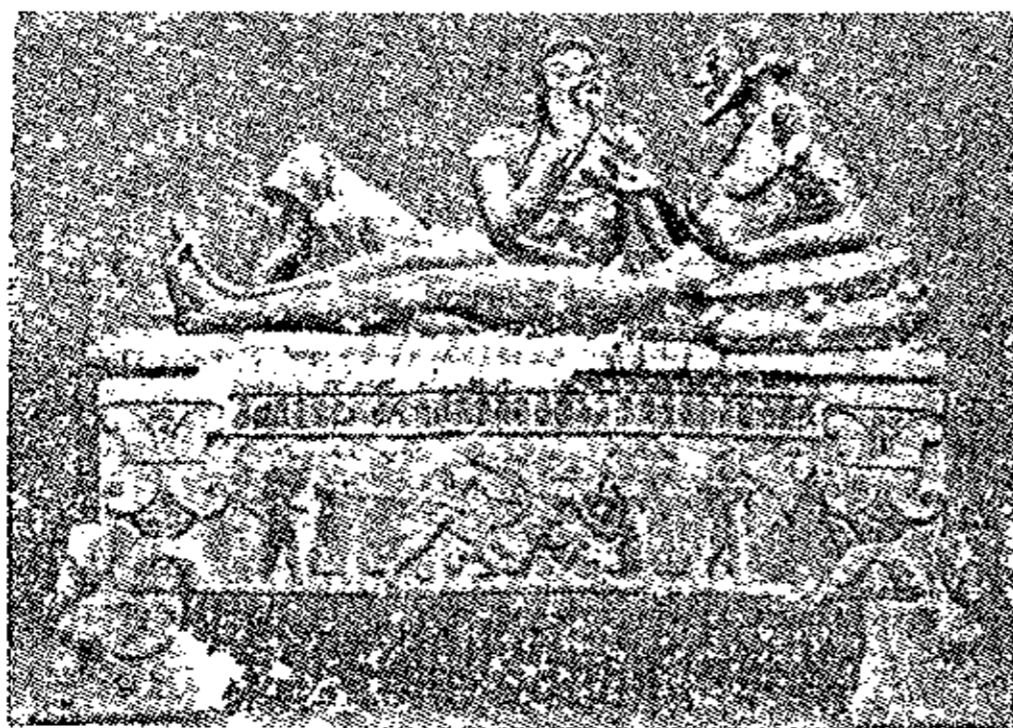

Етрусське мистецтво: Глиняний розмальований етр. саркофаг (Льондон, Брит. музей).

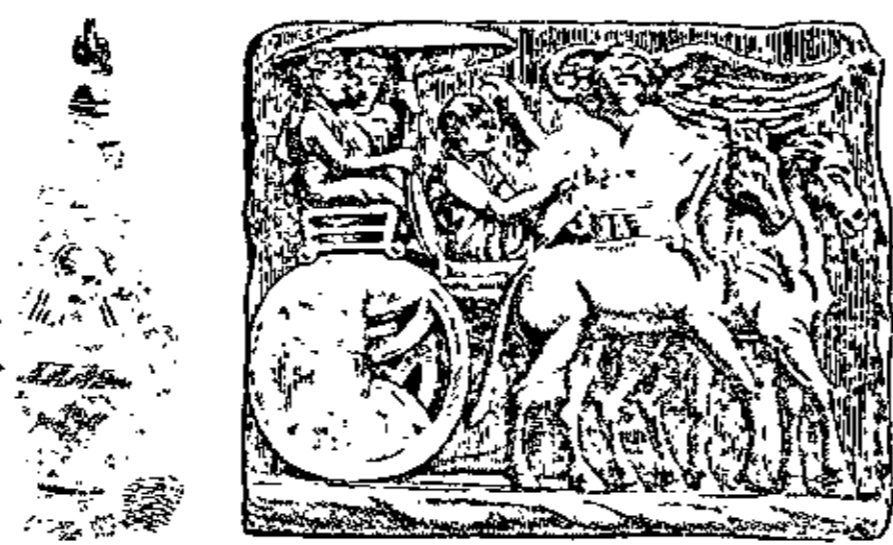

Етрусське мистецтво; праворуч: барельєф саркофагу (Вульчі), ліворуч: ваза з Бухеро.



Первосвященик в ефоді.



Ефори у Спарті.



Ехін [Е].



тий цп'як. Його тіло, 3-6 мм. дов., складається з головки, осадженої гачками, й 3-4 членів. Живе в кишках собаки. Запліднені яйця виходять із калом, можуть пристати до шерсті й звідси попасти до тваринного й людського організму. Яечка з шлунку дістаються до обігу крові й заносяться до печінки (найчастіше), ока, мізку, серця й ін. органів. Там виростають у міхурці, одно- або й багатогнізні, що можуть розростатися до великих розмірів (голови людини). Під їх тиском зникає тканина і настає тяжкий, часом смертельний розлад органу в його будові й чинності.

**Ехо**, (гр.) 1) у гр. мітольоїї лісова русалка, любка божка Пана; за ін. переказом Е. минається з любови до гарного Нарциза й каменіє, одначе має змогу повторювати останнє слово, яке зачула; 2) гл. Відгомін; 3) одна з планетоїдів.

**Еч** (Etsch), гл. Адіджа.

**Ечегарай** (Echegaray) дон Хозе, есп. письменник (1833-1916), проф. політехніки, міністер фінансів. У своїх п'єсах змальовував

духовий розклад одиниць і суспільности. Нагорода Нобеля 1904.

**Ечісон** (Acheson) Едуард Годрік, ам. хемік, \*1856, винайшов карборунд і штучний графіт.

**Ечміядзін**, монастир б. Вагаршпату (Вірм. РСР), осідок вірм. патріярха (католика).

**Ешафот**, (фр.) поміст, на якому виконують засуд смерти (стинають голову).

**Ешвеґське мило**, пів'ядрове мармурове мило. Гл. Мило.

**Ешелон**, (фр.) батава, відділений загін більшої військової одиниці (корпусу, дивізії) під час походу; виступають один після другого що якийсь час, або переїжджають залізницею, кожен в окремому поїзді; залізнична валка.

**Ешенбах** Вольфрам, славний нім. лицарський поет-співець XII-XIII вв.

**Ешеріх** Георг, нім. діяч, \*1860, лісівник, у світовій війні нім. управитель біловіжської пуці, 1920 створив баварську нац. організацію „Оргеш“ (Orgesch).

**Є**, восьма буква укр. азбуки, заокруглена форма букви **Є**, znana вже в укр. пам'ятках після голосних у XIV і XV вв., має в укр. правописі подвійне значіння: м'ягчення попереднього приголосного (с и н ь е) і преїотованого голосного (я й ц е = й а й ц е, м о є = м о й е). В першому значінні вживав **є** вже Куліш (п и т а н н є, а л е — м о є), від Желехівського — його значіння, як тепер.

**Євангелики**, протестанти, лютерани.

**Євангелисти**, автори чотирьох Євангелій: св. Матей (апостол), св. Марко (ученик), св. Лука (ученик) і св. Іоан (апостол).



Йорданс: Євангелисти.

**Євангеліє**, (гр.) добра новина. Так назвав Ісус Христос свою науку. Відти також ті книжки, що описують життя й науку І. Христа, названо євангеліями. Євангелій, признаних церквою за автентичні, є чотири: від Матея, Марка, Луки та Іоана. Перші три євангелія вчені (від XVIII в.) прозвали „синоптичними“, себто подібни-

ми до себе. Синоптичні євангелія написані між 50-70 по Хр.; євангеліє від Іоана при кінці I в. по Хр.; гл. Святе Письмо.

**Євангеліє**, 1) Архангельське з 1092, одна з найстарших пам'яток ст.-болг. мови укр. (київської) редакції, в Румянцівському Музеї в Москві; 2) Бучацьке є., ст.-укр. пам'ятка з XIII в., в монастирі Василян у Львові (описане І. Свенціцьким); 3) Є.

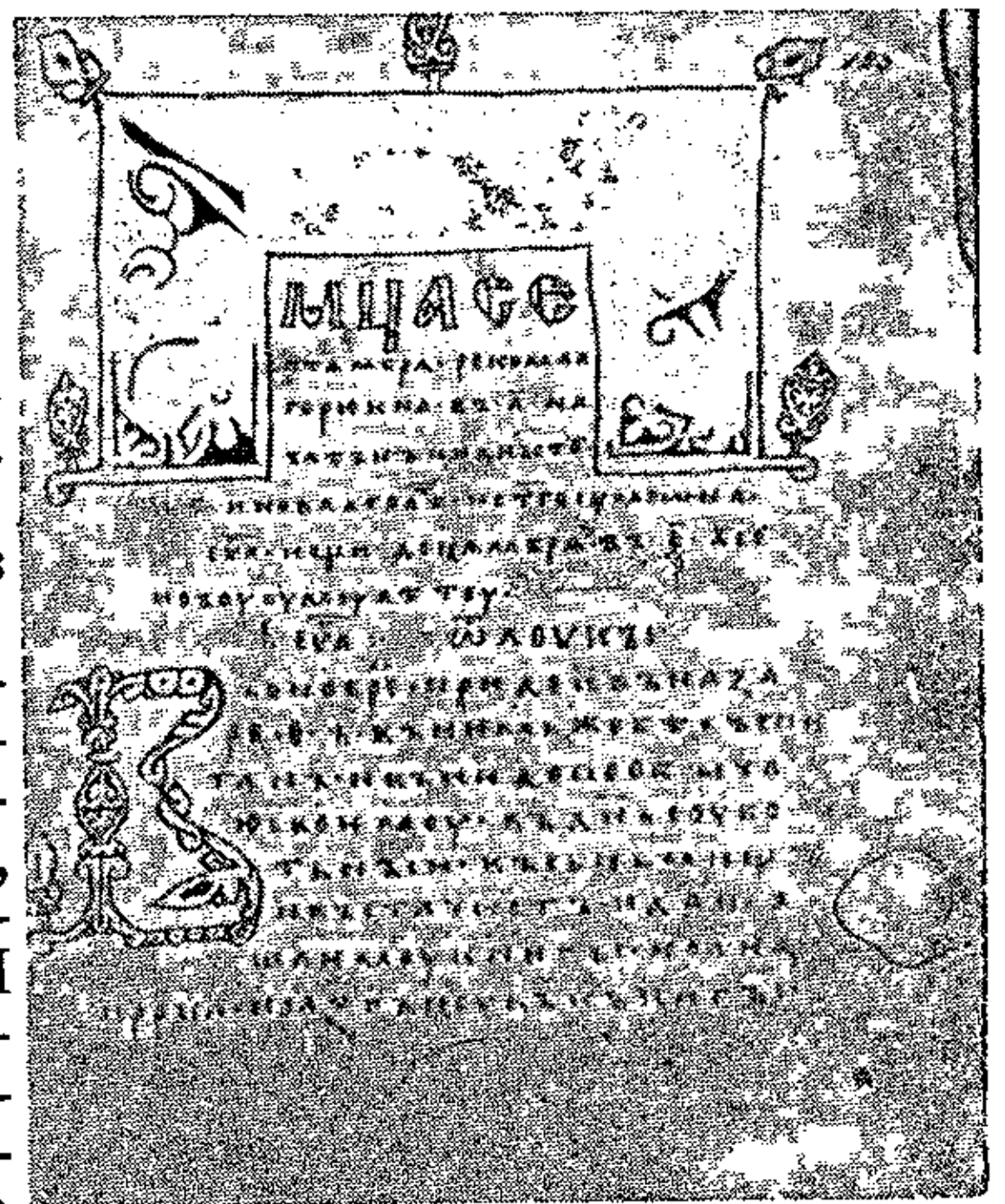

Архангельське євангеліє.

Верковича, цінна пам'ятка для історії укр. мови, з XIV в., переписана дяком-волохом; 4) Волинське є., гл. Житомирське є.; 5) Є. Київсько-Печерської Лаври, пам'ятка з XIV в.; про ін. є., що мають

вагу для історії укр. мови, гл. під окремими гаслами: „Галицьке євангеліє“, „Пересопницьке євангеліє“ і т. д.

**Євген** митрополит, гл. Євгеній, 1).

**Євецький** Федір, укр. етнограф, родом із Катеринославщини (Малорос. историч. пісні и думы, 1841), приятель Ізм. Срезневського, якому доставляв укр. нар. пісні, захопився пізніше панславізмом та ідеєю слов. взаємин. Ін. твори: „Малорос. література“ („Денница“, 1842).

**Єв'є**, містечко троцького повіту на Виленщині, під Слонімом. Належало кн. Богданові Огинському, що збудував тут церкву, яку приписав до виленського Святодухівського монастиря. Ченці його заснували тут коштом князя друкарню, що 1611 випустила першу свою книжку — Псалтир із Новим Завітом. М. Смотрицький видрукував тут 1619 свою граматику.

**Євлашевський**, 1) К а з и м и р Л ю д в и к, поль. шляхтич, воєвода берестейський, учасник (із поль. боку) переговорів, що довели до Гадяцького трактату Польщі з гетьманом Виговським (1659), †1664; 2) Ф е д і р, новогрудський земський підсудок (1546-1604), родом ізпід Слуцька, автор денника, що обіймає рр. 1564-1604 і служить джерелом для характеристики внутрішніх відносин на Україні й Білорусі в 2. пол. XVI в.

**Євлогій**, гл. Евлогій.

**Євнутій** (чи Явнутій), молодший син великого князя литовського Гедимина, дістав у спадщину Вильно з пригородами; 1345 Кейстут захопив його володіння, а його самого ув'язнив; Є. пощастило втекти до Москви, де прийняв православіє та ім'я Івана; не діставши сподіваної допомоги від Москви, Є. вернувся до Литви, де одержав від братів уділ і дожив там свого віку.

**Євреї**, зн. потусторонні, захожі; в св. Письмі Ст. Завіту інші народи називали жидів євреями; жиди самі себе називали ізраїльтянами або (пізніше) юдеями.

**Єврейська мова**, (ст.-жид., також гебраїська), мова старих жидів у Палестині за їх політичної самостійності й мова Біблії Старого Завіту. Є. м. в найстарших часах дуже зближена до фенікійської й споріднена з арамейською. Хоч є. м., гол. у складні (паратакса), має дуже примітивний характер, то проте структурою вона не така близька до прасемітської, як молодша — арабська. Після повороту жидів із вавилонського полону в Палестині почала щораз більше брати верх мова арамейська, але є. м. ніколи не завмирала, а вживалася як „свята“ в церкві та як мова вчених, очевидячки, з багатьома арамейськими запозиками. Така пізніша мова „мішни“ й мова обох „талмудів“. В новіших часах видно спроби відживити є. м. як нац. мову жидів (євр. унів. у Єрусалимі; євр. техніка в Яфі; євр. гімназія в Мукачеві на Підкарпатті і т. д.). Є дві вимови є. м.: а) „сефардім“ (єсп.-

порт. жидів) і б) „ашкеназім“ (нім. і поль. жидів).

**Євсевій**, гл. Евсевій.

**Євсєєв** Іван, рос. вчений, проф. петербурзької духовної Академії (від 1905), дослідник пам'яток ст.-укр. письменства, м. іншим і Острозької Біблії.

**Євсуга**, ліва притока Донця.

**Євтимій**, **Євтимія**, гл. Евтимій, Евтимія.

**Євусеї**, нащадки Ханаана, сина Хама, меш. Палестини в добі суддів ізр. народу.

**Євшан**, вл. Федюшка Микола, укр. критик, родом із Войнилова (1889-1919). Співробітник гол. „Літ. Наук. Вістника“ й „Укр. Хати“; перед війною 1909-

14 репрезентував нову течію укр. літ. критики (праці про Франка, Лєсю Українку, О. Кобилянську, Коцюбинського); збірки праць: „Під прапором мистецтва“, „Т. Шевченко“ та ін. Світову війну перебув здебільшого на фронті як старшина австр. армії, за ЗУНР був старшиною УГА. 1918 — статті в „Шляхах“, 1919 в станиславівському „Народі“, промова „Великі роковини“ у Винниці, де помер на тиф.



М. Євшан-Федюшка.

**Євшан-зілля**, степовий полин, прославлений літописним переказом, переспіваним М. Вороним у поемі тої самої назви.

**Єгипет**, конституційне королівство в півн.-схід. Африці та на півострові Синай в Азії, разом 995.000 км.<sup>2</sup> і 14,170.000 меш., з чого 99,8% живе в вузькій долині Нілу, що довгою оазою (33.610 км.<sup>2</sup>) врізується між Лібійською та Арабською пустиню, дуже врожайній завдяки виливам Нілу та нанесеному ним намулові, бо опадів має Є. мало (215-230 мм річно). Ці природні умовини збільшує давня сільсько-господарська праця (греблі, наводнення). Підсоння є півтропічне (Каїро від 12° до 29°), рістня буйна, виключно культурна (лісу та пасовиська нема). Колись Є. був шпихліром пшениці, але відколи почали тут управляти бавовну, мусить пшеницю довозити. Бавовни дає Є. 270.000 т. (4 місце світової продукції), позатим продукує пшеницю, кукурудзу, цукрову трощу та риж. Копалин Є. не має (дещо нафти), промислу теж, з виїмком небагатьох цукроварень. Велике значіння має Є. завдяки сузькому каналові, тому морський оборот Є-у досить великий (13,760.000 нетто рег. тон у рік). Найбільше торгує Є. з Англією й Суданом. Населення Є. дуже різноманітне: за тубильців можна вважати фелягів і коптів, крім них живуть тут бедуїни, нубійці, сирійці, жиди, турки та 170.000 європейців (гол. греків); більшість (78%) магометани. Є. давня культурна країна. Непереривне залюднення долини Нілу сягає ще самого початку старшої камінної доби та виказує по всі часи постійні зв'язки з європ. культу-

рами. Переддинастичні часи (V-IV тисячоліття до Хр.) сучасні з європ. неолітом; Є. є країною, яка найскорше ввійшла до історії (вже 3400 до Хр.); фараон Менес мав заснувати столичне місто Мемфіс; Хуфу, Хефрен і Менхерес побудували найбільші піраміди б. Гізегу. Пізніше перенесли столицю до м. Теб; Аменемгет III побудував лабіринт і озеро Меріс. По занепаді під владою пастушого народу гіксів єгипетська держава обновилася і дійшла до найбільшого розвитку за Рамзеса II (1348-1281 до Хр.), що вславився як завойовник. 672 до Хр. Є. підбили ассирійці; самостійну державу обновили Псаметих I (663-610); 525 до Хр. Камбіз прилучив Є. до перської держави; 332 Є. дістався під владу Олександра В., тоді заснована Александрія. Македонський полководець Птолемей Лягі 305 до Хр. прийняв титул є. царя; за династії Птолемеїв є. культура змішалася з грецькою. Після бою під Актіоном 35 до Хр. та смерті Клеопатри Є. став рим. провінцією, 395 по Хр. перейшов до схід.-рим. держави. 638 зайняли Є. війська каліфа Омара і з того часу в Є. поширився іслам і арабська культура. 1517 султан османів Селім I зробив Є. тур. провінцією, під управою мамелюцьких беїв. 1798 підбив Є. Наполеон. Від 1806 тур. намісником Є. був Мегемед Алі, що знищив мамелюків, підбив Нубію й розпочав війну з Туреччиною, 1841 він став знову васалом Порту. Один із його наступників, Ізмаїл, 1867 добув титул кедива (віцекороля); після нещасливої війни з Абесінією 1875-77 підупали є. фінанси і в справі Є. почали мішатися європ. держави. 1882 національна партія під проводом Арабі-паші підняла повстання проти чужинців; тоді англ. флот збомбардувала Александрію й англійці окупували Є.; Судан, де підняв повстання Магді, добули англійці 1897-98. Під англ. впливом Є. дійшов до великого економічного розвитку. Нині Є. номінально незалежний, але в дійсності це васальна держава під контролею В. Британії, з огляду на суецький канал і сухопутний шлях Кептаві—Каїро—Мала Азія.

**Єгипетська мова**, самостійна вітка хамітських мов. Вона має спільні риси з семітськими мовами, що їх можна тільки частинно пояснити культ.-торг. взаємовідносинами, постійним допливом або навіть часовим пануванням семітів (гікси); але є й ін. аналогії: а) первісно 3-консонантові (з трьох приголосних) корені, які щойно згодом, через зник тзв. слабих приголосних, могли стратити одну приголосну; б) тзв. псевдопартицип, що відповідає перфектові первісної семітської дієвідміни; в) велике значіння внутрішнього чергування голосних; г) спільні риси у творбі номінальних і вербальних пнів і т. д. Це все вказує на правдоподібність первісного спільного походження прахамітської і прасемітської

мови. За часів свого кількатисячлітнього життя в Єгипті є. м. зазнала багато змін (старо-, середньо-, ново-є. м.) і її остання форма, мова христ. коптів, також уже вимерла. Тепер говорять у Єгипті по-арабськи.

**Єгипетська музика**, як можна міркувати з малюнків та розкопів, була інструментальна (самостійна й як супровід). З інструментів були знані: великі та малі (3-22 струни) гарфи, ліра, рід бандури та цитра; прості та подвійні флети й сопілки; труби; ритмічні струменти, подібні до наших бубнів, літаври та своєрідні дзвіночки й торохтілки (систра); з них збереглися по музеех мала гарфа, мала флета та сурма. Музику єгиптяни притягали не тільки до церковної служби та рел. обрядів, але плекали її і в гром. житті.

**Єгипетське запалення ока**, гл. Трахома.

**Єгипетське мистецтво**. Перша велика культура з оригінальним, високо виробленим мистецтвом, що мало далекосягле значіння в народженні мистецтва Сходу й Заходу. Релігія з поширеним культом Сонця й позагробового життя була важним чинником у розвитку плястичного мистецтва.

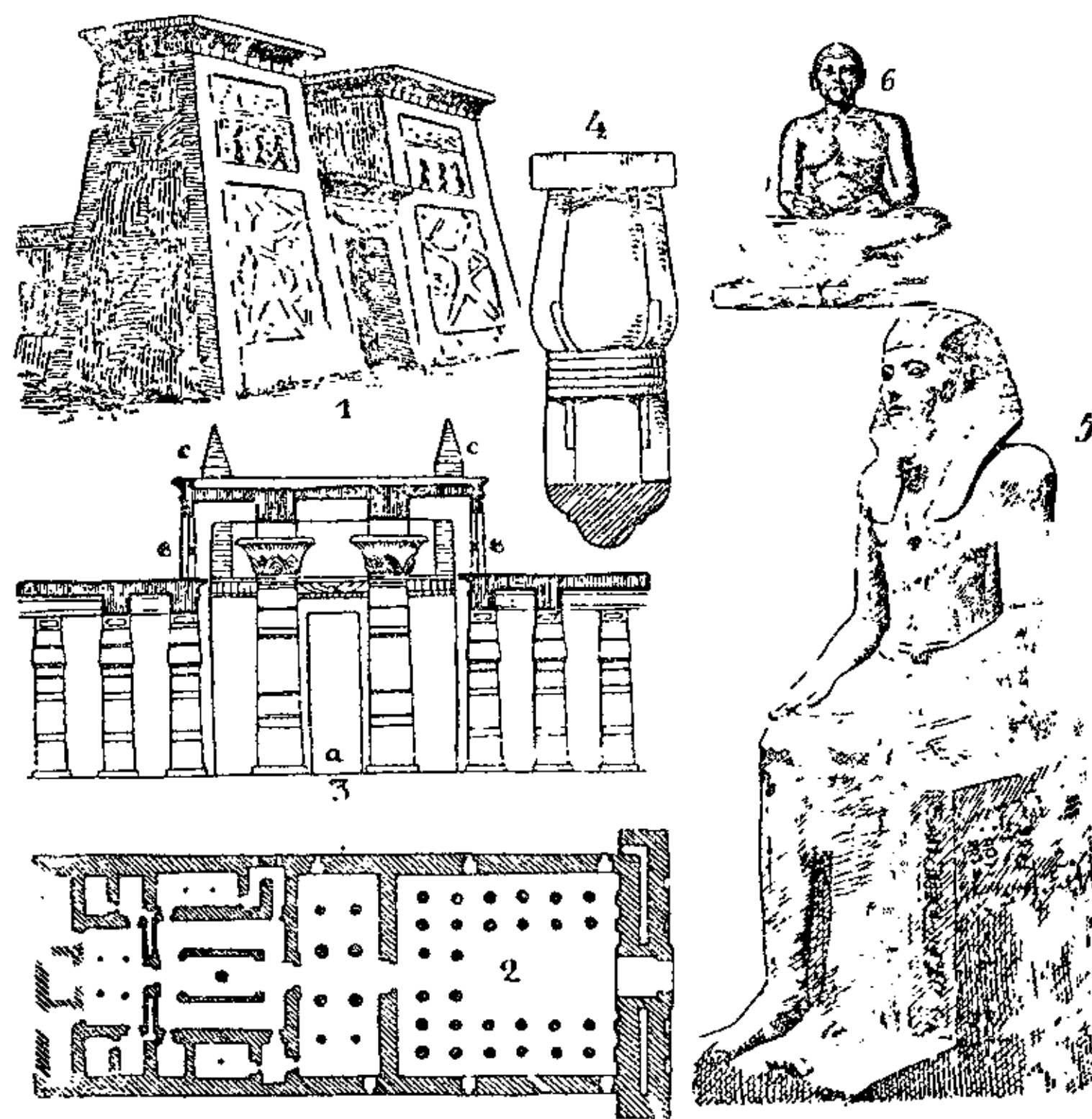

Єгипетське мистецтво: 1. пільони з голов. входом храму з доби нового царства, 2. план того храму, 3. перекрій храму з гол. входом (а) і обелісками (с), 4. тзв. папірусова кольона, 5. цар Аменемгет III, різьба тебанської доби, 6. писар, різьба.

Сполучена з релігією символіка утворювала певні образи та форми в малярстві, різьбі й навіть архітектурі. Щоби передати символіку божеських добродійних прикмет, з'єднували елементи людської постати з тваринними або елементами світових явищ з елементами рости́нними й тваринними, пр. Горус (Сонце) — з головою яструба, Гатор (богиня плодючости) — з головою бика, сфінкс (сила й мудрість) — постать льва з

головою царя. Також і в орнаментиці, що визначається великою оригінальністю, кожний елемент мав своє глибоке символічне значіння. Виходячи з конструктивістичної засади, є. архітектура промовляла кольосальністю й монументальністю своїх мас. Такими першими кольосальними будовами були піраміди з саркофагами й забальзованними (консервованими) мерцями-муміями, з численною різьбою та мальовилами з життя фараонів та їх оточення. Є. святиня, що була ніби синтезом категоричних сил безмежності й таємниць людського життя, скупчувала коло себе найвидатнішу артистичну творчість і таємну мудрість сучасників. Однак є. архітектура не мала усталених канонів і незмінних форм — тому в ній така незвичайна різноманітність кольон, капітелів, гізимсів із різною ростинною і геометричною орнаментикою. В статуарній різьбі форми тіла виведені в загальних, часто схематичних лініях. Різьбили переважно фараонів, їх родину й слуг; не бракувало й різьби побутової; царі у величавій, непорушній і трохи умовній позі з яскравими типово-єгипетськими рисами. Змагання до стилізації й монументальності ще помітніші в кольосальних різьбах-сфінксах, мемнонах, каріятидах і постатях царів — фундаторів святинь. Різьба побутова з життя народних мас була більше

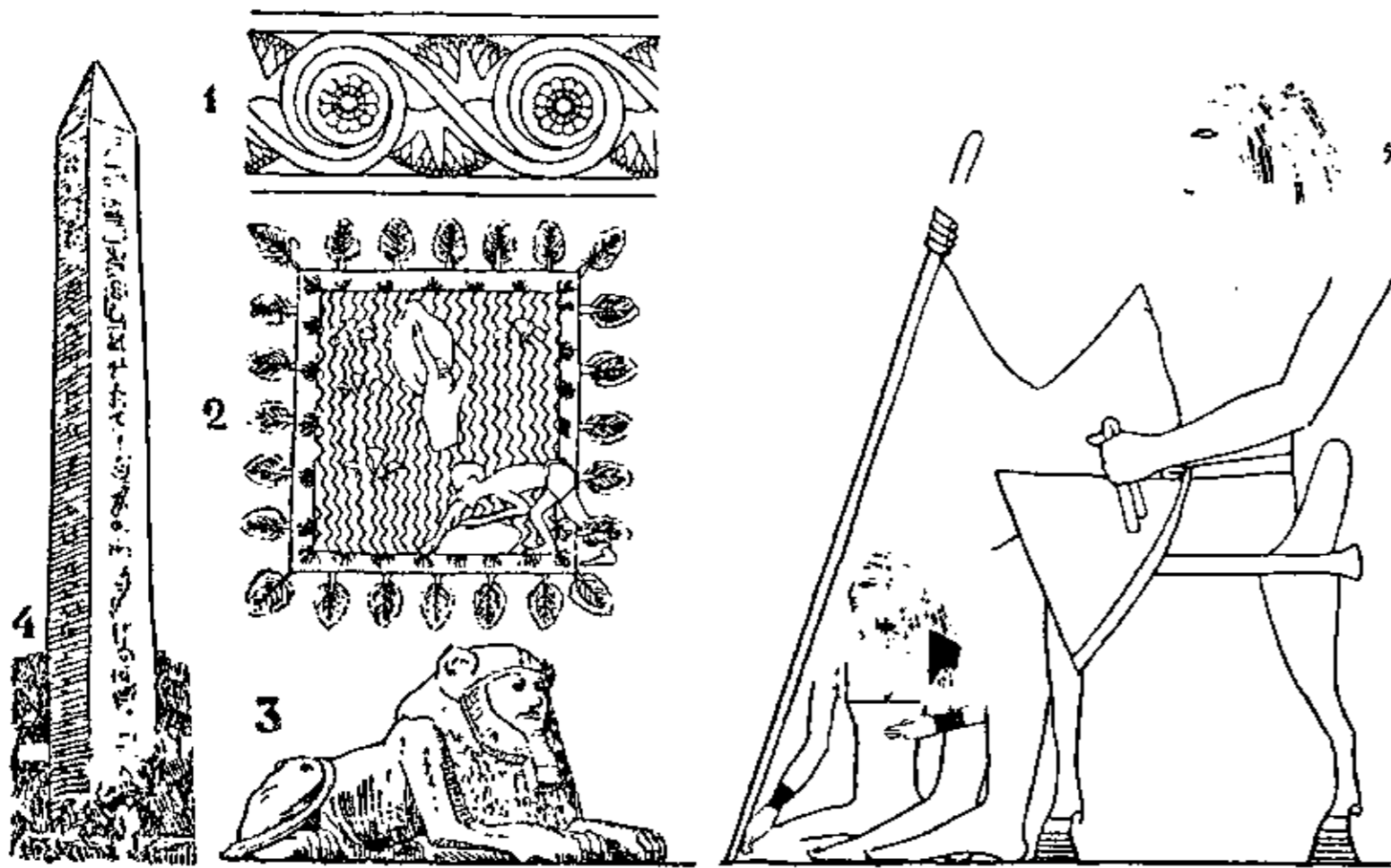

Єгипетське мистецтво: 1. прикраса з доби старого царства, 2. ставок, 3. сфінкс, 4. обеліск б. Каїру, 5. цар Ті з дружиною, малюнок XXVIII в. до Хр.

натуралістична („Сільський староста“, „Писар“, „Пекар“ та ін.). В є. малярстві бачимо досконале володіння рисунком на площі. Добре передаючи форму кожної речі й окремих частин людського тіла, є. маляр змальовує їх у найхарактеристичніших поворотах, однак не вміє передати трьохмірності (плястичності) річей і тому ніби розвертає кожну річ (постать) на площу. Не знаючи сучасного нам малярського закону „єдності місця і часу“, є. маляр рисує велику кількість подій в одному образі, досягаючи тим тягlosti дії й більшої повноти образу. Не знаючи світлотіні, покриває фігури й речі одним тоном, розрізняючи одну фігуру від другої по барвах. Незвичайно було розвинене в є. м. приклад-

не мистецтво з високою технікою в усіх галузях промислу. Форми керамічних, металевих, ювелірних, шкляних, шкіряних, ткацьких та ін. виробів, меблів і посудин стали постійними зразками для пізніших часів. Деякі зразки меблів і посудини були так ідеально пристосовані до вжитку (пр. крісло, ложка), що їх форма задержалася без зміни аж до наших днів. Історію є. м. ділять звич. на 4 доби: 1) мемфійська, або ст. царства (до 2000 до Хр.), з кольосальними будовами пірамід, гробівцями — „мастаба“; святинями у формі букви Т простого тектонічного вигляду; 2) тебанська д. серед. царства (б. 2200-1500) з осередком у Тебах, із печерними гробівцями — „гіпогеями“ (Бені-Гасан, Сіут, Берте), розвиненим типом святинь, обелісками й різьбами сфінксів; 3) тебанське мист. нової доби (б. 1580-650 до Хр.) з могутнім будівництвом святинь (Карнак, Люксор), та натуралістичнішим різьбарством і малярством, особливо за Аменофіса IV; 4) мистецтво останніх династій і гр.-рим. урядів, із осередком у Саїсі, в гирлі Нілу, тзв. „Саїський ренесанс“, що вертається до зразків ст. й серед. царства (святині в Едфу, Дендері і на острові Філе).

**Єгипетське письмо**, гл. Героліф.

**Єгипт**, цар Єгипту, син Бельоса, брат-близнюк Даная. Його 50 синів одружилося з Данаїдами; гл. Данаїди.

**Єгова**, (євр.) найсвятіше ім'я Бога (Ізраїля) в Старому Завіті; правильніша вимова: Ягве (зн. той, що є).

**Єгорлик**, ліва притока Манича, 290 км. дов.

**Єгошуа**, жид. письм. із часів Б. Хмельницького, написав у Львові спомини про козацьку революцію на Україні під назвою „Бідування часу“.

**Єгер**, (нім. Jäger) стрілець, вояк легкої піхоти, вишколений у влучному стрілянні. Вперше є. з'явилися під час 30-літньої війни; як постійне військо єгерські частини завів король Фрідріх В. у Пруссії; сьогодні є. існують у Німеччині, Франції (chasseurs à pied), Італії (bersaglieri) і деяких малих державах, здебільша як гірське військо.

**Єгер** (Jäger) Густав, нім. зоолог і лікар (1832-1913). Основник і керманч зоологічного городу у Відні. Змагав до реформи білизни й одержі, поручав ношення виключно вовняної „нормальної“ білизни.

**Єгер** (Jegher) Хрістоф, голянд. дереворитник (1596-1653), виконав дереворити, повні мальовничості, за рисунками Рубенса.

**Єгерляндська худоба**, гл. Худоба.

**Єдине**, основа буття, характеризується з погляду її внутрішньої єдності, що протилежна до многости річей у світі (Плятон, Аристотель, християнська філософія).

**Єдиноверіє**, компромісова форма об'єднання московських старовірів розкольників із рос. синодальною церквою: вживають богослужбових книг та обрядів до-ніконівських часів, а священство приймають від Синоду. Творцем „єдиноверія“ вважають

моск. митрополита Платона Левшина (†1812). Громади єдиновірців порозкидані по цілій Україні, особливо на Чернігівщині та Херсонщині.

**Єдлінський привілей** Ягайла з 1434 про заведення однакового права для шляхти цілої Польщі, отже й в недавно окупованій Галичині. Введення в Галичині є. п-ю витиснуло остаточно з Галичини ст.- укр. право, а завело польське.

**Єдлічка** Альойз, укр. композитор, зроду чех (1819-94), імовірно, перший автор музики до Наталки Полтавки. Твори на фортепіан, сольоспіви, популярна коляса „Хусточка“; збірка „Южнорусскія пѣсни, положенныя для одного голоса с форт.“, 2 т.

**Єднання**, дарування кари, установа знана в добі кривавої мести й Р. Правди, в копних судах, у Лит. статуті та в ін. правничих пам'ятниках: пошкодований міг винуватцеві, засудженому навіть на кару смерті, дарувати провину, поєднавшись з ним.

**Єднання правне**, гл. Правне діло.

**Єднання та поступ**, тур. політ. партія, утворена 1894. 1908 скинула султана Абдула-Гаміда й кермувала Туреччиною до 1918; більшість із неї перейшла до Кемалю-Паші.

**Єдність**, протиставлення „многости“. Розрізняють багато форм є-и: кількостеву, якостеву, динамічну, телеологічну й т. д. Проблема єдності в річах і єдності всього буття — одна з основних проблем метафізики (Парменід, Плятон, Аристотель, Ляйбніц). Часто гадають, що є. можлива лише в душевному та ідеальному бутті (Плятон) або в пізнанні (Кант). У поезії принцип, що всі частини твору композиційно й психологічно творять одну цілість; цей принцип набрав найбільшого значіння в драмі: є. дії, часу, місця — були композиційною основою кожного драматичного твору античної й неокласичної драми; в романтичній і сучасній могла залишатися лише є. дії; від Шекспіра є. часу й місця відкинена.

**Єдність**, укр. т-во у Відні, гуртує гол. чином укр. робітництво Відня. Виявляло в часі еміграції значну діяльність. Засновано при нім руханкове т-во „Січ“, яке брало м. ін. участь у чес. робітничій олімпіаді.

**Єдо**, гл. Токіо.

**Єзавель**, донька поганського сидонського царя Етваала і жінка ізр. царя Ахава. Під впливом Єзавелі ввів Ахав в ізр. царстві почитання Ваала й Астарті.

**Єзбера** Теодор, чес. слявіст (1829-1901), прихильник заведення кирилиці й для зах. слов'ян.

**Єзекііл**, один із великих ізр. пророків; жив у вавилонській неволі.

**Єзекія**, дванадцятий юдейський цар, син Ахаза й Авії. Царював 29 літ; володар розумний і праведний.

**Єзерський Яків**, київський гравер нової ксилографічної школи, працював в останніх десятиліттях ХІХ в.

**Єзуїти** (Товариство Ісусове, Т. І.) лат.

ченці. Чин Єзуїтів оснував 1540 св. Ігнатій Льойоля. Ціль чину: скріплення папської влади й поширення католицтва. На чолі чину стоїть генерал (у Римі). Папа Климент XIV скасував чин у 1773, а папа Пій VI відновив його 1814. В Польщу прибули Єзуїти в ХVI в., де приготували Берестейську унію (1596). В 1882 віддав Рим поль. єзуїтам реформу Василіян у Схід. Галичині.

**Єзупіль**, містечко над Дністром у станиславівським пов., 4.000 меш., українців 71%.

**Єйськ**, повітове місто на Кубанщині, б. єйського лиману, 42.253 меш., повіт біля 400.000 меш., переважно українців; в околиці великі сади та винниці.

**Єйський лиман**, дуже мілкий лиман при впаді Єї в Озівське море, відділений від цього моря 20 км. дов. косою.

**Єйтс** (Yeats) Віліям Батлер, англ. поет і драматург, \*1865, ірландець, один із провідників новокельт. руху. Черпає багато з нар. словесности Ірландії. Поезії „Вітер між троцею“, найвизн. п'єса „Тіністі води“. Критичні студії. Нагорода Нобеля 1924.

**Єкабместс** (Jekabmeests), рос. Якобштадт, пром. й торг. латв. місто над Двиною; 1915-18 важкі бої між нім. і рос. військами.

**Єкатерина I, II**, гл. Катерина I, II.

**Єкатеринбург**, тепер Свердловск, рос. місто над р. Ісеть, столиця Уралу, осередок рос. гірничої промисловости, значний залізничний вузол, 200.000 меш.

**Єкатерингафен**, гл. Мурманськ.

**Єкатеринодар**, гл. Катеринодар.

**Єкатеринослав**, гл. Катеринослав.

**Єков Никола**, болг. генерал, \*1864, 1915-18 начальний вожд болг. армії.

**Єктенія**, гл. Ектенія.

**Єланець**, ліва притока долішнього Бога.

**Єланчик**, Мокрий і Грузький, степові річки, вливаються до Озівського моря.

**Єлева Кость**, суч. укр. артист-маляр і графік, відомий своїм декоративним малярством, зокрема театральними костюмами. Належить до АРМУ (Асоціація Рев. Мистців України в Києві).

**Єлей**, (цсл.) олива.

**Єлеопомазання**, Тайна живих, призначена для тяжко хорих, умираючих.

**Єлець**, місто в чорноземній рос. області, 42.000 меш.; центр торгівлі хлібом (перший елеватор у Росії 1888), гарбарні, миловарні.

**Єлецький монастир**, Успенський монастир у Чернігові, оснований на початку ХІ в., двічі знищений: татарами за Батия, опісля на поч. ХVІІ в. поляками. Якийсь час перед Хмельниччиною був у руках уніятів. Назву Є. має від ХVІІ в.; передтим звався Богородичний.

**Єлецькі князі**, Рюриковичі, вели свій початок від князя Мстислава Михайловича чернігівського.

**Єлєц** Ігнаци Александер, поль. єзуїт,

фундатор і ректор єзуїтської колегії в м-ку Ксаверівка на Волині.

**Єлинохристиянин**, (єлин-грек, поганин), в давнині назва християн, навернених із поганства. Навернених із жидівства називали юдеохристиянами.

**Єлисавет**, Єлисаветгород, тепер Зіновіївськ, окружне місто над гор. Інгупом, на степовій Україні, 66.470 меш., з того: 44.5% українців, 25% росіян, 27.6% жидів, 1% поляків. Є. заложений 1754 як гранична твердиня; торговля хлібом і скотом, фабрики хліборобських машин. **Єлисаветська** (Зіновіївська) округ має: 13.516 км.<sup>2</sup> пов., 17 районів, 6 міст і 1.470 селищ, 770.300 меш., з того: українців 82.8%, росіян 8.9%, жидів 4.2%, німців 2.9%. Б. Є. літом 1918 в Масляниківці поетій УСС (ком. Микитка), в Грузькому вишкіл УСС (ком. Гр. Косак), в Іванівці кіш УСС. (ком. Н. Гірняк).

**Єлисавета**, 1) Є., австр. цесарєва (1837-1898), донька баварського князя Максиміліана Йосифа, 1854 подружена з Францом Йосифом; убита в Женеві; 2) Є., англ. королева 1558-1603, донька Генриха VIII й Анни Булін, завела реформацію, розвинула торгівлю і мореплавство; 1588 побідна війна з Іспанією, знищення „Великої Армади“; спір з Марією Стюарт; 3) Є., рос. цариця (1709-62), донька Петра В., полюбила укр. козака Олексія Розумовського, з яким повінчалася; виявляла прихильність до українців, з чим у зв'язку стоїть відновлення гетьманства на Україні 1750; гл. Розумовський Кирило; 4) Є., рум. королева (1843-1916), дружина короля Карла I.; писала вірші під псевд. Кармен Сільва; 5) Є. Ярославна, донька Ярослава Мудрого, віддана 1045 за норв. князя Гаральда Сміливого. На сватанні Ярослав завважав, що молодий, без держави й без грошей, мусить себе чимось уславити, щоб шлюб із Ярославною не вважався за нерівний; Гаральд пустився у світ добувати слави й під час цієї мандрівки світами склав про Єлисавету пісню про „руську дівчину в золотій гривні, що помітує Гаральдом“. За мужем за Гаральдом, який став норв. королем, Є. була недовго, по смерті залишила дві дочки — Інгігерду й Марію.

**Єлисавета**, (євр.) ім'я двох біблійних жінок. Одна з них була жінкою первосвященника Арона, а друга жінкою священника Захарії і матір'ю св. Йоана Хрестителя.

**Єлисаветполь**, гл. Ганджа.

**Єлисей**, один із пророків, ученик і товариш пророка Ілії, чудотворець.

**Єлінек** (Jelínek) Едвард, чєс. письмен. (1855-97), основник і редактор „Slovanského Sborník“-а в Празі 1881-87, де виявив себе прихильником укр. культури й укр. нац. відродження. Видав „Козацькі нариси“, „Українські думи“ та ін.

**Єлісеєв** Григорій, рос. письмен. (1821-91), стояв поруч Чернишевського й Добролю-

бова, як критик - публіцист. Співробітник „Современника“ й „Отечественних Записок“.

**Єллінек** Георгі, славний нім. проф. держ. права (1851-1911), гол. твір: „Загальна наука про державу“.

**Єлович - Малинський** Остафій, волинський шляхтич, явний прихильник унії й латинізації, один із учасників уніятської адреси 1603. Жигмонт III. віддав йому 1607 луцьке владцтво, не вважаючи на протести православної шляхти.

**Єловстон** (Yellowstone), 1) права притока Міссурі, 1.600 км. дов.; 2) ам. нац. парк, заповідник, 8.670 км.<sup>2</sup>, гористий (до 2.400 м.), гайзери, водопади.

**Єлячіч** (Jellachich) Йосиф, австр. генерал (1801-59), 1848 бан хорватів, вів боротьбу проти угрів.

**Єльгава**, давніше Мітава, латвійське місто б. Риги, 28.000 меш., музей; торг скотом; Є. основана 1271, була колись гол. містом Курляндії.

**Єльмар** (Hjelmar), озеро в зах. Швеції, отримане з озером Мельяр.

**Ємен**, країна й держава (імамат) в брит. смузі впливів на півд. заході Арабії, 70.000 км.<sup>2</sup> і 900.000 меш.; гол. місто Сана.

**Єн** (yen), грошова одиниця Японії = 100 сенам, або б. 50 ам. центам.

**Єна** (Jena), місто в Турингії, 55.000 меш., університет (від 1558), сейсмічний інститут, оптична школа та найліпша в світі оптично-точильна фабрика (Цайса), шкляні гути; 1806 побив тут Наполеон прусаків.

**Єнзен** Адольф, нім. піаніст і композитор (1837-79), форт. мініатюри, пісні, опера „Турандот“ і ораторія.

**Єнікале**, (тур. = Нова кріпость) містечко над Керченською протокою, б. міста Керч; б. 1.000 меш.

**Єнісей**, по-тунгузьки Йоандесі, себто Велика ріка, в зах. Сибірі, 5.200 км. дов. і 2,550.000 км.<sup>2</sup> сточища (друга по величині ріка Азії), випливає в монгольській республіці Танну Тува, опісля проломлюється крізь Саянські гори й пливе низиною, вливається до Льодового моря. Важніші притоки — ліві: Абакан, Кас, Турухан; праві: Туба, Верхня Тунгузка (називається ще Ангара, а в гор. бігу Селенга), Середня й Нижня Тунгузка. Є. є на просторі 2.700 км. парохідний і багато кораблів пускається ним для риболовлі аж до Єнісейська.

**Єнісейськ**, річна пристань при впадінні Ангари в Єнісей, 12.000 меш., колись губернське місто; в околиці золотоносні поклади.

**Єнсєн** 1) А л ь ф р е д, швед. слявіст (1859-1921), член НТШ, історик слов. літератур; визначніші його праці про письменників укр. (Котляревський, Шевченко), рос. (Пушкін, Лермонтов і ін.), чєс. (Ербен, Мах, Нєруда й ін.); перекладав слов. поетів на шведську мову. Крім того писав історичні розвідки про Мазепу й мазєпінців (Орлика, Войнаровського); 2) Й о г а н н е с В і л ь г е л ь м дан. письмен., \*1873, повісті високого рівня та

стилю, з багатою уявою, і з екзотичними сюжетами: „Колесо“, „Пані Д'Ора“, „Льодовик“, „Утрачена Країна“ й низка новель.

**Ентай**, гл. Чіфу.

**Епархія**, (гр.) з часів Константина В. адміністративна одиниця в гр.-рим. державі; назву є. перенесено й на церк. округу; в ст. Україні розміри є. відповідали більше менше князівству. Тепер на Україні церк.-адміністративна одиниця, з самостійним єпископом на чолі. Є. з'являються за часів Володимира В. Їх кількість була неоднакова. У протилежність до православних гр. є., укр. охоплювали дуже велику область і налічували тисячі парафій, через те адміністративне значіння укр. єпископа було дуже велике, а суспільне положення та матеріальне забезпечення дуже значне. До 1917 на Україні було 10 є.: київська, чернігівська, полтавська, харківська, катеринославська, таврійська (катедра в Симферополі), херсонська (в Одесі), подільська (в Кам'янці), волинська (в Житомирі) і холмська. Гр.-кат. укр. є.: в Галичині 3, на Закарпатті 2, в Америці 3. Кожна ділиться на „благочинія“ у православних або деканати у гр.-кат.; кількість їх неоднакова.

**Епархіяльні Вѣдомости**, часописи, що виходили при кожній самостійній єпископській катедрі на Україні (й у цілій колишній Росії), від 1860 (перші були Херсонські Є. В. до революції 1917, тижневики або двотижневники, з частиною офіційною (приписи й розпорядки церк. влади й т. д.) й неофіційною (статті богословського, церк.-практичного та іст. змісту, місцеві іст. та етн. матеріали, життєписи різних діячів і т. д.).

**Єпископ**, (гр.) наглядач, наставник. третій найвищий ступінь христ. церк. єрархії. Назва походить ще від ап. часів. Є. вважаються наслідниками апостолів і тому їх церк. влада є безпосередня, ні від кого незалежна. Вона обмежена тільки на дотичну дієцезію. Кат. є. мають по церк. праву найвищу владу висвячування, церк. науки та юрисдикції. На Україні є. появилися з християнством. Є. стояв на чолі єпархії й мав право та обов'язок висвячувати дяконів і священників, управляти духовенством та мирянами й судити їх у певних випадках. Перший серед є., київський, називався „митрополитом“. Спочатку в нас були є. тільки „правлящі“, що самі правили єпархією; „вікарії“ або „вікарні“, помічники, з'явилися на Україні у гр.-кат. в XVII в.; у православних у XVIII в. Кількість вікарних є. зростає з кінцем XIX в.: київська єпархія мала чотирьох вікарних, херсонська — трьох. В 1917 на наддніпрянській Україні було 10 „правлящих“ архієреїв і 22 вікарних. Від 1918 число їх значно зросло. Гр.-кат. єпископів 8.

**Єпископ-помічник** (коад'ютор або суфраган, кат. духовник з єпископськими священствами, однак без власної дієцезії).

**Єпископальна церква**, так називають-

ся прот. церкви, що повстали з англ. протестантизму, а задержали єп. устрій.

**Єпископат**, церк. уряд, достоїнство, як ступінь, або загальний єпископів.

**Єрархія**, (гр.) — всі церковні влади, що управляють церквою. Єрархію слід розрізнити з огляду на свячення й юрисдикції. З огляду на свячення є лише три ступні єрархії в схід. і зах. церкві: дякон, священник, єпископ. З огляду на юрисдикцію є в кат. церкві: папа, кардинали, патріярхи, митрополити, єпископи, священники, дякони, легати папські, делегати ап., вікарії і т. ін. У протестантів нема єрархії. Гл. Гієрархія.

**Єрба**, гл. Парагвайський чай.

**Єргені**, ряд горбів півн.-півд. напрямку від Сарепти до джерел Маничу, 300 км. дов. Ділить сточище Озівського й Каспійського моря. Найвищий вершок Чалон-Хамур (Кам'яний ніс, 180 м. вис.).

**Єрей**, (гр.) священник.

**Єремівич Семен**, кошовий отаман Війська Запорозького в 1742.

**Єремів**, 1) (Єремійчук) Денис, укр. правосл. богослов-катехит, проф. правосл. богословського факультету в Чернівцях, \*1866; 2) Михайло, укр. гром. діяч, \*1888, секретар Центральної Ради 1917-18, секретар Місії УНР в Римі 1919, до 1927 доцент Укр. Госп. Академії в Подєбрадах.

**Єремівка**, містечко на Полтавщині, Золотоніського повіту; 14.000 меш.; в XVII в. входило в склад Вишневецьчини, за Гетьманщини сотенне місто Лубенського полку.

**Єремія**, 1) один із великих пророків, з покоління Веніамінового. Жив у часах зруйнування Єрусалиму й Юдеї вавилонським царем Навуходоносором. Написав пророчу книгу (його ж імени), книгу Плачу й Послання; 2) патріярх царгородський (1572-94), двічі скинутий і покликаний утретє; потребує грошей, за традицією звернувся до Москви, куди вибрався через Галичину. Під час свого побуту на Україні 1588-9 не завжди тактовно втручався в справи правосл. церкви, чим настроїв проти себе духовенство й спричинив замішання: рішуче станув по боці Братств проти місцевих єрархів (затвердив виленське Братство, підтвердив привілей львівського Братства щодо контролю церк. порядків і життя духовенства); видав розпорядок проти зайдів-греків на Україні; заборонив висвячувати на духовні посади дво- і троєженців і усунув уже висвячених, навіть митр. Онисима Дівочку; поруч із митрополитом установив іще посаду патріяршого ексарха, на яку призначив луцького владика Терлецького.

**Єреміяш Ярослав**, чес. композитор (1889-1919), один із репрезентантів чес. муз. декадансу й символізму. Опера „Старий король“; музика до містерії „Сестра Беатриса“ й до трагедії „Трістан“; драм. кантата „Ян Гус“; сольоспіви та хорові твори.

**Єресіярх**, (гр.) голова релігійної секти.

**Ересь**, (гр.) фальшива віра, ложновірство, рел. (христ.) наука, що противиться науці Церкви.

**Ересь зжидоватілих**, гл. Зжидоватілі.

**Еретик**, (гр.) християнин, який визнає засади віри незгідні з кат. або правосл. вірою. Слід його відрізнити від апостата, який зовсім зірвав із християнством.

**Ержабек** (Jeřábek) Франтішек, чес. поет і драматург (1836-1893).

**Ерик**, канал у плавнях.

**Ерихон**, давнє ханаанське місто, лежить на зах. березі Йордану.

**Ерихонська рожа** (*Anastatica hierochuntica*), рослина з родини хрестоцвітних, до 20 см. вис., висušена корчиться і склублиється, а вложена до води розвивається наново, наслідком дуже сильного гіроскопізму. Росте в Палестині й Арабії.

**Ерихонська троянда** (*Asteriscus rugosus*), рослина з родини кошичкоцвітних, має великі й численні цвітяні обгортки, що нагадують цвіт троянди; дуже гіроскопічна, росте на середземноморських берегах Африки й Азії; як „правдива ерихонська рожа“ часто зображувана на середньовічних лицарських гербах.

**Ерлич Яким** (Йоахим), укр. шляхтич із Волині (1598— б. 1673), симпатіями поляк, ворог козаччини, написав „*Latorisec albo kroniczka*“, що має характер спогадів, охоплює 1520-73 рр. і містить багато цікавого про тогочасне життя.

**Ермак Тимофійович**, коз. отаман, що здобував Сибір для моск. царства з кін. XVI в., †1585.

**Ермаков Василь**, рос. математик, проф. київського унів., а опісля політехніки. (1845-1922). Від 1884 редагував „*Вѣстник опытной физики и элементарной математики*“, один із основників київ. фіз.-мат. Т-ва, автор численних праць, гол. в „*Извѣстіях*“ унів.

**Ермінія**, знаменитий підручник візант. малярства, написаний майстром Діонізієм Форкоаграфійським у XV в. на Атоні, з докладними вказівками щодо змісту, форми, малярської техніки та матеріалів уживаних у візант. мистецтві. Цей підручник у численних копіях ходив по всіх краях, що переймали візант. традиції, і спеціально на Україні в XVII в.; тепер є. переложено й видано у фр. і нім. мовах.

**Ермолов Олексій**, рос. генерал (1777-1861), гол. командант на Кавказі в 1815-27, якому завдячує Росія „замиріння“ верховинців та здобуття їх земель.

**Еровоам**, ім'я двох ізр. царів. Перший із них був основником ізр. царства в протиставленні до юдейського (поділ жид. царства по смерті Соломона).

**Еромонах**, (гр.) священник-чернець.

**Еронім**, 1) Геронім, св., знаменитий учитель зах. Церкви (б. 331-420), перекладчик св. Письма на лат. мову (*Vulgata*); 2) Є. Празький, чес. учений шляхтич (1380-1416),

поширював у Чехії ідеї Вікліфа, дуже допомагав гуситам.

**Еронім-Анонім**, гл. Хиляк.

**Ерузалем Вільгельм**, нім. педагог і філософ (1854-1923), доцент віденського унів. Популярний підручник „Вступ до філософії“.

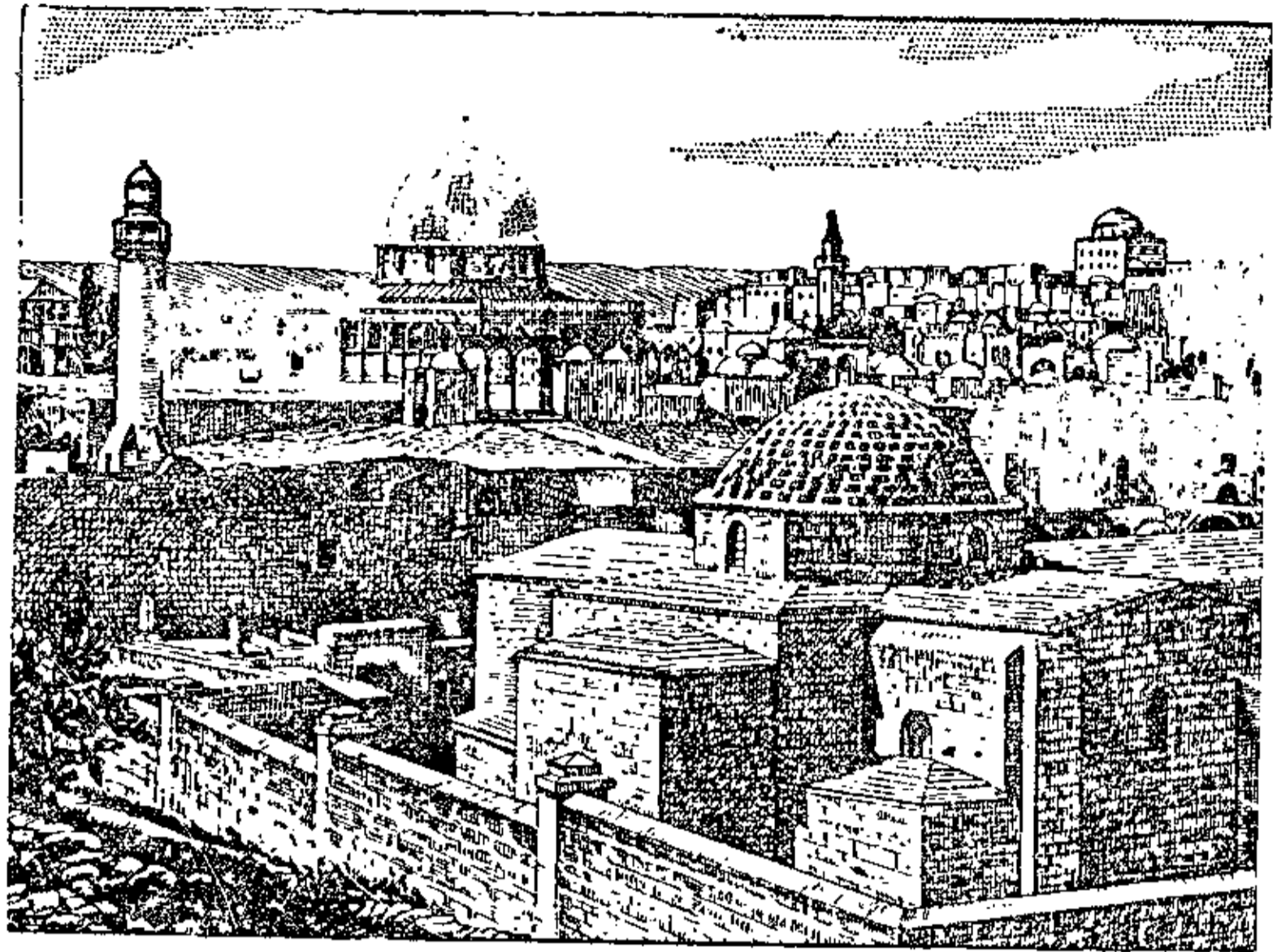

Ерусалим.

**Ерусалим**, (Ерушалаїм, араб. Ель Куде, лат. Ієросоліма), гол. місто Палестини, святе місто трьох вір: жидівської, християнської й магометанської; осідок старозавітного храму й столиця юдейських царів, місце смерті І. Христа, колиска християнства; 63.000 меш. ( $\frac{5}{8}$  жидів,  $\frac{1}{8}$  магометан,  $\frac{2}{8}$  християн); має 4 ст. дільниці: 1) магометанську, 2) жидівську, 3) християнську, 4) вірменську та нове місто. Є. має багато визначних церков, як св. Гробу, Спаса й ін. і багато пам'яток. В Є. є патріархи рим., гр. і вірм., а також англіканський єпископ. Від 1925 жид. університет. Є. згадується вже в XV в. до Хр., був жид. столицею, 586 до Хр. збудований Навуходносором, після „вавилонського“ вигнання знову відбудований, а 70 по Хр. збудований Титом, але 130 знову відбудований як *Aelia Capitolina*. 637 здобули його араби, 1099 хрестоносці й він до 1187 був столицею Ерусалимського королівства, 1187 зайняв його Саладін, а 1517 турки до 1917, коли Є. зайняли англійці.

**Ерусалим небесний**, або новий, біблійна назва на означення царства Божого.

**Ерусалимська церква**, прамати всіх христ. церков. Її першим єпископом був ап. Яків, „брат Господній“. Після зруйнування 70 по Хр. Ерусалим дуже підупав, тому й ерусалимська церква втратила свою первісну повагу. В половині V в. ерусалимський єпископ дістає титул патріарха. В XI в. основано в Ерусалимі лат. патріархат, який тривав до пол. XIV в., відновлений в пол. XIX в. Крім правосл. й лат. єрархії є в Ерусалимі також єрархія уніятська (мельхитська, вірменська, сирійська).

**Ерусалимський собор апостолів**, християнський собор б. 51 по Хр. На нім рі-



шено, що обрядовий закон Мойсея не об'язує християн.

**Бруслан Лазаревич**, герой давньої популярної рос. казки, відомої зі списків XVII в. (перерібки тюркського переказу про іранського багатиря Рустема); казка переходила, видно, й через укр. територію, вплинувши на билину про Іллю Муромця.

**Брчик**, гл. Їр.

**Бршов Петро**, рос. поет (1815-69), автор казки „Коньок-горбунок“, перекладеної на багато слов. мов (укр. переклад Ол. Коваленка „Горбоконики“).

**Бсенська Ружена**, чес. письменниця (вірші, новелі, романи), \*1863, перекладчиця Т. Шевченка, Л. Українки й ін. укр. авторів на чес. мову.

**Бсєнін Сергій**, рос. поет (1895-1925), один із найбільших суч. ліриків, співець села. Збірки: „Голубень“, „Сельскій часослов“, „Триптих“, „Москва кабацкая“ та ін.

**Бсмань**, гл. Бсмань.

**Бсперсен Отто**, славний дан. мовознавець, фонетик і англійст, \*1860. Гол. твори: „Підручник фонетики“, „Мова, її природа, розвиток і походження“, „Поступ у мові“.

**Бссеї**, одна з трьох жид. сект у часах Ісуса Христа, основана на засадах аскетизму, спільного майна й співжиття.

**Бссей**, батько царя Давида, з покоління Юди.

**Бссо**, гл. Гоккаїдо.

**Бство**, (в Сквороди — іста, есенція, лат. *essentia*, нім. *Wesen*), — 1) істота, в цьому розумінні рідко; 2) властива природа (суть) якоїсь речі, те в ній, що є її основою у протилежності до змінливих форм її буття.

**Бськович Михайло**, отаман укр. козаків, брав участь у виправі 1556 проти татар із моск. військом під проводом дяка Ржевського.

**Бтаельф** (Götaelf), ріка в півд.-зах. Швеції, 90 км. дов., відтока озера Венер, творить славний водопад Трольгетен, вливається б. Бтеборгу до Категату й сполучена з Стокгольмом каналом Бта через озеро Венер і Ветер.

**Бтеборг** (Göteborg), пристань у півд.-зах. Швеції, 231.000 меш., промисл і великий корабельний рух.

**Бтунгайм**, Бтунфієльдене (Jötunheim, Jötunfjeldene), гори в середній Норвегії, до 2.480 м. вис. (найвищі в Скандинавії).

**Бфим**, дереворитник Лаврської друкарні, працював у 2-й пол. XVIII в.

**Бфименко Петро**, укр. історик, дослідник звичаєвого права й етнограф (1835-1906), автор численних праць з історії укр. побуту XVII і XVIII вв., співробітник „Основи“, „Чернігівського Листка“, „Київської Старини“ тощо. Останньою його працею була стаття „К вопросу об украинском народничестве“ в „Київ. Старині“ 1906 під псевд. Петра Одинця. За укр. сепаратизм був засланий (1862) на північ Росії.

**Бфименкова** (Ставровська) Олександра,

укр. письменниця (1848-1918), дружина Петра Бфименка, родом із Московщини, відома дослідниця укр. історії, почесний доктор історії харківського унів., авторка численних наук. праць, гол. про соц. лад та культурне життя ст. України, з укр. літератури (про Котляревського, Гоголя, Шевченка), перед революцією 1917 викладала укр. історію для студенток вищих жіночих курсів у Петербурзі (Бестужевські курси). Широку популярність мали загальні курси укр. історії, що їх складала Б. рос. мовою („Історія українського народу“, 1906, та „Історія України и ея народа“, 1907 і збірник її праць „Южная Русь“, 1907).

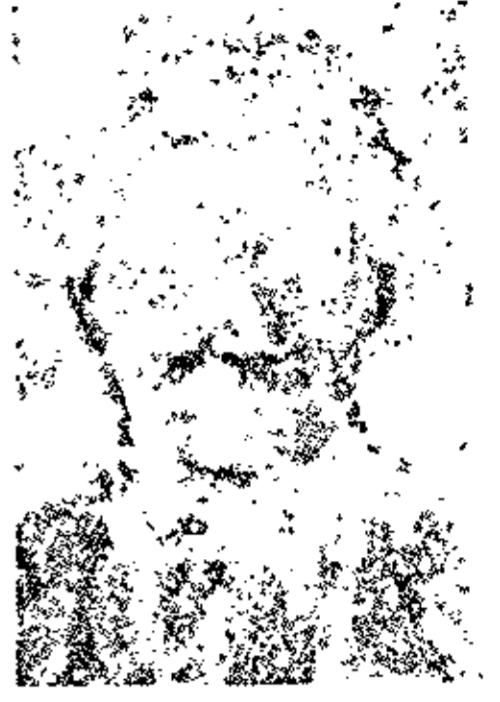

О. Бфименкова.

**Бфимок**, срібна монета, що була в обігу в Росії до пол. XVIII в.; назва від йоахімсталера.

**Бфраїм**, Бфрем, другий син Йосифа.

**Бфрем**, 1) Б. Діяківський, єромонах, укр. проповідник і гомілет із 2 пол. XVIII в.; 2) Б. луцький єпископ із часів Свигригайла; 3) Б. печерський чернець XI в., укр. походження, митр. переяславський, здається, висвячений уже на Україні, а не в Царгороді. Переклав для Теодосія Печерського студійський устав, який вивіз із Царгороду. Б. приписують авторство „Чуда св. Миколая“. В Переяславі збудував перший шпиталь.; 4) Б. Сирієць, св., аскет і письм. IV в. п. Хр., родом із Месопотамії, автор багатьох творів ексегетичного та моралізаторського (проповіді) змісту. „Слова“ його, в перекладі на церк.-слов. мову, захоплювали наших стародавніх читачів, через те ім'я його було популярне серед наших книжників.

**Бфремов**, 1) Петр, рос. бібліограф і письм. (1830-1907), видавець і редактор творів рос. письменників, літ.-науковий дослідник; 2) Сергій, укр. письм., \*1876, член ВУАН (від 1919), член НТШ, історик укр. літератури, критик, публіцист і гром. діяч, заступник голови Укр. Центр.

Ради 1917-18, перший Генеральний Секретар міжнародних справ 1917, видавець укр. хрестоматії „Вік“ (3 томи), брав чільну участь у часописі „Рада“ 1907-14, „Нова Рада“ 1917-19, у журналах: „Літ.-Наук. Вістник“ 1898-1905, „Нова Громада“ 1906, „Основа“ 1915, „Книгарь“ 1917-19 і т. д. Найголовніші праці: „Історія українського письменства“ (1-4, вид., 1911, 1917, 1924), літ.-крит. студії про Шевченка, Франка, Нечуя-Левицького, Куліша, Тобілевича, Коцюбинського та ін.; 3) Сергій, укр. старшина, \*1892, командував укр. Гайдамацьким полком у



С. Бфремов (2).

боях із більшовиками 1917 в Катеринославі; перебуває на Закарпатті.

**Єфтай**, жид. суддя, що з ватажка став князем ізр. народу й побив амонітів. Приніс свою дочку в жертву Богу, бо зложив такий обіт.

**Єхидна**, (гр.) гадюка.

**Єхонія**, ім'я кількох біблійних осіб: 1) Є. — один із начальників за юдейського царя Йосії; 2) Є., друге ім'я юдейського царя

Йоахаза, сина царя Йосії; 3) Є., юдейський цар, син царя Йоакима.

**Єщенко** Вадим, інженер, начальник служби руху на Лівобережних залізницях (Харків), ген. секретар шляхів 1917, керманіч міністерства шляхів УНР 1918.

**Єя**, ріка північної Кубанщини, (235 км. дов.), рибна, але не сплавна, вливається в Озівське море.

**Ж**, дев'ята буква укр. азбуки, церк. „живіте“; звук — піднебінний, протиснутий дзвінкий, шинучий приголосний; повстання його в різних мовах — різне; в укр. мові перейшов із праслов. наслідком тзв. першої паляталізації заднепіднебінного „г“ (бог — боже; смага — смажити), й то з праукр. „дж“, пор. межа (бойків. меджа).

**Жаба Борис**, коз. ватажок кінця XVI в.

**Жаба**, ангіна, запалення горла; хвороба, спричинена різними бактеріями; об'яви: гарячка, дріжаки, біль горла, гол. при проковтуванні, зачервонення слизової оболони горла, часом прищики, гнойові болонки або виразки, гол. на мигдаликах. Хвороба виступає або як самотійна або як ускладнення або як один із об'явів загальних хворіб (пр. дифтерія, шкарлатина).

**Жаба** (Rana), безхвоста земноводна тварина, вкрита нагою, слизистою шкірою, з широкою, сплющеною головою, незамітною шиєю й коротким тулубом; її ноги подібні до людських кінцівок, задні дуже довгі, з довгими стопами, приладжені до скакання; на горлянці мають звич. міхурчикувате роздувальне розширення, для зміцнення голосу. Виводиться з яєчок, запліднених у воді; молоденькі ж.

**Рахкавка**, направо з роздутим міхурцем.

**Пуголовки**, з зявами й довгим хвостом, зверху й внутрішньою будовою зближені до рибок та звільна перемінюються у цілком розвинену тварину. В наших водах звичайні: ж. водяна (R. esculenta), велика, зеленава, з бурими плямами, її задні ніжки в зах. Європі вважають присмаком; ж. трав'яна (R.

temporaria), бураво-сіра з темними й ясними плямами, з багатьма відмінами й подібна до неї ж. бугай (R. mugiens),

замітна своїм сильним голосом. **Ропуха** звич. (Bufo vulgaris), (ропавка) чорнява, з бородавчастою шкірою, криється у нас по воглих темних місцях, а подібна до неї землянка (Pelobates), загрибується нераз глибоко в землю. Малі жабки: кунка (Bombinator), жовта зісподу і зелена або синя райка чи рахкавка (Hyla), що часто лазить по деревах. З жаб, що живуть поза межами України, помітні: зах. европ. сповитуха (Alytes obstetricans), якої самець носить із собою яєчка знесені самичкою, серед-ам. піпасауринамська (Pipa dorsigera), що носить свої яєчка на хребті, серед-ам. райка-торбун (Nototrema marsupium), що носить яєчка в торбі на плечах, чим дуже нагадує ссавців-торбунів, серед-ам. рогатка (Scaphiophrys cornuta)

з трьома роговатими наростами на голові, сундайська ж. літун (Rhasorhorus), що з високих дерев злітає при допомозі сильно розвинених плавних оболонок між дуже довгими пальцями, та багато ін. Ж. живляться звич. комашками й хробачками,



Жаба сповитуха.



Жаба літун.

однаке великі ж. кидаються навіть на більші риби.

**Жаба грудна** (*Angina pectoris, Stenocardia*), хоробливий об'яв, що проявляється наглими нападами гострого болю в околиці серця, лівій половині грудей, лівим плечі й руці, причому часто буває задих і смертельний жах. Виступає при склерозі вінцевих артерій серця; часом напад гр. ж. кінчається наглою смертю; звич. по кількох хвилинах щезає, щоби по довшому чи коротшому часі знову появитися.

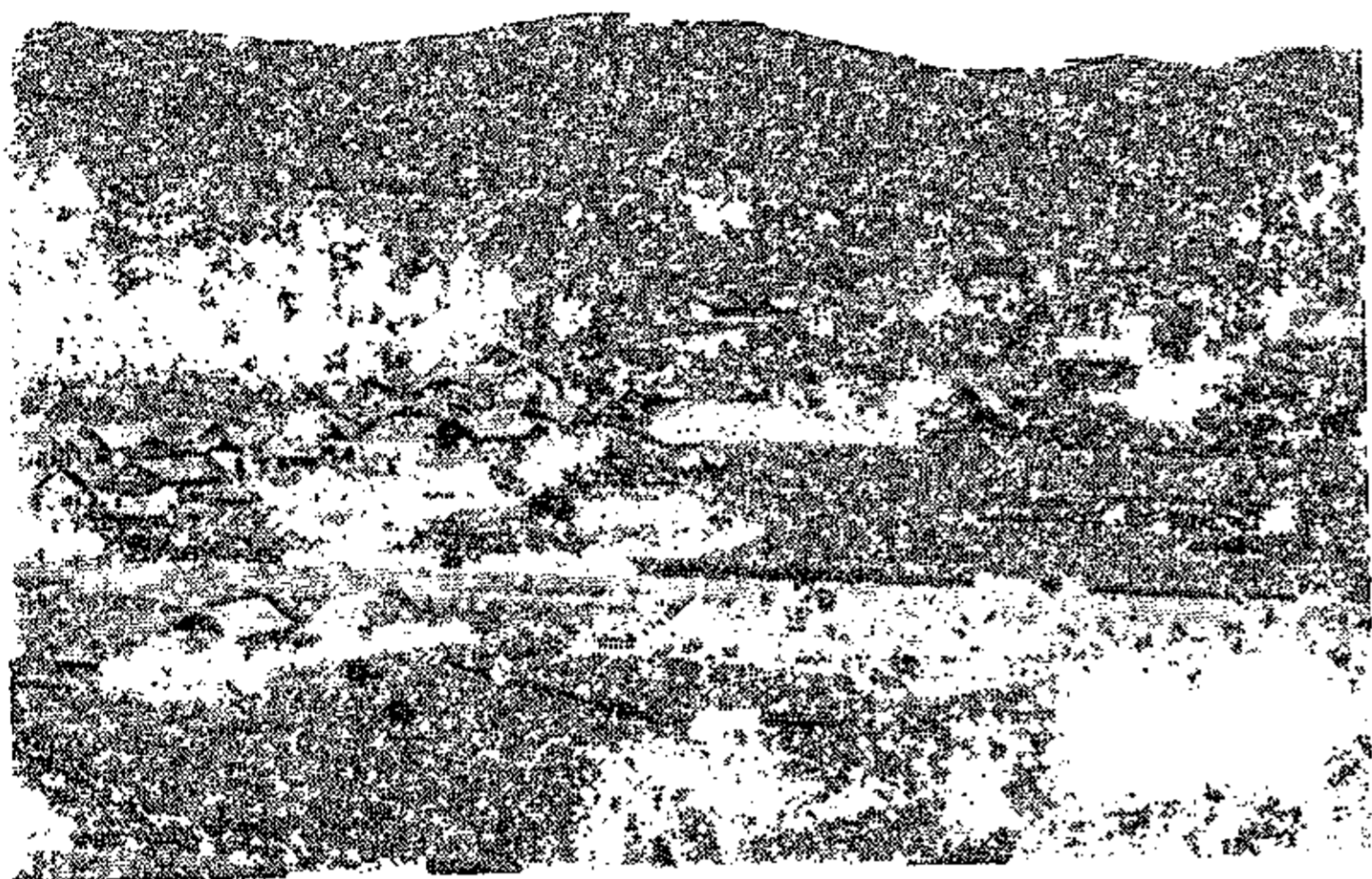

Жабце.

**Жабце**, с. косівського повіту під Чорногорою, 600-700 м. н. р. м. Осередок Гуцульщини, 8.250 меш.; літнисько й знаменита гірська кліматична стація.

**Жабокрицький** Діонісій Дмитро, з укр. шляхетського роду, опісля спольщеного; від 1695 єпископ луцький і острозький, 1702 прийняв унію.

**Жабó(т)**, (фр.) прикраса на грудях чоловічої сорочки або жін. сукні: коронка, оксамит або муслин у брижах (фалдах); широкий комір або краватка зі стяжкою.

**Жаботин**, м-ко над Тясмином у Шевченківській окрузі, 53 км. від Черкас; недалеко Мотронинський монастир, зв'язаний з часів Коліївщини. В XVI в. селище; відси почалося гайдамацьке повстання 1768.

**Жаботинський** Володимир, відомий жид. письмен., \*1880, публіцист і політ. діяч (сіоніст), співробітник укр. часописів („Українська Життя“ та ін.)

**Жабун рибалка**, морська кістносkeletalна риба, сильно сплюснена, з дуже великою головою та довгими вусиками до принадування добичі; живе при берегах зах. Європи.

**Жабуриння**, 1) жаб'ячі яєчка; 2) шовковатиця (*Confervoideae*), рід ниточковатих водоростів, росте скрізь у стоячих водах.



Жабун рибалка.

**Жабче**, село на Волині, колись замок, 1929 заворушення з приводу відібрання православної церкви тзв. „уніятами сх. обряду“.

**Жавелева вода** (*Eau de Javelle*), мішанина розчину гіпохлориту й хлориду кальцію; вживається до дезинфекції хати.

**Жадеїт**, (фр.) содово-глиновий крем'яніз громади тзв. піроксенів ( $\text{NaAlSi}_2\text{O}_6$ ), сірий або зеленуватий; в доісторичних часах його вживали для виробу різної зброї, а в Китаї та Індії досі виробляють з нього різні фігурки й інші мистецькі речі.

**Жайворонок** (*Alauda*), птаха з громади горобляків, трохи більша від горобця, з досить коротким тонким дзьобом, довгими крилами й досить коротким хвостом, на коротких, тонких ногах, задній палець із дуже довгим пазуром, тзв. острогою; живиться комашками. Гол. роди: ж. звичайний

(*A. arvensis*), бураво-сірий, прилітає до нас ранньою весною й співає літаючи над полями; на зиму відлітає над Середземне море; ж. чубатий або посмітюх (*A. cristata*), помітний гарним чубочком, зимою wraz із горобцями часто зустрічається б. людських осель; ж. лісовий (*Lullula arborea*), бураний, живе по лісах; ж. білокрилий (*Melospiza sibirica*), живе в півн. Європі й Азії; ж. чорний, (*Melospiza calandra*) в півд. Європі; ж. альпійський (*Otocorys alpestris*) в горах цілої півн. півкулі.



Жайворонки: 1. лісовий, 2. звичайний, 3. чубатий, або посмітюх.

**Жакáр** (*Jacquard*) Жозеф, фр. ткач (1752-1834), винахідник, названого його ім'ям, ткацького варстату для узористих тканин.

**Жакерія** (*Jacquerie*), фр. селянське повстання 1358, від жартівливої назви селян Jacques bonhomme; також пізніші селянські повстання.

**Жакéт**, (фр.) чоловічий сурдут довгополий; у жінок пасований одяг, який носять зверху блузки.

**Жакотó** (*Jacotot*) Жан Жозеф, фр. педагог (1770-1840), борець за загальне навчання.

**Жалиця болимуха**, гл. Муха.

**Жало**, укр. сатирично-гумористичний часопис, видавав у Львові двічі на місяць в 1913, 1914 і 1923 Порфір Буняк.

**Жалю** (*Jalous*) Едмон, фр. повістяр і критик, \*1878, знавець чужих літератур.

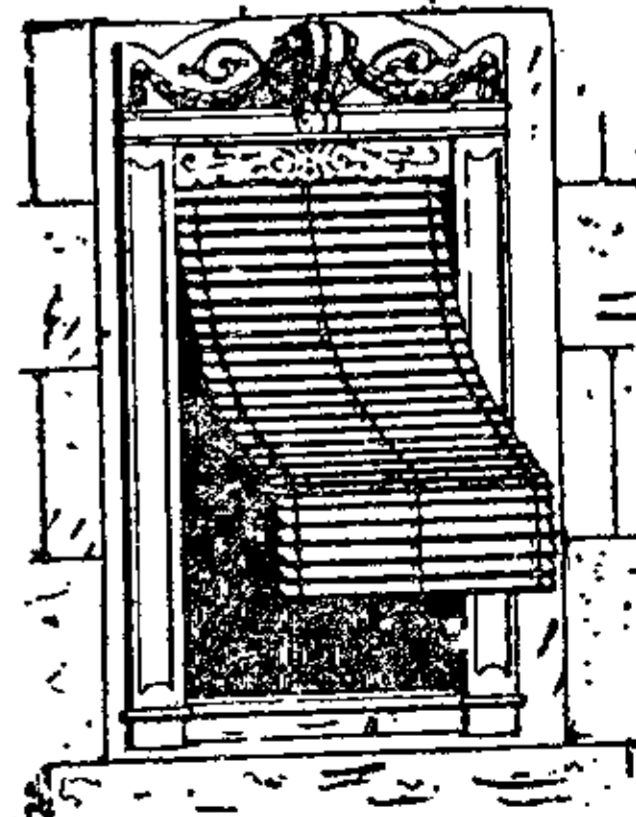

Жалюзія.

**Жалюзія**, (фр.) віконниця з дерев'яних дощок, або металевих блях, осаджених звич. рухомо в рямах.

**Жаммес** (Jammes) Франсіс, фр. поет і новеліст, \*1868, твори містичної закраски, відзначаються своєрідною простою й любов'ю до природи.

**Жан** (Jean) Йосафат Йосиф, гал. укр.-гром. діяч фр. роду, \*1885 в Канаді; 1913 вступив до василіян, 1918-20 зайнятий у дипломатичній службі ЗУНР; тепер укр. свящ. у Квебеку, займається укр. переселенцями.

**Жан Поль**, гл. Ріхтер Жан Поль.

**Жандарм**, (фр. Gens d'armes) спочатку лицар-верхівень, вояк лицарської тяжко озброєної кінноти; ж-и вперше з'явилися при королі Карлі VII у Франції б. 1430; з часу фр. революції ж-и в Зах. Європі почали грати ролю політ. поліції, якої завданням було вести боротьбу з політ. злочинцями та шпигунством; гл. Жандармерія.

**Жандармерія**, державна сторожа, на військовий спосіб зорганізовані й узброєні відділи для береження порядку й спокою в краю, підлягає міністерству внутрішніх справ. Зах.-укр. ж. зорганізовано з початком 1919, на Надніпрянщині перейшла вона в склад польової ж.; гл. Польова жандармерія.

**Жане** (Janet), 1) Пєр, фр. психолог, \*1859, проф. у „Колеж де Франс“; праці з ділянки експериментальної псих. та патології: „Психологічний автоматизм“, „Неврози“; 2) Поль, фр. філософ (1823-99). спиритуаліст, оборонець інтелектуалістичної моралі: „Остаточні причини“.

**Жанліс** (Genlis) Фелісіте, фр. письменниця (1746-1830), славна у свій час багатомо сентиментальними романами.

**Жанна д'Арк**, фр. нац. героїня селянка, прозвана „Орлеанська дівчина“ (1410-31), визволила Орлеан від англійців, але під Компієном попала в полон і спалена як чарівниця; 1920 признана святою.



Жанна д'Арк  
(образ Енгра, Лювр).

**Жанр**, (фр.) рід; жанровий (малюнок) — побутовий.

**Жанрист**, маляр звичайного буденного життя. Славні жанристи: англієць Гогарт, голандці Тенієр, Рембрандт, українці Шевченко, Маковський та ін.

**Жантіль** (Gentil) Еміль, фр. подорожник (1866-1914), дослідник серед. Африки й Конго.

**Жаргон**, (фр.) мова якоїсь професії (злодійський, лірницький, моряцький ж.), касти (ж. гал. духовенства, львівський ж. укр. інтелігенції), чи народу (довго звали жид.

мову ж.); мова-мішанина, що складається з різних чужих елементів, гол. — в лексичі, які дуже часто не відповідають законам даної мови (пор. гал. жаргонове „слічний й“, „пацір“, „ціжемки“); коли ж. робиться засобом мист. вислову, стає мовою письменства, перестає бути ж. (пор. англ. мова).

**Жардінієр(к)а**, (фр.) скринька, кошик або поличка на квіти.

**Жарівниця**, широка рура в паровому китлі, має зпереду руштовану піч, дозволяє використовувати тепло печі до 75%. Китлі з жарівницями почали вперше будувати в Англії: лянкаширські — з одною жарівницею, корнвалійські — з двома; їх уживають лише для ліпшого палива, з огляду на обмежені виміри печі.

**Жарівка**, гл. Електрична лампа.

**Жарка**, гл. Золототисячник.

**Жарко** Яків, укр. письм., \*1861, 8 літ був актором у трупі Саксаганського (Жарченко); писав поезії й байки.

**Жарове світло**, Ауерове світло, сильне біле світло, яке дістаємо, коли на газовий пальник Бунзена заложимо бавовняну або шовкову сітку, напущену окисами тору й церу. Бензинове, нафтове та спиртове ж. с. повстає в подібно улажених лампах, в яких замість світільного газу вживається пари з бензини, нафти або спирту. Гл. Ауер 1).

**Жасмін**, ясмин (Philadelphus), рід корчоватих рослин із родини ломіневатих; до 2 м. вис., з широким ланцетоватим листям і п'ятидільними цвітами; ж. садовий (Ph. coronaria) росте дико в півд. Європі, у нас плекається за для гарних білих, часом повних, запашних цвітів.



Жасмин.

**Жатець** (Žatec, нім. Saaz), місто в півн.-зах. Чехії, 16.000 меш.; в околиці славні хмелярні, промисл (броварі, цукроварні).

**Жатка**, гл. Жниварка.

**Жаткович**, 1) Григорій, др., ам.-укр.-закарпатський гром. діяч, \*1886, адвокат у Гомстеді-Па ЗДА. Брав живу участь у визвольнім русі ам. еміграції Закарпаття при кінці світової війни в тзв. „Народній Раді Русинів Злучених Держав“ та в „Середньо-європейським Демократичнім Союзі“ і причинився до того, що плебісцитом 12 XI 1918 рішено злуку Закарпаття з Чехословаччи-

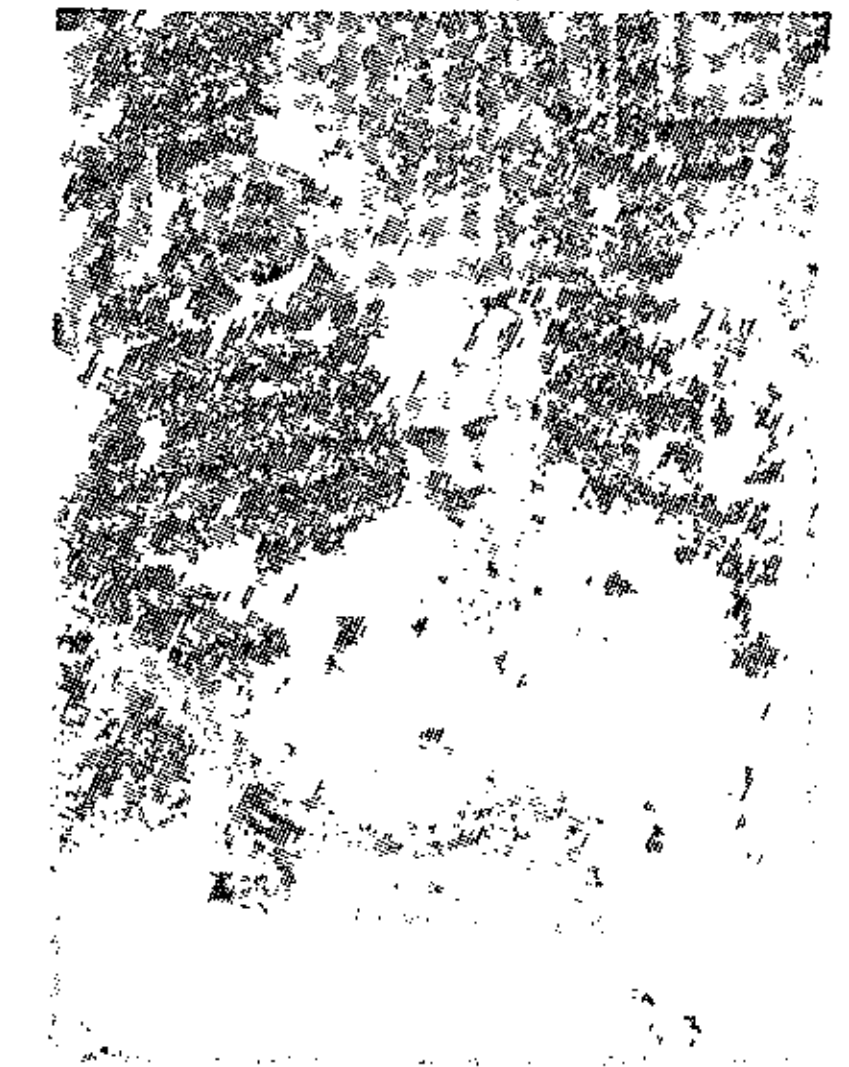

Гр. Жаткович підписує в Філадельфії Деклярацію незалежності середньо-європ. народів (26. IX. 1918).

ною. Опісля був президентом Директорії Підкарпатської Руси, автономної управи, яку установив тзв. „Генеральний Статут для організації й адміністрації Підк. Руси“, відтак до 13 IV 1921 губернатором Закарпаття. Не дждавшись здійснення автономії, зрікся уряду й вернув до ЗДА. 2) Юрій, укр. закарпатський священик і письмен. (1855-1920), історик мукачівської єпархії, автор численних розвідок з історії та етнографії Закарпаття в наукових укр. та мад. виданнях (Історіографія угорських русинів, Нарис історії Грушівського монастиря, Етнографічні замітки з Угорської Руси, Етнографія Закарпаття) та численних статей по різних мад. та укр. часописах Закарпаття. Перекладав на мад. мову оповідання М. Вовчка, Ів. Франка, М. Коцюбинського та ін. укр. письмен.

**Жашків**, м-ко гуманської округи, б. 5.000 еш., рештки городища.

**Жбери**, варяг із дружини Володимира В., якому допомагав здобути Корсунь, пізніше їздив до Царгороду сватати за Володимира гр. царівну.

**Жван**, або Вербова, ліва подільська притока Дністра, 53 км. дов.

**Жванець**, 1) містечко на Поділлі над Дністром і рікою Жванцем, у кам'янецькій окрузі; 3450 меш., українців 53·4%, жидів 40·1%. Лежало на „волоському шляху“, відоме з XV в.; 1653 облягав Ж. Хмельницький і примусив поль. короля Яна Казимира до миру; 1672-99 в тур. руках; земляні укріплення з XVI в.; костел із 1598, руїни замку й валів із початку XVII в., 1769 москалі розбили поль. конфедератів, в укр. визвольній війні бої з москалями; 2) ліва подільська притока Дністра, 105 км. дов.

**Жванчик**, 1) ліва подільська притока Дністра, 37 км. дов.; 2) м-ко б. Ушиці в кам'янецькій окрузі, б. 2.000 меш.

**Жданов** Іван, рос. історик літератури (1846-1901). Для нас цікаві гол. отсі праці: „Русская поэзия в до-монгольскую эпоху“, „Литература Слова о Полку Игоревѣ“, „Пѣсни о кн. Романѣ“, „Русский былевой эпос“.

**Жданович** Антін, київський полк. за Б. Хмельницького, командував 1657 укр. військом, яке Хмельницький післав на допомогу своїм союзникам, швед. королеві Карлові Х. Густавові та семигородському князеві Юрієві П. Ракоцієві.

**Жебелев** Сергій, рос. археолог, історик і кляс. філолог, \*1867, дослідник історії ст. Греції та мистецтва надчорноморських гр. колоній.

**Жебровський** Фелікс, кат. полеміст XVI в., автор двох брошур в обороні унії й Григоріанського календаря: „Кукіль, що його розсіває Степанець Зизанія“ і „Полова Степанця Зизанія“.

**Жебунів** (Жебуньов) Леонід, укр. громад. діяч (1851-1919), спочатку рос. революціонер-народник, був засланий на Сибір за участь у „ходженні в народ“ (гурток братів Жебу-

У. З. Е. І.

невих, Леоніда, Миколи й Сергія, прозваний „Сен-Жебуністами“); вернувшись на Україну в 90 рр. XIX в., брав активну участь в укр. русі. З його ініціативи видано книгу „Українській вопрос“. Ж. був співробітником ЛНВ, Ради (Київ), Укр. Житни (Москва), Рідного Краю (Полтава).

**Жегестів**, село і живець на Лемківщині, у новосандецькій повіті, над Попрадом, 486 м. н. р. м., алькалічно-залізни джерела; лікування хоріб крови й травлення, нервових та жіночих.

**Жегулі**, гори на правім березі Волги, 260 м. вис.; через них Волга б. Самари робить поворот, тзв. Самарську луку.

**Жезл**, берло або скипетр, палиця, звичайно з металю, символ влади й сили. Його носили володарі від найдавніших часів. В христ. церкві мають жезл також єпископи. У зах. церкві жезл на горішньому свому кінці закручений в одну сторону, в східній розгалужується на обі сторони.

**Желехівка**, правопис „Малоруско-німецького Словаря“ Е. Желехівського, що став основою шкільної орфографії, заведеної 1893 в усіх укр. школах Галичини та Буковини; збудований на „кулішівці“, але філологічно продуманий, у засаді — компромісовий, у одних випадках фонетичний, в інших — історичний (етимологічний). Ж. відкидає „ѣ“ на кінці слів, замінюючи його апострофом (') у зложених словах (з'одягати, з'усіль, з'явитися); викидає „ѣ“ та всі інші значки на звук і (ї), що їх знає „максимовичівка“ (Ѡ, ѡ, ѣ) та вводить і та ї, при чому останньому надає подвійну функцію, аналогічно до я, ю, є (їжа, зіле); за Кулішем уживає „и“ для звука, що в укр. мові повстав із праслов. і та и (ходити, рибати); заводить ѣ (йо, ѡ) з його подвійною функцією, хоч проводить його несподовно (пор. сѣмак, слѣзай частіше: льон, його); вводить певну систему в транскрипцію чужих слів, гол. щодо чужого „і“ (біблія, міміка, геоморфічний... цикорія, тиран, фізика, геометричний), хоч ця система не продумана до кінця. Ж. налічує 34 букви (крім уживаних тепер — ще ѣ); порядок букв ж-ки прийнявся зовсім.

**Желехівський**, 1) Євген, укр. філолог (1844-85), школи Мікльосіча, проф. гімназії в Перемишлі та Станиславові, автор укр.-нім. словника, що й досі не втратив своєї великої наукової вартости. Важний слов-



Жезл (митрополичий) роботи М. Шкрибляка.



Євген Желехівський.

ник і своїм правописом (желехівка) і наголосами; 2) Юстин, гал.-укр. священик, автор життєпису єп. Ів. Снігурського, москвофіл (1821-1900).

**Желе**, (фр.) студенець, драгли; овочі захолоді в цукрі.

**Железнов**, 1) Владімір, рос. економіст, \*1869, проф. моск. с.-г. Інституту; гол. праця: „Очерки политической економії“; 2) Йоасаф, рос. дослідник побуту уральських козаків (1824-63).

**Железноводск**, козака станиця й живець в терській області на Кавказі, між горами Бештау й Залізною, 580-640 м. н. р. м. Залізисті води — до п'яти й купелів.

**Желе-Льорен** (Gelée - Lograin) Кльод, славний фр. маляр і гравер краєвидів (1600-82); мистець у малюванні гри соняшних промінів, пори дня, води й повітря.

**Желенський**, 1) Владислав, поль. всебічний композитор (1837-1926), його твори досконалі формою й технікою, гол. пісні, симфонії, опери: „Конрад Валенрод“, „Гопляна“, „Янек“, „Стара казка“ й ін., також муз. підручники й ін.; 2) Тадеуш, псевд. Бой (Boy), поль. письм., \*1874, поет і критик, вільнодумець; переклав більш як 100 архитворів фр. літ.

**Желиборські**, укр. шляхетський рід XVI в. в Галичині: 1) Арсеній, у світі Андрій (1618-63), львівський єпископ від 1641, заложив 1646 друкарню при соборі св. Юра, яку по 1646 переніс до Унева; ворогував з Петром Могилою; 2) Атанасій, у світі Адам, брат Арсенія, єпископ львівський 1663, опісля адміністратор київської митрополії.

**Желіговський**, 1) Едвард, поль. поет (1816-64), псевд. Антоні Сова, автор драм. фантазії „Йордан“ і „Поезій“. Був разом із Броніславом Залеським та ін. поляками на засланні в Орську одночасно з Шевченком, який у „подражаніє“ йому написав поезію „Посаджу коло хатини“; 2) Люціян, поль. генерал, \*1865, зорганізував окрему поль. військову групу в Одесі, з якою через Басарабію переправився до Галичини й під час відвороту УГА над Збруч вдарив на ліве крило УГА від Дністра. Ж. відомий також із тзв. виленського „бунту“: 1920 його дивізія захопила від литовців Вильно.

**Желізо Йов**, ігумен дубенського, пізніше почаївського монастиря (1551-1651); в Почаївській лаврі збереглася книга з його поученнями й з витягами з ін. письменників, зверненими проти сектантів. Життя його, списане черцем Доситеєм, видруковано в Почаєві б. 1791.

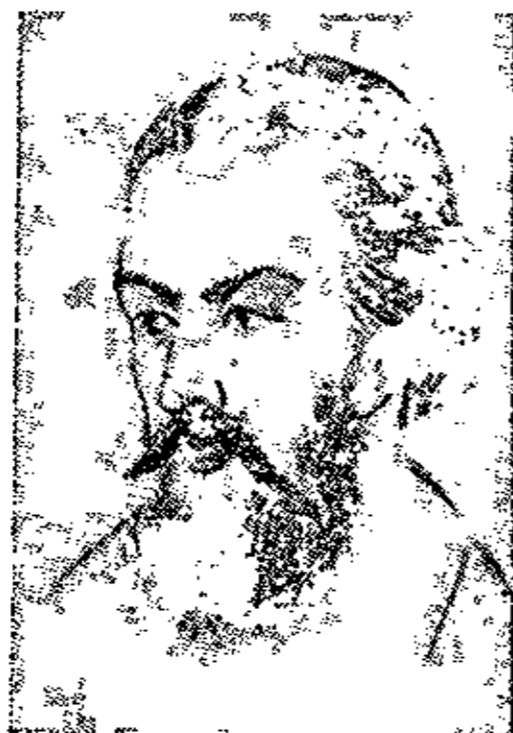

А. Желябов.

**Желябов Андрій**, рос. революціонер (1851-81), укр. родом, провідник партії „Народньої Волі“. За підготовки замаху на царя

Олександра II. повішений разом із Перовською, Кибальчичем та ін.

**Желятина**, гл. Ілютина. Желятиновий бромак, хльорак срібла, емульзія бромаку, хльораку срібла, дуже вразлива на світло, вживається до поволокання фотографічних плит, фільм та паперів. Желятиновий динаміт, гл. Динаміт.

**Жель**, гель, дригляста маса, що виділюється з колюoidalного розчину через його охолодження або випаровування розчинника (пр. води), при низькій температурі. Жель із водяного розчину колюїду називається гідрожель. Гл. Колюїди.

**Жемчужников**, брати з аристократичного роду: 1) Лев, рос. маляр, офортист і гравер (1828-1912), захопився Україною й більшість своїх творів присвятив саме їй. Альбом із 42 картин „Живописная Україна“ й ін. Приятель Куліша й знайомий Шевченка. Збирав укр. етногр. матеріяли. 2) Олексій, рос. поет (1821-1908), сатирик і гуморист, разом із братом Володимиром і письменником гр. Олексієм Толстим склав сатирично-гумористичні твори під спільним псевдонімом Кузьма Прутков.

**Женада**, (фр.) ніяковість у поведінці, сором'язливість.

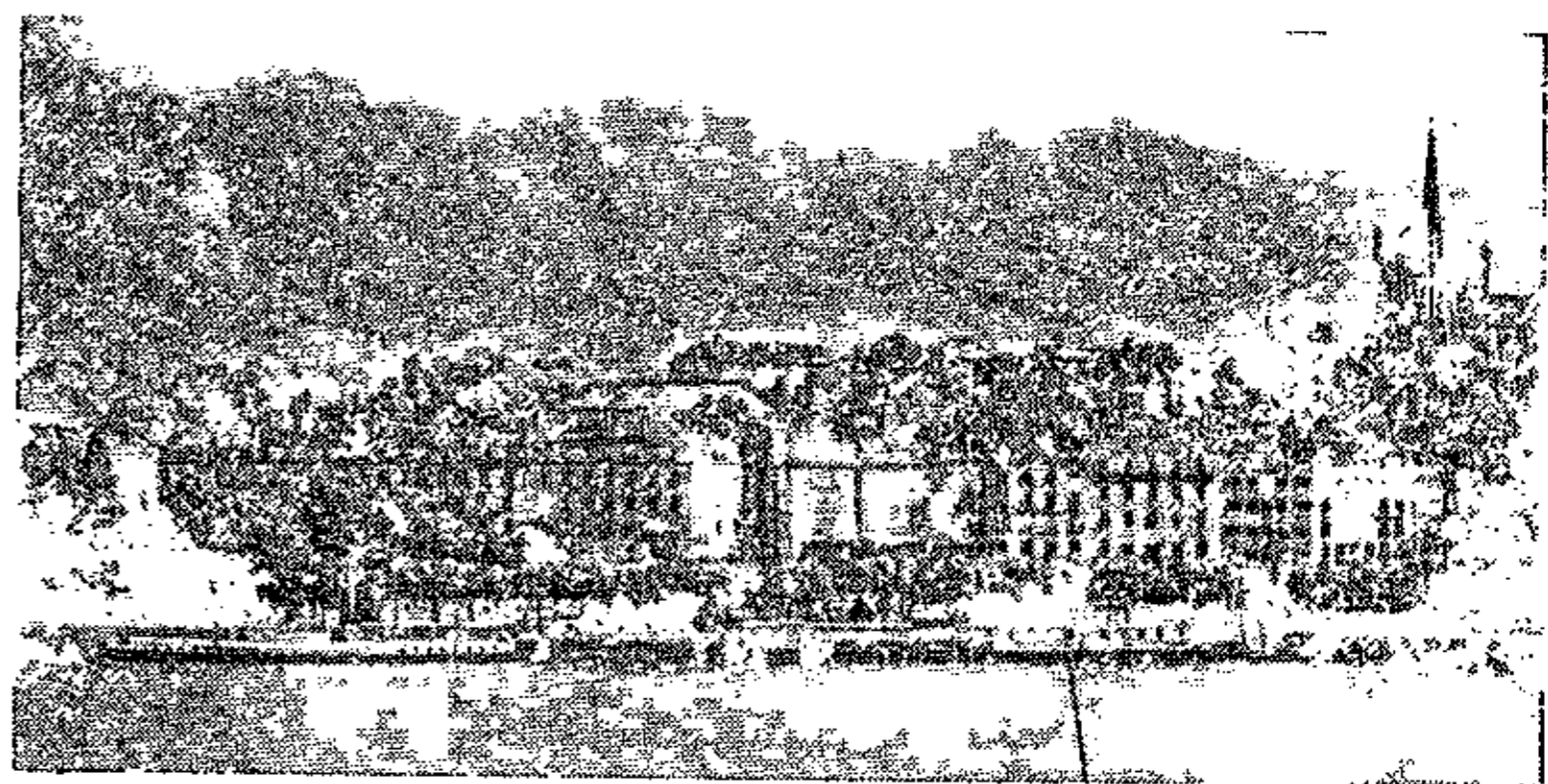

Женева, загальний вигляд.

**Женева** (фр. Genève, нім. Genf), 1) півд.-зах. кантон Швейцарії, 282 км.<sup>2</sup> і 171.000 меш., гористий; сади, винниці, виріб годинників; 2) швайц. місто над Роною при впливі її з Женевського озера (ст. рим. Aurelia Allobrogum), 126.000 меш.; унів., техніка, Міжнародний Червоний Хрест, Ліга Народів; годинникарський промисл і торгівля. Місце багатьох міжнародних конференцій і з'їздів. В міському музеї портрет Дідеро, намальований Левицьким. Тут 1876-89 жив М. Драгоманів і видавав „Громаду“.

**Женевська конвенція**, міжнародня умова 12 європ. держав із 1864, що управильнювала й злагіднювала ведення війни. Ціль і завдання її — обов'язкова для кожної воюючої сторони охорона хорих і ранених вояків своїх і чужих, та подача їм конечної лікарської помочі. Австрія, Росія й Туреччина приєдналися до конвенції пізніше.

**Женевська конференція**, міжнародня умова 36 держав із 1906, поширила й доповнила постанови женевської конвенції.

**Женевське озеро**, Леманське озеро, озеро в півд.-зах. Швейцарії на фр. границі, 570 км.<sup>2</sup>; його перепливає Рона.

**Жентиця**, сироватка з овечого молока; має б. 92% води, 2% білка, 5% молошного цукру і 0.5% солей; лагідне, очищує і сечогонне ділання; стосується при затовщенні, подагрі, хворобах нирок і печінки.

**Женувати**. (фр.) ставити когось у ніякове становище; почувати себе ніяково.

**Жепіч** Себастьян, словін. лексикограф (1829-83), видавець старих хорв. поетів, півд.-слав. фільольоґ зі школи Мікльосіча.

**Жер** (Gers), 1) ліва притока Гарони, 170 км. дов.; 2) департамент в півд.-зах. Франції, 6.290 км.<sup>2</sup> і 190.000 меш.

**Жерар** (Gérard) Етієн Моріс; граф, фр. маршал (1773-1852), учасник наполеонівських воєн, міністер війни, 1831 вигнав голяндців із Бельгії.

**Жервє**, фр. сметанковий сир.

**Жерделя**, гл. Абрикос; жерделі, дрібні, тверді овочі абрикосу, неублагородного щепленням.

**Жереб** у праві, один із тзв. божих судів. В ст.-укр. процесі кидали жереб, коли інші доказові засоби були безсильні; вища сила мала немов ствердити, чия правда. Ж. загинув скорше, ніж ін. божі суди.

**Жеребець**, ліва притока Донця.

**Жерев**, поліська притока Ужа, 109 км. дов.

**Жереп**; гуцульська назва карловатої гірської сосни (*Pinus montana*); рости́на з родини ялицеватих, звич. кущевата, стелиться по землі, галузі до 8 м. дов. Росте в сх. Карпатах та найвищих європ. горах, вище лісової межі 1300-2000 м. н. р. м. З живиці ж. виробляють олієць (*Oleum Pini Pumilio-nis*), помічний на грудні хвороби.

**Жеріко́** (Géricault) Теодор, фр. маляр-романтик (1791-1824), автор картини „Мазепа“.

**Жерляш де Гомері** (Gerlache de Gomery) Адріан, фр. подорожник, \*1866, 1897-9 експедиція до Грагамсленду.

**Жерміналь**, (фр.) дотичний кільчення; назва 1-го весняного місяця календаря Великої Фр. Революції (21 III — 20 IV).

**Жером** (Gérôme) Жан Леон, фр. маляр і різьбар (1824-1904), учень Деляроша. Малював життя античного світу й ст. Франції.

**Жеромський** Стефан, поль. повістяр (1864-1925), найбільший із сучасних. Повісті: „Люди бездомні“, „Попелище“, „Історія гріха“, „Приваба життя“, „Вірна ріка“, „Боротьба з сатаною“, „На провесні“.

**Жерсон** (Gerson) Жан Шарліє, фр. теолоґ (1363-1429), канцлер паризького унів., знавець кат. догм, „doctor christianissimus“; учив, що собор є вищий понад папу.

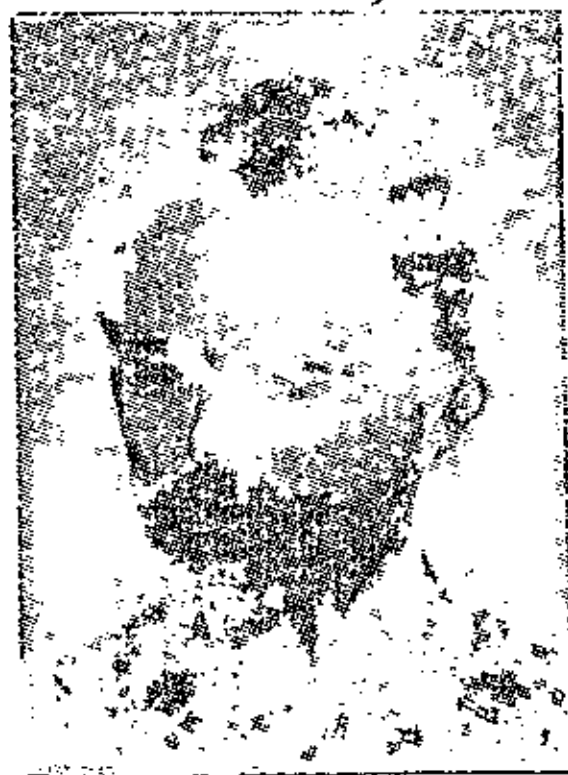

С. Жеромський.

**Жертва**, в поганських часах матеріальні дари богам і духам, щоб з'єднати їх прихильність, чи відвернути їх гнів. Слов'яни жертвували Перунові худобу, Світовидові худобу, овочі й величезні колачі, Радоґастові худобу й вівці, Сварогові ягнята й напої, а Триглавові різні тварини На Хортиці приносили богам у жертву кури, хліб і м'ясо, а ст. українські купці жертвували болгарським ідолам хліб, м'ясо, молоко, цибулю та питний мід. Літописи згадують також про людські жертви, як пережиток давніх часів, пр. поганські кияни приносили своїх дітей у жертву ідолам, що стояли на горбі за княжим теремом. Жертвоприношення силам природи, помершим душам, духам та ін. надприродним ествам доховалося й досі в наших обрядах і звичаях, особливо в старинному весільному обряді жертвоування курей. В Старому Завіті жиди приносили Богу в жертву деякі земні плоди (безкровні жертви) й тзв. чисті тварини (криваві жертви). Криваві жертви спалювали на вогні. Жертвою Нового Завіту є пшеничний хліб і вино з лози, котрі по Христовому повелінню перетворюються на літургії в Христове тіло й кров і безкровним способом повторюють його криваву жертву на хресті. Гл. Евхаристія.

**Жертівник**, предмет (із каміню, дерева або металю), на котрому приносять жертву. В христ. церкві ж. (престол, трапеза, вівтар) пригадує стіл, при котрому Христос споживав з апостолами Тайну Вечерю. В схід. церкві може бути тільки один жертівник, у лат. більше. Ж. у правосл. церкві — стіл ліворуч від престола, де стоїть церк. богослужбове начиння й перед службою Божою приготується св. агнець та виймається з проскур часточки.

**Жерюха лукова** (*Cardamine pratensis*), зелеста, хрестоцвітна рости́нка б. 1/3 м. вис., з малими, білими або ясно-фіялковими цвітками; росте по мокрих лугах; молоде листя вживають як ярину.

**Жест**, (фр.) рух (звич. рук) для вислову якоїсь думки або почування.

**Жетон**, (фр.) бляшана відзнака, медаліон; вимінний значок (також із кости або порцеляни), що заступає при грі гроші.

**Жива сила**, давня назва кінетичної енергії, гл. Енергія.

**Живе срібло**, гл. Ртуть.

**Живець**, місцевість, що має лічнічі джерела.

**Живець**, місто в півд.-зах. частині Зах. Галичини, 6.000 меш.; фабрики сукна, бровар.

**Живиця**, витвір окисання етеричних олійків у багатьох рости́нах, гол. шпилькових деревах. Ж. на повітрі твердне, розпускається тільки в алькоголі, етері та в товстих і етеричних оліях. Огрівана виділює етеричні олійки, а твердий останок творить кольофонію. Розрізняємо: 1) плинні ж. або бальзами, пр. терпентинова

ж., що впливає з шпилькових дерев, та канадський бальзам; 2) слизові ж., пр., асафетіда, гумігута, ливан і миро; 3) тверді ж., пр., бурштин або янтар, гуміляк або шеляк, копаль, мастикс та ін. Звич. терпентинова ж. добувається зі шпилькових дерев через нарізання або проверчення кори й верхніх шарів дотичних дерев; уживається до виробу етеричних олійків, терпентини, кольофонії, мила, та печаткового ляку, також до смолення бочок, човнів і т ін. Штучні ж., як: бакеліт, резоль, тіоліт і ін. виробляють діянням формаліни на фенолі.

**Живокіст**, гав'яз (*Symphytum officinale*), зелеста ростинок до  $\frac{3}{4}$  м. вис., подібна до щемелини, тільки вся вкрита твердавими волосинками, а синяво-багряна лійкувата корона її цвіту вгорі сильно звужена; росте у нас по вогких лугах. Вживається в домашньому лікуванні: відвар із коріння на обклади при зломанні костей і опухах та до натирання болючих крижів і суглобів, також п'ють проти червінки; корінь розварений із медом уживають проти грудних хоріб, гол. після вибухів крові й запалення легенів.



Живокіст.

**Живолист зелений** (*Phyllum siccifolium*), комаха з громади простокрилик, з вигляду подібна до зеленого листка; живе в Індії.

**Живописная Украина**, альбом укр. історії, природи й побуту. Малюнки Шевченка, текст Бодяньського й Куліша. Ціле видання було розраховане на три випуски: 1-й краєвиди, 2-й сучасний побут, 3-й історія. Вийшов лише випуск 1-й 1844.



Живолист зелений.

**Живопліт**, жива загорода, пліт із живих деревистих рослин, звич. чагарників, як глід, жимолодь, жостір, жовта акація та ін., іноді з дерев, як туя, тис, смерека, граб, білоклєн, чорноклен та ін., густо посаджених, звич. в двох рядах, у відступі  $\frac{1}{2}$  м. й підстригуваних до висоти плоту.

**Животів**, м-ко над р. Россою в білоцерківській окрузі, б. 3.000 меш.

**Животко** Аркадій, укр. письменник, \*1890; дитяча література, дошкільна та позашкільна освіта.

**Животовський** Павло, укр. генеральний суддя, діяч Руїни, 1661 як миргородський полковник брав участь у виборі Сомка на ніжинській раді, 1663 полковник гадяцький, генеральний суддя 1663-77; 1664 боронив Глухова перед поляками, 1678 Чигирин перед турками, †1699.

**Живчик**, пульс, ритмічне розширювання світла артерій, спричинене корченням серцевого м'яза й пружністю артерійних стінок; кожному скорчові серця відповідає один „удар“ ж., який відчуваємо на зверхніх артеріях. Кількість ударів ж.: у немовлят 120-140 на мін., у дітей 80-100, у дорослих 70-80, у старих 60-70. Прискорений ж. буває при напруженій фіз. праці, нервових подразненнях, гарячкових хворобах.

**Жигмайло** Любов, укр. гром. діячка й письмен. у Катеринославі, дружина В. Біднова, \*1876, статті в укр. часописах і на укр. теми в російських, 1914-15 вела при „Просвіті“ їдальню для евакуованих із Галичини селян, 1916 зорганізувала й була головою „Комісії для вивчення місцевого краю“ при рос. Науковім Обществі.

**Жигмонт**, ім'я кількох поль. королів та вел. кн. литовських: 1) Ж. I або Стариий, король поль. 1506-48, 1508 розгромив повстання М. Глинського, в жовтні 1508 склав між Литвою й Москвою „вічну угоду“ (Москва зрікалася претенсій на руські землі). За Ж. I в 1526 видано Лит. Статут. 2) Ж. II Август 1548-72, син попереднього; за його панування розвивається реформаційний рух і досягає найбільшого розвитку шляхетський стан; унія Польщі з Литвою в одну Річсполиту з прилученням до Польщі всіх укр. земель Литви. Зі смертю Ж. II припиняється династія Ягайлонів. 3) Ж. III Ваза, король поль. 1587-1632 і шведський 1592-1604, унук Густава Вази, нащадок Ягайлонів по жіночій лінії; крайній рел. фанатик, що ставив інтереси кат. церкви вище за державні; за його влади не припинялися козацькі заворушення та повстання. 4) Ж. Кейстувович, вел. кн. Литовський 1432-1440, молодший брат Витовта, відомий іще під ім'ям Стародубського, вірний сторонник Польщі; в 1432 напав на Свитригайла, зайняв Вильно й став вел. кн. Литовським; суворе відношення Ж. К. до бояр та князів довело до змови; його вбито у Троках 1440.

**Жигмонт**, рим.-нім. цісар 1411-37, угор. король від 1387; собор у Констанці, початок гуситських воєн.

**Жигмонт Корибут**, унук Ольгерда, син Дмитра Корибута, грав видатну роль в історії Чехії XV в., будучи тут намісником Витовта.

**Жидачів**, пов. м-о при впаді р. Стрия в Дністер, 3.823 меш., з цього українців 41%, поляків 39%, жидів 20%. Повіт: 936 км.<sup>2</sup>, 4 міста, 70 сіл, 77.070 меш. з цього українців 73.6%, поляків 19.2%, жидів 7%.

**Жиди**, ізраїльтяни, євреї, юдеї, народ семітського походження. За Біблією ж. як кочовниче плем'я під проводом Авраама прийшли при кінці 3-го тисячоліття до Хр. до Палестини, звідки небагом перенеслися до Єгипту, зберігаючи патріархальний устрій. З Єгипту під проводом свого законодавця Мойсея вибралися до Палестини,



яку добули під проводом Ісуса Навина. Якийсь час правили ж-ми провідники-судді, що вели завзяті бої з сусідніми племенами. Аж б. 1000 р. до Хр. заведено царство, яке по смерті Соломона, сина Давида, розпалося на дві держави: юдейську й ізраїльську. Обі впали жертвою наїзду асирійців та вавилонян. Вкінці ж. дісталися під панування персів, а згодом римлян. Були одним народом, що весь час зберіг монотеїзм; із них вийшов Ісус Христос — Месія, творець нової віри. Під рим. володінням витворилися у ж-ів два напрямки — садукей бажали прийняти частинно гр.-рим. культуру, фарисеї були противниками такого впливу. Обі партії були самостійницькими, а це довело до кількох повстань проти римлян. Повстання в 70 р. по Хр. закінчилося руйною Єрусалиму, а повстання Бар-Кохби в 135 по Хр. виселенням усіх ж-ів із Палестини. Тоді вони розсипалися по всьому світі (тзв. діаспора). Духовий провід народу беруть фарисеї, які свою рел. науку з'ясували в Талмуді (б. 200 р.); розсипані по Персії й Вавилонії ж. (б. 500 р.) створили окремих, тзв. вавилонський талмуд. Вкінці всі ж. на Сході в VII в. опинилися під пануванням арабів. Обоє талмудів не признавали останки сторонників садукей, які в VIII в. створили секту караїтів. В цьому часі жид. віру прийняла держава хазарів, перший історичний сх. сусід київської держави. Вже у вчаснім середньовіччі розбрелися ж. по зах. Європі. Правно були вони людністю, що стояла під опікою короля, за що ж. платили володареві окремих податок (жид. регалє). Вони мусіли жити в окремих дільницях (жид. гетта) і носити своєрідну одіж; позатим мали самоуправу й своїх суддів. Від часу хрестоносних походів зріс фанатизм проти ж-в у зах. Європі; траплялися часті погроми ж-ів, а навіть їх зовсім проганяли з деяких країв (Еспанія). Ця ворожнеча проти ж-ів мала свої екон. підстави. Ж. вели грошові інтереси, брали величезні відсотки, що в христ. середньовіччі вважалося тяжким гріхом. Зрівнання прав ж-в у зах. Європі наступило в добі освіченого абсолютизму (кінець XVIII в.). На Україні ж. появляються вже в початках нашої історії та напливають передовсім зі Сходу з Хазарської держави, гол. коли її розгромив Святослав. На зах. Україну плили ж. також із зах. Європи через Польщу. На Україні ж. також займалися передовсім грошовими операціями, а позичаючи гроші князям, з'єднували собі їх прихильність та опіку. Назагал не чуємо про якісь насильні виступи людности проти жидів. Тому не дивно, що ж. щораз більше зосереджуються на укр. землях, передовсім західніх, де Витовт надає ж. широкі привілеї. Зорганізовані у власні громади, кагали — мали ж. своїх жид. суддів, що судили по жид. праву всі справи включно до вбійства. Лит.-руське право

карає за вбійство жида так само, як за шляхтича, лише жидам не вільно було держати невольників християн. Мірою фінансового значіння ж. у лит.-руській державі може бути те, що в XVI в. жид став підскарбієм (мін. фінансів) князівства. Користаючи з тих привілеїв, ж. в XVII в. захоплюють із рук вірмен торгівлю та виступають як агенти та арендарі поль. панів на Україні, болючо дошкулюючи укр. селянинові. Тим стягнули на себе ненависть укр. маси, проявлену в часі Хмельниччини. Тоді ж. прогнано з України, а навіть козацькі права з XVIII в. заборонювали оселятися ж. на постійне на Гетьманщині. Ж. могли заїздити в купецьких справах та користати з послуг християн, однак не могли мати постійних наймитів християн. Зате по Руміні посунула на Правобережжя сильна струя жид. колонізації. Ж. стають знов знаряддям у руках шляхти, що допроваджує населення до жид. погромів у часі Гайдамаччини (1768). По упадку Польщі, рос. уряд заборонив ж. оселятися в корінній Росії, щоб охоронити моск. купців перед жид. конкуренцією, зате дозволив їм оселятися на Лівобережжі та на Степовій Україні. Всеж таки по Польщі лишилося їх найбільше на Правобережжі, де й нині відсоток ж. доходить до 8%. Під рос. володінням, подібно як колись під Польщею, ж. переймаються державною (тепер рос.) культурою, приймають державну (рос.) мову та стають на Україні носіями обрусіння, подібно як в Галичині польонізації. Ж. зустрічаємо між найвизначнішими членами всіх рос. рев. партій, зате нема їх майже зовсім серед укр. партій. Це було причиною, що в часі революції на Україні ж. все стояли по стороні росіян, незважаючи на забезпечення їм з боку укр. уряду персональної самоуправи. Активна постава ж-в по стороні більшовиків у часі революції викликувала серед населення погроми ж., які уряд УНР старався ліквідувати. В Галичині в часі укр.-поль. війни ж. додержували нейтральності. Всіх жидів на цілому світі є тепер 15 міл., з того в Європі 9½ міл., в Азії 500.000, в Африці 580.000, в Америці 4 міл., в Австралії 25.000. На укр. землях, 1926 в межах рад. України було 1,574.391 ж-в (5.4% усього населення); на зах. землях у 1921 було 878.766 (11.1%); на Закарпатті 80.059 (13.3%). Разом усіх жидів по усіх укр. землях 2,600.000. На рад. Україні було ж-в по селах 355.776, себто 1.5% всього сіль. населення, а в містах 1,218.615, себто 22.7% всього міського населення. Найбільший відсоток ж-в є в одеській окрузі (19.8%), а найменший у старобільській окрузі (0.01%). 14.000 ж-в подало укр., а аж 350.000 рос. мову як матірню. З окружних міст найбільше, бо 55.5% ж-в виказує Бердичів. На зах. землях в 1921 було у львівському воєвідстві 313.206 (11.5%), в станиславівському 145.226 (10.7%), тернопільському 128.965 (9%), волин-

ськім 167.740 (11·5%), поліськім 110.639 (12·6%). Від кінця XIX в. проявився між ж-и національний рух, якого найповажніша течія — сіонізм, розбуджена Теодором Герцлем, прямує до створення власної держави в Палестині. Це змагання прибрало навіть реальні форми, коли при Версайській трактаті Англія дістала мандат над Палестиною і тзв. Деклярацією Бальфура проголосила плян створення жид. держави (Ерек Ізраель) у Палестині. Розуміючи, що Палестина не всилі помістити більшої кількості ж-в, реальний напрямок між ж-и змагає до витворення більших жид. скупчень на одній території. До такої спроби належать і заходи більшовиків, підтримувані ам. жид. капіталом, кольтонізувати ж-ми деякі округи Степової України, опустілі після голоду 1921.

**Жидичинський монастир**, за милію від Луцька, з церквою св. Миколая; сюди приїздив на прощу Данило. В 1496 Ж. м. спалено під час нападу татар на Волинь.

**Жидівська абетка**, вл. ст.-єврейська, складається з 22 букв. Нинішня її форма наслідок вікового розвитку. Назви євр. абетки відповідають деяким предметам: алеф (віл), бет (дім), гімель (верблюди), далет (двері), ге (значіння невідоме), вав (гак), зайн (зброя), хет (тин), тет (бордюг), йод (рука), каф (долоня або ложка), лямет (пуга), мем (вода), нун (риба), самех (невідоме), айн (око), пе (уста), цаді(к) (вудка), коф (вухо голки), реш (голова), шиєн (шін) (зуб), таф (зуб). Деякі букви мають, як і в греків, окремі знаки на кінці слова. Буквами означаються й числа: від алеф до йод 1-10, від коф до цадік 20-90, а від коф до таф 100-400.

א	Алеф	ט	Тет	פ	Пе
ב	Бет	י	Йод	צ	Цадік
ג	Гімель	כ	Каф	ק	Коф
ד	Далет	ל	Лямет	ר	Реш
ה	Ге	מ	Мем	ש	Шиєн
ו	Вав	נ	Нун	ת	Таф
ז	Заїн	ס	Самех		
ח	Хет	ע	Айн		

Жидівська абетка.

**Жидівська література** охоплює всю письменну творчість жид. народу від XII в. до Хр. в єврейській та різних чужих мовах, засвоєних жидами в різних краях, і нововитвореними різними говірками, що згодом стали самостійними мовами. Найдавніші зразки ж. літ. збережені в уривках у Біблії, що є найстаршою літ. пам'яткою і містить у собі законодавство Мойсея, іст. й оповідні твори філ. роздумування та притчі. Ввесь цей збірник повстає протягом сотень літ, а його редакція триває від V в. до Хр. до II по Хр. Усна традиція, що від віків переходить із покоління до покоління, скристалізувалася в „Талмуді“, що є розширенням Біблії й пристосуванням її до щораз складніших потреб життя. Осередком жид. літератури гр. мовою була Александрія в Єгипті. Там повстає гр. переклад Біблії (Септуагінта), апокрифічні книги. Найславнішим плодом геленістичної ж. літ. є філ. твори Фільона Александрійського та

Йосифа Флявія. Вплив араб. культури на ж. л. помітний гол. в Іспанії в X-XIII в., що є золотою добою ж. л. (лірика євр. мовою, наукові твори арабською). Найбільші поети пишуть обома мовами і є одночасно філософами: Саломон Габіроль (Авіцеброн), Юда Галеві поет і філософ, Бахія Ібн Пакуда, філософ і творець жид. кодексу Маймонід. Поруч них довга низка ін. визначних письмен. У Франції виступає тоді славний коментатор Біблії та Талмуду — Раши (Р. Шльомо Іцхакі), а після нього коментатори Талмуду, тосафісти. В Іспанії в XIII-XV вв. наслідком переслідувань розвивається містична література (XIII в. книга Зогар арамейською мовою Мойсея Леона, XIV-XV — вчені талмудисти-містики). Одночасно з Дантом пише в Італії поезії його приятель і наслідувач Імануель ді Рома, перший творець євр. сонетів. Нім. жиди до кінця XVIII в. дають тільки нечисленні хроніки та іст. твори й студії над Талмудом. У XV в. слід згадати Мессера Леона; у XVI критиків Біблії й Талмуду Леона де Модена, Йос. Соломона Дельмедіго й Асарія де Россі, євр. мовознавця та граматику Ілю Левіта й одного з перших творців жид.-нім. літератури Севастіяна Мінстера. У XVI в. визначаються історики Йосиф Гакоген і Ібн Верга, географ Авраам Фаррісола та Йосиф Каро, автор жид. кодексу, що обов'язує й досі. XVIII в. видає геніального Спінозу. Передтечею нової ж. літ. в євр. мові є Мойсей Хаїм Люццато, іт. жид, автор алегоричних драм. Ще сильніше оживляє її Мойсей Мендельсон, перекладчик Біблії на нім. мову. Він почав в євр. літ. тзв. „освічений“ напрям „Гаскалі“. Його приятелі та учні хотять засвоїти жидам європ. культуру євр. мовою, основується літ. журнал „Гамеасеф“, що має радикальну протирабінську тенденцію. Ще живішою є діяльність „Гаскалі“ в Галичині й Австрії. Тут дістає свої основи юдаїстика — дослідни над жид. історією й літ. Гол. її представниками є львовянин Соломон Єгуда Рапапорт, автор літ. та іст. монографій; філософ Нахман Крохмаль із Жовкви, учень Геґля; саркастичний сатирик др. Ісак Ертер із Перемишля; поет Меїр Леттеріс, перекладчик Байрона й євр. перерібки „Фавста“; Самуель Давид Люццато — поет, філолог, філософ, археолог і публіцист. „Гаскалю“ на Україні й Росії репрезентують публіцисти Й. Д. Левінсон і М. А. Гінсбург, поет А. Д. Лебенсон, та його син Міха Йосиф Лебенсон представник романтизму в новоєвр. літ., поруч автора іст. повістей Авраама Мапу. За цим напрямком іде у перших своїх починах поет Юда Лейб Гордон, пізніший завзятий оборонець „освіченості“ й боротьби з рабінізмом (низка тенденційних поем). Реалізм в євр. літ. поруч Мапу в його останній добі репрезентують: славний маляр жид. життя С. Й. Абрамовіч (Менделє Мохер Сфарім), критик і публіцист М. Л. Лілієнблум, повістяр Р. А.

Бравдес і пізніший творець нац.-сіоністичного напрямку П. Смоленскін. У добі нац. сіонізму найбільший вплив на все покоління мав філософ і першорядний стиліст Ашер Гінзбург (Ахад Гаам). У поезії визначилися: Хаїм Нахман Бялік, Саул Черниховський, Яків Каган і Зальман Шнеур, у повісті й новелі: Бершадський, Бен-Ціон, Бреннер, Шофман і Гнесін. Окрему групу творять: Й. Л. Перетц, Юда Штайнберг і М. Й. Бердичевський, що є виразниками ідеї хасидизму (її передтечею є Бааль-Шем) із змаганням обновити жид. духа глибокою вірою та сильним почуттям. З молодих палестинських письм. замітніші А. Гамеїрі-Фаєрштайн, Шльонський, Ляндав та ін. Тоді, як євр. літ. зверталася до добірної інтелігенції, одночасно творилася народня літ. в жаргоні на слов. землях. Почин пішов із Німеччини, де вже в XVI в. і раніше появляються оповідання й повісті жаргоном, за нім. зразками, призначені для простолюду, а також переклади й коментарі до Біблії, збірники легенд, народні пісні й п'єси. Нормальна жаргонова літ. у всіх ділянках починається аж у XIX в. на Україні від визначних письменників, що пишуть також по ст.-єврейськи. З жаргонових авторів треба згадати М. А. Діка, Лінецького, Спектора, Дінесона, потім згаданих уже Абрагамовича й Перетца, Гіршбайна, відомого драматурга Шальома Аша, поетів Фруга, Рейзена, Єгоаша, Розенфельда, з молодших Бродерсона, Надіра, Кульбака, Леєлеса, Лейвіка, Маркіша. У післявоєнній добі жаргонова літ. йде в парі з ст.-євр.-ою своїм багатством. Євр. письменники часто пишуть жаргоном і ставляться прихильно до жаргонової літ., зате жаргонові ставляться до євр.-ої з нехиттю. Євр. літ. має перед собою майбутність у Палестині, де євр. мова вживається вдома і в школі, а жаргонова в країнах, де живуть масово жиди (Україна, Польща, Росія, Америка), якщо політ.-економічні обставини не доведуть жидів до асиміляції.

**Жидівська мова**, звана довгий час „жаргон“ — серед.-нім. говірка з домішкою євр., слов. і ін. слів, що нею говорять жиди серед. і схід. Європи та Америки, походженням із Німеччини. Крім домішки чужих слів, відбігає ж. м. від нім. й тим, що в ній мають силу ще й ті звукові закони, які спричинили зміну вимови „ашкеназім“ від вимови „сефардім“ (гл. Єврейська мова), пр., Tag (день) — туг; крім цього, бачимо й ін. зміни, пор. gut (добрий) — гіт, Daumen (великий палець) — дом, auf — уф, оф, Hof — гавф, заднепіднебінне ch (пор. ex = ich), отверта вимова „е“ е сен — essen довге е — ей (weh — wei), заник відміни й т. д. На підставі жид. говірок Польщі та Білорусі витворилася суч. літ. ж. м. (їддіш).

**Жидівська релігія** признає існування єдиного Бога, отже це релігія монотеїстична. Джерела її: 1) св. Письмо (писаний За-

кон) і 2) передання (традиція, усний Закон). У давнину ж. р. була зв'язана з приношенням жертв, але від доби зруйнування храму вся вона зосереджена на молитві і на збереженні святочних днів. Ж. р. приймає свободу волі і не признає первородного гріху; одиниця є особисто відповідальна за свої вчинки, звідси віра в нагороду й кару. Оминути кари можна каяттям і добрими ділами.

**Жидівське мистецтво**, не дало оригінальних зразків, запозичувало зразки фенікійські, почасти асирійські й єгипетські. З бібл. оповідання про храм Соломона виходить, що заложення було єгип., бронзові кольони виконані фенікійським майстром, вишивані заслони — асирійські. Ж. могили видовблювалися у скелях на єгип. зразок, новіший надгробок Якова — гр. зразку, ін. мішаного стилю гр.-ассир. Через рел. приписи різьби й малярства не було, зате дуже було розвинене прикладне мист., зокрема ювелірство.

**Жидівський курінь УГА**, курінь I-го корпусу УГА, урядово званий Пробоевим курінем. Зорганізований у червні 1919 в Тернополі за почином поруч. Саламона Ляйнберга, визначився кілька разів у боях проти поляків і більшовиків.

**Жидівські ворота**, ворота в ст. Києві, що вели на півн. захід до жид. дільниці.

**Жидівські свята**. Первісним жид. святом є сьомий день, субота — сабат, зн. неділя. Також сьомий рік і п'ятдесятити рік був святий. Інші важніші жидівські свята: Пасха (на пам'ятку виходу з Єгипту), Зелені свята (на пам'ятку проголошення Божих заповідей на горі Синай), свято Кучок (на пам'ятку перебування на пустині), свято Труб, день Примирення (Судний день). Ці свята постановив Мойсей.

**Жидове**, жид. дільниця Києва, була на горі за жид. воротами.

**Жидовствующі**, гл. Зжидоватілі.

**Жид-озеро**, гл. Князь-озеро.

**Жидята Лука**, письм. XI в., новгородський єпископ 1035-54; „Поученіє къ братіи“.

**Жила**, 1) гл. Вена; запалення жил (Phlebitis, Thrombophlebitis) хвороба спричинена звич. гнойовими бактеріями, що дістаються до жил або з пораненої поверхні тіла або з віддалених гнойових огнищ. Бактерії ушкоджують внутрішню оболонку жили, через що в тім місці твориться тромб, що може й зовсім заткати світло жили. Звичайно з. ж. бувають на ногах. Об'яви: опух, біль, на червоній шкірі виразно рисуються широкі, сині жили. Небезпека з. ж. в тому, що тромби можуть відірватися від стінки жили й струєю крові занестися до серця, легенів або інших органів та бути причиною смертельної емболії. 2) розгалужена щілина в скалах, виповнена ін. матеріалом: мінеральна ж. виповнена мінералами, рудна ж. рудами,

тзв. жилоче зложжя, скальна ж. вулканічним матеріалом.

**Жилет(ка)**, (фр.) 1) камізелка; 2) назва машинки до голення, від прізвища винахідника Жилета (Gillette).

**Жиляк** (Varix), хоробливе розширення жил, найчастіше на долішніх кінцівках, гол. на голінці (*V. scuris*), в кутниці (гемороїди) і деінде; часом стінки ж. тріскають і настає сильна кровотеча, або творяться трудні до гоєння виразки (*Ulcera varicosa*).

**Жильна вода**, гл. Вода ґрунтова.

**Жимолодь**, гл. Бирючина.

**Жимолость**, деревник (*Lonicera*), рід рослин із родини козолистих; дерева або кущі з простими або виткими стовбурами,

цвіти зрослоплаткові, п'ятидільні, овоч-ягода. Ростуть дико по лісах і розводяться по садках. Ж. звичайна (*L. xylosteum*) з білим цвітом; ж. татарська (*L. tatarica*) з рожевим цвітом; ж. чорна (*L. nigra*) з чорними ягідками; ж. козолист (*L. sarifolium*) кущевата рослина, до 9 м. вис. з тонкими, виткими галузками, круглавим листям та гарними, сильно пахучими цвітами, з півд. Європи, у нас по садках.



Жимолость козолист.

**Жимолостьоваті**, гл. Козолисті.

**Жирандоля**, (фр.) світляна китиця штучних вогнів; ставний або висний свічник на більшу кількість свічок, чи ін. джерел світла.

**Жирардів** (Żygarów), поль. м-о б. Варшави, 21.000 меш., ткацька промисловість.

**Жирафа**, 1) (*Giraffa camelopardalis*), жуйна струнка тварина до 6 м. вис., вкрита ко-



Жирафа.

роткою шерстю, ясно-сірою, з многокутними темно-бурими плямами; на голові роговаті нарости, вкриті шкурою, шия дуже довга, ноги тонкі, довгі, передні довші від задніх, тому тулуб спадистий, на ногах по два пальці, вкриті

копитками; живе в Африці стадами, живиться гол. листям із дерев, які зриває довгим хватним язиком; полюють на неї задля шкури й м'яса. Споріднена з ж. окапі; 2) мале сузір'я б. півн. Бігунової зірки, з 138 дрібних зірок.

**Жиро**, (іт. giro = коло, обіг), передача векслів або ін. цінних паперів ін. особі; книжкове переведення з конта одної особи (фірми) на конто другої. Банк, маючи довір'я до клієнта, може робити його іменем вписи на користь другої особи також кредитовим способом; таку свою претенсію банк вписує як довг клієнта. Банки, що спеціалізувалися у таких операціях, прозвано „жировими банками“. Гл. Вексель, Індосамент.

**Жировиці**, м-ко б. Слолиму. Від XVI в. православний монастир із чудотворною іконою Божої Матері. В 1613 належав уніятам, спалений 1656 Б. Хмельницьким і невдовзі відновлений василіянами. При монастирі в XIX в. була гімназія, один час уніятська, перетворена згодом у православну дух. семінарію, яку опісля перенесено до Вільна. За світової війни монастир сильно потерпів, надто його гарна бібліотека.

**Жирондисти** (Girondins), помірковано-республіканська партія за В. Фр. Революції, названа від департаменту Жиронда, що вибрала до Законодатного Зібрання 1791 адвокатів Верніо, Гюадé, Жансонне й ін., які створили цю партію. Опісля до них приєдналися Бріссó, Ролян, Кондорсе, Дюмуріє та ін. По червневім повстанні 1792 Ж. утратили свій вплив, який перейшов до якобінців.

**Жирослав**, гал. боярин, інтригував проти Мстислава Удатного, висовуючи проти нього на престіл Із'яслава (сина київського князя Мстислава Романовича).

**Жирування**, прикрашування дерев'яних предметів втисненням у дерево мосяжним дротом. Звісні гуцульські жировані топорща, ложа стрільб, тощо.

**Житецький**, 1) Гнат, укр. історик (1866-1929), син Павла, дійсний член НТШ, член іст. секції ВУАН, завідувач рукописного відділу Всенародньої Бібліотеки України, 1919 редактор органу бібліотеки „Книжний Вістник“, співробітник органу іст. секції ВУАН „Україна“; праці з найновішої укр. історії; історик літ. (праці про Костомарова, Максимовича, Потебню) та історик укр. громадських рухів 60-их років XIX в. 2) Гродіон, укр. етнограф, \*1851, співробітник „Київської Старини“, автор розвідки про зміну народностей у півд. степовій Україні; був на засланні в Вятці й Астрахані; 3) Павло, укр. лінгвіст, історик літератури, педагог (1836-1911), видатний укр. діяч

Павло Житецький.

із 2. пол. XIX в., член ст. Київської Громади, діяльний член Півд.-зах. відділу Географічного Товариства в Києві, дійсний член НТШ, член-кореспондент рос. Академії Наук, автор численних праць із поля укр. граматики (Очерк звукової історії малоруссаго

нарѣчя, 1876; Очерк літературної історії малоруссакого нарѣчя XVII-XVIII в., 1869 — образ середньо-укр. літературної мови, з додатком цсл.-укр. з XVII в.); з поля історії літератури (Мысли о малорусс. народ. думках, 1893; Энеида И. П. Котляревскаго и древнѣйшій ея список, 1900), підручників (Теорія сочиненія), цікавився перекладами св. Письма на укр. літ. мову XVI-XVII в. (Описание пересопницкой рукописи, 1876; О переводах евангелій на малорусс. язык, 1905), енергійно з погляду лінгвіста обстоював думку, що київ. Русь колиска укр. народу.

**Житє і Слово**, укр. двомісячник, вістник літератури, політики й науки, видавав Іван Франко у Львові 1894-97.

**Житіє св. Сави Освященного**, важна пам'ятка білорус., а то як дехто (О. Колесса) думає, укр. мови з XIII в.; рукопис у Ленінграді (Общество любителей древней письменности), видав Помяловський (1890); розслід О. Колесси й Мочульського, 1896.

**Житія**, так називано в ст. Україні життєписи святих. Христ. церква збирала відомості про своїх святих уже від перших починів свого існування. Передовсім списувано життя христ. мучеників. У серед. віках повстали вже великі збірники життєписів святих: на Заході (Руффіна Аквілейського V в.) *Vitae Patrum*; на Сході Симеона Метафраста (IX чи аж XII в.) й ін. Від XVII в. видають учені бенедектини (боляндисти) *Acta Sanctorum* у величезних томах аж до нинішнього дня. Багато таких життєписів гр. і лат. містигь відоме видавництво I. P. Migne, *Cursus Patrologiae* (кількасот томів). Автім, видання життєписів святих (гагіографія) у різних мовах дуже численні. На Україні з'являються житія вже в перших починах християнства, ще перед хрещенням кн. Володимира (до найстарших належить оповідання про убиття варяга-християнина). З Греції й півд. Слов'ящини прийшли на Україну величезні збірники житій: Прологи збо Синаксари (житія на кожний день у році з різними поученнями), Мінеї (Четі — читання на кожний день місяця, й богослужбові — з богослуженнями в честь святих) та Патерики (житія чудотворців). За гр. зразками почали писати житія й українці, вже чернець Яків і Нестор (передовсім „Життя св. Теодозія Печерського в XI в.). У XIII в. повстає в Києві й свій Патерик Печерський, що опісля заповнюється. У XVI і XVII вв. позначається на укр. житіях вплив зах.-европ. і польський (найбільше П. Скарга). З кінцем XVII в. почав складати свої славні Мінеї Дмитро Тупталенко (Ростовський), видані у XVIII в. в кількох великих томах. У новіших часах маємо багато цінних наукових праць над житіями таких відомих на Україні святих, як св. Микола, Юрій, Климент, Варвара та ін. Житія мали великий вплив на ст.-укр. письменство, а

й нові письменники повертають до них нераз.

**Жито** (*Secale cereale*), наше найзвичайніше збіжжя, походить мабуть із півд. України або сумежних країв Азії та було плекане в Європі вже з кінцем бронзової доби. В Європі вдається до 67° півн. ширини; зерно ж. має в собі вуглеводанів до 73%, азотових річовин до 15%, товщу до 3%, попелу до 4%. Ж. буває яре й озиме. Яре плекають у півн. Росії та Сибірі, де озиме ж. вимерзає. Найбільше поширене ж. озиме. Найбільше відомі роди озимого ж.: пробштайське, шлянштєдське, петкуське; на Україні: таращанське, немерчанське, пірнавське і т. д. Загалом в цілому світі збирають річно б. 470 міл. метричних сот. ж., а саме в міл. метр. сот. (роки 1927/28):

СРСР (цілий)	246	Угорщина	5.7
Німеччина	68	Литва	5.6
Польща (держава)	57	Бельгія	5.1
Україна (ціла)	52.5	Швеція	4.8
ЗДА	14.9	Австрія	4.6
Чехословаччина	12.4	Канада	3.8
Франція	9.3	Голяндія	3.5
Еспанія	6.7	Фінляндія	3.0

Всі ін. краї світу дають по 2-1 міл. метричних сот., разом 17 міл. метричних сот. На укр. землях річний добуток ж. пересічно доходить до 52.5 міл. метр. сот., з того Рад. Україна 41.0 міл. метр. сот., а 5 укр. воєвідств у Польщі 11.5 міл. метр. сот. Ж. сіється у нас гол. на власну потребу. Пожиток: із зерна ж. виробляють муку, крупи й горілку та вживають замість кави; соломом вживають до покривання дахів, до виробу капелюхів і плетінок та паперу.

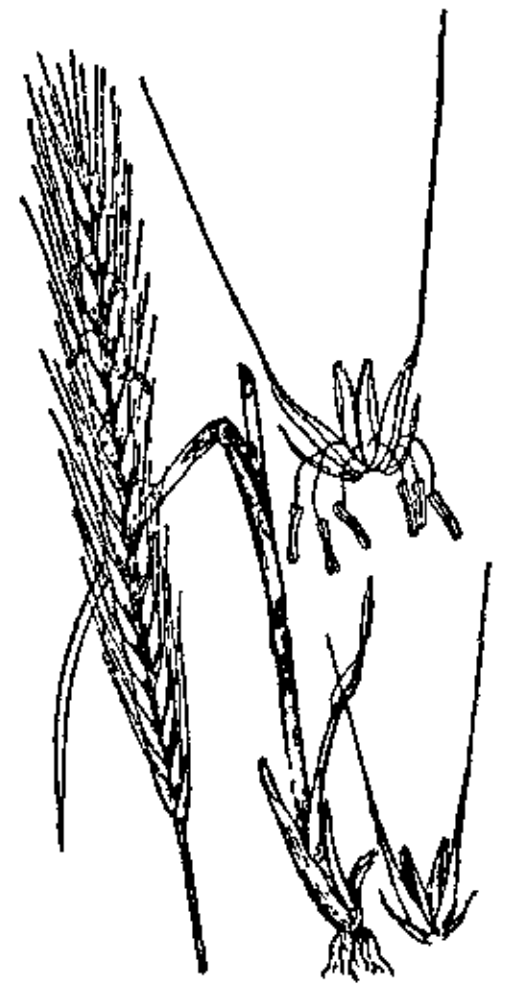

Жито; зліва на право: колос, стебло, два цвіти й два зернятка.

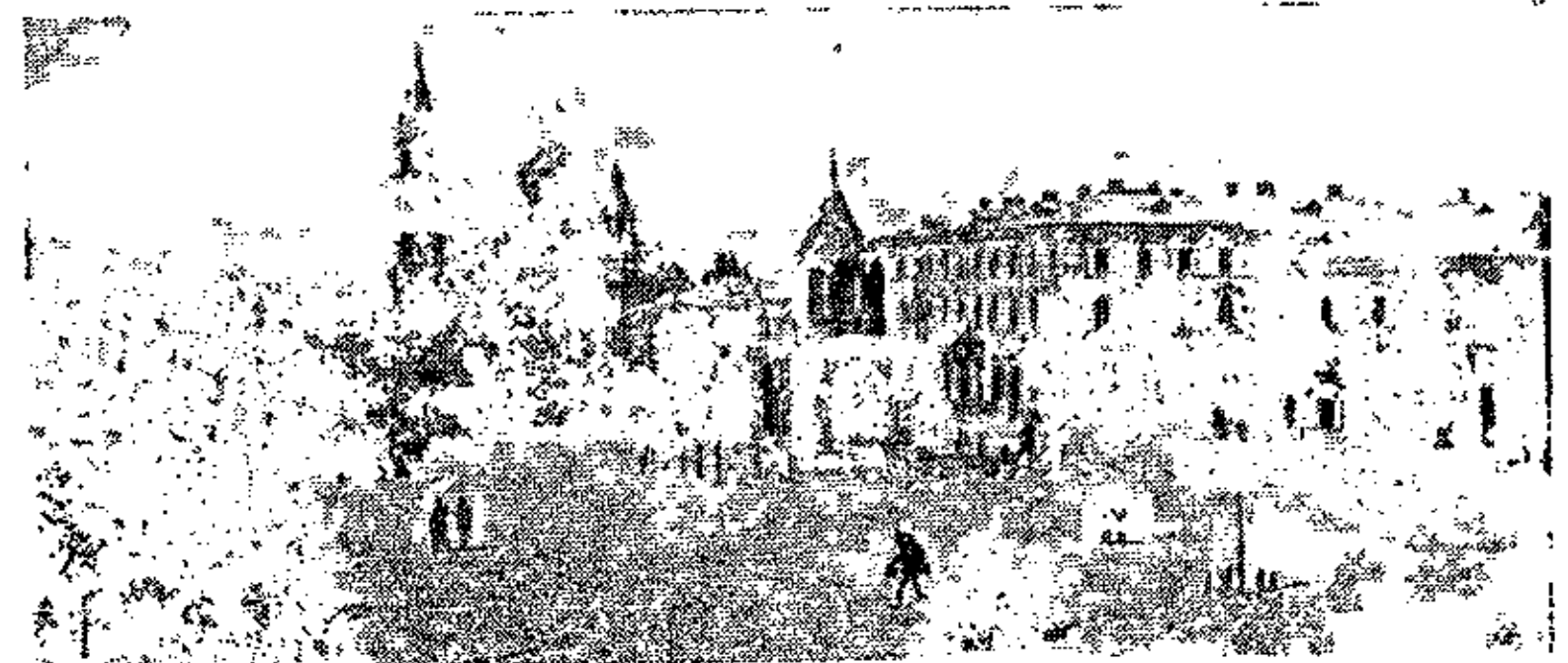

Житомир.

**Житомир**, гол. м-о волинської округи, лежить б. впаду Кам'янки в р. Тетерів; 76.678 меш.: українців 37.1%, жидів 39.1%, поляків 20%, росіян 13.7%. Вперше згадується в літописах під іменем Животова 1305; за лит. часів житомирський замок тісно зв'язаний із Києвом; за козацьких воєн зруйнований. У 1668 Ж. став гол. містом київ. воєвідства, замість Києва, що

годі відійшов до Москви. В 1726 єзуїти за-снували в Ж. монастир і школу, в 1761 повстав тут бернардинський монастир; від 1795 Ж. став повітовим містом, а з 1804 — губерніяльним. Тут у лютому 1918 провела кілька днів Центр. Рада, відступаючи перед більшовиками на захід. В серпні 1919 бої II-го корпусу УГА з більшовиками Житомирська або Волинська округа, 9.981 км.<sup>2</sup>, 11 міст, 1298 селищ, 13 районів. Меш. 690.550, українців 66·9%, росіян 2·8%, жидів 9·5%, поляків 12·5%.

**Житомирське Євангеліє**, укр. перекладна пам'ятка з 1571, відпис Пересопницького є-я з деякими перемінами та перерібками на користь укр. лексики.

**Житомирщина**, поліська волость Володимира Ольгердовича, що її 1393 забрав Витовт. В XV в. на Ж. часто набігали татари.

**Життє і Знання**, вістник гігієни, санітарії, медицини і природознавства, місячник, видавав Гр. Коваленко в Полтаві 1913; в 1914 виходив під зміненою назвою „Вістник Життя і Знання“.

**Життя**, буття органічних цілостей; тому говоримо про ж. організмів, ж. психічне або духове, ж. народів і т. д. Життя організмів, це загал проявів, які відрізняють живі органічні твори природи від мертвих, неорганічних. Звич. розрізняють: 1) р о с т и н н е або вегетативне ж., а саме: віддихання, відживлювання, враз із переріркою поживи на річовину власного тіла, виділювання непотрібних річовин, розріст і розмножування; 2) т в а р и н н е або а н і м а л ь н е ж., а саме: вразливість, свідомість, думання і прояви волі. Носієм життя є жива річовина, білкова або протоплязма. Поминаючи незорганізовані заразки, жива білкова зорганізована в клітинах. Всі прояви життя в природі відбуваються по особливим законам; розслідувати та роз'яснити їх — це завдання біології. Основна причина життя в природі досі не розсліджена наукою; під тим оглядом у філософії були і є різні погляди, гл. Матеріалізм, Віталізм і Неовіталізм. Для філософії життя це в суті річі все буття, все існування, якого тільки одною з численних форм є ж. органічне. Всі ці форми ж., а також відношення органічного до духового ж. були і є предметом усіх філ. міркувань.

**Життя і Знання**, популярно-наук. і літ. місячник, видає „Просвіта“ у Львові від 1927 під ред. М. Галушинського.

**Життя і Мистецтво**, місячник літератури, мистецтва й культури у 1920 у Львові, під ред. Ф. Федорцева й М. Струтинського.

**Життя і Право**, укр. правничий чвертьрічник, орган „Союзу укр. адвокатів“ і „Т-ва укр. правників“; виходить у Львові від 1928

**Життя і Революція**, щомісячний журнал гром. життя, літератури й науки, виходить від 1925 у Києві.

**Життя Поділля**, щоденник, видавало в 1919 Т-во „Просвіта“ в Кам'янці Подільському.

**Жівкович** Петар, серб. генерал, \*1878, президент міністрів Югославії від січня 1929.

**Жід** (Gide), 1) А н д р е, один із найбільших сучасних фр. письмен., \*1869, скептик і іммораліст; повісті: „Іммораліст“, „Вузькі ворота“, „Льохи Ватикану“, „Фальшивники грошей“. Цінні крит. студії; також п'єси та поезії; 2) П о л ь, фр. історик права (1832-80), широка студія про правне становище жінки у давнину й нових часах; 3) Ш а р л ь, фр. економіст, \*1847, ідеолог кооперації. Твори:

„Принципи політ. економії“, „Курс політ. економії“. На укр. мову перекл.: „Кооперація“ і „Майбутність кооперації“.

**Жіжка** Ян, чесь. полководець (1360-1424), проводир гуситів 1420-22, здобув кілька перемог над військами цісаря Жигмонта.

**Жіздр**, ліва притока Оки, дов. 245 км.

**Жінзіфов** Райко Ксенофонт, болг. письменник (1838-77), журналіст і політ. діяч доби болг. боротьби за свободу, перекладав „Слово о полку Ігореві“, Т. Шевченка й ін.

**Жіноча Доля**, двотижневик для укр. жіноцтва, виходить у Коломиї від 1925.

**Жіноча рима**, гл. Рима.

**Жіноче діло**, безплатний чвертьрічний додаток до „Діла“ у Львові в 1912.

**Жіночий рух**, змагання жінок до зрівнання жінки з чоловіком під оглядом правним, економічним і моральним. Рух цей явище XIX в. Його підготувала довголітня індивідуальна оборона прав жінки різними діячами та філософами, а головню письменниками XVIII і XIX в. і зміна екон.-сусп. обставин. В доісторичній добі у багатьох народів жінка займала дуже визначне становище в родині й в суспільності: була головою родини, суддею та жрекинею. Сліди цього тзв. „матріярхату“ бачимо у ст. культурних народів, а у деяких африканських племен вони задержалися ще й досі. Та з іст. часами починається доба підрядної ролі, а то й поневолення жінки. В ст. Греції й Римі жінка є господинею дому, пістункою малолітніх дітей і є під опікою голови родини. Тільки виїмково поодинокі жінки здобували собі визначніше становище або мали вплив на громадянські справи. Християнство, що проголосило рівність усіх перед Богом, уважає жінку все ще нерівноправ-



Андре Жід.



Шарль Жід.

ною. В IV в. вона стає правоздатною, але не має доступу до гром. діяльності. Такий стан триває до XVIII в. Та чимраз частіше виступають оборонці жіночої рівноправності, жінки подекуди здобувають собі деякі права, а в часах Відродження — правда, тільки освічені одиниці, з аристократичного роду — визначне значіння. Під час В. Революції фр. жіноцтво вперше явно й зорганізовано домагається зрівнання прав з мужчиною в родиннім і гром. житті. Тоді повстають перші жіночі клуби й журнали. Дарма, що конвент розв'язав усі жіночі т-ва, а провідниці цього руху, Жанна Ролян і Олімпія Гуж-Обрі згинули згільтиновані, ж. р. годі було вже здержати. В Америці й Англії ведеться боротьба передовсім за політичні права, гол. права голосування (суффраж). Від 1830 стає популярним термін „еманципація жінок“, яка має тісний зв'язок із фр. соціалізмом. Після конгресів у 1848 і 1869 ам. жіноцтво об'єднується в Нац. Ам. Союзі Суффражу. В Англії в 1867 повстає жіноча організація Нац. Союз Товариств для Жіночого Суффражу. У 1889 жіночі товариства з 42 країв з'єднуються в „Міжнародній Жіночий Союз“ („International Council of Women“), який що 5 літ скликає конгреси. У 1903 повстає англ. „Соц. політ. союз жіноцтва“, якого члени суффражистки домагаються прав нагальними демонстраціями; найвизначніша між ними Пенкгерст. Від 1904 до новоутвореного „Міжнароднього Союзу жіночого суффражу“ приступає 26 організацій, що мають свій орган в Амстердамі. Від 1912 існує в Лондоні „Чоловіча Ліга для жіночого права голосування“. Під час війни ж. питання пішло великим кроком уперед. На становища, опорожнені мужчинами, що пішли на війну, покликали жінок — від фабрик аж до міністерств. Перед війною жінки мали право голосування тільки в чотирьох державах; нині зрівнані в цьому праві і можуть бути вибрані в Австрії, Англії, Голяндії, Данії, Естонії, Латвії, Литві, Люксембургу, Німеччині, Норвегії, Палестині, Польщі, С. Р. С. Р., Швеції, Чехословаччині й Фінляндії. На Мадярщині ж. може бути послом щойно в 30 р. життя. У Франції, Італії та Іспанії ж. не мають цих прав. Право вибору до громад мають жінки в Іспанії, деяких провінціях Аргентини та Бразилії; у Бельгії можуть бути посолками без права голосування в парламенті. З початком війни утворився жіночий комітет для мирових справ, що в 1915 як „Міжнародній Конгрес миру й свободи“ скликав перший конгрес до Гаги. Гл. Український жіночий рух.

**Жіночі хороби**, хороби жіночих полових органів, спричинені тяжкими, частими пологами, виснажуючою фіз. працею, різними інфекціями, новотворами і розладами внутр. секреції; сильно впливають на фіз. та психічну працездатність жінки.

**Жіп** (Gур), псевдонім графині Габрієлі

Мартель-Жанвіль, фр. повістярка, \*1850, написала безліч романів із життя аристократії, загально читаних, легких, дотепних, але без літ. вартости.

**Жіра́р** (Girard) Філіп, фр. гідромеханік (1775-1845), винахідник водяної турбіни, прядільної машини для льону й ін.

**Жіра́рдєн** (Girardin) Еміль, фр. газетяр і політик (1806-81), творець сучасної великої, а разом дешевої преси.

**Жіра́рдон** (Girardon) Франсуа́, фр. різбар доби Людовика XIV (1628-1715), відомий своєю різьбою Рішеліє в Сорбоні.

**Жірі́т**, джірі́т, (тур.) рід кидної зброї: коротка жердка, на палець завтовшки, з залізним тригранним закінченням, подібна до стрілен, уживається аз. народами.

**Жі́рмунський** Віктор, рос. германіст, \*1891. Численні досліди над поетичною формою й стилем.

**Жі́роду́** (Giraudoux) Жан, фр. письмен., \*1882, стиліст і іроніст. Повісті: „Сузанна і Падіфік“, „Белля“; п'єса „Зіґфрід“.

**Жі́ронда** (Gironde), 1) 75 км. довге устя Гаронни; 2) півд.-зах. фр. департамент, 10.725 км.<sup>2</sup> і 830.000 меш.

**Жі́роплян**, гл. Гелікоплян.

**Жло́бін**, місто в Білоруській РСР, над Дніпром; 11.000 меш.; вивіз дерева та льону.

**Жма́йло** Марко, козацький гетьман на Запоріжжі, проводив козацьким військом у війні 1625, в битві з поляками під Криловим і над Куруковим (Круковим) озером.

**Жме́ринка**, м-ко і залізнодорожний вузол у вінницькій окрузі на схід. Поділлі; 22.250 меш.; українців 61·0%, жидів 19·7%, росіян 12·2%, поляків 4·5%. В осени 1917 скупився тут другий рос. гвардейський корпус, щоби йти на Київ розігнати Центральну Раду. 1919 тут перебував штаб укр. армії. В липні 1919 бої дивізії от. Божка, а потім от. Тютюнника з більшовиками, 2-10 VIII 1919 бої УГА з більшовиками.

**Жму́дини**, лит. плем'я в Ковенщині.

**Жму́дь**, (лит. Жамаїтіс, лат. Самогітія) зах. частина Литви. Жмудська земля, країна вел. князівства Литовського. Перші вістки про Ж. з XII-XIII вв., коли вона воювала чи з литовцями, чи з Хрестовим Орденом. Гедимин передав її Кейстутові, який спирався на ж. з. в боротьбі з Ягайлом. За Ягайла ж. з. дісталася Орденіві, Витовт закріпив її за Литвою.

**Жму́рко** Францішек, поль. маляр (1859-1910). „Гетера“, „Клеопатра“.

**Жни́варка**, ж а т к а, машина до кошення збіжжя, правильного його складання, а навіть в'язання у сніпки; працює кіньми або відповідним двигуном. Першу жниварку збудував англієць Бойс (Bouse) на поч. XIX в., тепер є багато родів жниварок, побудованих на різних засадах; ж. оплачуються там, де робітник дуже дорогий і де його тяжко дістати на час.

**Жовќва**, пов. м-о на північ від Львова, 7.876 меш., з цього 26·2% українців, 26·4% по-

ляків і 17% жидів; монастир і друкарня Василян. Повіт: 1.203 км.<sup>2</sup>, 2 міста, 76 сіл, 90.560 меш., у цьому українців 72·8%, поляків 18·1%, жидів 8·8%.



Жовква з 1840-их рр. 1. передня часть королівського замку, 2. парохіяльний костел, 3. церква Василян.

**Жовна**, народня назва дятла й вивільги.

**Жовнин**. м-ко золотоніського повіту на Полтавщині, при впадінні Сули до Дніпра; за часів козацьких воєн його кілька разів руйнували татари й поляки.

**Жовниця** (Lymphadenitis), запалення лімфатичних залоз. Гостра ж. в сусідстві зараженої рани на шкірі або слизових оболонках, пр. на шиї при гнійових запаленнях у роті (зуби), під пахою при гноїннях на руці і т. п.; об'яви: гарячка, залози напухлі й болючі, часом нагноюють. Хронічна ж. при зараженні туберкульозом, пранцями та ін. хронічними заразливими хворобами; залози побільшені, неболючі.

**Жовнір**, (нім. Söldner) вояк.

**Жовнір** Іван, гал.-укр. гром. діяч (1855-1928), піонер соціалізму серед перемиського робітництва. Голова комітету УСДП, 1918-19 член Укр. Нац. Ради.

**Жовта кров'яна сіль**, ціяняк потасу й двовартісного заліза, органічна сполука складу  $K_4Fe(CN)_6$ . Творює великі жовті одно- або двовісні кристали, є нетрійлива. Уживають до виробу дуже трійливого потасового ціяняку, тзв. ціянкалі, до виробу фарб, та як відчинника у хем. аналізі.

**Жовта масть**, масть із жовтого окису ртуті, одна з найчастіше уживаних мастей до лікування недуг повік і прозорки ока.

**Жовта преса** (Yellow press), назва преси в Америці, що нацьковувала проти людей жовтої раси, згодом усяка преса шовіністична і взагалі та, що грає на низьких інстинктах читачів і шукає дешевої сензації.

**Жовта пропасниця**, гостра заразлива хвороба, ендемічна й епідемічна в підрівникових околицях Африки й Півд. Америки (Перу, Чиле, Еквадор). Ж. п-ю спричинює дуже дрібний мікроб, *Treponema icteroides*, переносений москітами. Інкубаційний період 2-6 днів. Об'яви: 4 дні висока гарячка, болі голови й крижа, потім спад температури на 37°, кривава блювота й жовтяниця. Смертельність 10-20%, при епідеміях до 97%.

**Жовтачка**, гл. Жовтяниця.

**Жовте дерево** (*Maclura tinctoria*), дерево споріднене з морвою, росте в Бразилії й зах. Індії, вживається до крашення на жовто вовни й бавовни.

**Жовте море**, кит. Гоан- або Гван-гай, півн. частина Схід.-кит. моря.

**Жовте тіло** (*Corpus luteum*), повстає в яєчнику в місці тріслового яєчкового мішечка (Графа). Сповняє завдання залози внутрішньої секреції; виділяє ж. т-а приготує слизову оболону уразу на прийнятті заплідненого яєчка. Якщо яєчко запліднено, ж. т. значно розростається і утримується весь час вагітності.

**Жовтець**, козелець, яскір (*Ranunculus*), представник родини жовтцюватих; зелеста ростинок до 1 м. вис., з гарним, яскраво-жовтим цвітом; має гострий, отруйний сік, що спричинює на шкірі пухирі; росте скрізь на Україні і в сусідніх краях, у багатьох відмінах, повноцвіті відміни плекають по городцях; розтерте листя ж. вживають на обклади, проти гістця, а відвар п'ють проти пропасниці.



Жовтець.

**Жовті Води**, ліва притока Інгульця (37 км. дов.), в Катеринославщині, побіда гетьмана Б. Хмельницького над поляками 1648.

**Жовтільниця**, жовтий охристий лимоніт.

**Жовтнева революція** (Октябрская революція), переворот, довершений більшовиками в Петрограді для 7 XI н. ст. (25 X ст. ст.) 1917, що покінчився скиненням Тимчасового Уряду й проголошенням радянського устрою в Росії. Ж. р. називають більшовики також пролетарською. Гл. Російська революція.

**Жовток**, поживна річовина в яйці, часто жовтої краски, звідси й назва; гл. Яйце.

**Жовтурка**, гл. Вівсянка жовтобрюшка.

**Жовтцюваті** (*Ranunculaceae*), родина двопроябцевих ростинок, помітних звич. пальцевато, гостро повирізуваним листям і цвітом із 5 дільців чаші, 5 платків корони та багатьох пиляків і стовпиків. Із 1½ тисячки родів помітні: горицвіт, бульбук або волове око, проліски, підліски, русалчина рожа або півонія, лоташ, водна лилея або латаття, лотос та вікторія або ліпоквіт царський; з городових чорнушка. Таку саму будову цвіту мають також: остріжки, орлик, тоя; споріднені також: лавр та дерева: мускатне, цинамонове, камфорове, сасафроста ін.

**Жовтяниця**, жовтачка (*Icterus*), хворобивий стан, що характеризується присутністю в крові й тканинах жовчових барвників і кислот. Причини: 1) утруднений відплив жовчі жовчовими проходами (ж. механіч-



на) при жовчових камінцях, запаленнях жовчових доріг, новотворах в околиці печінки, гострім нежиті дванадцятипалої кишки; 2) хоробові зміни в клітинах печінки при деяких інфекційних хоробах, отроєннях (хлороформом, сальварсаном, грибами) (ж. динамічна); 3) надмірний розпад червоних тілець крови (ж. гемолітична). Час тривання ж. залежить від причини; може тривати кілька днів, місяців, а навіть літ. Ж. у овець, люпіноза, небезпечна гарячкова хороба, спричинена відживлюванням зіпсованим любіном. Ж. у ростин, недостача зеленцю, звич. наслідком недостачі світла.

**Жовч** (*bilis, fel*), виділина печінки, зеленаво-бура, густа, тягуча рідина, лугуватої реакції, складається з води, жовчових барвників, жовчових кислот та їх солей, холестерину, неорганічних солей і ін. Витворюється в клітинах печінки і жовчовими проходами відходить до дванадцятипалої кишки, або до жовчового пухиря, з нього відходить ж. також, у разі потреби, в часі травлення. Ж. має важке значіння при травленні товщів (емульгує, розбиває товщі на дрібненькі кульочки). При певних хоробових умовах різні складовини ж. випадають із речину, через що творяться жовчові камінці.

**Жовчинець**, гл. Авран.

**Жовчовий пухир**, гл. Жовчові дороги.

**Жовчові барвники**, барвники, що забарвлюють жовч на жовто-зеленаво-буру краску: білівердин і білірубін; походять із барвника крови, гемоглобіну; повстають у клітинах печінки, а також в ін. органах і в кровоносних судинах; гл. Жовч.

**Жовчові дороги**, зачинаються як дрібненькі проходи в печінкових часточках і сполучуються в один спільний печінковий провід (*Ductus hepaticus*); в тзв. печінкових воротах відгалужується від нього жовчопухиревий провід (*Ductus cysticus*) до жовчового пухиря (*Vesica fellea*), збірника жовчі на запас; даліше продовження печінкового проводу, жовчовий провід (*Ductus choledochus*) проходить через підшлункову залозу й кінчається в дванадцятипалій кишці разом із підшлунковим проводом.

**Жовчові камінці**, повстають у жовчовім пухирі, рідше в жовчових проходах печінки, при змінах кольорі-дального стану жовчі; складаються з жовчових барвників, вапневих солей, рідко з холестерину; повставанню ж. к-ів сприяють запалення слизової оболони жовчового пухиря і застій жовчі. Часом не викликають жадних об'явів; часом, гол., коли дістануться до жовчових проходів і там задержаться та не дозволяють жовчі свобідно відходити, є причиною

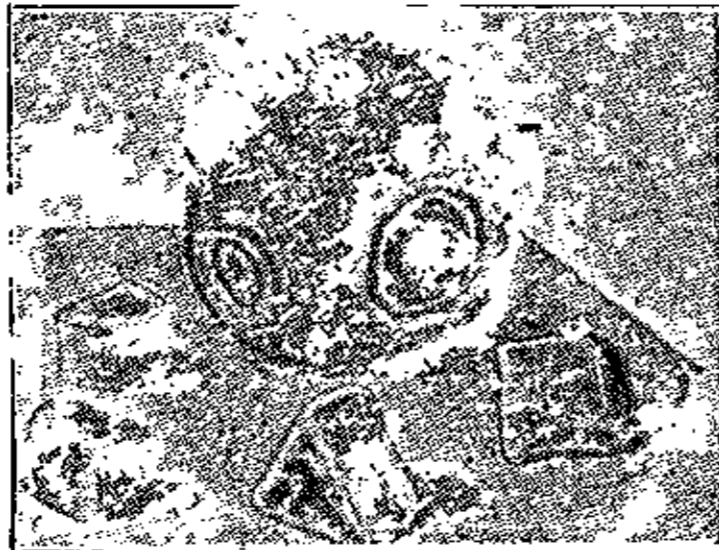

Жовчові камінці (1/2 природньої величини).

тяжких об'явів: сильні болі в правій під-реберній ділянці, глинясті відходи, жовтяниця, холемія, часом наслідком того є атрофія печінки, запалення околиці жовчового пухиря, продіравлення стінки жовчового проходу й смертельне запалення очеревини.

**Жовчові кислоти**, таврохолова і глікохолова кислота, складовини жовчі, надають жовчі гірконого смаку; мають деяку ролю при травленні товщів у кишках. При жовтяниці появляються в крові і є причиною об'явів холемії.

**Жолкевські**, поль. шляхетський рід. 1) Міколай Ж., воєвода белзький при кінці XV в.; 2) Станіслав Ж., воєвода руський (1588); 3) Станіслав Ж., поль. гетьман і канцлер (1547-1620), здушив козацьке повстання Наливайка й Лободи та жорстоко розправився з козаками в таборі над Солоницею, де було багато жінок і дітей; поляг під Цецорою в битві з турками.

**Жолобарка**, машина, що з допомогою жолобильників вирізує в металі чи дереві різної форми рівчки, оброблює зуби палечних і шрубових коліс, тощо.

**Жолобильник**, сталеве зубчасте коліщя; його гострі зуби вижолоблюють підчас обротового руху рівчки в металі чи дереві.

**Жолудь**, овоч дуба.

**Жоміні** (*Jomini*) Анрі, барон, фр. генерал (1779-1869), начальник ген. штабу Нея 1804-9, 1813 вступив до рос. армії, звісний військовий теоретик.

**Жонглер**, (фр.) у середньовіччі мандрівний музика; штукар, що вміє підкидати й ловити всілякі предмети; зручний хитрун.

**Жорданія Ной**, груз. гром. діяч, \* 1869, один з основників і провідник груз. соц.-дем. партії, 1918—21 голова уряду груз. дем. республіки; живе на еміграції в Парижі.

**Жорес** (*Jaurès*) Жан, фр. політичний діяч (1859-1914), теоретик соціалізму, великий промовець. Гостро виступав проти мілітаризму й агітував за введення міжнародних мирових судів. Перед самим вибухом світової війни (31 VII 1914) забитий фанатиком - націоналістом. Гол. твори: „Соціалістична історія“, „Патріотизм та інтернаціоналізм“, „Нова армія“.

**Жорж Маргарита**, вл. Веммер, славна драм. артистка (1786-1867), разом із Рашель і С. Бернар творить трійцю найславніших трагічних та драм. артисток Франції.

**Жорж Санд**, гл. Санд Жорж.

**Жоржина змінна**, георгінія, далія (*Dahlia variabilis*), зелеста куцевата ростина, до 1 1/2 м. вис., з великим, пірнато зложеним листям, та великим зложеним, кошичковатим цвітом; на коріннях має бульви, при помочі яких розсаджується; походять



Жан Жорес.

із Мехіка, в Європі від 1784 виплекано б. 2000 відмін ж., дуже різних виглядом і красою цвіту.

**Жорна**, ручний млин; складається з двох кругів із твердого кремінного каменю: с п і д н я к а́, що сидить нерухомо в колі, й п о в е р х н и к а, що крутиться на спідняку й розтирає зерно. Вживається у народів на низькому ступні господарювання.

**Жорнове каміння**, тверда, шерстка й гостра порода скал, вживана до млинського та жорнового виробництва.

**Жорства**, дрібна ріль.

**Жостір**, гл. Крушина.

**Жофр** (Joffre) Жозе́ф, фр. полководець і маршал (1852-1930); в останній світовій війні якийсь час гол. командант фр. армії; перемогою над Марною стримав наступ німців на Париж.

**Жофруа́ Сент-Ілер** (Geoffroy Saint-Hilaire) Етієн, фр. зоолог (1772-1844), славний порівняльний анатом, прихильник поглядів Лямарка, противник Кювіє.

**Жоховський** Кипрія́н, василіянин, учився в гр. колєгії в Римі, 1674 став київським уніятським митрополитом, †1693.

**Жрець**, поганський духовник, що приносить жертви богам.

**Жуанвіль** (Joinville), 1) Ж а н, фр. мемуарист та історик (1224-1317), „Історія св. Людовика“; 2) Ф р а н с у а́, фр. князь, третій син Людовика Филипа (1818-1900), кермував 1844 виправою проти Марокко, 1861 учасник горожанської війни в півн. Америці.

**Жубе́р** (Joubert), 1) Б а р т е л ь м і, фр. генерал (1769-99), визначився в наполеонівських війнах в Італії; 2) Ж о з е́ ф, фр. філософ-мораліст (1754-1824), залишив глибокі „Думки“, витонченої форми; 3) П е т р у с Я к о б у с, півд.-афр. генерал (1831-1900), вожд бурів у боротьбі з Англією 1880 і 1899; 1896 заступник президента півд.-афр. республіки.

**Жувене́** (Jouvenet), родина фр. малярів XVII в., з яких відзначався Жан Ж. з Руану, зв. „Жувене́ Великий“ (1644-1717), іст. маляр із впливами нід. школи.

**Жужелиця**, жужель, кам'яні відпадки, які одержують при витоплюванні металів з їх руд. Ж. повстає з примішок, які завжди є в рудах, а також із примішок доданих із розмислом для охорони розтопленого металю перед окисненням тому, що



Жоржина змінна.



Жозеф Жофр.

вони плаваючи вкривають його поверхню. Розрізняємо ж. крем'яні, фосфорові та окиснені, відповідно до того, котрої з тих річовин є більше. Ж. вживають до вимощування доріг, до виробу жужлевого цементу й жужлевих цегол, а фосфорових ж. під назвою т о м а с и н и як навозу. Жужелицею називають також твердий останок по спаленні кам'яного вугілля.

**Жужель**, гл. жужелиця.

**Жу** — жу, (фр.) 2½ до 6 каратове золото до дешевих прикрас.

**Жук**, комаха, що різниться від інших особливою будовою тіла; всі жуки (Coleoptera, себто Твердокрилі) мають ціле тіло вкрите грубою, твердою, хітиною оболонкою, сильні щоки до гризання, передтуля свободне й велике, а з двох пар крил перша, тзв. покриви, дуже груба, тверда, служить до охорони тоненьких властивих крил другої пари, а також короткого грубого тулуба; перебувають повне переображення, а їх личинки помітні сильними щоками. Б. 80.000 різних родів.

**Жук**, 1) А н д р і́й, укр. гром. діяч, публіцист та кооператор, \*1880 на Полтавщині. Один із основників РУП й УСДРП, за участь в яких був ув'язнений та в кінці 1907 емігрував до Галичини, де швидко зайняв передове місце в кооперації — як теоретик і практик, та редактор кооперат. часописів „Економіст“ і „Самопоміч“. 1914-19 основник і гол. провідник „Союза визволення України“. За укр. влади — радник міністерства закордонних справ УНР; 2) М и х а́й л о, суч. укр. мистець і поет, \*1883, переважно портретист; учень мист. школи Мик. Мурашка у Києві й краківської Акад. Мистецтв. Основник і проф. Укр. Академії Мистецтв в Києві, від 1925 проф. мист. Інституту в Одесі. Портрети І. Франка, М. Коцюбинського, В. Модзалевського та ін.; поезії й оповідання в „Літ.-Наук. Вістнику“, „Шляху“ 1917-18, „Музагеті“ 1919. Збірка поезій „Співи Землі“; 3) С е р г і́й, укр. різьбар, \*1885, імпресіоніст; фантастичні мініятюри (гіпс), погруддя (цемент) Шевченка, А. Терниченка.

**Жуки**, село під Полтавою; тут 1658 гетьман Виговський розбив моск. прихильника полк. Пушкаря, 1709 перебував штаб швед. короля Карла XII.

**Жуківський**, 1) І в а́н, гал.-укр. графік (1810-84), священик-крилошанин, учитель укр. акад. гімназії у Львові, сторонник живої мови в письменстві. 2) О л е к с а́н д е́р, укр. гром. діяч (1884-1925), організатор укр. війська, член Центр. Ради й ген. військового комітету, 1918 військовий міністер УНР.

**Жуковецька** Володими́ра, гал.-укр. письменниця, пише під псевд. Вільшанецька, \*1871. Повість „Іскаріот“ з учит. життя.

**Жукович** Плато́н, рос. історик, зроду білорус (1857-1919), проф. петербурзької Духовної Академії, дійсний член НТШ, дослідник історії рел. життя на Україні та

участі в ньому укр. шляхти й козацтва; праці: „Сеймовая борба западно-русскаго православнаго дворянства съ церковной уніей“ й ін.

**Жуковський**, 1) **Василь**, відомий рос. поет (1783-1852), перекладчик Шіллера, Бірґера, Улянда, Байрона, Гомера й ін., основник рос. літ. романтизму, дуже причинився до визволення Т. Шевченка з кріпацтва 1838 і був його приятелем; 2) **Микола**, рос. економіст (1842-95), народник-емігрант, приятель Герцена й Бакуніна, у своїх статтях у закордонній рос. пресі („Община“ й ін.) обстоював право України на самовизначення; 3) **Юлій**, рос. публіцист та економіст (1822-1907), 1860-68 співробітник „Современника“, опісля в 70 і 80 рр. „Вѣстника Европы“. Окремі праці: „Прудон і Л. Блян“, „Історія політ. літератури ХІХ в.“.



В. Жуковський.

**Жулави** (нім. Werder), занесені памулом простори в дельті рік (особливо Висли) і тому дуже врожайні.

**Жулавський** Юрій, поль. письмен. (1874-1915), всі твори з сильною філ. закраскою. Найбільший успіх мали: п'єса „Амор і Психея“, повісті „На срібнім ґльобі“ та „Переможець“.

**Жуляни**, село 15 верстов на півд. захід від Києва, 1918 бої С. С. з гетьманськими частинами, 29 VII 1919 остання ген. битва перед здобуттям Києва військами УНР і УГА.

**Жупа**, 1) давня назва копальні соли або солеварні; 2) адміністраційна округа в Югославії, Словаччині й Угорщині.

**Жупан**, 1) зверхній чоловічий одяг від свята, в давнину святочний коз. одяг, шитий звич. з дуже дорогої тканини; 2) начальник жупи.

**Жупаніч** (Župančić) Ніко, юго-слов. антрополог та етнограф, \*1876, редактор часопису „Etnolog“ у Любляні. Праці над іст. етнольоґією Балкану й М. Азії.

**Жупанчіч** (Župančić) Отон, визначний словінський поет, \*1878. Збірки: Саша оројности (Чаша захоплення), Ces plen (Через рівнину), Samogovori (Розмови з собою), V zarje Vidove (До зір св. Віта), траґедія Veronika Deseniška. Багато перекладав з европ. літ.

**Журавель** (Megalornis grus), бродун подібний до бузька, тільки дещо більший, бураво-попелястий; живе по мочарах, живиться комахами й ін. меншими тваринками, також більшим зерном (горох і т. п.); в-осени відлітає до півд. країв, летить ключами, видаючи протяжний, сумовитий голос. Подібний до нього ж. степовий (Anthropoides virgo), ясно-сірий і чубатий, живе над Середземним морем.

**Журавель**, кран, підносник тягарів; у первісному вигляді, як підойма, завішена на стовпі, вживається до набирання

води з криниці, подавання снопів на стирту, тощо. Складні механічні журавлі, що їх пускають у рух ручним або електричним погоном, складаються з підносного гака, ланцюга й системи палечних коліс. Вони бувають двох типів: мостові й поворотні. Перші прикріплені до візка, що пересувається простолінійно здовж рухомого мосту; другі обертаються довкола сталої, чи рухомої осі.



Журавель.

**Журавець** (Geranium), зелеста рослина до 1/2 м. вис. з гостро пальцевато повирізуваним листям та синявим 5-платковим цвітом; овоч розлупується від долу двома лупинками, які скручуються нагло до гори, розкидуючи кругом зернятка; росте у нас

скрізь по полях і сіножатях. Півд.-афр. відміни з гарним пахучим цвітом; плекають по городцях, як тзв. геранії; також добувають із них цінний олієць на пахоці. Споріднені з ними пелярґонії.

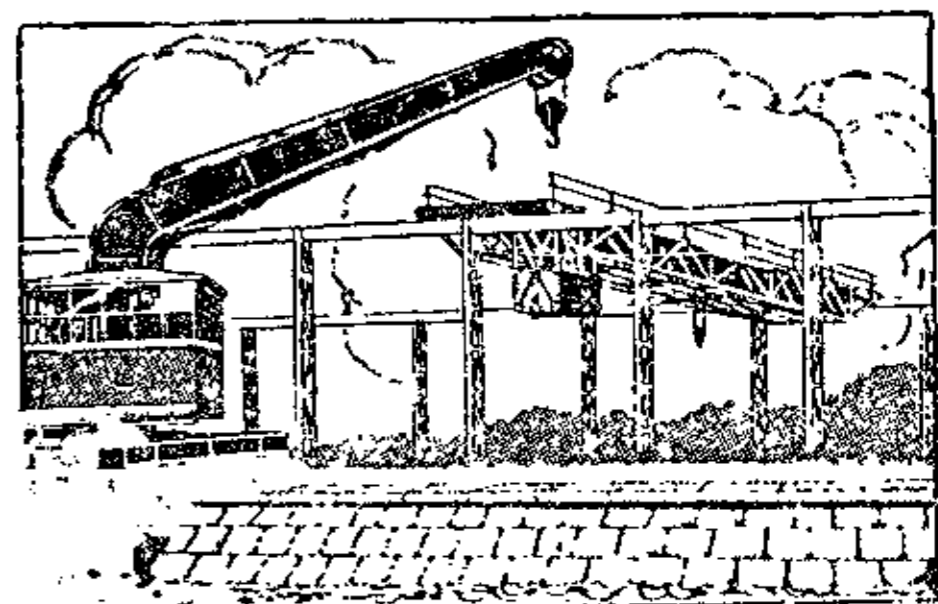

Журавель — кран (поворотний зліва, мостовий зправа).

**Журавина** (Vaccinium oxycoccus), рослина подібна до брусниці, з червоним цвітом; її ягідки їстівні; росте на торфовищах, у нас і в півн. Європі.

**Журавка**, м-ко над Удаєм б. Пирятина на Полтавщині, б. 4.000 меш.

**Журавлівка**, село б. Валнярки. 26 VII 1919 добовий упертий бій з залізної дивізії з 45 більш. дивізією на відтинку Вербове-Ж., закінчився відкиненням більшовиків на Тульчин і захопленням добичі.



Журавець.

**Журавно**, м-о над Дністром у жидачівським повіті, 1.926 меш., у цьому 38% українців; облога турків 1676.

**Журавський** Дмитро, статистик (1810-56), редактор статистичного відділу комісії для опису київ. шкільної округи при київським унів. Статистичні дослідження Київщини.

**Жураковський**, 1) **Василь**, ген. осаул за гетьманства Ів. Скоропадського, один із

правителів ген. військової канцелярії, разом із П. Полуботком управляв справами України, обстоюючи автономію України, за що по арештуванню Полуботка теж був ув'язнений і вивезений до Петербурга, де мусів перебути кілька літ. За Жураковського переведено на Україні загальний подвірний перепис, †1730. 2) **І р о д і о н**, межигірський архимандрит, укр. шляхтич, вихованець київської академії, оборонець православ'я, †1736. Цікаві його грамоти й листи до гетьмана. 3) **Я к і в**, батько Василя, ніжинський полковник 1678-1681.

**Жураховський** Данило, відомий театральний антрепренер на Україні, пол. XIX в.; їздив із своєю театральною дружиною по лівобережній та півд. Україні, по Криму й Кубані; його театр виставляв усі відомі тоді укр. п'єси, в його трупі грали кращі тогочасні актори, а гостем виступав і М. Щепкин.

**Журдан** (Jourdan) Жан Батіст, фр. маршал (1762-1833), переможець над австрійцями 1794 під Флерю, 1795 під Гохштедтом, 1799 побитий під Штокахом. Брав участь у боротьбі півн.-ам. колоній за незалежність. Лишив „Спогади“.

**Журлива**, вл. Пашинківна Олена, укр. письм., \*1896. Поезії по різних укр. часописах: ЛНВ, Укр. Хата, пізніше Червоний Шлях, тощо. Збірка „Металом горно“.

**Журнал**, (фр.) вл. щоденник; у нас: періодичний часопис, що виходить зшитками; книга з записками (в бюрі, в школі); у Галичині: „журналь“ це часопис із модами.

**Журнал бібліотекознавства та бібліографії**, орган Всенародньої Бібліоте-

ки України, виходить періодично в Києві від 1927.

**Журналістика**, (фр.) денникарство, гл. Преса.

**Жур-фікс**, (фр.) постійний день, коли приймають гостей.

**Жуфруа** (Jouffroy) Теодор, фр. філософ (1796-1842), спиритуаліст; „Філософічна всячина“.

**Жученко**, 1) **М и х а й - л о**, укр. гром. діяч (1840-80), один з основників НТШ, голова ради адвокатів у Харкові; 2) **Ф е д і р**, полтавський полковник 1659-91 (з перервами), прихильник Юрія Хмельниченка, перехопив Сірка в Новому Санджарові 1672; брав участь у Чигиринському поході 1678 і кримських; їздив із Мазепою до Москви; †1709.

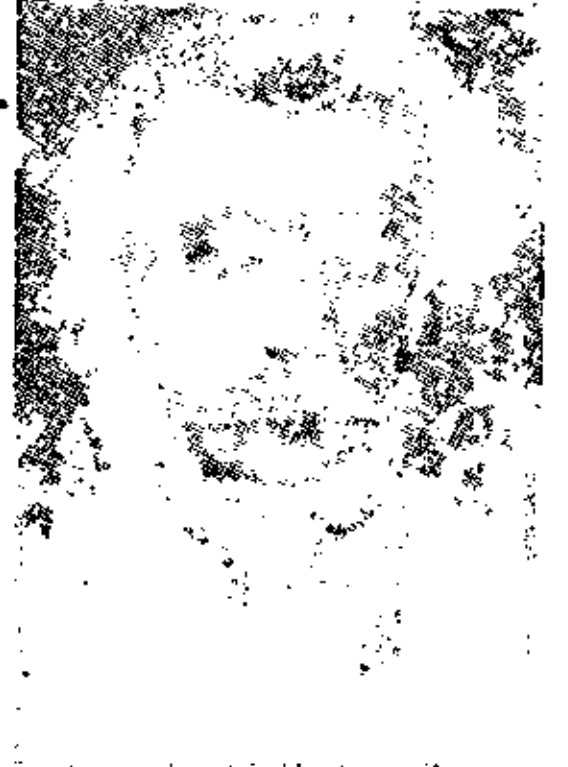

М. Жученко.

**Жюб** (Juhaux) Леон, видатний діяч фр. робітничого професійного руху, \*1878.

**Жюра** (Jura), гл. Юра, департамент.

**Жюрі**, (англ. зі ст.-фр.) спершу: громадяни, яких можна запрягнути (від 1791 у Франції); лава присяжних; комісія знавців, звич. конкурсова, якій доручили розглянути справу.

**Жюсіє** (Jussieu), 1) **Б е р н а р**, фр. ботанік (1699-1777), доглядач королівських городів у Версалі; основник нового укладу рости́н; 2) **Л ь о р а н - А н т у а н**, проф. унів. у Парижі (1748-1836), опрацював погляди 1-го й здобув для них загальне признання